

GEBRUIKSAANWIJZING
MODE D'EMPLOI
BEDIENUNGSANLEITUNG
USER'S MANUAL



Alecto[®]

ADI-250

1.	INTRODUCTIE.....	4
2.	BEOOGD GEBRUIK.....	4
3.	INHOUD VAN DEZE VERPAKKING	4
4.	INSTALLATIE	5
4.1	Oplader	5
4.2	Binnen-unit	5
4.3	Buiten-unit	5
	Batterijen	6
	Voedingsadapter.....	6
	Bevestigen.....	7
5.	OVERZICHT	8
5.1	Binnen-unit.....	8
5.2	Buiten-unit.....	8
6.	GEBRUIKEN.....	9
6.1	In- en uitschakelen.....	9
6.2	Als er wordt aangeboden	9
6.3	Monitor (zelf naar buiten kijken).....	10
7.	INSTELLEN	11
7.1	Volume	11
7.2	Helderheid.....	11
7.3	Tijd en datum	12
7.4	Toetstoon	12
7.5	Automatisch foto maken	12
7.6	Foto's bekijken	13
7.7	Terug naar de fabrieksinstellingen	13
8.	UITBREIDEN MET MEER BUITEN-UNITS.....	14
8.1	Introductie	14
8.2	Extra buiten-unit(s) aanmelden.....	14
8.3	Afmelden.....	15
9	VERGROTEN VAN HET BEREIK MBV EXTERNE ANTENNE.....	15
10.	FOTO'S.....	16
10.1	Introductie	16
10.2	Kijken en wissen	16
11.	DEUROPENER.....	16
11.1	Introductie	16
11.2	Bediening van het deurslot	17
11.3	Aansluiten van een deurslot.....	17
11.4	Instellen schakelduur deurslot	18
12.	SYSTEEM STORING.....	18
13.	TECHNICAL SPECIFICATIONS	18
13.1	Indoor-unit.....	18
13.2	Outdoor-unit.....	19
13.3	Verklaring van conformiteit.....	19

1. INTRODUCTIE

De ADI-250 is een draadloos video deurtelefoon systeem. U kunt hierbij zien wie er voor de deur staat en vragen wat de reden van het bezoek is voordat u de deur open doet. Tevens wordt van elke bezoeker die aanbelt een foto gemaakt die, inclusief de datum en de tijd, in het geheugen van de binnenpost wordt opgeslagen. De binnenpost heeft een geheugen voor 50 van deze foto's.

2. BEOOGD GEBRUIK

De Alecto ADI-250 biedt u de mogelijkheid om draadloos te zien wie er voor de deur staat en met deze persoon te communiceren. De Alecto ADI-250 is alleen geschikt voor huishoudelijk gebruik en kan op geen enkele wijze ongewenst bezoek voorkomen.

3. INHOUD VAN DEZE VERPAKKING

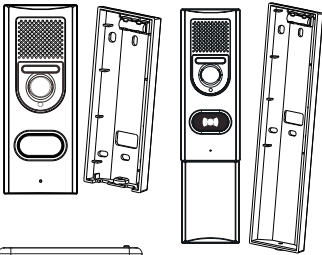

buiten-unit met ingebouwde camera en microfoon / luidspreker, ophangbeugel, eventueel met batterijvak (extra lange ophangbeugel)

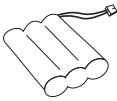

binnen-unit met ingebouwd beeldscherm en microfoon / luidspreker en oplaadbare batterij-pack en riemclip

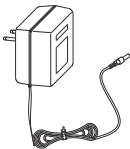

oplader met adapter

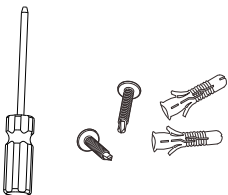

schroevendraaier met schroeven voor installatie en montage

4. INSTALLATIE

4.1 Oplader:

1. Steek het kleine stekkertje aan het adaptersnoer onderin de oplader en doe de adapter in een 230V stopcontact.
2. Naar keuze kunt u de oplader op een tafel plaatsen of met 2 schroeven aan de wand bevestigen.

De adapter voor de oplader is inclusief.

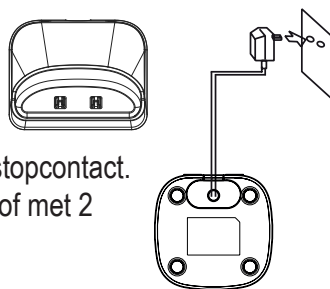

4.2 Binnen-unit:

1. Schuif de batterijdeksel aan de achterzijde van de binnen-unit naar onderen van de binnen-unit af.
2. Plaats het bijgeleverde oplaadbare batterij-pack in de binnen-unit, sluit het plugje aan op batterij aansluiting.
3. Schuif de batterijdeksel terug op de binnen-unit.
4. Plaats eventueel de riemclip.
5. Plaats de binnen-unit in de oplader en laat deze daar 10-15 uur staan om het batterijpakket goed op te laden.

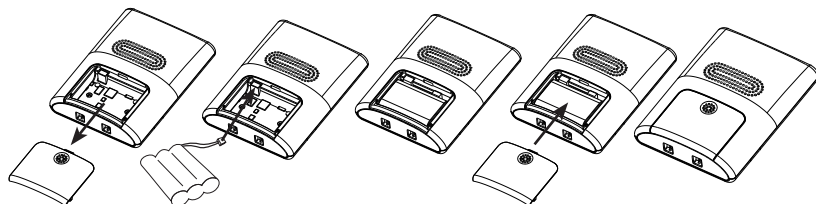
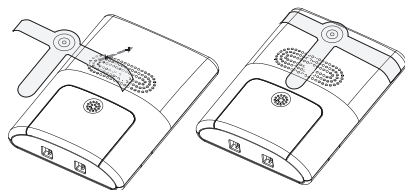

10 tot
15uur

Tijdens het laden licht de laad-indicatie op (let op: deze dooft NIET als het batterijpakket geladen is).

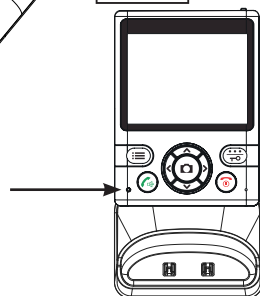

4.3 Buiten-unit:

Naar wens kunt u de buiten-unit via batterijen of via een voedingsadapter van stroom voorzien. Bij voeding via batterijen is geen monitor functie beschikbaar. Batterijen of een voedingsadapter voor de buiten-unit worden NIET meegeleverd. Eventueel kan de standaard deurbeltransformator worden gebruikt. Huidige bel en deurknop vervallen dan.

Batterijen: (formaat AA, penlite LR-6, 1.5V, 4x, exclusief)

1. Verwijder eerst de beschermkap door met een schroevendraaier onder het klipje het kapje eraf te wippen.
2. Verwijder de batterijdeksel door de 4 kleine schroefjes los te schroeven.
3. Plaats de batterijen. Let hierbij op de + en -. Gebruik bij voorkeur Alkaline batterijen.
4. Plaats de batterijdeksel terug op de buiten-unit en schroef deze met de 4 kleine schroefjes vast, en plaats beschermkap terug.
5. Klik het batterij compartiment aan de onderzijde van de buitenunit.

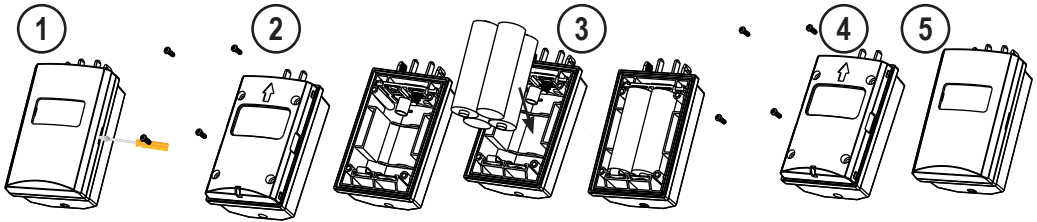
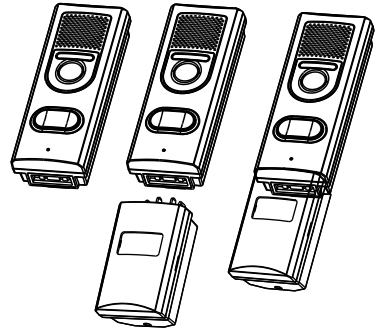

Voedingsadapter: (8~12V AC of DC, 1000mA, exclusief)

1. Verwijder de aansluitdeksel door de 4 kleine schroefjes los te schroeven.
2. Sluit volgens onderstaande tekening de 8-12V adapter aan
3. Schroef de afsluitdeksel terug op de buiten-unit

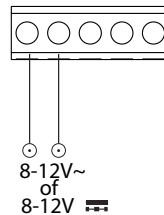
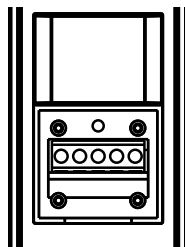

De isolatie eerst voor ongeveer 1cm afstrippen
U hoeft niet te letten op (+) en (-) aansluiting.
Het draadje in duwen en vast schroeven.

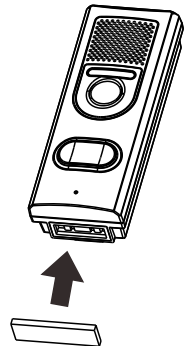

De aansluiting voor het batterij compartiment kan worden afgewerkt met het meegeleverde rubberen plaatje met kleef laag. Verwijder de bescherm laag van het rubber plaatje en plak deze aan de onderzijde over de aansluitingen.

Bevestigen:

1. Bepaal de hoogte waarop u de buiten-unit wilt monteren.
2. Houd de ophangbeugel op de gewenste hoogte tegen de muur en teken de boorgaten af.
3. Boor de gaten, plaats hierin de pluggen en bevestig de ophangbeugel. Met ingebouwde waterpas kan de beugel precies recht worden gehangen. Bij gebruik van een externe voeding dienen de kabels door het gat in de achterkant van de ophangbeugel worden gevoerd en worden gemonteerd op de aansluitstrip.
4. Schuif nu volgens de onderstaande afbeelding eerst de bovenkant van de buiten-unit in de ophangbeugel en duw vervolgens de onderzijde in de beugel.
5. Fixeer vervolgens de buiten-unit in de beugel met het meegeleverde schroefje.

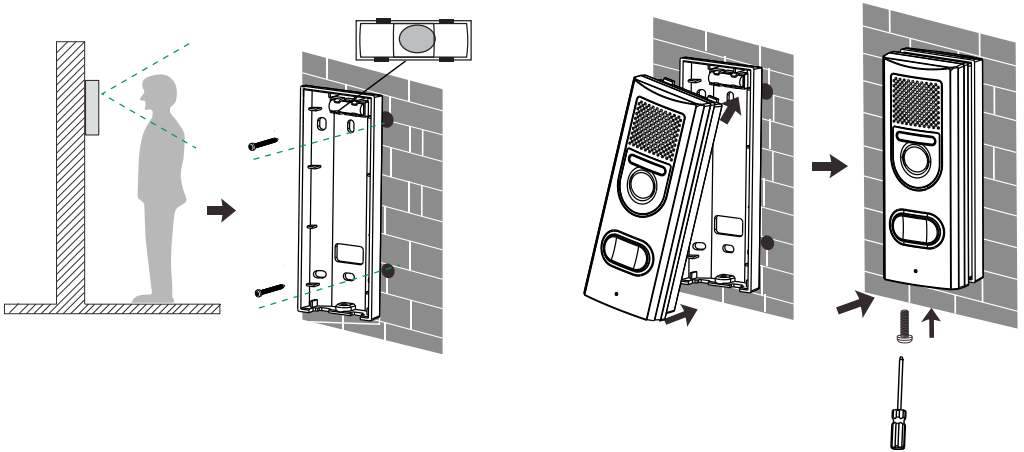

In het geval de camera schuin naar links of schuin naar rechts moet kijken, bevestig dan eerst de muurbeugel schuin tegen de wand en plaats hierop de rechte muurbeugel.

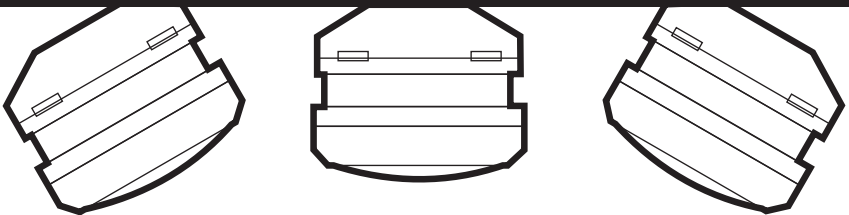

5. OVERZICHT

5.1 Binnen-unit:

1. Beeldscherm
2. Linker soft toets
3. Spreektoets, om de oproep aan te nemen
4. Laad LED-indicatie
5. Handmatige moment opname, camera selecteer toets
6. Navigatietoetsen
7. Ingebouwde microfoon
8. Aan/uit toets, Stoptoets, om de oproep te beëindigen
9. Rechter soft toets, toont afbeeldingen, slot ontgrendelen
10. Schakelaartje om de externe antenne naar buiten te klikken voor een beter bereik
11. Externe antenne
12. Ingebouwde luidspreker
13. Batterijcompartiment
14. Lader
15. Aansluiting adaptersnoer

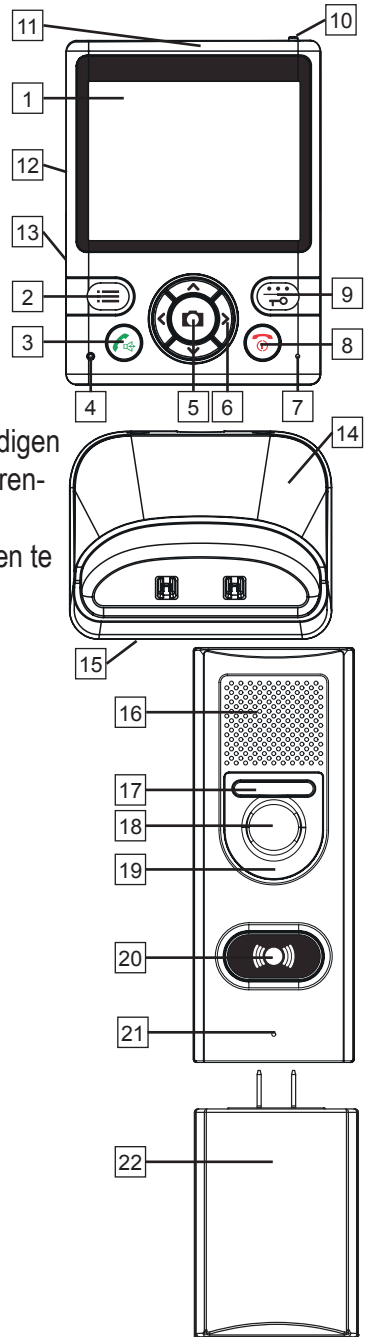

5.2 Buiten-unit:

16. Ingebouwde luidspreker
17. Nachtverlichting
18. Ingebouwde camera
19. Lichtcel
20. Deurbelknop met ingebouwde verlichting
21. Ingebouwde microfoon
22. Losse batterij compartiment

6. GEBRUIKEN

6.1 In- en uitschakelen:

Buiten-unit:

Zodra batterijen zijn geplaatst of de adapter is aangesloten, is de buiten-unit ingeschakeld. De buiten-unit kan niet worden uitgeschakeld.

Binnen-unit:

Druk 4 seconden op toets  om de binnen-unit in te schakelen.



Nogmaals 8 seconden op toets  drukken om de binnen-unit uit te schakelen.





Let op: de binnen-unit wordt NIET automatisch ingeschakeld als u deze in de oplader plaatst.

6.2 Als er wordt aangebeld:



Bij het indrukken van de drukknop licht de drukknop op. Een ding-dong belsignaal klinkt en het gezicht van de bezoeker verschijnt in het scherm van de binnen-unit.

- bij weinig omgevingslicht wordt de objectverlichting bij de buiten-unit ingeschakeld
- automatisch wordt er een foto van de bezoeker gemaakt en in het geheugen van de binnen-unit opgeslagen (zie ook hoofdstuk 9)
 - als u niets doet, dan wordt de oproep automatisch na ± 20 seconden beëindigd
 - als u geen zin in dit bezoek heeft, druk dan op toets ; het beeld van de bezoeker verdwijnt van het beeldscherm
 - als u het bezoek te woord wilt staan, druk dan op toets  om de oproep te accepteren

Als u de oproep heeft geaccepteerd (max. 1 minuut):

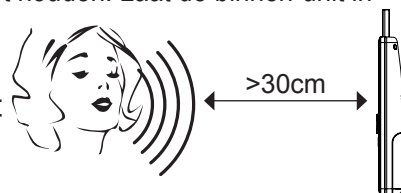
- door middel van de ingebouwde microfoon en luidspreker in de binnen-unit en in de buiten-unit kunt u met de bezoeker spreken; let op dat u de binnen-unit NIET als een telefoonhoorn tegen uw oor moet houden. Laat de binnen-unit in de oplader staan tijdens het praten met de bezoeker of houd de binnen-unit in uw hand op ongeveer 30cm van uw mond en praat met een normaal stemvolume
- het volume van de luidspreker van de binnen-unit kunt u met de toetsen  en  instellen (het volume van de luidspreker van de buiten-unit is vast ingesteld en kan niet gewijzigd worden)
- de helderheid van het beeld kunt u met de toetsen  en  instellen







- bij het aanbellen werd al een foto van de bezoeker gemaakt maar ook tijdens het gesprek met de bezoeker kunt u een foto maken door op toets  te drukken
- druk op toets  om de verbinding te verbreken (of wacht totdat na 2 minuten de verbinding automatisch verbroken wordt)

Als er meer buiten-units zijn aangemeld:

Als er meer buiten-units zijn aangemeld en er wordt aangebeld, dan kunt u aan het camera-nummer X# boven in het beeld zien bij welke buiten-unit de bezoeker aanbelt.

6.3 Monitor: (zelf naar buiten kijken (alleen bij gebruik op externe voeding))

Ook als er niemand op de deurbel drukt, kunt u de camera inschakelen en desgewenst een foto maken.

- druk kort op toets  om de binnen-unit uit de slaapstand te halen
- druk op softtoets  en houdt deze 1 seconden in om de monitor functie in te schakelen, het scherm wordt ingeschakeld en u ziet de omgeving vóór de camera
- via de luidspreker kunt u luisteren (terugpraten gaat alleen nadat u op toets  heeft gedrukt)
- druk op toets  om een foto te maken
- druk op toets  om de verbinding te verbreken of wacht totdat na 5 minuten de verbinding automatisch verbroken wordt

Als er meer buiten-units zijn aangemeld:

Als er meer buiten-units zijn aangemeld en u drukt op toets  en houdt deze 1 seconden in dan moet u eerst met de toetsen  en  de gewenste buiten-unit selecteren en dan op toets  Select drukken.





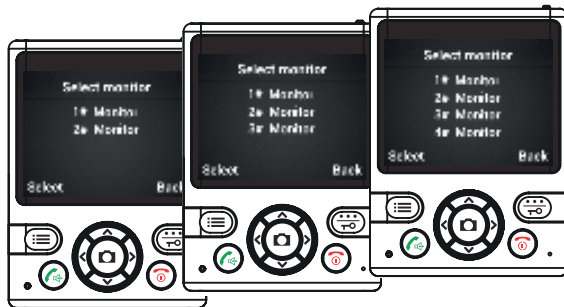



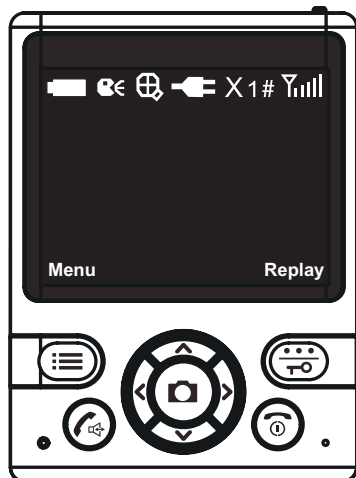

Let op: als de buiten-unit met batterijen gevoed wordt, is de monitor functie NIET mogelijk.



7. INSTELLEN









Via de menu-functie van de binnen-unit kunt u diverse instellingen van de video deurtelefoon beheren.



-  Batterij capaciteitsindicatie
-  Terugspreken indicatie
-  Indicatie tijdens zoomen
-  Power indicatie, de intercom is op vaste stroom aangesloten
-  Belsignaal afgebroken
-  Actieve camera
-  RF signaalsterkte









7.1 Volume:

Behalve tijdens gebruik kunt u ook in het menu het volume instellen:

1. druk, als de binnen-unit in rust is, eerst kort op toets  om de binnen-unit wakker te maken
2. druk op soft toets  MENU
3. selecteer met toetsen  en  de functie  Volume
4. druk op soft toets  Select
5. stel met de toetsen  en  het volume in
6. druk 2x op soft toets  BACK om de instelling op te slaan en het menu te sluiten





7.2 Helderheid:

Behalve tijdens gebruik kunt u ook in het menu de helderheid instellen:

1. druk, als de binnen-unit in rust is, eerst kort op toets  om de binnen-unit wakker te maken
2. druk op soft toets  MENU
3. selecteer met toetsen  en  de functie  Brightness
4. druk op soft toets  Select
5. stel met de toetsen  en  de helderheid in
6. druk 2x op soft toets  BACK om de instelling op te slaan en het menu te sluiten









7.3 Tijd en datum:

Bij de foto van de bezoeker wordt de tijd en de datum getoond. Deze tijd en datum stel u hier in:

1. druk, als de binnen-unit in rust is, eerst kort op toets  om de binnen-unit wakker te maken
2. druk op soft toets  MENU
3. selecteer met toetsen  en  de functie  Date & Time
4. druk op soft toets  Select
5. wissel met de toetsen  en  tussen de uren, minuten, dag of datum en gebruik de toetsen  en  om de instelling te wijzigen
6. druk 2x op soft toets  BACK om de instelling op te slaan en het menu te sluiten

7.4 Toetstoon:

Elke keer als u een toets indrukt klinkt een toetstoon. Deze toon kunt u in- of uitschakelen:

1. druk, als de binnen-unit in rust is, eerst kort op toets  om de binnen-unit wakker te maken
2. druk op soft toets  MENU
3. selecteer met toetsen  en  de functie  Key tone
4. druk op soft toets  Select
5. selecteer met de toetsen  en  of u de toetstoon aan (On) of uit (Off) wilt zetten
6. druk op soft toets  Select om de instelling op te slaan en op soft toets  BACK om het menu te sluiten

7.5 Automatisch foto maken:

Van elke bezoeker die op de deurbel drukt wordt automatisch een foto gemaakt. Deze functie kunt u uitschakelen, inschakelen, 1 foto/druk, 2 foto's/druk of 3 foto's/druk:

1. druk, als de binnen-unit in rust is, eerst kort op toets  om de binnen-unit wakker te maken
2. druk op soft toets  MENU
3. selecteer met toetsen  en  de functie  Auto. snap set.
4. druk op soft toets  Select
5. selecteer met de toetsen  en  of u het automatisch foto maken aan (On) of uit (Off) wilt zetten
6. druk op soft toets  Select om de instelling op te slaan en op soft toets  BACK om het menu te sluiten

7.6 Foto's bekijken:

Van elke bezoeker die op de deurbel drukt wordt automatisch een foto gemaakt (automatisch foto maken dient aan te staan). De foto's kunnen op de volgende manier worden bekeken:

1. druk, als de binnen-unit in rust is, eerst kort op toets  om de binnen-unit wakker te maken

2. druk op toets  REPLAY

OF

1. druk, als de binnen-unit in rust is, eerst kort op toets  om de binnen-unit wakker te maken

2. druk op soft toets  MENU

3. selecteer met toetsen  en  de functie  Snap show

4. druk op soft toets  Select

Nu verschijnt de laatst gemaakte foto in beeld.

De rode letter boven in beeld geeft aan door welke camera de foto is gemaakt.

De groene cijfers geeft het fotonummer aan.



Met soft toets  Del kan de foto worden gewist.



Toets  BACK om foto's bekijken te verlaten.

7.7 Terug naar de fabrieksinstellingen:

1. druk, als de binnen-unit in rust is, eerst kort op toets  om de binnen-unit wakker te maken

2. druk op soft toets  MENU

3. selecteer met toetsen  en  de functie  Default Set

4. druk op soft toets  Select en selecteer met de toetsen  en  of u de fabrieksinstelling terug wilt zetten (Yes) of niet wilt terugzetten (No)

Fabrieksinstellingen:

volume: niveau 5

helderheid: niveau 5

toetstoon: aan

automatisch 1 foto maken: aan

foto geheugen: leeg

8. UITBREIDEN MET MEER BUITEN-UNITS

8.1 Introductie:

Tot maximaal 4 buiten-units kunnen verbinding hebben met één binnen-unit. Op deze wijze kunt u meerdere toegangen tot uw bedrijf of woning bewaken (hoofdingang, personeelsingang, magazijn, tuindeur, schuur).

Extra buiten-units zijn verkrijgbaar via de Alecto servicedienst: www.alecto.nl

8.2 Extra buiten-unit(s) aanmelden:

Vorbereiding bij aanmelden:

1. Plaats batterijen in de binnen-unit en laad deze op.
2. Plaats batterijen in de buiten-unit of sluit de adapter hier op aan
3. Houd zowel de binnen-unit als de nieuwe buiten-unit bij de hand
4. Houd een kleine schroevendraaier of een pinnetje van een paperclip bij de hand

Aanmelden:

1. Druk, als de binnen-unit in rust is, eerst kort op toets  om de binnen-unit wakker te maken
2. druk op soft toets  MENU
3. selecteer met toetsen  en  de functie  Register
4. druk 2x op soft toets  SELECT, onder in het display verschijnt 'Searching...'. 
5. druk 1x op de beltoets van de buiten-unit
6. houd nu de aanmeldtoets aan de achterzijde van de buiten-unit ingedrukt totdat de cameraverlichting na enkele seconden gaat knipperen
7. de binnen-unit en de buiten-unit gaan nu naar elkaar op zoek; zodra de binnen-unit het beeld van de buiten-unit toont, is de registratie gelukt; midden bovenin het beeld van de buiten-unit staat het nummer van de buiten-unit

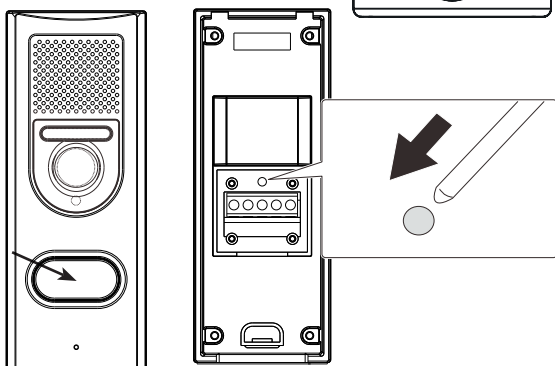



Maximaal 4 buiten-units.

De binnen-unit is geschikt voor het aanmelden van 4 buiten-units. Zodra u een vijfde buiten-unit wilt aanmelden, verschijnt de waarschuwing "Register Full".



8.3 Afmelden:

U kunt alleen ALLE buiten-units in één keer afmelden. Nadien kunt u dan een bepaalde buiten-unit weer opnieuw aanmelden voor zover van toepassing.

1. Druk, als de binnen-unit in rust is, eerst kort op toets  om de binnen-unit wakker te maken
2. Druk nu tegelijk op toets  en op de rechter toets  en houd deze toetsen 5 seconden ingedrukt.
3. Na 5 seconden verschijnt de melding 'Registration Cleared' en zijn alle buiten-units afgemeld.



9. VERGROTEN VAN HET BEREIK MBV EXTERNE ANTENNE

De binnen-unit heeft een externe antenne. De antenne zit aan de boven kant van de binnen-unit.

1. Druk het zilveren knopje naar rechts
 2. De externe antenne springt omhoog.
 3. Draai de antenne zodat deze vertikaal staat.
- De ontvangstgevoeligheid neemt nu toe.

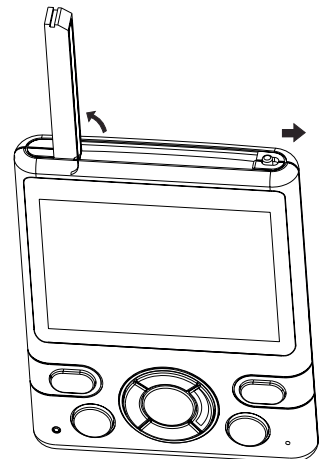









10. FOTO'S

10.1 Introductie:

- Van iedereen die op de deurbel drukt wordt automatisch een foto gemaakt.
- Deze foto wordt, inclusief de tijd en de datum van deze foto, in het interne geheugen van de binnen-unit opgeslagen.
- In de monitor-mode kunt u zelf ook foto's maken.
- De foto's worden in het interne geheugen van de binnen-unit opgeslagen en zijn niet naar buiten te kopiëren of te verplaatsen.
- De binnen-unit heeft een geheugencapaciteit voor 50 foto's.
- Via de menu-functie van de binnen-unit kunt u het automatisch nemen van een foto van de bezoeker uitschakelen.
- De geheugencapaciteit van de binnen-unit bedraagt 50 foto's. Is het geheugen vol dan zal elke nieuwe foto de oudste foto uit het geheugen overschrijven. U kunt de foto's NIET exporteren.

10.2 Kijken en wissen:

1. druk, als de binnen-unit in rust is, eerst kort op toets  om de binnen-unit wakker te maken
2. druk op soft toets  Replay, de laatst genomen foto wordt weergegeven
3. blader met de toetsen  en  door het fotobestand
4. onder in het beeld wordt de tijd en de datum van het nemen van de foto getoond
5. midden boven in het beeld wordt het volgnummer van de foto getoond
6. druk op de linker soft toets  DEL om deze foto te wissen, druk op de rechter soft toets  YES om te bevestigen of op de linker soft toets  NO om te annuleren

Behalve met soft toets  Replay kunt u het foto kijken ook via het menu starten. Selecteer hiervoor de optie 'Snap Show' in het instel-menu.



11. DEUROPENER

11.1 Introductie:

De buitenpost heeft een besturing in zich om een automatisch elektrisch deurslot te laten openen. Deze functie is alleen in werking als de terugspreekfunctie () is geactiveerd. Ook dient de buiten-unit te zijn aangesloten op een externe adapter. De buiten-unit kan zowel NC(normaal gesloten) als NO(normaal open) deursloten bedienen.

11.2 Bediening van het deurslot:

Het activeren van het deurslot gaat op de volgende manier.

1. Bij het indrukken van de drukknop licht de drukknop op. Een ding-dong belsignaal klink en het gezicht van de bezoeker verschijnt in het scherm van de binnen-unit.
2. Om het bezoek te woord te staan, druk op toets  om de oproep te accepteren. U kunt nu spreken met de bezoeker.
3. Druk op toets  om het deurslot te activeren.
4. De bezoeker kan de deur openen en naar binnen gaan.





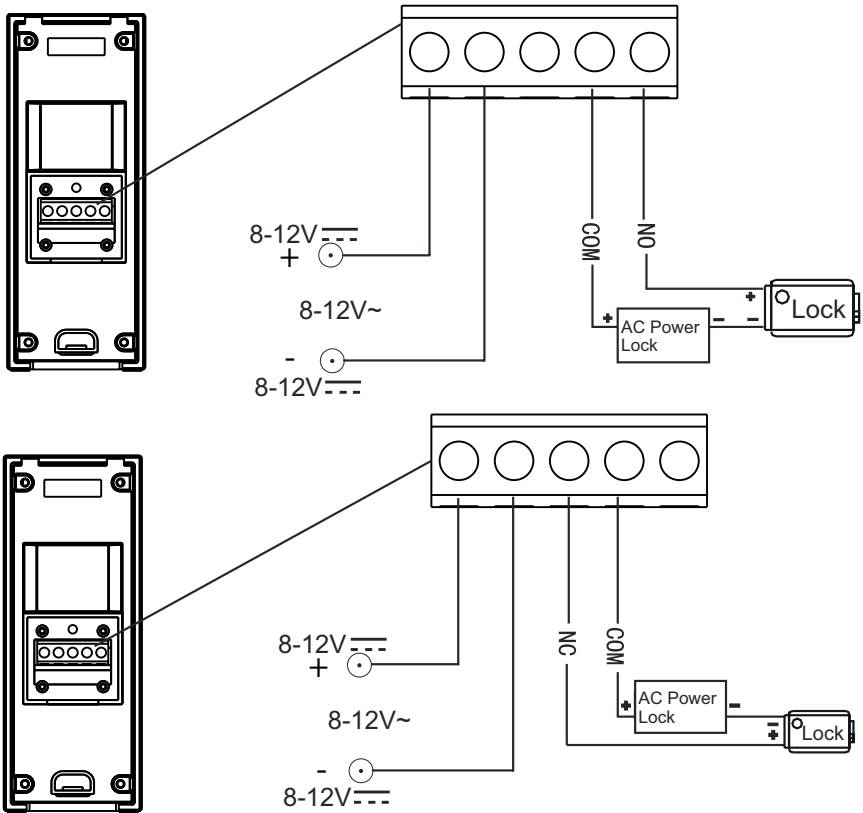



11.3 Aansluiten van een deurslot:

Het deurslot kan volgens onderstaande tekening worden aangesloten.



11.4 Instellen schakelduur deurslot:

De tijd dat het deurslot geactiveerd kan worden ingesteld.

1. Druk, als de binnen-unit in rust is, eerst kort op toets  om de binnen-unit wakker te maken
2. Druk nu tegelijk op toets  en op de rechter toets  en houd deze toetsen 5 seconden ingedrukt. "Unlock time" verschijnt in het display.
3. Selecteer met de toetsen  en  de juiste buitenpost met deurslot (1~4)
4. Druk op  of  om de schakelduur in te stellen (1~25 sec.)
5. Druk daarna op soft toets  Back. "OK" verschijnt in het display ter bevestiging
6. Na 5 sec. schakelt het scherm automatisch uit



12. SYSTEEM STORING

Bij een vermeende systeemstoring dient u de batterijen uit de binnen-unit en uit de buiten-unit te nemen. Wacht nu enkele minuten en plaats de batterijen weer terug. Is hiermee de storing nog niet verholpen, neem dan contact op met de Alecto servicedienst via internet www.alecto.nl

13. TECHNICAL SPECIFICATIONS

13.1 Indoor-unit

Receiving Frequency Range:	2.400GHz ~ 2.4835GHz
Monitor:	3.5" Color LCD
Data Rate:	2.0Mbps
Receiving Sensitivity:	-90dBm
Demodulation Type:	GFSK
Resolution:	320x240(RGB)
Transmitting Power:	19dBm (TYP)
Power Requirement:	Ni-MH3.6V, 800mAh
Power Consumption:	400mA Max
Operating Temperature:	-10°C ~ 40°C
Operating Humidity:	0% ~ 85%RH
Weight:	188g
Size receiver:	85x115x27mm (WxHxD)
charger:	93x55x75mm (WxHxD)
No. of outdoor stations:	Max.4

13.2 Outdoor-unit

Transmit Frequency:	Range 2.400GHz ~ 2.4835GHz
Data Rate:	2.0Mbps
Transmitting Power:	19dBm (TYP)
Modulation Type:	GFSK
Transmitting Distance:	Outdoor: 200m, Indoor: 50m
Image Sensor Type:	1/4" Color CMOS Image Sensor
Effective Pixels:	H:320 V:240
Image Processing:	Motion JPEG
Image Resolution / Frame Rate:	H:320 V:240 / 25fps
White Balance:	Auto
Lens:	2.1mm / F2.6
Viewing Angle (Diagonal):	135°
Minimum Illumination:	1 LUX (without LED illumination)
LED:	6 LEDs
Power Requirement:	8~12V AC or DC +/- 5% 4 LR6(AA), 1.5V alkaline batteries
Power Consumption:	500mA Max (cells) 400mA Max (8~12V AC or DC)

Door contact:

<i>Contact rating (Res. load):</i>	<i>0.3A 60VDC / 0.5A 125VAC / 1A 30VDC</i>
<i>Max. switch voltage:</i>	<i>125VAC / 60VDC</i>
<i>Max. switching current:</i>	<i>2A</i>
<i>Max. switching power:</i>	<i>62.5VA / 30W</i>

Operating Temperature:	-30°C ~ 40°C
Operating Humidity:	0% ~ 85%RH
Weight:	109g excl. 251 incl. batteries
Size:	50x125x35mm (WxHxD) excl. batteries 50x200x35mm (WxHxD) incl. batteries

13.3 VERKLARING VAN CONFORMITEIT

Het toestel voldoet aan de essentiële voorwaarden en voorzieningen zoals omschreven in de Europese richtlijn 2014/53/EU.

De verklaring van conformiteit is beschikbaar op:
<http://DOC.hesdo.com/ADI-250-DOC.pdf>

Frequentie:	2.400GHz ~ 2.4835GHz
Maximum Vermogen :	< 19dBm

1.	INTRODUCTION	21
2.	UTILISATION PRÉVUE	21
3.	CONTENU DE L'EMBALLAGE.....	21
4.	INSTALLATION	22
4.1	Chargeur	22
4.2	Unité intérieure.....	22
4.3	Unité extérieure.....	22
	Piles	23
	Adaptateur d'alimentation.....	23
	Montage.....	23
5.	VUE D'ENSEMBLE.....	25
5.1	Unité intérieure.....	25
5.2	Unité extérieure.....	25
6.	FONCTIONNEMENT.....	26
6.1	Pour mettre en marche/arrêt	26
6.2	Lors de sonneries de la sonnette	26
6.3	Moniteur (regarder en dehors de chez vous).....	27
7.	CONFIGURATION.....	28
7.1	Volume	28
7.2	Luminosité.....	28
7.3	Heure et date	29
7.4	Sensibilité de touche.....	29
7.5	Capture (Photo) automatique	29
7.6	Pour voir les photos	30
7.7	Réinitialisation aux paramètres d'usine.....	30
8.	EXPANDING WITH MULTIPLE OUTDOOR UNITS	31
8.1	Introduction	31
8.2	Pour enregistrer des unités extérieures supplémentaires	31
8.3	Pour désenregistrer	32
9.	AUGMENTATION DE LA PORTÉE EN UTILISANT L'ANTENNE EXTERNE	32
10.	PHOTOS.....	33
10.1	Introduction	33
10.2	Pour voir et supprimer	33
11.	OUVREUR DE PORTE	33
11.1	Introduction	33
11.2	Fonctionnement du verrou de porte	34
11.3	Connexion du verrou de porte.....	34
11.4	Configuration de la durée du commutateur de verrou de porte.....	35
12.	ERREUR SYSTÈME	35
13.	CARACTÉRISTIQUES TECHNIQUES	35
13.1	Unité intérieure.....	35
13.2	Unité extérieure.....	36
13.3	Declaration de conformité.....	36

1. INTRODUCTION

L'ADI-250 est un système de vidéophone sans fil. Il vous permet de voir qui est à la porte et de demander la raison de la visite avant d'ouvrir la porte. De plus, une photo est prise de chaque visiteur appuyant sur votre sonnette, incluant la date et l'heure, qui sont sauvegardées dans la mémoire du combiné à l'intérieur. Le combiné intérieur a une capacité mémoire pour 50 de ces photos.

2. UTILISATION PRÉVUE

L'Alecto ADI-250 vous permet de voir, sans fil, qui est à la porte et de communiquer avec cette personne. L'Alecto ADI-250 convient uniquement pour un usage domestique et peut en aucune manière empêcher les visiteurs indésirables.

3. CONTENU DE L'EMBALLAGE

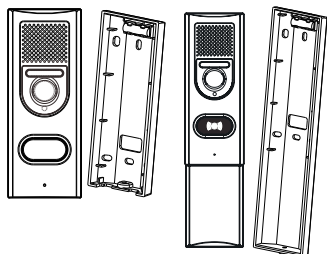

unité extérieure avec caméra, micro / haut-parleur intégré, support de fixation, optionnellement avec compartiment à pile (support de fixation extra large)



Unité intérieure avec affichage, micro / haut-parleur intégrés et pack batterie rechargeable avec clip pour ceinture

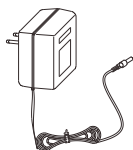

Chargeur avec adaptateur

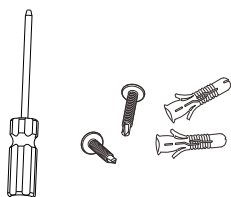

Tournevis avec vis pour l'installation et le montage

4. INSTALLATION

4.1 Chargeur :

1. Insérez la petite fiche du câble de l'adaptateur au bas de l'adaptateur et branchez l'adaptateur dans une prise murale 230V.
 2. Vous pouvez choisir de placer le chargeur sur une table ou d'utiliser les 3 vis pour montage mural.
- L'adaptateur pour le chargeur est fourni.

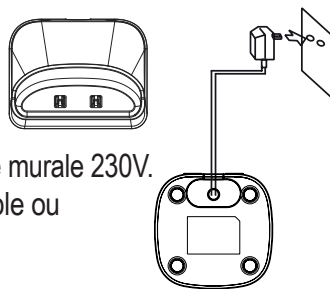

4.2 Unité intérieure :

1. Faites glisser le couvercle des piles à l'arrière de l'unité intérieure vers le bas et sortez-le de l'unité intérieure.
2. Installez le pack batterie fourni dans l'unité intérieure, en connectant la prise à l'entrée batterie.
3. Remettez le couvercle des piles en place sur l'unité intérieure.
4. Vous pouvez également placer le clip pour ceinture.
5. Placez l'unité intérieure dans le chargeur et laissez-la pendant 10-15 heures pour charger correctement le pack batterie.

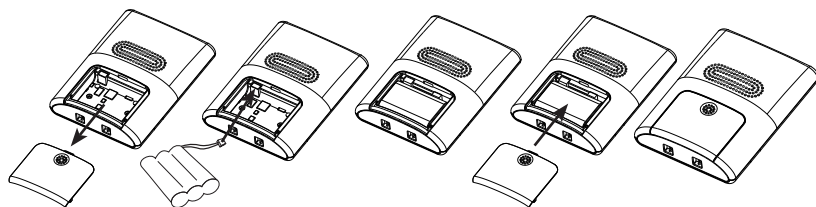
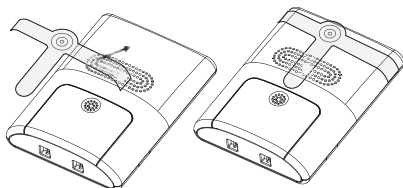

L'indicateur de charge restera éclairé pendant la charge (attention : cet indicateur NE s'éteindra PAS lorsque le pack batterie sera chargé).

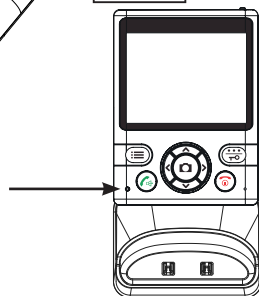

4.3 Unité extérieure :

Vous pouvez choisir d'avoir l'unité extérieure fonctionnant sur piles ou via un adaptateur d'alimentation. Lorsqu'elle est alimentée par piles, la fonction moniteur sera indisponible. Les piles ou adaptateur d'alimentation pour l'unité extérieure NE sont PAS inclus. Vous pouvez également choisir d'utiliser le transformateur de sonnette standard, la sonnette actuelle et le bouton de sonnette seront alors exclus.

Piles : (taille AA, penlite LR-6, 1.5V, 4x, exclues)

1. Retirez le couvercle de protection en faisant glisser le couvercle en utilisant un tournevis sous le clip.
2. Retirez le couvercle de pile en dévissant les 4 petites vis.
3. Installez les piles, faites attention à la polarité + et -. De préférence utilisez des piles alcalines.
4. Replacez le couvercle de pile sur l'unité extérieure, serrez-le avec les 4 petites vis et replacez le couvercle de protection.
5. Clipsez sur le compartiment de pile au bas de l'unité extérieure.

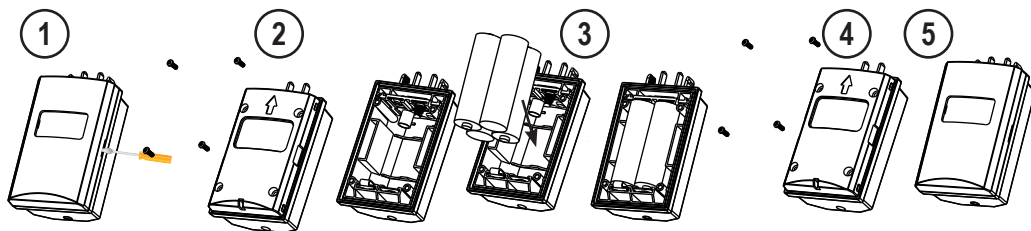
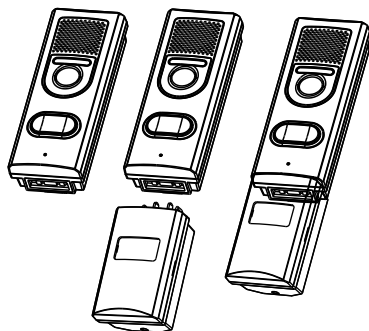

Adaptateur d'alimentation : (8~12V AC or DC, 1000mA, exclu)

1. Retirez le couvercle de jointure en dévissant les 4 petites vis.
2. Connectez l'adaptateur 8-12V selon l'illustration ci-dessous.
3. Serrez de nouveau le joint d'étanchéité du couvercle dans l'unité extérieure.

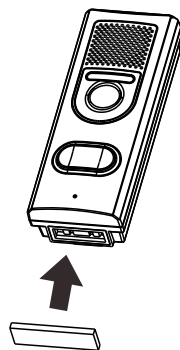
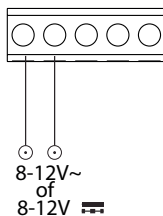
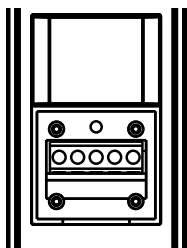

D'abord, dénudez l'isolant d'environ 1cm.
Vous pouvez ignorer la connexion (+) et (-).
Poussez dans le fil et fixez-le.

Vous pouvez cacher la connexion pour le compartiment à pile sur le panneau en caoutchouc fourni avec du ruban. Retirez la couche de protection du panneau en caoutchouc et collez-le sur le bas en couvrant les connexions.

Montage :

1. Déterminez la hauteur d'installation pour l'unité extérieure.
2. Tenez le support de fixation contre le mur à la hauteur souhaitée et dessinez les trous à percer.
3. Percez les trous, insérez les fiches et montez le support de fixation. Vous pouvez suspendre le support parfaitement droit en utilisant le niveau à bulle intégré. Lors de l'utilisation d'une source d'alimentation externe, faites passer les câbles à travers le trou à l'arrière du support de fixation et connectez-les aux extrémités dénudées de connexion.
4. À présent faites d'abord glisser le haut de l'unité extérieure dans le support de fixation et puis poussez sur le bouton dans le support, selon l'illustration ci-dessous.
5. A présent serrez l'unité extérieure au support en utilisant la vis fournie.

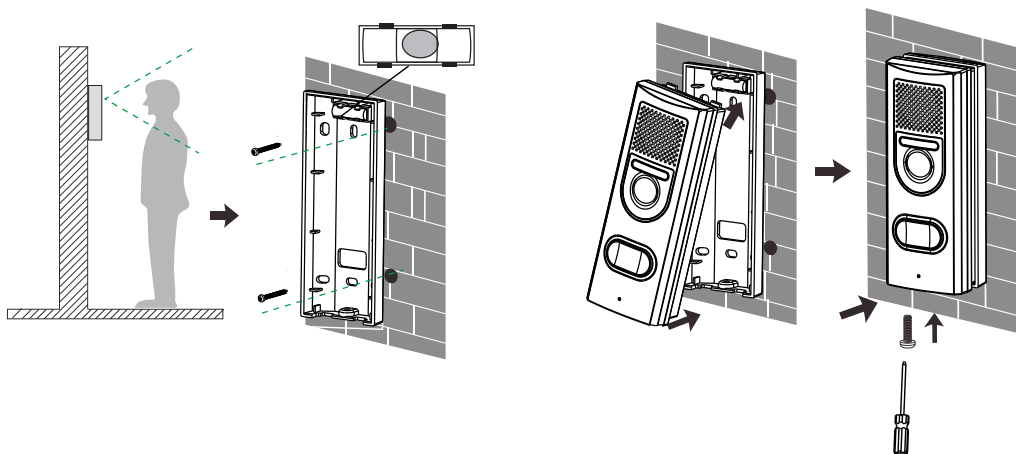

Si la caméra doit cibler un angle vers la gauche ou la droite, montez d'abord le support mural à un angle du mur et puis placez le support mural droit dessus.

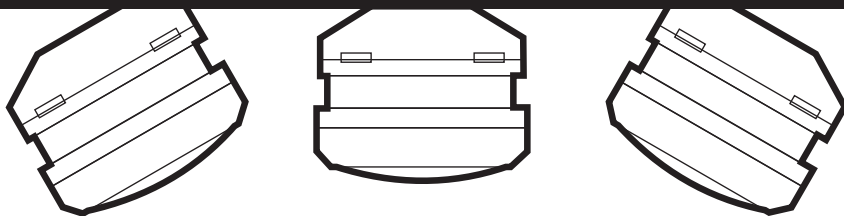

5. VUE D'ENSEMBLE

5.1 Unité intérieure :

1. Affichage
2. bouton souple gauche
3. Bouton Parler, pour répondre aux appels
4. LED indicatrice de charge
5. Capture manuelle, bouton de sélection de caméra
6. Boutons de direction
7. Micro intégré
8. Bouton de marche, bouton Stop, fin d'appel
9. Bouton souple droit, pour montrer les images, pour déverrouiller
10. Commutateur pour attacher l'antenne directionnelle vers l'extérieur pour améliorer la portée
11. Antenne externe
12. Haut-parleur intégré
13. Compartiment à pile
14. Chargeur
15. Entrée du câble d'adaptateur

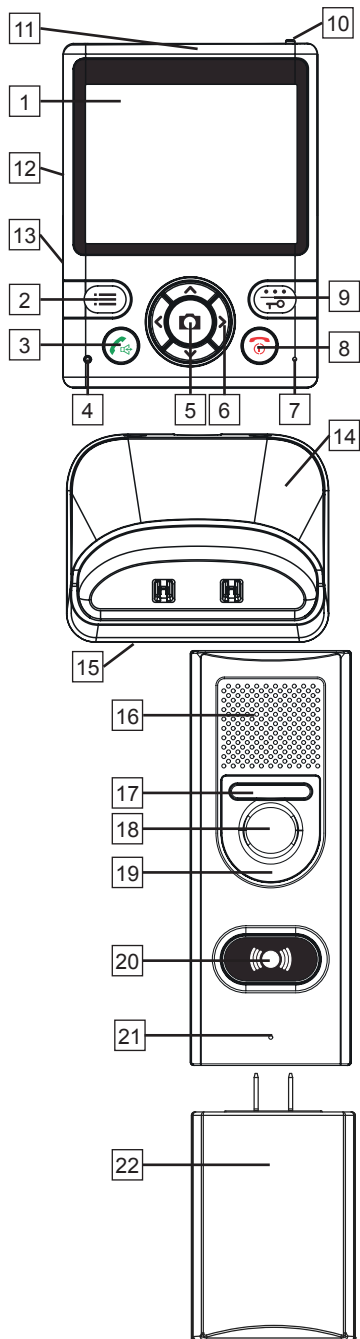

5.2 Unité extérieure :

16. Haut-parleur intégré
17. Veilleuse
18. Caméra intégrée
19. Cellule Photo
20. Bouton poussoir de sonnerie avec éclairage intégré
21. Micro intégré
22. Compartiment à pile séparé

6. FONCTIONNEMENT

6.1 Pour mettre en marche/arrêt :

Unité extérieure :

Dès que les piles sont installées ou que l'adaptateur est connecté, l'unité extérieure sera active. L'unité extérieure ne peut pas être éteinte.

Unité intérieure :

Appuyez et restez appuyé sur le bouton  pendant 4 secondes pour allumer l'unité intérieure.



Appuyez et restez appuyé de nouveau sur le bouton  pendant 8 secondes pour éteindre l'unité intérieure.





Attention : l'unité intérieure NE s'éteint PAS automatiquement quand elle est placée dans le chargeur.

6.2 Lors de sonneries de la sonnette :





Après pression sur le bouton poussoir, le bouton poussoir s'éclairera. Un son "ding dong" sera émis et le visage du visiteur sera montré à l'affichage de l'unité intérieure.

- Lorsque l'éclairage ambiant est inadéquat, l'éclairage de l'objet de l'unité extérieure est activé
- Une photo du visiteur est automatiquement prise et est stockée dans la mémoire de l'unité intérieure (voir également le chapitre 9)
 - Lorsque vous ne faites rien, l'appel est automatiquement terminé après ± 20 secondes
 - Si vous voulez ignorer cette visite, appuyez sur le bouton ; la photo du visiteur disparaîtra de l'affichage
 - Si vous voulez parler à votre visiteur, vous pouvez appuyer sur le bouton  pour accepter l'appel

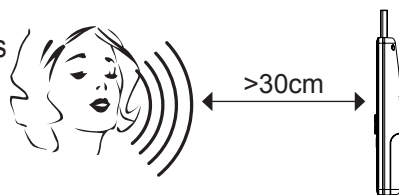
Après avoir accepté l'appel (1 minute maximum) :

- Vous pouvez parler à votre visiteur à travers le micro intégré et le haut-parleur dans l'unité intérieure et dans l'unité extérieure; veuillez garder à l'esprit de NE PAS tenir l'unité intérieure contre votre oreille comme un téléphone normal. Laissez l'unité intérieure dans le chargeur pendant que vous parlez à votre visiteur ou gardez à la main l'unité intérieure à environ 30cm de votre bouche et parlez à un niveau de volume de voix normal.
- le volume du haut-parleur de l'unité intérieure peut être réglé en utilisant les boutons  et  (le volume du haut-parleur de l'unité extérieure est fixe et ne peut pas être modifié).







- Utilisez les boutons  et  pour régler la luminosité de l'écran.
- une photo a déjà été prise après sonnerie de la sonnette, mais vous pouvez choisir de prendre une autre photo de votre visiteur Durant votre conversation en appuyant sur le bouton .
- Appuyez sur le bouton  pour déconnecter l'appel (ou attendez pendant 2 minutes jusqu'à ce que l'appel soit déconnecté automatiquement)

Lorsque de multiples unités extérieures sont enregistrées :





Lorsque de multiples unités extérieures sont enregistrées et que quelqu'un appuie sur la sonnette, le numéro X# de la caméra dans la partie supérieure de l'écran indiquera de quelle unité extérieure votre visiteur appelle.

6.3 Moniteur : (regarder en dehors de chez vous (uniquement lorsqu'il est utilisé sur une alimentation externe))

De plus lorsque quelqu'un appuie sur la sonnette, vous pouvez continuer à activer la caméra et prendre une photo.

- Appuyez brièvement sur le bouton  pour allumer l'unité intérieure depuis son mode sommeil
- Appuyez et restez appuyé sur le bouton souple  pendant 1 seconde pour allumer la fonction moniteur; l'affichage sera activé pour montrer la zone devant la caméra
- Vous pouvez écouter via le haut-parleur (répondre est uniquement possible après pression sur le bouton )
- Appuyez sur le bouton  pour prendre une photo
- Appuyez sur le bouton  pour déconnecter ou attendez pendant 5 minutes jusqu'à ce que la connexion soit déconnectée automatiquement

Lorsque de multiples unités extérieures sont enregistrées :

Lorsque de multiples unités extérieures sont enregistrées et que vous appuyez et restez appuyé sur le bouton  pendant 1 seconde, vous devez d'abord utiliser les boutons  et  pour sélectionner l'unité extérieure souhaitée et puis appuyez sur le bouton  pour confirmer.



Attention : si l'unité extérieure est alimentée par piles, la fonction moniteur N'est PAS disponible.

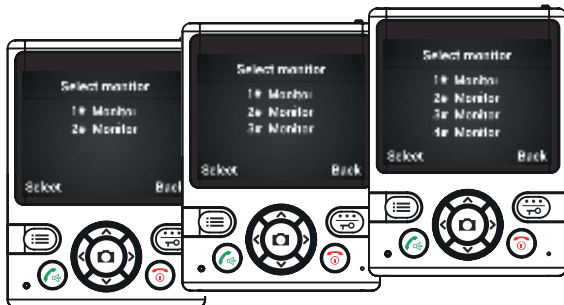

7. CONFIGURATION

Via la fonction du menu de l'unité intérieure, vous pouvez gérer les divers paramètres du vidéophone.

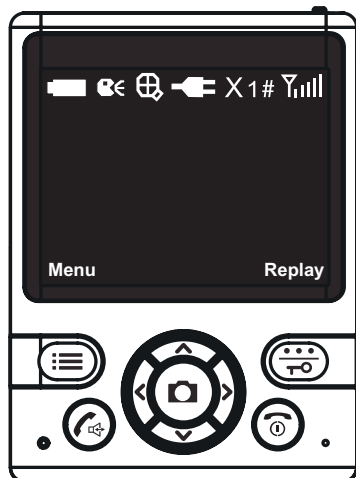

Indication de capacité de pile



Indication de réponse



Indication lors de zoom



Indication d'alimentation, l'intercom est connecté à alimentation fixe



Signal d'appel déconnecté











Caméra active



Force du signal radiofréquence









7.1 Volume :

Sauf pendant l'utilisation, vous pouvez régler le volume dans le menu :

1. Avec l'unité intérieure en veille, appuyez d'abord brièvement sur le bouton  pour réveiller l'unité intérieure
2. Appuyez sur le bouton souple MENU 
3. Utilisez les boutons  et  pour sélectionner la fonction Volume 
4. Appuyez sur le bouton souple Select 
5. Utilisez les boutons  et  pour régler le volume
6. appuyez 2x sur le bouton souple BACK  pour sauvegarder vos paramètres et quittez le menu











7.2 Luminosité :

Sauf pendant l'utilisation, vous pouvez régler le Luminosité dans le menu :

1. Avec l'unité intérieure en veille, appuyez d'abord brièvement sur le bouton  pour réveiller l'unité intérieure
2. Appuyez sur le bouton souple MENU 
3. Utilisez les boutons  et  pour sélectionner la fonction Brightness 
4. Appuyez sur le bouton souple Select 
5. Utilisez les boutons  et  pour régler le Brightness
6. appuyez 2x sur le bouton souple BACK  pour sauvegarder vos paramètres et quittez le menu











7.3 Heure et date :

La photo du visiteur montre également l'heure et la date. Vous pouvez régler l'heure et la date ici :

1. Avec l'unité intérieure en veille, appuyez d'abord brièvement sur le bouton  pour réveiller l'unité intérieure
2. Appuyez sur le bouton souple MENU 
3. Utilisez les boutons  et  pour sélectionner la fonction Date & Time 
4. Appuyez sur le bouton souple Sélection 
5. appuyez sur les boutons  et  pour commuter entre les heures, minutes, jour et date et utilisez les boutons  et  pour modifier les paramètres
6. appuyez 2x sur le bouton souple RETOUR  pour sauvegarder vos paramètres et quittez le menu











7.4 Tonalité de touche :

À chaque fois que vous appuyez sur un bouton, une tonalité de touche sera émise. Vous pouvez activer ou désactiver cette tonalité :

1. Avec l'unité intérieure en veille, appuyez d'abord brièvement sur le bouton  pour réveiller l'unité intérieure
2. Appuyez sur le bouton souple MENU 
3. Utilisez les boutons  et  pour sélectionner la fonction Key tone 
4. appuyez sur le bouton souple Select 
5. utilisez les boutons  et  pour sélectionner si vous voulez commuter la tonalité de touche sur marche (On) ou arrêt (Off)
6. appuyez sur le bouton souple Sélection  pour sauvegarder votre paramétrage et appuyez sur le bouton BACK  pour quitter le menu



7.5 Capture (Photo) automatique :

À chaque fois qu'un visiteur appuie sur la sonnette une photo est prise automatiquement. Vous pouvez désactiver ou activer cette fonction ou la définir sur 1 photo/pression, 2 photos/pression ou 3 photos/pression :







1. Avec l'unité intérieure en veille, appuyez d'abord brièvement sur le bouton  pour réveiller l'unité intérieure
2. Appuyez sur le bouton souple MENU 
3. Utilisez les boutons  et  pour sélectionner la fonction Auto. snap set 
4. appuyez sur le bouton souple Select 
5. utilisez les boutons  et  pour régler la capture automatique sur marche (On) ou arrêt (Off)
6. appuyez sur le bouton souple Sélection  pour sauvegarder votre paramétrage et appuyez sur le bouton BACK  pour quitter le menu

7.6 Pour voir les photos :

Of each visitor pressing the doorbell a photo is taken automatically (la fonction de capture automatique doit être activée). Vous pouvez voir ces photos comme ceci :

1. Avec l'unité intérieure en veille, appuyez d'abord brièvement sur le bouton  pour réveiller l'unité intérieure
2. Appuyez sur le bouton REPLAY 

OU

1. Avec l'unité intérieure en veille, appuyez d'abord brièvement sur le bouton  pour réveiller l'unité intérieure
2. Appuyez sur le bouton souple MENU 
3. Utilisez les boutons  et  pour sélectionner la fonction Snap show 
4. appuyez sur le bouton souple Select 

à présent la dernière photo prise apparaîtra à l'affichage.









La lettre rouge dans le coin supérieur de l'écran indique quelle caméra a pris la photo.

Les chiffres verts représentent le nombre de photos.

Appuyez sur le bouton Del  pour effacer une photo.

Appuyez sur le bouton BACK  pour quitter le visionneur de photo.

7.7 Réinitialisation aux paramètres d'usine :

1. Avec l'unité intérieure en veille, appuyez d'abord brièvement sur le bouton  pour réveiller l'unité intérieure
2. Appuyez sur le bouton souple MENU 
3. Utilisez les boutons  et  pour sélectionner la fonction Default Set 
4. appuyez sur le bouton souple Select  et utilisez les boutons  et  pour choisir de réaliser ou non une réinitialisation d'usine Oui (Yes) ou non (No)

Paramètres d'usine :

Volume : niveau 5

Luminosité : niveau 5

tonalité de touche : marche

1 cliché automatique : marche

Mémoire photo : vide

8. EXTENSION AVEC DE MULTIPLES UNITÉS EXTÉRIEURES

8.1 Introduction :

Jusqu'à un maximum de 4 unités extérieures peuvent être connectées à une seule unité intérieure. De cette manière vous pouvez surveiller de multiples entrées dans votre entreprise ou domicile (entrée principale, entrée du personnel, entrepôt, porte de jardin, et garage).







Des unités extérieures additionnelles sont disponibles via le service client d'Alecto via Internet www.alecto.nl

8.2 Pour enregistrer des unités extérieures supplémentaires :

Préparation à l'enregistrement :

1. Installez les piles dans l'unité intérieure et chargez-les.
2. Installez les piles dans l'unité extérieure ou connectez l'adaptateur à l'unité
3. Gardez à portée de main l'unité intérieure et l'unité extérieure
4. Gardez à portée de main un petit tournevis et un trombone

Pour enregistrer :

1. Avec l'unité intérieure en veille, appuyez d'abord brièvement sur le bouton  pour réveiller l'unité intérieure
2. Appuyez sur le bouton souple MENU 
3. Utilisez les boutons  et  pour sélectionner la fonction Register 
4. appuyez 2x sur le bouton souple SELECT , dans la partie inférieure de l'affichage 'Searching...' (recherche) apparaîtra.
5. appuyez 1x sur le bouton poussoir de la sonnette de l'unité extérieure
6. à présent appuyez et restez appuyé sur le bouton enregistrer à l'arrière de l'unité extérieure jusqu'à ce que l'éclairage de la caméra commence à clignoter après plusieurs secondes
7. l'unité intérieure et l'unité extérieure se recherchent mutuellement à présent, l'enregistrement est réussi quand l'unité intérieure montre l'image de l'unité extérieure; le numéro de l'unité extérieure est indiqué au milieu de l'affichage en haut

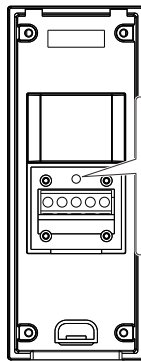
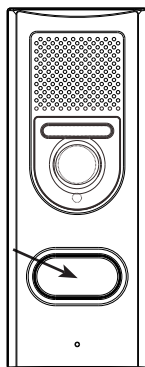

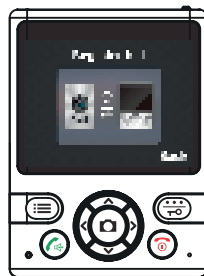

Maximum de 4 unités extérieures.

L'unité intérieure convient pour l'enregistrement de 4 unités extérieures. Dès que vous essayez d'enregistrer une cinquième unité extérieure, l'avertissement "Register Full" (enregistrement plein) apparaîtra.



8.3 Pour désenregistrer :

Vous pouvez uniquement désenregistrer TOUTES les unités extérieures à la fois. Après avoir fait cela vous pouvez choisir d'enregistrer de nouveau certaines unités extérieures.

1. Avec l'unité intérieure en veille, appuyez brièvement d'abord sur le bouton  pour réveiller l'unité intérieure
2. À présent appuyez simultanément sur le bouton  et le bouton de droite  et appuyez et restez appuyé sur ces boutons pendant 5 secondes.
3. Après 5 secondes le message 'Registration Cleared' (enregistrement effacé) apparaîtra et toutes les unités extérieures sont à présent désenregistrées.



9. AUGMENTATION DE LA PORTÉE EN UTILISANT L'ANTENNE EXTERNE

L'unité intérieure est équipée d'une antenne externe.

L'antenne se situe au dessus de l'unité intérieure.

1. Appuyez sur le bouton argenté vers la droite.
2. L'antenne externe se déplie.
3. Tournez l'antenne jusqu'à ce qu'elle se tienne droit vers le haut pour augmenter la sensibilité de réception.

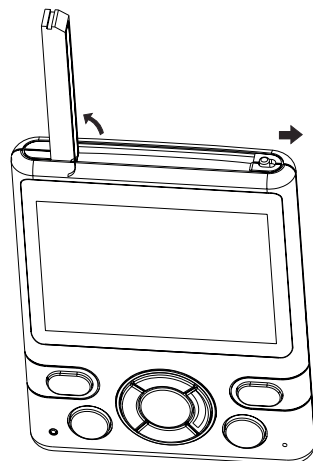









10. PHOTOS

10.1 Introduction :

- À chaque fois qu'une personne presse la sonnette une photo est prise automatiquement.
- Cette photo est sauvegardée dans la mémoire interne de l'unité intérieure, incluant l'heure et la date de cette photo.
- Vous pouvez également prendre des photos vous-même en mode moniteur.
- Les photos sont sauvegardées dans la mémoire interne de l'unité intérieure et NE peuvent PAS être copiées ou déplacées ailleurs.
- L'unité intérieure a une capacité mémoire de 50 photos.
- Via la fonction menu de l'unité intérieure vous pouvez désactiver la fonction de capture automatique des visiteurs.
- L'unité intérieure a une capacité mémoire de 50 photos. Lorsque la mémoire est pleine, chaque nouvelle photo écrasera la photo la plus ancienne dans la mémoire. Vous NE pouvez PAS exporter les photos

10.2 Pour voir et supprimer :

1. Avec l'unité intérieure en mode veille, appuyez d'abord brièvement sur le bouton  pour réveiller l'unité intérieure
2. Appuyez sur le bouton souple Replay ; la photo la plus récente sera affichée
3. Utilisez les boutons  et  pour faire défiler le répertoire des photos
4. Au bas de l'écran l'heure et la date de la capture sont indiquées
5. Dans la partie supérieure au milieu de l'écran le numéro d'ordre de la photo est indiqué
6. Appuyez sur le bouton souple DEL à gauche  pour supprimer la photo courante, appuyez sur le bouton YES à droite  pour confirmer ou appuyez sur le bouton souple NO à gauche  pour annuler

En plus d'utiliser le bouton souple Replay , vous pouvez également voir les photos via le menu en sélectionnant l'option 'Snap Show' (montrer photo) dans le menu de configuration.



11. OUVREUR DE PORTE

11.1 Introduction :

Le combiné intérieur est équipé d'une fonction de commande pour ouvrir un verrou de porte électrique automatique. Cette fonction est uniquement disponible lorsque la fonction réponse (talk-back)  est activée et que l'unité extérieure est connecté à un adaptateur externe. L'unité extérieure peut commander à la fois les verrous de porte NC (normalement fermé) et NO (normalement ouvert).

11.2 Fonctionnement du verrou de porte :

Vous pouvez activer le verrou de porte comme ceci.

1. Après pression sur le bouton poussoir, le bouton poussoir s'éclairera. Un signal de sonnerie 'ding dong' est émis et le visage du visiteur apparaît à l'affichage de l'unité intérieure.
2. Pour parler à votre visiteur, appuyez sur le bouton  pour accepter l'appel.
3. Appuyez sur le bouton  pour activer le verrou de porte.
4. Votre visiteur peut à présent ouvrir la porte et entrer.





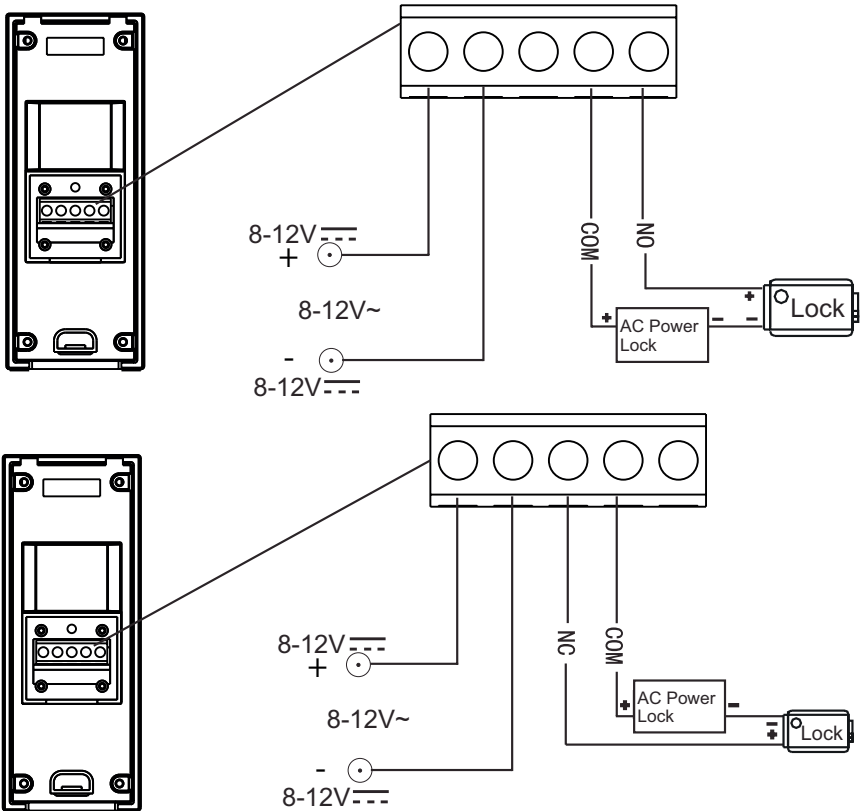



11.3 Connexion du verrou de porte :

Le verrou de porte peut être connecté selon l'illustration ci-dessous.



11.4 Configuration de la durée du commutateur de verrou de porte :

Vous pouvez régler une durée pour laquelle le verrou de porte peut être activé.

1. Avec l'unité intérieure en veille, appuyez d'abord brièvement sur le bouton  pour réveiller l'unité intérieure
2. À présent appuyez simultanément sur le bouton  et le bouton droit  et appuyez et restez appuyé sur ces boutons pendant 5 secondes. "Unlock time" apparaîtra à l'affichage.
3. Utilisez les boutons  et  pour sélectionner le bon combiné extérieur avec le verrou de porte (1~4)
4. Appuyez sur le bouton  ou  pour régler la durée du commutateur (1~25 sec.)
5. A présent appuyez sur le bouton souple Back ; "OK" apparaîtra à l'affichage comme confirmation.
6. L'écran s'éteint automatiquement après 5 secondes.



12. ERREUR SYSTÈME

Si vous pensez qu'une erreur est survenue dans le système, veuillez retirez les piles des unités intérieure et extérieure. Attendez alors plusieurs minutes et remettez les piles. Si cela ne résout pas le problème, veuillez contacter le service client d'Alecto via Internet www.alecto.nl

13. CARACTÉRISTIQUES TECHNIQUES

13.1 Unité intérieure

Gamme de fréquence en réception :	2.400GHz ~ 2.4835GHz
Moniteur :	LCD couleur 3.5"
Débit :	2.0Mbps
Sensibilité en réception :	-90dBm
Type de démodulation :	GFSK
Résolution :	320x240(RGB)
Puissance de transmission :	19dBm (TYP)
Alimentation requise :	Ni-MH3.6V, 800mAh
Consommation électrique :	400mA Max
Température de fonctionnement :	-10°C ~ 40°C
Humidité de fonctionnement :	0% ~ 85%RH
Poids :	188g
Dimension du récepteur :	85x115x27mm (LxHxP)
chargeur :	93x55x75mm (LxHxP)
Nbre de stations extérieures :	Max.4

13.2 Unité extérieure

Fréquence de transmission :	Gamme 2.400GHz ~ 2.4835GHz
Débit :	2.0Mbps
Puissance de transmission :	19dBm (TYP)
Type de modulation :	GFSK
Distance de transmission :	Extérieur : 200m, Intérieur : 50m
Type de capteur d'image :	Capteur d'image CMOS couleur 1/4"
Pixels effectifs :	H:320 V:240
Traitement d'image :	Motion JPEG
Résolution d'image / Débit de trame :	H:320 V:240 / 25fps
Equilibre des blancs :	Auto
Objectif :	2.1mm / F2.6
Angle de vue (diagonal) :	135°
Eclairage minimum :	1 LUX (sans éclairage LED)
LED :	6 LEDs
Alimentation requise :	8~12V AC ou DC +/- 5% 4 LR6(AA), 1.5V piles alcalines
Consommation électrique :	500mA Max (cellules) 400mA Max (8~12V AC ou DC)
<i>Contact de porte :</i>	
<i>Puissance de contact (charge rés.) :</i>	<i>0.3A 60VDC / 0.5A 125VAC / 1A 30VDC</i>
<i>Tension max de commutateur :</i>	<i>125VAC / 60VDC</i>
<i>Courant max de commutation :</i>	<i>2A</i>
<i>Puissance max de commutation :</i>	<i>62.5VA / 30W</i>
Température de fonctionnement :	-30°C ~ 40°C
Humidité de fonctionnement :	0% ~ 85%RH
Poids :	109g excl. 251 piles incl.
Dimension :	50x125x35mm (LxHxP) piles excl. 50x200x35mm (LxHxP) piles incl.

13.3 DECLARATION DE CONFORMITE

Cet appareil répond aux conditions et les dispositions essentiels comme décrits dans les directives 2014/53/EU.

La déclaration de conformité est disponible sur:
<http://DOC.hesdo.com/ADI-250-DOC.pdf>

Frequentie: 2.400GHz ~ 2.4835GHz
Maximum Vermogen : < 19dBm

1.	EINFÜHRUNG	38
2.	VORGESEHENER ZWECK	38
3.	VERPACKUNGSIHALT	38
4.	INSTALLATION	39
4.1	Ladestation	39
4.2	Inneneinheit	39
4.3	Außeneinheit.....	39
	Akkus	40
	Netzteil	40
	Montage.....	41
5.	ÜBERSICHT	42
5.1	Inneneinheit	42
5.2	Außeneinheit.....	42
6.	BEDIENUNG	43
6.1	Ein-Ausschalten	43
6.2	Wenn es an der Tür klingelt.....	43
6.3	Monitor (nach außen sehen)	44
7.	SETUP	45
7.1	Lautstärke	45
7.2	Helligkeit.....	45
7.3	Uhrzeit und Datum.....	46
7.4	Tastenton.....	46
7.5	Automatischer Schnappschuss	46
7.6	Fotos anzeigen	47
7.7	Auf Werkseinstellungen zurücksetzen	47
8.	MIT MEHREREN AUSSENEINHEITEN ERWEITERN	48
8.1	Einführung.....	48
8.2	Weitere Außeneinheiten registrieren	48
8.3	Abmelden.....	49
9.	DIE REICHWEITE MIT DER EXTERNEN ANTENNE VERGRÖßERN	49
10.	FOTOS	50
10.1	Einführung.....	50
10.2	Anzeigen und löschen	50
11.	TÜRÖFFNER	50
11.1	Einführung.....	50
11.2	Türschloss bedienen.....	51
11.3	Türschlossanschluss	51
11.4	Türschlossschalter einrichten	52
12.	SYSTEMFEHLER	52
13.	TECHNISCHE SPEZIFIKATIONEN	52
13.1	Inneneinheit	52
13.2	Außeneinheit.....	53
13.3	Übereinstimmungserklärung.....	53

1. EINFÜHRUNG

Das ADi-250 ist eine drahtlose Video-Türtelefonanlage. Sie können Ihren Besucher sehen und nach dem Zweck des Besuchs fragen, bevor Sie die Tür öffnen. Des Weiteren wird jeder Besucher, der an Ihrer Tür klingelt, fotografiert, einschließlich Uhrzeit und Datum, was im Speicher der Innenstation gespeichert wird. Die Innenstation hat eine Speicherkapazität von 50 Fotos.

2. VORGESEHENER ZWECK

Das Alecto ADi-250 ermöglicht Ihnen eine drahtlose Anzeige des Besuchers und die Kommunikation mit dieser Person. Das Alecto ADi-250 ist nur für private Zwecke geeignet und kann auf keinen Fall unerwünschte Besucher verhindern.

3. VERPACKUNGSINHALT

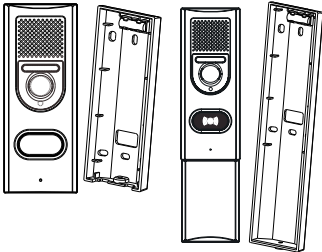

Außeneinheit mit integrierter Kamera und Mikrofon/Lautsprecher, Aufhängung, optional mit Akkufach (extra große Aufhängung).



Inneneinheit mit integriertem Display und Mikrofon/Lautsprecher und Akkupack sowie Gürtelclip

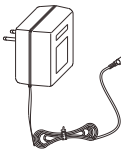

Ladestation mit Netzteil

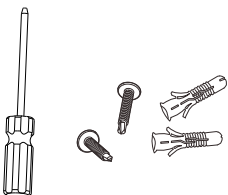

Schraubendreher mit Schrauben für Installation und Montage

4. INSTALLATION

4.1 Ladestation:

1. Stecken Sie den kleinen Stecker des Netzteils an der Unterseite des Netzteils ein und verbinden Sie das Netzteil mit einer 230 V Steckdose.
 2. Sie können die Ladestation auf einen Tisch stellen oder mit 2 Schrauben an der Wand montieren.
- Das Netzteil der Ladestation ist im Lieferumfang enthalten.

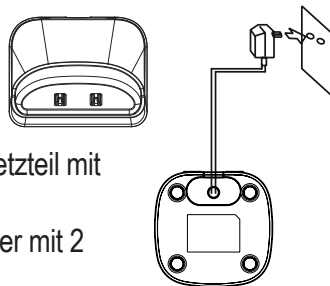

4.2 Inneneinheit:

1. Schieben Sie den Akkudeckel auf der Rückseite der Inneneinheit nach unten und entfernen ihn von der Inneneinheit.
2. Installieren Sie den mitgelieferten Akkupack in der Inneneinheit und verbinden Sie den Stecker mit dem Akkueingang.
3. Schieben Sie den Akkudeckel wieder auf die Inneneinheit.
4. Sie können auch den Gürtelclip anbringen.
5. Stellen Sie die Inneneinheit auf das Ladegerät und laden Sie den Akkupack 10-15 Stunden auf.

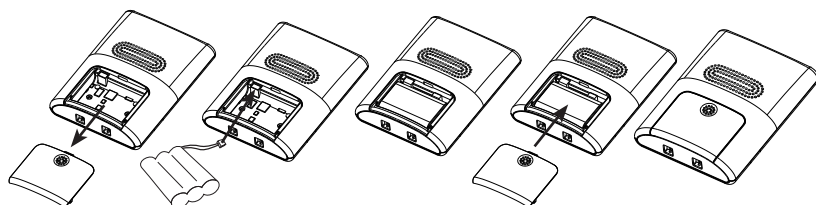

Die Ladeanzeige bleibt während der Aufladung an.
(Achtung: diese Anzeige schaltet sich NICHT aus, während der Akkupack aufgeladen wird).

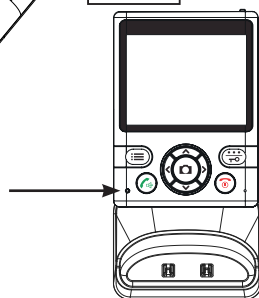

4.3 Außeneinheit:

Sie können auswählen, ob die Außeneinheit mit Akkus oder über das Netzteil mit Strom versorgt wird. Wenn sie mit Akkus betrieben wird, ist die Monitorfunktion nicht verfügbar. Akkus oder ein Netzteil für die Außeneinheit sind NICHT im Lieferumfang enthalten. Sie können auch den Standard Türklingeltrafo verwenden, die derzeitige Türklingel und der Klingelknopf sind dann nicht inklusive.

Akkus: (Größe AA, Penlite LR-6, 1,5 V, 4x, nicht im Lieferumfang enthalten)

1. Entfernen Sie die Schutzabdeckung durch Aufklappen der Abdeckung mit einem Schraubendreher unterhalb des Clips.
2. Entfernen Sie den Akkudeckel durch Aufschauben der 4 kleinen Schrauben.
3. Legen Sie die Batterien ein, achten Sie auf die + und - Polarität. Verwenden Sie vorzugsweise Alkali-Akkus.
4. Bringen Sie den Akkudeckel wieder an der Außeneinheit an, befestigen ihn mit den 4 kleinen Schrauben und bringen Sie die Schutzabdeckung wieder an.
5. Arretieren Sie das Akkufach unten an der Außeneinheit.

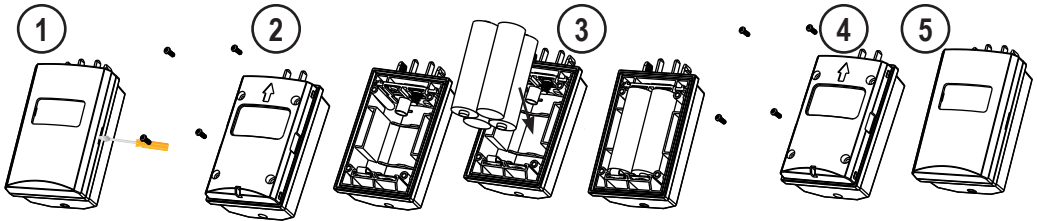
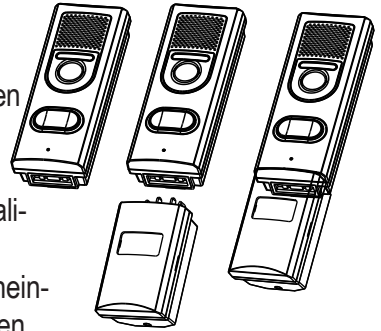

Netzteil: (8~12 V AC oder DC, 1000 mA, nicht im Lieferumfang enthalten)

1. Entfernen Sie den Dichtungsdeckel durch Aufschauben der 4 kleinen Schrauben.
2. Schließen Sie das 8-12 V Netzteil laut nachstehender Abbildung an.
3. Befestigen Sie den Dichtungsdeckel wieder an der Außeneinheit.

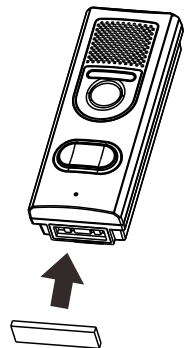
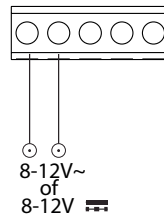
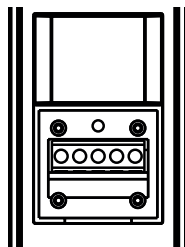

Zuerst ziehen Sie die Isolierung ca. 1 cm ab.
Sie können die (+) und (-) Anschlüsse ignorieren.
Drücken Sie den Draht hinein und befestigen ihn.

Sie können den Anschluss für das Akkufach mit der mitgelieferten Gummipatte mit Kleband verbergen. Entfernen Sie die Schutzabdeckung der Gummipatte und stecken sie in die Unterseite, um die Anschlüsse zu verbergen.

Montage:

1. Bestimmen Sie die Installationshöhe für die Außeneinheit.
2. Halten Sie die Aufhängung in der gewünschten Höhe an die Wand und zeichnen Sie die Bohrlöcher an.
3. Bohren Sie die Löcher, setzen Sie die Dübel ein und montieren Sie die Aufhängung. Sie können die Halterung ganz gerade mithilfe der integrierten Wasserwaage aufhängen. Wenn Sie eine externe Stromversorgung nutzen, führen Sie die Drähte durch das Loch auf der Rückseite der Aufhängung und verbinden sie mit der Anschlussklemme.
4. Jetzt schieben Sie zuerst die Oberseite der Außeneinheit in die Aufhängung und dann drücken Sie die Unterseite in die Halterung, siehe nachstehende Abbildung.
5. Jetzt befestigen Sie die Außeneinheit an der Halterung mit der mitgelieferten Schraube.

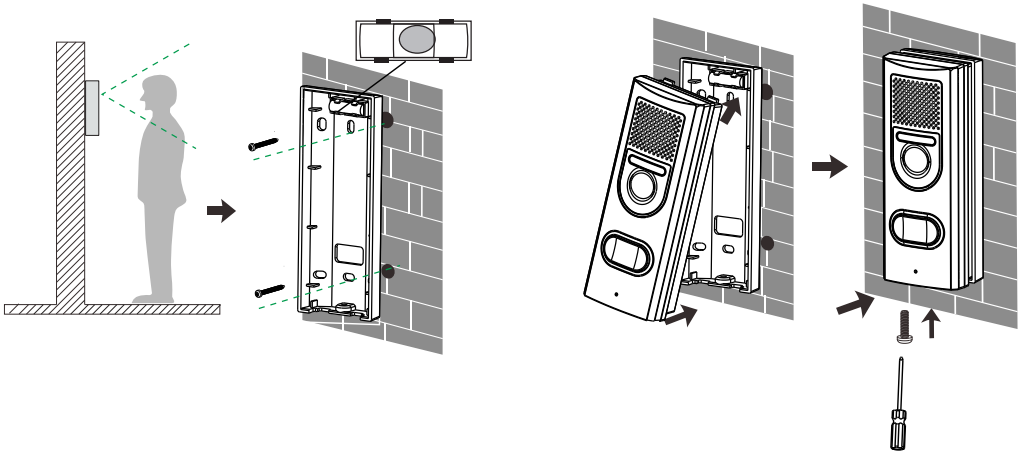

Wenn die Kamera schräg nach links oder rechts ausgerichtet werden soll, montieren Sie zuerst die Wandhalterung schräg an die Wand und platzieren dann die Wandhalterung gerade.

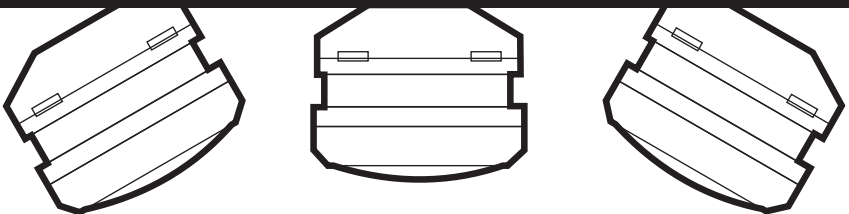

5. ÜBERSICHT

5.1 Inneneinheit:

1. Display
2. Linke Soft-Taste
3. Sprechaste, Anrufe beantworten
4. LED-Ladeanzeige
5. Manuelle Aufnahme, Kameraauswahl
6. Richtungstasten:
7. Integriertes Mikrofon
8. Ein-/Ausschalttaste, Stopptaste zum Beenden der Anrufe
9. Rechte Soft-Taste, zum Anzeigen von Bildern, zum Entsperren
10. Schalter zum Ausziehen der Antenne für bessere Reichweite
11. Externe Antenne
12. Integrierter Lautsprecher
13. Akkufach
14. Ladestation
15. Netzteilkabeleingang

5.2 Außeneinheit:

16. Integrierter Lautsprecher
17. Nachtlicht
18. Integrierte Kamera
19. Fozelle
20. Türklingel mit integrierter Beleuchtung
21. Integriertes Mikrofon
22. Separates Akkufach

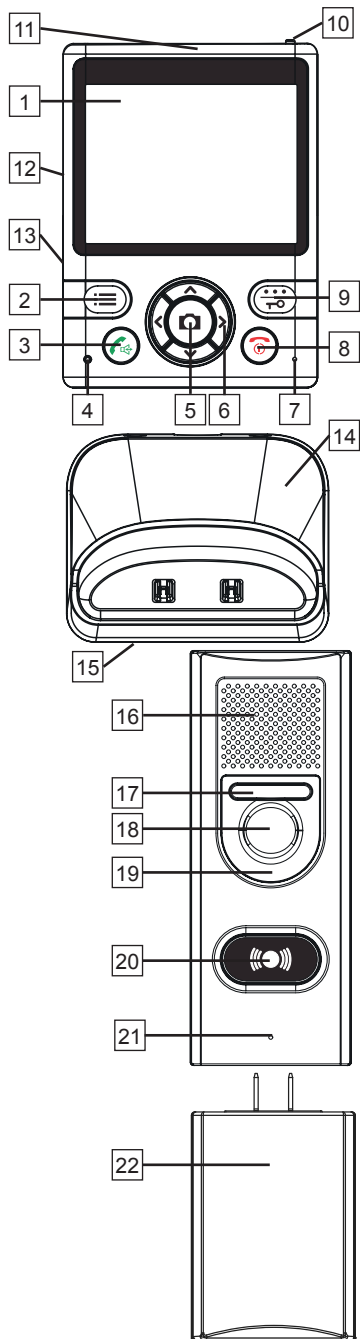



6. BEDIENUNG

6.1 Ein-Ausschalten:

Außeneinheit:

Sobald die Akkus installiert bzw. das Netzeil angeschlossen ist, ist die Außeneinheit aktiviert. Die Außeneinheit kann nicht ausgeschaltet werden.

Inneneinheit:



Halten Sie die Taste  für 4 Sekunden gedrückt, um die Inneneinheit einzuschalten
Halten Sie die Taste  erneut für 8 Sekunden gedrückt, um die Inneneinheit auszuschalten





Achtung: die Inneneinheit wird NICHT automatisch ausgeschaltet, wenn sie auf die Ladestation gestellt wird.

6.2 Wenn es an der Tür klingelt:

Nach dem Drücken der Drucktaste leuchtet diese auf. Ein 'Ding Dong'-Ton wird ausgegeben und das Gesicht des Besuchers wird am Display der Inneneinheit angezeigt.

- Wenn das Umgebungslicht nicht ausreicht, wird die Lampe an der Außeneinheit eingeschaltet.
- Der Besucher wird automatisch fotografiert und das Foto wird im Speicher der Inneneinheit gespeichert (siehe auch Kapitel 9)
 - Wenn Sie nichts unternehmen, endet der Anruf automatisch nach ca. ± 20 Sekunden.
 - Wenn Sie diesen Besucher ignorieren möchten, drücken Sie die -Taste; das Bild des Besuchers verschwindet vom Display
 - Wenn Sie mit Ihrem Besucher sprechen möchten, können Sie die -Taste drücken, um den Anruf anzunehmen

Nach der Annahme des Anrufs (Max. 1 Minute):

- Sie können mit Ihrem Besucher über das integrierte Mikrofon und dem Lautsprecher an der Innen- und Außeneinheit sprechen, halten Sie bitte die Inneneinheit NICHT an Ihr Ohr wie einen normalen Telefonhörer. Lassen Sie die Inneneinheit in der Ladestation stehen, während Sie mit Ihrem Besucher sprechen oder halten Sie die Inneneinheit mit der Hand mit einem Abstand von ca. 30 cm zu Ihrem Mund und sprechen Sie mit normaler Lautstärke.
- Die Lautstärke des Lautsprechers der Inneneinheit kann mit den  und -Tasten eingestellt werden (die Lautstärke des Lautsprechers ist fest eingestellt und kann nicht geändert werden).

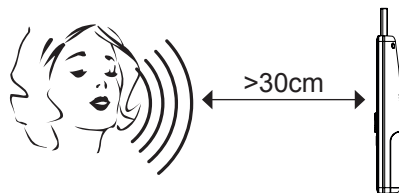

- Mit den **▲** und **▼**-Tasten stellen Sie die Bildschirmhelligkeit ein.
- Ein Foto wurde bereits beim Klingeln aufgenommen, Sie können aber auch ein anderes Foto Ihres Besuchers aufnehmen. während Sie sich unterhalten, indem Sie die **📷**-Taste drücken.
- Drücken Sie die **📞**-Taste, um den Anruf zu trennen (oder Sie warten 2 Minuten, bis der Anruf automatisch getrennt wird)

Wenn mehrere Außeneinheiten registriert sind:

Wenn mehrere Außeneinheiten registriert sind und jemand klingelt, zeigt die Kamera Nummer X# im oberen Teil des Bildschirms an, auf welcher Außeneinheit Ihr Besucher anruft.

6.3 Monitor: (nach außen sehen (nur bei externer Stromversorgung))

Auch wenn niemand klingelt, können Sie dennoch die Kamera aktivieren und fotografieren.

- Drücken Sie kurz die **📞**-Taste, um die Inneneinheit nach dem Ruhemodus wieder einzuschalten
- Halten Sie die **📷** Soft-Taste für 1 Sekunde gedrückt, um die Monitorfunktion einzuschalten; das Display wird aktiviert, um den Bereich vor der Kamera anzuzeigen
- Sie können über den Lautsprecher zuhören (Sprechen ist nur möglich, wenn Sie die **🎧**-Taste drücken)
- Drücken Sie die **📷** Taste, um zu fotografieren
- Drücken Sie die **📞**-Taste, um den Anruf zu trennen oder Sie warten 5 Minuten, bis der Anruf automatisch getrennt wird

Wenn mehrere Außeneinheiten registriert sind:

Wenn mehrere Außeneinheiten registriert sind, halten Sie die **📷**-Taste für 1 Sekunde gedrückt, Sie müssen zuerst mit den **▲** und **▼**-Tasten die gewünschte Außeneinheit auswählen und dann zum Bestätigen die **☰**-Taste drücken.





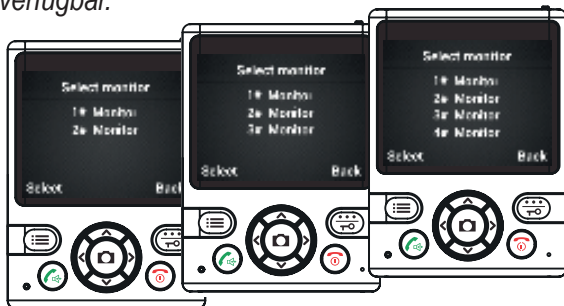



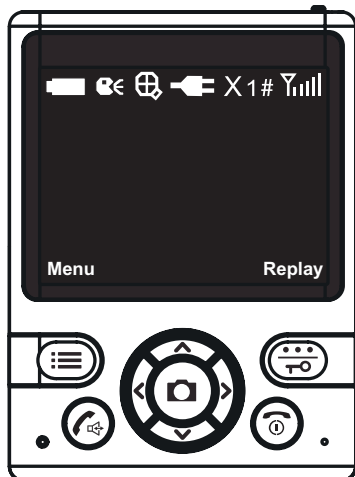

Achtung: wenn die Außeneinheit über Akkus mit Strom versorgt wird, ist die Monitorfunktion NICHT verfügbar.



7. SETUP









Über die Menüfunktion der Inneneinheit können Sie die verschiedenen Einstellungen der Video-Türtelefonanlage steuern.



-  Akkukapazitätsanzeige
-  Sprechanzeige
-  Anzeige beim Zoomen
-  Stromanzeige, die Gegensprechanlage ist an einer festen Stromversorgung angeschlossen
-  Rufsignal getrennt
-  Aktive Kamera
-  RF-Signalstärke









7.1 Lautstärke:

Sie können die Lautstärke im Menü einstellen, außer wenn die Anlage in Betrieb ist:

1. Während die Inneneinheit in Standby ist, drücken Sie zuerst kurz die -Taste, um die Inneneinheit zu aktivieren
2. Drücken Sie die  MENU-Soft-Taste
3. Mit den  und -Tasten wählen Sie die  Volume funktion
4. Drücken Sie die  Select Soft-Taste
5. Passen Sie mit den Tasten  und  die Volume an.
6. Drücken Sie 2x die  BACK-Soft-Taste, um Ihre Einstellungen zu speichern und das Menü zu verlassen











7.2 Helligkeit:

Sie können die Lautstärke im Menü einstellen, außer wenn die Anlage in Betrieb ist:

1. Während die Inneneinheit in Standby ist, drücken Sie zuerst kurz die -Taste, um die Inneneinheit zu aktivieren
2. Drücken Sie die  MENU Soft-Taste
3. Mit den  und -Tasten wählen Sie die  Brightness funktion
4. Drücken Sie die  Select-Soft-Taste
5. Passen Sie mit den Tasten  und  die Volume an.
6. Drücken Sie 2x die  BACK-Soft-Taste, um Ihre Einstellungen zu speichern und das Menü zu verlassen











7.3 Uhrzeit und Datum:

Auf dem Foto des Besuchers werden auch Uhrzeit und Datum angezeigt. Sie können Uhrzeit und Datum folgendermaßen einstellen:

1. Während die Inneneinheit in Standby ist, drücken Sie zuerst kurz die -Taste, um die Inneneinheit zu aktivieren
2. Drücken Sie die  MENU-Soft-Taste
3. Mit den  und -Tasten wählen Sie die  Date & Time funktion
4. Drücken Sie die  Select-Soft-Taste
5. Drücken Sie die  und -Tasten, um zwischen Stunden, Minuten, Tag und Datum umzuschalten und ändern Sie mit den  und -Tasten die Einstellungen
6. Drücken Sie 2x die  BACK-Soft-Taste, um Ihre Einstellungen zu speichern und das Menü zu verlassen











7.4 Tastenton:

Bei jedem Drücken einer Taste wird ein Tastenton ausgegeben. Sie können auswählen, ob Sie diesen Tastenton aktivieren oder deaktivieren möchten:

1. Während die Inneneinheit in Standby ist, drücken Sie zuerst kurz die -Taste, um die Inneneinheit zu aktivieren
2. Drücken Sie die  MENU-Soft-Taste
3. Mit den  und -Tasten wählen Sie die  Key tone funktion
4. Drücken Sie die  Select-Soft-Taste
5. Mit den  und -Tasten wählen Sie aus, ob Sie den Tastenton Ein (On) oder Aus (Off) ein
6. Drücken Sie die  Auswahl-Soft-Taste, um Ihre Einstellung zu speichern und drücken Sie die  BACK-Taste, um das Menü zu verlassen



7.5 Automatischer Schnappschuss:

Von jedem Besucher, der an der Türe klingelt, wird automatisch ein Foto aufgenommen. Sie können diese Funktion deaktivieren oder aktivieren oder auf 1 Foto/drücken, 2 Fotos/drücken oder 3 Fotos/drücken einstellen.







1. Während die Inneneinheit in Standby ist, drücken Sie zuerst kurz die -Taste, um die Inneneinheit zu aktivieren
2. Drücken Sie die  MENU-Soft-Taste
3. Mit den  und -Tasten wählen Sie die  Auto. snap set funktion
4. Drücken Sie die  Select-Soft-Taste
5. Mit den  und -Tasten stellen Sie den automatischen Schnappschuss auf Ein (On) oder Aus (Off) ein
6. Drücken Sie die  Auswahl-Soft-Taste, um Ihre Einstellung zu speichern und drücken Sie die  BACK-Taste, um das Menü zu verlassen

7.6 Fotos anzeigen:

Von jedem Besucher, der an der Türe klingelt, wird automatisch ein Foto aufgenommen (die automatische Schnappschussfunktion muss aktiviert sein). Sie können diese Fotos folgendermaßen anzeigen:

1. Während die Inneneinheit in Standby ist, drücken Sie zuerst kurz die -Taste, um die Inneneinheit zu aktivieren
2. Drücken Sie die  REPLAY-Taste

ODER

1. Während die Inneneinheit in Standby ist, drücken Sie zuerst kurz die -Taste, um die Inneneinheit zu aktivieren
2. Drücken Sie die  MENU-Soft-Taste
3. Mit den  und -Tasten wählen Sie die  Snap show funktion
4. Drücken Sie die  Select Soft-Taste

Die zuletzt gewählte Nummer wird auf dem Display angezeigt









Der rote Buchstabe im oberen Abschnitt des Bildschirms zeigt an, welche Kamera das Foto aufgenommen hat.

Die grünen Ziffern stellen die Fotonummer dar.

Drücken Sie die  Del-Taste, um ein Foto zu löschen.

Drücken Sie die  BACK-Taste, um den Fotobetrachter zu verlassen.

7.7 Auf Werkseinstellungen zurücksetzen:

1. Während die Inneneinheit in Standby ist, drücken Sie zuerst kurz die -Taste, um die Inneneinheit zu aktivieren
2. Drücken Sie die  MENU Soft-Taste
3. Mit den  und -Tasten wählen Sie die  Default Set funktion
4. Drücken Sie die  Select-Soft-Taste und wählen Sie mit den  und -Tasten, ob Sie auf Werkseinstellungen zurücksetzen möchten Ja (Yes) oder Nein (No)

Werkseinstellungen:

Lautstärke: Stufe 5

Helligkeit: Stufe 5

Tastenton: ein

1 automatischer Schnappschuss: ein

Fotospeicher: leer

8. MIT MEHREREN AUSSENEINHEITEN ERWEITERN

8.1 Einführung:

An einer einzelnen Inneneinheit können bis zu maximal 4 Außeneinheiten angeschlossen werden. Somit können Sie mehrere Eingänge Ihrer Firma oder Ihres Zuhauses bewachen (Haupteingang, Personaleingang, Lager, Gartentor und Garage).

Weitere Außeneinheiten sind bei der Alecto Kundendienstabteilung über das Internet www.alecto.nl erhältlich.

8.2 Weitere Außeneinheiten registrieren:

Registrierungsvorbereitung:

1. Installieren Sie die Akkus in der Inneneinheit und laden sie auf.
2. Installieren Sie die Akkus in der Außeneinheit oder schließen Sie das Netzteil an.
3. Halten Sie die Innen- und Außeneinheit bereit.
4. Halten Sie einen kleinen Schraubendreher oder eine Büroklammer bereit.

Registrieren:

1. Während die Inneneinheit in Standby ist, drücken Sie zuerst kurz die -Taste, um die Inneneinheit zu aktivieren
2. Drücken Sie die  MENU-Soft-Taste
3. Mit den  und -Tasten wählen Sie die  Registerfunktion
4. Drücken Sie 2x die  SELECT-Soft-Taste; im unteren Abschnitt des Displays erscheint 'Suchen...'
5. Drücken Sie 1x den Klingelknopf an der Außeneinheit.
6. Jetzt halten Sie die Registrier-taste auf der Rückseite der Außeneinheit gedrückt, bis die Kamerabeleuchtung nach einigen Sekunden anfängt zu blinken.
7. Die Innen- und Außeneinheit suchen sich jetzt gegenseitig, die

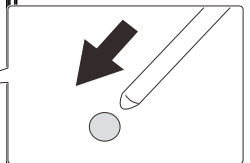
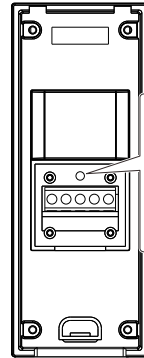
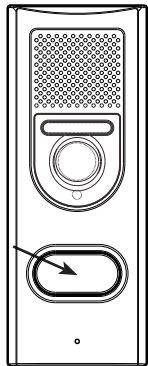
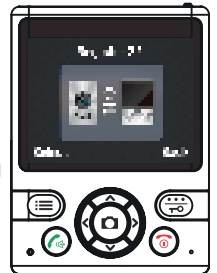

Registrierung ist erfolgreich, sobald die Inneneinheit das Bild der Außeneinheit anzeigt; die Nummer der Außeneinheit wird in der Mitte im oberen Display angezeigt.



Maximal 4 Außeneinheiten:

Die Inneneinheit ist für die Registrierung von 4 Außeneinheiten geeignet. Sobald Sie versuchen, eine fünfte Außeneinheit zu registrieren, erscheint die Warnung "Register voll".



8.3 Abmelden:

Sie können nur ALLE Außeneinheiten auf einmal abmelden. Anschließend können Sie auswählen, ob Sie eine bestimmte Außeneinheit erneut registrieren möchten.

1. Während die Inneneinheit in Standby ist, drücken Sie zuerst kurz die -Taste, um die Inneneinheit zu aktivieren
2. Nun drücken Sie gleichzeitig die -Taste und die rechte -Taste und halten diese Tasten für 5 Sekunden gedrückt.
3. Nach 5 Sekunden erscheint die Meldung "Registrierung gelöscht" und alle Außeneinheiten sind nun abgemeldet.



9. DIE REICHWEITE MIT DER EXTERNEN ANTENNE VERGRÖßERN

Die Inneneinheit ist mit einer externen Antenne ausgestattet. Die Antenne sitzt oben auf der Inneneinheit.

1. Schieben Sie die silberne Taste nach rechts.
2. Die externe Antenne springt heraus.
3. Drehen Sie die Antenne, bis Sie gerade ist, um die Empfangsempfindlichkeit zu erhöhen.

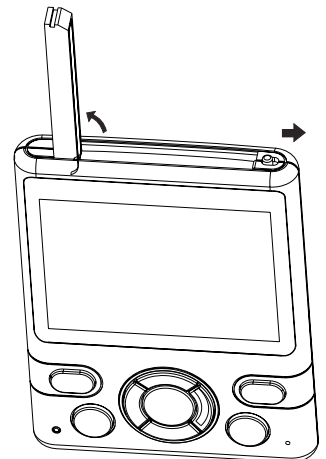







10. FOTOS

10.1 Einführung:

- Von jedem Besucher, der an der Türe klingelt, wird automatisch ein Foto aufgenommen.
- Dieses Foto wird im internen Speicher der Inneneinheit gespeichert, einschließlich Uhrzeit und Datum.
- Sie können Fotos im Monitormodus auch selbst aufnehmen.
- Die Fotos werden im internen Speicher der Inneneinheit gespeichert und KÖNNEN NICHT kopiert oder verschoben werden.
- Die Inneneinheit hat eine Speicherkapazität von 50 Fotos.
- Über die Menüfunktion der Inneneinheit können Sie die automatische Aufnahme-funktion für Besucher deaktivieren.
- Die Inneneinheit hat eine Speicherkapazität von 50 Fotos. Wenn dieser Speicher voll ist, überschreibt jedes neue Foto das älteste Foto im Speicher. Sie können die Fotos NICHT exportieren.

10.2 Anzeigen und löschen:

1. Während die Inneneinheit in Standby ist, drücken Sie zuerst kurz die -Taste, um die Inneneinheit zu aktivieren
2. Drücken Sie die  Replay-Soft-Taste, das neueste Foto wird angezeigt
3. Scrollen Sie mit den Tasten  und  durch das Fotoverzeichnis.
4. Unten am Bildschirm werden Uhrzeit und Datum der Aufnahme angezeigt.
5. Im oberen mittleren Abschnitt des Bildschirms wird die Nummer des Fotos angezeigt.
6. Drücken Sie die linke  DEL-Soft-Taste, um das aktuelle Foto zu löschen, drücken Sie die rechte  YES-Taste, um zu bestätigen oder Sie drücken die linke  NO-Soft-Taste, um abzubrechen

Neben der  Replay-Soft-Taste können Sie Fotos auch über das Menü anzeigen, indem Sie die Option 'Snap Show' im Setup-Menü auswählen.



11. TÜRÖFFNER

11.1 Einführung:

Die Inneneinheit ist mit einer Steuerungsfunktion ausgestattet, um ein automatisches elektrisches Türschloss zu öffnen. Diese Funktion ist nur verfügbar, wenn die Gegensprechfunktion () aktiviert und die Außeneinheit mit einem externen Netzteil verbunden ist. Die Außeneinheit kann NC (normal geschlossen) und NO (normal geöffnet) Türschlösser steuern.

11.2 Türschloss bedienen:

Sie können das Türschloss folgendermaßen aktivieren:

1. Nach dem Drücken der Drucktaste leuchtet diese auf. Ein ‚Ding Dong‘-Klingel-signal wird ausgegeben und das Gesicht des Besuchers wird am Display der Inneneinheit angezeigt.
2. Wenn Sie mit Ihrem Besucher sprechen möchten, können Sie die -Taste drücken, um den Anruf anzunehmen
3. Drücken Sie die Taste , um das Türschloss zu aktivieren.
4. Ihr Besucher kann nun die Tür öffnen und eintreten.





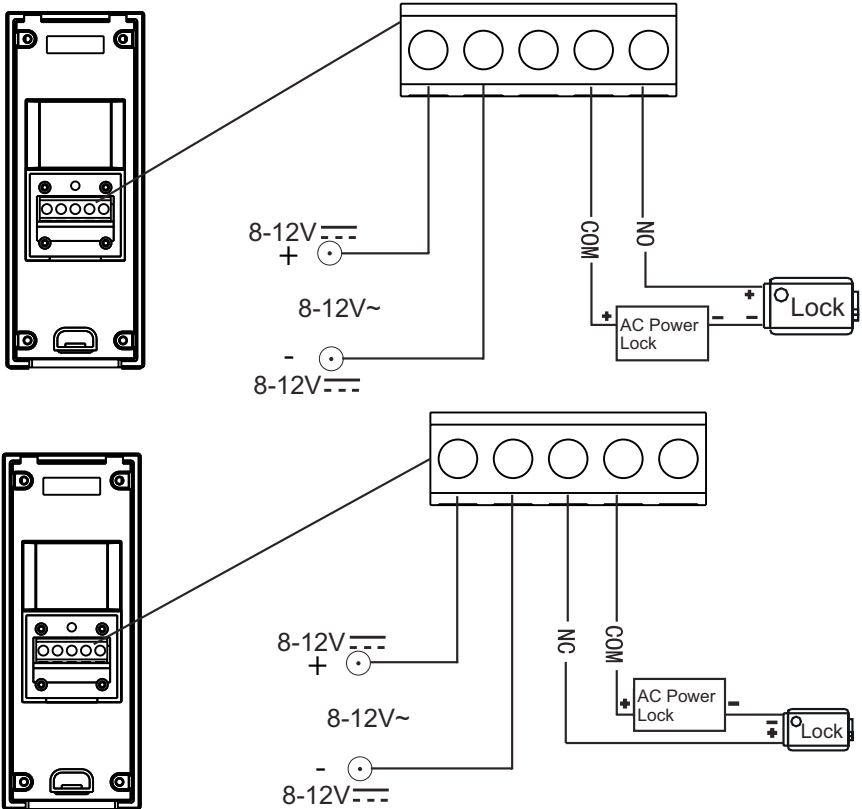



11.3 Türschlossanschluss:

Das Türschloss kann laut folgender Abbildung angeschlossen werden.



11.4 Türschlossschalter einrichten:

Sie können eine Uhrzeit einstellen, für wie lange das Türschloss aktiviert werden kann.

1. Während die Inneneinheit in Standby ist, drücken Sie zuerst kurz die -Taste, um die Inneneinheit zu aktivieren
2. Nun drücken Sie gleichzeitig die -Taste und die rechte -Taste und halten diese Tasten für 5 Sekunden gedrückt. ‚Entsperrzeit‘ erscheint auf dem Display.
3. Mit den  und -Tasten wählen Sie die richtige Außeneinheit mit Türschloss (1~4) aus
4. Drücken Sie die  oder -Taste, um die Schaltdauer einzustellen (1~25 Sek.)
5. Nun drücken Sie die  Zurück-Soft-Taste; „OK“ erscheint auf dem Display als Bestätigung.
6. Der Bildschirm schaltet sich nach 5 Sekunden ab.



12. SYSTEMFEHLER

Wenn Sie glauben, dass ein Fehler im System aufgetreten ist, nehmen Sie bitte die Akkus aus der Innen- und der Außeneinheit. Jetzt warten Sie ein paar Minuten und legen die Akkus wieder ein. Wenn das Problem dadurch nicht gelöst wird, wenden Sie sich bitte an den Alecto Kundendienst über das Internet www.alecto.nl

13. TECHNISCHE SPEZIFIKATIONEN

13.1 Inneneinheit

Empfangs-Frequenzbereich:	2.400GHz ~ 2.4835GHz
Monitor:	3.5" Farb-LCD
Datenrate:	2.0 Mbps
Empfangsempfindlichkeit:	-90 dBm
Demodulationstyp	GFSK
Auflösung:	320x240 (RGB)
Übertragungsleistung:	19 dBm (TYP)
Leistungsanforderung:	Ni-MH3.6 V, 800 mAh
Stromverbrauch:	400 mA Max
Betriebstemperatur:	-10°C ~ 40°C
Betriebsluftfeuchtigkeit:	0% ~ 85%RH
Gewicht:	188 g
Empfängergröße:	85x115x27 mm (BxHxT)
Ladegerät:	93x55x75 mm (BxHxT)
Anz. der Außenstationen:	Max.4

13.2 Außeneinheit

Übertragungsfrequenz:	Bereich 2.400GHz ~ 2.4835GHz
Datenrate:	2.0 Mbps
Übertragungsleistung:	19 dBm (TYP)
Modulationstyp:	GFSK
Übertragungsbereich:	Außenbereich: 200 m im Innenbereich 50 m
Bildsensortyp:	1/4" Farb-CMOS-Bildsensor
Effektive Pixel:	H:320 V:240
Bildverarbeitung:	Bewegungs-JPEG
Bildaufösung / Bildrate:	H:320 V:240 / 25 fps
Weißabgleich:	AUTOM.
Linse:	2,1 mm / F2.6
Anzeigewinkel (Diagonal)	135°
Minimale Beleuchtung:	1 LUX (ohne LED-Beleuchtung)
LED	6 LED
Leistungsanforderung:	8~12V AC oder DC +/- 5% 4 LR6 (AA), 1.5 V Alkaline-Batterien
Stromverbrauch:	500 mA Max (Zellen) 400 mA Max (8~12V AC oder DC)
<i>Türkontakt:</i>	
<i>Schaltleistung (Res. last):</i>	<i>0.3 A 60 VDC / 0.5 A 125 V AC / 1 A 30V DC</i>
<i>Max. Schaltspannung:</i>	<i>125 V AC / 60 V DC</i>
<i>Max. Schaltstrom:</i>	<i>2 A</i>
<i>Max. Schaltleistung:</i>	<i>62.5 VA / 30 W</i>
Betriebstemperatur:	-30°C ~ 40°C
Betriebsluftfeuchtigkeit:	0% ~ 85%RH
Gewicht:	109 g ohne 251 mit Batterien
Abmessungen:	50x125x35mm (BxHxT) ohne Batterien 50x200x35mm (BxHxT) mit Batterien

13.3 ÜBEREINSTIMMUNGSERKLÄRUNG

Das Gerät erfüllt die wichtigsten Normen und Anforderungen, die in der europäischen Richtlinie 2014/53/EU festgelegt sind.

Die Übereinstimmungserklärung ist verfügbar auf:
<http://DOC.hesdo.com/ADI-250-DOC.pdf>

Frequenz:	2.400GHz ~ 2.4835GHz
Maximale Leistung:	< 19dBm

1.	INTRODUCTION.....	55
2.	INTENDED USE	55
3.	PACKAGING CONTENTS.....	55
4.	INSTALLATION	56
4.1	Charger	56
4.2	Indoor unit.....	56
4.3	Outdoor unit	56
	Batteries	57
	Power adaptor	57
	Mounting.....	58
5.	OVERVIEW.....	59
5.1	Indoor unit	59
5.2	Outdoor unit	59
6.	OPERATION.....	60
6.1	To switch on/off	60
6.2	When the doorbell rings.....	60
6.3	Monitor (looking outside yourself)	61
7.	SETUP.....	62
7.1	Volume	62
7.2	Brightness	62
7.3	Time and date	63
7.4	Key tone	63
7.5	Automatic snapshot	63
7.6	To view photos	64
7.7	Reset to factory settings	64
8.	EXPANDING WITH MULTIPLE OUTDOOR UNITS.....	65
8.1	Introduction	65
8.2	To register additional outdoor units.....	65
8.3	To de-register	66
9.	INCREASING THE RANGE USING THE EXTERNAL ANTENNA.....	66
10.	PHOTOS.....	67
10.1	Introduction	67
10.2	To view and delete	67
11.	DOOR OPENER	67
11.1	Introduction	67
11.2	Operating the door lock.....	68
11.3	Door lock connection	68
11.4	Door lock switch duration setup	69
12.	SYSTEM ERROR	69
13.	TECHNICAL SPECIFICATIONS	69
13.1	Indoor-unit.....	69
13.2	Outdoor-unit.....	70
13.3	Declaration of conformity	71

1. INTRODUCTION

The ADI-250 is a wireless video door telephone system. It allows you to see who's at the door and to ask what the purpose of the visit is before you open the door. Additionally, a photo is taken of each visitor ringing your doorbell, including the date and time, which is saved in the memory of the indoor post. The indoor post has a memory capacity for 50 of these photos.

2. INTENDED USE

The Alecto ADI-250 allows you to wirelessly see who's at the door and to communicate with this person. The Alecto ADI-250 is only suitable for household use and can in no way prevent undesired visitors.

3. PACKAGING CONTENTS

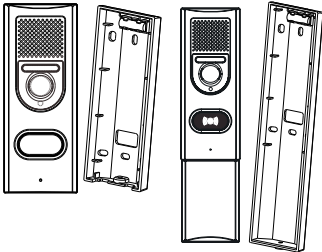

outdoor unit with built-in camera and microphone / speaker, suspension bracket, optionally with battery compartment (extra large suspension bracket)



indoor unit with built-in display and microphone / speaker and rechargeable battery pack and belt clip



charger with adaptor

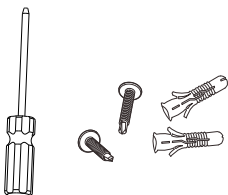

screwdriver with screws for installation and mounting

4. INSTALLATION

4.1 Charger:

1. Insert the small plug of the adaptor cable into the bottom of the adaptor and plug the adaptor into a 230V wall socket.
 2. You may choose to place the charger into a table or to use the 2 screws for wall-mounting.
- The adaptor for the charger is included.

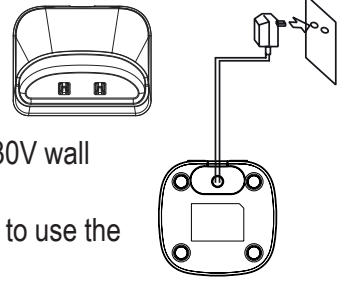

4.2 Indoor unit:

1. Slide the battery cover at the rear of the indoor unit down and off the indoor unit.
2. Install the supplied battery pack in the indoor unit, connecting the plug to the battery input.
3. Slide the battery cover back onto the indoor unit.
4. You may also place the belt clip.
5. Place the indoor unit into the charger and leave it there for 10-15 hours to properly charge the battery pack.

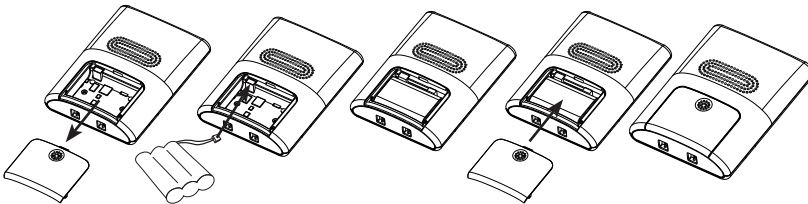
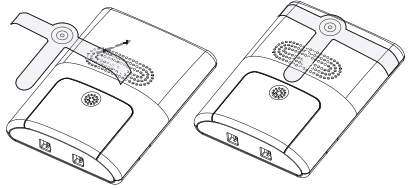

The charge indicator will remain lit while charging (attention: this indicator will NOT switch off when the battery pack is charged).

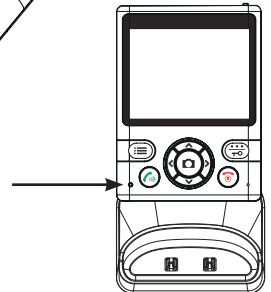

4.3 Outdoor unit:

You may choose to have the outdoor unit run on batteries or power it via a power adaptor. When powered by batteries, the monitor function will be unavailable. Batteries or a power adaptor for the outdoor unit are NOT included. You may also choose to use the standard doorbell transformer; the current doorbell and bell pusher will then be excluded.

Batteries: (size AA, penlite LR-6, 1.5V, 4x, excluded)

1. Remove the protective cover by flipping off the cover using a screwdriver underneath the clip.
2. Remove the battery cover by unscrewing the 4 small screws.
3. Install the batteries, paying attention to the + and -. Preferably, use Alkaline batteries.
4. Replace the battery cover onto the outdoor unit, fasten it with the 4 small screws and replace the protective cover.
5. Click the battery compartment into the bottom of the outdoor unit.

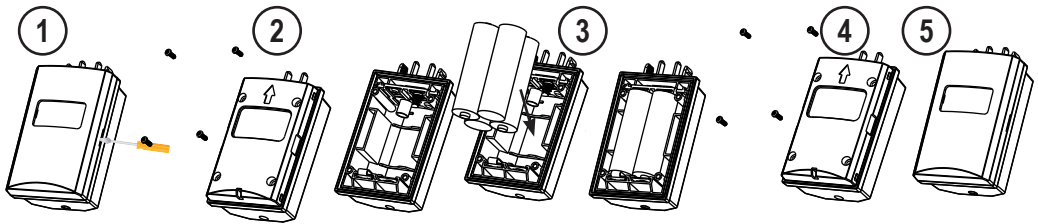
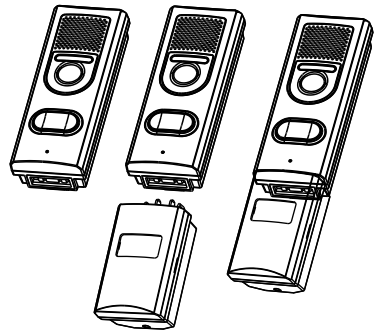

Power adaptor: (8~12V AC or DC, 1000mA, excluded)

1. Remove the seal cover by unscrewing the 4 small screws.
2. Connect the 8-12V adaptor according to the illustration below.
3. Fasten the seal cover back onto the outdoor unit.

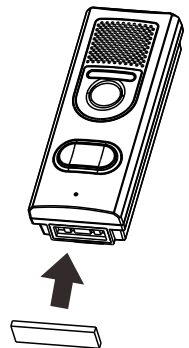
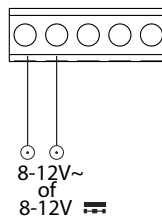
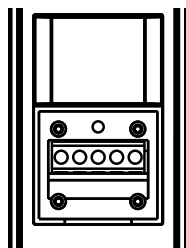

First, strip the insulation approximately 1cm.
You may ignore the (+) and (-) connection.
Push in the wire and fix it.

You may hide the connection for the battery compartment with the supplied rubber panel with bonding strip. Remove the protective layer of the rubber panel and stick it onto the bottom covering the connections.

Mounting:

1. Determine the installation height for the outdoor unit.
2. Hold the suspension bracket against the wall at the desired height and draw the drill holes.
3. Drill the holes, insert the plugs and mount the suspension bracket. You can suspend the bracket exactly straight using the built-in spirit level. When using an external power source, lead the wires through the hole in the rear of the suspension bracket and connect them to the connection strip.
4. Now first slide the top of the outdoor unit into the suspension bracket and then push the bottom into the bracket, according to the illustration below.
5. Now fasten the outdoor unit into the bracket using the supplied screw.

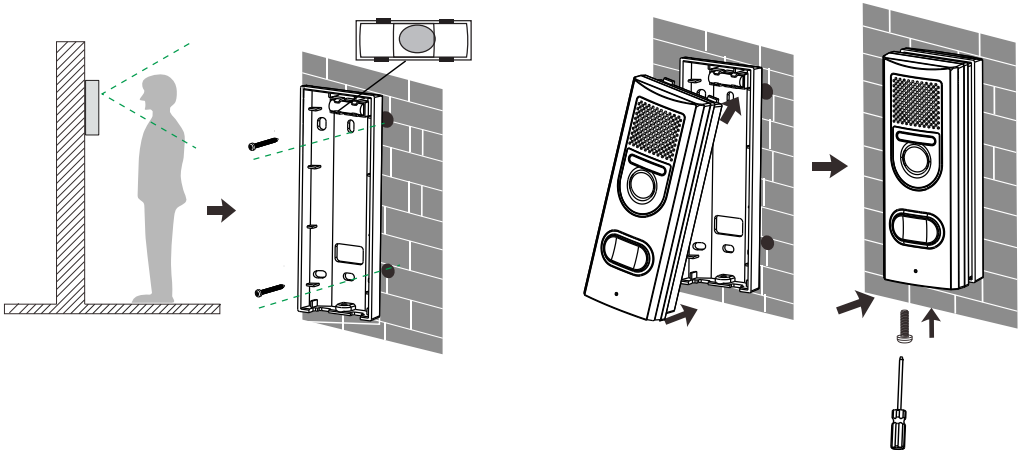

If the camera must be aimed at an angle to the left or right, first mount the wall bracket at an angle to the wall and then place the straight wall bracket onto it.

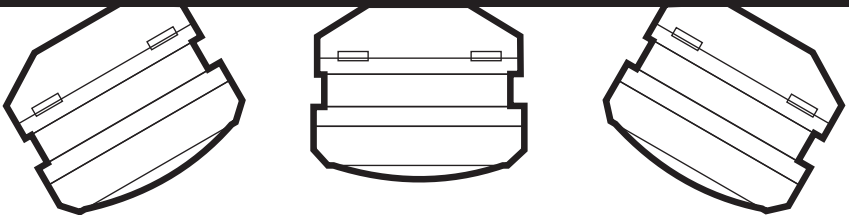

5. OVERVIEW

5.1 Indoor unit:

1. Display
2. Left soft-button
3. Talk button, to answer calls
4. Charge LED indication
5. Manual snapshot, camera selection button
6. Direction buttons
7. Built-in microphone
8. Power button, Stop button, to end calls
9. Right soft-button, to show images, to unlock
10. Switch for clicking the external antenna outward for improved range
11. External antenna
12. Built-in speaker
13. Battery compartment
14. Charger
15. Adaptor cable input

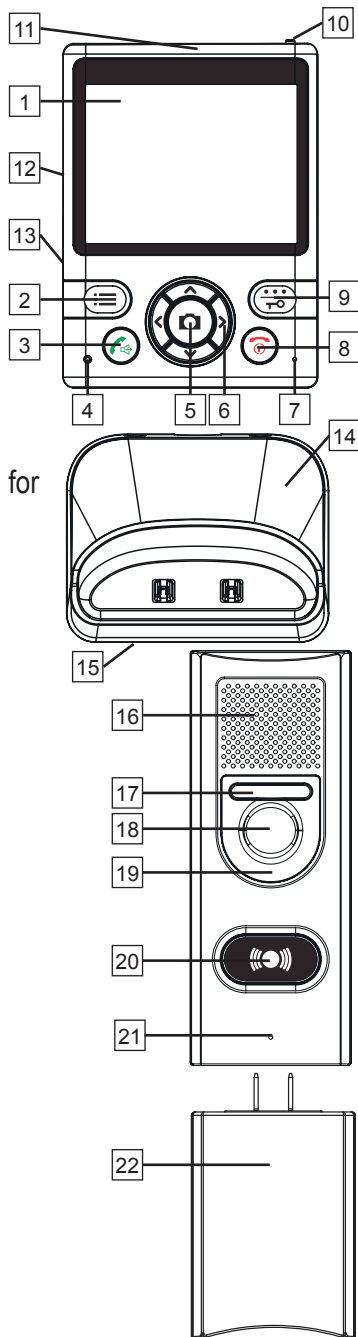

5.2 Outdoor unit:

16. Built-in speaker
17. Night light
18. Built-in camera
19. Photo cell
20. Bell pusher with built-in lighting
21. Built-in microphone
22. Separate battery compartment

6. OPERATION

6.1 To switch on/off:

Outdoor unit:

As soon as the batteries are installed or the adaptor is connected, the outdoor unit will be enabled. The outdoor unit cannot be switched off.

Indoor unit:

Press and hold the  button for 4 seconds to switch on the indoor unit.



Press and hold the  button again for 8 seconds to switch off the indoor unit.



Attention: the indoor unit is NOT switched off automatically when placed into the charger.

6.2 When the doorbell rings:





Upon pressing the push button, the push button will illuminate. A “ding dong” sound will be emitted and the face of the visitor will be shown on the display of the indoor unit.

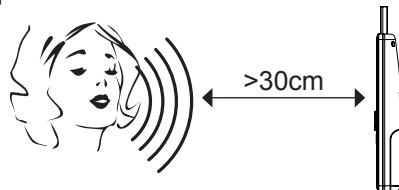

- when the surrounding light is inadequate, the object lighting of the outdoor unit is enabled
- a photo of the visitor is taken automatically and is stored in the memory of the indoor unit (see also chapter 9)
 - when you do nothing, the call is ended automatically after ± 20 seconds
 - if you want to ignore this visit, press the  button; the image of the visitor will disappear from the display
 - if you'd like to talk to your visitor, you may press the  button to accept the call

After accepting the call (max. 1 minute):

- You may talk to your visitor through the built-in microphone and speaker in the indoor unit and in the outdoor unit; please keep in mind NOT to hold the indoor unit against your ear like a regular telephone receiver. Leave the indoor unit in the charger while talking to your visitor or keep the indoor unit in your hand at approx. 30cm from your mouth and speak at a normal voice volume level.



- the volume of the speaker of the indoor unit may be adjusted using the  and  buttons (the volume of the speaker of the outdoor unit is fixed and cannot be changed).
- use the  and  buttons to set the screen brightness.





- a photo was already taken upon ringing the doorbell, but you may choose to take another picture of your visitor during your conversation by pressing the  button.
- press the  button to disconnect the call (or wait for 2 minutes until the call is disconnected automatically)

When multiple outdoor units are registered:





When multiple outdoor units are registered and somebody presses the doorbell, the camera number X# in the upper part of the screen will indicate at which outdoor unit your visitor is calling.

6.3 Monitor: (looking outside yourself (only when used on external power))

Also when there's nobody pressing the doorbell, you may still enable the camera and take a picture.

- briefly press the  button to switch on the indoor unit from its sleep mode
- press and hold the  soft-button for 1 second to switch on the monitor function; the display will be enabled to show the area in front of the camera
- you may listen via the speaker (talking back is only possible after pressing the  button)
- press the  button to take a picture
- press the  button to disconnect or wait for 5 minutes until the connection is disconnected automatically

When multiple outdoor units are registered:

When multiple outdoor units are registered and you press and hold the  button for 1 second, you must first use the  and  buttons to select the desired outdoor unit and then press the  button to confirm.



Attention: if the outdoor unit is powered by batteries, the monitor function is NOT available.

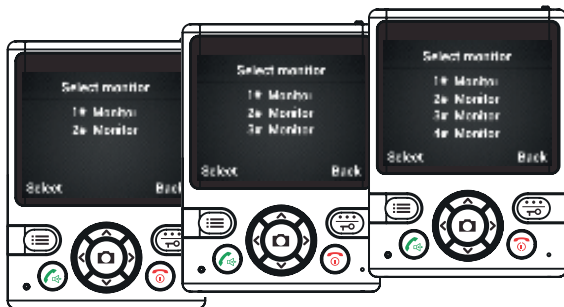

7. SETUP

Via the menu function of the indoor unit, you may manage the various settings of the video door phone.

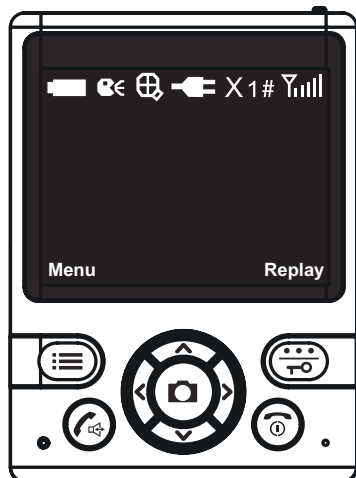

Battery capacity indication



Talk-back indication



Indication while zooming



Power indication, the intercom is connected to fixed power



Call signal disconnected











Active camera



RF signal strength









7.1 Volume:

Except for when in use, you may adjust the volume in the menu:

1. with the indoor unit on stand-by, first briefly press the  button to wake up the indoor unit
2. press the  MENU soft-button
3. use the  and  buttons to select the  Volume function
4. press the  Select soft-button
5. use the  and  buttons to set the volume
6. press 2x the  BACK soft-button to save your settings and to leave the menu











7.2 Brightness:

Except for when in use, you may adjust the Brightness in the menu:

1. with the indoor unit on stand-by, first briefly press the  button to wake up the indoor unit
2. press the  MENU soft-button
3. use the  and  buttons to select the  Brightness function
4. press the  Select soft-button
5. use the  and  buttons to set the Brightness
6. press 2x the  BACK soft-button to save your settings and to leave the menu











7.3 Time and date:

The photo of the visitor also shows the time and date. You may set the time and date here:

1. with the indoor unit on stand-by, first briefly press the  button to wake up the indoor unit
2. press the  MENU soft-button
3. use the  and  buttons to select the  Date & Time function
4. press the  Select soft-button
5. press the  and  buttons to switch between hours, minutes, day and date and use the  and  buttons to change the settings
6. press 2x the  BACK soft-button to save your settings and to leave the menu











7.4 Key tone:

Each time you press a button, a key tone will be emitted. You may enable or disable this key tone:

1. with the indoor unit on stand-by, first briefly press the  button to wake up the indoor unit
2. press the  MENU soft-button
3. use the  and  buttons to select the  Key tone function
4. press the  Select soft-button
5. use the  and  buttons to select whether you want to switch the key tone On or Off
6. press the  Select soft-button to save your setting and press the  BACK button to leave the menu



7.5 Automatic snapshot:

Of each visitor pressing the doorbell a photo is taken automatically. You may disable or enable this function or set it to 1 photo/press, 2 photos/press or 3 photos/press:







1. with the indoor unit on stand-by, first briefly press the  button to wake up the indoor unit
2. press the  MENU soft-button
3. use the  and  buttons to select the  Auto. snap set function.
4. press the  Select soft-button
5. use the  and  buttons to set the automatic snapshot to On or Off
6. press the  Select soft-button to save your setting and press the  BACK button to leave the menu

7.6 To view photos:

Of each visitor pressing the doorbell a photo is taken automatically (the automatic snapshot function must be enabled). You may view these photos as follows:

1. with the indoor unit on stand-by, first briefly press the  button to wake up the indoor unit
2. press the  REPLAY button

OR

1. with the indoor unit on stand-by, first briefly press the  button to wake up the indoor unit
2. press the  MENU soft-button
3. use the  and  buttons to select the  Snap show function.
4. press the  Select soft-button

Now the last photo taken will appear in the display.









The red letter in the upper part of the screen indicates which camera has taken the photo.

The green digits represent the photo number.

Press the  Del button to delete a photo.

Press the  BACK button to leave the photo viewer.

7.7 Reset to factory settings:

1. with the indoor unit on stand-by, first briefly press the  button to wake up the indoor unit
2. press the  MENU soft-button
3. use the  and  buttons to select the  Default Set function.
4. press the  Select soft-button and use the  and  buttons to choose whether to perform a factory reset (Yes) or not (No)

Factory settings:

volume: level 5

brightness: level 5

key tone: on

automatic 1 snapshot: on

photo memory: empty

8. EXPANDING WITH MULTIPLE OUTDOOR UNITS

8.1 Introduction:

Up to a maximum of 4 outdoor units may be connected to a single indoor unit. In this way you can guard multiple entrances to your company or home (main entrance, personnel entrance, warehouse, garden gate, and garage).







Additional outdoor units are available via the Alecto service department via the internet www.alecto.nl

8.2 To register additional outdoor units:

Preparation for registration:

1. Install the batteries into the indoor unit and charge them.
2. Install the batteries into the outdoor unit or connect the adaptor to the unit
3. Keep both the indoor unit and outdoor unit handy
4. Keep a small screwdriver or paperclip handy

To register:

1. with the indoor unit on stand-by, first briefly press the  button to wake up the indoor unit
2. press the  MENU soft-button
3. use the  and  buttons to select the  Register function
4. press 2x the  SELECT soft-button; in the lower part of the display 'Searching...' will appear.
5. press 1x the bell pusher of the outdoor unit
6. now press and hold the register button at the rear of the outdoor unit until the camera lighting starts flashing after several seconds
7. the indoor unit and outdoor unit are now searching for each other; the registration is successful as soon as the indoor unit shows the image of the outdoor unit; the number of the outdoor unit is indicated in the middle of the display at the top

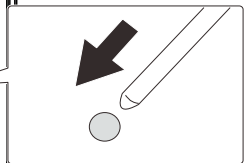
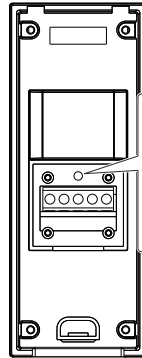
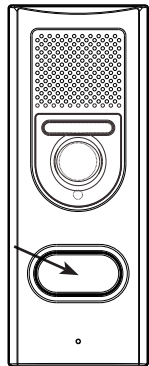
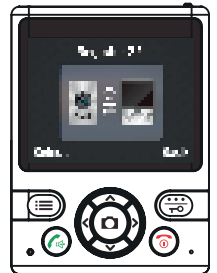



Maximum 4 outdoor units.

The indoor unit is suitable for registering 4 outdoor units. As soon as you try to register a fifth outdoor unit, the warning “Register Full” will appear.



8.3 To de-register:

You can only de-register ALL outdoor units at once. After doing so you may choose to register a certain outdoor unit again.

1. With the indoor unit on stand-by, first briefly press the  button to wake up the indoor unit
2. Now simultaneously press the  button and the right  button and press and hold these buttons for 5 seconds.
3. After 5 seconds the message ‘Registration Cleared’ will appear and all outdoor units are now de-registered.



9. INCREASING THE RANGE USING THE EXTERNAL ANTENNA

The indoor unit is provided with an external antenna. The antenna sits on top of the indoor unit.

1. Push the silver button to the right.
2. The external antenna will pop out.
3. Rotate the antenna until it's standing upright to increase the reception sensitivity.

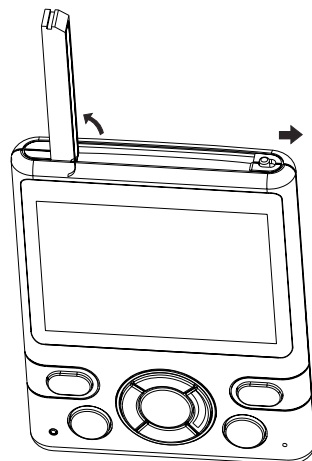









10. PHOTOS

10.1 Introduction:

- Of each person pressing the doorbell a photo is taken automatically.
- This photo is saved in the internal memory of the indoor unit, including the time and date of that picture.
- You may also take photos yourself in the monitor mode.
- The photos are saved in the internal memory of the indoor unit and CANNOT be copied or moved elsewhere.
- The indoor unit has a memory capacity for 50 photos.
- Via the menu function of the indoor unit you may disable the automatic snapshot function for visitors.
- The indoor unit has a memory capacity for 50 photos. When the memory is full, each new photo will overwrite the oldest photo in the memory. You CANNOT export the photos

10.2 To view and delete:

1. with the indoor unit on stand-by, first briefly press the  button to wake up the indoor unit
2. press the  Replay soft-button; the most recent photo will be shown
3. use the  and  buttons to scroll the photo directory
4. in the bottom of the screen the time and date of the snapshot are shown
5. in the upper middle part of the screen the order number of the photo is shown
6. press the left  DEL soft-button to delete the current photo, press the right  YES button to confirm or press the left  NO soft-button to cancel

In addition to using the  Replay soft-button, you may also view photos via the menu by selecting the 'Snap Show' option in the setup menu.



11. DOOR OPENER

11.1 Introduction:

The indoor post is provided with a control function to open an automatic electric door lock. This function is only available when the talk-back function () is activated and the outdoor unit is connected to an external adaptor. The outdoor unit can control both NC (normally closed) and NO (normally opened) door locks.

11.2 Operating the door lock:

You may activate the door lock as follows.

1. Upon pressing the push button, the push button will illuminate. A 'ding dong' bell signal is emitted and the face of your visitor appears in the display of the indoor unit.
2. To talk to your visitor, press the  button to accept the call.
3. Press the  button to activate the door lock.
4. Your visitor can now open the door and enter.





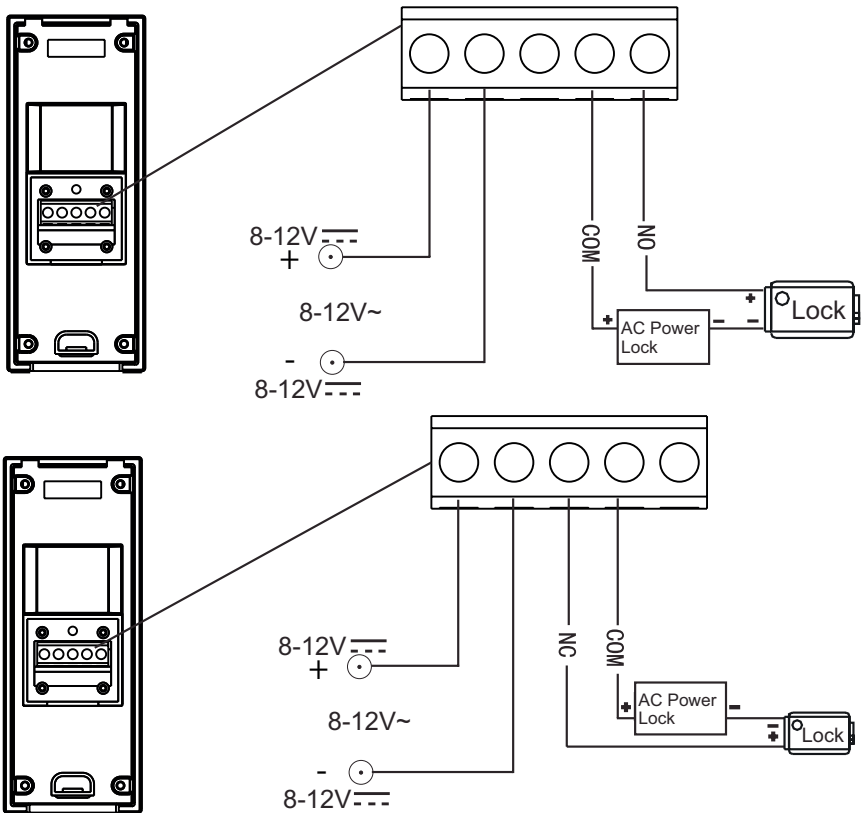



11.3 Door lock connection:

The door lock may be connected according to the illustration below.



11.4 Door lock switch duration setup:

You may set a time for how long the door lock can be activated.

1. With the indoor unit on stand-by, first briefly press the  button to wake up the indoor unit
2. Now simultaneously press the  button and the right  button and press and hold these buttons for 5 seconds. “Unlock time” will appear in the display.
3. Use the  and  buttons to select the correct outdoor post with door lock (1~4)
4. Press the  or  button to set the switch duration (1~25 sec.)
5. Now press the  Back soft-button; “OK” will appear in the display as a confirmation.
6. The screen turns off automatically after 5 seconds.



12. SYSTEM ERROR

If you think that an error has occurred in the system, please remove the batteries from the indoor unit and outdoor unit. Now wait several minutes and replace the batteries. If this does not resolve the problem, please contact the Alecto service department via the internet www.alecto.nl

13. TECHNICAL SPECIFICATIONS

13.1 Indoor-unit

Receiving Frequency Range:	2.400GHz ~ 2.4835GHz
Monitor:	3.5" Color LCD
Data Rate:	2.0Mbps
Receiving Sensitivity:	-90dBm
Demodulation Type:	GFSK
Resolution:	320x240(RGB)
Transmitting Power:	19dBm (TYP)
Power Requirement:	Ni-MH3.6V, 800mAh
Power Consumption:	400mA Max
Operating Temperature:	-10°C ~ 40°C
Operating Humidity:	0% ~ 85%RH
Weight:	188g
Size receiver:	85x115x27mm (WxHxD)
charger:	93x55x75mm (WxHxD)
No. of outdoor stations:	Max.4

13.2 Outdoor-unit

Transmit Frequency:	Range 2.400GHz ~ 2.4835GHz
Data Rate:	2.0Mbps
Transmitting Power:	19dBm (TYP)
Modulation Type:	GFSK
Transmitting Distance:	Outdoor: 200m, Indoor: 50m
Image Sensor Type:	1/4" Color CMOS Image Sensor
Effective Pixels:	H:320 V:240
Image Processing:	Motion JPEG
Image Resolution / Frame Rate:	H:320 V:240 / 25fps
White Balance:	Auto
Lens:	2.1mm / F2.6
Viewing Angle (Diagonal):	135°
Minimum Illumination:	1 LUX (without LED illumination)
LED:	6 LEDs
Power Requirement:	8~12V AC or DC +/- 5% 4 LR6(AA), 1.5V alkaline batteries
Power Consumption:	500mA Max (cells) 400mA Max (8~12V AC or DC)

Door contact:

<i>Contact rating (Res. load):</i>	<i>0.3A 60VDC / 0.5A 125VAC / 1A 30VDC</i>
<i>Max. switch voltage:</i>	<i>125VAC / 60VDC</i>
<i>Max. switching current:</i>	<i>2A</i>
<i>Max. switching power:</i>	<i>62.5VA / 30W</i>

Operating Temperature:	-30°C ~ 40°C
Operating Humidity:	0% ~ 85%RH
Weight:	109g excl. 251 incl. batteries
Size:	50x125x35mm (WxHxD) excl. batteries 50x200x35mm (WxHxD) incl. batteries

Information Power Adapter:

Manufacturers name and address: Something High Electric(Xiamen) Company Inc., Unit 1, 4F, No.903 Tonglong Second Road, Torch Hi-tech Zone, Xiangan Industrial District Xiamen, China.	Output voltage : 6.0V DC
Model Identifier : P6-060030EU	Output current : 0.2 A
Input voltage : 100-240VAC	Output Power : 1.8 W
Input AC frequency : 50/60 Hz	Average active efficiency : 68.2 %
	Efficiency at low 10% load : -
	No load Power consumption : 0.1 W

13.3 DECLARATION OF CONFORMITY

This equipment complies with the essential requirements and provisions as described in the European Directive 2014/53/EU.

The declaration of conformity is available at:

<http://DOC.hesdo.com/ADI-250-DOC.pdf>

Frequency: 2.400GHz ~ 2.4835GHz

Maximum Power: < 19dBm

Alecto®

Service

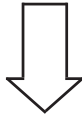

Help



WWW.ALECTO.NL
SERVICE@ALECTO.NL

Commaxx B.V.
Wiebachstraat 37
6466 NG, Kerkrade
The Netherlands

