

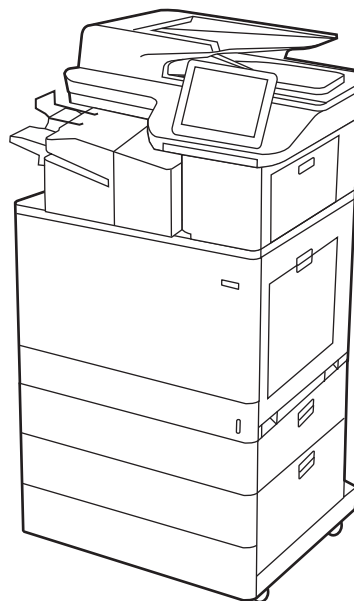

HP Color LaserJet Enterprise MFP M776

Guida per l'utente



www.hp.com/videos/LaserJet
www.hp.com/support/colorljM776MFP



HP Color LaserJet Enterprise MFP M776

Guida per l'utente

Copyright e licenza

© Copyright 2019 HP Development Company, L.P.

La riproduzione, l'adattamento o la traduzione senza autorizzazione scritta sono vietati, salvo nei casi consentiti dalle leggi sul copyright vigenti.

Le informazioni contenute nella presente documentazione sono soggette a modifica senza preavviso.

Le uniche garanzie per i prodotti e i servizi HP sono presentate nelle dichiarazioni esplicite di garanzia fornite in accompagnamento a tali prodotti e servizi. Nulla di quanto contenuto nel presente documento può essere interpretato come ulteriore garanzia. HP non sarà ritenuta responsabile di errori tecnici o editoriali né di omissioni rilevati in questo documento.

Edition 1, 10/2019

Marchi

Adobe®, Adobe Photoshop®, Acrobat® e PostScript® sono marchi registrati di Adobe Systems Incorporated.

Apple e il logo Apple sono marchi registrati di Apple Inc., negli Stati Uniti e in altri paesi/regioni.

macOS è un marchio di Apple Inc., registrato negli Stati Uniti e in altri paesi/regioni.

AirPrint è un marchio di Apple, Inc., negli Stati Uniti e in altri paesi/regioni.

Google™ è un marchio di Google Inc.

Microsoft®, Windows®, Windows® XP e Windows Vista® sono marchi registrati di Microsoft Corporation negli Stati Uniti.

UNIX® è un marchio registrato di The Open Group.

Sommario

1 Panoramica della stampante	1
Icone di avvertenza	1
Rischio di scosse elettriche	2
Viste della stampante	4
Vista anteriore della stampante	4
Vista posteriore della stampante	5
Porte di interfaccia	6
Vista del pannello di controllo	7
Come utilizzare il pannello di controllo con schermo a sfioramento	8
Specifiche della stampante	10
Specifiche tecniche	10
Sistemi operativi supportati	12
Soluzioni di stampa mobile	14
Dimensioni della stampante	14
Consumo energetico, specifiche elettriche ed emissioni acustiche	17
Intervallo dell'ambiente di funzionamento	17
Configurazione dell'hardware della stampante e installazione del software	17
2 Vassoi carta	19
Introduzione	19
Caricare la carta nel vassoio 1 (vassoio multifunzione)	21
Caricamento del vassoio 1 (vassoio multifunzione)	21
Orientamento della carta per il vassoio 1	22
Uso della Modalità carta intestata alternativa	28
Attivare la Modalità carta intestata alternativa tramite i menu del pannello di controllo della stampante	28
Caricamento della carta nel vassoio 2	29
Caricamento del vassoio 2	29
Orientamento della carta per il vassoio 2	31
Uso della Modalità carta intestata alternativa	34
Attivare la Modalità carta intestata alternativa tramite i menu del pannello di controllo della stampante	34

Caricare la carta nel vassoio da 550 fogli	35
Caricare la carta nel vassoio da 550 fogli	35
Orientamento della carta nel vassoio carta da 550 fogli	37
Uso della Modalità carta intestata alternativa	41
Attivare la Modalità carta intestata alternativa tramite i menu del pannello di controllo della stampante	41
Caricare la carta nei vassoi carta da 2 x 550 fogli	42
Caricare la carta nei vassoi carta da 2 x 550 fogli	42
Orientamento della carta nel vassoio carta da 2 x 550 fogli	44
Uso della Modalità carta intestata alternativa	48
Attivare la Modalità carta intestata alternativa tramite i menu del pannello di controllo della stampante	48
Caricare la carta nei vassoi di alimentazione ad alta capacità da 2.700 fogli	49
Caricare la carta nei vassoi di alimentazione ad alta capacità da 2.700 fogli	49
Orientamento della carta nel vassoio HCl da 2.700 fogli	50
Uso della Modalità carta intestata alternativa	54
Attivare la Modalità carta intestata alternativa tramite i menu del pannello di controllo della stampante	54
Caricamento e stampa di buste	55
Stampa di buste	55
Orientamento delle buste	55
Caricamento e stampa di etichette	57
Alimentazione manuale etichette	57
Orientamento delle etichette	57
3 Materiali di consumo, accessori e componenti	59
Ordinazione di materiali di consumo, accessori e componenti	60
Ordini	60
Materiali di consumo e accessori	60
Materiali di consumo manutenzione/lunga durata	61
Parti di ricambio CSR (Customer Self-Repair)	62
Protezione dinamica	63
Configurazione delle impostazioni dei materiali di consumo per la protezione delle cartucce di toner HP	64
Introduzione	64
Attivazione o disattivazione della funzione Criterio cartuccia	65
Utilizzare il pannello di controllo della stampante per attivare la funzione Criterio cartuccia	65
Utilizzare il pannello di controllo della stampante per disattivare la funzione Criterio cartuccia	65
Utilizzare il server Web incorporato (EWS) HP per attivare e configurare la funzione Criterio cartuccia.	65

Utilizzare il server Web incorporato (EWS) HP per disattivare e configurare la funzione Criterio cartuccia.	66
Risoluzione dei problemi indicati nei messaggi di errore sul pannello di controllo per Criterio cartuccia	66
Attivazione o disattivazione della funzionalità Protezione cartuccia	68
Utilizzare il pannello di controllo della stampante per attivare la funzione Protezione cartuccia	68
Utilizzare il pannello di controllo della stampante per disattivare la funzione Protezione cartuccia	68
Utilizzare il server Web incorporato (EWS) HP per attivare e configurare la funzione Protezione cartuccia.	69
Utilizzare il server Web incorporato (EWS) HP per disattivare e configurare la funzione Protezione cartuccia.	69
Risoluzione dei problemi indicati nei messaggi di errore sul pannello di controllo per Protezione cartuccia	70
Sostituzione delle cartucce del toner	71
Informazioni sulle cartucce di toner	71
Rimozione e sostituzione delle cartucce	72
Sostituzione dei tamburi fotosensibili	76
Informazioni sul tamburo fotosensibile	76
Rimozione e sostituzione del tamburo fotosensibile	77
Sostituzione dell'unità di raccolta del toner	82
Informazioni sull'unità di raccolta del toner	82
Rimozione e sostituzione dell'unità di raccolta del toner	82
Sostituzione della cartuccia della cucitrice (solo per il modello M776zs)	86
Informazioni sulla cartuccia della cucitrice	86
Rimozione e sostituzione della cartuccia della cucitrice	86
4 Stampa	89
Operazioni di stampa (Windows)	90
Come eseguire la stampa (Windows)	90
Stampa fronte/retro automatica (Windows)	90
Stampa fronte/retro manuale (Windows)	91
Stampa di più pagine per foglio (Windows)	92
Selezione del tipo di carta (Windows)	92
Altre attività di stampa	93
Operazioni di stampa (macOS)	94
Modalità di stampa (macOS)	94
Stampa automatica su entrambi i lati (macOS)	94
Stampa manuale su entrambi i lati (macOS)	95
Stampa di più pagine per foglio (macOS)	95
Selezione del tipo di carta (macOS)	96

Altre attività di stampa	96
Memorizzazione dei processi di stampa sulla stampante per stamparli in seguito o privatamente	97
Introduzione	97
Creazione di un processo memorizzato (Windows)	97
Creazione di un processo memorizzato (macOS)	98
Stampa di un processo memorizzato	99
Eliminazione di un processo memorizzato	100
Eliminazione di un processo memorizzato sulla stampante	100
Modifica del limite di processi memorizzati	100
Informazioni inviate alla stampante per scopi legati alla contabilità del lavoro	100
Stampa mobile	101
Introduzione	101
Stampa Wi-Fi, Wi-Fi Direct Print, NFC e BLE	102
Abilitare la stampa wireless	102
Modificare il nome Wi-Fi Direct	102
HP ePrint via email	103
AirPrint	103
Stampa integrata Android	104
Stampa da un'unità flash USB	105
Abilitazione della porta USB per la stampa	106
Metodo uno: attivare la porta USB dal pannello di controllo della stampante	106
Metodo due: attivare la porta USB dal server Web HP incorporato (solo stampanti connesse alla rete)	106
Stampa di documenti da USB	106
Stampa tramite porta USB 2.0 ad alta velocità (cablata)	108
Metodo uno: attivare la porta USB 2.0 ad alta velocità dai menu del pannello di controllo della stampante	108
Metodo due: attivare la porta USB 2.0 ad alta velocità dal server Web incorporato HP (solo stampanti connesse alla rete)	108
5 Copia	111
Copia	111
Copia su entrambi i lati (fronte/retro)	113
Altre attività di copia	115
6 Scansione	117
Configurazione di Scansione a e-mail	118
Introduzione	118
Operazioni preliminari	118
Passaggio 1. accedere al server Web incorporato (EWS) HP	119
Passaggio 2. configurare le impostazioni di identificazione rete	119

Passo 3: configurare la funzione Invia a e-mail	121
Metodo uno: eseguire la configurazione di base utilizzando la Procedura guidata e-mail	121
Metodo due: eseguire la configurazione avanzata utilizzando la Configurazione e-mail	125
Passaggio 4: configurare il collegamento per le impostazioni rapide (facoltativo)	130
Passaggio 5: impostare l'opzione Invia a e-mail per l'utilizzo di Outlook per Office 365 (opzionale)	132
Introduzione	132
Configurazione del server di posta in uscita (SMTP) per l'invio di un messaggio e-mail da un account Outlook per Office 365	132
Configurazione di Scansione su cartella di rete	135
Introduzione	135
Operazioni preliminari	135
Passaggio 1. accedere al server Web incorporato (EWS) HP	135
Passaggio 2. Configurazione di Scansione su cartella di rete	137
Metodo uno: Utilizzo della Scansione guidata nella cartella di rete	137
Metodo due: utilizzo di Configurazione scansione a cartella di rete	139
Passaggio 1. avvio della configurazione	139
Passaggio 2. configurare le impostazioni Scansione su cartella di rete	140
Passo 3: completare la configurazione	150
configurazione di Scansione su SharePoint	151
Introduzione	151
Operazioni preliminari	151
Passaggio 1. accedere al server Web incorporato (EWS) HP	151
Passaggio 2. attivare Scansione su SharePoint e creare un'impostazione rapida Scansione su SharePoint	152
Scansione di un file direttamente su un sito SharePoint	154
Opzioni e impostazioni di scansione delle impostazioni rapide per Scansione su SharePoint	155
Configurazione di Scansione su unità USB	157
Introduzione	157
Passaggio 1. accedere al server Web incorporato (EWS) HP	157
Passaggio 2. abilitare Scansione su unità USB	158
Passo 3: configurare il collegamento per le impostazioni rapide (facoltativo)	158
Impostazioni di scansione predefinite per Configurazione di Scansione su unità USB	159
Impostazioni del file predefinite per la Configurazione di Salva in USB	160
Scansione a e-mail	162
Introduzione	162
Scansione a e-mail	162
Scansione per la memorizzazione del processo	165
Introduzione	165
Scansione per la memorizzazione del processo sulla stampante	165

Stampa da memorizzazione processo sulla stampante	167
Scansione su cartella di rete	168
Introduzione	168
Scansione su cartella di rete	168
Scansione su SharePoint	171
Introduzione	171
Scansione su SharePoint	171
Scansione su unità USB	174
Introduzione	174
Scansione su unità USB	174
Uso delle soluzioni aziendali HP JetAdvantage	176
Altre attività di scansione	176
7 Fax	177
Impostazione del fax	178
Introduzione	178
Configurazione del fax mediante il pannello di controllo	178
Modifica delle configurazioni del fax	179
Impostazioni di composizione fax	179
Impostazioni di invio fax generali	180
Impostazioni di ricezione fax	181
Inviare un fax	182
Altre attività fax	184
8 Gestione della stampante	185
Configurazione avanzata con il server Web HP incorporato (EWS)	186
Introduzione	186
Accesso al server Web HP incorporato (EWS)	186
Funzioni del server Web incorporato HP	188
Scheda Informazioni	188
Scheda Generale	189
Scheda Copia/Stampa	190
Scheda Scansione/Invio digitale	190
Scheda Fax	192
Scheda Materiali di consumo	192
Scheda Risoluzione dei problemi	193
Scheda Sicurezza	193
Scheda Servizi Web HP	194
Scheda Rete	195
Elenco Altri collegamenti	197
Configurazione delle impostazioni di rete IP	198

Esclusione di responsabilità relativa alla condivisione della stampante	198
Visualizzazione o modifica delle impostazioni di rete	198
Ridenominazione della stampante nella rete	198
Configurazione manuale dei parametri TCP/IP IPv4 dal pannello di controllo	199
Configurazione manuale dei parametri TCP/IP IPv6 dal pannello di controllo	199
Impostazioni velocità collegamento e duplex	200
Funzioni di protezione della stampante	202
Introduzione	202
Dichiarazioni sulla protezione	202
Assegnazione di una password di amministratore	203
Usò del Server Web incorporato HP (EWS) per impostare la password	203
Usò delle credenziali di accesso dell'utente nel pannello di controllo della stampante ..	203
Sicurezza IP	204
Supporto crittografia: disco rigido protetto ad alte prestazioni HP	204
Blocco del formater	204
Impostazioni di risparmio energetico	205
Impostazione del timer per la pausa e configurazione della stampante in modo da utilizzare massimo 1 watt di potenza	205
Impostazione della pianificazione di pausa	205
Configurazione delle impostazioni inattività	206
HP Web Jetadmin	206
Aggiornamenti software e firmware	206

9 Risoluzione dei problemi 207

Assistenza clienti	208
Guida del pannello di controllo	208
Ripristina impostazioni predefinite	210
Introduzione	210
Metodo uno: ripristinare le impostazioni di fabbrica dal pannello di controllo della stampante	210
Metodo due: ripristinare le impostazioni di fabbrica dal server Web incorporato HP (solo stampanti connesse alla rete)	210
Sul pannello di controllo della stampante viene visualizzato il messaggio "Cartuccia in esaurimento" o "Cartuccia quasi esaurita"	211
Modifica delle impostazioni "Quasi esaurita"	212
Modifica delle impostazioni "Quasi esaurito" nel pannello di controllo	212
Per stampanti con funzionalità fax	212
Ordinazione dei materiali di consumo	212
La stampante non preleva la carta o si verificano inceppamenti	214
Introduzione	214
La stampante non preleva la carta	214
La stampante preleva più fogli di carta	217

Nell'alimentatore documenti vengono inceppati, inclinati o prelevati più fogli di carta	221
Rimozione degli inceppamenti della carta	222
Introduzione	222
Posizioni di inceppamento della carta	222
Navigazione automatica per la rimozione degli inceppamenti della carta	223
Si verificano inceppamenti della carta frequenti o ricorrenti?	223
Rimozione degli inceppamenti della carta nell'alimentatore documenti - Codice di errore 31.13.yz	224
Eliminazione degli inceppamenti di carta nel vassoio 1 (13.A1)	225
Eliminazione degli inceppamenti di carta nel vassoio 2 (13.A2)	230
Rimozione degli inceppamenti della carta nel fusore (13.B9, 13.B2, 13.FF)	236
Eliminazione degli inceppamenti carta nello scomparto di uscita (13.E1)	241
Rimozione degli inceppamenti della carta dall'area dell'unità fronte/retro (13.D3)	243
Eliminazione degli inceppamenti carta nei vassoi da 550 fogli (13.A3, 13.A4)	248
Eliminazione degli inceppamenti carta nei vassoi 2x550 fogli (13.A4, 13.A5)	255
Eliminazione inceppamenti nei vassoi carta ad alta capacità da 2.700 fogli (13.A3, 13.A4, 13.A5, 13.A7)	262
Risoluzione dei problemi di qualità di stampa a colori	270
Introduzione	270
Risoluzione dei problemi di qualità di stampa	271
Aggiornamento del firmware della stampante	271
Stampa da un programma software differente	271
Controllo dell'impostazione relativa al tipo di carta per il processo di stampa	272
Controllo dell'impostazione del tipo di carta sulla stampante	272
Modifica dell'impostazione del tipo di carta (Windows)	272
Controllo dell'impostazione del tipo di carta (macOS)	272
Controllo dello stato della cartuccia di toner	273
Passaggio 1. Stampare la pagina sullo stato dei materiali di consumo	273
Passaggio 2. controllo dello stato dei materiali di consumo	273
Stampa di una pagina di pulizia	273
Controllare lo stato del toner e delle cartucce di toner	274
Controllo della carta e dell'ambiente di stampa	275
Passaggio 1: uso di carta conforme alle specifiche consigliate da HP	275
Passaggio 2. Controllo dell'ambiente	275
Passo 3: impostare l'allineamento del singolo vassoio	275
Tentativo con un altro driver di stampa	276
Risoluzione dei problemi di qualità dei colori	277
Calibrazione della stampante per allineare i colori	277
Risoluzione dei difetti dell'immagine	277
Miglioramento della qualità di copia	287
Controllo della presenza di polvere e sbavature sul vetro dello scanner	287

Calibrazione dello scanner	288
Controllo delle impostazioni della carta	290
Controllare le opzioni di selezione della carta	290
Controllo delle impostazioni di regolazione dell'immagine	290
Ottimizzazione della qualità di copia per testo o immagini	291
Copia da bordo a bordo	291
Miglioramento della qualità di scansione	292
Controllo della presenza di polvere e sbavature sul vetro dello scanner	292
Controllo delle impostazioni di risoluzione	293
Controllo delle impostazioni del colore	294
Controllo delle impostazioni di regolazione dell'immagine	294
Ottimizzazione della qualità di scansione per testo o immagini	295
Controllo delle impostazioni di qualità di stampa	296
Miglioramento della qualità di fax	297
Controllo della presenza di polvere e sbavature sul vetro dello scanner	297
Controllo delle impostazioni di risoluzione di invio del fax	298
Controllo delle impostazioni di regolazione dell'immagine	299
Ottimizzazione della qualità del fax per testo o immagini	299
Controllo dell'impostazione di correzione degli errori	300
Controllo dell'impostazione di adattamento alla pagina	300
Invio a un fax diverso	300
Verifica dell'apparecchiatura fax del mittente	300
Risoluzione dei problemi di rete cablata	302
Introduzione	302
Problemi di collegamento	302
Il computer non è in grado di comunicare con la stampante	302
La stampante utilizza un collegamento errato e impostazioni duplex non corrette per la rete	303
Nuovi programmi software potrebbero provocare problemi di compatibilità	303
Il computer o la workstation potrebbe non essere impostata correttamente	303
La stampante è disattivata o altre impostazioni di rete non sono corrette	303
Risoluzione dei problemi di rete wireless	304
Introduzione	304
Lista di controllo per la connettività wireless	304
La stampante non stampa dopo che è stata eseguita la configurazione della rete wireless	305
La stampante non stampa e sul computer è installato un firewall di terze parti	305
La connessione wireless non funziona dopo aver spostato il router wireless o la stampante	306
Impossibile collegare più computer alla stampante wireless	306
La stampante wireless perde la comunicazione quando è collegata a una VPN	306
La rete non viene visualizzata nell'elenco delle reti wireless	306
La rete wireless non funziona	306
Riduzione delle interferenze su una rete wireless	307

Risoluzione dei problemi fax	308
Elenco di controllo per la risoluzione dei problemi relativi al fax	309
Tipo di linea telefonica utilizzato	309
Utilizzo di un dispositivo di protezione da sbalzi di tensione	309
Utilizzo di un servizio di casella vocale fornito dalla società telefonica o di una segreteria telefonica	310
La linea telefonica presenta la funzione di avviso di chiamata?	310
Verifica dello stato dell'accessorio fax	310
Problemi generali di stampa	312
Il fax non è stato inviato	312
Non viene visualizzato alcun pulsante della rubrica fax	312
Non è possibile individuare le impostazioni fax in HP Web Jetadmin	312
L'intestazione viene collocata nella parte superiore della pagina dopo l'attivazione dell'opzione della mascherina.	312
Nella casella dei destinatari sono riportati sia nomi che numeri	312
Un fax di una sola pagina viene stampato su due pagine	313
Un documento si blocca nell'alimentatore documenti durante l'invio del fax	313
Il volume dei suoni provenienti dall'accessorio fax è troppo alto o troppo basso	313
Indice analitico	315

1 Panoramica della stampante

In queste sezioni è possibile vedere la posizione delle funzioni sulla stampante, le specifiche fisiche e tecniche della stampante e la posizione in cui è possibile trovare le informazioni per la configurazione.

- [Icone di avvertenza](#)
- [Rischio di scosse elettriche](#)
- [Viste della stampante](#)
- [Specifiche della stampante](#)
- [Configurazione dell'hardware della stampante e installazione del software](#)

Per assistenza video, vedere www.hp.com/videos/LaserJet.

Le seguenti informazioni sono corrette al momento della pubblicazione. Per informazioni aggiornate, vedere www.hp.com/support/colorljM776MFP.

Per ulteriori informazioni:

La guida completa di HP per la stampante include le seguenti informazioni:

- Installazione e configurazione
- Istruzioni e uso
- Risoluzione dei problemi
- Download di aggiornamenti software e firmware
- Registrazione al forum di supporto
- Ricerca di informazioni sulla garanzia e le normative

Icone di avvertenza

Fare attenzione se è presente un'icona di avvertenza sulla stampante HP, come indicato nelle definizioni delle icone.

- Attenzione. Scossa elettrica

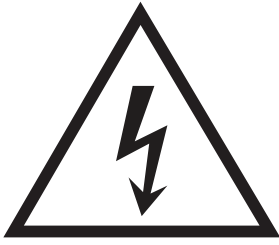

- Attenzione. Superficie bollente



- Attenzione. Mantenere le parti del corpo lontane dai componenti mobili

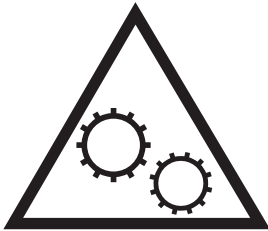

- Attenzione. Bordo affilato nelle immediate vicinanze



- Avvertenza



Rischio di scosse elettriche

Leggere queste informazioni importanti sulla sicurezza.

- Leggere e comprendere queste dichiarazioni sulla sicurezza per evitare il rischio di scosse elettriche.
- Per ridurre il rischio di lesioni personali causate da incendi o scosse elettriche durante l'uso di questo prodotto, attenersi alle precauzioni di sicurezza fondamentali.
- Leggere e comprendere tutte le istruzioni contenute nella Guida dell'utente.
- Osservare le avvertenze e le istruzioni riportate sul prodotto.
- Utilizzare esclusivamente una presa elettrica dotata di messa a terra quando si collega il prodotto a una fonte di alimentazione. Rivolgersi a un elettricista qualificato per informazioni sulla messa a terra della presa.
- Non toccare i contatti delle prese sul prodotto. Sostituire immediatamente i cavi danneggiati.
- Scollegare il prodotto dalle prese a muro prima di pulirlo.
- Non installare né utilizzare il prodotto in prossimità di acqua o se non si è perfettamente asciutti.
- Installare il prodotto in modo sicuro su una superficie stabile.
- Installare il prodotto in un luogo riparato dove non sia possibile calpestare il cavo di alimentazione o inciampare nello stesso.

Viste della stampante

Identificare alcuni componenti della stampante e il pannello di controllo.

- [Vista anteriore della stampante](#)
- [Vista posteriore della stampante](#)
- [Porte di interfaccia](#)
- [Vista del pannello di controllo](#)

Vista anteriore della stampante

Individuare le funzioni sulla parte anteriore della stampante.

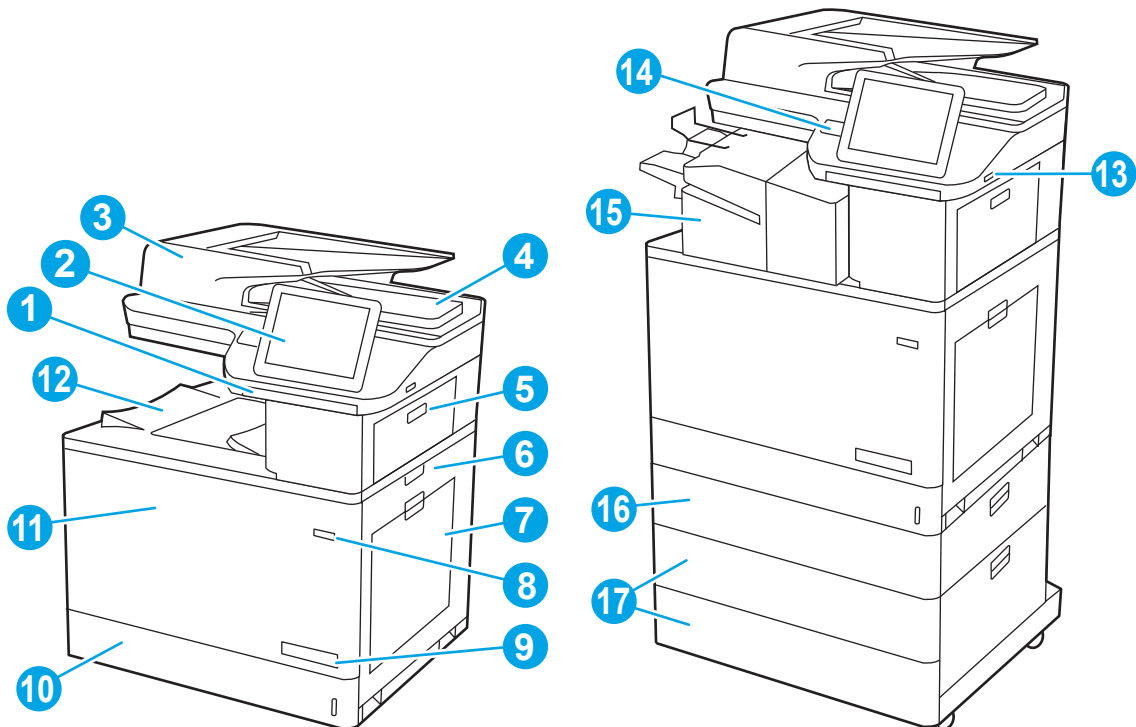

Numero	Descrizione
1	Tastiera retrattile (modelli Flow)
2	Pannello di controllo
3	Coperchio dell'alimentatore documenti
4	Scomparto di uscita alimentatore documenti
5	Sportello superiore destro (accesso per la rimozione degli inceppamenti)
6	Sportello destro (accesso al fusore e per rimuovere inceppamenti)
7	Vassoio 1
8	Pulsante di accensione/spegnimento
9	Nome modello

Numero	Descrizione
10	Vassoio 2
11	Sportello anteriore (accesso alle cartucce del toner, ai tamburi fotosensibili e all'unità di raccolta del toner di scarto)
12	Scomparto di uscita
13	Porta USB diretta Inserire un'unità flash USB per la stampa senza l'utilizzo di un computer o per l'aggiornamento del firmware della stampante. NOTA: È necessario che un amministratore attivi questa porta prima dell'uso.
14	Alloggiamento integrazione hardware per il collegamento di accessori e dispositivi di terze parti
15	Unità di finitura in linea (solo modello zs)
16	1 vassoio da 550 fogli (incluso nel modello zs; accessorio opzionale per altri modelli)
17	2 vassoi da 550 fogli (incluso nel modello zs; accessorio opzionale per altri modelli)

Vista posteriore della stampante

Individuare le funzioni sul retro della stampante.

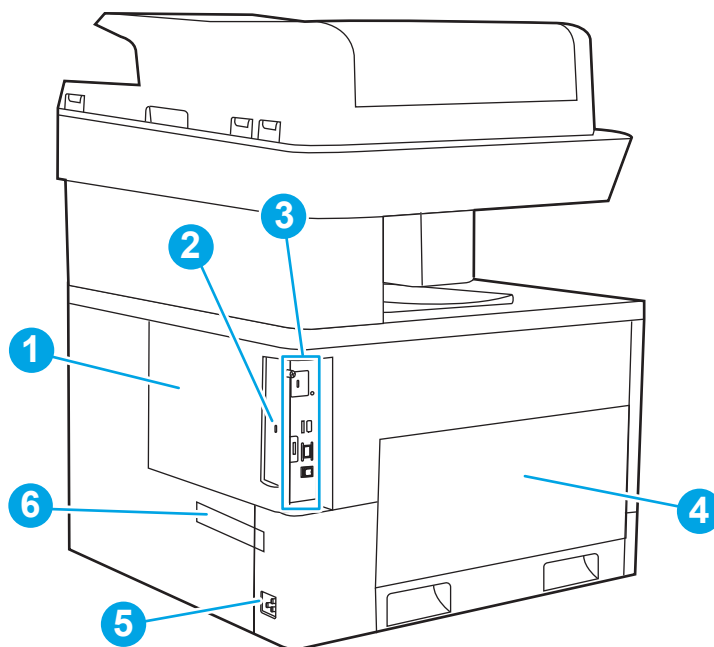

Numero	Descrizione
1	Coperchio formatter
2	Alloggiamento per blocco con cavo di sicurezza
3	Formatter (contiene le porte di interfaccia)
4	Sportello sinistro (accesso all'unità di raccolta del toner) NOTA: Lo sportello anteriore deve essere aperto per poter accedere all'unità di raccolta del toner.

Numero	Descrizione
5	Connettore di alimentazione
6	Etichetta numero di serie e numero prodotto

Porte di interfaccia

Individuare le porte di interfaccia sul formater della stampante.

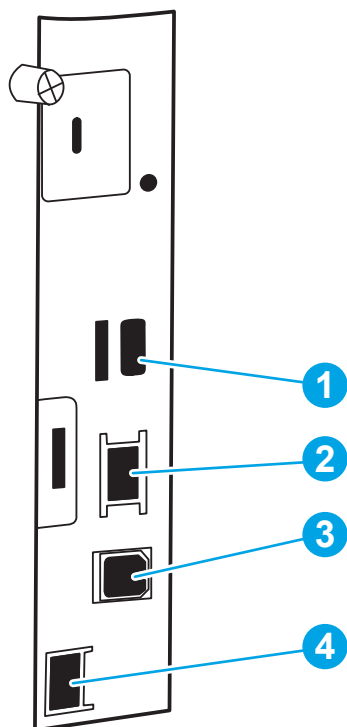

Numero	Descrizione
1	Porte USB per il collegamento di dispositivi USB esterni (questa porta può essere chiusa) NOTA: Per la stampa USB diretta, utilizzare la porta USB accanto al pannello di controllo.
2	Porta di rete Ethernet 10/100/1000 LAN (Local area network)
3	porta di stampa USB 2.0 Hi-speed
4	Porta fax (modelli fax)



Vista del pannello di controllo

Il pannello di controllo consente di accedere alle funzioni della stampante e indica lo stato attuale della stampante.

- [Come utilizzare il pannello di controllo con schermo a sfioramento](#)

 **NOTA:** inclinare il pannello di controllo per una più facile visualizzazione.

La schermata iniziale consente di accedere alle funzioni della stampante e ne indica lo stato attuale.



Tornare alla schermata iniziale in qualsiasi momento toccando il pulsante Home . Toccare il pulsante Home  sul lato sinistro del pannello di controllo della stampante oppure toccare il pulsante Home nell'angolo in alto a sinistra della maggior parte delle schermate.

 **NOTA:** Le funzioni visualizzate sulla schermata iniziale possono variare a seconda della configurazione della stampante.

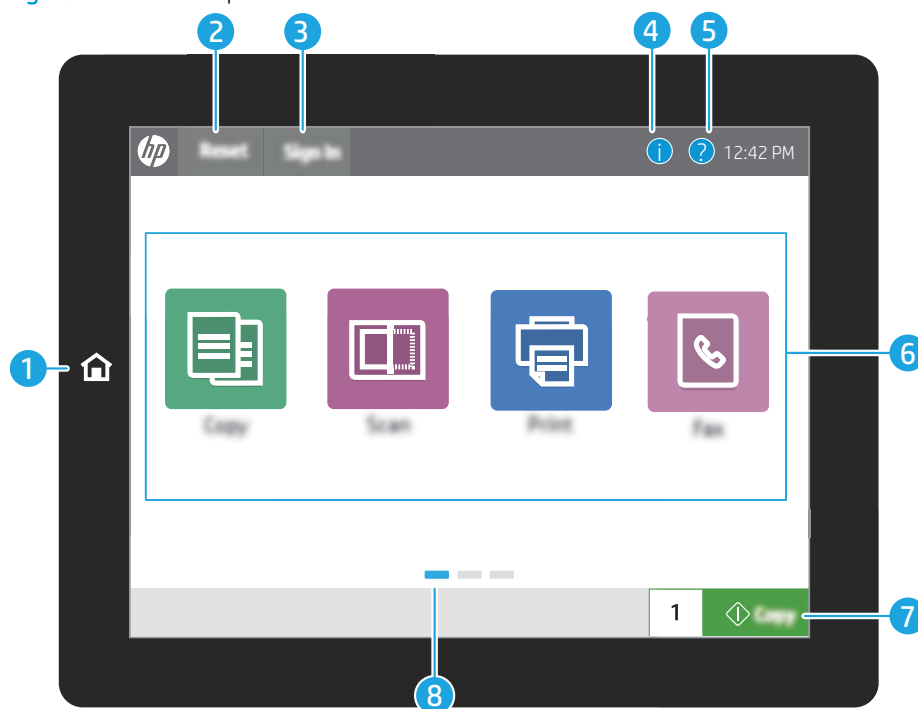
Figura 1-1 Vista del pannello di controllo



Elemento	Controllo	Descrizione
1	Pulsante  freccia su	Toccare il pulsante Home per tornare alla schermata iniziale.
2	Pulsante Reimposta	Il pulsante Reimposta consente di riportare la stampante alle impostazioni predefinite ed è sempre presente se gli utenti non hanno effettuato l'accesso. Il pulsante Reimposta non è presente quando è presente il pulsante Disconnessione . Toccare il pulsante Reimposta per riprendere e rilasciare i processi dalla precedente modalità di interruzione o stato di pausa, azzerare il conteggio Copia veloce nel campo Conteggio copie, uscire da modalità speciali, reimpostare la lingua di visualizzazione e il layout della tastiera.

Elemento	Controllo	Descrizione
3	Pulsante Registrazione o Uscita	<p>Toccare il pulsante Registrazione per accedere alle funzionalità protette.</p> <p>Toccare il pulsante Uscita per annullare la registrazione della stampante. Vengono ripristinate tutte le impostazioni predefinite per le opzioni della stampante.</p> <p>NOTA: questo pulsante viene visualizzato solo se l'amministratore ha configurato la stampante per richiedere l'autorizzazione per accedere alle funzioni.</p>
4	Informazioni  freccia su	<p>Toccare il pulsante Informazioni per visualizzare una schermata che consente di accedere a diversi tipi di informazioni sulla stampante. Toccare i pulsanti nella parte inferiore della schermata per visualizzare le seguenti informazioni:</p> <ul style="list-style-type: none"> • Lingua del display: consente di modificare l'impostazione della lingua per la sessione utente corrente. • Modalità di sospensione: consente di attivare la modalità sospensione della stampante. • Wi-Fi Direct: consente di visualizzare le informazioni su come collegare direttamente la stampante utilizzando un telefono, tablet o altro dispositivo con connessione Wi-Fi. • Wireless: consente di visualizzare o modificare le impostazioni di connessione wireless (solo quando è installato un accessorio wireless opzionale). • Ethernet: consente di visualizzare o modificare le impostazioni della connessione Ethernet. • Servizi Web HP: consente di visualizzare informazioni per la connessione e la stampa relativa alla stampante utilizzando i Servizi Web HP (ePrint).
5	icona  freccia su	<p>Per accedere alla Guida incorporata, toccare il pulsante Guida.</p> <p>La riga dello stato fornisce informazioni sullo stato generale della stampante.</p>
6	Area Applicazioni	<p>Toccare una delle icone per aprire l'applicazione. Scorrere da un lato all'altro dello schermo per accedere a ulteriori applicazioni.</p> <p>NOTA: le applicazioni disponibili variano in base alla stampante. L'amministratore può configurare le applicazioni indicate e l'ordine in cui vengono visualizzate.</p>
7	Pulsante Copia	Toccare il pulsante Copia per avviare un processo di copia.
8	Indicatore schermata pagina iniziale	Indica il numero di pagine, nella schermata iniziale o in un'applicazione. Viene evidenziata la pagina corrente. Scorrere da un lato all'altro dello schermo per scorrere tra le pagine.

Come utilizzare il pannello di controllo con schermo a sfioramento

Effettuare le seguenti operazioni per utilizzare il pannello di controllo touchscreen della stampante.

Tabella 1-1 Azioni pannello di controllo touchscreen

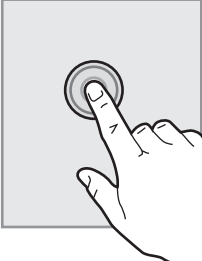
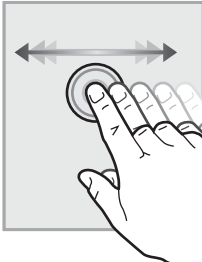
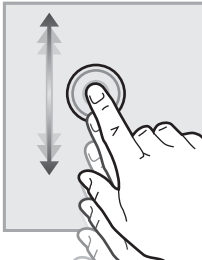
Azione	Descrizione	Esempio
Toccare 	Toccare un elemento sullo schermo per selezionarlo o per aprire il menu corrispondente. Inoltre, quando si scorrono i menu, toccare brevemente lo schermo per interrompere lo scorrimento.	Toccare l'icona Impostazioni per aprire l'app Impostazioni .
Scorrimento orizzontale 	Toccare lo schermo, quindi spostare il dito orizzontalmente per scorrere lo schermo da un lato all'altro.	Scorrere fino a quando non viene visualizzata l'app Impostazioni .
Scorrimento verticale 	Toccare lo schermo, quindi spostare il dito verticalmente per scorrere lo schermo in alto e in basso. Quando si scorrono i menu, toccare brevemente lo schermo per interrompere lo scorrimento.	Scorrere fino all'app Impostazioni .

Specifiche della stampante

Stabilire le specifiche per il modello della stampante in uso.

- [Specifiche tecniche](#)
- [Sistemi operativi supportati](#)
- [Soluzioni di stampa mobile](#)
- [Dimensioni della stampante](#)
- [Consumo energetico, specifiche elettriche ed emissioni acustiche](#)
- [Intervallo dell'ambiente di funzionamento](#)



IMPORTANTE: Le specifiche riportate di seguito sono corrette al momento della pubblicazione, ma sono soggette a modifiche. Per informazioni aggiornate, vedere www.hp.com/support/colorljM776MFP.

Specifiche tecniche

Esaminare le specifiche tecniche della stampante.

Per informazioni aggiornate, vedere www.hp.com/support/colorljM776MFP.

Codici di prodotto per ciascun modello

- M776dn - #T3U55A
- Flow M776z - #3WT91A
- Flow M776zs - #T3U56A

Tabella 1-2 Specifiche di gestione carta

Funzioni di gestione della carta	M776dn	Flow M776z	Flow M776zs
Vassoio 1 (capacità 100 fogli)	Incluso	Incluso	Incluso
Vassoio 2 (capacità 550 fogli)	Incluso	Incluso	Incluso
vassoio carta da 550 fogli	Opzionale	Incluso	Non incluso
NOTA: I modelli M776dn accettano un vassoio da 550 fogli opzionale.			
2 vassoi carta da 550 fogli e relativo supporto	Opzionale	Incluso	Incluso
NOTA: Il modello M776dn accetta un vassoio opzionale da 550 fogli che può essere installato nella parte superiore del supporto.			
Vassoio di alimentazione ad alta capacità da 2.700 fogli con relativo supporto	Opzionale	Non incluso	Non incluso
NOTA: Il modello M776dn accetta un vassoio opzionale da 550 fogli che può essere installato nella parte superiore del supporto della stampante opzionale.			

Tabella 1-2 Specifiche di gestione carta (continuazione)

Funzioni di gestione della carta	M776dn	Flow M776z	Flow M776zs
Supporto della stampante	Opzionale	Non incluso	Non incluso
NOTA: Il modello M776dn accetta un vassoio opzionale da 550 fogli che può essere installato nella parte superiore del supporto della stampante opzionale.			
Accessorio di finitura interno	Non incluso	Non incluso	Incluso
Stampa fronte/retro automatica	Incluso	Incluso	Incluso

Tabella 1-3 Specifiche di collegamento

Funzioni di collegamento	M776dn	Flow M776z	Flow M776zs
Connessione LAN Ethernet 10/100/1000 con IPv4 e IPv6	Incluso	Incluso	Incluso
USB Hi-Speed 2.0	Incluso	Incluso	Incluso
Porta USB diretta per stampare da un'unità flash USB o aggiornare il firmware	Incluso	Incluso	Incluso
Alloggiamento integrazione hardware per il collegamento di accessori e dispositivi di terze parti	Incluso	Incluso	Incluso
Porte USB interne HP	Opzionale	Opzionale	Opzionale
Accessorio per server di stampa HP Jetdirect 2900nw per la connessione Wi-Fi e una porta Ethernet aggiuntiva	Opzionale	Opzionale	Opzionale
Accessorio HP Jetdirect 3100w per Wi-Fi, BLE, NFC e la lettura del badge di prossimità	Opzionale	Incluso	Incluso

Tabella 1-4 Specifiche di stampa

Funzioni di stampa	M776dn	Flow M776z	Flow M776zs
Stampa 45 ppm (pagine al minuto) in formato Letter e 46 ppm in formato A4	Incluso	Incluso	Incluso
Stampa USB diretta per stampare da un'unità flash USB	Incluso	Incluso	Incluso
Memorizzazione dei processi nella memoria della stampante per stampare in un secondo momento o privatamente	Incluso	Incluso	Incluso

Tabella 1-5 Specifiche relative a copia e scansione

Funzioni di copia e scansione	M776dn	Flow M776z	Flow M776zs
Scansiona 100 pagine al minuto (ppm) nel formato carta A4 e Letter su un lato	Incluso	Incluso	Incluso

Tabella 1-5 Specifiche relative a copia e scansione (continuazione)

Funzioni di copia e scansione	M776dn	Flow M776z	Flow M776zs
Alimentatore documenti da 200 pagine a doppia testina, con stampa fronte/retro a passaggio singolo per copia e scansione	Incluso	Incluso	Incluso
Tecnologia HP EveryPage, incluso il rilevamento ultrasonico per alimentazione multipla	Non incluso	Incluso	Incluso
Funzione OCR (Optical Character Recognition) incorporata per convertire le pagine stampate in testo che può essere modificato o ricercato tramite computer	Non incluso	Incluso	Incluso
La funzione etichetta SMART offre il rilevamento del bordo della carta per il ritaglio automatico delle pagine	Incluso	Incluso	Incluso
Orientamento automatico della pagina per pagine che includono almeno 100 caratteri di testo	Incluso	Incluso	Incluso
Regolazione automatica del tono che consente di impostare contrasto, luminosità e rimozione dello sfondo per ogni pagina	Incluso	Incluso	Incluso

Tabella 1-6 Specifiche di invio digitale

Funzioni di invio digitale	M776dn	Flow M776z	Flow M776zs
Invio di documenti via e-mail, a unità USB e a cartelle condivise su una rete	Incluso	Incluso	Incluso
Invio di documenti a SharePoint®	Incluso	Incluso	Incluso

Tabella 1-7 Altre specifiche

Altre caratteristiche	M776dn	Flow M776z	Flow M776zs
Memoria: 2,5 GB di memoria di base	Incluso	Incluso	Incluso
NOTA: La memoria riportata nella pagina di configurazione cambierà da 2,5 GB a 3 GB con il modulo SODIMM opzionale da 1 GB installato.			
Memorizzazione di massa: Unità disco rigido da 500 GB	Incluso	Incluso	Incluso
Sicurezza: HP TPM (Trusted Platform Module)	Incluso	Incluso	Incluso
Pannello di controllo touchscreen	Incluso	Incluso	Incluso
Tastiera retrattile	Non incluso	Incluso	Incluso
Fax	Opzionale	Incluso	Incluso

Sistemi operativi supportati

Utilizzare le seguenti informazioni per garantire la compatibilità della stampante con il sistema operativo del computer.

Linux: per ottenere informazioni e per i driver di stampa per Linux, accedere a www.hp.com/go/linuxprinting.

UNIX: Per ottenere informazioni e per i driver di stampa per UNIX®, accedere a www.hp.com/go/unixmodelscripts.

Le seguenti informazioni si applicano ai driver di stampa HP PCL 6 per Windows specifici per la stampante, ai driver di stampa HP per macOS e al programma di installazione del software.

Windows: Scaricare HP Easy Start dal sito Web 123.hp.com/LaserJet per installare il driver di stampa HP. In alternativa, visitare il sito Web di assistenza della stampante per questa stampante: www.hp.com/support/colorljM776MFP per scaricare il driver di stampa o il programma di installazione per installare il driver di stampa HP.

macOS: i computer Mac sono supportati su questa stampante. Scaricare HP Easy Start dal sito Web 123.hp.com/LaserJet o dalla pagina Web del supporto per la stampante, quindi utilizzare HP Easy Start per installare il driver di stampa HP.

1. Accedere a 123.hp.com/LaserJet.
2. Per scaricare il software della stampante, seguire le istruzioni fornite.

Tabella 1-8 Driver di stampa e sistemi operativi supportati

Sistema operativo	Driver di stampa (per Windows o il programma di installazione sul Web per macOS)
Windows 7 a 32 e 64 bit	Il driver di stampa specifico della stampante "HP PCL 6" viene installato per questo sistema operativo come parte dell'installazione completa del software.
Windows 8.1 a 32 e 64 bit	Il driver di stampa specifico della stampante V4 "HP PCL-6" è installato per questo sistema operativo come parte dell'installazione completa del software.
Windows 10 a 32 e 64 bit	Il driver di stampa specifico della stampante V4 "HP PCL-6" è installato per questo sistema operativo come parte dell'installazione completa del software.
Windows Server 2008 R2, SP1, 64 bit	Il driver di stampa specifico della stampante PCL 6 è disponibile per il download dal sito Web di assistenza per la stampante. Scaricare il driver e utilizzare lo strumento Aggiungi stampante di Microsoft per installarlo.
Windows Server 2012 a 64 bit	Il driver di stampa specifico della stampante PCL 6 è disponibile per il download dal sito Web di assistenza per la stampante. Scaricare il driver e utilizzare lo strumento Aggiungi stampante di Microsoft per installarlo.
Windows Server 2012 R2, 64 bit	Il driver di stampa specifico della stampante PCL 6 è disponibile per il download dal sito Web di assistenza per la stampante. Scaricare il driver e utilizzare lo strumento Aggiungi stampante di Microsoft per installarlo.
Windows Server 2016 a 64 bit	Il driver di stampa specifico della stampante PCL 6 è disponibile per il download dal sito Web di assistenza per la stampante. Scaricare il driver e utilizzare lo strumento Aggiungi stampante di Microsoft per installarlo.
Windows Server 2019 a 64 bit	Il driver di stampa specifico della stampante PCL 6 è disponibile per il download dal sito Web di assistenza per la stampante. Scaricare il driver e utilizzare lo strumento Aggiungi stampante di Microsoft per installarlo.
macOS 10.13 High Sierra, macOS 10.14 Mojave	Scaricare HP Easy Start dal sito Web 123.hp.com/LaserJet , quindi utilizzarlo per installare il driver di stampa.

 **NOTA:** I sistemi operativi supportati sono soggetti a modifiche.

 **NOTA:** Per un elenco aggiornato dei sistemi operativi supportati, accedere a www.hp.com/support/colorljM776MFP per la guida completa della stampante HP.



 **NOTA:** per ulteriori informazioni sui sistemi operativi client e server e il supporto per il driver HP UPD per questa stampante, accedere a www.hp.com/go/upd. Nella sezione **Informazioni aggiuntive**, fare clic su **Specifiche**.

Tabella 1-9 Requisiti minimi di sistema

Windows	macOS
<ul style="list-style-type: none">• Connessione Internet• Connessione USB 1.1 o 2.0 dedicata o una connessione di rete• 2 GB di spazio libero sul disco rigido• 1 GB di RAM (32 bit) o 2 GB di RAM (64 bit)	<ul style="list-style-type: none">• Connessione Internet• Connessione USB 1.1 o 2.0 dedicata o una connessione di rete• 1,5 GB di spazio libero sul disco rigido

 **NOTA:** Il programma di installazione del software di Windows consente di installare il servizio HP Smart Device Agent Base. La dimensione del file è inferiore a 100 KB. La funzione esclusiva del servizio consiste nel verificare ogni ora la presenza di stampanti collegate tramite USB. Il servizio non raccoglie nessun dato. Quando una stampante USB è rilevata, il servizio tenta di individuare un'istanza di JetAdvantage Management Connector (JAMc) nella rete. Se viene rilevato un JAMc, il servizio HP Smart Device Agent Base verrà aggiornato in modo sicuro a Smart Device Agent da JAMc; questo consentirà di contabilizzare le pagine stampate in un account MPS. I pacchetti Web di soli driver scaricati da www.hp.com per la stampante e installati tramite la procedura guidata Aggiungo stampante non installano questo servizio.

Per disinstallare il servizio, aprire il **Pannello di controllo**, selezionare **Programmi** or **Programmi e funzionalità**, quindi selezionare **Installazione applicazioni** o **Disinstalla un programma** per rimuovere il servizio. Il nome del file è **HPSmartDeviceAgentBase**.

Soluzioni di stampa mobile

HP offre diverse soluzioni per dispositivi mobili per consentire di stampare con semplicità su una stampante HP da un portatile, un tablet, uno smartphone o da un altro dispositivo mobile.

Per accedere all'elenco completo ed effettuare la scelta migliore, visitare il sito Web www.hp.com/go/MobilePrinting.

 **NOTA:** aggiornare il firmware della stampante per assicurarsi che tutte le funzionalità di stampa mobile siano supportate.

- Wi-Fi Direct (solo per modelli wireless, con l'accessorio HP Jetdirect 3100w BLE/NFC/Wireless installato)
- HP ePrint tramite e-mail (richiede l'attivazione dei Servizi Web HP e la registrazione della stampante in HP Connected)
- App HP Smart
- Google Cloud Print
- AirPrint
- Stampa Android
- HP Roam

Dimensioni della stampante

Verificare che l'ambiente in cui è posizionato la stampante sia abbastanza grande.

Tabella 1-10 Dimensioni per il modello base - M776dn

Dimensione	Stampante completamente chiusa	Stampante completamente aperta
Altezza	710 mm	1025 mm
Profondità	663 mm	1103 mm
Larghezza	585 mm	1051 mm
Peso	70,9 kg	70,9 kg

Tabella 1-11 Dimensioni per la stampante M776z

Dimensione	Stampante e accessori completamente chiusi	Stampante e accessori completamente aperti
Altezza	1034 mm	1475 mm
Profondità	712 mm	1115 mm
Larghezza	585 mm	1051 mm
Peso	104 kg	104 kg

Tabella 1-12 Dimensioni per la stampante M776zs

Dimensione	Stampante e accessori completamente chiusi	Stampante e accessori completamente aperti
Altezza	1160 mm	1480 mm
Profondità	712 mm	1103 mm
Larghezza	705 mm	1280 mm
Peso	119,7 kg	119,7 kg

Tabella 1-13 Dimensioni del vassoio carta da 550 fogli

Dimensione	Accessorio completamente chiuso	Accessorio completamente aperto
Altezza	150 mm (inclusi perni di allineamento)	150 mm (inclusi perni di allineamento)
Profondità	584 mm	1003 mm
Larghezza	556 mm	640 mm
Peso	10,2 kg	10,2 kg

Tabella 1-14 Dimensioni della stampante base con un vassoio carta da 550 fogli

Dimensione	Stampante completamente chiusa	Stampante completamente aperta
Altezza	836 mm	1156 mm
Profondità	663 mm	1115 mm
Larghezza	585 mm	1051 mm
Peso	81,1 kg	81,1 kg

Tabella 1-15 Dimensioni per 2 vassoi carta da 550 fogli con relativo supporto

Dimensione	Accessorio completamente chiuso	Accessorio completamente aperto
Altezza	347 mm (inclusi perni di allineamento)	347 mm (inclusi perni di allineamento)
Profondità ¹	659 mm	1074 mm
Larghezza ¹	556 mm	771 mm
Peso ¹	22,9 kg	22,9 kg

¹ Non include i piedini stabilità.

Tabella 1-16 Dimensioni della stampante base con 2 vassoi carta da 550 fogli e supporto

Dimensione	Stampante e accessori completamente chiusi	Stampante e accessori completamente aperti
Altezza	909 mm	1354 mm
Profondità ¹	712 mm	1115 mm
Larghezza ¹	585 mm	1051 mm
Peso ¹	93,8 kg	93,8 kg

¹ Non include i piedini stabilità.

Tabella 1-17 Dimensioni del vassoio di alimentazione ad alta capacità con supporto

Dimensione	Accessorio completamente chiuso	Accessorio completamente aperto
Altezza	347 mm	347 mm
Profondità ¹	659 mm	1064 mm
Larghezza ¹	556 mm	771 mm
Peso ¹	28,2 kg	28,2 kg

¹ Non include i piedini stabilità.

Tabella 1-18 Dimensioni della stampante base con vassoio di alimentazione ad alta capacità e supporto

Dimensione	Stampante e accessori completamente chiusi	Stampante e accessori completamente aperti
Altezza	909 mm	1354 mm
Profondità ¹	712 mm	1115 mm
Larghezza ¹	585 mm	1051 mm
Peso ¹	99,1 kg	99,1 kg

¹ Non include i piedini stabilità.

Tabella 1-19 Dimensioni per il supporto della stampante

Dimensione	Accessorio completamente chiuso	Accessorio completamente aperto
Altezza	347 mm	347 mm

Tabella 1-19 Dimensioni per il supporto della stampante (continuazione)

Dimensione	Accessorio completamente chiuso	Accessorio completamente aperto
Profondità ¹	659 mm	1185 mm
Larghezza ¹	556 mm	556 mm
Peso ¹	19 kg	19 kg

¹ Non include i piedini stabilità.

Tabella 1-20 Dimensioni della stampante base con relativo supporto

Dimensione	Stampante e accessori completamente chiusi	Stampante e accessori completamente aperti
Altezza	909 mm	1354 mm
Profondità ¹	712 mm	1230 mm
Larghezza ¹	585 mm	1051 mm
Peso ¹	89,9 kg	89,9 kg

¹ Non include i piedini stabilità.

Consumo energetico, specifiche elettriche ed emissioni acustiche

Per funzionare correttamente, la stampante deve trovarsi in un ambiente conforme a determinate specifiche elettriche.

Per informazioni aggiornate, vedere www.hp.com/support/colorljM776MFP.

⚠ ATTENZIONE: I requisiti di alimentazione si basano sul paese/regione dove è stata venduta la stampante. Non convertire le tensioni di funzionamento. Ciò può danneggiare la stampante e annullarne la garanzia.

Intervallo dell'ambiente di funzionamento

Per funzionare correttamente, la stampante deve trovarsi in un ambiente conforme a determinate specifiche.

Tabella 1-21 Specifiche dell'ambiente di funzionamento

Ambiente	Consigliate	Consentite
Temperatura	Da 15 a 27°C	Da 10 a 32,5 °C
Umidità relativa	Dal 30% al 70% di umidità relativa (RH)	Dal 10% all'80% di umidità relativa

Configurazione dell'hardware della stampante e installazione del software

Per istruzioni di base sulla configurazione, consultare la Guida all'installazione dell'hardware in dotazione con la stampante. Per ulteriori istruzioni, visitare il sito Web dell'assistenza HP.

Accedere all'indirizzo www.hp.com/support/colorljM776MFP per consultare la guida completa di HP per la stampante che include le seguenti informazioni:

- Installazione e configurazione
- Istruzioni e uso
- Risoluzione dei problemi
- Download di aggiornamenti software e firmware
- Registrazione al forum di supporto
- Ricerca di informazioni sulla garanzia e le normative
- Ricerca di istruzioni sull'uso dello strumento Aggiungi stampante di Microsoft

2 Vassoi carta

Questa sezione fornisce informazioni sul caricamento e l'uso dei vassoi della carta, incluse le modalità di caricamento degli elementi speciali quali le buste e le etichette.

- [Introduzione](#)
- [Caricare la carta nel vassoio 1 \(vassoio multifunzione\)](#)
- [Caricamento della carta nel vassoio 2](#)
- [Caricare la carta nel vassoio da 550 fogli](#)
- [Caricare la carta nei vassoi carta da 2 x 550 fogli](#)
- [Caricare la carta nei vassoi di alimentazione ad alta capacità da 2.700 fogli](#)
- [Caricamento e stampa di buste](#)
- [Caricamento e stampa di etichette](#)

Per assistenza video, vedere www.hp.com/videos/LaserJet.

Le seguenti informazioni sono corrette al momento della pubblicazione. Per informazioni aggiornate, vedere www.hp.com/support/colorljM776MFP.

Per ulteriori informazioni:

La guida completa di HP per la stampante include le seguenti informazioni:

- Installazione e configurazione
- Istruzioni e uso
- Risoluzione dei problemi
- Download di aggiornamenti software e firmware
- Registrazione al forum di supporto
- Ricerca di informazioni sulla garanzia e le normative

Introduzione

Prestare attenzione quando si caricano i vassoi della carta.

 **ATTENZIONE:** non estendere più di un vassoio della carta alla volta.

Non utilizzare il vassoio della carta come gradino.

Tenere le mani lontane dai vassoi della carta quando vengono chiusi.

Tutti i vassoi devono essere chiusi durante il trasporto della stampante.

Se la stampante dispone di una tastiera, chiudere il vassoio della tastiera quando non è in uso.

Caricare la carta nel vassoio 1 (vassoio multifunzione)

Di seguito vengono fornite le istruzioni per il caricamento della carta nel vassoio 1.

- [Caricamento del vassoio 1 \(vassoio multifunzione\)](#)
- [Orientamento della carta per il vassoio 1](#)
- [Uso della Modalità carta intestata alternativa](#)

Caricamento del vassoio 1 (vassoio multifunzione)

Attenersi alla seguente procedura per caricare la carta nel vassoio 1.

1. Aprire il vassoio 1.

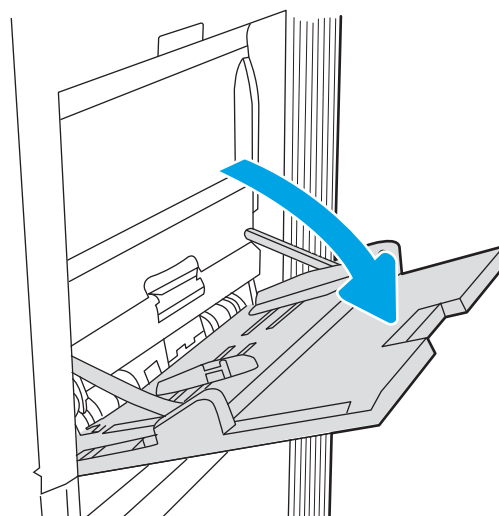

2. Estrarre l'estensione del vassoio per supportare la carta.

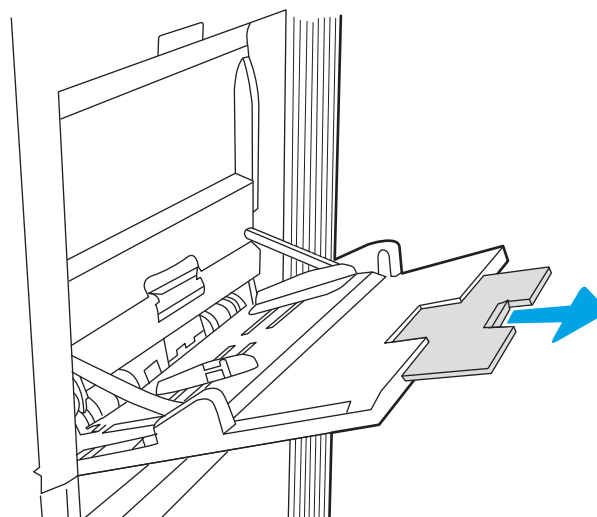

- Utilizzare i fermi di regolazione blu per far scorrere le guide della carta fino al formato corretto, quindi caricare la carta nel vassoio. Per informazioni su come orientare la carta, vedere [Orientamento della carta per il vassoio 1 a pagina 22](#).

Accertarsi che la carta si trovi sotto la riga di riempimento sulle guide della carta.

NOTA: L'altezza massima consentita della pila di carta è di 10 mm o di circa 100 fogli di carta da 75 g/m² libbre.

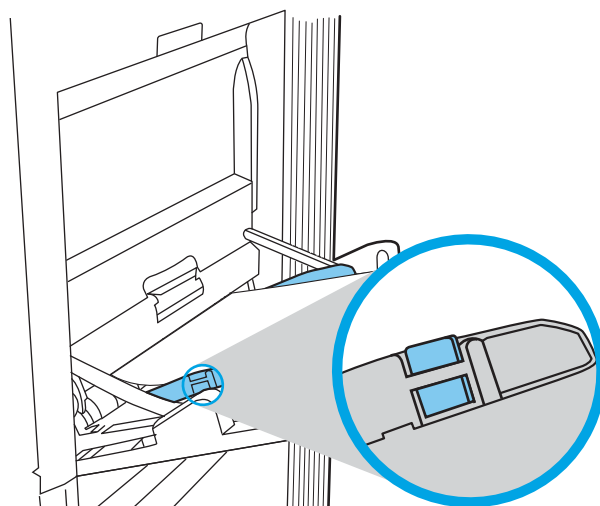

- Utilizzando le levette di regolazione blu, regolare le guide laterali in modo che tocchino leggermente la risma di carta, senza piegare i fogli.

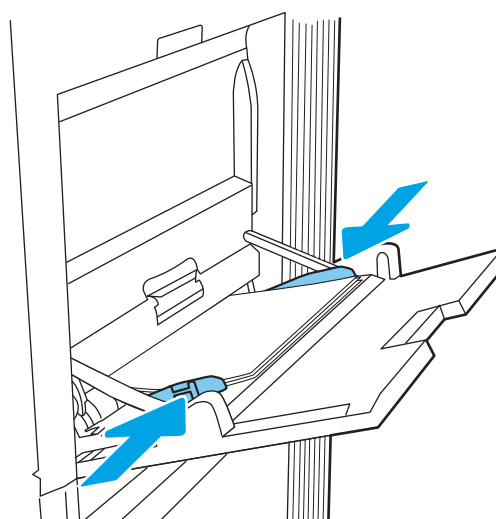

Orientamento della carta per il vassoio 1

Posizionare la carta correttamente nel vassoio 1 per garantire la migliore qualità di stampa.

Tabella 2-1 Carta intestata o prestampata: verticale

Modalità fronte/retro	Formato carta	Modalità di caricamento della carta
Stampa su 1 facciata	12x18, 11x17, RA3, SRA3, A3, 8K (273x394 mm), 8K (270x390 mm), 8K (260x368 mm), B4 (JIS), Legal, Oficio (8,5x13), Oficio (216x340 mm), SRA4, RA4, A4, Letter	Verso il basso Parte inferiore della pagina nella stampante

Tabella 2-1 Carta intestata o prestampata: verticale (continuazione)

Modalità fronte/retro	Formato carta	Modalità di caricamento della carta
Stampa su 1 facciata	A4, Letter, Executive, A5, 16K (197x273 mm) 16K (195x270 mm), 16K (184x260 mm), B5 (JIS), Cartolina giapponese doppia (148x200 mm)	Verso il basso Lato sinistro dell'immagine prestampata rivolto verso la stampante NOTA: Questo è l'orientamento preferito durante la stampa su carta in formato A4 e Letter.
Stampa fronte/retro automatica o con Modalità carta intestata alternativa abilitata	12x18, 11x17, RA3, SRA3, A3, 8K (273x394 mm), 8K (270x390 mm), 8K (260x368 mm), B4 (JIS), Legal, Oficio (8,5x13), Oficio (216x340 mm), SRA4, RA4, A4, Letter	Verso l'alto Bordo superiore rivolto verso la stampante
Stampa fronte/retro automatica o con Modalità carta intestata alternativa abilitata	A4, Letter, Executive, A5, 16K (197x273 mm) 16K (195x270 mm), 16K (184x260 mm), B5 (JIS), Cartolina giapponese doppia (148x200 mm)	Verso l'alto Lato destro dell'immagine prestampata rivolto verso la stampante NOTA: Questo è l'orientamento preferito durante la stampa su carta in formato A4 e Letter.



Tabella 2-2 Carta intestata o prestampata: orizzontale

Modalità fronte/retro	Formato carta	Modalità di caricamento della carta
Stampa su 1 facciata	12x18, 11x17, RA3, SRA3, A3, 8K (273x394 mm), 8K (270x390 mm), 8K (260x368 mm), B4 (JIS), Legal, Oficio (8,5x13), Oficio (216x340 mm), SRA4, RA4, A4, Letter	Verso il basso Lato sinistro dell'immagine prestampata rivolto verso la stampante
Stampa fronte/retro automatica o con Modalità carta intestata alternativa abilitata	12x18, 11x17, RA3, SRA3, A3, 8K (273x394 mm), 8K (270x390 mm), 8K (260x368 mm), B4 (JIS), Legal, Oficio (8,5x13), Oficio (216x340 mm), SRA4, RA4, A4, Letter	Verso l'alto Lato destro dell'immagine prestampata rivolto verso la stampante

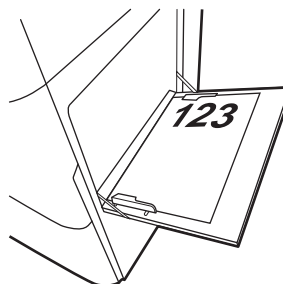
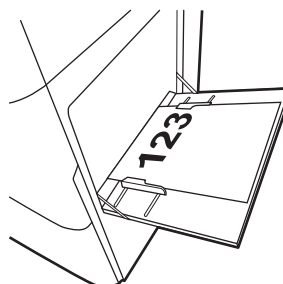
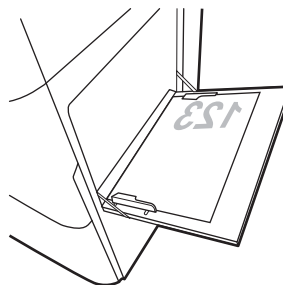

Tabella 2-2 Carta intestata o prestampata: orizzontale (continuazione)

Modalità fronte/retro	Formato carta	Modalità di caricamento della carta
Stampa su 1 facciata	A4, Letter, Executive, A5, 16K (197x273 mm) 16K (195x270 mm), 16K (184x260 mm), B5 (JIS), Cartolina giapponese doppia (148x200 mm)	Verso il basso Parte inferiore della pagina nella stampante NOTA: Questo è l'orientamento preferito durante la stampa su carta in formato A4 e Letter.
Stampa fronte/retro automatica o con Modalità carta intestata alternativa abilitata	A4, Letter, Executive, A5, 16K (197x273 mm) 16K (195x270 mm), 16K (184x260 mm), B5 (JIS), Cartolina giapponese doppia (148x200 mm)	Verso l'alto Bordo superiore rivolto verso la stampante NOTA: Questo è l'orientamento preferito durante la stampa su carta in formato A4 e Letter.

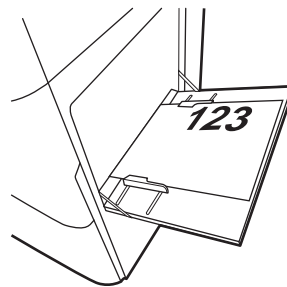
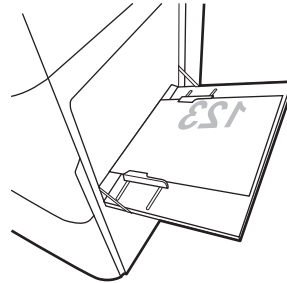

Tabella 2-3 Carta perforata: verticale

Modalità fronte/retro	Formato carta	Modalità di caricamento della carta
Stampa su 1 facciata	12x18, 11x17, RA3, SRA3, A3, 8K (273x394 mm), 8K (270x390 mm), 8K (260x368 mm), B4 (JIS), Legal, Oficio (8,5x13), Oficio (216x340 mm), SRA4, RA4, A4, Letter	Verso il basso Fori rivolti verso la parte posteriore della stampante
Stampa fronte/retro automatica o con Modalità carta intestata alternativa abilitata	12x18, 11x17, RA3, SRA3, A3, 8K (273x394 mm), 8K (270x390 mm), 8K (260x368 mm), B4 (JIS), Legal, Oficio (8,5x13), Oficio (216x340 mm), SRA4, RA4, A4, Letter	Verso l'alto Fori rivolti verso la parte posteriore della stampante

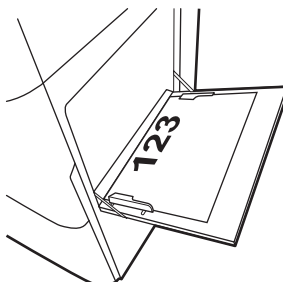
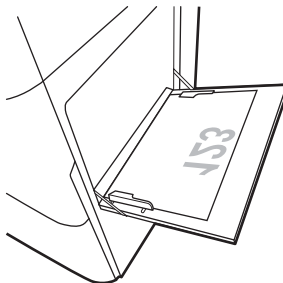

Tabella 2-4 Carta perforata: orizzontale

Modalità fronte/retro	Formato carta	Modalità di caricamento della carta
Stampa su 1 facciata	A4, Letter, Executive, A5, 16K (197x273 mm) 16K (195x270 mm), 16K (184x260 mm), B5 (JIS), Cartolina giapponese doppia (148x200 mm)	Verso il basso Fori rivolti fuori dalla stampante NOTA: Questo è l'orientamento preferito durante la stampa su carta in formato A4 e Letter.
Stampa fronte/retro automatica o con Modalità carta intestata alternativa abilitata	A4, Letter, Executive, A5, 16K (197x273 mm) 16K (195x270 mm), 16K (184x260 mm), B5 (JIS), Cartolina giapponese doppia (148x200 mm)	Verso l'alto Fori rivolti verso la stampante NOTA: Questo è l'orientamento preferito durante la stampa su carta in formato A4 e Letter.

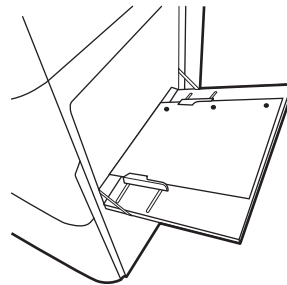
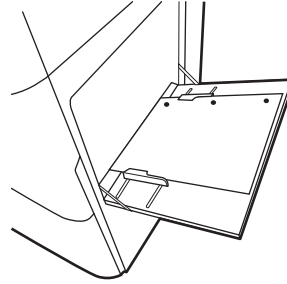
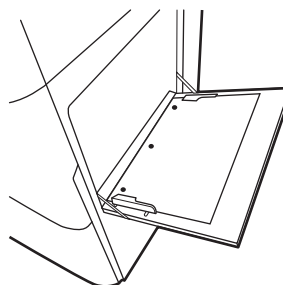
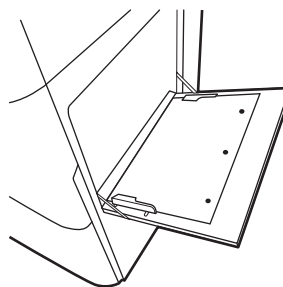

Uso della Modalità carta intestata alternativa

La [Modalità carta intestata alternativa](#) consente di caricare nel vassoio carta intestata o prestampata sempre nello stesso modo per tutti i processi di stampa, sia per le stampe su un solo lato che per le stampe fronte/retro. Quando si utilizza questa modalità, caricare la carta come per la stampa fronte/retro automatica.

- [Attivare la Modalità carta intestata alternativa tramite i menu del pannello di controllo della stampante](#)

Attivare la Modalità carta intestata alternativa tramite i menu del pannello di controllo della stampante

Utilizzare il menu [Impostazioni](#) per configurare l'impostazione [Modalità carta intestata alternativa](#).

1. Nella schermata iniziale del pannello di controllo della stampante, accedere e aprire il menu [Impostazioni](#).
2. Aprire i seguenti menu:
 - a. [Copia/Stampa](#) o [Stampa](#)
 - b. [Gestisci vassoi](#)
 - c. [Modalità carta intestata alternativa](#)
3. Selezionare [Attiva](#).

Caricamento della carta nel vassoio 2

Di seguito vengono fornite le istruzioni per il caricamento della carta nel vassoio 2.

- [Caricamento del vassoio 2](#)
- [Orientamento della carta per il vassoio 2](#)
- [Uso della Modalità carta intestata alternativa](#)

Caricamento del vassoio 2

Attenersi alla seguente procedura per caricare la carta nel vassoio 2.

1. Aprire il vassoio.

NOTA: Non aprire questo vassoio durante la stampa.

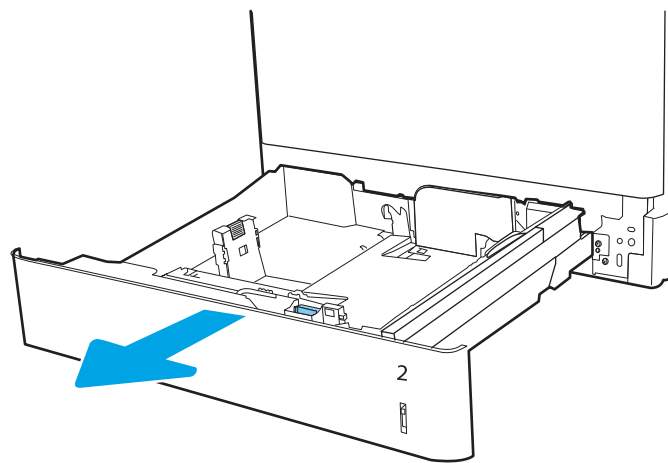

2. Prima di caricare la carta, regolare le guide della larghezza della carta stringendo i fermi di regolazione blu e facendo scorrere le guide fino alle dimensioni desiderate.

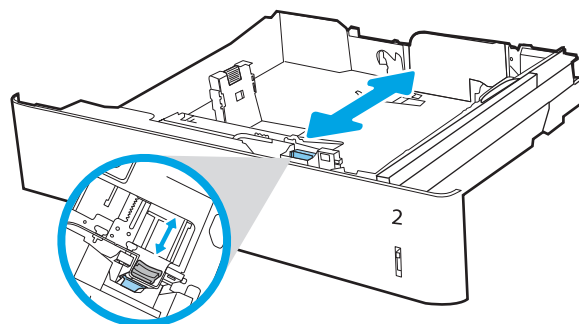

3. Regolare la guida della lunghezza della carta stringendo il meccanismo di regolazione e facendo scorrere la guida fino al formato della carta utilizzato.

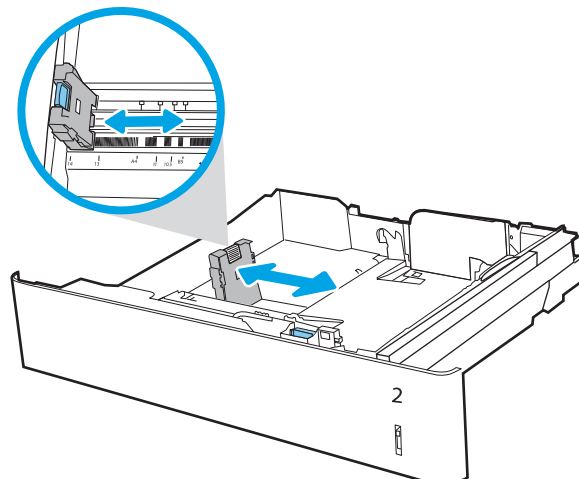

4. Caricare la carta nel vassoio. Per informazioni su come orientare la carta, vedere [Orientamento della carta per il vassoio 2 a pagina 31](#).

NOTA: per evitare possibili inceppamenti, non riempire eccessivamente il vassoio. Controllare che la parte superiore della pila sia sotto l'indicatore di vassoio pieno.

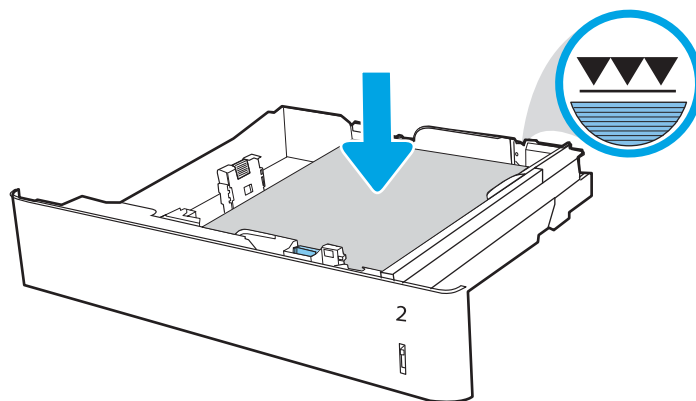

5. Controllare la carta per verificare che le guide tocchino leggermente la risma, ma senza piegarla.

NOTA: non stringere le guide contro la pila di carta. Regolarle in base alle tacche o ai contrassegni nel vassoio.

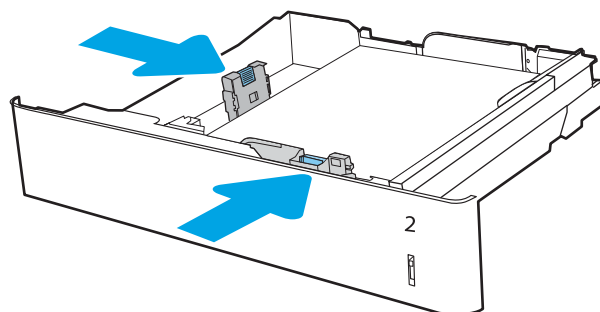

6. Chiudere il vassoio.

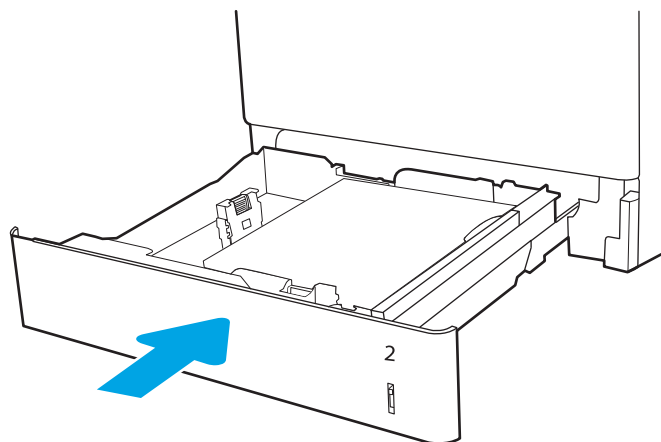

7. Sul pannello di controllo della stampante, viene visualizzato un messaggio di configurazione del vassoio.

8. Selezionare il pulsante **OK** per accettare il tipo e il formato rilevati oppure selezionare **Modifica** per scegliere un tipo o un formato di carta diverso.

Per la carta di formato personalizzato, specificare le dimensioni **X** e **Y** della carta quando la richiesta viene visualizzata sul pannello di controllo della stampante.

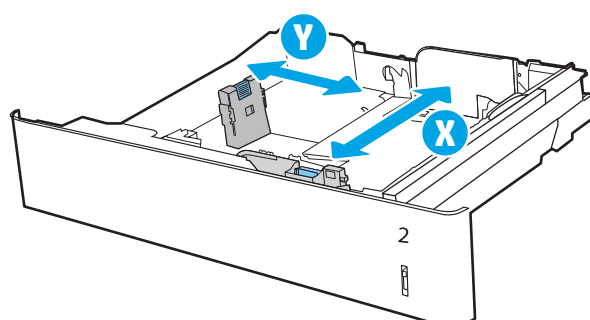

Orientamento della carta per il vassoio 2

Posizionare la carta correttamente nel vassoio 2 per garantire la migliore qualità di stampa.

Tabella 2-5 Carta intestata o prestampata: verticale

Modalità fronte/retro	Formato carta	Modalità di caricamento della carta
Stampa su 1 facciata	A4, Letter, 16K (197x273 mm) 16K (195x270 mm), Executive, A5, 16K (184x260 mm), B5 (JIS), Cartolina giapponese doppia (148x200 mm)	<p>Verso l'alto</p> <p>Bordo superiore nella parte posteriore del vassoio</p> <p>NOTA: Questo è l'orientamento preferito durante la stampa su carta in formato A4 e Letter.</p> 
Stampa su 1 facciata	11x17, A3, 8K (273x397 mm), 8K (270x390 mm), 8K (260x368 mm), B4 (JIS), Legal, Oficio (8.5x13), Oficio (216x340 mm), SRA4, RA4, A4, Letter	<p>Verso l'alto</p> <p>Margine superiore nella parte destra del vassoio</p> 
Stampa fronte/retro automatica o con Modalità carta intestata alternativa abilitata	A4, Letter, 16K (197x273 mm) 16K (195x270 mm), Executive, A5, 16K (184x260 mm), B5 (JIS), Cartolina giapponese doppia (148x200 mm)	<p>Verso il basso</p> <p>Bordo superiore nella parte posteriore del vassoio</p> <p>NOTA: Questo è l'orientamento preferito durante la stampa su carta in formato A4 e Letter.</p> 
Stampa fronte/retro automatica o con Modalità carta intestata alternativa abilitata	11x17, A3, 8K (273x397 mm), 8K (270x390 mm), 8K (260x368 mm), B4 (JIS), Legal, Oficio (8.5x13), Oficio (216x340 mm), SRA4, RA4, A4, Letter	<p>Verso il basso</p> <p>Margine superiore nella parte sinistra del vassoio</p> 

Tabella 2-6 Carta intestata o prestampata: orizzontale

Modalità fronte/retro	Formato carta	Modalità di caricamento della carta
Stampa su 1 facciata	A4, Letter, 16K (197x273 mm) 16K (195x270 mm), Executive, A5, 16K (184x260 mm), B5 (JIS), Cartolina giapponese doppia (148x200 mm)	<p>Verso l'alto</p> <p>Margine superiore nella parte destra del vassoio</p> <p>NOTA: Questo è l'orientamento preferito durante la stampa su carta in formato A4 e Letter.</p> 
Stampa su 1 facciata	11x17, A3, 8K (273x397 mm), 8K (270x390 mm), 8K (260x368 mm), B4 (JIS), Legal, Oficio (8.5x13), Oficio (216x340 mm), SRA4, RA4, A4, Letter	<p>Verso l'alto</p> <p>Bordo superiore nella parte posteriore del vassoio</p> 
Stampa fronte/retro automatica o con Modalità carta intestata alternativa abilitata	A4, Letter, 16K (197x273 mm) 16K (195x270 mm), Executive, A5, 16K (184x260 mm), B5 (JIS), Cartolina giapponese doppia (148x200 mm)	<p>Verso il basso</p> <p>Margine superiore nella parte sinistra del vassoio</p> <p>NOTA: Questo è l'orientamento preferito durante la stampa su carta in formato A4 e Letter.</p> 
Stampa fronte/retro automatica o con Modalità carta intestata alternativa abilitata	11x17, A3, 8K (273x397 mm), 8K (270x390 mm), 8K (260x368 mm), B4 (JIS), Legal, Oficio (8.5x13), Oficio (216x340 mm), SRA4, RA4, A4, Letter	<p>Verso il basso</p> <p>Bordo superiore nella parte posteriore del vassoio</p> 

Tabella 2-7 Carta perforata: verticale

Modalità fronte/retro	Formato carta	Modalità di caricamento della carta
Stampa su 1 facciata	A4, Letter, 16K (197x273 mm) 16K (195x270 mm), Executive, A5, 16K (184x260 mm), B5 (JIS), Cartolina giapponese doppia (148x200 mm)	<p>Verso l'alto</p> <p>Fori rivolti verso il lato sinistro del vassoio, con la parte superiore del modulo nella parte posteriore della stampante</p> <p>NOTA: Questo è l'orientamento preferito durante la stampa su carta in formato A4 e Letter.</p> 
Stampa su 1 facciata	11x17, A3, 8K (273x397 mm), 8K (270x390 mm), 8K (260x368 mm), B4 (JIS), Legal, Oficio (8.5x13), Oficio (216x340 mm), SRA4, RA4, A4, Letter	<p>Verso l'alto</p> <p>Fori rivolti verso la parte posteriore del vassoio</p> 
Stampa fronte/retro automatica o con Modalità carta intestata alternativa abilitata	A4, Letter, 16K (197x273 mm) 16K (195x270 mm), Executive, A5, 16K (184x260 mm), B5 (JIS), Cartolina giapponese doppia (148x200 mm)	<p>Verso il basso</p> <p>Fori rivolti verso la parte destra del vassoio</p> <p>NOTA: Questo è l'orientamento preferito durante la stampa su carta in formato A4 e Letter.</p> 
Stampa fronte/retro automatica o con Modalità carta intestata alternativa abilitata	11x17, A3, 8K (273x397 mm), 8K (270x390 mm), 8K (260x368 mm), B4 (JIS), Legal, Oficio (8.5x13), Oficio (216x340 mm), SRA4, RA4, A4, Letter	<p>Verso il basso</p> <p>Fori rivolti verso la parte posteriore del vassoio</p> 

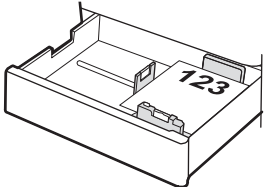
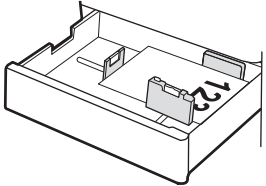
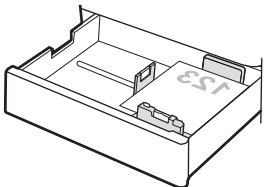
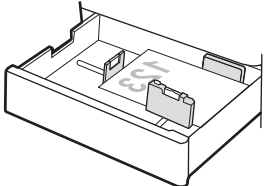
Uso della Modalità carta intestata alternativa

La [Modalità carta intestata alternativa](#) consente di caricare nel vassoio carta intestata o prestampata sempre nello stesso modo per tutti i processi di stampa, sia per le stampe su un solo lato che per le stampe fronte/retro. Quando si utilizza questa modalità, caricare la carta come per la stampa fronte/retro automatica.

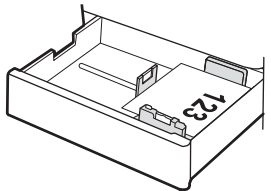
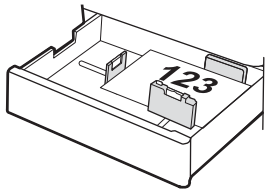
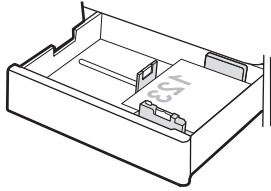
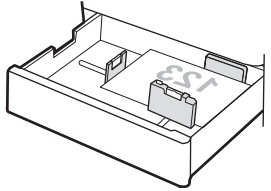
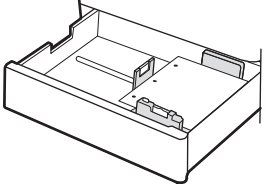
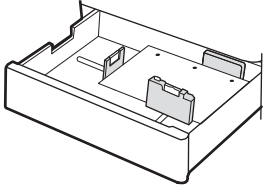
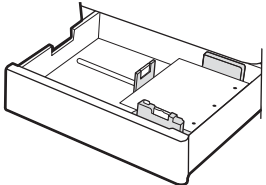
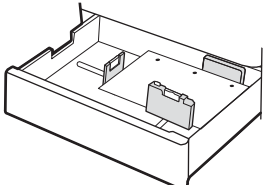
- [Attivare la Modalità carta intestata alternativa tramite i menu del pannello di controllo della stampante](#)

Attivare la Modalità carta intestata alternativa tramite i menu del pannello di controllo della stampante

Utilizzare il menu [Impostazioni](#) per configurare l'impostazione [Modalità carta intestata alternativa](#).

1. Nella schermata iniziale del pannello di controllo della stampante, accedere e aprire il menu [Impostazioni](#).
2. Aprire i seguenti menu:
 - a. [Copia/Stampa](#) o [Stampa](#)
 - b. [Gestisci vassoi](#)
 - c. [Modalità carta intestata alternativa](#)
3. Selezionare [Attiva](#).

Caricare la carta nel vassoio da 550 fogli

Di seguito vengono fornite le istruzioni per il caricamento della carta nel vassoio da 500 fogli.

- [Caricare la carta nel vassoio da 550 fogli](#)
- [Orientamento della carta nel vassoio carta da 550 fogli](#)
- [Uso della Modalità carta intestata alternativa](#)

Caricare la carta nel vassoio da 550 fogli

Attenersi ai passaggi seguenti per caricare la carta nel vassoio da 550 fogli.

1. Aprire il vassoio.

NOTA: Non aprire questo vassoio durante la stampa.

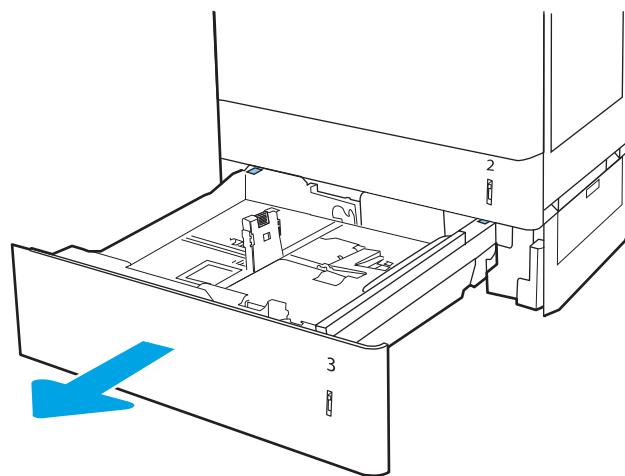

2. Prima di caricare la carta, regolare le guide della larghezza della carta stringendo i fermi di regolazione blu e facendo scorrere le guide fino alle dimensioni desiderate.

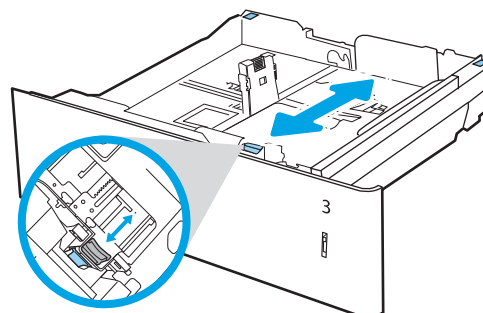

3. Regolare la guida della lunghezza della carta stringendo il meccanismo di regolazione e facendo scorrere la guida fino al formato della carta utilizzato.

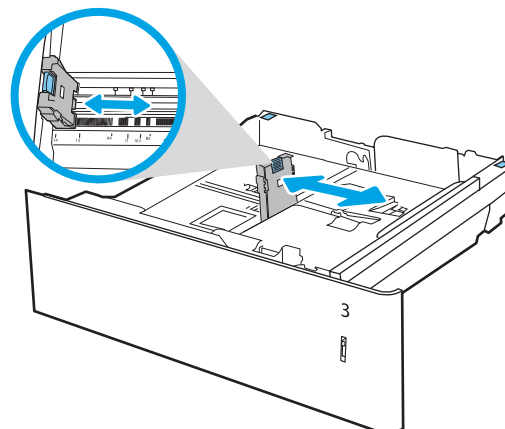

4. Per qualsiasi dei seguenti formati carta, regolare anche la leva blu di blocco carta nell'angolo sinistro del vassoio nella posizione corretta, come indicato dall'etichetta nel vassoio:

- 12 x 18
- RA3
- 11 x 17
- A3
- SRA3

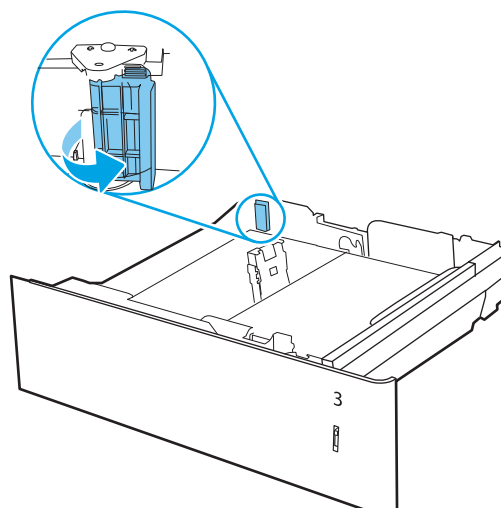

5. Caricare la carta nel vassoio. Per informazioni su come orientare la carta, vedere [Orientamento della carta nel vassoio carta da 550 fogli a pagina 37](#).

NOTA: per evitare possibili inceppamenti, non riempire eccessivamente il vassoio. Controllare che la parte superiore della pila sia sotto l'indicatore di vassoio pieno.

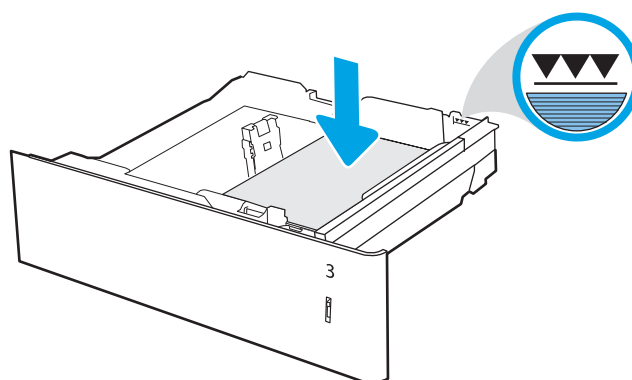

6. Controllare la carta per verificare che le guide tocchino leggermente la risma, ma senza piegarla.

NOTA: non stringere le guide contro la pila di carta. Regolarle in base alle tacche o ai contrassegni nel vassoio.

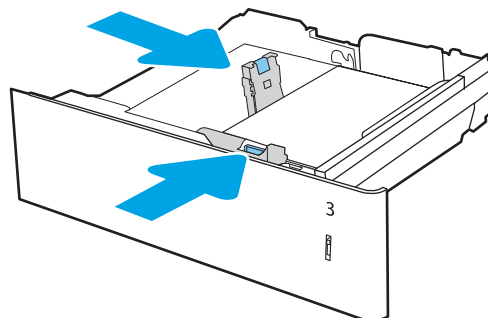

7. Chiudere il vassoio.

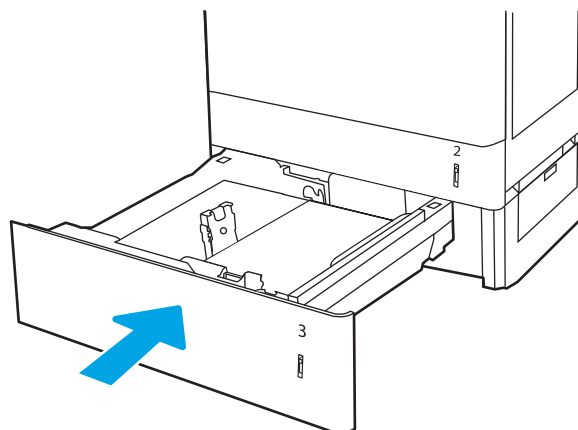

8. Sul pannello di controllo della stampante, viene visualizzato un messaggio di configurazione del vassoio.
9. Selezionare il pulsante **OK** per accettare il tipo e il formato rilevati oppure selezionare **Modifica** per scegliere un tipo o un formato di carta diverso.

Per la carta di formato personalizzato, specificare le dimensioni **X** e **Y** della carta quando la richiesta viene visualizzata sul pannello di controllo della stampante.

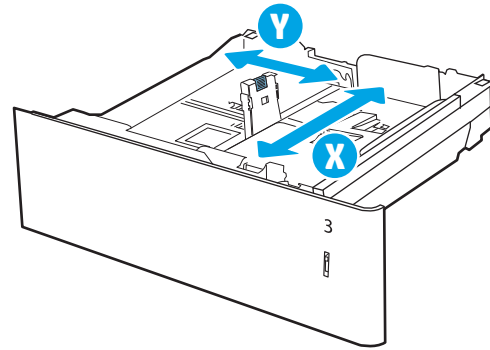

Orientamento della carta nel vassoio carta da 550 fogli

Posizionare la carta correttamente nel vassoio da 550 (vassoio multifunzione) per garantire la migliore qualità di stampa.

Tabella 2-8 Carta intestata o prestampata: verticale

Modalità fronte/retro	Formato carta	Modalità di caricamento della carta
Stampa su 1 facciata	A4, Letter, 16K (197x273 mm) 16K (195x270 mm), Executive, A5, 16K (184x260 mm), B5 (JIS), Cartolina giapponese doppia (148x200 mm)	Verso l'alto Bordo superiore nella parte posteriore del vassoio NOTA: Questo è l'orientamento preferito durante la stampa su carta in formato A4 e Letter.
Stampa su 1 facciata	12x18, 11x17, A3, 8K (273x397 mm), 8K (270x390 mm), 8K (260x368 mm), B4 (JIS), Legal, Oficio (8.5x13), Oficio (216x340 mm), SRA3, RA3, SRA4, RA4, A4, Letter	Verso l'alto Margine superiore nella parte destra del vassoio



Tabella 2-8 Carta intestata o prestampata: verticale (continuazione)

Modalità fronte/retro	Formato carta	Modalità di caricamento della carta
Stampa fronte/retro automatica o con Modalità carta intestata alternativa abilitata	A4, Letter, 16K (197x273 mm) 16K (195x270 mm), Executive, A5, 16K (184x260 mm), B5 (JIS), Cartolina giapponese doppia (148x200 mm)	Verso il basso Bordo superiore nella parte posteriore del vassoio NOTA: Questo è l'orientamento preferito durante la stampa su carta in formato A4 e Letter.
		
Stampa fronte/retro automatica o con Modalità carta intestata alternativa abilitata	12x18, 11x17, A3, 8K (273x397 mm), 8K (270x390 mm), 8K (260x368 mm), B4 (JIS), Legal, Oficio (8.5x13), Oficio (216x340 mm), SRA3, RA3, SRA4, RA4, A4, Letter	Verso il basso Margine superiore nella parte sinistra del vassoio
		

Tabella 2-9 Carta intestata o prestampata: orizzontale

Modalità fronte/retro	Formato carta	Modalità di caricamento della carta
Stampa su 1 facciata	A4, Letter, 16K (197x273 mm) 16K (195x270 mm), Executive, A5, 16K (184x260 mm), B5 (JIS), Cartolina giapponese doppia (148x200 mm)	Verso l'alto Margine superiore nella parte destra del vassoio NOTA: Questo è l'orientamento preferito durante la stampa su carta in formato A4 e Letter.
		
Stampa su 1 facciata	12x18, 11x17, A3, 8K (273x397 mm), 8K (270x390 mm), 8K (260x368 mm), B4 (JIS), Legal, Oficio (8.5x13), Oficio (216x340 mm), SRA3, RA3, SRA4, RA4, A4, Letter	Verso l'alto Bordo superiore nella parte posteriore del vassoio
		

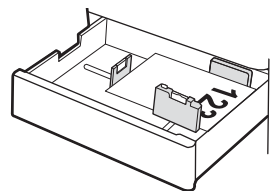
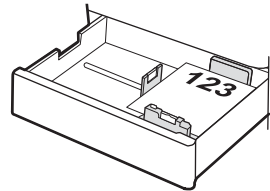
Tabella 2-9 Carta intestata o prestampata: orizzontale (continuazione)

Modalità fronte/retro	Formato carta	Modalità di caricamento della carta
Stampa fronte/retro automatica o con Modalità carta intestata alternativa abilitata	12x18, 11x17, A3, 8K (273x397 mm), 8K (270x390 mm), 8K (260x368 mm), B4 (JIS), Legal, Oficio (8.5x13), Oficio (216x340 mm), SRA3, RA3, SRA4, RA4, A4, Letter	Verso il basso Bordo superiore nella parte posteriore del vassoio
		
Stampa fronte/retro automatica o con Modalità carta intestata alternativa abilitata	A4, Letter, 16K (197x273 mm) 16K (195x270 mm), Executive, A5, 16K (184x260 mm), B5 (JIS), Cartolina giapponese doppia (148x200 mm)	Verso il basso Margine superiore nella parte sinistra del vassoio
		NOTA: Questo è l'orientamento preferito durante la stampa su carta in formato A4 e Letter.
		

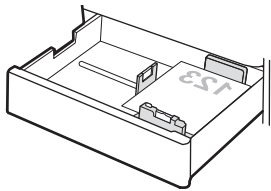
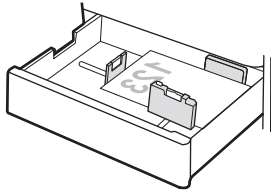
Tabella 2-10 Carta perforata: verticale

Modalità fronte/retro	Formato carta	Modalità di caricamento della carta
Stampa su 1 facciata	A4, Letter, 16K (197x273 mm) 16K (195x270 mm), Executive, A5, 16K (184x260 mm), B5 (JIS), Cartolina giapponese doppia (148x200 mm)	Verso l'alto Fori rivolti verso il lato sinistro del vassoio, con la parte superiore del modulo nella parte posteriore della stampante
		NOTA: Questo è l'orientamento preferito durante la stampa su carta in formato A4 e Letter.
		
Stampa su 1 facciata	12x18, 11x17, A3, 8K (273x397 mm), 8K (270x390 mm), 8K (260x368 mm), B4 (JIS), Legal, Oficio (8.5x13), Oficio (216x340 mm), SRA3, RA3, SRA4, RA4, A4, Letter	Verso l'alto Fori rivolti verso la parte posteriore del vassoio
		

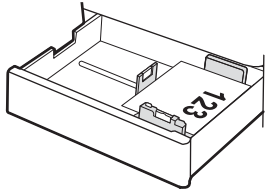
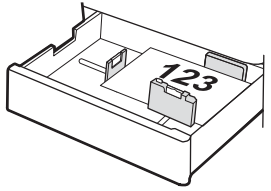
Tabella 2-10 Carta perforata: verticale (continuazione)

Modalità fronte/retro	Formato carta	Modalità di caricamento della carta
Stampa fronte/retro automatica o con Modalità carta intestata alternativa abilitata	A4, Letter, 16K (197x273 mm) 16K (195x270 mm), Executive, A5, 16K (184x260 mm), B5 (JIS), Cartolina giapponese doppia (148x200 mm)	<p>Verso il basso</p> <p>Fori rivolti verso la parte destra del vassoio</p> <p>NOTA: Questo è l'orientamento preferito durante la stampa su carta in formato A4 e Letter.</p>
Stampa fronte/retro automatica o con Modalità carta intestata alternativa abilitata	12x18, 11x17, A3, 8K (273x397 mm), 8K (270x390 mm), 8K (260x368 mm), B4 (JIS), Legal, Oficio (8.5x13), Oficio (216x340 mm), SRA3, RA3, SRA4, RA4, A4, Letter	<p>Verso il basso</p> <p>Fori rivolti verso la parte posteriore del vassoio</p>

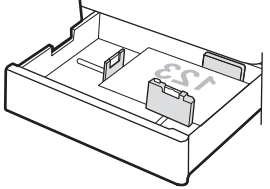
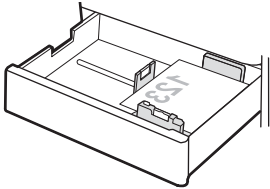

Uso della Modalità carta intestata alternativa

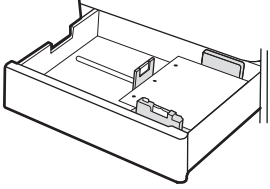
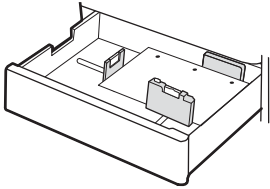
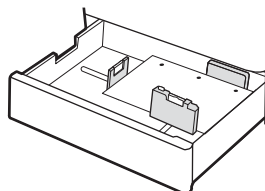
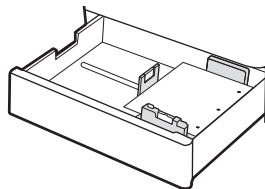
La [Modalità carta intestata alternativa](#) consente di caricare nel vassoio carta intestata o prestampata sempre nello stesso modo per tutti i processi di stampa, sia per le stampe su un solo lato che per le stampe fronte/retro. Quando si utilizza questa modalità, caricare la carta come per la stampa fronte/retro automatica.

- [Attivare la Modalità carta intestata alternativa tramite i menu del pannello di controllo della stampante](#)

Attivare la Modalità carta intestata alternativa tramite i menu del pannello di controllo della stampante

Utilizzare il menu [Impostazioni](#) per configurare l'impostazione [Modalità carta intestata alternativa](#).

1. Nella schermata iniziale del pannello di controllo della stampante, accedere e aprire il menu [Impostazioni](#).
2. Aprire i seguenti menu:
 - a. [Copia/Stampa o Stampa](#)
 - b. [Gestisci vassoi](#)
 - c. [Modalità carta intestata alternativa](#)
3. Selezionare [Attiva](#).

Caricare la carta nei vassoi carta da 2 x 550 fogli

Di seguito vengono fornite le istruzioni per il caricamento della carta nei 2 vassoi da 550 fogli.

- [Caricare la carta nei vassoi carta da 2 x 550 fogli](#)
- [Orientamento della carta nel vassoio carta da 2 x 550 fogli](#)
- [Uso della Modalità carta intestata alternativa](#)

Caricare la carta nei vassoi carta da 2 x 550 fogli

Di seguito viene illustrata la procedura per il caricamento della carta nei 2 vassoi da 550 fogli.

1. Aprire il vassoio.

NOTA: Non aprire questo vassoio durante la stampa.

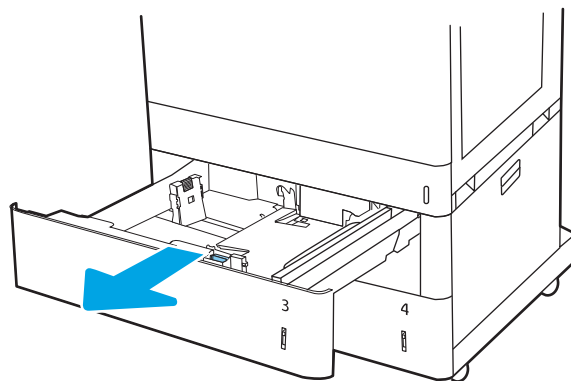

2. Prima di caricare la carta, regolare le guide della larghezza della carta stringendo i fermi di regolazione blu e facendo scorrere le guide fino alle dimensioni desiderate.

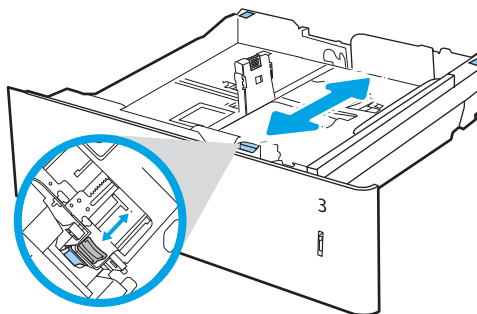

3. Regolare la guida della lunghezza della carta stringendo il meccanismo di regolazione e facendo scorrere la guida fino al formato della carta utilizzato.

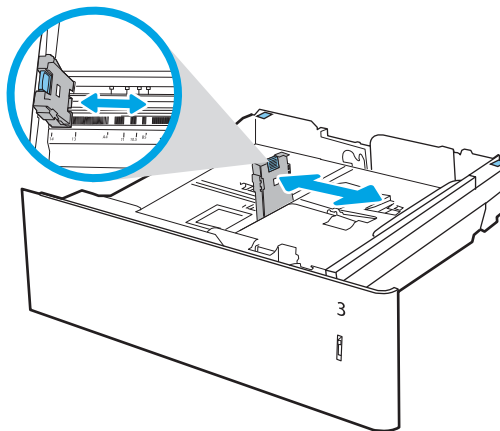

4. Per qualsiasi dei seguenti formati carta, regolare anche la leva blu di blocco carta nell'angolo sinistro del vassoio nella posizione corretta, come indicato dall'etichetta nel vassoio:

- 12 x 18
- RA3
- 11 x 17
- A3
- SRA3

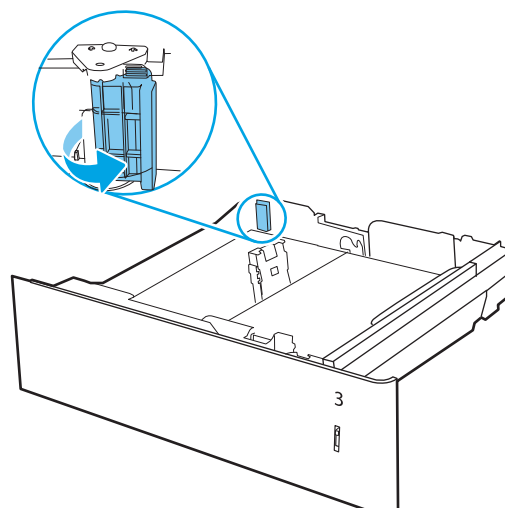

5. Caricare la carta nel vassoio. Per informazioni su come orientare la carta, vedere [Orientamento della carta nel vassoio carta da 2 x 550 fogli a pagina 44](#).

NOTA: per evitare possibili inceppamenti, non riempire eccessivamente il vassoio. Controllare che la parte superiore della pila sia sotto l'indicatore di vassoio pieno.

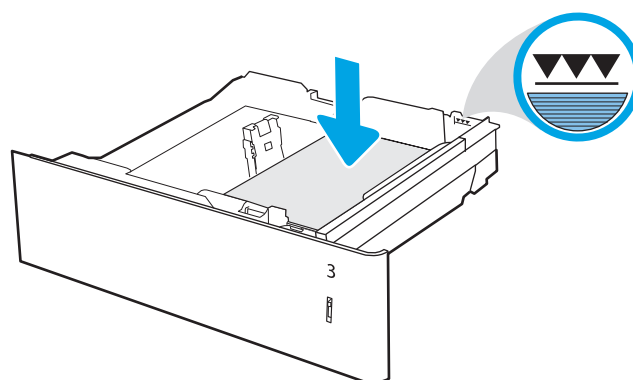

6. Controllare la carta per verificare che le guide tocchino leggermente la risma, ma senza piegarla.

NOTA: non stringere le guide contro la pila di carta. Regolarle in base alle tacche o ai contrassegni nel vassoio.

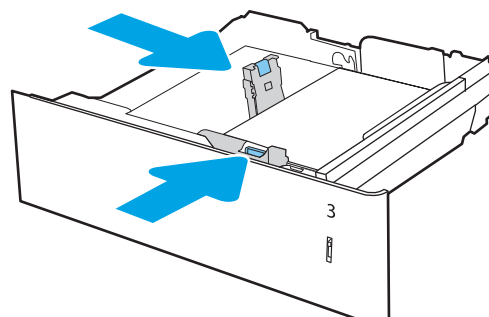

7. Chiudere il vassoio.

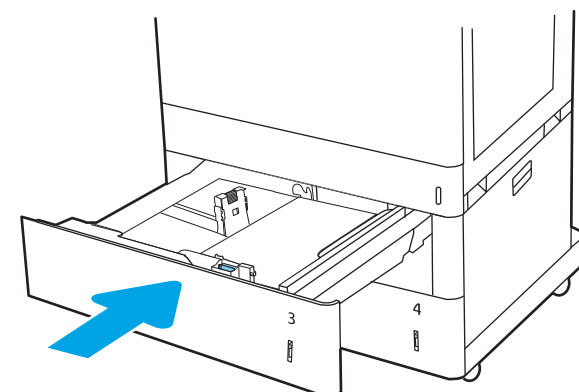

8. Sul pannello di controllo della stampante, viene visualizzato un messaggio di configurazione del vassoio.
9. Selezionare il pulsante **OK** per accettare il tipo e il formato rilevati oppure selezionare **Modifica** per scegliere un tipo o un formato di carta diverso.

Per la carta di formato personalizzato, specificare le dimensioni **X** e **Y** della carta quando la richiesta viene visualizzata sul pannello di controllo della stampante.

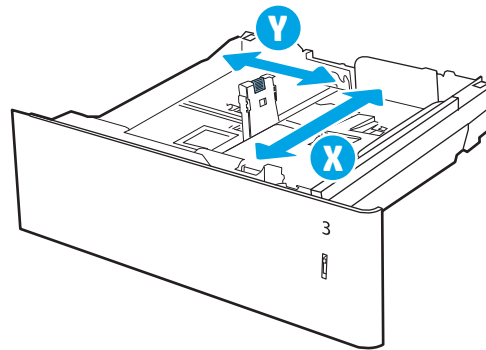

Orientamento della carta nel vassoio carta da 2 x 550 fogli

Posizionare la carta correttamente nel vassoio 2 X 550 fogli per garantire la migliore qualità di stampa.

Tabella 2-11 Carta intestata o prestampata: verticale

Modalità fronte/retro	Formato carta	Modalità di caricamento della carta
Stampa su 1 facciata	A4, Letter, 16K (197x273 mm) 16K (195x270 mm), Executive, A5, 16K (184x260 mm), B5 (JIS), Cartolina giapponese doppia (148x200 mm)	<p>Verso l'alto</p> <p>Bordo superiore nella parte posteriore del vassoio</p> <p>NOTA: Questo è l'orientamento preferito durante la stampa su carta in formato A4 e Letter.</p> 
Stampa su 1 facciata	12x18, 11x17, A3, 8K (273x397 mm), 8K (270x390 mm), 8K (260x368 mm), B4 (JIS), Legal, Oficio (8.5x13), Oficio (216x340 mm), SRA3, RA3, SRA4, RA4, A4, Letter	<p>Verso l'alto</p> <p>Margine superiore nella parte destra del vassoio</p> 

Tabella 2-11 Carta intestata o prestampata: verticale (continuazione)

Modalità fronte/retro	Formato carta	Modalità di caricamento della carta
Stampa fronte/retro automatica o con Modalità carta intestata alternativa abilitata	A4, Letter, 16K (197x273 mm) 16K (195x270 mm), Executive, A5, 16K (184x260 mm), B5 (JIS), Cartolina giapponese doppia (148x200 mm)	Verso il basso Bordo superiore nella parte posteriore del vassoio NOTA: Questo è l'orientamento preferito durante la stampa su carta in formato A4 e Letter.
		
Stampa fronte/retro automatica o con Modalità carta intestata alternativa abilitata	12x18, 11x17, A3, 8K (273x397 mm), 8K (270x390 mm), 8K (260x368 mm), B4 (JIS), Legal, Oficio (8.5x13), Oficio (216x340 mm), SRA3, RA3, SRA4, RA4, A4, Letter	Verso il basso Margine superiore nella parte sinistra del vassoio
		

Tabella 2-12 Carta intestata o prestampata: orizzontale

Modalità fronte/retro	Formato carta	Modalità di caricamento della carta
Stampa su 1 facciata	A4, Letter, 16K (197x273 mm) 16K (195x270 mm), Executive, A5, 16K (184x260 mm), B5 (JIS), Cartolina giapponese doppia (148x200 mm)	Verso l'alto Margine superiore nella parte destra del vassoio NOTA: Questo è l'orientamento preferito durante la stampa su carta in formato A4 e Letter.
		
Stampa su 1 facciata	12x18, 11x17, A3, 8K (273x397 mm), 8K (270x390 mm), 8K (260x368 mm), B4 (JIS), Legal, Oficio (8.5x13), Oficio (216x340 mm), SRA3, RA3, SRA4, RA4, A4, Letter	Verso l'alto Bordo superiore nella parte posteriore del vassoio
		

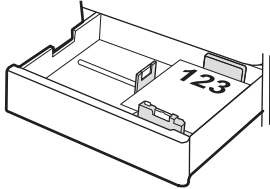
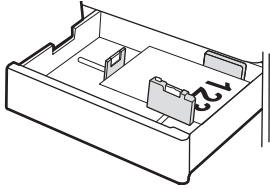
Tabella 2-12 Carta intestata o prestampata: orizzontale (continuazione)

Modalità fronte/retro	Formato carta	Modalità di caricamento della carta
Stampa fronte/retro automatica o con Modalità carta intestata alternativa abilitata	12x18, 11x17, A3, 8K (273x397 mm), 8K (270x390 mm), 8K (260x368 mm), B4 (JIS), Legal, Oficio (8.5x13), Oficio (216x340 mm), SRA3, RA3, SRA4, RA4, A4, Letter	Verso il basso Bordo superiore nella parte posteriore del vassoio
		
Stampa fronte/retro automatica o con Modalità carta intestata alternativa abilitata	A4, Letter, 16K (197x273 mm) 16K (195x270 mm), Executive, A5, 16K (184x260 mm), B5 (JIS), Cartolina giapponese doppia (148x200 mm)	Verso il basso Margine superiore nella parte sinistra del vassoio
		NOTA: Questo è l'orientamento preferito durante la stampa su carta in formato A4 e Letter.
		

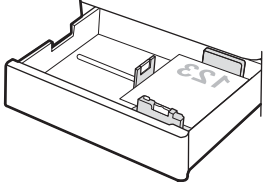
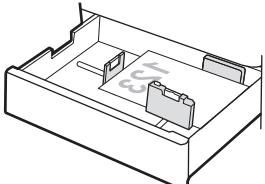
Tabella 2-13 Carta perforata: verticale

Modalità fronte/retro	Formato carta	Modalità di caricamento della carta
Stampa su 1 facciata	A4, Letter, 16K (197x273 mm) 16K (195x270 mm), Executive, A5, 16K (184x260 mm), B5 (JIS), Cartolina giapponese doppia (148x200 mm)	Verso l'alto Fori rivolti verso il lato sinistro del vassoio, con la parte superiore del modulo nella parte posteriore della stampante
		NOTA: Questo è l'orientamento preferito durante la stampa su carta in formato A4 e Letter.
		
Stampa su 1 facciata	12x18, 11x17, A3, 8K (273x397 mm), 8K (270x390 mm), 8K (260x368 mm), B4 (JIS), Legal, Oficio (8.5x13), Oficio (216x340 mm), SRA3, RA3, SRA4, RA4, A4, Letter	Verso l'alto Fori rivolti verso la parte posteriore del vassoio
		

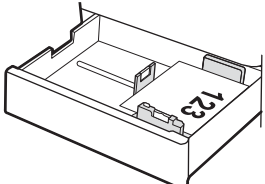
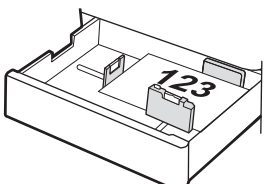
Tabella 2-13 Carta perforata: verticale (continuazione)

Modalità fronte/retro	Formato carta	Modalità di caricamento della carta
Stampa fronte/retro automatica o con Modalità carta intestata alternativa abilitata	A4, Letter, 16K (197x273 mm) 16K (195x270 mm), Executive, A5, 16K (184x260 mm), B5 (JIS), Cartolina giapponese doppia (148x200 mm)	<p>Verso il basso</p> <p>Fori rivolti verso la parte destra del vassoio</p> <p>NOTA: Questo è l'orientamento preferito durante la stampa su carta in formato A4 e Letter.</p> 
Stampa fronte/retro automatica o con Modalità carta intestata alternativa abilitata	12x18, 11x17, A3, 8K (273x397 mm), 8K (270x390 mm), 8K (260x368 mm), B4 (JIS), Legal, Oficio (8.5x13), Oficio (216x340 mm), SRA3, RA3, SRA4, RA4, A4, Letter	<p>Verso il basso</p> <p>Fori rivolti verso la parte posteriore del vassoio</p> 

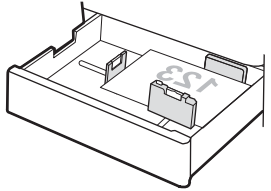
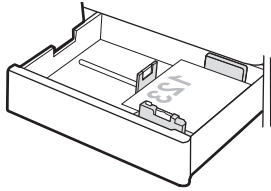
Uso della Modalità carta intestata alternativa

La [Modalità carta intestata alternativa](#) consente di caricare nel vassoio carta intestata o prestampata sempre nello stesso modo per tutti i processi di stampa, sia per le stampe su un solo lato che per le stampe fronte/retro. Quando si utilizza questa modalità, caricare la carta come per la stampa fronte/retro automatica.

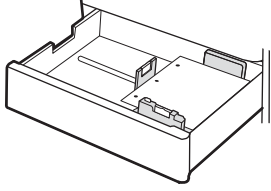
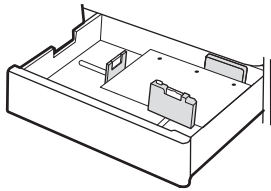
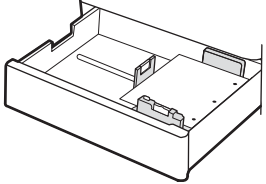
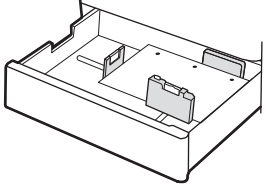
- [Attivare la Modalità carta intestata alternativa tramite i menu del pannello di controllo della stampante](#)

Attivare la Modalità carta intestata alternativa tramite i menu del pannello di controllo della stampante

Utilizzare il menu [Impostazioni](#) per configurare l'impostazione [Modalità carta intestata alternativa](#).

1. Nella schermata iniziale del pannello di controllo della stampante, accedere e aprire il menu [Impostazioni](#).
2. Aprire i seguenti menu:
 - a. [Copia/Stampa o Stampa](#)
 - b. [Gestisci vassoi](#)
 - c. [Modalità carta intestata alternativa](#)
3. Selezionare [Attiva](#).

Caricare la carta nei vassoi di alimentazione ad alta capacità da 2.700 fogli

Di seguito vengono fornite le istruzioni per il caricamento della carta nei vassoi carta HCI.

- [Caricare la carta nei vassoi di alimentazione ad alta capacità da 2.700 fogli](#)
- [Orientamento della carta nel vassoio HCI da 2.700 fogli](#)
- [Uso della Modalità carta intestata alternativa](#)

Caricare la carta nei vassoi di alimentazione ad alta capacità da 2.700 fogli

Attenersi ai passaggi seguenti per caricare la carta nei vassoi della carta HCI.

1. Rilasciare il fermo del vassoio, quindi fare scorrere il vassoio della stampante per aprirlo.

NOTA: Non aprire questo vassoio durante la stampa.

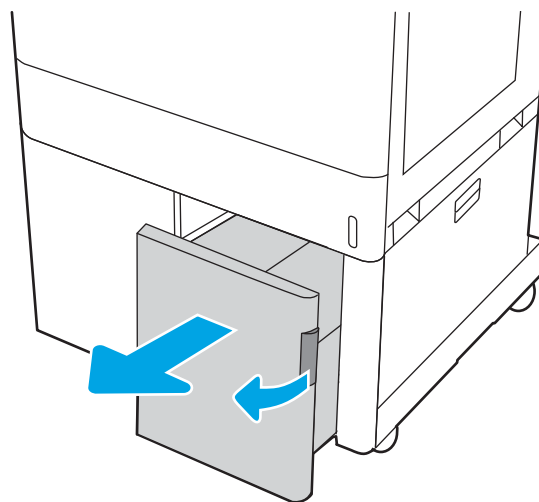

2. Regolare la guida del formato della carta nella posizione corretta per la carta.

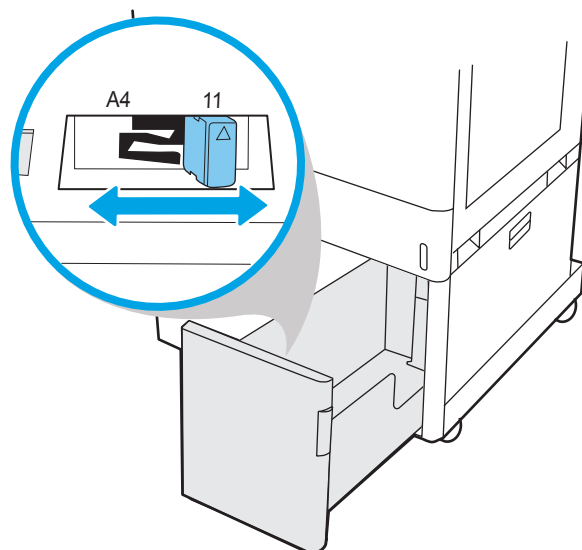

3. Caricare la carta nel vassoio. Controllare la carta per verificare che le guide tocchino leggermente la risma, ma senza piegarla. Per informazioni su come orientare la carta, vedere [Orientamento della carta nel vassoio HCI da 2.700 fogli a pagina 50](#).

NOTA: per evitare possibili inceppamenti, non riempire eccessivamente il vassoio. Controllare che la parte superiore della pila sia sotto l'indicatore di vassoio pieno.

NOTA: se il vassoio non è regolato correttamente, potrebbe essere visualizzato un messaggio di errore durante la stampa o potrebbe verificarsi un inceppamento della carta.

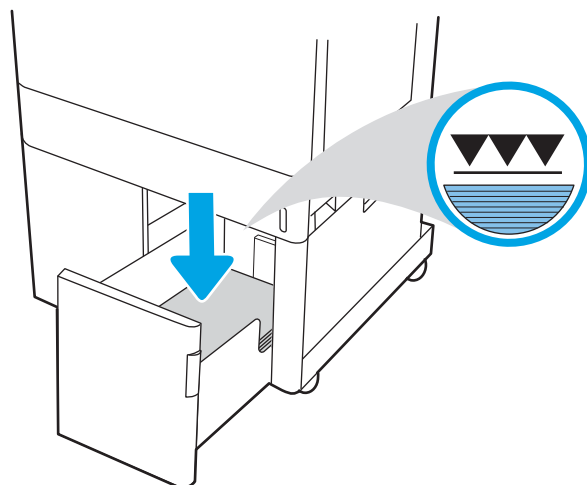

4. Chiudere il vassoio.

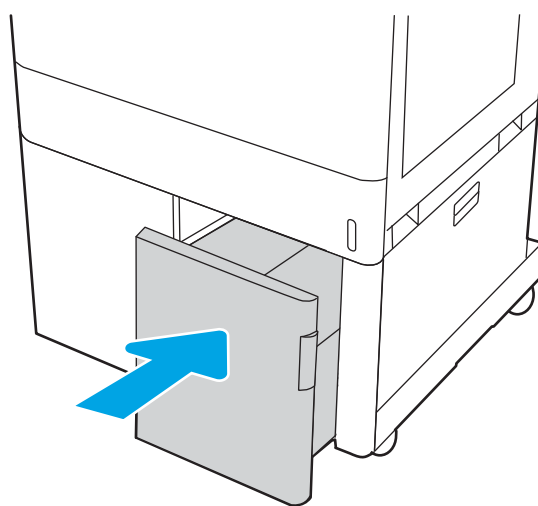

5. Sul pannello di controllo della stampante, viene visualizzato un messaggio di configurazione del vassoio.
6. Selezionare il pulsante **OK** per accettare il tipo e il formato rilevati oppure selezionare **Modifica** per scegliere un tipo o un formato di carta diverso.

Orientamento della carta nel vassoio HCI da 2.700 fogli

Posizionare la carta correttamente nei vassoi HCI per garantire la migliore qualità di stampa.

Tabella 2-14 Carta intestata o prestampata: verticale

Modalità fronte/retro	Formato carta	Modalità di caricamento della carta
Stampa su 1 facciata	A4, Letter	Verso il basso Bordo superiore nella parte posteriore del vassoio
Stampa fronte/retro automatica o con Modalità carta intestata alternativa abilitata	A4, Letter	Verso l'alto Bordo superiore nella parte posteriore del vassoio



Tabella 2-15 Carta intestata o prestampata: orizzontale

Modalità fronte/retro	Formato carta	Modalità di caricamento della carta
Stampa su 1 facciata	A4, Letter	Verso il basso Margine superiore nella parte sinistra del vassoio
Stampa fronte/retro automatica o con Modalità carta intestata alternativa abilitata	A4, Letter	Verso l'alto Margine superiore nella parte destra del vassoio

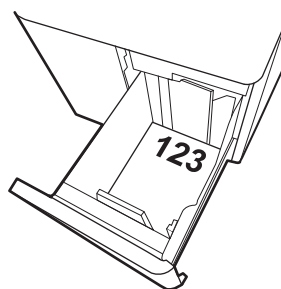
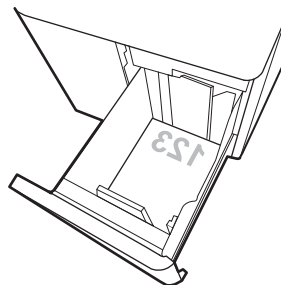

Tabella 2-16 Carta perforata: orizzontale

Modalità fronte/retro	Formato carta	Modalità di caricamento della carta
Stampa su 1 facciata	A4, Letter	Verso il basso Fori verso la parte sinistra del vassoio
Stampa fronte/retro automatica o con Modalità carta intestata alternativa abilitata	A4, Letter	Verso l'alto Fori sul lato destro del vassoio, con la parte superiore del modulo sul lato destro

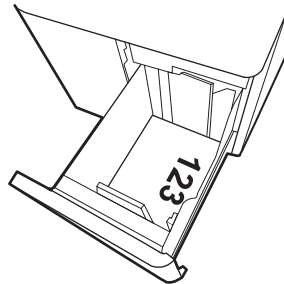
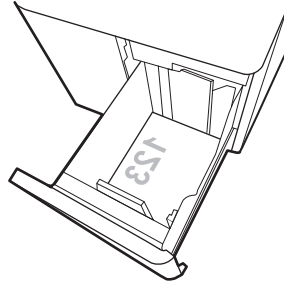
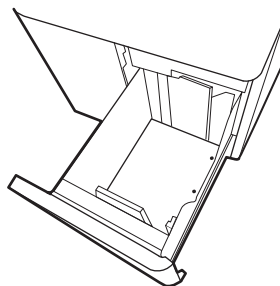
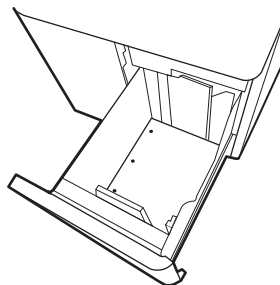

Uso della Modalità carta intestata alternativa

La [Modalità carta intestata alternativa](#) consente di caricare nel vassoio carta intestata o prestampata sempre nello stesso modo per tutti i processi di stampa, sia per le stampe su un solo lato che per le stampe fronte/retro. Quando si utilizza questa modalità, caricare la carta come per la stampa fronte/retro automatica.

- [Attivare la Modalità carta intestata alternativa tramite i menu del pannello di controllo della stampante](#)

Attivare la Modalità carta intestata alternativa tramite i menu del pannello di controllo della stampante

Utilizzare il menu [Impostazioni](#) per configurare l'impostazione [Modalità carta intestata alternativa](#).

1. Nella schermata iniziale del pannello di controllo della stampante, accedere e aprire il menu [Impostazioni](#).
2. Aprire i seguenti menu:
 - a. [Copia/Stampa](#) o [Stampa](#)
 - b. [Gestisci vassoi](#)
 - c. [Modalità carta intestata alternativa](#)
3. Selezionare [Attiva](#).

Caricamento e stampa di buste

Utilizzare solo il vassoio 1 per stampare le buste. Il vassoio 1 può contenere fino a 10 buste.

- [Stampa di buste](#)
- [Orientamento delle buste](#)

Stampa di buste

Per stampare utilizzando l'opzione di alimentazione manuale di buste, attenersi alla seguente procedura per selezionare le impostazioni corrette nel driver di stampa, quindi caricare le buste nel vassoio dopo aver inviato il processo di stampa alla stampante.

1. Nel programma software, selezionare l'opzione **Stampa**.
2. Selezionare la stampante dall'apposito elenco, quindi fare clic sul pulsante **Proprietà** o **Preferenze** per aprire il driver di stampa.

 **NOTA:** il nome del pulsante può variare in base ai diversi programmi software.

 **NOTA:** Per accedere a queste funzioni dalla schermata Start di Windows 8.1, selezionare **Dispositivi, Stampa**, quindi selezionare la stampante.

 **NOTA:** Per accedere a queste funzioni da Windows 10, selezionare **Stampa**, quindi selezionare la stampante.

3. Fare clic sulla scheda **Carta/qualità**.
4. Nell'elenco a discesa **Formato carta**, selezionare il formato corretto per le buste.
5. Nell'elenco a discesa **Tipo di carta**, selezionare **Busta**.
6. Nell'elenco a discesa **Alimentazione carta**, selezionare **Alimentazione manuale**.
7. Fare clic sul pulsante **OK** per chiudere la finestra di dialogo **Proprietà documento**.
8. Nella finestra di dialogo **Stampa**, fare clic sul pulsante **OK** per stampare il processo.

Orientamento delle buste

Le buste devono essere caricate in modo specifico per essere stampate correttamente.

 **NOTA:** la stampante non supporta la stampa fronte/retro sulle buste.

Tabella 2-17 Orientamento delle buste

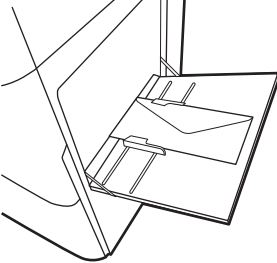
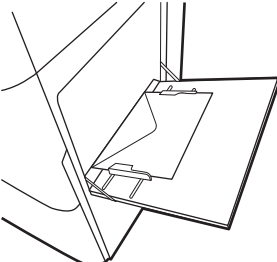
Vassoio	Dimensioni busta	Modalità di caricamento
Vassoio 1	Busta n.9, Busta n.10, Busta Monarch, Busta B5, Busta C5, Busta C6, Busta DL	Verso il basso Bordo superiore rivolto verso la parte posteriore della stampante
		
Vassoio 1	Busta B5, Busta C5 (pocket)	Verso il basso Bordo superiore rivolto verso la stampante
		

Caricamento e stampa di etichette

Per stampare su fogli di etichette, utilizzare il vassoio 1 o i vassoi da 550 fogli.

- [Alimentazione manuale etichette](#)
- [Orientamento delle etichette](#)

Alimentazione manuale etichette

Utilizzare la modalità di alimentazione manuale per stampare su fogli di etichette.

1. Nel programma software, selezionare l'opzione **Stampa**.
2. Selezionare la stampante dall'apposito elenco, quindi fare clic sul pulsante **Proprietà** o **Preferenze** per aprire il driver di stampa.

 **NOTA:** il nome del pulsante può variare in base ai diversi programmi software.

 **NOTA:** Per accedere a queste funzioni dalla schermata Start di Windows 8.1, selezionare **Dispositivi, Stampa**, quindi selezionare la stampante.

 **NOTA:** Per accedere a queste funzioni da Windows 10, selezionare **Stampa**, quindi selezionare la stampante.

3. Fare clic sulla scheda **Carta/qualità**.
4. Nell'elenco a discesa **Formato carta**, selezionare il formato corretto per i fogli di etichette.
5. Nell'elenco a discesa **Tipo di carta**, selezionare **Etichette**.
6. Nell'elenco a discesa **Alimentazione carta**, selezionare **Alimentazione manuale**.

 **NOTA:** quando si utilizza l'alimentazione manuale, la stampa viene eseguita dal vassoio inferiore configurato per il formato corretto della carta. Pertanto, non è necessario indicare un vassoio specifico. Ad esempio, se il vassoio 2 è configurato per le etichette, la stampa verrà effettuata dal vassoio 2. Se il vassoio 3 è installato e configurato per le etichette, ma il vassoio 2 non è configurato per le etichette, la stampa verrà effettuata dal vassoio 3.

7. Fare clic sul pulsante **OK** per chiudere la finestra di dialogo **Proprietà documento**.
8. Nella finestra di dialogo **Stampa**, fare clic sul pulsante **Stampa** per stampare il processo.

Orientamento delle etichette

Le etichette devono essere caricate in modo specifico per essere stampate correttamente.

Tabella 2-18 Orientamento delle etichette

Vassoio	Modalità di caricamento delle etichette
Vassoio 1	Verso il basso Parte inferiore della pagina nella stampante
vassoi da 550 fogli	Verso l'alto Bordo superiore nella parte posteriore del vassoio

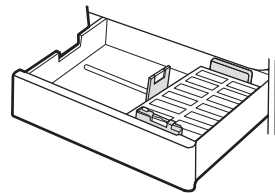
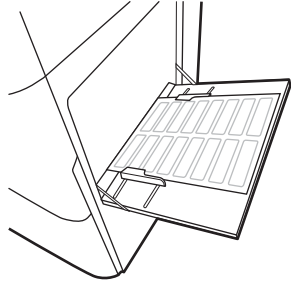

3 Materiali di consumo, accessori e componenti

È possibile ordinare materiali di consumo e accessori, sostituire le cartucce di toner o rimuovere e sostituire altri componenti.

- [Ordinazione di materiali di consumo, accessori e componenti](#)
- [Protezione dinamica](#)
- [Configurazione delle impostazioni dei materiali di consumo per la protezione delle cartucce di toner HP](#)
- [Sostituzione delle cartucce del toner](#)
- [Sostituzione dei tamburi fotosensibili](#)
- [Sostituzione dell'unità di raccolta del toner](#)
- [Sostituzione della cartuccia della cucitrice \(solo per il modello M776zs\)](#)

Per assistenza video, vedere www.hp.com/videos/LaserJet.

Le seguenti informazioni sono corrette al momento della pubblicazione. Per informazioni aggiornate, vedere www.hp.com/support/colorljM776MFP.

Per ulteriori informazioni:

La guida completa di HP per la stampante include le seguenti informazioni:

- Installazione e configurazione
- Istruzioni e uso
- Risoluzione dei problemi
- Download di aggiornamenti software e firmware
- Registrazione al forum di supporto
- Ricerca di informazioni sulla garanzia e le normative

Ordinazione di materiali di consumo, accessori e componenti

Informazioni su come ottenere materiali di consumo, accessori e componenti per la stampante.

- [Ordini](#)
- [Materiali di consumo e accessori](#)
- [Materiali di consumo manutenzione/lunga durata](#)
- [Parti di ricambio CSR \(Customer Self-Repair\)](#)

Ordini

È possibile ordinare componenti, materiali di consumo o accessori tramite uno dei seguenti canali.

Tabella 3-1 Opzioni di ordine

Opzione di ordine	Informazioni per effettuare gli ordini
Ordinazione di carta e materiali di consumo	http://www.hp.com/go/SureSupply
Ordinazione di componenti e accessori HP originali	www.hp.com/buy/parts
Ordinazione tramite centri di assistenza	Rivolgersi a un centro di assistenza HP autorizzato.
Effettuare un ordine utilizzando il server Web HP incorporato (EWS)	Per effettuare l'accesso, immettere l'indirizzo IP o il nome host della stampante nel campo dell'indirizzo/URL di un browser Web supportato sul computer. Il server Web HP incorporato (EWS) include un collegamento al sito Web HP SureSupply, in cui vengono riportate le opzioni per l'acquisto dei materiali di consumo HP originali.

Materiali di consumo e accessori

Per ordinare i materiali di consumo o gli accessori, individuare il numero di parte corretto.

Tabella 3-2 Materiali di consumo

Elemento	Descrizione	Codice cartuccia	Numero parte
Cartuccia di toner nero, originale, HP 659A LaserJet	Cartuccia di toner nero sostitutiva rendimento standard	659A	W2010A
Cartuccia di toner nero, originale, HP 659X LaserJet, ad alto rendimento	Cartuccia di toner nero sostitutiva rendimento elevato	659X	W2010X
Cartuccia di toner ciano, originale, HP 659A LaserJet	Cartuccia di toner ciano sostitutiva rendimento standard	659A	W2011A
Cartuccia di toner ciano, originale, HP 659X LaserJet, ad alto rendimento	Cartuccia di toner ciano sostitutiva rendimento elevato	659X	W2011X
Cartuccia di toner magenta, originale, HP 659A LaserJet	Cartuccia di toner magenta sostitutiva rendimento standard	659A	W2013A
Cartuccia di toner magenta, originale, HP 659X LaserJet, ad alto rendimento	Cartuccia di toner magenta sostitutiva rendimento elevato	659X	W2013X
Cartuccia di toner giallo, originale, HP 659A LaserJet	Cartuccia di toner giallo sostitutiva rendimento standard	659A	W2012A

Tabella 3-2 Materiali di consumo (continuazione)

Elemento	Descrizione	Codice cartuccia	Numero parte
Cartuccia di toner giallo, originale, HP 659X LaserJet, ad alto rendimento	Cartuccia di toner giallo sostitutiva rendimento elevato	659X	W2012X
Tamburo fotosensibile HP	Sostituzione del tamburo fotosensibile	660A	W2004A
Punti metallici per unità di finitura interna HP	Cartuccia sostitutiva della cucitrice per i modelli con unità di finitura interna	Non applicabile	J8J96A

Tabella 3-3 accessori

Elemento	Descrizione	Codice cartuccia	Numero parte
Vassoio carta HP LaserJet da 550 fogli	Vassoio carta opzionale da 550 fogli NOTA: La stampante supporta fino a due vassoi carta da 550 fogli.	Non applicabile	T3V27A
Vassoio carta per HP LaserJet da 2x550 fogli e supporto	Vassoio carta opzionale da 2 x 550 fogli con supporto per la stampante	Non applicabile	T3V29A
Vassoio carta HCI da 2.700 fogli per HP LaserJet con supporto	Vassoio carta opzionale da 2.700 fogli con supporto per la stampante	Non applicabile	T3V30A
Supporto per HP LaserJet	Supporto della stampante opzionale	Non applicabile	T3V28A
Server di stampa HP Jetdirect 2900nw	Accessorio HP Jetdirect per la connettività Wi-Fi e una porta Ethernet aggiuntiva	Non applicabile	J8031A
Accessorio HP Jetdirect 3100w BLE/NFC/Wireless	Accessorio HP Jetdirect per Wi-Fi, BLE, NFC e la lettura del badge di prossimità	Non applicabile	3JN69A
Porte USB interne HP	Due porte USB opzionali per la connessione di dispositivi di terze parti	Non applicabile	B5L28A
Connettore per interfaccia esterna HP	Accessorio porta opzionale per la connessione di dispositivi di terze parti.	Non applicabile	B5L31A
HP High Performance Secure Hard Disk	Unità disco rigido certificata FIPS140 da 500 GB opzionale	Non applicabile	B5L29A
Modulo SODIMM DDR3 HP x32 da 1 GB con 144 pin a 800 MHz	DIMM opzionale per l'espansione della memoria	Non applicabile	E5K48A

Materiali di consumo manutenzione/lunga durata

Con i materiali di consumo di lunga durata (LLC) originali certificati HP è possibile mantenere una qualità di stampa ottimale.

Tabella 3-4 Materiali di consumo manutenzione/lunga durata

Kit di manutenzione/LLC	Numero parte	Durata prevista ¹
Kit Fusore 110V HP LaserJet	4YL16A	150.000 pagine*
Kit Fusore 220V HP LaserJet	4YL17A	150.000 pagine*
Kit trasferimento immagine HP LaserJet	3WT89A	150.000 pagine*

Tabella 3-4 Materiali di consumo manutenzione/lunga durata (continuazione)

Kit di manutenzione/LLC	Numero parte	Durata prevista ¹
Unità di raccolta toner HP LaserJet	3WT90A	90.000 pagine*

¹ Le specifiche di durata dei materiali di consumo di manutenzione/materiali di consumo di lunga durata (LLC) di HP derivano da stime basate sulle condizioni di test di durata LLC elencate di seguito. La durata e il rendimento effettivo durante il normale utilizzo varia a seconda dell'uso, dell'ambiente, della carta e di altri fattori. La durata stimata non è una garanzia implicita e non può essere garantita.

*Condizioni di test della durata dei materiali LLC:

- Copertura di stampa: 5% distribuita in modo uniforme sulla pagina
- Ambiente: da 17° a 25°C; 30%-70% umidità relativa
- Formato dei supporti di stampa: Letter/A4
- Peso dei supporti di stampa: carta comune da 75 g/m²
- Formato del processo di stampa: Media di almeno 4 pagine
- Alimentazione lato lungo (Letter/A4)

Fattori che possono ridurre la durata rispetto alle suindicate condizioni:

- Supporto di stampa più stretto del formato Letter/A4 (il rallentamento termico equivale a un numero maggiore di rotazioni)
- Carta di grammatura superiore a 75 g/m 20 lb (supporti più pesanti creano un carico maggiore sui componenti della stampante)
- Processi di stampa più piccoli di 4 pagine (i processi di stampa più piccoli richiedono più cicli termici e più rotazioni)

Parti di ricambio CSR (Customer Self-Repair)

Le parti riparabili dall'utente (CSR) sono disponibili per diverse stampanti HP LaserJet per ridurre i tempi di riparazione.

 **NOTA:** Ulteriori informazioni sul programma CSR e i suoi vantaggi sono disponibili all'indirizzo www.hp.com/go/csr-support e www.hp.com/go/csr-faq.

I componenti di ricambio HP originali possono essere ordinati al sito www.hp.com/buy/parts oppure contattando un centro di assistenza HP autorizzato. Per l'ordinazione, potrebbero essere richieste le seguenti informazioni: numero di parte, numero di serie (disponibile sul retro della stampante), codice del prodotto o nome della stampante.

- Le parti CSR elencate come **Obbligatorie** devono essere installate dai clienti, a meno che questi non desiderino richiedere la riparazione a pagamento dell'assistenza tecnica HP. Per queste parti, la garanzia della stampante HP non include le opzioni di assistenza in loco o reso al deposito.
- Le parti CSR elencate come **Opzionali** possono essere installate dal personale dell'assistenza tecnica HP su richiesta dei clienti senza costi aggiuntivi durante il periodo di copertura della garanzia della stampante.

Tabella 3-5 Parti di ricambio CSR (Customer Self-Repair)

Elemento	Descrizione	Opzioni di auto-riparazione	Numero parte
vassoio carta da 550 fogli	Vassoio carta da 550 fogli sostitutivo	Obbligatorio	T3V27A
Unità di raccolta del toner	Unità di raccolta toner sostitutiva	Obbligatorio	3WT90A
Fusore	Fusore di ricambio	Obbligatorio	4YL16A (110V) 4YL17A (220V)
Kit di trasferimento dell'immagine	Nastro di trasferimento intermedio sostitutivo, rullo di trasferimento secondario e rulli del vassoio carta	Obbligatorio	3WT89A
Connettore per interfaccia esterna	Connettore per interfaccia esterna di ricambio	Obbligatorio	B5L31A
Porte USB interne	Porte USB interne di ricambio	Obbligatorio	B5L28A
Kit unità disco rigido sicuro	Unità disco rigido di ricambio	Obbligatorio	B5L29A
SODIMM da 1 GB 90-Pin DDR3 x32 800 MHz	Modulo DIMM di memoria di ricambio	Obbligatorio	E5K48A
Server di stampa HP Jetdirect 2900nw	Accessorio HP Jetdirect per la connettività Wi-Fi e una porta Ethernet aggiuntiva	Obbligatorio	J8031A
Accessorio HP Jetdirect 3100w BLE/NFC/Wireless	Accessorio HP Jetdirect per Wi-Fi, BLE, NFC e la lettura del badge di prossimità	Obbligatorio	3JN69A

Protezione dinamica

Informazioni sulle stampanti con protezione dinamica attivata.

Alcune stampanti HP utilizzano cartucce con chip di protezione o circuito elettronico. Le cartucce che utilizzano un chip non HP o un circuito modificato o non HP* potrebbero non funzionare. Inoltre, le cartucce che funzionano oggi potrebbero non funzionare in futuro.

Rispettando lo standard delle aziende che offrono servizi di stampa, HP dispone di un processo per l'autenticazione delle cartucce. HP utilizza costantemente misure di sicurezza per proteggere la qualità dell'esperienza dei propri clienti, mantenere l'integrità dei propri sistemi di stampa e proteggere la proprietà intellettuale. Queste misure includono metodi di autenticazione che cambiano periodicamente e che potrebbero impedire il funzionamento di materiali di consumo di terze parti ora o in futuro. Le stampanti HP e le cartucce HP originali garantiscono qualità, protezione e affidabilità eccellenti. Se le cartucce vengono clonate o contraffatte, il cliente è esposto a diversi rischi per la qualità e la sicurezza, che potrebbero compromettere l'esperienza di stampa.

***I chip non HP e circuiti modificati o non HP** non vengono prodotti o convalidati da HP. HP non può garantire che questi chip o circuiti funzioneranno nella stampante ora o in futuro. Se si utilizza una cartuccia HP non originale, controllare con il fornitore per assicurarsi che abbia un chip di protezione HP originale o un circuito elettronico HP non modificato.

Configurazione delle impostazioni dei materiali di consumo per la protezione delle cartucce di toner HP

Un amministratore di rete può configurare le impostazioni di protezione delle cartucce di toner utilizzando il pannello di controllo della stampante o il server Web incorporato HP (EWS).

- [Introduzione](#)
- [Attivazione o disattivazione della funzione Criterio cartuccia](#)
- [Attivazione o disattivazione della funzionalità Protezione cartuccia](#)

Introduzione

Per controllare quali cartucce sono installate nella stampante e proteggerle dal furto, utilizzare le funzioni HP Criterio cartuccia e Protezione cartuccia.

In HP Web Jetadmin, le impostazioni sono disponibili sotto al riquadro **Gestione dispositivi** nella seguente catena: **Configurazione > Materiali di consumo > Criterio cartuccia o Protezione cartuccia**.

Queste funzioni sono disponibili con HP FutureSmart versione 3 e versioni successive. Entrambe le funzioni sono disattivate per impostazione predefinita.

- **Criterio cartuccia:** questa funzione consente di proteggere la stampante dall'uso di cartucce di toner contraffatte permettendo solo l'uso di cartucce HP originali. L'uso di cartucce HP originali garantisce la qualità migliore possibile. Quando un utente installa una cartuccia non HP originale, sul pannello di controllo della stampante viene visualizzato un messaggio che segnala che la cartuccia non è autorizzata e fornisce informazioni su come procedere.
- **Protezione cartuccia:** questa funzione consente di associare in modo permanente le cartucce di toner con una stampante specifica o un gruppo specifico di stampanti, in modo che non possano essere utilizzate in altre stampanti. Proteggendo le cartucce si protegge anche il proprio investimento. Quando questa funzione è attivata, se qualcuno tenta di trasferire una cartuccia protetta dalla stampante originale in una stampante non autorizzata, questa non sarà in grado di stampare. Sul pannello di controllo della stampante viene visualizzato un messaggio che segnala che la cartuccia è protetta e fornisce informazioni su come procedere.

⚠ ATTENZIONE: dopo avere attivato la protezione delle cartucce per la stampante, tutte le cartucce di toner installate successivamente nella stampante sono protette automaticamente e *in modo permanente*. Per evitare di proteggere una cartuccia nuova, disattivare la funzione *prima* di installare la cartuccia.

Disattivando la funzione non viene disattivata la protezione delle cartucce già installate.

Attivazione o disattivazione della funzione Criterio cartuccia

La funzione Criterio cartuccia può essere attivata o disattivata dal pannello di controllo o dal server Web incorporato (EWS).

- [Utilizzare il pannello di controllo della stampante per attivare la funzione Criterio cartuccia](#)
- [Utilizzare il pannello di controllo della stampante per disattivare la funzione Criterio cartuccia](#)
- [Utilizzare il server Web incorporato \(EWS\) HP per attivare e configurare la funzione Criterio cartuccia.](#)
- [Utilizzare il server Web incorporato \(EWS\) HP per disattivare e configurare la funzione Criterio cartuccia.](#)
- [Risoluzione dei problemi indicati nei messaggi di errore sul pannello di controllo per Criterio cartuccia](#)



NOTA: l'attivazione o disattivazione di questa funzione potrebbe richiedere una password dell'amministratore.

Contattare l'amministratore per determinare se è stata impostata una password amministratore. Le password EWS non possono essere recuperate.

Utilizzare il pannello di controllo della stampante per attivare la funzione Criterio cartuccia

Dal pannello di controllo della stampante un amministratore di rete può attivare la funzione Criterio cartuccia. Ciò consente di utilizzare solo cartucce HP originali per la stampante.

1. Nella schermata iniziale del pannello di controllo della stampante, accedere all'applicazione [Impostazioni](#) e selezionare l'icona [Impostazioni](#).
2. Aprire i seguenti menu:
 - a. [Gestione dei materiali di consumo](#)
 - b. [Criterio cartuccia](#)
3. Selezionare [Autorizzata HP](#).

Utilizzare il pannello di controllo della stampante per disattivare la funzione Criterio cartuccia



Dal pannello di controllo della stampante un amministratore di rete può attivare o disattivare la funzione Criterio cartuccia. Ciò consente di rimuovere la restrizione per cui è possibile utilizzare solo cartucce HP originali.

1. Nella schermata iniziale del pannello di controllo della stampante, accedere all'applicazione [Impostazioni](#) e selezionare l'icona [Impostazioni](#).
2. Aprire i seguenti menu:
 - a. [Gestione dei materiali di consumo](#)
 - b. [Criterio cartuccia](#)
3. Selezionare [Disattivato](#).

Utilizzare il server Web incorporato (EWS) HP per attivare e configurare la funzione Criterio cartuccia.

Dal server Web incorporato (EWS), un amministratore di rete può attivare la funzione Criterio cartuccia. Ciò consente di utilizzare solo cartucce HP originali per la stampante.

1. Aprire il server Web incorporato (EWS) HP:

- a. Nella schermata iniziale del pannello di controllo della stampante, toccare  quindi toccare  per visualizzare l'indirizzo IP o il nome host.
- b. Aprire un browser Web e nella barra degli indirizzi digitare l'indirizzo IP o il nome host esattamente come viene visualizzato sul pannello di controllo della stampante. Premere il tasto **Invio** sulla tastiera del computer. Si apre il server Web incorporato (EWS).

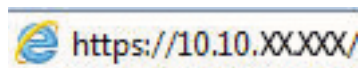



 **NOTA:** se nel browser Web viene visualizzato un messaggio che indica che l'accesso al sito Web potrebbe non essere sicuro, selezionare l'opzione per continuare con il sito Web. L'accesso al sito Web non danneggia il computer.

2. Aprire la scheda **Copia/Stampa**.
3. Nel riquadro di navigazione a sinistra, selezionare **Gestisci materiali di consumo**.
4. Nella sezione Impostazioni materiali di consumo, selezionare **Autorizzazione HP** nell'elenco a discesa **Criterio cartuccia**.
5. Fare clic sul pulsante **Applica** per salvare le modifiche.

Utilizzare il server Web incorporato (EWS) HP per disattivare e configurare la funzione Criterio cartuccia.

Dal server Web incorporato (EWS), un amministratore di rete può disattivare la funzione Criterio cartuccia. Ciò consente di rimuovere la restrizione per cui è possibile utilizzare solo cartucce HP originali.

1. Aprire il server Web incorporato (EWS) HP:
 - a. Nella schermata iniziale del pannello di controllo della stampante, toccare  quindi toccare  per visualizzare l'indirizzo IP o il nome host.
 - b. Aprire un browser Web e nella barra degli indirizzi digitare l'indirizzo IP o il nome host esattamente come viene visualizzato sul pannello di controllo della stampante. Premere il tasto **Invio** sulla tastiera del computer. Si apre il server Web incorporato (EWS).

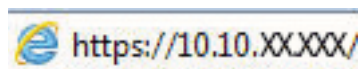

 **NOTA:** se nel browser Web viene visualizzato un messaggio che indica che l'accesso al sito Web potrebbe non essere sicuro, selezionare l'opzione per continuare con il sito Web. L'accesso al sito Web non danneggia il computer.

2. Aprire la scheda **Copia/Stampa**.
3. Nel riquadro di navigazione a sinistra, selezionare **Gestisci materiali di consumo**.
4. Nella sezione Impostazioni materiali di consumo, selezionare **Disattivato** nell'elenco a discesa **Criterio cartuccia**.
5. Fare clic sul pulsante **Applica** per salvare le modifiche.

Risoluzione dei problemi indicati nei messaggi di errore sul pannello di controllo per Criterio cartuccia

Analizzare le azioni consigliate per i messaggi di errore relativi a Criterio cartuccia.

Tabella 3-6 Messaggi di errore sul pannello di controllo per Criterio cartuccia

Messaggio di errore	Descrizione	Operazione consigliata
10.0X.30 Cartuccia <colore> non autorizzata	L'amministratore ha configurato la stampante esclusivamente per l'uso di materiali di consumo HP originali che sono ancora coperti da garanzia. La cartuccia deve essere sostituita per continuare la stampa.	Sostituire la cartuccia con una cartuccia di toner HP originale. Se si reputa di aver acquistato materiale HP originale, visitare www.hp.com/go/anticounterfeit per determinare se la cartuccia del toner è HP originale e scoprire cosa fare se non si tratta di una cartuccia HP originale.

Attivazione o disattivazione della funzionalità Protezione cartuccia

La funzione Protezione cartuccia può essere attivata o disattivata dal pannello di controllo o dal server Web incorporato (EWS).

- [Utilizzare il pannello di controllo della stampante per attivare la funzione Protezione cartuccia](#)
- [Utilizzare il pannello di controllo della stampante per disattivare la funzione Protezione cartuccia](#)
- [Utilizzare il server Web incorporato \(EWS\) HP per attivare e configurare la funzione Protezione cartuccia.](#)
- [Utilizzare il server Web incorporato \(EWS\) HP per disattivare e configurare la funzione Protezione cartuccia.](#)
- [Risoluzione dei problemi indicati nei messaggi di errore sul pannello di controllo per Protezione cartuccia](#)



NOTA: l'attivazione o disattivazione di questa funzione potrebbe richiedere una password dell'amministratore.

Contattare l'amministratore per determinare se è stata impostata una password amministratore. Le password EWS non possono essere recuperate.

Utilizzare il pannello di controllo della stampante per attivare la funzione Protezione cartuccia

Dal pannello di controllo della stampante un amministratore di rete può attivare la funzione Protezione cartuccia. Ciò consente di proteggere le cartucce associate alla stampante dal furto e dall'uso in altre stampanti.

1. Nella schermata iniziale del pannello di controllo della stampante, accedere all'applicazione [Impostazioni](#) e selezionare l'icona [Impostazioni](#).
2. Aprire i seguenti menu:
 - a. [Gestione dei materiali di consumo](#)
 - b. [Protezione cartuccia](#)
3. Selezionare [Proteggi cartucce](#).
4. Quando viene richiesto di confermare, selezionare [Continua](#) per attivare la funzione.

ATTENZIONE: dopo avere attivato la protezione delle cartucce per la stampante, tutte le cartucce di toner installate successivamente nella stampante sono protette automaticamente e *in modo permanente*. Per evitare di proteggere una cartuccia nuova, disattivare la funzione *prima* di installare la cartuccia.

Disattivando la funzione non viene disattivata la protezione delle cartucce già installate.



Utilizzare il pannello di controllo della stampante per disattivare la funzione Protezione cartuccia

Dal pannello di controllo della stampante un amministratore di rete può attivare o disattivare la funzione Protezione cartuccia. Ciò consente di rimuovere la protezione dalle nuove cartucce installate nella stampante.

1. Nella schermata iniziale del pannello di controllo della stampante, accedere all'applicazione [Impostazioni](#) e selezionare l'icona [Impostazioni](#).
2. Aprire i seguenti menu:
 - a. [Gestione dei materiali di consumo](#)
 - b. [Protezione cartuccia](#)
3. Selezionare [Disattivato](#).

Utilizzare il server Web incorporato (EWS) HP per attivare e configurare la funzione Protezione cartuccia.

Dal server Web incorporato (EWS), un amministratore di rete può attivare la funzione Protezione cartuccia. Ciò consente di proteggere le cartucce associate alla stampante dal furto e dall'uso in altre stampanti.

1. Aprire il server Web incorporato (EWS) HP:
 - a. Nella schermata iniziale del pannello di controllo della stampante, toccare  quindi toccare  per visualizzare l'indirizzo IP o il nome host.
 - b. Aprire un browser Web e nella barra degli indirizzi digitare l'indirizzo IP o il nome host esattamente come viene visualizzato sul pannello di controllo della stampante. Premere il tasto **Invio** sulla tastiera del computer. Si apre il server Web incorporato (EWS).



 **NOTA:** se nel browser Web viene visualizzato un messaggio che indica che l'accesso al sito Web potrebbe non essere sicuro, selezionare l'opzione per continuare con il sito Web. L'accesso al sito Web non danneggia il computer.



2. Aprire la scheda **Copia/Stampa**.
3. Nel riquadro di navigazione a sinistra, selezionare **Gestisci materiali di consumo**.
4. Nella sezione Impostazioni materiali di consumo, selezionare **Proteggi cartucce** nell'elenco a discesa **Protezione cartuccia**.
5. Fare clic sul pulsante **Applica** per salvare le modifiche.

 **ATTENZIONE:** dopo avere attivato la protezione delle cartucce per la stampante, tutte le cartucce di toner installate successivamente nella stampante sono protette automaticamente e *in modo permanente*. Per evitare di proteggere una cartuccia nuova, disattivare la funzione *prima* di installare la cartuccia.

Disattivando la funzione non viene disattivata la protezione delle cartucce già installate.

Utilizzare il server Web incorporato (EWS) HP per disattivare e configurare la funzione Protezione cartuccia.

Dal server Web incorporato (EWS), un amministratore di rete può disattivare la funzione Protezione cartuccia. Ciò consente di rimuovere la protezione dalle nuove cartucce installate nella stampante.

1. Aprire il server Web incorporato (EWS) HP:
 - a. Nella schermata iniziale del pannello di controllo della stampante, toccare  quindi toccare  per visualizzare l'indirizzo IP o il nome host.

- b. Aprire un browser Web e nella barra degli indirizzi digitare l'indirizzo IP o il nome host esattamente come viene visualizzato sul pannello di controllo della stampante. Premere il tasto **Invio** sulla tastiera del computer. Si apre il server Web incorporato (EWS).

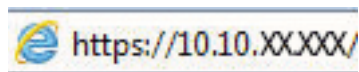

 **NOTA:** se nel browser Web viene visualizzato un messaggio che indica che l'accesso al sito Web potrebbe non essere sicuro, selezionare l'opzione per continuare con il sito Web. L'accesso al sito Web non danneggia il computer.

2. Aprire la scheda **Copia/Stampa**.
3. Nel riquadro di navigazione a sinistra, selezionare **Gestisci materiali di consumo**.
4. Nella sezione Impostazioni materiali di consumo, selezionare **Disattivato** nell'elenco a discesa **Protezione cartuccia**.
5. Fare clic sul pulsante **Applica** per salvare le modifiche.

Risoluzione dei problemi indicati nei messaggi di errore sul pannello di controllo per Protezione cartuccia

Analizzare le azioni consigliate per i messaggi di errore relativi a Protezione cartuccia.

Tabella 3-7 Messaggi di errore sul pannello di controllo per Protezione cartuccia

Messaggio di errore	Descrizione	Operazione consigliata
10.0X.57 Cartuccia <colore> protetta	<p>La cartuccia può essere utilizzata solo nella stampante o nel gruppo di stampanti inizialmente protetti mediante la funzione HP Protezione cartuccia.</p> <p>La funzione Protezione cartuccia consente all'amministratore di limitare le cartucce da utilizzare solo in una stampante o in un gruppo di stampanti. La cartuccia deve essere sostituita per continuare la stampa.</p>	Sostituire la cartuccia con una nuova cartuccia di toner.

Sostituzione delle cartucce del toner

Se viene visualizzato un messaggio della stampante o in caso di problemi di qualità di stampa, sostituire la cartuccia del toner.

- [Informazioni sulle cartucce di toner](#)
- [Rimozione e sostituzione delle cartucce](#)

Informazioni sulle cartucce di toner

Sulla stampante viene indicato quando il livello della cartuccia del toner è basso o molto basso. La durata residua effettiva della cartuccia di toner può variare. Tenere una cartuccia di sostituzione disponibile da installare per quando la qualità di stampa non è più soddisfacente.

Per acquistare le cartucce o verificare la compatibilità delle cartucce per la stampante, visitare il sito di HP SureSupply all'indirizzo www.hp.com/go/suresupply. Scorrere in fondo alla pagina e verificare che il Paese/ regione sia corretto.

La stampante utilizza quattro colori e ha una cartuccia del toner diversa per ogni colore: giallo (Y), magenta (M), ciano (C) e nero (K). Le cartucce del toner si trovano all'interno dello sportello anteriore.

Tabella 3-8 Informazioni sulle cartucce di toner

Elemento	Descrizione	Codice cartuccia	Numero parte
Cartuccia di toner nero, originale, HP 659A LaserJet	Cartuccia di toner nero sostitutiva rendimento standard	659A	W2010A
Cartuccia di toner nero, originale, HP 659X LaserJet, ad alto rendimento	Cartuccia di toner nero sostitutiva rendimento elevato	659X	W2010X
Cartuccia di toner ciano, originale, HP 659A LaserJet	Cartuccia di toner ciano sostitutiva rendimento standard	659A	W2011A
Cartuccia di toner ciano, originale, HP 659X LaserJet, ad alto rendimento	Cartuccia di toner ciano sostitutiva rendimento elevato	659X	W2011X
Cartuccia di toner magenta, originale, HP 659A LaserJet	Cartuccia di toner magenta sostitutiva rendimento standard	659A	W2013A
Cartuccia di toner magenta, originale, HP 659X LaserJet, ad alto rendimento	Cartuccia di toner magenta sostitutiva rendimento elevato	659X	W2013X
Cartuccia di toner giallo, originale, HP 659A LaserJet	Cartuccia di toner giallo sostitutiva rendimento standard	659A	W2012A
Cartuccia di toner giallo, originale, HP 659X LaserJet, ad alto rendimento	Cartuccia di toner giallo sostitutiva rendimento elevato	659X	W2012X

 **NOTA:** le cartucce di toner ad alto rendimento contengono più toner rispetto alle cartucce standard e garantiscono la stampa di un numero maggiore di pagine. Per ulteriori informazioni, visitare il sito Web www.hp.com/go/learnaboutesupplies.

Rimuovere la cartuccia di toner dalla confezione solo al momento della sostituzione.

 **ATTENZIONE:** Per evitare di danneggiare la cartuccia del toner, non esporla alla luce per più di qualche minuto. Coprire il tamburo fotosensibile verde se la cartuccia di toner deve essere rimossa dalla stampante per un periodo di tempo prolungato.

ATTENZIONE: Non toccare il rullo di sviluppo. Le impronte sul rullo di sviluppo possono causare problemi di qualità della stampa.

Nell'illustrazione di seguito sono riportati i componenti della cartuccia del toner.

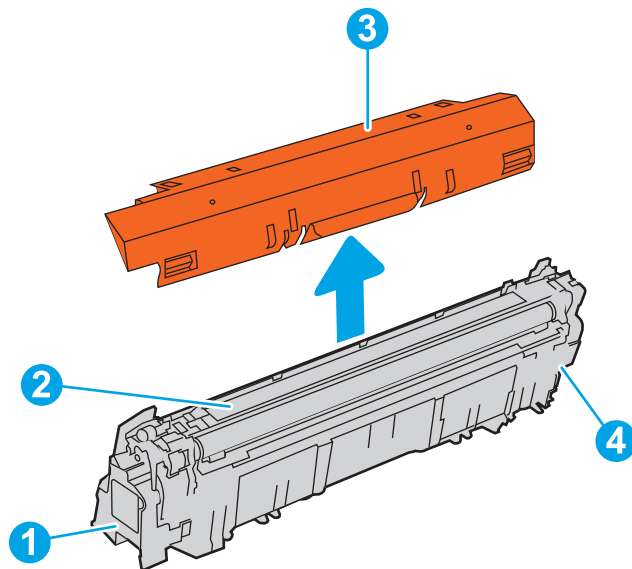

Numero	Descrizione
1	Maniglia
2	Rullo di sviluppo
3	Rivestimento protettivo
4	Chip di memoria

ATTENZIONE: Se gli indumenti si macchiano di toner, rimuoverlo con un panno asciutto e lavare gli indumenti in acqua fredda. L'acqua calda fissa il toner nelle fibre.

NOTA: le informazioni sul riciclaggio delle cartucce del toner usate sono disponibili nella confezione della cartuccia.

Rimozione e sostituzione delle cartucce

Per sostituire una cartuccia del toner, attenersi alla seguente procedura.

1. Aprire lo sportello anteriore.

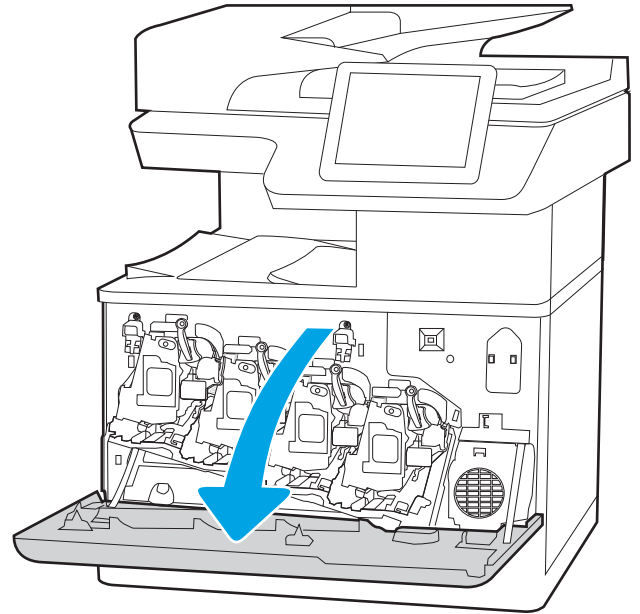

2. Afferrare la maniglia della cartuccia di toner usata e tirare verso l'esterno per rimuoverla.

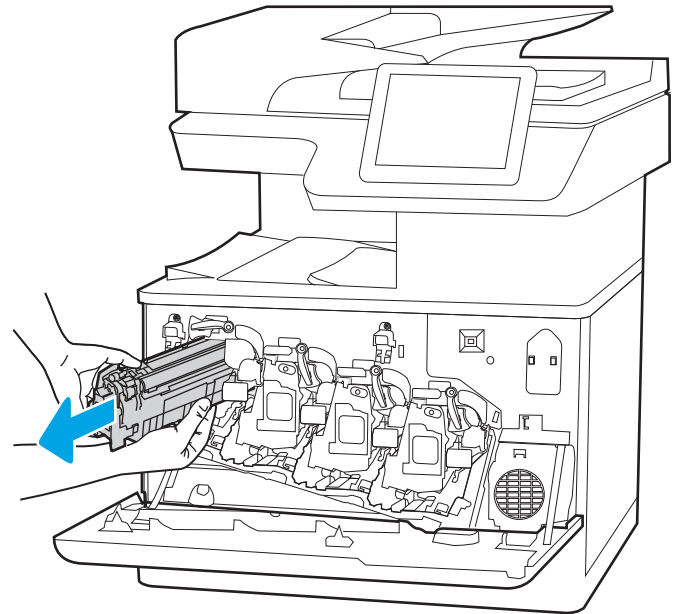

3. Estrarre la nuova cartuccia del toner dalla confezione rimuovendo le estremità di plastica (figura 1), l'imballaggio di plastica (figura 2) e il rivestimento protettivo arancione (figura 3).

NOTA: Non toccare il rullo di sviluppo. Le impronte sul rullo di sviluppo possono causare problemi di qualità della stampa.

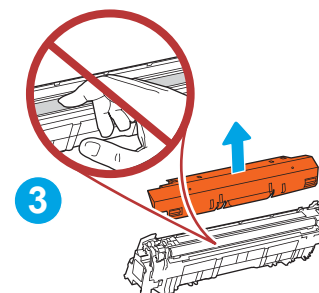
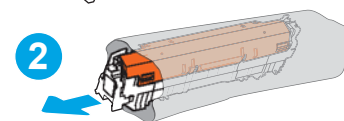
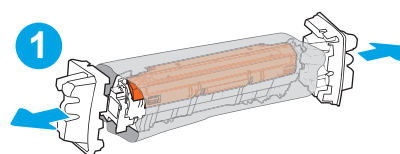

4. Tenendo entrambi i lati della cartuccia del toner, agitarla per 5-6 volte.

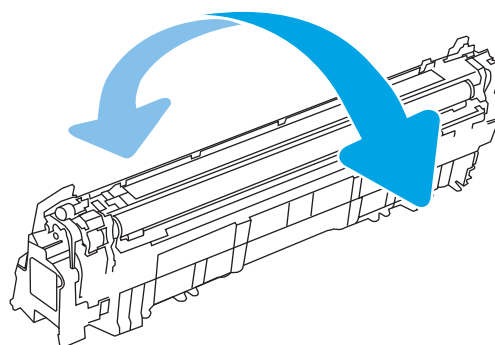

5. Afferrare la cartuccia del toner con una mano dalla parte inferiore tenendo la maniglia con l'altra mano. Allineare la cartuccia del toner al relativo slot sul ripiano, quindi inserirla nella stampante.

NOTA: Evitare di toccare il rullo di sviluppo. Eventuali impronte lasciate sul rullo di sviluppo possono causare difetti nella stampa.

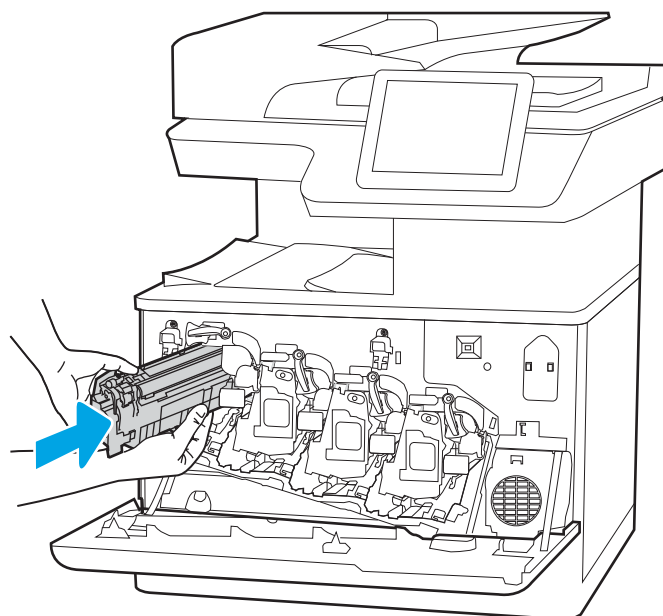

6. Chiudere lo sportello anteriore.

Conservare la confezione per riciclare la cartuccia di toner usata. Per riciclare la cartuccia utilizzata, seguire le istruzioni incluse nella nuova cartuccia.

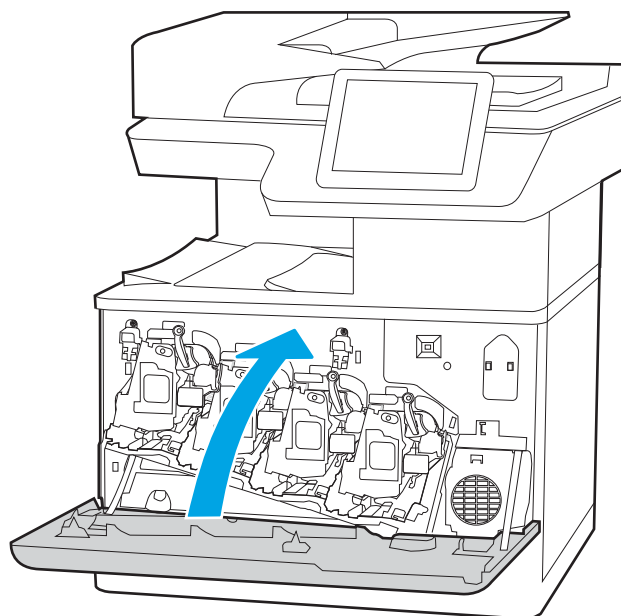

Sostituzione dei tamburi fotosensibili

Se viene visualizzato un messaggio sulla stampante o in caso di problemi di qualità di stampa, sostituire un tamburo fotosensibile.

- [Informazioni sul tamburo fotosensibile](#)
- [Rimozione e sostituzione del tamburo fotosensibile](#)

Informazioni sul tamburo fotosensibile

Questa stampante indica quando il livello del tamburo fotosensibile è basso e molto basso. La durata residua effettiva del tamburo fotosensibile può variare. Tenere un tamburo fotosensibile di sostituzione disponibile da installare per quando la qualità di stampa non è più soddisfacente.

Per acquistare il tamburo fotosensibile o per verificare la compatibilità del tamburo fotosensibile con la stampante, visitare il sito HP SureSupply all'indirizzo www.hp.com/go/suresupply. Scorrere in fondo alla pagina e verificare che il Paese/regione sia corretto.

La stampante utilizza quattro tamburi fotosensibili installati accanto a ciascuna cartuccia di toner. Una parte del tamburo fotosensibile universale si adatta a tutte e quattro le posizioni. I tamburi fotosensibili si trovano all'interno dello sportello anteriore.

Tabella 3-9 Informazioni sul tamburo fotosensibile

Elemento	Descrizione	Codice cartuccia	Numero parte
Tamburo fotosensibile HP	Sostituzione del tamburo fotosensibile	660A	W2004A

Rimuovere il tamburo fotosensibile dalla confezione solo al momento della sostituzione.

⚠ ATTENZIONE: Per evitare di danneggiare il tamburo fotosensibile, non esporlo alla luce per più di qualche minuto. Coprire il tamburo fotosensibile verde se deve essere rimosso dalla stampante per un periodo di tempo prolungato. Non toccare il tamburo fotosensibile. Eventuali impronte lasciate sul tamburo fotosensibile possono causare problemi di qualità di stampa.

Nell'illustrazione di seguito sono riportati i componenti del tamburo fotosensibile.

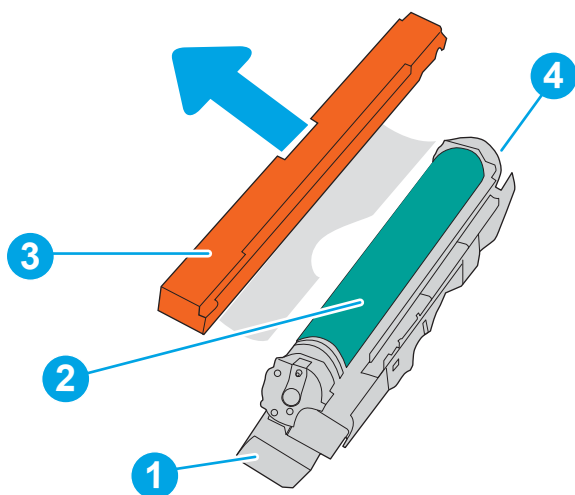

Numero	Descrizione
1	Maniglia
2	Tamburo fotosensibile
3	Rivestimento protettivo
4	Chip di memoria

⚠ ATTENZIONE: Se gli indumenti si macchiano di toner, rimuoverlo con un panno asciutto e lavare gli indumenti in acqua fredda. L'acqua calda fissa il toner nelle fibre.

📄 NOTA: Le informazioni sul riciclaggio dei tamburi fotosensibili usati sono disponibili sulla confezione del tamburo.

Rimozione e sostituzione del tamburo fotosensibile

Per sostituire un tamburo fotosensibile, procedere come segue.

1. Aprire lo sportello anteriore.

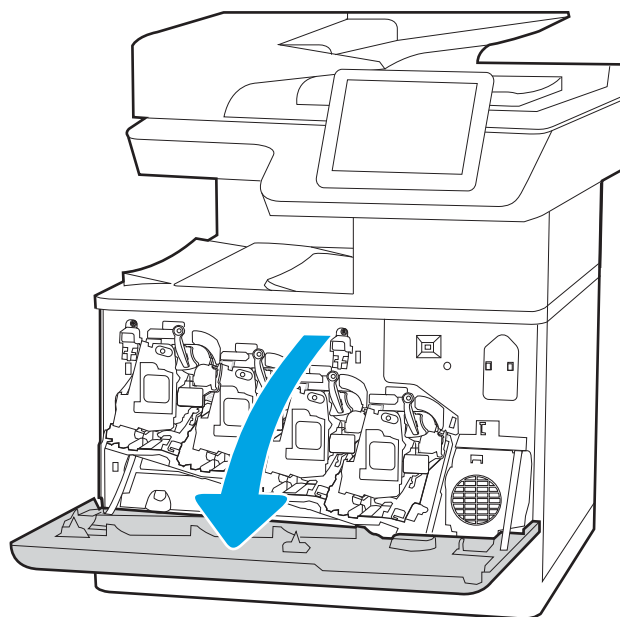

2. Ruotare la leva blu davanti al tamburo fotosensibile sulla sinistra.

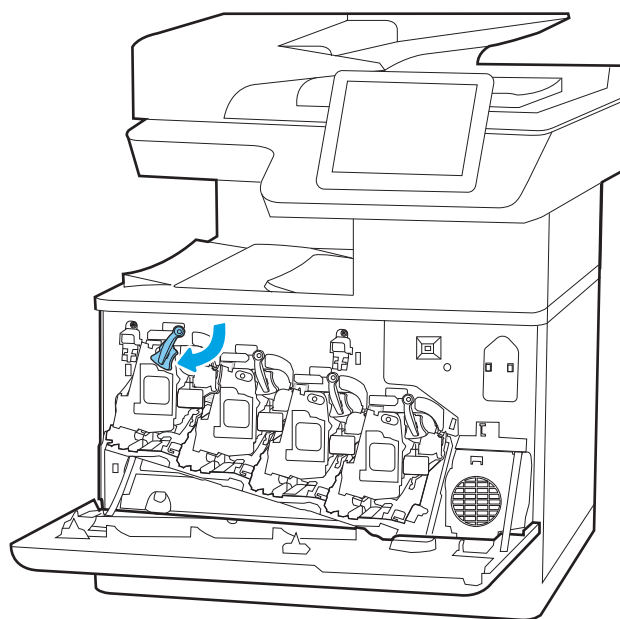

3. Afferrare la maniglia del tamburo fotosensibile usato e tirare verso l'esterno per rimuoverlo.

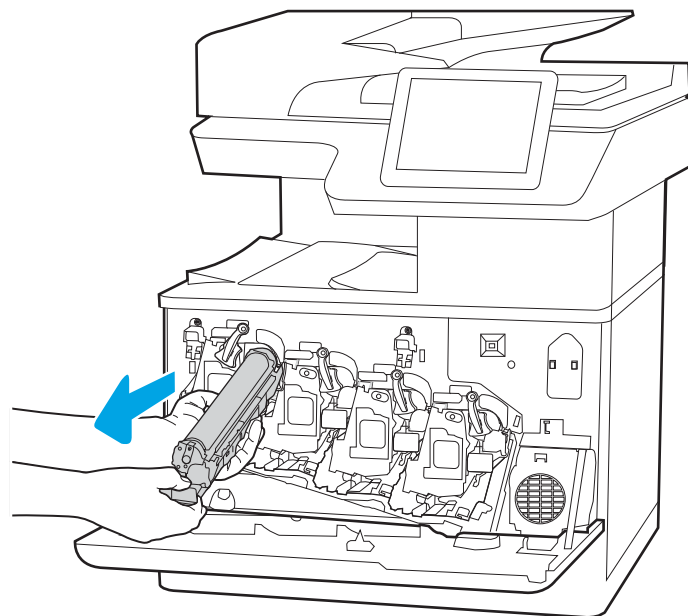

4. Estrarre il nuovo tamburo fotosensibile dalla confezione, rimuovendo le estremità di plastica (figura 1), l'imballaggio di plastica (figura 2) e il rivestimento protettivo arancione (figura 3).

NOTA: non toccare il tamburo fotosensibile verde. Eventuali impronte lasciate sul tamburo fotosensibile possono causare difetti nella stampa.

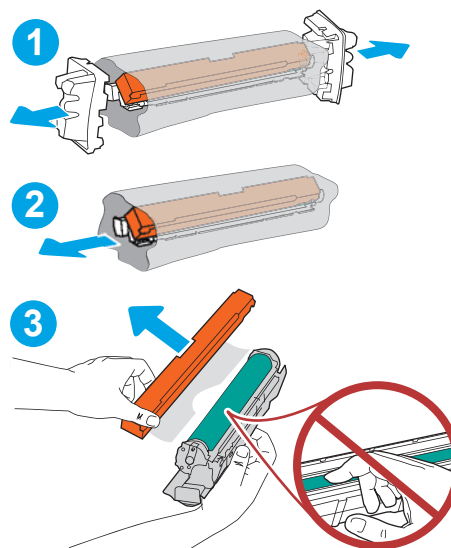

5. Afferrare il tamburo fotosensibile con una mano dalla parte inferiore tenendo la maniglia con l'altra mano. Allineare il tamburo fotosensibile lungo il relativo alloggiamento, quindi inserirlo nella stampante.

NOTA: non toccare il tamburo fotosensibile verde. Eventuali impronte lasciate sul tamburo fotosensibile possono causare difetti nella stampa.

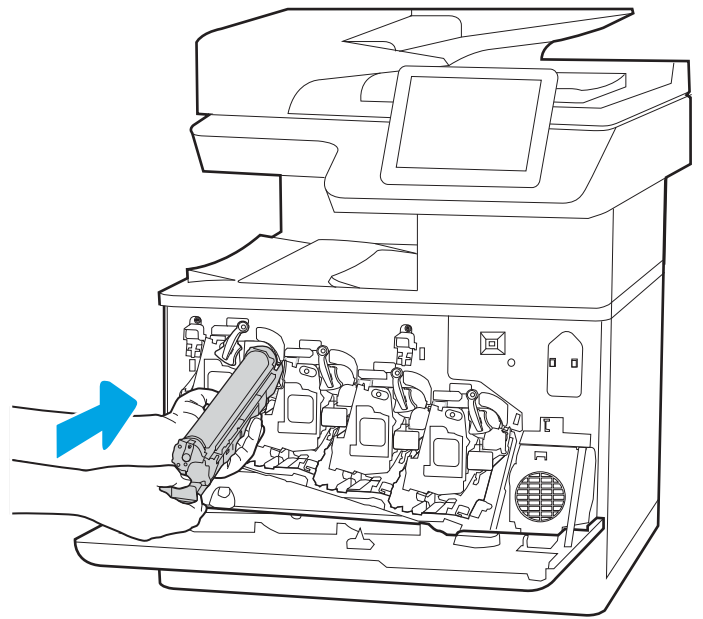

- Ruotare la leva blu davanti al tamburo fotosensibile sulla destra.

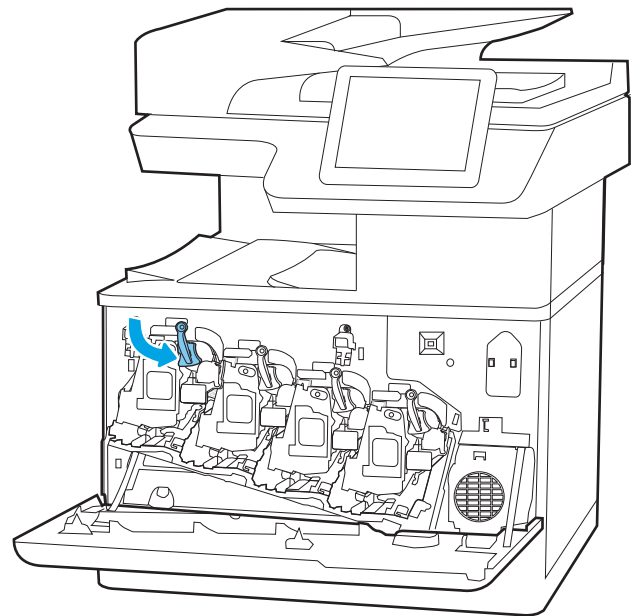

- Chiudere lo sportello anteriore.
Conservare la confezione per riciclare il tamburo fotosensibile usato. Per riciclare il tamburo fotosensibile usato, seguire le istruzioni incluse nel nuovo tamburo fotosensibile.

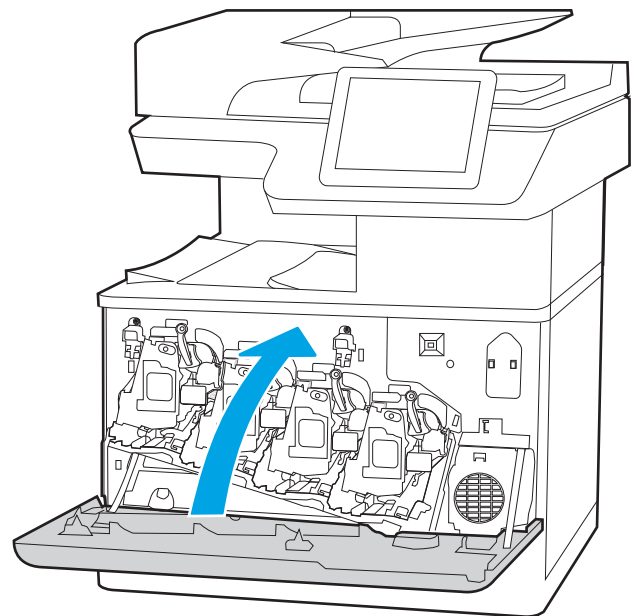

Sostituzione dell'unità di raccolta del toner

Se viene visualizzato un messaggio sulla stampante o in caso di problemi di qualità di stampa, sostituire l'unità di raccolta del toner.

- [Informazioni sull'unità di raccolta del toner](#)
- [Rimozione e sostituzione dell'unità di raccolta del toner](#)

Informazioni sull'unità di raccolta del toner

Sostituire l'unità di raccolta del toner quando viene richiesto sul pannello di controllo.

Tabella 3-10 Informazioni sull'unità di raccolta del toner

Elemento	Descrizione	Codice cartuccia	Numero parte
Unità di raccolta del toner HP	Unità di raccolta toner sostitutiva	Non applicabile	3WT90A

⚠ ATTENZIONE: Quando l'unità di raccolta del toner raggiunge il termine della sua durata, la stampante interrompe la stampa per evitare danni ai componenti interni. È necessario sostituire l'unità di raccolta del toner per continuare a stampare.

📝 NOTA: l'unità di raccolta del toner è progettata per un solo utilizzo. Non tentare di svuotare l'unità di raccolta del toner e di riutilizzarla. Il toner potrebbe fuoriuscire e cadere nella stampante, provocando una riduzione della qualità di stampa. Dopo l'utilizzo, restituire l'unità di raccolta del toner al programma Planet Partners di HP per il riciclo.

⚠ ATTENZIONE: Se gli indumenti si macchiano di toner, rimuoverlo con un panno asciutto e lavare gli indumenti in acqua fredda. L'acqua calda fissa il toner nelle fibre.

Rimozione e sostituzione dell'unità di raccolta del toner

Attenersi alla seguente procedura per sostituire l'unità di raccolta del toner.

1. Aprire lo sportello anteriore.

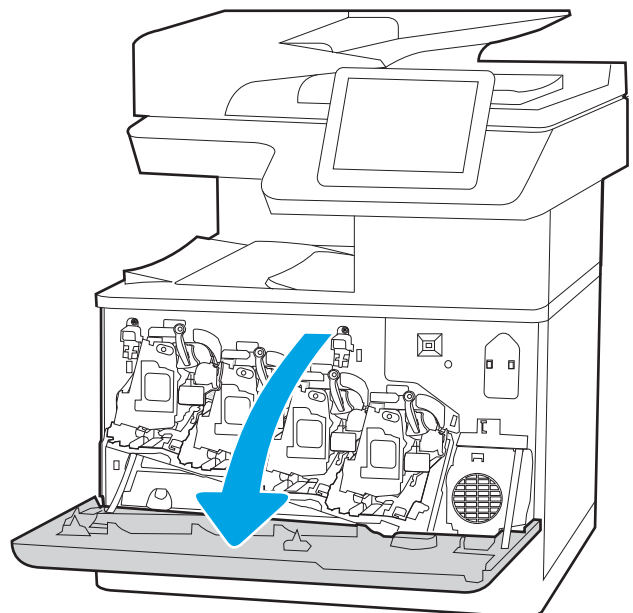

2. Aprire lo sportello sinistro.

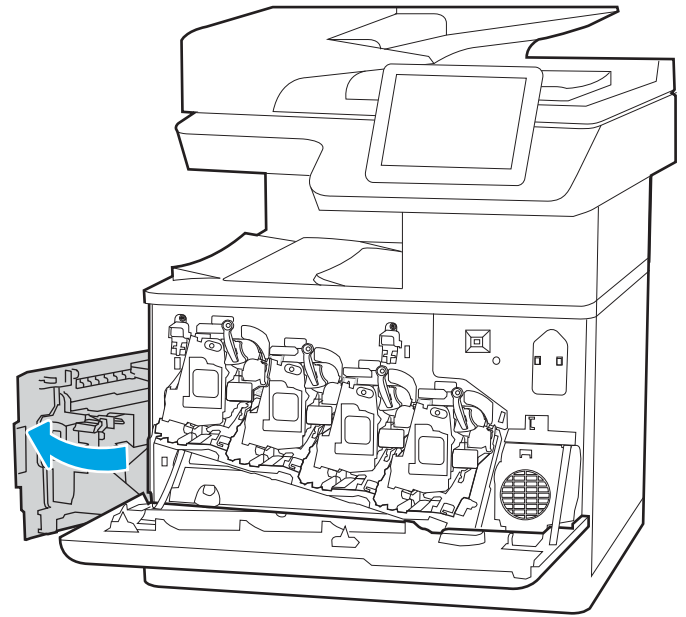

3. Afferrare la parte frontale dell'unità di raccolta del toner e rimuoverla dalla stampante.

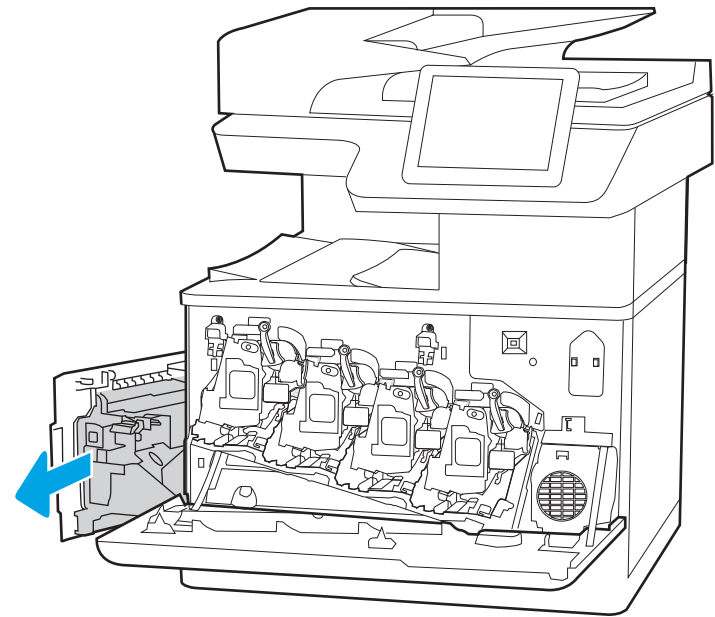

4. Rimuovere la nuova unità di raccolta del toner dalla confezione.

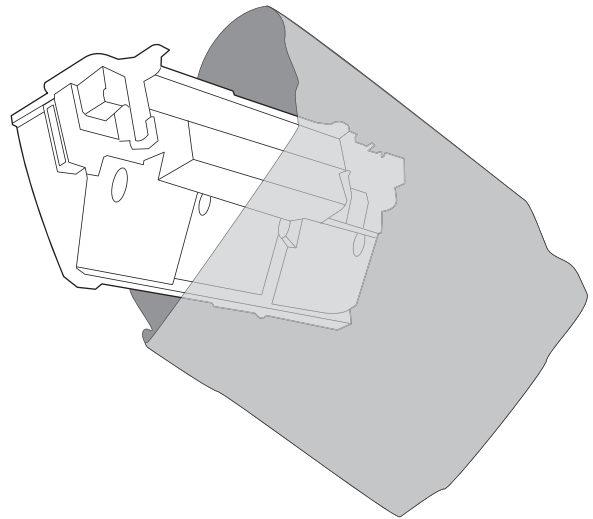

5. Installare la nuova unità nella stampante. Accertarsi che l'unità di raccolta del toner si trovi nella posizione corretta.

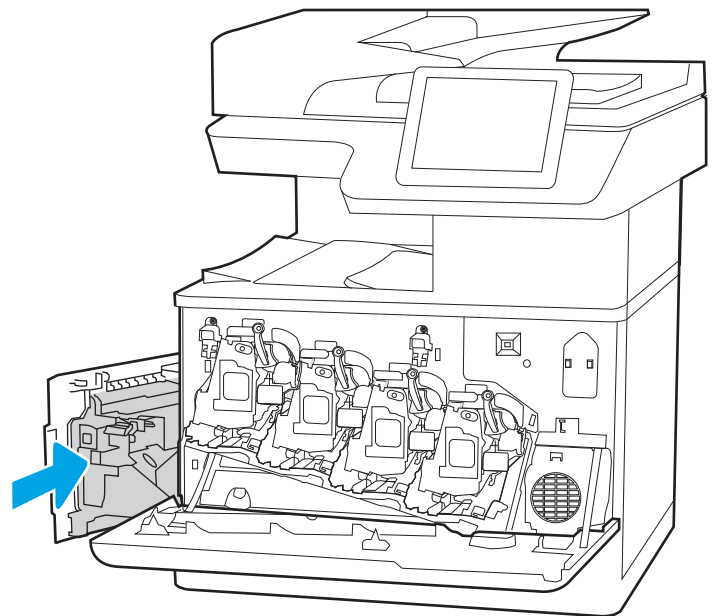

6. Chiudere lo sportello sinistro.

NOTA: Se l'unità di raccolta del toner non è installata correttamente, lo sportello sinistro non si chiude completamente.

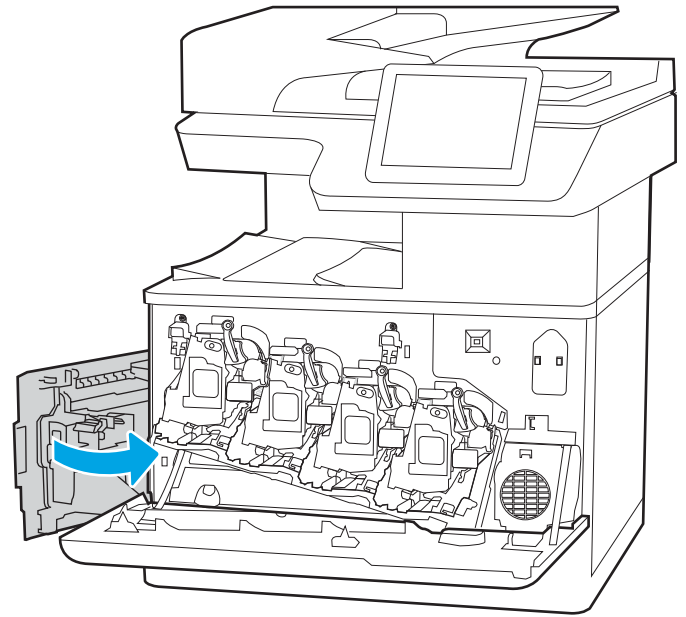

7. Chiudere lo sportello anteriore.

Conservare la confezione per riciclare l'unità di raccolta del toner usata. Per riciclare l'unità di raccolta del toner usata, seguire le istruzioni incluse con la nuova unità.

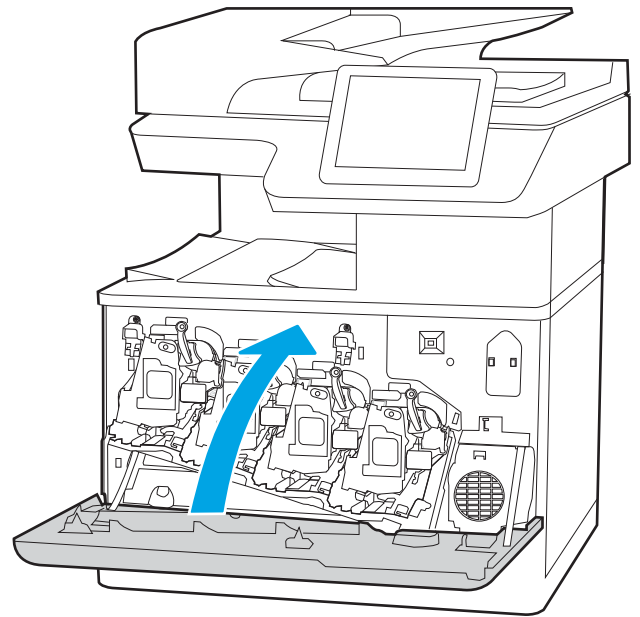

Sostituzione della cartuccia della cucitrice (solo per il modello M776zs)

Installare una nuova cartuccia della cucitrice quando la cartuccia attualmente installata è vuota.

- [Informazioni sulla cartuccia della cucitrice](#)
- [Rimozione e sostituzione della cartuccia della cucitrice](#)

Informazioni sulla cartuccia della cucitrice

Sostituire la cartuccia della cucitrice quando viene richiesto sul pannello di controllo.

Tabella 3-11 Informazioni sulla cartuccia della cucitrice

Elemento	Descrizione	Codice cartuccia	Numero parte
Punti metallici per unità di finitura interna HP	Cartuccia sostitutiva per la cucitrice	Non applicabile	J8J96A

Rimozione e sostituzione della cartuccia della cucitrice

Per sostituire la cartuccia della cucitrice nell'accessorio per l'unità di finitura interna, attenersi alla seguente procedura.

1. Aprire lo sportello anteriore dell'unità di finitura interna.

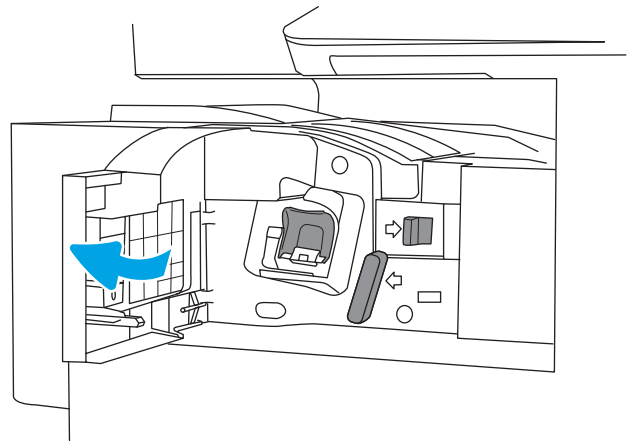

2. Prendere la linguetta colorata della cartuccia della cucitrice, quindi tirare il carrello della cartuccia della cucitrice verso l'esterno.

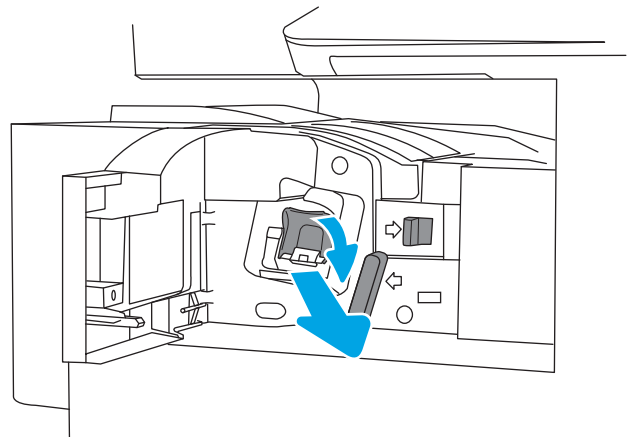

3. Sollevare due linguette della cartuccia cucitrice, quindi sollevare per rimuovere la cartuccia cucitrice vuota dal gruppo del carrello della cartuccia cucitrice.

Non gettare il carrello della cartuccia della cucitrice. Dovrà essere riutilizzato con la nuova cartuccia della cucitrice.

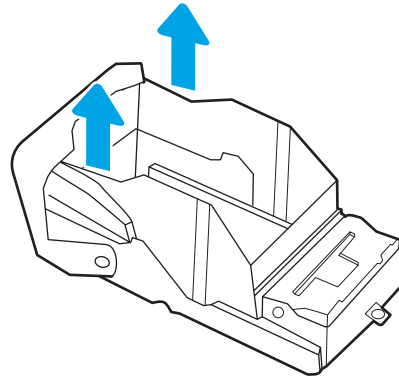

4. Inserire la nuova cartuccia della cucitrice nel carrello.

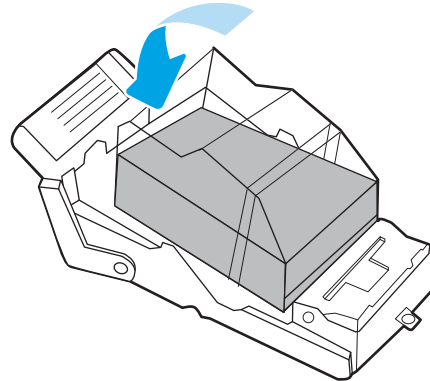

5. Reinstallare il carrello della cartuccia nella cucitrice premendo la maniglia colorata verso l'interno finché non scatta in posizione.

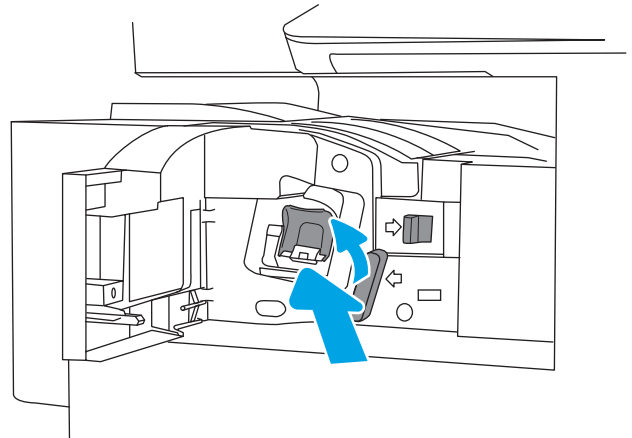

6. Chiudere lo sportello anteriore dell'unità di finitura interna.

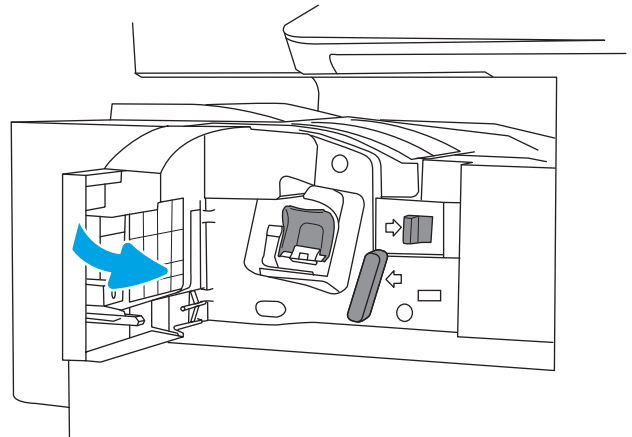

4 Stampa

Si può stampare utilizzando il software, da dispositivo mobile o da unità flash USB.

- [Operazioni di stampa \(Windows\)](#)
- [Operazioni di stampa \(macOS\)](#)
- [Memorizzazione dei processi di stampa sulla stampante per stamparli in seguito o privatamente](#)
- [Stampa mobile](#)
- [Stampa da un'unità flash USB](#)
- [Stampa tramite porta USB 2.0 ad alta velocità \(cablata\)](#)

Per assistenza video, vedere www.hp.com/videos/LaserJet.

Le seguenti informazioni sono corrette al momento della pubblicazione. Per informazioni aggiornate, vedere www.hp.com/support/colorljM776MFP.

Per ulteriori informazioni:

La guida completa di HP per la stampante include le seguenti informazioni:

- Installazione e configurazione
- Istruzioni e uso
- Risoluzione dei problemi
- Download di aggiornamenti software e firmware
- Registrazione al forum di supporto
- Ricerca di informazioni sulla garanzia e le normative

Operazioni di stampa (Windows)

Attività comuni di stampa per gli utenti Windows.

- [Come eseguire la stampa \(Windows\)](#)
- [Stampa fronte/retro automatica \(Windows\)](#)
- [Stampa fronte/retro manuale \(Windows\)](#)
- [Stampa di più pagine per foglio \(Windows\)](#)
- [Selezione del tipo di carta \(Windows\)](#)
- [Altre attività di stampa](#)

Come eseguire la stampa (Windows)

Utilizzare l'opzione **Stampa** da un'applicazione software per selezionare la stampante e le opzioni di base per il processo di stampa.

La seguente procedura descrive il processo di stampa di base per Windows.

1. Nel programma software, selezionare l'opzione **Stampa**.
2. Selezionare la stampante dall'elenco delle stampanti. Per modificare le impostazioni, fare clic sul pulsante **Proprietà** o **Preferenze** per aprire il driver di stampa.



NOTA: il nome del pulsante può variare in base ai diversi programmi software.

in Windows 10, 8.1 e 8, queste applicazioni presentano un layout diverso con funzioni differenti da ciò che è descritto qui in basso per le applicazioni desktop. Per accedere alla funzione di stampa da un'applicazione della schermata Start, completare i seguenti passaggi:

- **Windows 10:** selezionare **Stampa**, quindi selezionare la stampante.
- **Windows 8.1 o 8:** selezionare **Dispositivi**, selezionare **Stampa**, quindi scegliere la stampante.

Per il driver HP PCL-6 V4, l'applicazione HP AiO Printer Remote scarica automaticamente funzionalità driver aggiuntive se viene selezionata l'opzione **Altre impostazioni**.



NOTA: per ulteriori informazioni, fare clic sul pulsante Guida (?) nel driver di stampa.

3. Fare clic sulle schede nel driver di stampa per configurare le opzioni disponibili. Ad esempio, impostare l'orientamento della carta sulla scheda **Finitura**, quindi impostare l'origine della carta, il tipo di carta, le dimensioni della carta e le impostazioni di qualità sulla scheda **Carta/Qualità**.
4. Fare clic sul pulsante **OK** per tornare alla finestra di dialogo **Stampa**. Selezionare il numero di copie da stampare da questa schermata.
5. Per stampare il processo, fare clic sul pulsante **Stampa**.

Stampa fronte/retro automatica (Windows)

Se la stampante dispone di un'unità fronte/retro automatica installata, è possibile stampare automaticamente su entrambi i lati della carta. Utilizzare un formato e un tipo di carta supportati dall'unità fronte/retro.

1. Nel programma software, selezionare l'opzione **Stampa**.
2. Selezionare la stampante dall'apposito elenco, quindi fare clic sul pulsante **Proprietà** o **Preferenze** per aprire il driver di stampa.

 **NOTA:** il nome del pulsante può variare in base ai diversi programmi software.

in Windows 10, 8.1 e 8, queste applicazioni presentano un layout diverso con funzioni differenti da ciò che è descritto qui in basso per le applicazioni desktop. Per accedere alla funzione di stampa da un'applicazione della schermata Start, completare i seguenti passaggi:

- **Windows 10:** selezionare **Stampa**, quindi selezionare la stampante.
- **Windows 8.1 o 8:** selezionare **Dispositivi**, selezionare **Stampa**, quindi scegliere la stampante.

Per il driver HP PCL-6 V4, l'applicazione HP AiO Printer Remote scarica automaticamente funzionalità driver aggiuntive se viene selezionata l'opzione **Altre impostazioni**.

3. Fare clic sulla scheda **Finitura**.
4. Selezionare **Stampa fronte/retro**. Fare clic su **OK** per chiudere la finestra di dialogo **Proprietà documento**.
5. Nella finestra di dialogo **Stampa**, fare clic sul pulsante **Stampa** per stampare il processo.

Stampa fronte/retro manuale (Windows)

Utilizzare questa procedura per le stampanti non dotate di duplexer automatico oppure se si desidera stampare su carta non supportata dal duplexer.

1. Nel programma software, selezionare l'opzione **Stampa**.
2. Selezionare la stampante dall'apposito elenco, quindi fare clic sul pulsante **Proprietà** o **Preferenze** per aprire il driver di stampa.

 **NOTA:** il nome del pulsante può variare in base ai diversi programmi software.

in Windows 10, 8.1 e 8, queste applicazioni presentano un layout diverso con funzioni differenti da ciò che è descritto qui in basso per le applicazioni desktop. Per accedere alla funzione di stampa da un'applicazione della schermata Start, completare i seguenti passaggi:

- **Windows 10:** selezionare **Stampa**, quindi selezionare la stampante.
- **Windows 8.1 o 8:** selezionare **Dispositivi**, selezionare **Stampa**, quindi scegliere la stampante.

Per il driver HP PCL-6 V4, l'applicazione HP AiO Printer Remote scarica automaticamente funzionalità driver aggiuntive se viene selezionata l'opzione **Altre impostazioni**.

3. Fare clic sulla scheda **Finitura**.
4. Selezionare **Stampa fronte/retro (manuale)**, quindi fare clic su **OK** per chiudere la finestra di dialogo **Proprietà documento**.
5. Nella finestra di dialogo **Stampa**, fare clic su **Stampa** per stampare il primo lato del processo.
6. Recuperare la pila di carta stampata dallo scomparto di uscita e inserirla nel vassoio 1.
7. Se richiesto, selezionare il pulsante appropriato sul pannello di controllo per continuare.

Stampa di più pagine per foglio (Windows)

Quando si stampa da un'applicazione utilizzando l'opzione **Stampa**, è possibile selezionare un'opzione per stampare più pagine su un solo foglio di carta. Ad esempio, si potrebbe adottare questa opzione se si stampa un documento molto grande e si desidera risparmiare carta.

1. Nel programma software, selezionare l'opzione **Stampa**.
2. Selezionare la stampante dall'apposito elenco, quindi fare clic sul pulsante **Proprietà** o **Preferenze** per aprire il driver di stampa.

 **NOTA:** il nome del pulsante può variare in base ai diversi programmi software.

in Windows 10, 8.1 e 8, queste applicazioni presentano un layout diverso con funzioni differenti da ciò che è descritto qui in basso per le applicazioni desktop. Per accedere alla funzione di stampa da un'applicazione della schermata Start, completare i seguenti passaggi:

- **Windows 10:** selezionare **Stampa**, quindi selezionare la stampante.
- **Windows 8.1 o 8:** selezionare **Dispositivi**, selezionare **Stampa**, quindi scegliere la stampante.

Per il driver HP PCL-6 V4, l'applicazione HP AiO Printer Remote scarica automaticamente funzionalità driver aggiuntive se viene selezionata l'opzione **Altre impostazioni**.

3. Fare clic sulla scheda **Finitura**.
4. Selezionare il numero di pagine per foglio dall'elenco a discesa **Pagine per foglio**.
5. Selezionare le opzioni **Stampa bordi pagina**, **Disposizione pagine** e **Orientamento** corrette. Fare clic su **OK** per chiudere la finestra di dialogo **Proprietà documento**.
6. Nella finestra di dialogo **Stampa**, fare clic sul pulsante **Stampa** per stampare il processo.

Selezione del tipo di carta (Windows)

Quando si stampa da un'applicazione utilizzando l'opzione **Stampa**, è possibile impostare il tipo di carta da usare per il processo di stampa. Ad esempio, se il tipo di carta predefinito è Letter, ma per un processo di stampa si usa un altro tipo di carta diversa, selezionare quel tipo di carta specifico.

1. Nel programma software, selezionare l'opzione **Stampa**.
2. Selezionare la stampante dall'apposito elenco, quindi fare clic sul pulsante **Proprietà** o **Preferenze** per aprire il driver di stampa.

 **NOTA:** il nome del pulsante può variare in base ai diversi programmi software.

in Windows 10, 8.1 e 8, queste applicazioni presentano un layout diverso con funzioni differenti da ciò che è descritto qui in basso per le applicazioni desktop. Per accedere alla funzione di stampa da un'applicazione della schermata Start, completare i seguenti passaggi:

- **Windows 10:** selezionare **Stampa**, quindi selezionare la stampante.
- **Windows 8.1 o 8:** selezionare **Dispositivi**, selezionare **Stampa**, quindi scegliere la stampante.

Per il driver HP PCL-6 V4, l'applicazione HP AiO Printer Remote scarica automaticamente funzionalità driver aggiuntive se viene selezionata l'opzione **Altre impostazioni**.

3. Fare clic sulla scheda **Carta/qualità**.

4. Selezionare il tipo di carta dall'elenco a discesa **Tipo di carta**.
5. Fare clic su **OK** per chiudere la finestra di dialogo **Proprietà documento**. Nella finestra di dialogo **Stampa**, fare clic sul pulsante **Stampa** per stampare il processo.

Se è necessario configurare il vassoio, viene visualizzato un messaggio di configurazione del vassoio sul pannello di controllo della stampante.
6. Caricare il vassoio con il tipo e il formato di carta specificati, quindi chiudere il vassoio.
7. Toccare il pulsante **OK** per accettare il tipo e il formato rilevati oppure toccare il pulsante **Modifica** per scegliere un tipo o un formato di carta diverso.
8. Selezionare il formato e il tipo corretti, quindi toccare il pulsante **OK**.

Altre attività di stampa

Individuare le informazioni sul Web per l'esecuzione di operazioni di stampa comuni.

Visitare www.hp.com/support/colorljM776MFP.

Sono disponibili le istruzioni per eseguire attività di stampa come le seguenti:

- Creazione e utilizzo di collegamenti o preimpostazioni di stampa
- Selezione del formato carta o utilizzo di un formato carta personalizzato
- Selezione dell'orientamento della pagina
- Creazione di un opuscolo
- Adattamento delle dimensioni del documento al formato carta selezionato
- Stampa della prima o dell'ultima pagina del documento su carta diversa
- Stampa di filigrane sul documento

Operazioni di stampa (macOS)

Stampa tramite il software di stampa HP per macOS, incluse le modalità di stampa fronte/retro o stampa di più pagine per foglio.

- [Modalità di stampa \(macOS\)](#)
- [Stampa automatica su entrambi i lati \(macOS\)](#)
- [Stampa manuale su entrambi i lati \(macOS\)](#)
- [Stampa di più pagine per foglio \(macOS\)](#)
- [Selezione del tipo di carta \(macOS\)](#)
- [Altre attività di stampa](#)

Modalità di stampa (macOS)

Utilizzare l'opzione **Stampa** da un'applicazione software per selezionare la stampante e le opzioni di base per il processo di stampa.

La seguente procedura descrive il processo di stampa di base per macOS.

1. Fare clic sul menu **File**, quindi sull'opzione **Stampa**.
2. Selezionare la stampante.
3. Fare clic su **Mostra dettagli** o **Copie e pagine**, quindi selezionare altri menu per regolare le impostazioni di stampa.

 **NOTA:** Il nome del pulsante può variare in base ai diversi programmi software.

4. Fare clic sul pulsante **Stampa**.

Stampa automatica su entrambi i lati (macOS)

Se la stampante dispone di un'unità fronte/retro automatica installata, è possibile stampare automaticamente su entrambi i lati della carta. Utilizzare un formato e un tipo di carta supportati dall'unità fronte/retro.

 **NOTA:** queste informazioni sono valide per le stampanti con duplexer automatico.

 **NOTA:** Questa funzione è disponibile se si installa il driver di stampa HP. Potrebbe non essere disponibile se si utilizza AirPrint®.

1. Fare clic sul menu **File**, quindi sull'opzione **Stampa**.
2. Selezionare la stampante.
3. Fare clic su **Mostra dettagli** o **Copie e pagine**, quindi fare clic sul menu **Layout**.

macOS 10.14 Mojave e versioni successive: Fare clic su **Mostra dettagli** o **Fronte/retro**, quindi fare clic sul menu **Layout**.

 **NOTA:** Il nome del pulsante può variare in base ai diversi programmi software.

4. Selezionare un'opzione di rilegatura dall'elenco a discesa **Fronte/retro**.
5. Fare clic sul pulsante **Stampa**.

Stampa manuale su entrambi i lati (macOS)

Utilizzare questa procedura per le stampanti non dotate di duplexer automatico oppure se si desidera stampare su carta non supportata dal duplexer.

 **NOTA:** Questa funzione è disponibile se si installa il driver di stampa HP. Potrebbe non essere disponibile se si utilizza AirPrint.

1. Fare clic sul menu **File**, quindi sull'opzione **Stampa**.
2. Selezionare la stampante.
3. Fare clic su **Mostra dettagli** o **Copie e pagine**, quindi fare clic sul menu **Stampa fronte/retro manuale**.

 **NOTA:** Il nome del pulsante può variare in base ai diversi programmi software.

4. Fare clic sulla casella **Fronte/retro manuale**, quindi selezionare un'opzione di rilegatura.
5. Fare clic sul pulsante **Stampa**.
6. Sulla stampante rimuovere le eventuali pagine vuote presenti nel vassoio 1.
7. Recuperare la pila di carta dallo scomparto di uscita, quindi posizionarla nel vassoio di alimentazione con il lato di stampa rivolto verso il basso.
8. Se richiesto, toccare il pulsante appropriato sul pannello di controllo per continuare.

Stampa di più pagine per foglio (macOS)

Quando si stampa da un'applicazione utilizzando l'opzione **Stampa**, è possibile selezionare un'opzione per stampare più pagine su un solo foglio di carta. Ad esempio, si potrebbe adottare questa opzione se si stampa un documento molto grande e si desidera risparmiare carta.

1. Fare clic sul menu **File**, quindi sull'opzione **Stampa**.
2. Selezionare la stampante.
3. Fare clic su **Mostra dettagli** o **Copie e pagine**, quindi fare clic sul menu **Layout**.

 **NOTA:** Il nome del pulsante può variare in base ai diversi programmi software.

4. Dall'elenco a discesa **Pagine per foglio**, selezionare il numero di pagine che si desidera stampare su ogni foglio.
5. Nell'area **Direzione layout**, selezionare l'ordine e la disposizione delle pagine sul foglio.
6. Dal menu **Bordi**, selezionare il tipo di bordo da stampare intorno a ciascuna pagina sul foglio.
7. Fare clic sul pulsante **Stampa**.

Selezione del tipo di carta (macOS)

Quando si stampa da un'applicazione utilizzando l'opzione **Stampa**, è possibile impostare il tipo di carta da usare per il processo di stampa. Ad esempio, se il tipo di carta predefinito è Letter, ma per un processo di stampa si usa un altro tipo di carta diversa, selezionare quel tipo di carta specifico.

1. Fare clic sul menu **File**, quindi sull'opzione **Stampa**.
2. Selezionare la stampante.
3. Fare clic su **Mostra dettagli** o **Copie e pagine**, quindi sul menu **Supporti & qualità** o sul menu **Carta/qualità**.



NOTA: Il nome del pulsante può variare in base ai diversi programmi software.

4. Selezionare l'opzione **Supporti & qualità** o **Carta/qualità**.



NOTA: Questo elenco contiene il gruppo principale di opzioni disponibili. Alcune opzioni non sono disponibili su tutte le stampanti.

- **Tipo di supporto:** selezionare l'opzione per il tipo di carta per il processo di stampa.
 - **Qualità di stampa** o **Qualità:** selezionare il livello di risoluzione per il processo di stampa.
 - **Stampa Bordo a bordo:** selezionare questa opzione per stampare vicino ai bordi della carta.
5. Fare clic sul pulsante **Stampa**.

Altre attività di stampa

Individuare le informazioni sul Web per l'esecuzione di operazioni di stampa comuni.

Visitare www.hp.com/support/colorljM776MFP.

Sono disponibili le istruzioni per eseguire attività di stampa come le seguenti:

- Creazione e utilizzo di collegamenti o preimpostazioni di stampa
- Selezione del formato carta o utilizzo di un formato carta personalizzato
- Selezione dell'orientamento della pagina
- Creazione di un opuscolo
- Adattamento delle dimensioni del documento al formato carta selezionato
- Stampa della prima o dell'ultima pagina del documento su carta diversa
- Stampa di filigrane sul documento

Memorizzazione dei processi di stampa sulla stampante per stamparli in seguito o privatamente

Memorizzazione i processi di stampa nella memoria della stampante per stamparli in seguito.

- [Introduzione](#)
- [Creazione di un processo memorizzato \(Windows\)](#)
- [Creazione di un processo memorizzato \(macOS\)](#)
- [Stampa di un processo memorizzato](#)
- [Eliminazione di un processo memorizzato](#)
- [Informazioni inviate alla stampante per scopi legati alla contabilità del lavoro](#)

Introduzione

In questa sezione vengono fornite le procedure per la creazione e la stampa di documenti memorizzati nell'unità flash USB. Questi processi possono essere stampati in un secondo momento o in privato.

Creazione di un processo memorizzato (Windows)

È possibile memorizzare i processi sull'unità flash USB per la stampa privata o ritardata.

1. Nel programma software, selezionare l'opzione **Stampa**.
2. Selezionare la stampante nell'elenco delle stampanti, quindi selezionare **Proprietà** o **Preferenze**.



NOTA: il nome del pulsante può variare in base ai diversi programmi software.

In Windows 10, 8.1 e 8, queste applicazioni presentano un layout diverso con funzioni differenti da ciò che è descritto qui in basso per le applicazioni desktop. Per accedere alla funzione di stampa da un'applicazione della schermata Start, completare i seguenti passaggi:

- **Windows 10:** selezionare **Stampa**, quindi selezionare la stampante.
- **Windows 8.1 o 8:** selezionare **Dispositivi**, selezionare **Stampa**, quindi scegliere la stampante.

Per il driver HP PCL-6 V4, l'applicazione HP AiO Printer Remote scarica automaticamente funzionalità driver aggiuntive se viene selezionata l'opzione **Altre impostazioni**.

3. Fare clic sulla scheda **Memorizzazione processo**.
4. Selezionare un'opzione **Modalità memorizzazione processo**:
 - **Prova e trattieni:** consente di stampare e revisionare una copia di un processo, quindi di stampare le altre copie.
 - **Processo personale:** la stampa verrà eseguita solo se richiesta dal pannello di controllo della stampante. Per questa modalità di memorizzazione dei processi, è possibile selezionare una delle opzioni **Rendi processo privato/protetto**. Se si assegna un codice PIN (Personal Identification Number) al processo, è necessario immettere tale PIN sul pannello di controllo. Se il processo viene crittografato, è necessario immettere la password richiesta sul pannello di controllo. Il processo viene eliminato dalla memoria dopo la stampa e in caso di interruzione dell'alimentazione.

- **Copia veloce:** consente di stampare il numero di copie desiderato e salvare una copia del processo nella memoria della stampante per stamparla in un secondo momento.
 - **Processo memorizzato:** consente di memorizzare un processo sulla stampante, in modo che altri utenti possano stamparlo in qualsiasi momento. Per questa modalità di memorizzazione dei processi, è possibile selezionare una delle opzioni **Rendi processo privato/protetto**. Se si assegna un codice PIN (Personal Identification Number) al processo, chi stampa il processo dovrà immettere tale PIN sul pannello di controllo. Se il processo viene crittografato, chi stampa il processo dovrà immettere la password richiesta sul pannello di controllo.
5. Per usare un nome utente o un nome processo personalizzato, fare clic sul pulsante **Personalizzato**, quindi inserire il nome utente o il nome del processo.

Selezionare l'opzione che si desidera utilizzare quando viene creato un processo il cui nome è uguale a quello di un altro processo:

- **Aggiungi (1-99) a nome processo:** aggiungere un numero univoco alla fine del nome del processo.
 - **Sostituisci file esistente:** sovrascrivere il processo memorizzato esistente con quello nuovo.
6. Fare clic sul pulsante **OK** per chiudere la finestra di dialogo **Proprietà documento**. Nella finestra di dialogo **Stampa**, fare clic sul pulsante **Stampa** per stampare il processo.

Creazione di un processo memorizzato (macOS)

È possibile memorizzare i processi sull'unità flash USB per la stampa privata o ritardata.

1. Fare clic sul menu **File**, quindi sull'opzione **Stampa**.
2. Nel menu **Stampante**, selezionare la stampante.
3. Fare clic su **Mostra dettagli** o **Copie e pagine**, quindi fare clic sul menu **Memorizzazione processo**.



NOTA: Se non viene visualizzato il menu **Memorizzazione processo**, seguire le istruzioni contenute nella sezione "Attivazione o disattivazione della funzione di memorizzazione processo" per attivare il menu.

4. Nell'elenco a discesa **Modalità**, selezionare il tipo di processo memorizzato.
 - **Prova e trattiene:** consente di stampare e revisionare una copia di un processo, quindi di stampare le altre copie. La prima copia viene stampata immediatamente. La stampa delle copie successive deve essere avviata dal pannello di controllo anteriore del dispositivo. Ad esempio, se vengono inviate 10 copie, una copia viene stampata immediatamente e le altre nove vengono stampate quando il processo viene recuperato. Il processo viene eliminato dopo la stampa di tutte le copie.
 - **Processo personale:** la stampa verrà eseguita solo se ne viene effettuata la richiesta sul pannello di controllo della stampante. Se il processo ha un codice PIN (Personal Identification Number), è necessario immettere tale PIN sul pannello di controllo. Dopo la stampa, il processo viene eliminato dalla memoria.
 - **Copia veloce:** consente di stampare il numero di copie desiderato e salvare una copia del processo nella memoria della stampante per stamparla in un secondo momento. Il processo viene eliminato manualmente oppure in seguito alla pianificazione della memorizzazione del processo.
 - **Processo memorizzato:** consente di memorizzare un processo sulla stampante, in modo che altri utenti possano stamparlo in qualsiasi momento. Se il processo ha un codice PIN (Personal Identification Number), chi stampa il processo dovrà immettere tale PIN sul pannello di controllo. Il processo viene eliminato manualmente oppure in seguito alla pianificazione della memorizzazione del processo.

5. Per usare un nome utente o un nome processo personalizzato, fare clic sul pulsante **Personalizzato**, quindi inserire il nome utente o il nome del processo.



NOTA: macOS 10.14 Mojave e versioni successive: Il driver di stampa non include il pulsante **Personalizzato**. Utilizzare le opzioni sotto il menu **Modalità** per configurare il processo salvato.

Selezionare l'opzione che si desidera utilizzare quando viene creato un processo il cui nome è uguale a quello di un altro processo.

- **Aggiungi (1-99) a nome processo:** aggiungere un numero univoco alla fine del nome del processo.
 - **Sostituisci file esistente:** sovrascrivere il processo memorizzato esistente con quello nuovo.
6. Se è stata selezionata l'opzione **Processo memorizzato** o **Processo personale** nell'elenco a discesa **Modalità**, è possibile proteggere il processo con un PIN. Digitare un numero di 4 cifre nel campo **Usa PIN per la stampa**. Quando altri utenti provano a stampare questo processo, viene richiesto di immettere il PIN sulla stampante.
 7. Per elaborare il processo, fare clic sul pulsante **Stampa**.

Stampa di un processo memorizzato

Utilizzare la seguente procedura per stampare un processo memorizzato nella memoria della stampante.

1. Nella schermata iniziale del pannello di controllo della stampante, accedere all'applicazione **Stampa** e selezionare l'icona **Stampa**.
2. Selezionare **Stampa da Memorizzazione processo**.
3. Selezionare **Scegli**, quindi selezionare il nome della cartella in cui è memorizzato il processo.
4. Selezionare il nome del processo. Se il processo è privato o crittografato, immettere il PIN o la password.
5. Per regolare il numero di copie, selezionare il campo corrispondente. Utilizzare il tastierino per immettere il numero di copie da stampare.
6. Selezionare l'icona Avvia  **Stampa** per stampare il processo.

Eliminazione di un processo memorizzato

È possibile eliminare i documenti che sono stati salvati sulla stampante quando non sono più necessari. È anche possibile regolare il numero massimo di processi che la stampante può memorizzare.

- [Eliminazione di un processo memorizzato sulla stampante](#)
- [Modifica del limite di processi memorizzati](#)

Eliminazione di un processo memorizzato sulla stampante

Utilizzare il pannello di controllo per eliminare un processo memorizzato nella memoria della stampante.

1. Nella schermata iniziale del pannello di controllo della stampante, accedere all'applicazione [Stampa](#) e selezionare l'icona [Stampa](#).
2. Selezionare [Stampa da Memorizzazione processo](#).
3. Selezionare [Scegli](#), quindi selezionare il nome della cartella in cui è memorizzato il processo.
4. Selezionare il nome del processo. Se il processo è privato o crittografato, immettere il PIN o la password.
5. Selezionare il pulsante Cestino  per eliminare il processo.

Modifica del limite di processi memorizzati

Quando un nuovo processo viene memorizzato nella memoria della stampante, qualsiasi processo precedente viene sovrascritto con lo stesso nome utente e processo. Se un processo non è stato memorizzato con lo stesso nome utente e lo stesso nome processo ed è richiesta una quantità aggiuntiva di spazio, la stampante potrebbe eliminare altri processi memorizzati in precedenza, a partire da quello meno recente.

Per modificare il numero dei processi che la stampante è in grado di memorizzare, completare la procedura riportata di seguito:

1. Nella schermata iniziale del pannello di controllo della stampante, accedere all'applicazione [Impostazioni](#) e selezionare l'icona [Impostazioni](#).
2. Aprire i seguenti menu:
 - a. [Copia/Stampa](#) o [Stampa](#)
 - b. [Gestione dei processi memorizzati](#)
 - c. [Limite mem. proc. temp.](#)
3. Utilizzare il tastierino per immettere il numero di processi da memorizzare.
4. Selezionare [OK](#) o [Fine](#) per salvare l'impostazione.

Informazioni inviate alla stampante per scopi legati alla contabilità del lavoro

I processi di stampa inviati dai driver sul client (ad esempio il PC) possono inviare informazioni che consentono l'identificazione personale a dispositivi di stampa e imaging HP. Queste informazioni possono includere, ma non solo, nome utente e nome client da cui ha avuto origine il processo e che è possibile utilizzare per scopi legati alla contabilità del lavoro, come stabilito dall'amministratore della periferica di stampa. Queste informazioni possono anche essere archiviate con il processo sul dispositivo di archiviazione di massa (ad esempio il disco rigido) della periferica di stampa quando si utilizza la funzione di archiviazione del processo.

Stampa mobile

Le soluzioni per dispositivi mobili ed ePrint consentono di stampare facilmente su una stampante HP da un portatile, un tablet, uno smartphone o da un altro dispositivo mobile.

- [Introduzione](#)
- [Stampa Wi-Fi, Wi-Fi Direct Print, NFC e BLE](#)
- [HP ePrint via email](#)
- [AirPrint](#)
- [Stampa integrata Android](#)

Introduzione

HP offre diverse soluzioni di stampa per dispositivi mobili per consentire di stampare con semplicità su una stampante HP da un portatile, un tablet, uno smartphone o un altro dispositivo mobile.

Per accedere all'elenco completo ed effettuare la scelta migliore, visitare il sito all'indirizzo www.hp.com/go/LaserJetMobilePrinting.

Stampa Wi-Fi, Wi-Fi Direct Print, NFC e BLE

HP fornisce la stampa Wi-Fi Direct, NFC (Near Field Communication) e BLE (Bluetooth Low Energy) per le stampanti con un accessorio HP Jetdirect 3100w BLE/NFC/Wireless supportato. Questo accessorio è disponibile come opzione per le stampanti HP con alloggiamento per integrazione hardware (HIP).

- [Abilitare la stampa wireless](#)
- [Modificare il nome Wi-Fi Direct](#)

Queste funzioni consentono ai dispositivi Wi-Fi (mobili) di effettuare una connessione di rete wireless direttamente alla stampante senza utilizzare un router wireless.

La stampante non deve essere connessa alla rete per eseguire questo tipo di stampa mobile occasionale.

Utilizzare la stampa Wi-Fi Direct per stampare in modalità wireless dai seguenti dispositivi:

- iPhone, iPad o iPod Touch con Apple AirPrint
- Dispositivi mobili Android che utilizzano la soluzione di stampa integrata di Android

Per ulteriori informazioni sulla stampa wireless, accedere a www.hp.com/go/LaserJetMobilePrinting.

Le funzioni di stampa NFC, BLE e Wi-Fi Direct possono essere attivate e disattivate dal pannello di controllo della stampante.



Abilitare la stampa wireless

Per stampare in modalità wireless dai dispositivi mobili, Wi-Fi Direct deve essere acceso.

1. Nella schermata iniziale del pannello di controllo della stampante, selezionare il menu [Impostazioni](#).
2. Selezionare i seguenti menu:
 - a. [Rete](#)
 - b. [Wi-Fi Direct](#)
 - c. [Stato](#)
3. Selezionare [Attiva](#), quindi selezionare [OK](#) per abilitare la stampa wireless.

Modificare il nome Wi-Fi Direct

Modificare il nome della stampante Wi-Fi Direct tramite il server Web HP incorporato (EWS).

 **NOTA:** in ambienti in cui sono installati più modelli della stessa stampante, potrebbe essere utile assegnare a ciascuna stampante un nome Wi-Fi Direct univoco per semplificarne l'identificazione per la stampa HP Wi-Fi Direct. I nomi delle reti wireless, ad esempio, Wireless, Wi-Fi Direct e così via, sono disponibili nella schermata Informazioni selezionando il , quindi selezionando l'icona di Wi-Fi Direct .

Attenersi alla seguente procedura per modificare il nome Wi-Fi Direct della stampante:

1. Nella schermata iniziale del pannello di controllo della stampante, selezionare l'icona [Impostazioni](#).
2. Aprire i seguenti menu:

- a. Rete
 - b. Wi-Fi Direct
 - c. Nome Wi-Fi Direct
3. Utilizzare il tastierino per modificare il nome nel campo di testo [Nome Wi-Fi Direct](#), quindi selezionare [OK](#).



HP ePrint via email

Utilizzare HP ePrint per stampare i documenti inviandoli come allegati e-mail all'indirizzo e-mail della stampante da qualsiasi dispositivo abilitato per la posta elettronica.

Per utilizzare HP ePrint via e-mail, è necessario che la stampante soddisfi i seguenti requisiti:

- La stampante deve essere connessa a una rete cablata o wireless e avere accesso a Internet.
- I Servizi Web HP devono essere abilitati sulla stampante e la stampante deve essere registrata con HP Connected.

Seguire la procedura indicata per abilitare Servizi Web HP e registrarsi con HP Connected:

1. Aprire il server Web incorporato (EWS) HP:
 - a. Nella schermata iniziale del pannello di controllo della stampante, toccare  quindi toccare  per visualizzare l'indirizzo IP o il nome host.
 - b. Da un computer sulla stessa rete della stampante, aprire un browser Web. Nella barra degli indirizzi, digitare l'indirizzo IP o il nome host esattamente come viene visualizzato sul pannello di controllo della stampante. Premere il tasto **Invio** sulla tastiera del computer. Si apre il server Web incorporato (EWS).

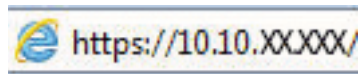

 **NOTA:** se nel browser Web viene visualizzato un messaggio che indica che l'accesso al sito Web potrebbe non essere sicuro, selezionare l'opzione per continuare con il sito Web. L'accesso al sito Web non danneggia il computer.

2. Fare clic sulla scheda **Servizi Web HP**.
3. Selezionare l'opzione per abilitare i servizi Web.

 **NOTA:** L'abilitazione dei servizi Web potrebbe richiedere diversi minuti.

4. Per creare un account HP ePrint e completare il processo di configurazione, visitare il sito Web www.hpconnected.com.

AirPrint

La stampa diretta con Apple AirPrint è supportata per iOS e su computer Mac con macOS X 10.7 Lion e versioni più recenti.

Utilizzare AirPrint per stampare direttamente sulla stampante da un iPad, iPhone (3GS o versioni successive) o iPod Touch (di terza generazione o versioni successive) nelle seguenti applicazioni mobili:

- Posta
- Fotografie
- Safari
- iBooks
- Applicazioni di terze parti selezionate

Per usare AirPrint, la stampante deve essere connessa alla stessa rete wireless (sottorete) del dispositivo Apple. Per maggiori informazioni sull'uso di AirPrint e su quali stampanti HP sono compatibili con AirPrint, visitare il sito Web www.hp.com/go/MobilePrinting.

 **NOTA:** Prima di utilizzare AirPrint con una connessione USB, verificare il numero di versione. AirPrint 1.3 e versioni precedenti non supportano le connessioni USB.

Stampa integrata Android

La soluzione di stampa integrata HP per Android e Kindle consente ai dispositivi mobili di rilevare e stampare automaticamente su stampanti HP installate su una rete o situate nell'intervallo di rete wireless per la stampa Wi-Fi Direct.

La soluzione di stampa è integrata in molte versioni del sistema operativo.

 **NOTA:** se la stampa non è disponibile sul dispositivo in uso, visitare il sito Web [Google Play > Applicazioni Android](#) e installare il plug-in HP Print Service.

Per ulteriori informazioni su come utilizzare la stampa integrata Android e scoprire quali dispositivi Android sono supportati, visitare il sito Web www.hp.com/go/MobilePrinting.

Stampa da un'unità flash USB

Questa stampante consente un semplice accesso alla stampa USB per stampare i file senza un computer.

- [Abilitazione della porta USB per la stampa](#)
- [Stampa di documenti da USB](#)

La stampante supporta unità flash USB standard sulla porta USB vicino al pannello di controllo. Supporta i seguenti tipi di file:

- .pdf
- .prn
- .pcl
- .ps
- .cht

Abilitazione della porta USB per la stampa

Per impostazione predefinita, la porta USB è disattivata. Prima di utilizzare questa funzione, attivare la porta USB.

- [Metodo uno: attivare la porta USB dal pannello di controllo della stampante](#)
- [Metodo due: attivare la porta USB dal server Web HP incorporato \(solo stampanti connesse alla rete\)](#)

Attenersi a uno dei seguenti metodi per attivare la porta:



Metodo uno: attivare la porta USB dal pannello di controllo della stampante

Utilizzare il pannello di controllo della stampante per attivare la porta USB per la stampa.

1. Nella schermata iniziale del pannello di controllo della stampante, accedere all'applicazione [Impostazioni](#) e selezionare l'icona [Impostazioni](#).
2. Aprire i seguenti menu:
 - a. [Copia/Stampa](#) o [Stampa](#)
 - b. [Abilita dispositivo USB](#)
3. Selezionare [Abilita Stampa da unità USB](#).

Metodo due: attivare la porta USB dal server Web HP incorporato (solo stampanti connesse alla rete)

Utilizzare il server Web HP incorporato per attivare la porta USB per la stampa.

1. Nella schermata iniziale del pannello di controllo della stampante, toccare  quindi toccare  per visualizzare l'indirizzo IP o il nome host.
2. Aprire un browser Web e, nel campo dell'indirizzo, immettere l'indirizzo IP esattamente come viene visualizzato nel pannello di controllo della stampante. Premere il tasto `Invio` sulla tastiera del computer. Si apre il server Web incorporato (EWS).

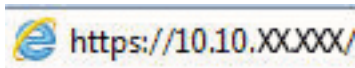

 **NOTA:** se nel browser Web viene visualizzato un messaggio che indica che l'accesso al sito Web potrebbe non essere sicuro, selezionare l'opzione per continuare con il sito Web. L'accesso al sito Web non danneggia il computer.

3. Selezionare la scheda [Copia/Stampa](#) per i modelli MFP o la scheda [Stampa](#) per i modelli SFP.
4. Nel menu a sinistra, selezionare [Impostazioni Stampa da unità USB](#).
5. Selezionare [Abilita Stampa da unità USB](#).
6. Fare clic su [Applica](#).

Stampa di documenti da USB

Stampare i documenti da un'unità flash USB.

1. Inserire un'unità flash USB nella porta USB diretta.

 **NOTA:** La porta potrebbe essere coperta. Per alcune stampanti si apre il coperchio. Per altre stampanti è necessario rimuovere il coperchio sollevandolo.

2. Nella schermata iniziale del pannello di controllo della stampante, accedere all'applicazione [Stampa](#) e selezionare l'icona [Stampa](#).
3. Selezionare [Stampa da unità USB](#).
4. Selezionare [Scegli](#), quindi il nome del documento da stampare, infine [Seleziona](#).

 **NOTA:** il documento potrebbe essere in una cartella. Aprire le cartelle secondo necessità.

5. Per regolare il numero di copie, toccare la casella a sinistra del pulsante [Stampa](#) e selezionare il numero di copie dal tastierino numerico che si apre. Per chiudere il tastierino numerico, selezionare il pulsante Chiudi  .
6. Selezionare [Stampa](#) per stampare il documento.

Stampa tramite porta USB 2.0 ad alta velocità (cablata)

Attivare la porta USB 2.0 ad alta velocità per la stampa USB cablata. La porta si trova nell'area delle porte di interfaccia ed è disattivata per impostazione predefinita.

- [Metodo uno: attivare la porta USB 2.0 ad alta velocità dai menu del pannello di controllo della stampante](#)
- [Metodo due: attivare la porta USB 2.0 ad alta velocità dal server Web incorporato HP \(solo stampanti connesse alla rete\)](#)

Per attivare la porta USB 2.0 ad alta velocità, utilizzare uno dei seguenti metodi. Dopo avere attivato la porta, installare il software del prodotto per stampare da questa porta.



Metodo uno: attivare la porta USB 2.0 ad alta velocità dai menu del pannello di controllo della stampante

Utilizzare il pannello di controllo per attivare la porta.

1. Nella schermata iniziale del pannello di controllo della stampante, accedere all'applicazione **Impostazioni** e selezionare l'icona **Impostazioni**.
2. Aprire i seguenti menu:
 - a. **Generale**
 - b. **Abilita dispositivo USB**
3. Selezionare l'opzione **Attiva**.

Metodo due: attivare la porta USB 2.0 ad alta velocità dal server Web incorporato HP (solo stampanti connesse alla rete)

Utilizzare il server Web incorporato HP per attivare la porta.

1. Trovare l'indirizzo IP della stampante. Sul pannello di controllo della stampante, selezionare il pulsante **Informazioni** , quindi selezionare l'icona **Rete**  per visualizzare l'indirizzo IP o il nome host.
2. Aprire un browser Web e, nel campo dell'indirizzo, immettere l'indirizzo IP esattamente come viene visualizzato nel pannello di controllo della stampante. Premere il tasto **Invio** sulla tastiera del computer. Si apre il server Web incorporato (EWS).

 <https://10.10.XX.XXX/>

 **NOTA:** se nel browser Web viene visualizzato un messaggio che indica che l'accesso al sito Web potrebbe non essere sicuro, selezionare l'opzione per continuare con il sito Web. L'accesso al sito Web non danneggia il computer.

3. Selezionare la scheda **Sicurezza**.
4. Sul lato sinistro dello schermo, selezionare **Protezione generale**.
5. Scorrere fino a visualizzare **Porte hardware** e selezionare le seguenti caselle di controllo:

- a. Abilita dispositivo USB
 - b. Abilita plug and play USB host
6. Fare clic su **Applica**.

5 Copia

In queste sezioni viene illustrato come effettuare copie con la stampante, copiare un documento fronte/retro e trovare altre attività di copia sul Web.

- [Copia](#)
- [Copia su entrambi i lati \(fronte/retro\)](#)
- [Altre attività di copia](#)

Per assistenza video, vedere www.hp.com/videos/LaserJet.

Le seguenti informazioni sono corrette al momento della pubblicazione. Per informazioni aggiornate, vedere www.hp.com/support/colorljM776MFP.

Per ulteriori informazioni:

La guida completa di HP per la stampante include le seguenti informazioni:

- Installazione e configurazione
- Istruzioni e uso
- Risoluzione dei problemi
- Download di aggiornamenti software e firmware
- Registrazione al forum di supporto
- Ricerca di informazioni sulla garanzia e le normative

Copia

Copiare un documento o un'immagine dal vetro dello scanner o dall'alimentatore automatico di documenti.

1. Posizionare il documento rivolto verso il basso sul vetro dello scanner oppure posizionarlo nell'alimentatore documenti con il lato di stampa rivolto verso l'alto, quindi regolare le guide della carta in base al documento.
2. Nella schermata iniziale del pannello di controllo della stampante, accedere all'applicazione [Copia](#) e selezionare l'icona [Copia](#).
3. Per selezionare il numero di copie, toccare la casella accanto a [Copia](#), utilizzare il tastierino numerico per immettere il numero di copie desiderato, quindi toccare il pulsante Chiudi tastierino numerico .
4. Selezionare [Ottimizza testo/foto](#) per ottimizzare per il tipo di immagine copiata: testo, immagini o foto. Selezionare una delle opzioni predefinite.

5. Impostare le opzioni contrassegnate da un triangolo giallo prima di utilizzare la funzione di anteprima.

 **NOTA:** dopo la scansione dell'anteprima, queste opzioni vengono rimosse dall'elenco principale delle **Opzioni** e vengono riepilogate nell'elenco delle **Opzioni di prescansione**. Per modificare una di queste opzioni, eliminare l'anteprima e iniziare di nuovo.

L'uso della funzione di anteprima è opzionale.

6. Toccare il riquadro destro della schermata per visualizzare l'anteprima del documento. Nella schermata dell'anteprima, utilizzare i pulsanti a destra della schermata per regolare le opzioni di anteprima e riposizionare, ruotare, inserire o rimuovere le pagine.

Tabella 5-1 Pulsanti sul lato destro del riquadro di anteprima











Pulsante	Descrizione
	Utilizzare questi pulsanti per passare dalla vista pagina singola alla visualizzazione anteprima e viceversa. Nella visualizzazione anteprima sono disponibili più opzioni rispetto alla vista pagina singola.
	
	Utilizzare questi pulsanti per ingrandire o ridurre la pagina selezionata. NOTA: selezionare solo una pagina alla volta per utilizzare questi pulsanti.
	
	Utilizzare questo pulsante per ruotare la pagina di 180 gradi. NOTA: questo pulsante è disponibile solo nella visualizzazione anteprima.
	Utilizzare questo pulsante per eliminare le pagine selezionate. NOTA: questo pulsante è disponibile solo nella visualizzazione anteprima.
	Utilizzare questi pulsanti per ridisporre le pagine all'interno del documento. Selezionare una o più pagine e spostarle verso sinistra o destra. NOTA: questi pulsanti sono disponibili solo nella visualizzazione anteprima.
	
	Utilizzare questo pulsante per aggiungere una pagina al documento. La stampante richiede di eseguire la scansione di altre pagine.

Tabella 5-1 Pulsanti sul lato destro del riquadro di anteprima (continuazione)

Pulsante	Descrizione
	Utilizzare questo pulsante per eliminare le modifiche apportate nell'anteprima e iniziare di nuovo.
	Toccare questo pulsante per comprimere la schermata di anteprima e tornare alla schermata Copia.

7. Quando il documento è pronto, toccare [Copia](#) per avviare la copia.

Copia su entrambi i lati (fronte/retro)

Copiate o stampare su entrambi i lati del foglio di carta.

1. Posizionare il documento rivolto verso il basso sul vetro dello scanner oppure posizionarlo nell'alimentatore documenti con il lato di stampa rivolto verso l'alto, quindi regolare le guide della carta in base al documento.
2. Nella schermata iniziale del pannello di controllo della stampante, accedere all'applicazione [Copia](#) e selezionare l'icona [Copia](#).
3. Nel riquadro di [Opzioni](#), selezionare [Lato originale](#) e selezionare l'opzione che descrive il documento originale:
 - Utilizzare [Rileva automaticamente](#) per rilevare se l'originale è stampato su uno o entrambi i lati della pagina.
 - Utilizzare [1 facciata](#) per gli originali stampati su un lato della pagina.
 - Utilizzare [2 facciate \(stile libro\)](#) per gli originali rilegati sul bordo destro/sinistro della pagina, come i libri. Se l'immagine è verticale, l'output risulta rilegato sul bordo lungo della pagina. Se l'immagine è orizzontale, l'output risulta rilegato sul bordo corto della pagina.
 - Utilizzare [2 facciate \(stile calendario\)](#) per gli originali rilegati sul bordo superiore/inferiore della pagina, come i calendari. Se l'immagine è verticale, l'output risulta rilegato sul bordo corto della pagina. Se l'immagine è orizzontale, l'output risulta rilegato sul bordo lungo della pagina.
4. Selezionare [Lati di uscita](#) e selezionare una delle seguenti opzioni:
 - [Corrispondenza con l'originale](#): l'output corrisponde al formato dell'originale. Ad esempio, se l'originale è su 1 facciata, l'output sarà su 1 facciata. Tuttavia, se l'amministratore ha bloccato la stampa su 1 facciata e l'originale è su 1 facciata, l'output avrà uno stile libro su 2 facciate.
 - [1 facciata](#): l'output sarà su 1 facciata. Tuttavia, se l'amministratore ha bloccato la stampa su 1 facciata, l'output avrà uno stile libro su 2 facciate.
 - [2 facciate \(stile libro\)](#): l'output sarà rilegato sul bordo destro/sinistro della pagina, come un libro. Se l'immagine è verticale, l'output risulta rilegato sul bordo lungo della pagina. Se l'immagine è orizzontale, l'output risulta rilegato sul bordo corto della pagina.
 - [2 facciate \(stile calendario\)](#): l'output sarà rilegato sul bordo superiore/inferiore della pagina, come un calendario. Se l'immagine è verticale, l'output risulta rilegato sul bordo corto della pagina. Se l'immagine è orizzontale, l'output risulta rilegato sul bordo lungo della pagina.

5. Impostare le opzioni contrassegnate da un triangolo giallo prima di utilizzare la funzione di anteprima.

 **NOTA:** dopo la scansione dell'anteprima, queste opzioni vengono rimosse dall'elenco principale delle **Opzioni** e vengono riepilogate nell'elenco delle **Opzioni di prescansione**. Per modificare una di queste opzioni, eliminare l'anteprima e iniziare di nuovo.



L'uso della funzione di anteprima è opzionale.

6. Toccare il riquadro destro della schermata per visualizzare l'anteprima del documento. Nella schermata dell'anteprima, utilizzare i pulsanti a destra della schermata per regolare le opzioni di anteprima e riposizionare, ruotare, inserire o rimuovere le pagine.

Tabella 5-2 Pulsanti sul lato destro del riquadro di anteprima

Pulsante	Descrizione
	Utilizzare questi pulsanti per passare dalla vista pagina singola alla visualizzazione anteprima e viceversa. Nella visualizzazione anteprima sono disponibili più opzioni rispetto alla vista pagina singola.
	
	Utilizzare questi pulsanti per ingrandire o ridurre la pagina selezionata. NOTA: selezionare solo una pagina alla volta per utilizzare questi pulsanti.
	
	Utilizzare questo pulsante per ruotare la pagina di 180 gradi. NOTA: questo pulsante è disponibile solo nella visualizzazione anteprima.
	Utilizzare questo pulsante per eliminare le pagine selezionate. NOTA: questo pulsante è disponibile solo nella visualizzazione anteprima.
	Utilizzare questi pulsanti per ridisporre le pagine all'interno del documento. Selezionare una o più pagine e spostarle verso sinistra o destra. NOTA: questi pulsanti sono disponibili solo nella visualizzazione anteprima.
	
	Utilizzare questo pulsante per aggiungere una pagina al documento. La stampante richiede di eseguire la scansione di altre pagine.

Tabella 5-2 Pulsanti sul lato destro del riquadro di anteprima (continuazione)

Pulsante	Descrizione
	Utilizzare questo pulsante per eliminare le modifiche apportate nell'anteprima e iniziare di nuovo.
	Toccare questo pulsante per comprimere la schermata di anteprima e tornare alla schermata Copia.

7. Quando il documento è pronto, toccare [Avvia](#) per avviare la copia.

Altre attività di copia

Individuare le informazioni sul Web per l'esecuzione di attività di copia comuni.

Visitare www.hp.com/support/colorljM776MFP.

Sono disponibili le istruzioni per eseguire attività di copia come le seguenti:

- Copia o scansione di pagine di libri e altri documenti rilegati
- Copia di documenti con formato misto
- Copia o scansione di entrambi i lati di un documento di identificazione
- Copia o scansione di un documento in formato opuscolo

6 Scansione

Effettuare la scansione utilizzando il software oppure direttamente su un'e-mail, un'unità flash USB, una cartella di rete o un'altra destinazione.

- [Configurazione di Scansione a e-mail](#)
- [Configurazione di Scansione su cartella di rete](#)
- [configurazione di Scansione su SharePoint](#)
- [Configurazione di Scansione su unità USB](#)
- [Scansione a e-mail](#)
- [Scansione per la memorizzazione del processo](#)
- [Scansione su cartella di rete](#)
- [Scansione su SharePoint](#)
- [Scansione su unità USB](#)
- [Uso delle soluzioni aziendali HP JetAdvantage](#)
- [Altre attività di scansione](#)

Per assistenza video, vedere www.hp.com/videos/LaserJet.

Le seguenti informazioni sono corrette al momento della pubblicazione. Per informazioni aggiornate, vedere www.hp.com/support/colorljM776MFP.

Per ulteriori informazioni:

La guida completa di HP per la stampante include le seguenti informazioni:

- Installazione e configurazione
- Istruzioni e uso
- Risoluzione dei problemi
- Download di aggiornamenti software e firmware
- Registrazione al forum di supporto
- Ricerca di informazioni sulla garanzia e le normative

Configurazione di Scansione a e-mail

La stampante ha una funzione che consente di eseguire la scansione di un documento e inviarlo a uno o più indirizzi e-mail.

- [Introduzione](#)
- [Operazioni preliminari](#)
- [Passaggio 1. accedere al server Web incorporato \(EWS\) HP](#)
- [Passaggio 2. configurare le impostazioni di identificazione rete](#)
- [Passo 3: configurare la funzione Invia a e-mail](#)
- [Passaggio 4: configurare il collegamento per le impostazioni rapide \(facoltativo\)](#)
- [Passaggio 5: impostare l'opzione Invia a e-mail per l'utilizzo di Outlook per Office 365 \(opzionale\)](#)

Introduzione

Per utilizzare questa funzione di scansione, la stampante deve essere connessa a una rete. Tuttavia, la funzione non è disponibile fino a quando non è stata configurata. Sono disponibili due metodi per configurare l'opzione **Scansione a e-mail: la Procedura guidata di scansione a e-mail** per utenti base e la **Configurazione e-mail** per utenti avanzati.

Utilizzare le seguenti informazioni per configurare la funzione Scansione a e-mail.

Operazioni preliminari

Per impostare la funzione Scansione su e-mail, la stampante deve disporre di una connessione di rete attiva.



Prima di avviare il processo di configurazione, gli amministratori devono disporre delle seguenti informazioni.

- Accesso come amministratore alla stampante
- Suffisso DNS (ad esempio, nomesocietà.com)
- Server SMTP (ad es. smtp.mycompany.com)



NOTA: Se non si conoscono il nome del server SMTP, il numero di porta SMTP o le informazioni per l'autenticazione, contattare il provider di servizi e-mail/Internet o l'amministratore del sistema per informazioni. I nomi dei server SMTP e i nomi delle porte sono reperibili tramite una ricerca su Internet. Ad esempio, per effettuare la ricerca, utilizzare termini come "nome server smtp gmail" oppure "nome server smtp yahoo".

- Requisiti di autenticazione del server SMTP per i messaggi e-mail in uscita, tra cui il nome utente e la password per l'autenticazione, se applicabile.



NOTA: Per informazioni sui limiti di invio dei contenuti digitali relativi all'account e-mail, consultare la documentazione del provider di servizi e-mail. Alcuni provider possono bloccare temporaneamente l'account dell'utente se viene superato il limite di invio.

Passaggio 1. accedere al server Web incorporato (EWS) HP

Aprire il server Web incorporato per avviare il processo di configurazione.

1. Nella schermata iniziale del pannello di controllo della stampante, toccare **i** quindi toccare **🌐** per visualizzare l'indirizzo IP o il nome host.
2. Aprire un browser Web e nella barra degli indirizzi digitare l'indirizzo IP o il nome host esattamente come viene visualizzato sul pannello di controllo della stampante. Premere il tasto **Invio** sulla tastiera del computer. Si apre il server Web incorporato (EWS).

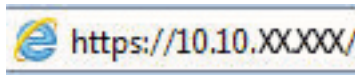

NOTA: se nel browser Web viene visualizzato un messaggio che indica che l'accesso al sito Web potrebbe non essere sicuro, selezionare l'opzione per continuare con il sito Web. L'accesso al sito Web non danneggia il computer.

Entrata/Uscita	Stato	Capacità	Formato	Tipo
Vassoio 1	Esaurito	100 fogli	Qualsiasi formato	Qualsiasi tipo
Vassoio 2	OK	550 fogli	Lettera (8,5x11)	Comune
Scomparto standard	OK	250 fogli	N/D	N/D

Passaggio 2. configurare le impostazioni di identificazione rete

Configurare l'impostazione avanzata di identificazione rete.

NOTA: la configurazione delle impostazioni e-mail nella scheda **Rete** è un argomento avanzato e potrebbe richiedere l'assistenza di un amministratore di sistema.

1. Dalle schede di navigazione in alto in EWS, fare clic su **Rete**.

NOTA: Per configurare le impostazioni di rete per l'uso con Office 365, vedere il [Passaggio 5: impostare l'opzione Invia a e-mail per l'utilizzo di Outlook per Office 365 \(opzionale\) a pagina 132](#)

2. Nel riquadro di navigazione a sinistra, fare clic su **Impostazioni TCP/IP**. Potrebbero essere necessari un nome utente/una password per accedere alla scheda **Identificazione rete** di EWS.
3. Nella finestra di dialogo **Impostazioni TCP/IP**, fare clic sulla scheda **Identificazione rete**.

4. Se nella rete è richiesto un DNS, nella sezione **Suffisso dominio TCP/IP**, verificare che sia elencato il suffisso DNS per il client e-mail utilizzato. I suffissi DNS hanno il seguente formato: *nomeazienda.com*, *gmail.com* e altro.

The screenshot shows the HP ePrint Web Services interface for TCP/IP Settings. The 'Network Identification' tab is active, and the 'TCP/IP Domain Suffix' section is highlighted with a blue box. The 'DNS Suffixes' list is empty, and there is an 'Add' button below it. The 'WINS (IPv4 only)' section has 'Primary' and 'Secondary' fields. The 'Bonjour' section has a 'Bonjour Service Name' field. The 'Apply' and 'Cancel' buttons are at the bottom right.

 **NOTA:** se il suffisso del nome di dominio non è impostato, utilizzare l'indirizzo IP.

5. Fare clic su **Applica**.
6. Fare clic su **OK**.

Passo 3: configurare la funzione Invia a e-mail

I due metodi per configurare l'opzione Invia a e-mail sono la **Configurazione guidata e-mail** per configurazioni di base e **Configurazione e-mail** per configurazioni avanzate. Utilizzare le seguenti opzioni per configurare la funzione Invia a e-mail:

- [Metodo uno: eseguire la configurazione di base utilizzando la Procedura guidata e-mail](#)
- [Metodo due: eseguire la configurazione avanzata utilizzando la Configurazione e-mail](#)

Metodo uno: eseguire la configurazione di base utilizzando la Procedura guidata e-mail

Eeguire la configurazione di base utilizzando la Procedura guidata e-mail.

Questa opzione consente di avviare la **Procedura guidata e-mail** nel server Web HP incorporato (EWS) per la configurazione di base.

1. Dalle schede di navigazione in alto in EWS, fare clic su **Scansione/Invio digitale**.
2. Nel riquadro di navigazione a sinistra, fare clic su **Configurazioni guidate Email e Scansione in cartella di rete**.
3. Nella sezione **Procedure guidate di configurazione rapida per E-mail e Scansione su cartella di rete** fare clic sul collegamento **Configurazione email**.

 **NOTA:** se viene visualizzato un messaggio che indica che la funzione Scansione a e-mail è disattivata, fare clic su **Continua** per procedere con la configurazione e attivare la funzione Scansione a e-mail.

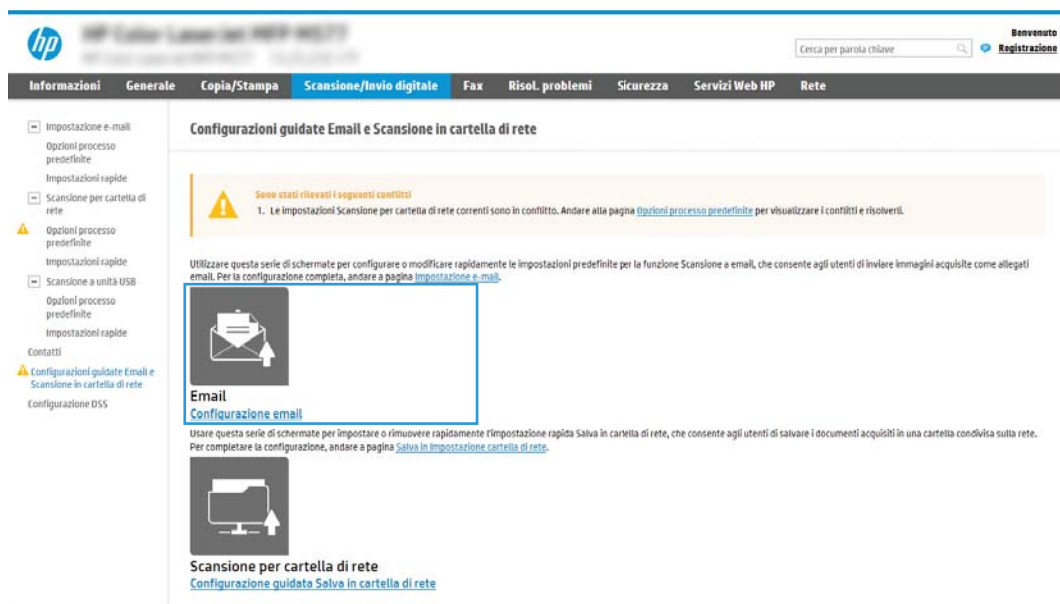

The screenshot shows the HP EWS interface. The top navigation bar includes 'Informazioni', 'Generale', 'Copia/Stampa', 'Scansione/Invio digitale', 'Fax', 'Risol. problemi', 'Sicurezza', 'Servizi Web HP', and 'Rete'. The left sidebar lists various configuration options, with 'Configurazioni guidate Email e Scansione in cartella di rete' selected. The main content area is titled 'Configurazioni guidate Email e Scansione in cartella di rete' and contains a warning message: 'Sono stati rilevati i seguenti conflitti: 1. Le impostazioni Scansione per cartella di rete correnti sono in conflitto. Andare alla pagina Opzioni processo predefinite per visualizzare i conflitti e risolverli.' Below this, there are two main sections: 'Email Configurazione email' and 'Scansione per cartella di rete Configurazione guidata Salva in cartella di rete'. The 'Email Configurazione email' section is highlighted with a blue box.

4. Nella finestra di dialogo **Configura server e-mail (SMTP)**, selezionare una delle seguenti opzioni e completare i passaggi:
 - Opzione uno: utilizzare un server già in uso da E-mail.
Selezionare **Usa un server già in uso da E-mail**, quindi fare clic su **Avanti**.
 - Opzione 2: cercare la rete per server di posta in uscita.
questa opzione consente di trovare i server SMTP di uscita solo all'interno del firewall.

1. Selezionare **Cerca rete per server di posta in uscita**, quindi fare clic su **Avanti**.
2. Selezionare il server appropriato dall'elenco **Configura server e-mail (SMTP)**, quindi fare clic su **Avanti**.
3. Selezionare l'opzione che descrive i requisiti di autenticazione del server:
 - Il server non richiede autenticazione: selezionare **Il server non richiede autenticazione**, quindi fare clic su **Avanti**.
 - OPPURE-
 - Il server richiede autenticazione: dall'elenco a discesa, selezionare un'opzione di autenticazione
 - selezionare **Utilizza le credenziali dell'utente per connettersi dopo l'accesso al pannello di controllo**, quindi fare clic su **Avanti**.
 - OPPURE-
 - selezionare **Utilizza sempre queste credenziali**, immettere il **Nome utente** e la **Password**, quindi fare clic su **Avanti**.

- Opzione 3: riavviare il server SMTP.

1. Selezionare **Aggiungi server SMTP**.
2. Immettere il **Nome del server** e il **Numero di porta**, quindi fare clic su **Avanti**.

 **NOTA:** generalmente, non è necessario modificare il numero di porta predefinito.

 **NOTA:** se si utilizza un servizio SMTP in hosting, ad esempio Gmail, verificare l'indirizzo del server SMTP, il numero di porta e le impostazioni SSL dal sito Web del provider di servizi o da altre fonti. Solitamente, per Gmail, l'indirizzo del server SMTP è smtp.gmail.com, numero di porta 465 e il protocollo SSL deve essere abilitato.

Fare riferimento ai servizi online per verificare che le impostazioni del server siano valide e aggiornate al momento della configurazione.

3. Selezionare l'opzione appropriata per il server di autenticazione:
 - Il server non richiede autenticazione: selezionare **Il server non richiede autenticazione**, quindi fare clic su **Avanti**.
 - OPPURE-
 - Il server richiede autenticazione: selezionare un'opzione dall'elenco a discesa **Il server richiede autenticazione**.
 - selezionare **Utilizza le credenziali dell'utente per connettersi dopo l'accesso al pannello di controllo**, quindi fare clic su **Avanti**.
 - OPPURE-
 - selezionare **Utilizza sempre queste credenziali**, immettere il **Nome utente** e la **Password**, quindi fare clic su **Avanti**.
5. Nella finestra di dialogo **Configura impostazioni e-mail**, immettere le seguenti informazioni per l'indirizzo e-mail del mittente, quindi fare clic su **Avanti**.

 **NOTA:** durante la configurazione dei campi **Da**, **Oggetto** e **Messaggio** se la casella di controllo **Modificabile dall'utente** è deselezionata, gli utenti non potranno modificare questi campi nel pannello di controllo della stampante durante l'invio di un'e-mail.

Tabella 6-1 Impostazioni Invia e-mail

Opzione	Descrizione
Da (obbligatorio)	Selezionare una delle seguenti opzioni dal menu a discesa Da : <ul style="list-style-type: none">• Indirizzo dell'utente (accesso richiesto)• Da predefinito: inserire un indirizzo e-mail e un nome display predefiniti nei campi Indirizzo e-mail Da predefinito e Nome display predefinito <p>NOTA: creare un account e-mail per la stampante e utilizzarlo come indirizzo e-mail predefinito.</p> <p>NOTA: configurare la funzione e-mail in modo che gli utenti devono eseguire l'accesso prima di utilizzarla. In questo modo, gli utenti non hanno la possibilità di inviare e-mail da un indirizzo diverso dal proprio indirizzo personale.</p>
Oggetto (opzionale)	Contiene una riga per indicare l'oggetto predefinito per i messaggi e-mail.
Messaggio (opzionale)	Consente di creare un messaggio personalizzato. Per utilizzare questo messaggio per tutti i messaggi e-mail inviati dalla stampante, deselezionare la casella di controllo Modificabile dall'utente relativa al Messaggio .

6. Nell'area **Configura impostazioni di scansione file** impostare le preferenze di scansione predefinite, quindi fare clic su **Avanti**.

Tabella 6-2 Impostazioni di scansione

Opzione	Descrizione
Tipo file	<p data-bbox="639 268 1174 289">Selezionare il tipo di file predefinito per il documento acquisito:</p> <ul data-bbox="639 317 740 596" style="list-style-type: none"><li data-bbox="639 317 724 338">• PDF<li data-bbox="639 365 732 386">• JPEG<li data-bbox="639 413 724 434">• TIFF<li data-bbox="639 462 740 483">• MTIFF<li data-bbox="639 510 724 531">• XPS<li data-bbox="639 558 740 579">• PDF/A <p data-bbox="639 627 1406 674">Stampanti HP LaserJet Enterprise Flow MFP o stampanti MFP collegate a un server Digital Send Software (DSS) supportano anche i seguenti tipi di file OCR:</p> <ul data-bbox="639 701 986 1031" style="list-style-type: none"><li data-bbox="639 701 788 722">• Testo (OCR)<li data-bbox="639 749 860 770">• Testo Unicode (OCR)<li data-bbox="639 798 772 819">• RTF (OCR)<li data-bbox="639 846 970 867">• PDF con funzione di ricerca (OCR)<li data-bbox="639 894 986 915">• PDF/A con funzione di ricerca (OCR)<li data-bbox="639 942 788 963">• HTML (OCR)<li data-bbox="639 991 772 1012">• CSV (OCR)
Colore/Nero	<p data-bbox="639 1056 1278 1077">Selezionare l'impostazione di colore predefinita per il documento acquisito:</p> <ul data-bbox="639 1104 900 1287" style="list-style-type: none"><li data-bbox="639 1104 740 1125">• Colore<li data-bbox="639 1152 724 1173">• Nero<li data-bbox="639 1201 788 1222">• Nero/Grigio<li data-bbox="639 1249 900 1270">• Rileva automaticamente

Tabella 6-2 Impostazioni di scansione (continuazione)

Opzione	Descrizione
Qualità e formato del file	Selezionare la qualità di output predefinito per il documento acquisito: <ul style="list-style-type: none">• Bassa (file piccolo)• Medio• Alta (file grande)
Risoluzione	Selezionare la risoluzione di scansione predefinita per il documento acquisito: <ul style="list-style-type: none">• 75 dpi• 150 dpi• 200 dpi• 300 dpi• 400 dpi• 600 dpi

7. Esaminare l'area **Riepilogo**, quindi fare clic su **Fine** per completare la configurazione.

Metodo due: eseguire la configurazione avanzata utilizzando la Configurazione e-mail

Eseguire la Configurazione e-mail avanzata utilizzando il server Web incorporato (EWS).

1. Utilizzando le schede di navigazione superiori dell'EWS, fare clic su **Scansione/Invio digitale**, quindi fare clic su **Configurazione e-mail** nel riquadro di navigazione a sinistra.



NOTA: per impostazione predefinita, la pagina Configurazione e-mail consente di visualizzare le impostazioni di base per la configurazione Scansione a e-mail. Per visualizzare le impostazioni aggiuntive, fare clic su **Impostazioni avanzate** nella parte inferiore della pagina.

2. Nella finestra di dialogo **Configurazione email**, selezionare la casella di controllo **Abilita Invio a e-mail**. Se questa casella non viene selezionata, la funzione non sarà disponibile nel pannello di controllo della stampante.

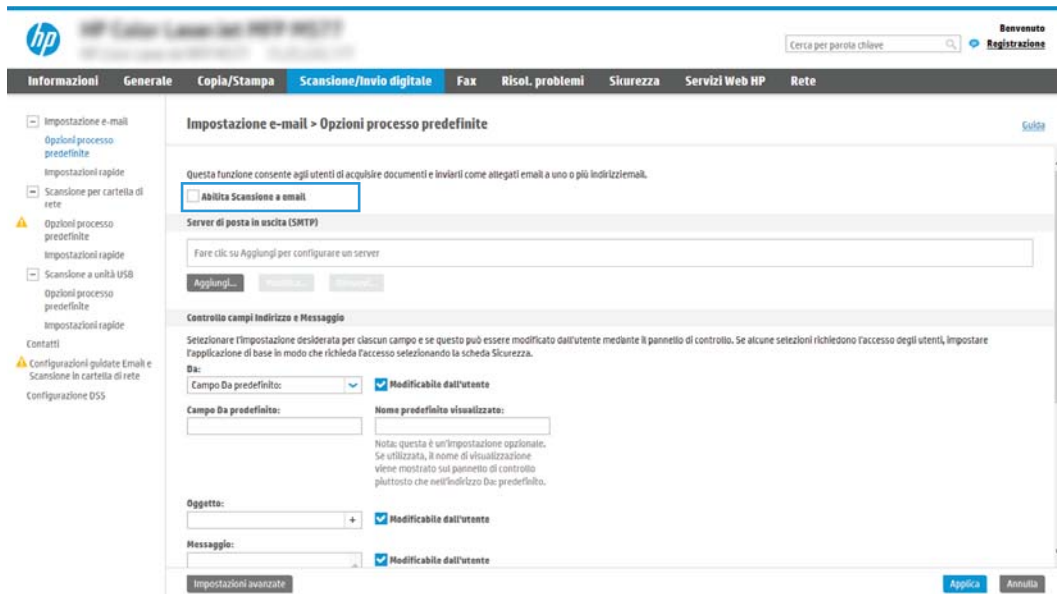

3. Nella sezione **Server di posta in uscita (SMTP)**, effettuare una delle seguenti operazioni:

- Selezionare uno dei server visualizzati.
- Fare clic su **Aggiungi** per avviare la procedura guidata SMTP.
 1. Nella procedura guidata SMTP, scegliere una delle seguenti opzioni:
 - **Opzione uno:** se si conosce l'indirizzo o nome host del server SMTP, immettere le informazioni, quindi fare clic su **Avanti**.
 - **Opzione 2:** se non si conosce il nome del server SMTP, selezionare **Cerca rete per server di posta in uscita**, quindi fare clic su **Avanti**. Selezionare il server e fare clic su **Avanti**.

 **NOTA:** se un server SMTP è già stato creato per un'altra funzione della stampante, è disponibile l'opzione **Usa un server già in uso in un'altra funzione**. È possibile selezionare questa opzione e configurarla per la funzione e-mail.

2. Nella finestra di dialogo **Imposta le informazioni di base per la connessione al server** impostare le opzioni da utilizzare, quindi fare clic su **Avanti**.



NOTA:

- alcuni server hanno problemi con l'invio o la ricezione di messaggi e-mail di dimensioni superiori a 5 megabyte (MB). Ciò può essere evitato indicando un valore in **Dividi e-mail se superiori a (MB)**.
- generalmente, non è necessario modificare il numero di porta predefinito. Tuttavia, quando si utilizza l'opzione **Attiva protocollo SSL SMTP**, deve essere utilizzata la porta 587.
- se come servizio e-mail si utilizza Google™ Gmail, selezionare la casella di controllo **Attiva protocollo SSL SMTP**. Solitamente, per Gmail, l'indirizzo del server SMTP è smtp.gmail.com, numero di porta 465 e il protocollo SSL deve essere abilitato.

Fare riferimento ai servizi online per verificare che le impostazioni del server siano valide e aggiornate al momento della configurazione.

3. Nella finestra di dialogo **Requisiti di autenticazione del server**, selezionare l'opzione che descrive i requisiti di autenticazione del server:
 - **Il server non richiede l'autenticazione**, quindi fare clic su **Avanti**.
 - **Il server richiede autenticazione:**
 - Dalla casella di riepilogo a discesa, selezionare **Utilizza le credenziali dell'utente per connettersi dopo l'accesso al pannello di controllo**, quindi fare clic su **Avanti**.
 - Dalla casella di riepilogo a discesa, selezionare **Utilizza sempre queste credenziali**, immettere il **Nome utente** e la **Password**, quindi fare clic su **Avanti**.



NOTA: se si utilizzano le credenziali di un utente che ha eseguito l'accesso, impostare l'e-mail in modo che all'utente venga richiesto l'accesso sul pannello di controllo della stampante. È possibile negare l'accesso Guest alla funzione e-mail deselegionando la casella di controllo relativa all'e-mail nella colonna **Guest periferica** nella sezione **Criteri di autorizzazione e accesso** nella finestra di dialogo **Controllo degli accessi** della scheda **Protezione**. L'icona della casella di controllo passa da un segno di spunta a un lucchetto.

4. Nella finestra di dialogo **Utilizzo del server** scegliere le funzioni della stampante per l'invio del messaggio e-mail tramite il server SMTP, quindi fare clic su **Avanti**.



NOTA: se il server richiede l'autenticazione, sarà necessario specificare il nome utente e la password per l'invio di avvisi e report automatici dalla stampante.

5. Nella finestra di dialogo **Riepilogo e test**, immettere un indirizzo e-mail valido nel campo **Invia un'e-mail di prova a:**, quindi fare clic su **Test**.
 6. Verificare che tutte le impostazioni siano corrette, quindi fare clic su **Fine** per completare la configurazione del server e-mail in uscita.
4. Nell'area **Controllo campo indirizzo e messaggio** immettere un'impostazione **Da:** e una delle altre impostazioni opzionali.

Tabella 6-3 Impostazioni Controllo campi Indirizzo e Messaggio

Funzionalità	Descrizione
Restrizioni del campo Indirizzo¹	<p>Specificare se gli utenti devono selezionare un indirizzo e-mail da una rubrica o se possono immettere manualmente un indirizzo.</p> <p>ATTENZIONE: se si seleziona Selezione da una rubrica e uno qualsiasi dei campi indirizzo è impostato come Modificabile dall'utente, le modifiche inserite nei campi modificabili vengono apportate anche ai valori corrispondenti nella rubrica.</p> <p>Per impedire agli utenti di modificare i contatti della rubrica nel pannello di controllo della stampante, accedere alla pagina Controllo degli accessi nella scheda Protezione e negare l'accesso Guest periferica per la modifica della rubrica.</p>
Consenti formati di indirizzi e-mail non validi	Selezionare questa opzione per consentire l'utilizzo di un formato di indirizzo e-mail non valido.
Modificabile dall'utente	<p>Se si desidera utilizzare l'indirizzo Da predefinito e il Nome visualizzato predefinito per tutte le e-mail inviate dalla stampante (a meno che l'utente non abbia effettuato l'accesso), non selezionare la casella di controllo Modificabile dall'utente.</p> <p>Durante la configurazione dei campi indirizzo, se la casella di controllo Modificabile dall'utente è deselezionata, gli utenti non potranno modificare questi campi nel pannello di controllo della stampante durante l'invio di un'e-mail. Per la funzionalità di invio al mittente, deselezionare le caselle di controllo Modificabile dall'utente per tutti i campi indirizzo, inclusi i campi Da, A, CC e CCn, quindi impostare il campo Da: con il proprio indirizzo e il campo A: con lo stesso indirizzo.</p>
Da predefinito: e Nome visualizzato predefinito:	<p>Fornire un indirizzo e-mail e il nome da utilizzare per l'indirizzo Da: del messaggio e-mail.</p> <p>NOTA: creare un account e-mail per la stampante e utilizzarlo come indirizzo e-mail predefinito.</p> <p>NOTA: configurare la funzione e-mail in modo che gli utenti devono eseguire l'accesso prima di utilizzarla. In questo modo, gli utenti non hanno la possibilità di inviare e-mail da un indirizzo diverso dal proprio indirizzo personale.</p>
A:	Fornisce un indirizzo e-mail A: (destinatario) per le e-mail.
Cc:	Fornisce un indirizzo e-mail Cc per le e-mail.
CCn:	Fornisce un indirizzo e-mail CCn per le e-mail.
Oggetto:	Contiene una riga per indicare l'oggetto predefinito per i messaggi e-mail.
Messaggio:	Consente di creare un messaggio personalizzato. Per utilizzare questo messaggio per tutte le e-mail inviate dalla stampante, deselezionare o non selezionare la casella di controllo Modificabile dall'utente relativa al Messaggio .

¹ Questa impostazione è disponibile solo nella pagina Impostazioni avanzate.

5. Nella sezione **Firma e crittografia**, impostare le preferenze di firma e crittografia.



NOTA: queste impostazioni sono disponibili solo nella pagina Impostazioni avanzate.

Tabella 6-4 Impostazioni di Firma e crittografia

Funzionalità	Descrizione
Firma	<p>Consente di scegliere se firmare il certificato di sicurezza.</p> <p>Selezionare la casella di controllo Modificabile dall'utente per rendere questa impostazione modificabile dal pannello di controllo della stampante.</p>
Algoritmo hash	Consente di scegliere l'algoritmo da utilizzare per firmare il certificato.

Tabella 6-4 Impostazioni di Firma e crittografia (continuazione)

Funzionalità	Descrizione
Crittografia	Selezionare questa opzione se si desidera crittografare le e-mail. Selezionare la casella di controllo Modificabile dall'utente per rendere questa impostazione modificabile dal pannello di controllo della stampante.
Algoritmo di crittografia	Consente di scegliere l'algoritmo da utilizzare per crittografare l'e-mail.
Attributo chiave pubblica del destinatario	Consente di specificare quale attributo utilizzare per recuperare il certificato per chiave pubblica del destinatario dal server LDAP.
Utilizzare il certificato per chiave pubblica del destinatario per verificare il destinatario stesso	Selezionare questa opzione per utilizzare il certificato per chiave pubblica del destinatario per verificare il destinatario stesso.

- Nella sezione **Impostazioni di notifica** scegliere quando gli utenti riceveranno le notifiche relative ai messaggi e-mail inviati. L'uso dell'indirizzo e-mail dell'utente che ha effettuato l'accesso rappresenta l'impostazione predefinita. Se l'indirizzo e-mail del destinatario è vuoto, non verrà inviata alcuna notifica.
- Nella sezione **Impostazioni di scansione**, impostare le preferenze di scansione predefinite.



NOTA: queste impostazioni sono disponibili solo nella pagina Impostazioni avanzate.

Tabella 6-5 Impostazioni di scansione

Funzionalità	Descrizione
Formato originale	Consente di selezionare il formato pagina del documento originale.
Lati originale	Scegliere se la scansione del documento originale deve essere su singola facciata o fronte/retro.
Ottimizza testo/immagine	Selezionare questa opzione per ottimizzare la stampa di un particolare tipo di contenuto.
Orientamento del contenuto	Scegliere l'orientamento del documento originale sulla pagina: Verticale o Orizzontale .
Rimozione background	Scegliere un valore per rimuovere dallo sfondo eventuali immagini sbiadite o colori chiari.
Toni scuri	Scegliere un valore per regolare i toni scuri del file.
Contrasto	Scegliere un valore per regolare il contrasto del file.
Nitidezza	Scegliere un valore per regolare la nitidezza del file.
Anteprima immagine	Scegliere se richiedere o rendere facoltativa la visualizzazione di un'anteprima del processo o per disattivarla.
Opzioni per il ritaglio	Consente di scegliere se consentire il ritaglio di un processo e il tipo di opzione di ritaglio.
Cancella bordi	Selezionare questa impostazione per specificare la larghezza del bordo dei margini da cancellare, in pollici o millimetri, per il lato anteriore e posteriore di un processo.

- Nella sezione **Impostazioni file**, impostare le preferenze delle impostazioni file predefinite.

Tabella 6-6 Impostazioni file

Funzionalità	Descrizione
Prefisso nome file	Consente di impostare il prefisso del nome file predefinito utilizzato per i file salvati in una cartella di rete.

Tabella 6-6 Impostazioni file (continuazione)

Funzionalità	Descrizione
Nome file	Nome file predefinito del file da salvare. Selezionare la casella di controllo Modificabile dall'utente per rendere questa impostazione modificabile dal pannello di controllo della stampante.
Suffisso nome file ¹	Consente di impostare il suffisso del nome file predefinito utilizzato per i file salvati in una cartella di rete. Duplica suffisso del nome file predefinito [nome file]_YYYYMMDDT
Anteprima nome file ¹	Immettere un nome file, quindi fare clic sul pulsante Aggiorna anteprima .
Formato numerazione file ¹	Consente di scegliere un formato nome file per i casi in cui il processo è suddiviso in più file.
Aggiungi numerazione quando il processo ha un solo file (ad es. _1-1) ¹	Selezionare questa impostazione per aggiungere la numerazione al nome di un file quando il processo è costituito da un solo file invece che da più file.
Tipo file	Selezionare il formato per il file salvato. Selezionare la casella di controllo Modificabile dall'utente per rendere questa impostazione modificabile dal pannello di controllo della stampante.
Compressione elevata (file più piccolo)	Selezionare questa impostazione per comprimere il file acquisito, riducendone le dimensioni. Tuttavia, il processo di scansione di un file a compressione elevata potrebbe richiedere più tempo di un file a compressione normale.
Crittografia PDF ¹	Se il file è in formato PDF, questa opzione consente di crittografare il file PDF di output. È necessario specificare una password come parte della procedura di crittografia. La stessa password deve essere utilizzata per aprire il file. Se non ne è stata impostata una prima dell'avvio, all'utente verrà richiesto di immettere una password prima di eseguire la scansione del processo.
Risoluzione	Impostare la risoluzione del file. Le immagini con risoluzione superiore hanno più punti per pollice (dpi), pertanto sono più dettagliate. Le immagini con risoluzione inferiore hanno meno punti per pollice e sono meno dettagliate, ma le dimensioni file sono più piccole.
Qualità e formato del file	Consente di scegliere la qualità del file. Le immagini di qualità più elevata richiedono file di dimensioni maggiori e necessitano di più tempo per l'invio rispetto a quelle di qualità inferiore.
Colore/Nero	Consente di specificare se le copie devono essere stampate solo a colori, in nero e grigio o in nero.
Elimina pagine vuote ¹	Se l'opzione Elimina pagine vuote è abilitata, le pagine vuote verranno ignorate.
Crea più file ¹	Selezionare questa impostazione per eseguire la scansione di pagine in file separati in base a un numero massimo predeterminato di pagine per file.

¹ Questa impostazione è disponibile solo nella pagina Impostazioni avanzate.

9. Esaminare le opzioni selezionate al fine di verificarne la correttezza, quindi fare clic su **Applica** per completare l'installazione.

Passaggio 4: configurare il collegamento per le impostazioni rapide (facoltativo)

Configurare le impostazioni rapide per la stampante. Le impostazioni rapide sono processi di scelta rapida a cui è possibile accedere dalla schermata iniziale o mediante la relativa applicazione nella stampante.

1. Nell'area **Configurazione e-mail** del riquadro di navigazione a sinistra, fare clic su Impostazioni rapide.
2. Selezionare una delle seguenti opzioni:
 - Selezionare un'impostazione rapida esistente nella tabella **Applicazione impostazioni rapide**.

-OPPURE-

- Fare clic su **Aggiungi** per avviare la procedura guidata per l'impostazione rapida.
3. Avendo fatto clic su **Aggiungi**, viene visualizzata la pagina Configurazione impostazioni rapide. Immettere le seguenti informazioni:
 - a. **Nome impostazione rapida:** immettere un titolo per la nuova impostazione rapida.
 - b. **Descrizione impostazione rapida:** immettere una descrizione per l'impostazione rapida.
 - c. **Opzione di avvio impostazione rapida:** per impostare la modalità di avvio dell'impostazione rapida, fare clic su **Accedi all'applicazione e quindi l'utente preme Avvio** o su **Avvia immediatamente al momento della selezione dalla schermata iniziale**.
 4. Definire le seguenti impostazioni per l'Impostazione rapida: **Controllo campo indirizzo e messaggio, Firma e crittografia, Impostazioni di notifica, Impostazioni di scansione e Impostazioni del file**.
 5. Fare clic su **Fine** per salvare l'Impostazione rapida.

Passaggio 5: impostare l'opzione Invia a e-mail per l'utilizzo di Outlook per Office 365 (opzionale)

Impostare la funzione Invia a e-mail per inviare e-mail da un account Outlook per Office 365.

- [Introduzione](#)
- [Configurazione del server di posta in uscita \(SMTP\) per l'invio di un messaggio e-mail da un account Outlook per Office 365](#)

Introduzione

Outlook per Microsoft Office 365 è un sistema di posta basato su cloud fornito da Microsoft che utilizza il server SMTP (Simple Mail Transfer Protocol) di Microsoft per inviare o ricevere messaggi e-mail. Per consentire alla stampante di inviare un messaggio e-mail con un account Outlook per Office 365 dal pannello di controllo, effettuare le operazioni descritte di seguito.



NOTA: è necessario disporre di un indirizzo e-mail di Outlook per Office 365 per configurare le impostazioni del server Web incorporato.

Configurazione del server di posta in uscita (SMTP) per l'invio di un messaggio e-mail da un account Outlook per Office 365

Configurare il server di posta in uscita attenendosi alla seguente procedura.

1. Dalle schede di navigazione in alto in EWS, fare clic su **Rete**.
2. Nel riquadro di navigazione a sinistra, fare clic su **Impostazioni TCP/IP**.
3. Nell'area **Impostazioni TCP/IP**, fare clic sulla scheda **Identificazione di rete**.

4. Se nella rete è richiesto un DNS, nella sezione **Suffisso dominio TCP/IP**, verificare che sia elencato il suffisso DNS per il client e-mail utilizzato. I suffissi DNS hanno il seguente formato: *nomeazienda.com*, *Gmail.com* e altro.

The screenshot shows the HP ePrint Web Services interface. The top navigation bar includes 'Information', 'General', 'Copy/Print', 'Scan/Digital Send', 'Fax', 'Troubleshooting', 'Security', 'HP Web Services', and 'Networking'. The left sidebar lists various configuration options under 'Configuration', 'Security', and 'Diagnostics'. The main content area is titled 'TCP/IP Settings' and has a sub-tab 'Network Identification' selected. Under this tab, there is a section for 'TCP/IP Domain Suffix' which is highlighted with a blue box. This section contains an unchecked 'Enable DDNS' checkbox, a text input field for 'DNS Suffixes', and an 'Add' button. Below this, there are sections for 'WINS (IPv4 only)' with 'Primary' and 'Secondary' input fields, and 'Bonjour' with a 'Bonjour Service Name' input field. 'Apply' and 'Cancel' buttons are located at the bottom right of the settings area.

 **NOTA:** se il suffisso del nome di dominio non è impostato, utilizzare l'indirizzo IP.

5. Fare clic su **Applica**.
6. Fare clic sulla scheda **Scansione/Invio digitale**.
7. Nel riquadro di navigazione a sinistra, fare clic su **Configurazione e-mail**.

8. Nella pagina **Configurazione e-mail**, selezionare la casella di controllo **Abilita Scansione a e-mail**. Se questa casella di controllo non è selezionata, la funzione non sarà disponibile nel pannello di controllo della stampante.

The screenshot shows the HP printer's web interface. The top navigation bar includes 'Informazioni', 'Generale', 'Copia/Stampa', 'Scansione/Invio digitale', 'Fax', 'Risol. problemi', 'Sicurezza', 'Servizi Web HP', and 'Rete'. The main content area is titled 'Impostazione e-mail > Opzioni processo predefinite'. A red box highlights the 'Abilita Scansione a email' checkbox, which is currently unchecked. Below this, there is a section for 'Server di posta in uscita (SMTP)' with a text input field and an 'Aggiungi...' button. Further down, there is a 'Controllo campi indirizzo e Messaggio' section with various fields and checkboxes for user modification.

9. Nella sezione **Server di posta in uscita (SMTP)**, fare clic sul pulsante **Aggiungi** per avviare la procedura guidata SMTP.
10. Nel campo **Indirizzo del server SMTP o nome host noti**, digitare `smtp.onoffice.com`, quindi fare clic su **Avanti**.
11. Nella finestra di dialogo **Imposta le informazioni di base per la connessione al server**, nel campo **Numero di porta** digitare `587`.



NOTA: alcuni server hanno problemi con l'invio o la ricezione di messaggi e-mail di dimensioni superiori a 5 megabyte (MB). Ciò può essere evitato indicando un valore in **Dividi e-mail se superiori a (MB)**.

12. Selezionare la casella di controllo **Attiva protocollo SSL SMTP**, quindi fare clic su **Avanti**.
13. Nella finestra di dialogo **Requisiti di autenticazione del server** effettuare quanto segue:
- Selezionare **Il server richiede l'autenticazione**.
 - Nell'elenco a discesa selezionare **Utilizza sempre queste credenziali**.
 - Nel campo **Nome utente**, digitare l'indirizzo e-mail di Outlook per Office 365.
 - Nel campo **Password**, digitare la password dell'account Outlook per Office 365, quindi fare clic su **Avanti**.
14. Nella finestra di dialogo **Utilizzo del server** scegliere le funzioni della stampante per l'invio del messaggio e-mail tramite il server SMTP, quindi fare clic su **Avanti**.
15. Nella finestra di dialogo **Riepilogo e test**, immettere un indirizzo e-mail valido nel campo **Invia un'e-mail di prova a:**, quindi fare clic su **Test**.
16. Verificare che tutte le impostazioni siano corrette, quindi fare clic su **Fine** per completare la configurazione del server e-mail in uscita.

Configurazione di Scansione su cartella di rete

Configurare la funzione Scansione su cartella di rete per eseguire la scansione di documenti direttamente su una cartella di rete.

- [Introduzione](#)
- [Operazioni preliminari](#)
- [Passaggio 1. accedere al server Web incorporato \(EWS\) HP](#)
- [Passaggio 2. Configurazione di Scansione su cartella di rete](#)

Introduzione

Questa sezione illustra come abilitare e configurare la funzione Scansione su cartella di rete. La stampante ha una funzione che consente di eseguire la scansione di un documento e di salvarlo in una cartella di rete. Per utilizzare questa funzione di scansione, la stampante deve essere connessa a una rete. Tuttavia, la funzione non è disponibile fino a quando non è stata configurata. Sono disponibili due metodi per configurare l'opzione Scansione su cartella di rete: la **Procedura guidata di Salva in cartella di rete** per utenti base e **Impostazione Salva in cartella di rete**.

Operazioni preliminari

Prima di impostare la funzione Scansione su cartella di rete, assicurarsi di avere a disposizione i seguenti elementi.

 **NOTA:** per configurare la funzione Scansione su cartella di rete, la stampante deve disporre di una connessione di rete attiva.



Prima di avviare il processo di configurazione, gli amministratori devono disporre delle seguenti informazioni.

- Accesso come amministratore alla stampante.
- Il nome di dominio completo (FQDN) (ad esempio, \\servername.us.companyname.net\scans) della cartella di destinazione O l'indirizzo IP del server (ad esempio, \\16.88.20.20\scans).

 **NOTA:** l'uso del termine "server" in questo contesto si riferisce al computer in cui risiede la cartella condivisa.

Passaggio 1. accedere al server Web incorporato (EWS) HP

Aprire il server Web incorporato per avviare il processo di configurazione.

1. Nella schermata iniziale del pannello di controllo della stampante, toccare  quindi toccare  per visualizzare l'indirizzo IP o il nome host.
2. Aprire un browser Web e nella barra degli indirizzi digitare l'indirizzo IP o il nome host esattamente come viene visualizzato sul pannello di controllo della stampante. Premere il tasto **Invio** sulla tastiera del computer. Si apre il server Web incorporato (EWS).

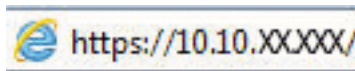

 **NOTA:** se nel browser Web viene visualizzato un messaggio che indica che l'accesso al sito Web potrebbe non essere sicuro, selezionare l'opzione per continuare con il sito Web. L'accesso al sito Web non danneggia il computer.

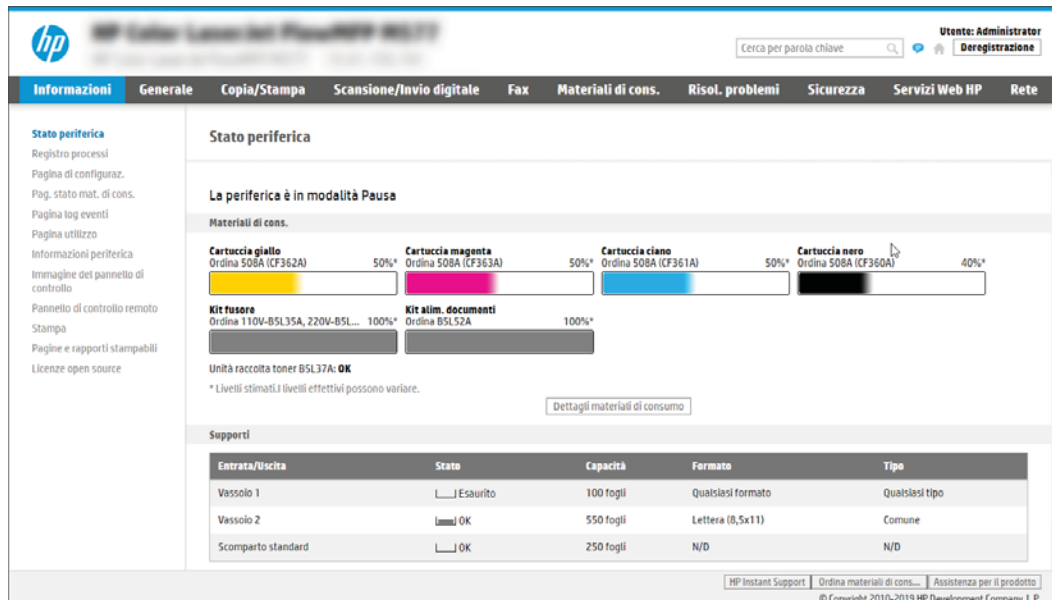

The screenshot displays the HP Web Jet Admin interface for a printer. The top navigation bar includes links for 'Informazioni', 'Generale', 'Copia/Stampa', 'Scansione/Invio digitale', 'Fax', 'Materiali di cons.', 'Risol. problemi', 'Sicurezza', 'Servizi Web HP', and 'Rete'. The user is logged in as 'Administrator'.

The main content area is titled 'Stato periferica' and shows the printer is in 'modalità Pausa'. Below this, the 'Materiali di cons.' section displays the status of various consumables:

- Cartuccia giallo** (Ordina 508A (CF362A)): 50%*
- Cartuccia magenta** (Ordina 508A (CF363A)): 50%*
- Cartuccia ciano** (Ordina 508A (CF361A)): 50%*
- Cartuccia nero** (Ordina 508A (CF360A)): 40%*
- Kit fusore** (Ordina 110V-B5L35A, 220V-B5L...): 100%*
- Kit alim. documenti** (Ordina B5L52A): 100%*

The 'Unità raccolta toner B5L37A: OK' is also shown. A note states: '* Livelli stimati. I livelli effettivi possono variare.' A button for 'Dettagli materiali di consumo' is present.

The 'Supporti' section contains a table with the following data:

Entrata/Uscita	Stato	Capacità	Fermato	Tipo
Vassoio 1	Esaurito	100 fogli	Qualsiasi formato	Qualsiasi tipo
Vassoio 2	OK	550 fogli	Lettera (8,5x11)	Comune
Scoperto standard	OK	250 fogli	N/D	N/D

At the bottom, there are links for 'HP Instant Support', 'Ordina materiali di cons...', and 'Assistenza per il prodotto'. The footer includes the copyright notice: '© Copyright 2010-2019 HP Development Company, L.P.'



Passaggio 2. Configurazione di Scansione su cartella di rete

Configurare Scansione su cartella di rete utilizzando uno dei seguenti metodi.

- [Metodo uno: Utilizzo della Scansione guidata nella cartella di rete](#)
- [Metodo due: utilizzo di Configurazione scansione a cartella di rete](#)

Metodo uno: Utilizzo della Scansione guidata nella cartella di rete

Utilizzare questa opzione per la configurazione di base della funzione Salva in cartella di rete utilizzando la Scansione guidata nella cartella di rete.

 **NOTA:** Operazioni preliminari: Per visualizzare l'indirizzo IP della stampante o il nome host, toccare l'icona Informazioni , quindi toccare l'icona Rete  sul pannello di controllo della stampante.

1. Dalle schede di navigazione in alto nell'EWS, fare clic su **Scansione/Invio digitale**. Viene visualizzata la finestra di dialogo **Procedure guidate di configurazione rapida per E-mail e Scansione su cartella di rete**.
2. Nel riquadro di navigazione a sinistra, fare clic su **Configurazioni guidate Email e Scansione in cartella di rete**.
3. Fare clic sul collegamento **Procedura guidata Salva in cartella di rete**.
4. Nella finestra di dialogo **Aggiungi o rimuovi un'impostazione rapida di Salva in cartella di rete**, fare clic su **Aggiungi**.

 **NOTA:** le impostazioni rapide sono processi di scelta rapida a cui è possibile accedere dalla schermata iniziale o mediante la relativa applicazione.

 **NOTA:** è possibile una configurazione minima della funzione Salva in cartella di rete senza la creazione di un'impostazione rapida. Tuttavia, senza l'Impostazione rapida, è necessario immettere le informazioni sulla cartella di destinazione dal pannello di controllo per ogni processo di scansione. L'impostazione rapida è necessaria per includere i metadati di Salva in cartella di rete.

5. Nella cartella di dialogo **Aggiungi impostazione rapida cartella**, effettuare quanto segue:

- a. Nel campo **Titolo impostazione rapida** digitare un titolo.

 **NOTA:** assegnare all'impostazione rapida un nome rapidamente comprensibile dagli utenti (ad esempio, "Scansione e salvataggio in una cartella").

- b. Nel campo **Descrizione impostazione rapida** digitare una descrizione che indichi gli elementi salvati tramite l'impostazione rapida.

- c. **Fare clic su Avanti**.

6. Nella finestra di dialogo **Configura cartella di destinazione**, effettuare quanto segue:

- a. Nel campo **Percorso cartella UNC**, digitare il percorso della cartella dove verrà salvata la scansione.

Il percorso della cartella può essere il nome di dominio completo o l'indirizzo IP del server. Accertarsi che il percorso della cartella (ad esempio, `\scansioni`) segua il nome di dominio completo o l'indirizzo IP.

Esempio di nome di dominio completo: `\\servername.us.companyname.net\scans`

Esempio di indirizzo IP: `\\16.88.20.20\scans`

 **NOTA:** il nome di dominio completo può essere più affidabile di un indirizzo IP. Se il server ottiene l'indirizzo IP da DHCP, l'indirizzo IP può cambiare. Tuttavia, la connessione con un indirizzo IP potrebbe essere più rapida perché la stampante non deve utilizzare il server DNS per individuare il server di destinazione.

b. Nell'elenco a discesa **Impostazioni di autenticazione** è necessario selezionare una delle seguenti opzioni:

- **Utilizza le credenziali utente per la connessione dopo l'accesso dal pannello di controllo**
- **Utilizza sempre queste credenziali**

 **NOTA:** se viene selezionata l'opzione **Utilizza sempre queste credenziali**, è necessario inserire nome utente e password nei campi corrispondenti, nonché è necessario verificare l'accesso alla cartella facendo clic su **Verifica accesso**.

c. Nel campo **Dominio Windows** digitare il dominio di Windows.

 **SUGGERIMENTO:** per trovare il dominio di Windows in Windows 7, fare clic su **Start**, scegliere **Pannello di controllo**, quindi fare clic su **Sistema**.

Per trovare il dominio di Windows in Windows 8, fare clic su **Cerca**, immettere **Sistema** nella casella di ricerca, quindi fare clic su **Sistema**.

Il dominio è riportato nel campo **Impostazioni relative a nome computer, dominio e gruppo di lavoro**.

d. **Fare clic su Avanti**.

7. Nella finestra di dialogo **Configura impostazioni di scansione file** impostare le preferenze di scansione predefinite per l'impostazione rapida, quindi fare clic su **Avanti**.



8. Rivedere la finestra di dialogo **Riepilogo**, quindi fare clic su **Fine**.

Metodo due: utilizzo di Configurazione scansione a cartella di rete

Questa opzione consente la configurazione avanzata della funzione Salva in cartella di rete con il server Web incorporato (EWS) HP della stampante.

- [Passaggio 1. avvio della configurazione](#)
- [Passaggio 2. configurare le impostazioni Scansione su cartella di rete](#)
- [Passo 3: completare la configurazione](#)



NOTA: Operazioni preliminari: Per visualizzare l'indirizzo IP della stampante o il nome host, toccare l'icona Informazioni , quindi toccare l'icona Rete  sul pannello di controllo della stampante.

Passaggio 1. avvio della configurazione

Per iniziare la configurazione di Scansione su cartella di rete, attenersi alla seguente procedura.

1. Fare clic sulla scheda **Scansione/Invio digitale**.
2. Nel riquadro di navigazione a sinistra, fare clic su **Configurazione di Scansione su cartella di rete**.

Passaggio 2. configurare le impostazioni Scansione su cartella di rete

Per completare la configurazione di Scansione su cartella di rete, attenersi alla seguente procedura.

- [Passaggio 1. avvio della configurazione](#)
- [Finestra di dialogo 1: impostare il nome, la descrizione e le opzioni dell'Impostazione rapida per l'interazione con l'utente sul pannello di controllo](#)
- [Finestra di dialogo 2: Impostazioni della cartella](#)
- [Finestra di dialogo 3: Impostazioni di notifica](#)
- [Finestra di dialogo 4: Scan Settings \(Impostazioni di scansione\)](#)
- [Finestra di dialogo 5: File Settings \(Impostazioni file\)](#)
- [Finestra di dialogo 6: Riepilogo](#)

Passaggio 1. avvio della configurazione

Per iniziare la configurazione, attenersi alla seguente procedura.

1. Nella pagina **Configurazione scansione a cartella di rete**, selezionare la casella di controllo **Configurazione scansione a cartella di rete**. Se questa casella non viene selezionata, la funzione non sarà disponibile nel pannello di controllo della stampante.
2. Nella sezione **Scansione a cartella di rete** del riquadro di navigazione sinistra, fare clic su **Impostazioni rapide**. Fare clic su **Aggiungi** per aprire la finestra di dialogo di **Configurazione impostazioni rapide**.

 **NOTA:** le impostazioni rapide sono processi di scelta rapida a cui è possibile accedere dalla schermata iniziale o mediante la relativa applicazione.

 **NOTA:** È possibile eseguire una configurazione minima della funzione Scansione su cartella di rete senza creare un'impostazione rapida. Tuttavia, senza l'Impostazione rapida, è necessario immettere le informazioni sulla cartella di destinazione dal pannello di controllo per ogni processo di scansione. L'impostazione rapida è necessaria per includere i metadati di Scansione su cartella di rete.

Completare tutte le finestre di dialogo Configurazione impostazione rapida per configurare completamente la funzione Scansione a cartella di rete.

Finestra di dialogo 1: impostare il nome, la descrizione e le opzioni dell'Impostazione rapida per l'interazione con l'utente sul pannello di controllo

impostare i dettagli dell'Impostazione rapida per l'interazione con l'utente sul pannello di controllo della stampante.

Utilizzare la finestra di dialogo **Imposta la posizione del pulsante Impostazioni rapide e delle opzioni per l'interazione nel pannello di controllo** per configurare il punto in cui il pulsante **Impostazione rapida** verrà visualizzato sul pannello di controllo del prodotto e per configurare il livello di interazione dell'utente nel pannello di controllo della stampante.

1. Nel campo **Nome impostazione rapida** digitare un titolo.

 **NOTA:** assegnare all'impostazione rapida un nome rapidamente comprensibile dagli utenti (ad esempio, "Scansione e salvataggio in una cartella").

2. Nel campo **Descrizione impostazione rapida** digitare una descrizione che indichi gli elementi salvati tramite l'impostazione rapida.

3. Nell'elenco **Opzione di avvio impostazione rapida** è necessario selezionare una delle seguenti opzioni:

- Opzione uno: **Accedere all'applicazione, quindi premere Avvia.**
- Opzione 2: **Avviare immediatamente dopo la selezione.**

Selezionare una delle seguenti opzioni di richiesta:

- **Richiedi lati originale**
- **Richiedi pagine aggiuntive**
- **Richiedi anteprima**



NOTA: se viene selezionata l'opzione **Avvia subito dopo la selezione**, è necessario immettere la cartella di destinazione nel passo successivo.

4. Fare clic su **Avanti**.

Finestra di dialogo 2: Impostazioni della cartella

Utilizzare la finestra di dialogo **Impostazioni della cartella** per configurare i tipi di cartelle in cui la stampante invierà i documenti acquisiti e le autorizzazioni della cartella.

- [Configurazione della cartella di destinazione per i documenti acquisiti](#)
- [Selezione delle autorizzazioni della cartella di destinazione](#)

Sono disponibili due tipi di cartelle di destinazione:

- Cartelle condivise o cartelle FTP
- Cartelle condivise personali

Sono disponibili due tipi di autorizzazioni per la cartella:

- Accesso in lettura e scrittura
- Accesso solo in scrittura

Configurazione della cartella di destinazione per i documenti acquisiti

Selezionare una delle seguenti opzioni per configurare una cartella di destinazione.

- [Opzione 1: Configurare la stampante per salvare in una cartella condivisa o FTP](#)
- [Opzione 2: Configurare la stampante per salvare in una cartella condivisa personale](#)

Opzione 1: Configurare la stampante per salvare in una cartella condivisa o FTP

Per salvare i documenti acquisiti in una cartella condivisa o una cartella FTP standard, attenersi alla seguente procedura.

1. Se non è già selezionata, selezionare l'opzione **Salva in cartelle condivise o cartelle FTP**.
2. Fare clic su **Aggiungi....** Viene visualizzata la finestra di dialogo **Aggiungi Percorso cartella di rete**.
3. Nella finestra di dialogo **Aggiungi Percorso cartella di rete**, selezionare una delle seguenti opzioni:
 - Opzione uno: **Salva in una cartella di rete condivisa standard**.

1. Se non è già selezionata, selezionare l'opzione **Salva in una cartella di rete condivisa standard**.
2. Nel campo **Percorso cartella UNC**, digitare il percorso della cartella.

Il percorso della cartella può essere il nome di dominio completo o l'indirizzo IP del server. Accertarsi che il percorso della cartella (ad esempio, `\scansioni`) segua il nome di dominio completo o l'indirizzo IP.

Esempio di nome di dominio completo: `\\servername.us.companyname.net\scans`

Esempio di indirizzo IP: `\\16.88.20.20\scans`



NOTA: il nome di dominio completo può essere più affidabile di un indirizzo IP. Se il server ottiene l'indirizzo IP da DHCP, l'indirizzo IP può cambiare. Tuttavia, la connessione con un indirizzo IP potrebbe essere più rapida perché la stampante non deve di utilizzare il server DNS per individuare il server di destinazione.

3. Per creare automaticamente una sottocartella di documenti acquisiti nella cartella di destinazione, selezionare un formato per il nome della sottocartella nell'elenco **Cartella personalizzata**.

Per limitare l'accesso alla sottocartella all'utente che crea il processo di scansione, selezionare **Limita l'accesso alla sottocartella all'utente**.

4. Per visualizzare l'intero percorso della cartella dei documenti acquisiti, fare clic su **Aggiorna anteprima**.
5. Nell'elenco **Impostazioni di autenticazione** è necessario selezionare una delle seguenti opzioni:
 - **Utilizza le credenziali utente per la connessione dopo l'accesso dal pannello di controllo**
 - **Utilizza sempre queste credenziali**



NOTA: se viene selezionata l'opzione **Utilizza sempre queste credenziali**, è necessario inserire il nome utente e la password nei campi corrispondenti.

6. Nel campo **Dominio Windows** digitare il dominio di Windows.



NOTA: per trovare il dominio di Windows in Windows 7, fare clic su **Start**, scegliere **Pannello di controllo**, quindi fare clic su **Sistema**.

Per trovare il dominio di Windows in Windows 8, fare clic su **Cerca**, immettere **Sistema** nella casella di ricerca, quindi fare clic su **Sistema**.

Il dominio è riportato nel campo **Impostazioni relative a nome computer, dominio e gruppo di lavoro**.



NOTA: se una cartella condivisa è configurata per consentire l'accesso a tutti gli utenti, è necessario immettere i valori relativi al nome del gruppo di lavoro (il valore predefinito è "Gruppo di lavoro"), al nome utente e alla password nei campi corrispondenti. Tuttavia, se la cartella si trova all'interno di cartelle di un determinato utente e non è pubblica, è necessario utilizzare il nome utente e la password di tale utente.



NOTA: invece del nome del computer potrebbe essere necessario un indirizzo IP. Diversi router domestici non gestiscono correttamente i nomi di computer e non dispongono di un server DNS. In tal caso, è preferibile configurare un indirizzo IP statico nel computer condiviso per evitare il problema derivante dall'assegnazione di un nuovo indirizzo IP con DHCP. In un tipico router domestico, questo si ottiene impostando un indirizzo IP statico che sia nella stessa sottorete ma fuori dall'intervallo di indirizzi DHCP.

7. Fare clic su **OK**.

- Opzione 2: **Salva su un server FTP**.

 **NOTA:** Se un sito FTP è esterno al firewall, è necessario specificare un server proxy nelle impostazioni di rete. Queste impostazioni sono disponibili nella scheda **Rete EWS**, nelle opzioni **Avanzate**.

1. Selezionare **Salva in un server FTP**.
2. Nel campo **Server FTP** digitare il nome o l'indirizzo IP del server FTP.
3. Nel campo **Porta** digitare il numero di porta.

 **NOTA:** generalmente, non è necessario modificare il numero di porta predefinito.

4. Per creare automaticamente una sottocartella di documenti acquisiti nella cartella di destinazione, selezionare un formato per il nome della sottocartella nell'elenco **Cartella personalizzata**.
5. Per visualizzare l'intero percorso della cartella dei documenti acquisiti, fare clic su **Aggiorna anteprima**.
6. Nell'elenco **Modalità di trasferimento FTP** è necessario selezionare una delle seguenti opzioni:
 - **Passiva**
 - **Attiva**
7. Nel campo **Nome utente** digitare il nome utente.
8. Nel campo **Password** digitare la password.
9. Fare clic su **Verif. accesso** per confermare l'accesso alla destinazione.
10. Fare clic su **OK**.

Opzione 2: Configurare la stampante per salvare in una cartella condivisa personale

Per salvare i documenti acquisiti in una cartella condivisa personale, attenersi alla seguente procedura.

 **NOTA:** Questa opzione è utilizzata in ambienti di dominio dove l'amministratore configura una cartella condivisa per ogni utente. Se è configurata la funzione Salva in una cartella condivisa personale, l'utente dovrà accedere al pannello di controllo della stampante utilizzando le credenziali di Windows o l'autenticazione LDAP.

1. Selezionare **Salva in una cartella condivisa personale**.
2. Nel campo **Recupera la cartella principale dell'utente del dispositivo usando questo attributo** digitare la cartella principale dell'utente in Microsoft Active Directory.

 **NOTA:** verificare che l'utente sia a conoscenza della posizione della cartella personale nella rete.

3. Per aggiungere una sottocartella del nome utente alla fine del percorso della cartella, selezionare **Crea una sottocartella basata sul nome utente**.

Per limitare l'accesso alla sottocartella all'utente che crea il processo di scansione, selezionare **Limita l'accesso alla sottocartella all'utente**.

Selezione delle autorizzazioni della cartella di destinazione

Selezionare una delle seguenti opzioni per configurare le autorizzazioni della cartella di destinazione.

- [Opzione 1: Configurare l'accesso in lettura e scrittura](#)
- [Opzione 2: Configurare solo l'accesso in scrittura](#)

Opzione 1: Configurare l'accesso in lettura e scrittura

Per inviare documenti acquisiti a una cartella configurata per l'accesso in lettura e scrittura, attenersi alla seguente procedura.

 **NOTA:** L'opzione **Invia solo alle cartelle con accesso in lettura e scrittura** supporta la verifica della cartella e la notifica del processo.

1. Se non è già selezionata, selezionare l'opzione **Invia solo alle cartelle con accesso in lettura e scrittura**.
2. Per richiedere alla stampante di verificare l'accesso alla cartella prima di avviare un processo di scansione, selezionare **Verifica l'accesso alla cartella prima di avviare il processo**.

 **NOTA:** tuttavia, se non viene selezionata l'opzione **Verifica l'accesso alla cartella prima di avviare il processo** i processi di scansione possono essere completati più rapidamente. Tuttavia, se la cartella non è disponibile, il processo di scansione non verrà completato.

3. Fare clic su **Avanti**.

Opzione 2: Configurare solo l'accesso in scrittura

Per inviare documenti acquisiti a una cartella configurata solo per l'accesso in scrittura, attenersi alla seguente procedura.

 **NOTA:** L'opzione **Consenti l'invio a cartelle con accesso solo in scrittura** non supporta la verifica della cartella o la notifica del processo.

 **NOTA:** se si seleziona questa opzione, la stampante non può allungare il nome file della scansione. Esso invia lo stesso nome file per tutte le scansioni.

Selezionare un prefisso o un suffisso per il nome file correlato al tempo, in modo che ciascuna scansione sia salvata come file univoco e non sovrascriva un file esistente. Questo nome file è determinato dalle informazioni nella finestra di dialogo **Impostazioni file** nella Procedura guidata per l'impostazione rapida.

1. Selezionare **Consenti l'invio a cartelle con accesso solo in scrittura**.
2. Fare clic su **Avanti**.

Finestra di dialogo 3: Impostazioni di notifica

Utilizzare la finestra di dialogo **Impostazioni di notifica** per configurare quando inviare le notifiche.

- ▲ Nella finestra di dialogo **Impostazioni di notifica** eseguire una delle seguenti operazioni:
 - Opzione uno: **Non notificare**.

1. Selezionare **Non notificare**.
 2. Per richiedere all'utente di verificare le impostazioni di notifica, selezionare **Avvisa utente prima dell'avvio del processo**, quindi fare clic su **Avanti**.
- Opzione 2: **Notifica al completamento del processo**.
 1. Selezionare **Notifica al completamento del processo**.
 2. Selezionare il metodo per la consegna della notifica dall'elenco **Metodo utilizzato per la notifica di consegna**.

Se il metodo di notifica prescelto è **E-mail**, digitare l'indirizzo e-mail nel campo **Indirizzo e-mail notifiche**.
 3. Per includere una miniatura della prima pagina acquisita nella notifica, selezionare **Includi miniatura**.
 4. Per richiedere all'utente di verificare le impostazioni di notifica, selezionare **Avvisa utente prima dell'avvio del processo**, quindi fare clic su **Avanti**.
 - Opzione 3: **Notifica solo in caso di errore processo**.
 1. Selezionare **Notifica solo in caso di errore processo**.
 2. Selezionare il metodo per la consegna della notifica dall'elenco **Metodo utilizzato per la notifica di consegna**.

Se il metodo di notifica prescelto è **E-mail**, digitare l'indirizzo e-mail nel campo **Indirizzo e-mail notifiche**.
 3. Per includere una miniatura della prima pagina acquisita nella notifica, selezionare **Includi miniatura**.
 4. Per richiedere all'utente di verificare le impostazioni di notifica, selezionare **Avvisa utente prima dell'avvio del processo**, quindi fare clic su **Avanti**.

Finestra di dialogo 4: Scan Settings (Impostazioni di scansione)

Completare le impostazioni di scansione come riportato di seguito.

Nella finestra di dialogo **Impostazioni di scansione** impostare le preferenze di scansione predefinite per l'impostazione rapida, quindi fare clic su **Avanti**.

Tabella 6-7 Impostazioni di scansione

Funzionalità	Descrizione
Formato originale	Consente di selezionare il formato pagina del documento originale.
Lati originale	Scegliere se la scansione del documento originale deve essere su singola facciata o fronte/retro.
Ottimizza testo/immagine	Selezionare questa opzione per ottimizzare la stampa di un particolare tipo di contenuto.
Orientamento del contenuto	Scegliere l'orientamento del documento originale sulla pagina: Verticale o Orizzontale .
Rimozione background	Scegliere un valore per rimuovere dallo sfondo eventuali immagini sbiadite o colori chiari.
Toni scuri	Scegliere un valore per regolare i toni scuri del file.
Contrasto	Scegliere un valore per regolare il contrasto del file.

Tabella 6-7 Impostazioni di scansione (continuazione)

Funzionalità	Descrizione
Nitidezza	Scegliere un valore per regolare la nitidezza del file.
Anteprima immagine	Scegliere se richiedere o rendere facoltativa la visualizzazione di un'anteprima del processo o per disattivarla.
Opzioni per il ritaglio	Consente di scegliere se consentire il ritaglio di un processo e il tipo di opzione di ritaglio.
Cancella bordi	Selezionare questa impostazione per specificare la larghezza del bordo dei margini da cancellare, in pollici o millimetri, per il lato anteriore e posteriore di un processo.

Finestra di dialogo 5: File Settings (Impostazioni file)

Completare le impostazioni file come riportato di seguito.

Nella finestra di dialogo **Impostazioni file** impostare le preferenze di scansione predefinite per l'impostazione rapida, quindi fare clic su **Avanti**.

Tabella 6-8 Impostazioni file

Funzionalità	Descrizione
Prefisso nome file	Consente di impostare il prefisso del nome file predefinito utilizzato per i file salvati in una cartella di rete.
Nome file	Nome file predefinito del file da salvare. Selezionare la casella di controllo Modificabile dall'utente per rendere questa impostazione modificabile dal pannello di controllo della stampante.
Suffisso nome file	Consente di impostare il suffisso del nome file predefinito utilizzato per i file salvati in una cartella di rete.
Anteprima nome file	Immettere un nome file, quindi fare clic sul pulsante Aggiorna anteprima .
Formato numero file	Consente di scegliere un formato nome file per i casi in cui il processo è suddiviso in più file.
Aggiungi numerazione quando il processo ha un solo file (ad es. _1-1)	Selezionare questa impostazione per aggiungere la numerazione al nome di un file quando il processo è costituito da un solo file invece che da più file.
Tipo file	Selezionare il formato per il file salvato. Selezionare la casella di controllo Modificabile dall'utente per rendere questa impostazione modificabile dal pannello di controllo della stampante.
Compressione elevata (file più piccolo)	Selezionare questa impostazione per comprimere il file acquisito, riducendone le dimensioni. Tuttavia, il processo di scansione di un file a compressione elevata potrebbe richiedere più tempo di un file a compressione normale.
Crittografia PDF	Se il file è in formato PDF, questa opzione consente di crittografare il file PDF di output. È necessario specificare una password come parte della procedura di crittografia. La stessa password deve essere utilizzata per aprire il file. Se non ne è stata impostata una prima di avviare la scansione, all'utente verrà richiesto di immettere una password prima di eseguire la scansione del processo.
Risoluzione	Impostare la risoluzione del file. Le immagini con risoluzione superiore hanno più punti per pollice (dpi), pertanto sono più dettagliate. Le immagini con risoluzione inferiore hanno meno punti per pollice e sono meno dettagliate, ma le dimensioni file sono più piccole.
Qualità e formato del file	Consente di scegliere la qualità del file. Le immagini di qualità più elevata richiedono file di dimensioni maggiori e necessitano di più tempo per l'invio rispetto a quelle di qualità inferiore.

Tabella 6-8 Impostazioni file (continuazione)

Funzionalità	Descrizione
Colore/Nero	Consente di specificare se le copie devono essere stampate solo a colori, in nero e grigio o in nero.
Elimina pagine vuote	Se l'opzione Elimina pagine vuote è abilitata, le pagine vuote verranno ignorate.
Formato file metadati	Utilizzare l'elenco a discesa per selezionare il formato dei file per informazioni di metadati.
Crea più file	Selezionare questa impostazione per eseguire la scansione di pagine in file separati in base a un numero massimo predeterminato di pagine per file.

Finestra di dialogo 6: Riepilogo

Nella finestra di dialogo **Riepilogo**, **verificarla**, quindi fare clic su **Fine**.

Passo 3: completare la configurazione

Per completare la configurazione di Scansione su cartella di rete, attenersi alla seguente procedura.

1. Nel riquadro di navigazione a sinistra, fare clic su **Scansione su cartella di rete**.
2. Nella pagina **Scansione a cartella di rete**, verificare le impostazioni selezionate, quindi fare clic su **Applica** per completare l'impostazione.

configurazione di Scansione su SharePoint

Utilizzare la funzione Scansione su SharePoint per eseguire la scansione di documenti direttamente su un sito Web di Microsoft SharePoint. Questa funzione elimina inoltre la necessità di eseguire la scansione di documenti in una cartella di rete, in un'unità flash USB o in un messaggio e-mail, quindi di caricare manualmente i file sul sito Web di SharePoint.

- [Introduzione](#)
- [Operazioni preliminari](#)
- [Passaggio 1. accedere al server Web incorporato \(EWS\) HP](#)
- [Passaggio 2. attivare Scansione su SharePoint e creare un'impostazione rapida Scansione su SharePoint](#)
- [Scansione di un file direttamente su un sito SharePoint](#)
- [Opzioni e impostazioni di scansione delle impostazioni rapide per Scansione su SharePoint](#)

Introduzione

Configurare la funzione Scansione su SharePoint, quindi eseguire la scansione di documenti direttamente su un sito SharePoint.

La funzione Scansione su SharePoint supporta tutte le opzioni di scansione, tra cui la funzionalità di scansione di documenti come immagini o l'utilizzo delle funzioni OCR per creare file di testo o PDF che supportano la ricerca.

La funzione è disattivata per impostazione predefinita. Abilitare **Salva in SharePoint** nel server Web HP incorporato (EWS).



 **NOTA:** La funzione Scansione su SharePoint è disponibile solo sulle stampanti predisposte per flussi di lavoro.

Operazioni preliminari

Prima di poter completare questa procedura, la cartella di destinazione in cui si desidera salvare i file acquisiti deve essere presente sul sito di SharePoint e l'accesso in scrittura deve essere abilitato per la cartella di destinazione. Per impostazione predefinita, l'opzione Scansione su SharePoint è disabilitata.

Passaggio 1. accedere al server Web incorporato (EWS) HP

Aprire il server Web incorporato per avviare il processo di configurazione.

1. Nella schermata iniziale del pannello di controllo della stampante, toccare  quindi toccare  per visualizzare l'indirizzo IP o il nome host.
2. Aprire un browser Web e nella barra degli indirizzi digitare l'indirizzo IP o il nome host esattamente come viene visualizzato sul pannello di controllo della stampante. Premere il tasto `Invio` sulla tastiera del computer. Si apre il server Web incorporato (EWS).



 **NOTA:** se nel browser Web viene visualizzato un messaggio che indica che l'accesso al sito Web potrebbe non essere sicuro, selezionare l'opzione per continuare con il sito Web. L'accesso al sito Web non danneggia il computer.

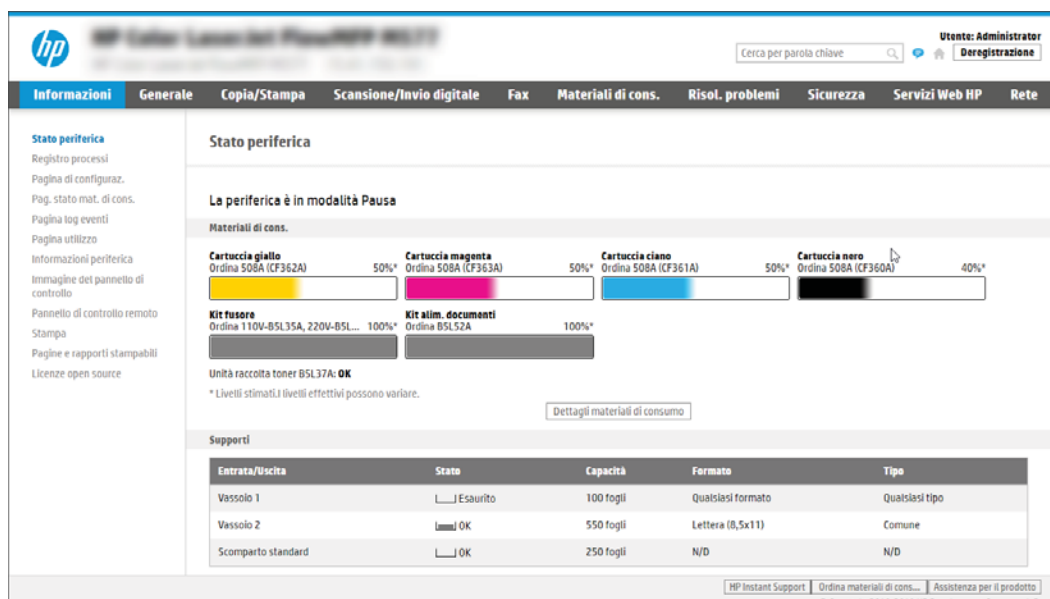

Passaggio 2. attivare Scansione su SharePoint e creare un'impostazione rapida Scansione su SharePoint





Attenersi alla procedura per attivare la funzione Scansione su SharePoint e creare un'impostazione rapida Scansione su SharePoint.

1. Dalle schede di navigazione in alto, fare clic su **Scansione/Invio digitale**.
2. Sul pannello di navigazione a sinistra, fare clic su **Scansione su SharePoint®**.



NOTA: le **Impostazioni rapide** sono processi di scelta rapida a cui è possibile accedere dalla schermata iniziale o mediante la relativa applicazione.

3. Selezionare **Enable Scan to SharePoint®** (Attiva scansione su SharePoint), quindi fare clic su **Applica**.
4. Nella sezione Scansione su SharePoint del riquadro di navigazione a sinistra, fare clic su **Impostazioni rapide**. Fare clic su **Aggiungi** per avviare la Procedura guidata per l'impostazione rapida.
5. Immettere un **Nome impostazione rapida** (ad esempio, "Scansione su SharePoint") e una **Descrizione impostazione rapida**.
6. Selezionare un'**Opzione di avvio impostazione rapida** per determinare ciò che avviene dopo aver selezionato un'Impostazione rapida nel pannello di controllo della stampante, quindi fare clic sul pulsante **Avanti**.
7. Per aggiungere il percorso della cartella SharePoint, attenersi alla procedura riportata di seguito:
 - a. Fare clic su **Aggiungi** nella pagina **Impostazioni destinazione SharePoint** per aprire la pagina **Aggiungi percorso SharePoint**.
 - b. Aprire un'altra finestra del browser, individuare la cartella SharePoint da utilizzare e quindi copiare il percorso della cartella per la cartella SharePoint da tale finestra del browser.
 - c. Incollare il percorso della cartella SharePoint nel campo **Percorso SharePoint**.

- d. Per impostazione predefinita, la stampante sovrascrive un file esistente con lo stesso nome del nuovo. Deselezionare **Sovrascrivi file esistenti** in modo da assegnare un timbro di data/ora aggiornato a un nuovo file con lo stesso nome del file esistente.
- e. Selezionare un'opzione dal menu a discesa **Impostazioni di autenticazione**. Scegliere se è necessario accedere al sito di SharePoint con le credenziali o memorizzare le credenziali in Impostazione rapida.
-
-  **NOTA:** se si seleziona **Usa credenziali utente per la connessione dopo la registrazione al pannello di controllo** nel menu a discesa **Impostazioni di autenticazione**, l'utente che ha effettuato l'accesso deve disporre dell'autorizzazione per scrivere nel sito SharePoint specificato.
-  **NOTA:** per motivi di sicurezza, la stampante non consente di visualizzare le credenziali inserite in Configurazione guidata impostazione rapida.
-
- f. Fare clic su **OK** per completare la configurazione del percorso SharePoint e tornare alla pagina Impostazioni destinazione SharePoint.
8. Selezionare **Verifica accesso cartella prima di avviare il processo** per assicurarsi che la cartella SharePoint specificata come cartella di destinazione sia accessibile ogni volta che viene utilizzata l'impostazione rapida. Se questa opzione non è selezionata, è possibile salvare i processi nella cartella SharePoint più rapidamente. Tuttavia, se questa opzione non è selezionata e la cartella SharePoint è inaccessibile, il processo non verrà eseguito correttamente.
9. Fare clic su **Avanti**.
10. Impostare **Condizione per notifica** nella pagina Impostazioni di notifica. Questa impostazione configura l'Impostazione rapida per non inviare una notifica, inviare messaggi e-mail o stampare una pagina di riepilogo sia nel caso in cui il processo sia stato eseguito correttamente sia nel caso in cui non sia stato completato. Selezionare una delle seguenti opzioni nel menu a discesa **Condizione per notifica**:
- Selezionare **Non notificare** per fare in modo che l'impostazione rapida non esegua alcuna azione di notifica quando un processo viene completato correttamente o meno.
 - Selezionare una **Notifica al completamento del processo** per fare in modo che l'impostazione rapida invii una notifica quando un processo viene completato correttamente.
 - Selezionare una **Notifica solo in caso di errore processo** per fare in modo che l'impostazione rapida invii una notifica solo quando un processo non riesce.
- La selezione dell'opzione **Notifica al completamento del processo** o **Notifica solo in caso di errore processo** richiede l'impostazione dell'opzione **Metodo utilizzato per consegna notifica**. Selezionare una delle seguenti opzioni:
- **E-mail:** utilizzare questa opzione per inviare un'e-mail quando si verifica la condizione di notifica selezionata. Questa opzione richiede un indirizzo e-mail valido nel campo **Indirizzo e-mail di notifica**.
-
-  **NOTA:** per utilizzare la funzione di notifica e-mail, configurare prima la funzione e-mail sulla stampante.
-
- **Stampa:** Utilizzare questa opzione per stampare la notifica quando si verifica la condizione di notifica selezionata.
-
-  **NOTA:** selezionare **Includi miniatura** per includere una miniatura della prima pagina della pagina acquisita del processo con qualsiasi opzione di notifica.
-
11. Fare clic su **Avanti**.

12. Selezionare le opzioni nella pagina **Impostazioni di scansione**, quindi fare clic su **Avanti**. Per ulteriori informazioni, consultare [Tabella 6-10 Impostazioni di scansione per Scansione su SharePoint a pagina 155](#).
13. Selezionare le opzioni nella finestra **Impostazioni file**, quindi fare clic su **Avanti**. Per ulteriori informazioni, consultare la [Tabella 6-11 Impostazioni file per Scansione su SharePoint a pagina 156](#).
14. Esaminare il riepilogo delle impostazioni. Fare clic su **Fine** per salvare l'Impostazione rapida oppure su **Precedente** per modificare le impostazioni.

Scansione di un file direttamente su un sito SharePoint

Attenersi alla procedura per eseguire la scansione di un documento direttamente su un sito SharePoint.

1. Posizionare il documento rivolto verso il basso sul vetro dello scanner oppure posizionarlo nell'alimentatore documenti con il lato di stampa rivolto verso l'alto, quindi regolare le guide della carta in base al documento.
2. Nella schermata iniziale del pannello di controllo della stampante, accedere all'applicazione **Scansione**, selezionare l'icona **Scansione**, quindi **Scansione su SharePoint®**.



NOTA: Potrebbe essere necessario accedere alla stampante per utilizzare questa funzione.

3. Toccare **Seleziona** in **Impostazioni rapide**, selezionare un'impostazione rapida, quindi **Carica**.
4. Toccare la casella di testo **Nome file:** per aprire la tastiera. Digitare il nome del file utilizzando la tastiera sullo schermo o la tastiera fisica, quindi toccare il pulsante **Invio** .
5. Toccare **Opzioni** per visualizzare e configurare le impostazioni del documento.
6. Toccare il riquadro destro della schermata per visualizzare l'anteprima del documento. Nella schermata dell'anteprima, utilizzare i pulsanti a destra della schermata per regolare le opzioni di anteprima e riposizionare, ruotare, inserire o rimuovere le pagine.

Tabella 6-9 Pulsanti sul lato destro del riquadro di anteprima











Pulsante	Descrizione
	Utilizzare questi pulsanti per passare dalla vista pagina singola alla visualizzazione anteprima e viceversa. Nella visualizzazione anteprima sono disponibili più opzioni rispetto alla vista pagina singola.
	
	Utilizzare questi pulsanti per ingrandire o ridurre la pagina selezionata. NOTA: selezionare solo una pagina alla volta per utilizzare questi pulsanti.
	
	Utilizzare questo pulsante per ruotare la pagina di 180 gradi. NOTA: questo pulsante è disponibile solo nella visualizzazione anteprima.

Tabella 6-9 Pulsanti sul lato destro del riquadro di anteprima (continuazione)

Pulsante	Descrizione
	Utilizzare questo pulsante per eliminare le pagine selezionate. NOTA: questo pulsante è disponibile solo nella visualizzazione anteprima.
	Utilizzare questi pulsanti per ridisporre le pagine all'interno del documento. Selezionare una o più pagine e spostarle verso sinistra o destra. NOTA: questi pulsanti sono disponibili solo nella visualizzazione anteprima.
	
	Utilizzare questo pulsante per aggiungere una pagina al documento. La stampante richiede di eseguire la scansione di altre pagine.
	Utilizzare questo pulsante per eliminare le modifiche apportate nell'anteprima e iniziare di nuovo.
	Toccare questo pulsante per comprimere la schermata di anteprima e tornare alla schermata Copia.

- Quando il documento è pronto, selezionare **Invia** per salvarlo nella posizione SharePoint.

Opzioni e impostazioni di scansione delle impostazioni rapide per Scansione su SharePoint

Esaminare le impostazioni e le opzioni disponibili nella Procedura guidata per l'impostazione rapida durante l'aggiunta, la modifica o la copia di un'impostazione rapida per Scansione su SharePoint.

Tabella 6-10 Impostazioni di scansione per Scansione su SharePoint

Funzionalità	Descrizione
Formato originale	Consente di selezionare il formato pagina del documento originale.
Lati originale	Scegliere se la scansione del documento originale deve essere su singola facciata o fronte/retro.
Ottimizza testo/immagine	Selezionare questa opzione per ottimizzare la stampa di un particolare tipo di contenuto.
Orientamento del contenuto	Scegliere l'orientamento del documento originale sulla pagina: Verticale o Orizzontale .
Rimozione background	Scegliere un valore per rimuovere dallo sfondo eventuali immagini sbiadite o colori chiari.
Toni scuri	Scegliere un valore per regolare i toni scuri del file.
Contrasto	Scegliere un valore per regolare il contrasto del file.
Nitidezza	Scegliere un valore per regolare la nitidezza del file.
Anteprima immagine	Scegliere se richiedere o rendere facoltativa la visualizzazione di un'anteprima del processo o per disattivarla.

Tabella 6-10 Impostazioni di scansione per Scansione su SharePoint (continuazione)

Funzionalità	Descrizione
Opzioni per il ritaglio	Consente di scegliere se consentire il ritaglio di un processo e il tipo di opzione di ritaglio.
Cancella bordi	Selezionare questa impostazione per specificare la larghezza del bordo dei margini da cancellare, in pollici o millimetri, per il lato anteriore e posteriore di un processo.

Tabella 6-11 Impostazioni file per Scansione su SharePoint

Funzionalità	Descrizione
Prefisso nome file	Consente di impostare il prefisso del nome file predefinito utilizzato per i file da salvare.
Nome file	Nome file predefinito del file da salvare. Selezionare la casella di controllo Modificabile dall'utente per rendere questa impostazione modificabile dal pannello di controllo della stampante.
Suffisso nome file	Consente di impostare il suffisso del nome file predefinito utilizzato per i file da salvare. Duplica nome suffisso predefinito [nome file]_YYYYMMDDT
Anteprima nome file	Immettere un nome file, quindi fare clic sul pulsante Aggiorna anteprima .
Formato numero file	Consente di scegliere un formato nome file per i casi in cui il processo è suddiviso in più file.
Aggiungi numerazione quando il processo ha un solo file (ad es. _1-1)	Selezionare questa impostazione per aggiungere la numerazione al nome di un file quando il processo è costituito da un solo file invece che da più file.
Tipo file	Selezionare il formato per il file salvato. Selezionare la casella di controllo Modificabile dall'utente per rendere questa impostazione modificabile dal pannello di controllo della stampante.
Compressione elevata (file più piccolo)	Selezionare questa impostazione per comprimere il file acquisito, riducendone le dimensioni. Tuttavia, il processo di scansione di un file a compressione elevata potrebbe richiedere più tempo di un file a compressione normale.
Crittografia PDF	Se il file è in formato PDF, questa opzione consente di crittografare il file PDF di output. È necessario specificare una password come parte della procedura di crittografia. La stessa password deve essere utilizzata per aprire il file. Se non ne è stata impostata una prima di avviare la scansione, all'utente verrà richiesto di immettere una password prima di eseguire la scansione del processo.
Risoluzione	Impostare la risoluzione del file. Le immagini con risoluzione superiore hanno più punti per pollice (dpi), pertanto sono più dettagliate. Le immagini con risoluzione inferiore hanno meno punti per pollice e sono meno dettagliate, ma le dimensioni file sono più piccole.
Qualità e formato del file	Consente di scegliere la qualità del file. Le immagini di qualità più elevata richiedono file di dimensioni maggiori e necessitano di più tempo per l'invio rispetto a quelle di qualità inferiore.
Colore/Nero	Consente di specificare se le copie devono essere stampate solo a colori, in nero e grigio o in nero.
Elimina pagine vuote	Se l'opzione Elimina pagine vuote è abilitata, le pagine vuote verranno ignorate.
Crea più file	Selezionare questa impostazione per eseguire la scansione di pagine in file separati in base a un numero massimo predeterminato di pagine per file.

Configurazione di Scansione su unità USB

Attivare la funzione Scansione su unità USB, che consente di eseguire la scansione direttamente in un'unità flash USB.



- [Introduzione](#)
- [Passaggio 1. accedere al server Web incorporato \(EWS\) HP](#)
- [Passaggio 2. abilitare Scansione su unità USB](#)
- [Passo 3: configurare il collegamento per le impostazioni rapide \(facoltativo\)](#)
- [Impostazioni di scansione predefinite per Configurazione di Scansione su unità USB](#)
- [Impostazioni del file predefinite per la Configurazione di Salva in USB](#)

Introduzione

La stampante ha una funzione che consente di eseguire la scansione di un documento e salvarlo su un'unità flash USB. La funzione non è disponibile finché non è stata configurata tramite il server Web incorporato HP (EWS).

Passaggio 1. accedere al server Web incorporato (EWS) HP

Aprire il server Web incorporato per avviare il processo di configurazione.

1. Nella schermata iniziale del pannello di controllo della stampante, toccare  quindi toccare  per visualizzare l'indirizzo IP o il nome host.
2. Aprire un browser Web e nella barra degli indirizzi digitare l'indirizzo IP o il nome host esattamente come viene visualizzato sul pannello di controllo della stampante. Premere il tasto **Invio** sulla tastiera del computer. Si apre il server Web incorporato (EWS).

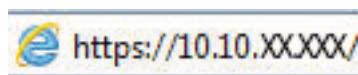

 **NOTA:** se nel browser Web viene visualizzato un messaggio che indica che l'accesso al sito Web potrebbe non essere sicuro, selezionare l'opzione per continuare con il sito Web. L'accesso al sito Web non danneggia il computer.

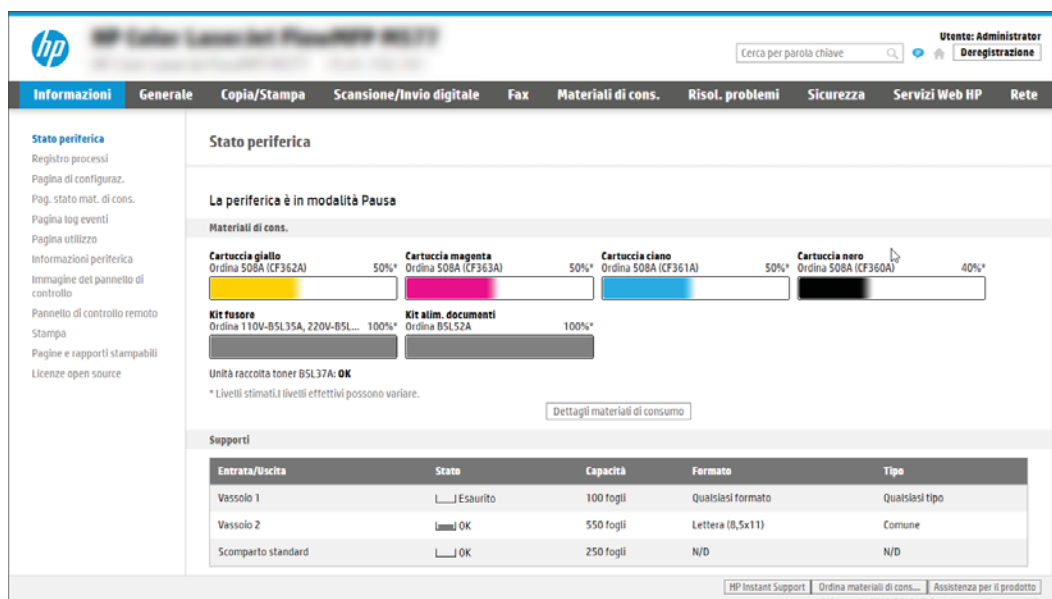

Passaggio 2. abilitare Scansione su unità USB

Abilitare Scansione su unità USB attenendosi alla seguente procedura.



1. Selezionare la scheda **Sicurezza**.
2. Scorrere fino a **Porte hardware** e assicurarsi che **Attiva Plug and Play host USB** sia attivato.
3. Selezionare la scheda **Copia/Stampa** per i modelli MFP o la scheda **Stampa** per i modelli SFP.
4. Selezionare la casella di controllo **Attiva salvataggio su USB**.
5. Fare clic sul pulsante **Applica** in fondo alla pagina.

 **NOTA:** La maggior parte dei dispositivi viene fornita con le unità disco rigido (HDD) già installate. In alcuni casi, è possibile aggiungere altri dispositivi di memorizzazione tramite USB. Verificare se la funzione Salva in USB deve essere estesa su USB e disco rigido.

Passo 3: configurare il collegamento per le impostazioni rapide (facoltativo)

Per configurare le impostazioni rapide per la funzione Scansione su unità USB, attenersi alla seguente procedura. Le impostazioni rapide sono processi di scelta rapida a cui è possibile accedere dalla schermata iniziale o mediante la relativa applicazione.

1. Nella sezione **Scansione su unità USB** del riquadro di navigazione a sinistra, fare clic su **Impostazioni rapide**.
2. Selezionare una delle seguenti opzioni:
 - Selezionare un'impostazione rapida esistente nella tabella **Applicazione impostazioni rapide**.
 - OPPURE-
 - Fare clic su **Aggiungi** per avviare la procedura guidata per l'impostazione rapida.
3. Avendo fatto clic su **Aggiungi**, viene visualizzata la pagina Configurazione impostazioni rapide. Immettere le seguenti informazioni:

- a. **Nome impostazione rapida:** immettere un titolo per la nuova impostazione rapida.
 - b. **Descrizione impostazione rapida:** immettere una descrizione per l'impostazione rapida.
 - c. **Opzione di avvio impostazione rapida:** per impostare la modalità di avvio dell'impostazione rapida, fare clic su **Accedi all'applicazione e quindi l'utente preme Avvio** o su **Avvia immediatamente al momento della selezione dalla schermata iniziale**.
4. Selezionare una posizione predefinita in sono salvare i file acquisiti sulle periferiche di memorizzazione USB inserite nella porta USB sul pannello di controllo, quindi fare clic su **Avanti**. Le opzioni per la posizione predefinita sono:
- **Salva nella directory radice della periferica di memorizzazione USB.**
 - **Crea o posiziona in questa cartella sulla periferica di memorizzazione USB:** se si utilizza questa opzione di posizione del file è necessario specificare il percorso alla cartella sulla periferica di memorizzazione USB. Per separare i nomi cartella/sottocartella nel percorso è necessario utilizzare una barra rovesciata \.
5. Selezionare un'opzione nel menu a discesa **Condizione per notifica:**, quindi fare clic su **Avanti**.
- Questa impostazione determina se, o come, gli utenti ricevono una notifica al completamento o meno di un processo di impostazione rapida Salva in USB. Le opzioni per l'impostazione **Condizione per notifica:** sono:
- **Non notificare**
 - **Notifica al completamento del processo**
 - **Notifica solo in caso di errore processo**
6. Scegliere le **Impostazioni scansione** per l'impostazione rapida, quindi fare clic su **Avanti**.
-
-  **NOTA:** Per ulteriori informazioni sulle impostazioni di scansione disponibili, vedere [Impostazioni di scansione predefinite per Configurazione di Scansione su unità USB a pagina 159](#)
-
7. Scegliere le **Impostazioni file** per l'impostazione rapida, quindi fare clic su **Avanti**.
-
-  **NOTA:** Per ulteriori informazioni sulle impostazioni disponibili per i file, vedere [Impostazioni di scansione predefinite per Configurazione di Scansione su unità USB a pagina 159](#)
-
8. Verificare il riepilogo delle impostazioni, quindi fare clic sul pulsante **Fine** per salvare l'impostazione rapida oppure fare clic su **Precedente** per modificare le impostazioni.

Impostazioni di scansione predefinite per Configurazione di Scansione su unità USB

Controllare le impostazioni predefinite per Configurazione di Scansione su unità USB.

Tabella 6-12 Impostazioni di scansione per Configurazione di Scansione su unità USB

Funzionalità	Descrizione
Formato originale	Consente di selezionare il formato pagina del documento originale.
Lati originale	Scegliere se la scansione del documento originale deve essere su singola facciata o fronte/retro.
Ottimizza testo/immagine	Selezionare questa opzione per ottimizzare la stampa di un particolare tipo di contenuto.
Orientamento del contenuto	Scegliere l'orientamento del documento originale sulla pagina: Verticale o Orizzontale .
Rimozione background	Scegliere un valore per rimuovere dallo sfondo eventuali immagini sbiadite o colori chiari.

Tabella 6-12 Impostazioni di scansione per Configurazione di Scansione su unità USB (continuazione)

Funzionalità	Descrizione
Toni scuri	Scegliere un valore per regolare i toni scuri del file.
Contrasto	Scegliere un valore per regolare il contrasto del file.
Nitidezza	Scegliere un valore per regolare la nitidezza del file.
Anteprima immagine	Scegliere se richiedere o rendere facoltativa la visualizzazione di un'anteprima del processo o per disattivarla.
Opzioni per il ritaglio	Consente di scegliere se consentire il ritaglio di un processo e il tipo di opzione di ritaglio.
Cancella bordi	Selezionare questa impostazione per specificare la larghezza del bordo dei margini da cancellare, in pollici o millimetri, per il lato anteriore e posteriore di un processo.

Impostazioni del file predefinite per la Configurazione di Salva in USB

Esaminare le opzioni per la Configurazione di Salva in USB.

Tabella 6-13 Impostazioni file per la Configurazione di Salva in USB

Nome dell'opzione	Descrizione
Prefisso nome file	Consente di impostare il prefisso del nome file predefinito utilizzato per i file salvati in una cartella di rete.
Nome file	Nome file predefinito del file da salvare. Selezionare la casella di controllo Modificabile dall'utente per rendere questa impostazione modificabile dal pannello di controllo della stampante.
Suffisso nome file	Consente di impostare il suffisso del nome file predefinito utilizzato per i file salvati in una cartella di rete. Duplica nome suffisso predefinito [nome file]_YYYYMMDDT
Anteprima nome file	Immettere un nome file, quindi fare clic sul pulsante Aggiorna anteprima .
Formato numero file	Consente di scegliere un formato nome file per i casi in cui il processo è suddiviso in più file.
Aggiungi numerazione quando il processo ha un solo file (ad es. _1-1)	Selezionare questa impostazione per aggiungere la numerazione al nome di un file quando il processo è costituito da un solo file invece che da più file.
Tipo file	Selezionare il formato per il file salvato. Selezionare la casella di controllo Modificabile dall'utente per rendere questa impostazione modificabile dal pannello di controllo della stampante.
Compressione elevata (file più piccolo)	Selezionare questa impostazione per comprimere il file acquisito, riducendone le dimensioni. Tuttavia, il processo di scansione di un file a compressione elevata potrebbe richiedere più tempo di un file a compressione normale.
Crittografia PDF	Se il file è in formato PDF, questa opzione consente di crittografare il file PDF di output. È necessario specificare una password come parte della procedura di crittografia. La stessa password deve essere utilizzata per aprire il file. Se non ne è stata impostata una prima di avviare la scansione, all'utente verrà richiesto di immettere una password prima di eseguire la scansione del processo.
Risoluzione	Impostare la risoluzione del file. Le immagini con risoluzione superiore hanno più punti per pollice (dpi), pertanto sono più dettagliate. Le immagini con risoluzione inferiore hanno meno punti per pollice e sono meno dettagliate, ma le dimensioni file sono più piccole.

Tabella 6-13 Impostazioni file per la Configurazione di Salva in USB (continuazione)

Nome dell'opzione	Descrizione
Qualità e formato del file	Consente di scegliere la qualità del file. Le immagini di qualità più elevata richiedono file di dimensioni maggiori e necessitano di più tempo per l'invio rispetto a quelle di qualità inferiore.
Colore/Nero	Consente di specificare se le copie devono essere stampate solo a colori, in nero e grigio o in nero.
Elimina pagine vuote	Se l'opzione Elimina pagine vuote è abilitata, le pagine vuote verranno ignorate.
Crea più file	Selezionare questa impostazione per eseguire la scansione di pagine in file separati in base a un numero massimo predeterminato di pagine per file.

Scansione a e-mail

Eeguire la scansione di un documento direttamente a un indirizzo e-mail o a un elenco di contatti. Il documento acquisito viene inviato come allegato al messaggio e-mail.

- [Introduzione](#)
- [Scansione a e-mail](#)

Introduzione

La stampante ha una funzione che consente di eseguire la scansione di un documento e inviarlo a uno o più indirizzi e-mail.

Scansione a e-mail

Per eseguire la scansione di un documento direttamente a un indirizzo e-mail o a un elenco di contatti, attenersi alla seguente procedura.

1. Posizionare il documento rivolto verso il basso sul vetro dello scanner oppure posizionarlo nell'alimentatore documenti con il lato di stampa rivolto verso l'alto, quindi regolare le guide della carta in base al documento.
2. Nella schermata iniziale del pannello di controllo della stampante, accedere all'applicazione [Scansione](#), selezionare l'icona [Scansione](#), quindi [Scansione a e-mail](#).

 **NOTA:** se richiesto, digitare nome utente e password.

3. Toccare il campo [A](#) per visualizzare la tastiera.

 **NOTA:** se è stato eseguito l'accesso alla stampante, il nome utente o altre informazioni predefinite potrebbero essere visualizzate nel campo [Da](#). In tal caso, potrebbe non essere possibile apportarvi modifiche.

4. Specificare i destinatari mediante uno dei seguenti metodi:

- Utilizzare il tastierino numerico per immettere l'indirizzo nel campo [A](#).

Per inviare a più indirizzi, separare gli indirizzi con un punto e virgola o selezionare il pulsante Invia  sulla tastiera touchscreen dopo aver immesso ogni indirizzo.

- Utilizzare un elenco di contatti come descritto di seguito:



1. Selezionare il pulsante Contatti  accanto al campo [A](#) per aprire la schermata Contatti.
2. Selezionare l'elenco dei contatti appropriato.
3. Selezionare un nome dall'elenco dei contatti per aggiungerlo all'elenco dei destinatari, quindi scegliere [Aggiungi](#).

5. Completare i campi [Oggetto](#), [Nome file](#) e [Messaggio](#) toccandoli e utilizzando la tastiera touchscreen per inserire le informazioni. Selezionare il pulsante Chiudi  ogni volta che è necessario chiudere la tastiera.
6. Per caricare un'impostazione rapida, selezionare [Carica](#), scegliere l'impostazione rapida, quindi selezionare [Carica](#) nell'elenco [Impostazioni rapide](#).

 **NOTA:** Le **Impostazioni rapide** sono impostazioni predefinite per vari tipi di output, ad esempio **Testo**, **Foto** e **Qualità elevata**. È possibile selezionare un'Impostazione rapida per visualizzarne la descrizione.

7. Per configurare le impostazioni, ad esempio **Tipo file e risoluzione**, **Lati originale** e **Orientamento contenuto**, selezionare **Opzioni** nell'angolo inferiore sinistro, quindi le impostazioni nei menu **Opzioni**. Se richiesto, selezionare **Fine**.
8. Anteprima opzionale: Toccare il riquadro destro della schermata per visualizzare l'anteprima del documento. È possibile utilizzare i pulsanti **Espandi** e **Comprimi** sul lato sinistro del riquadro di anteprima per espandere e comprimere la schermata di anteprima.

Tabella 6-14 Pulsanti sul lato sinistro del riquadro di anteprima

Pulsante	Descrizione
	Espandere la schermata di anteprima.
	Comprimere la schermata di anteprima.

Utilizzare i pulsanti a destra della schermata per regolare le opzioni di anteprima e riposizionare, ruotare, inserire o rimuovere le pagine.

Tabella 6-15 Pulsanti sul lato destro del riquadro di anteprima













Pulsante	Descrizione
	Utilizzare questi pulsanti per passare dalla vista pagina singola alla visualizzazione anteprima e viceversa. Nella visualizzazione anteprima sono disponibili più opzioni rispetto alla vista pagina singola.
	
	Utilizzare questi pulsanti per ingrandire o ridurre la pagina selezionata. NOTA: selezionare solo una pagina alla volta per utilizzare questi pulsanti.
	
	Utilizzare questo pulsante per ruotare la pagina di 180 gradi. NOTA: questo pulsante è disponibile solo nella visualizzazione anteprima.

Tabella 6-15 Pulsanti sul lato destro del riquadro di anteprima (continuazione)

Pulsante	Descrizione
	Utilizzare questo pulsante per eliminare le pagine selezionate. NOTA: questo pulsante è disponibile solo nella visualizzazione anteprima.
	Utilizzare questi pulsanti per ridisporre le pagine all'interno del documento. Selezionare una o più pagine e spostarle verso sinistra o destra. NOTA: questi pulsanti sono disponibili solo nella visualizzazione anteprima.
	
	Utilizzare questo pulsante per aggiungere una pagina al documento. La stampante richiede di eseguire la scansione di altre pagine.
	Utilizzare questo pulsante per eliminare le modifiche apportate nell'anteprima e iniziare di nuovo.
	Toccare questo pulsante per comprimere la schermata di anteprima e tornare alla schermata Copia.

9. Quando il documento è pronto, selezionare [Invia](#) per inviarlo via e-mail.

 **NOTA:** La stampante potrebbe richiedere di aggiungere l'indirizzo e-mail all'elenco contatti.

Scansione per la memorizzazione del processo

Eeguire la scansione e salvare un documento in una cartella di memorizzazione dei processi sulla stampante.

- [Introduzione](#)
- [Scansione per la memorizzazione del processo sulla stampante](#)
- [Stampa da memorizzazione processo sulla stampante](#)

Introduzione

La stampante ha una funzione che consente di eseguire la scansione di un documento e salvarlo in una cartella di memorizzazione processo nella stampante. È possibile recuperare il documento dalla stampante e stamparlo quando occorre.



 **NOTA:** Per potere eseguire una scansione da inviare a una cartella di memoria della stampante, l'amministratore della stampante o il reparto IT deve utilizzare il Server Web HP incorporato per abilitare la funzione e impostarla.

Scansione per la memorizzazione del processo sulla stampante

Utilizzare questa procedura per eseguire la scansione e il salvataggio di un documento in una cartella di memorizzazione processo nella stampante in modo da poter stampare copie in qualsiasi momento.



1. Posizionare il documento rivolto verso il basso sul vetro dello scanner oppure posizionarlo nell'alimentatore documenti con il lato di stampa rivolto verso l'alto, quindi regolare le guide della carta in base al documento.
2. Nella schermata iniziale del pannello di controllo della stampante, accedere all'applicazione [Scansione](#), selezionare l'icona [Scansione](#), quindi [Scansione per la memorizzazione del processo](#).

 **NOTA:** se richiesto, immettere nome utente e password.

3. Selezionare il nome della cartella di memorizzazione predefinita visualizzato in [Cartella](#).
Se l'amministratore di sistema ha configurato l'opzione, è possibile creare una nuova cartella. Per creare una nuova cartella, attenersi alla procedura riportata di seguito:
 - a. Selezionare l'icona Nuova cartella .
 - b. Selezionare il campo [Nuova cartella](#), digitare il nome della cartella, quindi selezionare [OK](#).
4. Assicurarsi di aver selezionato la cartella corretta.
5. Toccare il campo di testo [Nome processo](#) per aprire la tastiera touchscreen e immettere il nome del file, quindi selezionare il pulsante Invio .
6. Per rendere privato il processo, selezionare il pulsante PIN , immettere un PIN di quattro cifre nel campo [PIN](#) e chiudere il tastierino numerico touchscreen.
7. Per configurare le impostazioni, ad esempio [Lati](#) e [Orientamento contenuto](#), selezionare [Opzioni](#) nell'angolo inferiore sinistro, quindi selezionare le impostazioni nei menu [Opzioni](#). Selezionare [Fine](#) per ciascuna impostazione, se richiesto.

8. Anteprima opzionale: Toccare il riquadro destro della schermata per visualizzare l'anteprima del documento. È possibile utilizzare i pulsanti **Espandi** e **Comprimi** sul lato sinistro del riquadro di anteprima per espandere e comprimere la schermata di anteprima.

Tabella 6-16 Pulsanti sul lato sinistro del riquadro di anteprima

Pulsante	Descrizione
	Espandere la schermata di anteprima.
	Comprimere la schermata di anteprima.

Utilizzare i pulsanti a destra della schermata per regolare le opzioni di anteprima e riposizionare, ruotare, inserire o rimuovere le pagine.

Tabella 6-17 Pulsanti sul lato destro del riquadro di anteprima











Pulsante	Descrizione
	Utilizzare questi pulsanti per passare dalla vista pagina singola alla visualizzazione anteprima e viceversa. Nella visualizzazione anteprima sono disponibili più opzioni rispetto alla vista pagina singola.
	
	Utilizzare questi pulsanti per ingrandire o ridurre la pagina selezionata. NOTA: selezionare solo una pagina alla volta per utilizzare questi pulsanti.
	
	Utilizzare questo pulsante per ruotare la pagina di 180 gradi. NOTA: questo pulsante è disponibile solo nella visualizzazione anteprima.
	Utilizzare questo pulsante per eliminare le pagine selezionate. NOTA: questo pulsante è disponibile solo nella visualizzazione anteprima.

Tabella 6-17 Pulsanti sul lato destro del riquadro di anteprima (continuazione)

Pulsante	Descrizione
	Utilizzare questi pulsanti per ridisporre le pagine all'interno del documento. Selezionare una o più pagine e spostarle verso sinistra o destra. NOTA: questi pulsanti sono disponibili solo nella visualizzazione anteprima.
	
	Utilizzare questo pulsante per aggiungere una pagina al documento. La stampante richiede di eseguire la scansione di altre pagine.
	Utilizzare questo pulsante per eliminare le modifiche apportate nell'anteprima e iniziare di nuovo.
	Toccare questo pulsante per comprimere la schermata di anteprima e tornare alla schermata Copia.

9. Quando il documento è pronto, selezionare [Salva](#) per salvare il file nella cartella di memorizzazione.

Stampa da memorizzazione processo sulla stampante

Attenersi alla seguente procedura per stampare un documento acquisito in una cartella di memorizzazione processo sulla stampante.

1. Nella schermata iniziale del pannello di controllo della stampante, accedere all'applicazione [Stampa](#), selezionare l'icona [Stampa](#), quindi [Stampa da memorizzazione processo](#).
2. In [Processi memorizzati da stampare](#), selezionare [Scegli](#), scegliere la cartella in cui è stato salvato il documento, selezionare il documento, quindi [Seleziona](#).
3. Se il documento è privato, immettere il PIN di quattro cifre nel campo [Password](#) e selezionare [OK](#).
4. Per regolare il numero di copie, toccare la casella a sinistra del pulsante [Stampa](#) e selezionare il numero di copie dal tastierino numerico che si apre. Selezionare il pulsante Chiudi  per chiudere il tastierino numerico.
5. Selezionare [Stampa](#) per stampare il documento.

Scansione su cartella di rete

Eseguire la scansione e salvare un documento in una cartella della rete.

- [Introduzione](#)
- [Scansione su cartella di rete](#)

Introduzione

La stampante è in grado di eseguire la scansione di un file e salvarlo in una cartella condivisa sulla rete.

Scansione su cartella di rete

Per eseguire la scansione di un documento e salvarlo in una cartella di rete, attenersi alla seguente procedura.

 **NOTA:** potrebbe essere necessario accedere alla stampante per utilizzare questa funzione.

1. Posizionare il documento rivolto verso il basso sul vetro dello scanner oppure posizionarlo nell'alimentatore documenti con il lato di stampa rivolto verso l'alto, quindi regolare le guide della carta in base al documento.
2. Nella schermata iniziale del pannello di controllo della stampante, accedere all'applicazione [Scansione](#), selezionare l'icona [Scansione](#), quindi [Scansione su cartella di rete](#).
3. Specificare una destinazione cartella. Le opzioni cartella devono essere configurate prima dall'amministratore della stampante.
 - Per selezionare la posizione della cartella che l'amministratore ha già configurato, selezionare [Carica](#) in [Impostazioni rapide e predefinite](#), selezionare la cartella e selezionare [Carica](#).
 - Per specificare un nuovo percorso cartella, toccare il campo [Percorsi cartelle](#) per aprire una tastiera touchscreen e immettere il percorso della cartella, quindi selezionare il pulsante Invio . Immettere le credenziali dell'utente, se richiesto, quindi selezionare [Salva](#) per salvare il percorso.

 **NOTA:** Usare il seguente formato per il nome del percorso: `\\server\cartella`, dove "server" è il nome del server che ospita la cartella condivisa e "cartella" è il nome della cartella condivisa. Se la cartella è nidificata all'interno di altre cartelle, completare tutti i segmenti necessari del percorso per accedere alla cartella. Ad esempio: `\\server\cartella\cartella`

 **NOTA:** il campo [Percorsi cartelle](#) potrebbe avere un percorso predefinito e potrebbe non essere modificabile. In questa situazione, l'amministratore ha configurato questa cartella per l'accesso comune.



4. Toccare il campo di testo [Nome file](#) per aprire la tastiera touchscreen e immettere il nome del file, quindi selezionare il pulsante Invio .
5. Per configurare le impostazioni, ad esempio [Tipo file e risoluzione](#), [Lati originale](#) e [Orientamento contenuto](#), selezionare [Opzioni](#) nell'angolo inferiore sinistro, quindi le impostazioni nei menu [Opzioni](#). Selezionare [Fine](#) per ciascuna impostazione, se richiesto.
6. Anteprima opzionale: Toccare il riquadro destro della schermata per visualizzare l'anteprima del documento. È possibile utilizzare i pulsanti [Espandi](#) e [Comprimi](#) sul lato sinistro del riquadro di anteprima per espandere e comprimere la schermata di anteprima.

Tabella 6-18 Pulsanti sul lato sinistro del riquadro di anteprima

Pulsante	Descrizione
	Espandere la schermata di anteprima.
	Comprimere la schermata di anteprima.

Utilizzare i pulsanti a destra della schermata per regolare le opzioni di anteprima e riposizionare, ruotare, inserire o rimuovere le pagine.

Tabella 6-19 Pulsanti sul lato destro del riquadro di anteprima











Pulsante	Descrizione
	Utilizzare questi pulsanti per passare dalla vista pagina singola alla visualizzazione anteprima e viceversa. Nella visualizzazione anteprima sono disponibili più opzioni rispetto alla vista pagina singola.
	
	Utilizzare questi pulsanti per ingrandire o ridurre la pagina selezionata. NOTA: selezionare solo una pagina alla volta per utilizzare questi pulsanti.
	
	Utilizzare questo pulsante per ruotare la pagina di 180 gradi. NOTA: questo pulsante è disponibile solo nella visualizzazione anteprima.
	Utilizzare questo pulsante per eliminare le pagine selezionate. NOTA: questo pulsante è disponibile solo nella visualizzazione anteprima.
	Utilizzare questi pulsanti per ridisporre le pagine all'interno del documento. Selezionare una o più pagine e spostarle verso sinistra o destra. NOTA: questi pulsanti sono disponibili solo nella visualizzazione anteprima.
	

Tabella 6-19 Pulsanti sul lato destro del riquadro di anteprima (continuazione)

Pulsante	Descrizione
	Utilizzare questo pulsante per aggiungere una pagina al documento. La stampante richiede di eseguire la scansione di altre pagine.
	Utilizzare questo pulsante per eliminare le modifiche apportate nell'anteprima e iniziare di nuovo.
	Toccare questo pulsante per comprimere la schermata di anteprima e tornare alla schermata Copia.

7. Quando il documento è pronto, selezionare [Invia](#) per salvare il file nella cartella di rete.

Scansione su SharePoint

Eeguire la scansione di un documento direttamente su un sito SharePoint.

- [Introduzione](#)
- [Scansione su SharePoint](#)

Introduzione

Se si dispone di una stampante predisposta per un flusso di lavoro, è possibile eseguire la scansione di un documento e inviarlo a un sito SharePoint. Questa funzione elimina inoltre la necessità di eseguire la scansione di documenti in una cartella di rete, in un'unità flash USB o in un messaggio e-mail, quindi di caricare manualmente i file sul sito Web di SharePoint.

La funzione Scansione su SharePoint supporta tutte le opzioni di scansione, tra cui la funzionalità di scansione di documenti come immagini o l'utilizzo delle funzioni OCR per creare file di testo o PDF che supportano la ricerca.

 **NOTA:** Per potere eseguire una scansione su SharePoint, l'amministratore della stampante o il reparto IT deve utilizzare il Server Web HP incorporato per abilitare la funzione e impostarla.

Scansione su SharePoint

Per eseguire la scansione di un documento direttamente su un sito SharePoint, attenersi alla seguente procedura.

1. Posizionare il documento rivolto verso il basso sul vetro dello scanner oppure posizionarlo nell'alimentatore documenti con il lato di stampa rivolto verso l'alto, quindi regolare le guide della carta in base al documento.
2. Nella schermata iniziale del pannello di controllo della stampante, accedere all'applicazione [Scansione](#), selezionare l'icona [Scansione](#), quindi [Scansione su SharePoint®](#).

 **NOTA:** Potrebbe essere necessario accedere alla stampante per utilizzare questa funzione.



3. Toccare [Selezione](#) in [Impostazioni rapide](#), selezionare un'impostazione rapida, quindi [Carica](#).
4. Selezionare il campo di testo [Nome file](#): per aprire la tastiera. Inserire il nome del file, quindi selezionare il pulsante Invio .
5. Per configurare le impostazioni, ad esempio [Tipo file e risoluzione](#), [Lati](#) e [Orientamento contenuto](#), selezionare [Opzioni](#) nell'angolo inferiore sinistro, quindi selezionare le impostazioni nei menu [Opzioni](#). Se richiesto, selezionare [Fine](#).
6. Anteprima opzionale: Toccare il riquadro destro della schermata per visualizzare l'anteprima del documento. È possibile utilizzare i pulsanti [Espandi](#) e [Comprimi](#) sul lato sinistro del riquadro di anteprima per espandere e comprimere la schermata di anteprima.

Tabella 6-20 Pulsanti sul lato sinistro del riquadro di anteprima

Pulsante	Descrizione
	Espandere la schermata di anteprima.
	Comprimere la schermata di anteprima.

Utilizzare i pulsanti a destra della schermata per regolare le opzioni di anteprima e riposizionare, ruotare, inserire o rimuovere le pagine.

Tabella 6-21 Pulsanti sul lato destro del riquadro di anteprima











Pulsante	Descrizione
	Utilizzare questi pulsanti per passare dalla vista pagina singola alla visualizzazione anteprima e viceversa. Nella visualizzazione anteprima sono disponibili più opzioni rispetto alla vista pagina singola.
	
	Utilizzare questi pulsanti per ingrandire o ridurre la pagina selezionata. NOTA: selezionare solo una pagina alla volta per utilizzare questi pulsanti.
	
	Utilizzare questo pulsante per ruotare la pagina di 180 gradi. NOTA: questo pulsante è disponibile solo nella visualizzazione anteprima.
	Utilizzare questo pulsante per eliminare le pagine selezionate. NOTA: questo pulsante è disponibile solo nella visualizzazione anteprima.
	Utilizzare questi pulsanti per ridisporre le pagine all'interno del documento. Selezionare una o più pagine e spostarle verso sinistra o destra. NOTA: questi pulsanti sono disponibili solo nella visualizzazione anteprima.
	

Tabella 6-21 Pulsanti sul lato destro del riquadro di anteprima (continuazione)

Pulsante	Descrizione
	Utilizzare questo pulsante per aggiungere una pagina al documento. La stampante richiede di eseguire la scansione di altre pagine.
	Utilizzare questo pulsante per eliminare le modifiche apportate nell'anteprima e iniziare di nuovo.
	Toccare questo pulsante per comprimere la schermata di anteprima e tornare alla schermata Copia.

7. Quando il documento è pronto, selezionare [Invia](#) per salvarlo nella posizione SharePoint.

Scansione su unità USB

Eeguire la scansione di un documento direttamente su un'unità USB.

- [Introduzione](#)
- [Scansione su unità USB](#)

Introduzione

Con la stampante è possibile eseguire la scansione e il salvataggio di un file in un'unità flash USB.

Scansione su unità USB

Per eseguire la scansione di un documento direttamente su un'unità USB, attenersi alla seguente procedura.

 **NOTA:** potrebbe essere necessario accedere alla stampante per utilizzare questa funzione.















1. Posizionare il documento rivolto verso il basso sul vetro dello scanner oppure posizionarlo nell'alimentatore documenti con il lato di stampa rivolto verso l'alto, quindi regolare le guide della carta in base al documento.
2. Inserire l'unità USB nella relativa porta vicino al pannello di controllo della stampante.
3. Nella schermata iniziale del pannello di controllo della stampante, accedere all'applicazione [Scansione](#), selezionare l'icona [Scansione](#), quindi [Scansione su unità USB](#).
4. Selezionare l'unità USB in [Destinazione](#), quindi selezionare la posizione di salvataggio (la directory principale dell'unità flash USB o una cartella esistente).
5. Toccare il campo di testo [Nome file](#) per aprire la tastiera touchscreen e immettere il nome del file, quindi selezionare il pulsante Invio .
6. Per configurare le impostazioni, ad esempio [Tipo file e risoluzione](#), [Lati originale](#) e [Orientamento contenuto](#), selezionare [Opzioni](#) nell'angolo inferiore sinistro, quindi le impostazioni nei menu [Opzioni](#). Se richiesto, selezionare [Fine](#).
7. Anteprima opzionale: Toccare il riquadro destro della schermata per visualizzare l'anteprima del documento. È possibile utilizzare i pulsanti [Espandi](#) e [Comprimi](#) sul lato sinistro del riquadro di anteprima per espandere e comprimere la schermata di anteprima.

Tabella 6-22 Pulsanti sul lato sinistro del riquadro di anteprima

Pulsante	Descrizione
	Espandere la schermata di anteprima.
	Comprimere la schermata di anteprima.

Utilizzare i pulsanti a destra della schermata per regolare le opzioni di anteprima e riposizionare, ruotare, inserire o rimuovere le pagine.

Tabella 6-23 Pulsanti sul lato destro del riquadro di anteprima

Pulsante	Descrizione
	Utilizzare questi pulsanti per passare dalla vista pagina singola alla visualizzazione anteprima e viceversa. Nella visualizzazione anteprima sono disponibili più opzioni rispetto alla vista pagina singola.
	
	Utilizzare questi pulsanti per ingrandire o ridurre la pagina selezionata. NOTA: selezionare solo una pagina alla volta per utilizzare questi pulsanti.
	
	Utilizzare questo pulsante per ruotare la pagina di 180 gradi. NOTA: questo pulsante è disponibile solo nella visualizzazione anteprima.
	Utilizzare questo pulsante per eliminare le pagine selezionate. NOTA: questo pulsante è disponibile solo nella visualizzazione anteprima.
	Utilizzare questi pulsanti per ridisporre le pagine all'interno del documento. Selezionare una o più pagine e spostarle verso sinistra o destra. NOTA: questi pulsanti sono disponibili solo nella visualizzazione anteprima.
	
	Utilizzare questo pulsante per aggiungere una pagina al documento. La stampante richiede di eseguire la scansione di altre pagine.
	Utilizzare questo pulsante per eliminare le modifiche apportate nell'anteprima e iniziare di nuovo.
	Toccare questo pulsante per comprimere la schermata di anteprima e tornare alla schermata Copia.

- Quando il documento è pronto, selezionare **Salva** per salvare il file sull'unità USB.

Uso delle soluzioni aziendali HP JetAdvantage

Le soluzioni HP JetAdvantage sono soluzioni di stampa e per flussi di lavoro di facile utilizzo, basate su rete e su cloud. Le soluzioni HP JetAdvantage sono progettate per consentire alle aziende di qualsiasi settore, tra cui sanità, servizi finanziari, produzione e settore pubblico di gestire una flotta di stampanti e scanner.

Le opzioni principali di HP JetAdvantage comprendono:

- Soluzioni HP JetAdvantage Security
- Soluzioni HP JetAdvantage Management
- Soluzioni HP JetAdvantage Workflow
- Soluzioni HP JetAdvantage Mobile Printing

Per ulteriori informazioni sulle soluzioni di stampa e per flusso di lavoro aziendali HP JetAdvantage, visitare il sito Web www.hp.com/go/PrintSolutions.

Altre attività di scansione

Individuare le informazioni sul Web per l'esecuzione di attività di scansione comuni.

Visitare www.hp.com/support/colorljM776MFP.

Le istruzioni sono disponibili per eseguire attività di scansione specifiche, come le seguenti:

- Copia o scansione di pagine di libri e altri documenti rilegati
- Invio di un documento acquisito a una cartella nella memoria della stampante
- Copia o scansione di entrambi i lati di un documento di identificazione
- Copia o scansione di un documento in formato opuscolo

7 Fax

Configurare le funzioni fax, quindi inviare e ricevere fax utilizzando la stampante.

- [Impostazione del fax](#)
- [Modifica delle configurazioni del fax](#)
- [Inviare un fax](#)
- [Altre attività fax](#)

Per assistenza video, vedere www.hp.com/videos/LaserJet.

Le seguenti informazioni sono corrette al momento della pubblicazione. Per informazioni aggiornate, vedere www.hp.com/support/colorljM776MFP.

Per ulteriori informazioni:

La guida completa di HP per la stampante include le seguenti informazioni:

- Installazione e configurazione
- Istruzioni e uso
- Risoluzione dei problemi
- Download di aggiornamenti software e firmware
- Registrazione al forum di supporto
- Ricerca di informazioni sulla garanzia e le normative

Impostazione del fax

Configurare le funzioni del fax per la stampante.

- [Introduzione](#)
- [Configurazione del fax mediante il pannello di controllo](#)

Introduzione

Queste informazioni sono valide per modelli Flow e fax o per altre stampanti quando viene installato un accessorio fax analogico opzionale. Prima di continuare, collegare la stampante a una linea telefonica (per il fax analogico) o a un servizio fax Internet o di rete.

Configurazione del fax mediante il pannello di controllo

Configurare le funzioni del fax utilizzando il pannello di controllo.

1. Nella schermata iniziale del pannello di controllo della stampante, accedere all'applicazione [Impostazioni](#) e selezionare l'icona [Impostazioni](#).
2. Aprire i seguenti menu:
 - a. [Fax](#)
 - b. [Impostazione del modem fax interno](#)



NOTA: se il menu [Impostazione modem fax interno](#) non viene visualizzato nell'elenco, è possibile che sia stata attivata la trasmissione fax tramite LAN o Internet. Quando si attiva la trasmissione fax tramite LAN o Internet, il fax analogico viene disattivato e il menu [Impostazione modem fax interno](#) non viene visualizzato. È possibile attivare una sola funzione fax alla volta, LAN, analogico o Internet. Per utilizzare il fax analogico quando è attivata la funzione fax LAN, disattivare questa funzione utilizzando il server Web incorporato HP.

3. Selezionare la posizione dall'elenco sul lato destro dello schermo, quindi selezionare [Avanti](#).
4. Toccare il campo di testo [Nome società](#) e utilizzare il tastierino per digitare il nome della società.
5. Toccare il campo di testo [Numero fax](#) e utilizzare il tastierino per digitare il numero di fax. Selezionare [Avanti](#).
6. Verificare la correttezza delle impostazioni di data e ora. Apportare le modifiche necessarie, quindi selezionare [Avanti](#).
7. Se un prefisso selezione è richiesto per l'invio di fax, toccare il campo di testo [Prefisso selezione](#) e utilizzare il tastierino per immettere il numero.
8. Analizzare tutte le informazioni nel riquadro sinistro, quindi selezionare [Fine](#) per completare la configurazione del fax.

Modifica delle configurazioni del fax

Modificare o aggiornare le impostazioni del fax.

- [Impostazioni di composizione fax](#)
- [Impostazioni di invio fax generali](#)
- [Impostazioni di ricezione fax](#)



NOTA: le impostazioni configurate utilizzando il pannello di controllo hanno la precedenza su tutte le impostazioni effettuate sul server Web HP incorporato.

Impostazioni di composizione fax

Per modificare le impostazioni di composizione fax, attenersi alla seguente procedura.

1. Nella schermata iniziale del pannello di controllo della stampante, accedere all'applicazione [Impostazioni](#) e selezionare l'icona [Impostazioni](#).
2. Aprire i seguenti menu:
 - a. [Fax](#)
 - b. [Impostazioni invio fax](#)
 - c. [Impostazioni selezione fax](#)
3. Configurare una delle seguenti impostazioni, quindi selezionare [Fine](#).

Tabella 7-1 Impostazioni di composizione fax

Voce di menu	Descrizione
Riselezione in caso di errore	L'opzione Ricomposizione dopo errore consente di impostare il numero di tentativi di ricomposizione di un numero in caso di errore durante la trasmissione di un fax.
Riselezione in assenza di risposta	L'impostazione Ricomposizione su nessuna risposta consente di specificare il numero di tentativi di ricomposizione di un numero di fax in caso di mancata risposta. Il numero di tentativi è compreso tra 0 e 1 (negli Stati Uniti) o tra 0 e 2, a seconda dell'impostazione relativa alla posizione. L'intervallo tra i nuovi tentativi viene impostato mediante l'opzione Intervallo ricomposizione .
Riselezione se occupato	L'impostazione Ricomposizione se occupato consente di impostare il numero di tentativi (da 0 a 9) di ricomposizione di un numero di fax in caso il numero sia occupato. L'intervallo tra i nuovi tentativi viene impostato mediante l'opzione Intervallo ricomposizione .
Intervallo ricomposizione	L'impostazione Intervallo ricomposizione consente di selezionare il numero di minuti tra i nuovi tentativi nel caso in cui il numero composto sia occupato o non risponda o se si verifica un errore. NOTA: se entrambe le impostazioni Ricomposizione se occupato e Ricomposizione se non risponde sono disattivate, è possibile che sul pannello di controllo venga visualizzato un messaggio di riselezione. Questo succede se l'accessorio fax compone un numero, ottiene un collegamento e poi perde quel collegamento. In risposta a questa condizione di errore, l'accessorio fax esegue tre tentativi di riselezione automatica a prescindere dall'impostazione di riselezione. Durante l'operazione di riselezione viene visualizzato un messaggio sul pannello di controllo a indicare che è in corso una riselezione.

Tabella 7-1 Impostazioni di composizione fax (continuazione)

Voce di menu	Descrizione
Velocità invio fax	L'impostazione Velocità invio fax definisce la frequenza di bit del modem (misurata in bit al secondo) del modem fax analogico durante l'invio di un fax. <ul style="list-style-type: none">• Veloce (v.34 – 33.600)• Media (v.17 – 14.400)• Lenta (v.29 – 9.600)
Volume monitor linea	Utilizzare l'impostazione Volume monitor linea per controllare il livello del volume di composizione dei numeri durante l'invio di fax.
Mod. selezione	L'impostazione Mod. selezione consente di impostare il tipo di selezione utilizzata: a frequenza (telefoni a tastiera) o a impulsi (telefoni a disco).
Prefisso selezione	L'impostazione Prefisso selezione consente di inserire durante la composizione un prefisso, ad esempio "9", per accedere a una linea esterna. Il prefisso, una volta composto, viene automaticamente aggiunto a tutti i numeri di telefono.
Rileva tono selezione	L'impostazione Rileva tono selezione determina se il fax deve verificare la presenza di un segnale di linea prima dell'invio di un fax.

Impostazioni di invio fax generali

Per modificare le impostazioni di invio fax, attenersi alla seguente procedura.

1. Nella schermata iniziale del pannello di controllo della stampante, accedere all'applicazione **Impostazioni** e selezionare l'icona **Impostazioni**.
2. Aprire i seguenti menu:
 - a. **Fax**
 - b. **Impostazioni invio fax**
 - c. **Impostazioni di invio fax generali**
3. Configurare una delle seguenti impostazioni, quindi selezionare **Fine**.

Tabella 7-2 Impostazioni di invio fax

Voce di menu	Descrizione
Conferma numero fax	Se l'opzione Conferma numero fax è selezionata, il numero di fax dovrà essere immesso due volte per verificare che sia stato digitato correttamente. La funzione è disattivata per impostazione predefinita.
Invio fax PC	Utilizzare la funzione Invio fax PC per inviare fax da un computer. Questa funzione è attivata per impostazione predefinita.

Tabella 7-2 Impostazioni di invio fax (continuazione)

Voce di menu	Descrizione
Modalità correzione errori	<p>In genere, l'accessorio fax è in grado di monitorare i segnali della linea telefonica durante l'invio o la ricezione di un fax. Se viene rilevato un errore durante la trasmissione e la Modalità correzione errori è attiva, sarà possibile richiedere che venga inviata di nuovo la parte del fax in cui si sono verificati gli errori.</p> <p>La funzione Modalità correzione errori è attivata per impostazione predefinita. È consigliabile disattivarla solo se si verificano problemi durante l'invio o la ricezione di un fax e se si è disposti ad accettare errori durante la trasmissione e una probabile riduzione della qualità dell'immagine. La disattivazione dell'impostazione potrebbe essere utile quando si tenta di inviare un fax all'estero o si riceve un fax dall'estero oppure se si utilizza un collegamento telefonico satellitare.</p> <p>NOTA: Alcuni fornitori di servizi VoIP potrebbero consigliare di disattivare l'impostazione Modalità correzione errori. Tuttavia, ciò non è in genere necessario.</p>
Intestazione fax	<p>Utilizzare la funzionalità Intestazione fax per controllare se l'intestazione viene aggiunta nella parte superiore e il contenuto è spostato verso il basso oppure se l'intestazione è sovrapposta rispetto all'intestazione precedente.</p>

Impostazioni di ricezione fax

Per modificare le impostazioni di ricezione fax, attenersi alla seguente procedura.

1. Nella schermata iniziale del pannello di controllo della stampante, accedere all'applicazione **Impostazioni** e selezionare l'icona **Impostazioni**.
2. Aprire i seguenti menu:
 - a. **Fax**
 - b. **Impostazioni ricezione fax**
 - c. **Impostazione ricezione fax**
3. Configurare una delle seguenti impostazioni, quindi selezionare **Fine**.

Tabella 7-3 Impostazioni di ricezione fax



Voce di menu	Descrizione
Modalità di ricezione	<p>L'impostazione Modalità di ricezione determina il modo in cui il fax riceve i processi fax. Selezionare una delle seguenti opzioni:</p> <ul style="list-style-type: none"> • Automatico • MRT • Fax/Tel • Manuale
Squilli alla risposta	<p>L'impostazione Squilli alla risposta consente di specificare il numero di squilli prima della risposta da parte dell'accessorio fax.</p> <p>NOTA: la gamma di opzioni predefinite disponibili per l'impostazione Squilli alla risposta varia in base alla posizione. La gamma di opzioni possibili per Squilli alla risposta è specifico per la posizione.</p> <p>Se l'accessorio fax non risponde e l'opzione Squilli alla risposta è impostata su 1, provare ad aumentarla a 2.</p>

Tabella 7-3 Impostazioni di ricezione fax (continuazione)

Voce di menu	Descrizione
Volume suoneria	L'impostazione Volume suoneria consente di regolare il volume della suoneria.
Velocità ricezione fax	Utilizzare il menu a discesa Velocità ricezione fax e selezionare una delle seguenti opzioni: <ul style="list-style-type: none">• Veloce (v.34 – 33.600)• Media (v.17 – 14.400)• Lenta (v.29 – 9.600)
Interno	Questa impostazione consente di utilizzare un telefono separato in combinazione con le funzioni fax.
Cons. ristampa	Questa impostazione consente di ristampare i fax ricevuti.
Ricevi al PC	Questa impostazione consente di ricevere i fax direttamente al proprio computer.
Richiesta fax	Questa impostazione consente di attivare o disattivare la funzione di polling del fax.
Durata suon. Fax/Tel	Questa impostazione consente di specificare il numero di squilli prima che la modalità fax/telefono venga inizializzata.

Inviare un fax

Per inviare un fax dalla stampante, attenersi alla seguente procedura.



1. Posizionare il documento rivolto verso il basso sul vetro dello scanner oppure posizionarlo nell'alimentatore documenti con il lato di stampa rivolto verso l'alto, quindi regolare le guide della carta in base al documento.
2. Nella schermata iniziale del pannello di controllo della stampante, accedere all'applicazione [Fax](#) e selezionare l'icona [Fax](#). Potrebbe venire richiesto di digitare un nome utente e una password.
3. Specificare i destinatari mediante uno dei seguenti metodi:
 - Utilizzare il tastierino numerico per immettere il destinatario o i destinatari.
Toccare il campo di testo [Destinatari fax](#) e utilizzare il tastierino per immettere il numero di fax. Per inviare un fax a più numeri, separare i numeri con un punto e virgola o selezionare il pulsante [Invio](#)  sulla tastiera touchscreen dopo aver immesso ogni numero.
 - Utilizzare un elenco di contatti come descritto di seguito:
 1. Selezionare il pulsante [Contatti](#)  accanto al campo [Destinatari fax](#) per aprire la schermata Contatti.
 2. Selezionare l'elenco dei contatti appropriato.
 3. Selezionare un nome dall'elenco dei contatti per aggiungerlo all'elenco dei destinatari, quindi scegliere [Aggiungi](#).
4. Per caricare un'impostazione rapida, selezionare [Carica](#), scegliere l'impostazione rapida, quindi selezionare [Carica](#) nell'elenco [Impostazioni rapide](#).



NOTA: Le **Impostazioni rapide** sono impostazioni predefinite per vari tipi di output, ad esempio [Testo](#), [Foto](#) e [Qualità elevata](#). È possibile selezionare un'impostazione rapida per visualizzarne la descrizione.

5. Per configurare le impostazioni, ad esempio [Risoluzione](#), [Lati](#) e [Orientamento contenuto](#), selezionare [Opzioni](#) nell'angolo inferiore sinistro, quindi le impostazioni nei menu [Opzioni](#). Se richiesto, selezionare [Fine](#).
6. Anteprima opzionale: Toccare il riquadro destro della schermata per visualizzare l'anteprima del documento. È possibile utilizzare i pulsanti [Espandi](#) e [Comprimi](#) sul lato sinistro del riquadro di anteprima per espandere e comprimere la schermata di anteprima.

Tabella 7-4 Pulsanti sul lato sinistro del riquadro di anteprima

Pulsante	Descrizione
	Espandere la schermata di anteprima.
	Comprimere la schermata di anteprima.

Utilizzare i pulsanti a destra della schermata per regolare le opzioni di anteprima e riposizionare, ruotare, inserire o rimuovere le pagine.

Tabella 7-5 Pulsanti sul lato destro del riquadro di anteprima











Pulsante	Descrizione
	Utilizzare questi pulsanti per passare dalla vista pagina singola alla visualizzazione anteprima e viceversa. Nella visualizzazione anteprima sono disponibili più opzioni rispetto alla vista pagina singola.
	
	Utilizzare questi pulsanti per ingrandire o ridurre la pagina selezionata. NOTA: selezionare solo una pagina alla volta per utilizzare questi pulsanti.
	
	Utilizzare questo pulsante per ruotare la pagina di 180 gradi. NOTA: questo pulsante è disponibile solo nella visualizzazione anteprima.
	Utilizzare questo pulsante per eliminare le pagine selezionate. NOTA: questo pulsante è disponibile solo nella visualizzazione anteprima.

Tabella 7-5 Pulsanti sul lato destro del riquadro di anteprima (continuazione)

Pulsante	Descrizione
	Utilizzare questi pulsanti per ridisporre le pagine all'interno del documento. Selezionare una o più pagine e spostarle verso sinistra o destra. NOTA: questi pulsanti sono disponibili solo nella visualizzazione anteprima.
	
	Utilizzare questo pulsante per aggiungere una pagina al documento. La stampante richiede di eseguire la scansione di altre pagine.
	Utilizzare questo pulsante per eliminare le modifiche apportate nell'anteprima e iniziare di nuovo.
	Toccare questo pulsante per comprimere la schermata di anteprima e tornare alla schermata Copia.

7. Quando il documento è pronto, selezionare [Invia](#) per inviare il fax.

Altre attività fax

Individuare le informazioni sul Web per l'esecuzione di attività fax comuni.

Visitare www.hp.com/support/colorljM776MFP.

Sono disponibili le istruzioni per eseguire attività fax come le seguenti:

- Creazione e gestione degli elenchi di selezione rapida del fax
- Configurare i codici di fatturazione fax
- Utilizzare una pianificazione stampa fax
- Bloccare i fax in arrivo
- Archiviare e inoltrare fax

8 Gestione della stampante

Utilizzare gli strumenti di gestione, configurare le impostazioni di protezione e risparmio energetico e gestire gli aggiornamenti firmware per la stampante.

- [Configurazione avanzata con il server Web HP incorporato \(EWS\)](#)
- [Configurazione delle impostazioni di rete IP](#)
- [Funzioni di protezione della stampante](#)
- [Impostazioni di risparmio energetico](#)
- [HP Web Jetadmin](#)
- [Aggiornamenti software e firmware](#)

Per assistenza video, vedere www.hp.com/videos/LaserJet.

Le seguenti informazioni sono corrette al momento della pubblicazione. Per informazioni aggiornate, vedere www.hp.com/support/colorljM776MFP.

Per ulteriori informazioni:

La guida completa di HP per la stampante include le seguenti informazioni:

- Installazione e configurazione
- Istruzioni e uso
- Risoluzione dei problemi
- Download di aggiornamenti software e firmware
- Registrazione al forum di supporto
- Ricerca di informazioni sulla garanzia e le normative

Configurazione avanzata con il server Web HP incorporato (EWS)

Utilizzare il server Web HP incorporato per gestire le funzioni di stampa avanzate.

- [Introduzione](#)
- [Accesso al server Web HP incorporato \(EWS\)](#)
- [Funzioni del server Web incorporato HP](#)

Introduzione

Utilizzare il server Web incorporato HP per gestire le funzioni di stampa dal computer anziché dal pannello di controllo della stampante.

- Visualizzare informazioni sullo stato della stampante
- Determinare la durata residua stimata dei materiali di consumo e ordinarne di nuovi
- Visualizzare e modificare le configurazioni dei vassoi
- Visualizzare e modificare la configurazione del menu del pannello di controllo
- Visualizzare e stampare le pagine interne
- Ricevere notifiche di eventi relativi a stampante e materiali di consumo
- Visualizzare e modificare la configurazione della rete



Per il funzionamento del server Web HP incorporato, il prodotto deve essere connesso a una rete basata su IP. Il server Web incorporato HP non supporta i collegamenti della stampante basati su IPX. Non è necessario un collegamento Internet per poter aprire e utilizzare il server Web incorporato HP.

Quando la stampante è collegata alla rete, il server Web HP incorporato è automaticamente disponibile.

 **NOTA:** Il Server Web incorporato HP non è accessibile oltre il firewall di rete.

Accesso al server Web HP incorporato (EWS)

Per aprire il server Web incorporato, attenersi alla seguente procedura.

1. Nella schermata iniziale del pannello di controllo della stampante, toccare  quindi toccare  per visualizzare l'indirizzo IP o il nome host.
2. Aprire un browser Web e nella barra degli indirizzi digitare l'indirizzo IP o il nome host esattamente come viene visualizzato sul pannello di controllo della stampante. Premere il tasto `Invio` sulla tastiera del computer. Si apre il server Web incorporato (EWS).

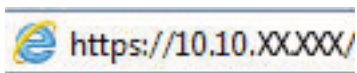

 **NOTA:** se nel browser Web viene visualizzato un messaggio che indica che l'accesso al sito Web potrebbe non essere sicuro, selezionare l'opzione per continuare con il sito Web. L'accesso al sito Web non danneggia il computer.

Per utilizzare il server Web incorporato HP, il browser deve essere conforme ai seguenti requisiti:

Windows® 7

- Internet Explorer (versione 8.x o successiva)
- Google Chrome (versione 34.x o successiva)
- Firefox (versione 20.x o successiva)

Windows® 8 o versioni successive

- Internet Explorer (versione 9.x o successiva)
- Google Chrome (versione 34.x o successiva)
- Firefox (versione 20.x o successiva)

macOS

- Safari (versione 5.x o successiva)
- Google Chrome (versione 34.x o successiva)

Linux

- Google Chrome (versione 34.x o successiva)
- Firefox (versione 20.x o successiva)

Funzioni del server Web incorporato HP

Informazioni sulle funzioni del server Web incorporato (EWS) HP disponibili su ciascuna scheda.

- [Scheda Informazioni](#)
- [Scheda Generale](#)
- [Scheda Copia/Stampa](#)
- [Scheda Scansione/Invio digitale](#)
- [Scheda Fax](#)
- [Scheda Materiali di consumo](#)
- [Scheda Risoluzione dei problemi](#)
- [Scheda Sicurezza](#)
- [Scheda Servizi Web HP](#)
- [Scheda Rete](#)
- [Elenco Altri collegamenti](#)

Scheda Informazioni

Fare riferimento alla tabella per le impostazioni nella scheda **Informazioni**.

Tabella 8-1 Scheda Informazioni del server Web incorporato HP

Menu	Descrizione
Stato periferica	Consente di visualizzare lo stato della stampante e la durata residua dei materiali di consumo HP, nonché il tipo e il formato della carta inserita in ciascun vassoio. Per modificare le impostazioni predefinite, fare clic sul collegamento Modifica impostazioni .
Registro processi	Fornisce un elenco dei processi che sono stati stampati.
Pagina di configurazione	Consente di visualizzare le informazioni contenute nella pagina di configurazione.
Pagina stato materiali di consumo	Mostra lo stato dei materiali di consumo della stampante.
Pagina Registro eventi	Mostra un elenco di tutti gli eventi e gli errori della stampante. Utilizzare il collegamento HP Instant Support (nell'area Altri collegamenti di tutte le pagine del server Web HP incorporato) per visualizzare una serie di pagine Web dinamiche contenenti informazioni per la risoluzione dei problemi. In queste pagine vengono visualizzati inoltre i servizi aggiuntivi disponibili per la stampante.
Pagina utilizzo	Mostra un riepilogo del numero di pagine stampate dalla stampante, raggruppate per formato, tipo o percorso carta.
Informazioni sulla periferica	Mostra il nome di rete della stampante, l'indirizzo e le informazioni sul modello. Per personalizzare queste voci, fare clic sul menu Informazioni periferica nella scheda Generale .
Immagine del pannello di controllo	Consente di visualizzare un'immagine della schermata corrente sul display del pannello di controllo.
Pannello di controllo remoto	Consente di risolvere eventuali problemi o gestire la stampante da una finestra del browser su un computer desktop o laptop.
Stampa	Consente all'utente di inviare un file creato per la stampa alla stampante.

Tabella 8-1 Scheda Informazioni del server Web incorporato HP (continuazione)

Menu	Descrizione
Rapporti e pagine stampabili	Elenca i rapporti e le pagine interne relativi alla stampante. Selezionare una o più voci da stampare o visualizzare.
Licenze open source	Consente di visualizzare il riepilogo delle licenze per i programmi software open source che possono essere utilizzati con la stampante.

Scheda Generale

Fare riferimento alla tabella per le impostazioni nella scheda **Generale**.

Tabella 8-2 Scheda Generale del server Web incorporato HP

Menu	Descrizione
Personalizzazione del pannello di controllo	Riordinare, visualizzare o nascondere funzioni sul display del pannello di controllo. Modificare la lingua predefinita del display e dei layout di tastiera.
Impostazioni rapide	Consente di configurare i processi disponibili nell'area Impostazioni rapide della schermata iniziale del pannello di controllo della stampante.
Avvisi	Consente di configurare gli avvisi e-mail per i diversi eventi relativi alla stampante e ai materiali di consumo.
App Impostazioni pannello di controllo	Mostra le opzioni dell'app Impostazioni disponibili nel pannello di controllo della stampante.
Impostazioni generali	Consente di configurare la modalità di ripristino della stampante dagli inceppamenti della carta e altre impostazioni generali della stampante.
AutoSend	Consente di configurare la stampante in modo che invii automaticamente e-mail riguardanti la configurazione e i materiali di consumo a indirizzi e-mail specifici.
Modifica altri collegamenti	Aggiungere o personalizzare un collegamento a un altro sito web. Il collegamento viene visualizzato nell'area a piè di pagina di tutte le pagine del server Web HP incorporato.
Informazioni per l'ordine	Immettere le informazioni relative all'ordinazione delle cartucce di toner sostitutive. Queste informazioni vengono presentate nella pagina di stato dei materiali di consumo.
Informazioni sulla periferica	Consente di assegnare un nome alla stampante e il numero asset. Immettere il nome del contatto principale che riceverà le informazioni sulla stampante.
Lingua	Consente di impostare la lingua in cui vengono visualizzate le informazioni sul server Web HP incorporato.
Aggiornamento firmware	Consente di scaricare e installare i file di aggiornamento del firmware per la stampante.
Impostazioni Date/Time	Consente di impostare la data e l'ora o di eseguire la sincronizzazione con un server di riferimento orario di rete.
Impostazioni consumo energetico	Consente di impostare l'ora di attivazione, l'ora di pausa e l'intervallo di pausa della stampante. È possibile configurare una pianificazione diversa per ogni giorno della settimana e per le festività. È anche possibile impostare le interazioni che consentono l'attivazione della stampante dalla modalità di pausa.
Backup e ripristino	Consente di creare un file di backup contenente i dati relativi all'utente e alla stampante. Se necessario, è possibile utilizzare questo file per ripristinare i dati della stampante.
Ripristina impostazioni predefinite	Consente di ripristinare le impostazioni predefinite della stampante.

Tabella 8-2 Scheda Generale del server Web incorporato HP (continuazione)

Menu	Descrizione
Installazione soluzione	Consente di installare pacchetti software di terze parti in grado di estendere o modificare le funzionalità della stampante.
Impostazioni Statistiche processi	Fornisce informazioni di connessione relative ai servizi di statistiche dei processi di terze parti.
Impostazioni quote	Fornisce informazioni di connessione relative ai servizi di quote dei processi di terze parti.

Scheda Copia/Stampa

Fare riferimento alla tabella per le impostazioni nella scheda **Copia/Stampa**.

Tabella 8-3 Scheda Copia/Stampa del server Web incorporato HP

Menu	Descrizione
Impostazioni Stampa da unità USB	Consente di attivare o disattivare il menu Recupera da USB nel pannello di controllo.
Gestione dei processi memorizzati	Consente di abilitare o disabilitare la funzionalità di archiviazione dei processi nella memoria della stampante. Configurare le opzioni di archiviazione dei processi.
Opzioni di stampa predefinite	Consente di configurare le opzioni predefinite per i processi di stampa.
Limita colore (solo per le stampanti a colori)	Consente di autorizzare o limitare la stampa e la copia a colori. Specificare le autorizzazioni per i singoli utenti o per i processi che vengono inviati da programmi software specifici.
Impostazioni PCL e PostScript	Consente di regolare le impostazioni PCL e PostScript per tutti i processi di stampa, inclusi quelli di copia e i fax ricevuti.
Qualità di stampa	Consente di configurare le impostazioni di qualità di stampa tra cui regolazione colore, registrazione dell'immagine e tipi di carta consentita.
Gestione dei materiali di consumo	Utilizzare questa pagina per applicare le impostazioni per i materiali di consumo del prodotto.
Impostazioni copia	Consente di configurare le opzioni predefinite e le Impostazioni rapide per i processi di copia. NOTA: se le opzioni di impostazione di copia specifiche del processo non vengono impostate dal pannello di controllo all'inizio di un processo, verranno utilizzate le impostazioni predefinite.
Gestisci vassoi	Consente di configurare le impostazioni per i vassoi della carta.

Scheda Scansione/Invio digitale

Fare riferimento alla tabella per le impostazioni nella scheda **Scansione/Invio digitale**.

Tabella 8-4 Scheda Scansione/Invio digitale del server Web incorporato HP

Menu	Descrizione
Configurazione e-mail	<p>Consente di configurare le impostazioni e-mail predefinite per l'invio digitale, tra cui:</p> <ul style="list-style-type: none"> • Impostazioni relative al server (SMTP) di posta in uscita • Impostazioni per processi Impostazioni rapide per l'e-mail • Impostazioni predefinite dei messaggi, ad esempio l'indirizzo "Da" e la riga dell'oggetto • Impostazioni per le firme e la crittografia digitali • Impostazioni per le notifiche e-mail • Impostazioni di scansione predefinite per i processi e-mail • Impostazioni file predefinite per i processi e-mail
Scansione su cartella di rete	<p>Consente di configurare le impostazioni relative alla cartella di rete per l'invio digitale, tra cui:</p> <ul style="list-style-type: none"> • Impostazioni per processi Impostazioni rapide salvati in una cartella di rete • Impostazioni delle notifiche • Impostazioni di scansione predefinite per i processi salvati in una cartella di rete • Impostazioni file predefinite per i processi salvati in una cartella di rete
Scansione su SharePoint® (Solo modelli Flow)	<p>Consente di configurare le impostazioni SharePoint per l'invio digitale, tra cui:</p> <ul style="list-style-type: none"> • Impostazioni per processi Impostazioni rapide salvati in una libreria di documenti sul sito di SharePoint • Impostazioni predefinite per i processi salvati in una libreria di documenti sul sito di SharePoint
Scansione su unità USB	<p>Consente di configurare le impostazioni USB per l'invio digitale, tra cui:</p> <ul style="list-style-type: none"> • Impostazioni per processi Impostazioni rapide salvati in un'unità flash USB • Impostazioni delle notifiche • Impostazioni di scansione predefinite per i processi salvati in un'unità flash USB • Impostazioni file predefinite per i processi salvati in un'unità flash USB
Contatti	<p>Consente di gestire i contatti, effettuando tra le altre le seguenti attività:</p> <ul style="list-style-type: none"> • Aggiungere indirizzi e-mail alla stampante uno alla volta. • Importare un elenco voluminoso di indirizzi e-mail utilizzati con maggiore frequenza in una sola volta, anziché singolarmente. • Esportare contatti dalla stampante in un file .CVS sul computer da utilizzare come backup dei dati o importare i record su un'altra stampante HP. • Modificare gli indirizzi e-mail già salvati nella stampante.
Preferenze	<p>Consente di gestire le impostazioni di scansione generali.</p>

Tabella 8-4 Scheda Scansione/Invio digitale del server Web incorporato HP (continuazione)

Menu	Descrizione
Procedure guidate di configurazione rapida per E-mail e Scansione su cartella di rete	Consente di configurare la stampante per l'invio delle immagini acquisite tramite scansione come allegati e-mail. Consente di configurare la stampante per il salvataggio delle immagini acquisite tramite scansione alla cartella di rete Impostazioni rapide. Impostazioni rapide offre l'accesso rapido ai file salvati in rete.
Impostazione software Digital Sending	Consente di configurare le impostazioni correlate all'utilizzo del software Digital Sending.

Scheda Fax

Fare riferimento alla tabella per le impostazioni nella scheda **Fax**.

Tabella 8-5 Scheda Fax del server Web incorporato HP

Menu	Descrizione
Impostazione invio fax	Consente di configurare le impostazioni per l'invio di fax, tra cui: <ul style="list-style-type: none"> • Impostazioni predefinite per i fax in uscita • Impostazioni per processi Impostazioni rapide per fax • Impostazioni delle notifiche • Impostazione predefinita per l'invio di fax tramite il modem fax interno • Impostazioni per l'utilizzo di un servizio fax LAN • Impostazioni per l'utilizzo di un servizio fax Internet
Selezioni rapide fax	Gestione delle opzioni di selezione rapida, tra cui: <ul style="list-style-type: none"> • Importare file .CSV contenenti gli indirizzi e-mail, i numeri di fax o i record utente, per potervi accedere dalla stampante. • Esportare indirizzi e-mail, numeri di fax o record utente dalla stampante in un file sul computer da utilizzare come backup dei dati o importare i record su un'altra stampante HP.
Impostazione ricezione fax	Configurare le opzioni di stampa predefinite per i fax in entrata e impostare una pianificazione di stampa dei fax.
Archivio fax e Inoltro fax	Attivare o disattivare l'archiviazione e l'inoltro dei fax, nonché configurare le impostazioni di base per ciascuna operazione: <ul style="list-style-type: none"> • L'archiviazione fax consente di inviare una copia di tutti i fax in ingresso e in uscita a un indirizzo e-mail, a una cartella di rete o a un server FTP. • Inoltro fax è un metodo di inoltro dei fax in arrivo a un dispositivo fax diverso.
Registro attività fax	Contiene un elenco dei fax inviati e ricevuti dalla stampante.

Scheda Materiali di consumo

Fare riferimento alla tabella per le impostazioni nella scheda **Materiali di consumo**.

Tabella 8-6 Scheda Materiali di consumo del server Web incorporato HP

Menu	Descrizione
Gestione dei materiali di consumo	È possibile modificare il comportamento della stampante quando i materiali di consumo sono quasi esauriti.

Scheda Risoluzione dei problemi

Fare riferimento alla tabella per le impostazioni nella scheda **Risoluzione dei problemi**.

Tabella 8-7 Scheda Risoluzione dei problemi del server Web incorporato HP

Menu	Descrizione
Risoluzione dei problemi generali	Utilizzare le seguenti opzioni come appropriato: <ul style="list-style-type: none">• Sezione Rapporti e test: consente di selezionare e stampare diversi tipi di rapporti e prova. Alcuni report possono essere visualizzati nel server Web incorporato facendo clic sul pulsante Visualizza.• Sezione Strumenti fax: consente di configurare le impostazioni per la risoluzione dei problemi del fax (solo prodotti multifunzione e unità di invio digitali).• Sezione Risoluzione dei problemi OXPd: consente di attivare o disattivare l'opzione Consenti connessione non protetta per servizi Web• Sezione Ripristino automatico: Consente di attivare o disattivare l'opzione Attiva ripristino automatico.
Guida online	Collegamento alla Guida in linea HP basata su cloud per la risoluzione dei problemi di stampa.
Dati di diagnostica	Consente di esportare le informazioni sulla stampante in un file per l'analisi dettagliata dei problemi. NOTA: questa voce è disponibile solo se la password dell'amministratore viene impostata dalla scheda Sicurezza .
Calibrazione/Pulizia (solo per le stampanti a colori)	Consente di attivare la funzione di pulizia automatica, creare e stampare la pagina di pulizia, nonché selezionare un'opzione per calibrare immediatamente la stampante.
Ripristina impostazioni predefinite	Consente di ripristinare le impostazioni predefinite della stampante.
Aggiornamento firmware	Consente di scaricare e installare i file di aggiornamento del firmware per la stampante.

Scheda Sicurezza

Fare riferimento alla tabella per le impostazioni nella scheda **Sicurezza**.

Tabella 8-8 Scheda Sicurezza del server Web incorporato HP

Menu	Descrizione
Protezione generale	<p>Impostazioni di protezione generale, tra cui:</p> <ul style="list-style-type: none"> • Consente di configurare una password di amministratore per limitare l'accesso a determinate funzionalità della stampante. • Consente di impostare la password PjL per l'elaborazione dei comandi PjL. • Consente di impostare l'accesso al file system e la protezione degli aggiornamenti firmware. • Consente di attivare o disattivare la porta USB host nel pannello di controllo o la porta di connettività USB del formattor per stampare direttamente da un computer. • Consente di visualizzare lo stato di tutte le impostazioni di protezione.
Criteri di account	Consente di attivare le impostazioni dell'account amministratore.
Controllo degli accessi	Consente di configurare l'accesso alle funzioni della stampante per determinati individui o gruppi e selezionare il metodo utilizzato dai singoli utenti per accedere alla stampante.
Protezione dati memorizzati	<p>Consente di configurare e gestire il disco rigido interno della stampante.</p> <p>Consente di configurare le impostazioni per i processi memorizzati sul disco rigido della stampante.</p>
Gestisci app remote	Consente di gestire o inserire nella whitelist le applicazioni remote importando o eliminando i certificati che consentono al dispositivo di utilizzare questo prodotto.
Gestione certificati	Consente di installare e gestire i certificati di protezione per l'accesso alla stampante e alla rete.
Limitazione dominio email	Se la funzionalità e-mail è attivata, gli amministratori possono limitare gli indirizzi e-mail a cui la stampante può inviare messaggi.
Protezione del servizio Web	Consente a determinate pagine Web di accedere alle risorse sulla stampante da vari domini. Se non vengono aggiunti siti all'elenco, tutti i siti vengono ritenuti affidabili.
Test automatico	Consente di verificare che le funzioni di protezione siano eseguite secondo i parametri di sistema previsti.

Scheda Servizi Web HP

Utilizzare la scheda **Servizi Web HP** per configurare ed abilitare HP Web Services per questa stampante. Per utilizzare la funzione HP ePrint, è necessario abilitare i servizi Web HP.

Tabella 8-9 Scheda Servizi Web HP del server Web incorporato HP

Menu	Descrizione
Impostazione dei Servizi Web HP	Consente di collegare la stampante a HP Connected sul Web attivando i servizi Web HP.
Proxy Web	Consente di configurare un server proxy se si verificano problemi nell'abilitazione dei servizi Web HP o nel collegamento della stampante a Internet.
HP JetAdvantage	Consente di accedere alle soluzioni che estendono le funzionalità della stampante
Smart Cloud Print	Consente di attivare Smart Cloud Print, che concede l'accesso alle app basate sul Web che estendono le funzionalità della stampante.

Scheda Rete

Utilizzare la scheda **Rete** per configurare e proteggere le impostazioni di rete per la stampante quando è connessa a una rete basata su IP. Questa scheda non viene visualizzata se la stampante è connessa ad altri tipi di rete.

Tabella 8-10 Scheda Rete del server Web incorporato HP > Impostazioni di configurazione

Menu	Descrizione
Stazione Wireless	Consente di configurare le impostazioni wireless iniziali.
Wi-Fi Direct	Consente di configurare le impostazioni Wi-Fi Direct per le stampanti che includono le funzioni integrate di stampa Wi-Fi Direct Print e NFC o sulle quali è installato un accessorio wireless. NOTA: le opzioni di configurazione disponibili variano a seconda del modello del server di stampa.
Impostazioni TCP/IP	Configurare le impostazioni TCP/IP per le reti IPv4 e IPv6. NOTA: le opzioni di configurazione disponibili variano a seconda del modello del server di stampa.
Impostazioni di rete	Configurare le impostazioni IPX/SPX, AppleTalk, DLC/LLC e SNMP, a seconda del modello del server di stampa.
Altre impostazioni	Configurare i servizi e i protocolli di stampa generali supportati dal server di stampa. Le opzioni disponibili dipendono dal modello del server di stampa, ma possono includere aggiornamenti del firmware, code LPD, impostazioni USB, informazioni di supporto e frequenza di aggiornamento.
AirPrint	Consente di abilitare, configurare o disabilitare la stampa di rete dalle stampanti Apple supportate.
Seleziona lingua	Consente di modificare la lingua visualizzata dal server Web incorporato HP. Questa pagina viene visualizzata solo se le pagine Web supportano più lingue. È inoltre possibile selezionare le lingue supportate mediante le impostazioni relative alla preferenza della lingua del browser.
Seleziona posizione	Selezionare il paese/regione della stampante.

Tabella 8-11 Scheda Rete del server Web incorporato HP > Impostazioni di Google Cloud Print

Menu	Descrizione
Pulsante	Consente di impostare le opzioni di Google Cloud Print.
Proxy Web	Consente di configurare le impostazioni proxy.

Tabella 8-12 Scheda Rete del server Web incorporato HP > Impostazioni di sicurezza

Menu	Descrizione
Impostazioni	<p>Consente di visualizzare e ripristinare le impostazioni di protezione correnti ai valori predefiniti di fabbrica.</p> <p>Configurare le impostazioni di protezione utilizzando la procedura guidata di configurazione della protezione.</p> <p>NOTA: non utilizzare la procedura guidata di configurazione della protezione per configurare le impostazioni di protezione tramite applicazioni di gestione della rete, quali HP Web Jetadmin.</p>
Autorizzazione	<p>Consente di controllare la gestione della configurazione e l'utilizzo della stampante, tra cui:</p> <ul style="list-style-type: none"> • Impostare o modificare la password dell'amministratore per controllare l'accesso ai parametri di configurazione. • Consente di richiedere, installare e gestire certificati digitali sul server di stampa HP Jetdirect. • Limitare l'accesso degli host alla stampante tramite un elenco di controllo degli accessi (ACL, Access Control List) (solo per server di stampa selezionati su reti IPv4).
Comunicazione sicura	Consente di configurare le impostazioni di protezione.
Gestione Protocolli	<p>Consente di configurare e gestire i protocolli di protezione per la stampante, tra cui:</p> <ul style="list-style-type: none"> • Impostare il livello di gestione della protezione per il server Web incorporato HP e controllare il traffico su HTTP e HTTPS. • Configurare il funzionamento del protocollo SNMP (Simple Network Management Protocol). Abilitare o disabilitare gli agenti SNMP v1/v2c o SNMP v3 sul server di stampa. • Controllare l'accesso da protocolli che potrebbero non essere sicuri, come protocolli di stampa, servizi di stampa, protocolli di rilevamento, servizi di risoluzione dei nomi e protocolli di gestione della configurazione.
Autenticazione 802.1X	<p>Consente di configurare le impostazioni di autenticazione 802.1X sul server di stampa Jetdirect come richiesto dall'autenticazione del client sulla rete e reimpostare le impostazioni di autenticazione 802.1X sui valori predefiniti di fabbrica.</p> <p>ATTENZIONE: quando si modificano le impostazioni di autenticazione 802.1X, la stampante potrebbe perdere la connessione. Per riconnettersi, potrebbe essere necessario reimpostare il server di stampa su uno stato predefinito di fabbrica e reinstallare la stampante.</p>
IPsec/Firewall	Consente di visualizzare o configurare un criterio Firewall o IPsec/Firewall.
Agente annuncio	Consente di abilitare o disabilitare l'agente di annuncio periferica HP, impostare il server di configurazione e configurare l'autenticazione reciproca tramite certificati.

Tabella 8-13 Scheda Rete del server Web incorporato HP > Impostazioni di diagnostica

Menu	Descrizione
Statistiche di rete	Consente di visualizzare le statistiche di rete raccolte e memorizzate sul server di stampa HP Jetdirect.

Tabella 8-13 Scheda Rete del server Web incorporato HP > Impostazioni di diagnostica (continuazione)

Menu	Descrizione
Informazioni protocollo	Consente di visualizzare un elenco delle impostazioni di configurazione della rete sul server di stampa HP Jetdirect per ciascun protocollo.
Pagina di configurazione	Consente di visualizzare la pagina di configurazione di HP Jetdirect, che contiene le informazioni sullo stato e sulla configurazione.

Elenco Altri collegamenti

consente di configurare i collegamenti da visualizzare nel piè di pagina del server Web incorporato HP utilizzando il menu **Modifica altri collegamenti** nella scheda **Generale**.

 **NOTA:** Gli elementi riportati di seguito rappresentano i collegamenti predefiniti.

Tabella 8-14 Elenco Altri collegamenti del server Web HP incorporato

Menu	Descrizione
HP Instant Support	Consente di connettersi al sito Web HP per trovare le soluzioni a eventuali problemi della stampante.
Ordina materiali di consumo	consente di connettersi al sito Web HP SureSupply per visualizzare le informazioni sulle opzioni di acquisto dei materiali di consumo HP originali, quali cartucce di toner e carta.
Assistenza	Consente di connettersi al sito di assistenza della stampante, dove è possibile trovare indicazioni su argomenti di carattere generale.

Configurazione delle impostazioni di rete IP

Utilizzare il server Web incorporato per configurare le impostazioni di rete della stampante.

- [Esclusione di responsabilità relativa alla condivisione della stampante](#)
- [Visualizzazione o modifica delle impostazioni di rete](#)
- [Ridenominazione della stampante nella rete](#)
- [Configurazione manuale dei parametri TCP/IP IPv4 dal pannello di controllo](#)
- [Configurazione manuale dei parametri TCP/IP IPv6 dal pannello di controllo](#)
- [Impostazioni velocità collegamento e duplex](#)



Esclusione di responsabilità relativa alla condivisione della stampante

Esaminare la seguente esclusione di responsabilità.

HP non supporta il collegamento di rete peer-to-peer, dal momento che si tratta di una funzione dei sistemi operativi Microsoft e non dei driver di stampa HP. Visitare il sito Web Microsoft www.microsoft.com.

Visualizzazione o modifica delle impostazioni di rete

Utilizzare il Server Web HP incorporato per visualizzare o modificare le impostazioni di configurazione IP.

1. Aprire il server Web incorporato (EWS) HP:
 - a. Nella schermata iniziale del pannello di controllo della stampante, toccare  quindi toccare  per visualizzare l'indirizzo IP o il nome host.
 - b. Aprire un browser Web e nella barra degli indirizzi digitare l'indirizzo IP o il nome host esattamente come viene visualizzato sul pannello di controllo della stampante. Premere il tasto **Invio** sulla tastiera del computer. Si apre il server Web incorporato (EWS).

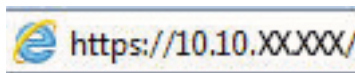



 **NOTA:** se nel browser Web viene visualizzato un messaggio che indica che l'accesso al sito Web potrebbe non essere sicuro, selezionare l'opzione per continuare con il sito Web. L'accesso al sito Web non danneggia il computer.

2. Fare clic sulla scheda **Rete** per ottenere informazioni relative alla rete. Modificare le impostazioni in base alle proprie esigenze.

Ridenominazione della stampante nella rete

Per ridenominare la stampante su una rete per poterla identificare più facilmente, utilizzare il server Web incorporato HP.

1. Aprire il server Web incorporato (EWS) HP:
 - a. Nella schermata iniziale del pannello di controllo della stampante, toccare  quindi toccare  per visualizzare l'indirizzo IP o il nome host.

- b. Aprire un browser Web e nella barra degli indirizzi digitare l'indirizzo IP o il nome host esattamente come viene visualizzato sul pannello di controllo della stampante. Premere il tasto `Invio` sulla tastiera del computer. Si apre il server Web incorporato (EWS).

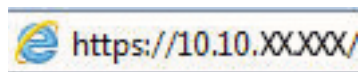

 **NOTA:** se nel browser Web viene visualizzato un messaggio che indica che l'accesso al sito Web potrebbe non essere sicuro, selezionare l'opzione per continuare con il sito Web. L'accesso al sito Web non danneggia il computer.

2. Aprire la scheda **Generale**.
3. Nella pagina **Informazioni periferica**, il nome stampante predefinito si trova nel campo Nome periferica. È possibile modificare questo nome per identificare più facilmente la stampante.

 **NOTA:** il completamento degli altri campi di questa pagina è facoltativo.

4. Fare clic sul pulsante **Applica** per salvare le modifiche.

Configurazione manuale dei parametri TCP/IP IPv4 dal pannello di controllo

Utilizzare i menu [Impostazioni](#) del pannello di controllo per impostare manualmente un indirizzo IPv4, la maschera sottorete e il gateway predefinito.

1. Nella schermata iniziale del pannello di controllo della stampante, accedere all'applicazione [Impostazioni](#) e selezionare l'icona [Impostazioni](#).
2. Aprire i seguenti menu:
 - a. [Rete](#)
 - b. [Ethernet](#)
 - c. [TCP/IP](#)
 - d. [Impostazioni IPV 4](#)
 - e. [Metodo di configurazione](#)
3. Selezionare l'opzione [Manuale](#), quindi toccare il pulsante [Salva](#).
4. Aprire il menu [Impostazioni manuali](#).
5. Toccare l'opzione [Indirizzo IP](#), [Maschera di sottorete](#) o [Gateway predefinito](#).
6. Toccare il primo campo per aprire il tastierino numerico. Digitare le cifre corrette nel campo, quindi toccare il pulsante [OK](#).

Ripetere questa procedura per ciascun campo, quindi toccare il pulsante [Salva](#).

Configurazione manuale dei parametri TCP/IP IPv6 dal pannello di controllo

Utilizzare i menu [Impostazioni](#) del pannello di controllo per impostare manualmente un indirizzo IPv6.

1. Nella schermata iniziale del pannello di controllo della stampante, accedere all'applicazione [Impostazioni](#) e selezionare l'icona [Impostazioni](#).
2. Per attivare la configurazione manuale, aprire i seguenti menu:

- a. [Rete](#)
 - b. [Ethernet](#)
 - c. [TCP/IP](#)
 - d. [Impostazioni IPV6](#)
3. Selezionare [Attiva](#), quindi scegliere [Attivato](#).
 4. Selezionare l'opzione [Abilita impostazioni manuali](#), quindi toccare il pulsante [Fine](#).
 5. Per configurare l'indirizzo, aprire il menu [Indirizzo](#), quindi toccare il campo per aprire il tastierino numerico.
 6. Utilizzare il tastierino numerico per immettere l'indirizzo, quindi toccare il pulsante [OK](#).
 7. Toccare [Salva](#).

Impostazioni velocità collegamento e duplex

Per apportare modifiche alle impostazioni di velocità collegamento e duplex, attenersi alla seguente procedura.

 **NOTA:** queste informazioni si applicano solo alle reti Ethernet. Non si applicano alle reti wireless.

È necessario che la velocità di collegamento e la modalità di comunicazione del server di stampa corrispondano ai valori dell'hub della rete. Nella maggior parte dei casi, lasciare la stampante in modalità automatica. Modifiche non corrette alle impostazioni duplex e relative alla velocità di connessione potrebbero impedire alla stampante di comunicare con altre periferiche di rete. Per effettuare modifiche, utilizzare il pannello di controllo della stampante.

 **NOTA:** l'impostazione della stampante deve corrispondere a quella del dispositivo di rete (un hub, uno switch, un gateway, un router o un computer di rete).

 **NOTA:** quando si modificano queste impostazioni, è necessario spegnere e riaccendere la stampante. Le modifiche devono essere apportate solo quando la stampante è inattiva.

1. Nella schermata iniziale del pannello di controllo della stampante, accedere all'applicazione [Impostazioni](#) e selezionare l'icona [Impostazioni](#).
2. Aprire i seguenti menu:
 - a. [Rete](#)
 - b. [Ethernet](#)
 - c. [Velocità collegamento](#)
3. Selezionare una delle seguenti opzioni:
 - [Automatico](#): Il server di stampa viene configurato automaticamente in base alla velocità di collegamento e alla modalità di comunicazione più elevate consentite dalla rete.
 - [10T Half](#): 10 Mbps, funzionamento half duplex
 - [10T Full](#): 10 Mbps, funzionamento full duplex
 - [10TX Auto](#): 10 Mbps, funzionamento auto duplex
 - [100TX Half](#): 100 Mbps, funzionamento half duplex

- **100TX Full:** 100 Mbps, funzionamento full duplex
 - **100TX Auto:** 100 Mbps, funzionamento auto duplex
 - **1000T Full:** 1000 Mbps, funzionamento full duplex
4. Toccare il pulsante **Salva**. La stampante si spegne e si accende.

Funzioni di protezione della stampante

Consentono di limitare l'accesso alle impostazioni di configurazione, proteggere i dati e impedire l'accesso a componenti hardware importanti.

- [Introduzione](#)
- [Dichiarazioni sulla protezione](#)
- [Assegnazione di una password di amministratore](#)
- [Sicurezza IP](#)
- [Supporto crittografia: disco rigido protetto ad alte prestazioni HP](#)
- [Blocco del formatter](#)

Introduzione

La stampante include diverse funzionalità di sicurezza per limitare l'accesso alle impostazioni di configurazione, ai dati protetti, nonché di prevenire l'accesso a componenti hardware importanti.

Dichiarazioni sulla protezione

Esaminare questa importante dichiarazione sulla protezione.

La stampante supporta gli standard di sicurezza e i protocolli consigliati che aiutano a mantenere la stampante sicura, a proteggere le informazioni critiche presenti sulla rete e a semplificare il modo in cui la stampante viene controllata e sottoposta a manutenzione.



Assegnazione di una password di amministratore

Assegnare una password di amministratore per l'accesso alla stampante e al server Web HP incorporato in modo da impedire agli utenti non autorizzati di modificare le impostazioni della stampante.

- [Uso del Server Web incorporato HP \(EWS\) per impostare la password](#)
- [Uso delle credenziali di accesso dell'utente nel pannello di controllo della stampante](#)

Uso del Server Web incorporato HP (EWS) per impostare la password

Per impostare una password per la stampante, attenersi alla seguente procedura.

1. Aprire il server Web incorporato (EWS) HP:
 - a. Nella schermata iniziale del pannello di controllo della stampante, toccare  quindi toccare  per visualizzare l'indirizzo IP o il nome host.
 - b. Aprire un browser Web e nella barra degli indirizzi digitare l'indirizzo IP o il nome host esattamente come viene visualizzato sul pannello di controllo della stampante. Premere il tasto **Invio** sulla tastiera del computer. Si apre il server Web incorporato (EWS).

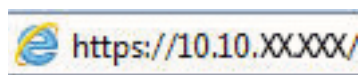

 **NOTA:** se nel browser Web viene visualizzato un messaggio che indica che l'accesso al sito Web potrebbe non essere sicuro, selezionare l'opzione per continuare con il sito Web. L'accesso al sito Web non danneggia il computer.

2. Fare clic sulla scheda **Protezione**.
3. Aprire il menu **Protezione generale**.
4. Nella sezione **Imposta la password dell'amministratore locale**, immettere il nome da associare alla password nel campo **Nome utente**.
5. Immettere la password nel campo **Nuova password**, quindi immetterla nuovamente nel campo **Verifica password**.

 **NOTA:** Per modificare una password esistente, immettere prima la password esistente nel campo **Vecchia password**.

6. Fare clic sul pulsante **Applica**.

 **IMPORTANTE:** prendere nota della password e conservarla in un posto sicuro. La password dell'amministratore non può essere recuperata. Se la password dell'amministratore viene persa o dimenticata, contattare l'assistenza HP per ottenere l'aiuto necessario per reimpostare completamente la stampante.

[Fare clic qui per contattare l'assistenza HP per reimpostare la password della stampante.](#)

Uso delle credenziali di accesso dell'utente nel pannello di controllo della stampante

Per accedere al pannello di controllo, attenersi alla seguente procedura.

Alcune funzioni disponibili sul pannello di controllo della stampante possono essere protette in modo da non consentirne l'utilizzo a utenti non autorizzati. Quando una funzione è protetta, viene richiesto di eseguire

l'accesso prima di poterla utilizzare. È anche possibile eseguire l'accesso senza attendere che venga visualizzata la richiesta selezionando [Accesso](#) sul pannello di controllo della stampante.

Generalmente, le credenziali per accedere alla stampante sono le stesse utilizzate per accedere alla rete. Rivolgersi all'amministratore di rete della stampante per conoscere le credenziali da utilizzare.

1. Nella schermata iniziale sul pannello di controllo della stampante, selezionare il pulsante [Accesso](#).
2. Seguire le istruzioni per immettere le credenziali.



NOTA: Per mantenere la stampante protetta, selezionare [Uscita](#) al termine del suo utilizzo.

Sicurezza IP

Protezione IP (IPsec) è un insieme di protocolli che controllano il traffico di rete basato su IP in entrata e in uscita dalla stampante. IPsec fornisce autenticazione host-to-host, integrità dei dati e crittografia (cifatura) delle comunicazioni di rete.

Per le stampanti collegate alla rete che dispongono di un server di stampa HP Jetdirect, è possibile configurare IPsec mediante la scheda **Rete** nel server Web incorporato HP.

Supporto crittografia: disco rigido protetto ad alte prestazioni HP

Il disco rigido applica una crittografia basata su hardware che consente di memorizzare in modalità sicura dati riservati, senza influire sulle prestazioni della stampante. Il disco rigido utilizza la versione di AES (Advanced Encryption Standard) più recente e dispone di versatili funzioni per accelerare le operazioni e di un funzionamento affidabile.

Per configurare il disco, utilizzare il menu **Protezione** nel server Web HP incorporato.

Blocco del formatter

Il formatter ha uno slot che è possibile utilizzare per collegare un cavo di sicurezza.

Bloccando il formatter si previene la rimozione di componenti di valore.

Impostazioni di risparmio energetico

Informazioni sulle impostazioni di risparmio energetico disponibili per la stampante.

- [Impostazione del timer per la pausa e configurazione della stampante in modo da utilizzare massimo 1 watt di potenza](#)
- [Impostazione della pianificazione di pausa](#)
- [Configurazione delle impostazioni inattività](#)

Impostazione del timer per la pausa e configurazione della stampante in modo da utilizzare massimo 1 watt di potenza

Le impostazioni di sospensione di questo menu influiscono sulla quantità di alimentazione sfruttata dalla stampante, sull'orario di riattivazione/sospensione, sulla velocità di passaggio alla modalità di sospensione e sulla rapidità con cui la stampante si riattiva dalla modalità di sospensione.

Per configurare la stampante affinché utilizzi al massimo 1 Watt di potenza nella modalità di sospensione, immettere l'orario per le opzioni [Sospensione dopo inattività](#) e [Spegnimento automatico dopo sospensione](#).

 **NOTA:** HP sconsiglia di utilizzare le impostazioni di sospensione profonda se sono installate soluzioni di protezione. In alcuni casi, la stampante non si riattiva dalla sospensione profonda. Per ulteriori informazioni, contattare il rappresentante HP.

1. Nella schermata iniziale del pannello di controllo della stampante, accedere all'applicazione [Impostazioni](#) e selezionare l'icona [Impostazioni](#).
2. Aprire i seguenti menu:
 - a. [Generale](#)
 - b. [Impostazioni consumo energetico](#)
 - c. [Impostazioni di sospensione](#)
3. Selezionare [Sospensione dopo inattività](#) per specificare il numero di minuti di inattività della stampante prima che entri in modalità di sospensione. Inserire il periodo di tempo appropriato.
4. Selezionare [Spegnimento automatico dopo sospensione](#) per attivare la modalità di risparmio energia dopo un periodo di sospensione. Inserire il periodo di tempo appropriato.

 **NOTA:** per impostazione predefinita, la stampante si riattiva dallo Spegnimento automatico in risposta a un'attività diversa da USB o Wi-Fi. Per impostazioni con consumo energetico maggiore, è possibile impostarla in modo che si riattivi solo con il pulsante di accensione selezionando [Spegni \(riattivazione con solo pulsante di accensione\)](#).

5. Selezionare [Fine](#) per salvare le impostazioni.

Impostazione della pianificazione di pausa

Utilizzare la funzione [Programma pausa](#) per configurare la stampante in modo da attivarla automaticamente o attivare la modalità di sospensione a un determinato orario in determinati giorni della settimana.

1. Nella schermata iniziale del pannello di controllo della stampante, accedere all'applicazione [Impostazioni](#) e selezionare l'icona [Impostazioni](#).
2. Aprire i seguenti menu:
 - a. [Generale](#)
 - b. [Impostazioni consumo energetico](#)
 - c. [Programma pausa](#)
3. Selezionare il pulsante [Nuovo evento](#), quindi selezionare il tipo di evento da programmare: [Evento di attivazione](#) o [Evento di pausa](#).
4. Per un evento di attivazione o pausa, configurare l'ora e i giorni della settimana per l'evento. Selezionare [Salva](#) per salvare l'impostazione.

Configurazione delle impostazioni inattività

Questa impostazione influisce sul consumo energetico quando il prodotto è inattivo, non durante la modalità di sospensione. [Avvia più velocemente](#) genera tempi di stampa della prima pagina più rapidi, ma consuma più energia. [Risparmia energia](#) consente di risparmiare energia, ma potrebbe provocare tempi di stampa della prima pagina più lenti.

1. Nella schermata iniziale del pannello di controllo della stampante, aprire il menu [Impostazioni](#).
2. Aprire i seguenti menu:
 - a. [Generale](#)
 - b. [Impostazioni consumo energetico](#)
 - c. [Impostazioni inattività](#)
3. Regolare il cursore, quindi selezionare [Fine](#) per salvare l'impostazione.

HP Web Jetadmin

HP Web Jetadmin è uno strumento pluripremiato leader del settore che consente di gestire in modo efficiente un'ampia gamma di prodotti HP di rete, tra cui stampanti, stampanti multifunzione e digital sender. Questa soluzione singola consente di installare, monitorare, gestire, risolvere i problemi e proteggere in remoto l'ambiente di imaging e di stampa, con conseguente aumento della produttività aziendale grazie al risparmio di tempo, al controllo dei costi e alla protezione dell'investimento.

Gli aggiornamenti di HP Web Jetadmin vengono eseguiti regolarmente per fornire assistenza su funzionalità del prodotto specifiche. Per ulteriori informazioni, visitare il sito Web www.hp.com/go/webjetadmin.

Aggiornamenti software e firmware

HP aggiorna periodicamente le funzionalità disponibili per il firmware della stampante. Per sfruttare le funzionalità più recenti, aggiornare il firmware della stampante.

Scaricare il file di aggiornamento firmware più recente dal Web:

Visitare www.hp.com/support/colorljM776MFP. Fare clic su **Software, driver e firmware**.

9 Risoluzione dei problemi

Risoluzione dei problemi della stampante. Ricerca di altre risorse per Guida in linea e supporto tecnico.

- [Assistenza clienti](#)
- [Guida del pannello di controllo](#)
- [Ripristina impostazioni predefinite](#)
- [Sul pannello di controllo della stampante viene visualizzato il messaggio "Cartuccia in esaurimento" o "Cartuccia quasi esaurita"](#)
- [La stampante non preleva la carta o si verificano inceppamenti](#)
- [Rimozione degli inceppamenti della carta](#)
- [Risoluzione dei problemi di qualità di stampa a colori](#)
- [Miglioramento della qualità di copia](#)
- [Miglioramento della qualità di scansione](#)
- [Miglioramento della qualità di fax](#)
- [Risoluzione dei problemi di rete cablata](#)
- [Risoluzione dei problemi di rete wireless](#)
- [Risoluzione dei problemi fax](#)

Per assistenza video, vedere www.hp.com/videos/LaserJet.

Le seguenti informazioni sono corrette al momento della pubblicazione. Per informazioni aggiornate, vedere www.hp.com/support/colorljM776MFP.

Per ulteriori informazioni:

La guida completa di HP per la stampante include le seguenti informazioni:

- Installazione e configurazione
- Istruzioni e uso
- Risoluzione dei problemi
- Download di aggiornamenti software e firmware

- Registrazione al forum di supporto
- Ricerca di informazioni sulla garanzia e le normative

Assistenza clienti

Individuare le opzioni disponibili per contattare l'assistenza appropriate per la propria stampante HP.

Tabella 9-1 Opzioni di assistenza clienti

Opzione di supporto	Posizione
Assistenza telefonica per il proprio Paese/ regione. Prendere nota del nome della stampante, del numero di serie, della data di acquisto e della descrizione del problema e tenere queste informazioni a portata di mano.	I numeri di telefono relativi al Paese/regione di appartenenza sono reperibili nell'opuscolo incluso con la stampante o all'indirizzo support.hp.com .
È possibile ricevere assistenza tramite Internet 24 ore su 24 e scaricare utility software e driver.	www.hp.com/support/colorijM776MFP
Ordine di accordi di assistenza o manutenzione HP aggiuntivi.	www.hp.com/go/carepack
Registrazione la stampante.	www.register.hp.com

Guida del pannello di controllo

La stampante dispone di un sistema di Guida incorporata in cui viene indicata la modalità di utilizzo di ciascuna schermata. Per aprire la Guida, premere il pulsante della Guida  nell'angolo in alto a destra della schermata.



Da alcune schermate, la Guida viene aperta in un menu globale in cui è possibile ricercare argomenti specifici. È possibile sfogliare la struttura del menu toccando i pulsanti nel menu.

Alcune schermate della Guida includono animazioni che illustrano procedure specifiche, ad esempio la rimozione degli inceppamenti.

Se la stampante segnala un errore o un'avvertenza, toccare il pulsante della Guida  per visualizzare un messaggio che descrive il problema. e fornisce istruzioni sulla sua risoluzione.

Ripristina impostazioni predefinite

Il ripristino delle impostazioni predefinite della stampante può aiutare nella risoluzione dei problemi.

- [Introduzione](#)
- [Metodo uno: ripristinare le impostazioni di fabbrica dal pannello di controllo della stampante](#)
- [Metodo due: ripristinare le impostazioni di fabbrica dal server Web incorporato HP \(solo stampanti connesse alla rete\)](#)

Introduzione

Utilizzare uno dei seguenti metodi per ripristinare le impostazioni predefinite originali della stampante.

Metodo uno: ripristinare le impostazioni di fabbrica dal pannello di controllo della stampante

Utilizzare il pannello di controllo della stampante per ripristinare le impostazioni ai valori originali.



1. Nella schermata iniziale del pannello di controllo della stampante, accedere all'applicazione **Impostazioni** e selezionare l'icona **Impostazioni**.
2. Aprire i seguenti menu:
 - a. **Generale**
 - b. **Ripristina impostazioni predefinite**
3. Selezionare **Ripristina**.

Un messaggio di verifica avvisa che il completamento della funzione di ripristino può causare la perdita dei dati.
4. Selezionare **Ripristina** per completare il processo.

 **NOTA:** Al termine dell'operazione di ripristino, la stampante si riavvia automaticamente.

Metodo due: ripristinare le impostazioni di fabbrica dal server Web incorporato HP (solo stampanti connesse alla rete)

Utilizzare il server Web incorporato HP per ripristinare le impostazioni della stampante originali.

1. Sul pannello di controllo della stampante, selezionare il pulsante **Informazioni** , quindi selezionare l'icona **Rete**  per visualizzare l'indirizzo IP o il nome host.
2. Aprire la scheda **Generale**.
3. Sulla parte sinistra dello schermo, fare clic su **Ripristina impostazioni di fabbrica**.
4. Fare clic sul pulsante **Ripristina**.

 **NOTA:** Al termine dell'operazione di ripristino, la stampante si riavvia automaticamente.

Sul pannello di controllo della stampante viene visualizzato il messaggio "Cartuccia in esaurimento" o "Cartuccia quasi esaurita"

Esaminare le soluzioni possibili per questo problema.

- [Modifica delle impostazioni "Quasi esaurita"](#)
- [Ordinazione dei materiali di consumo](#)

Cartuccia in esaurimento: la stampante indica quando il livello della cartuccia di toner è in esaurimento. La durata residua effettiva della cartuccia del toner può variare. Tenere una cartuccia di sostituzione disponibile da installare nel caso in cui la qualità di stampa non sia più soddisfacente. Non è necessario sostituire la cartuccia del toner a questo punto.

Continuare a stampare con la cartuccia attualmente installata fino a quando la ridistribuzione del toner fornisce una qualità di stampa soddisfacente. Per ridistribuire il toner, rimuovere la cartuccia di toner dalla stampante e agitarla delicatamente avanti e indietro nel suo asse orizzontale. Per una rappresentazione grafica, vedere le istruzioni di sostituzione cartuccia. Reinserire la cartuccia di toner nella stampante e chiudere il coperchio.

Cartuccia quasi esaurita: la stampante indica quando il livello della cartuccia di toner è quasi esaurita. La durata residua effettiva della cartuccia del toner può variare. Tenere una cartuccia di sostituzione disponibile da installare nel caso in cui la qualità di stampa non sia più soddisfacente. Non è necessario sostituire immediatamente la cartuccia di toner, a meno che la qualità di stampa non risulti definitivamente deteriorata.

La Garanzia di protezione Premium HP scade quasi in concomitanza con la fine della durata della cartuccia. Per conoscere lo stato, controllare la pagina sullo stato dei materiali di consumo o il server Web incorporato (EWS) HP.

Modifica delle impostazioni "Quasi esaurita"

È possibile modificare il comportamento della stampante quando i materiali di consumo sono quasi esauriti. Quando si installa una nuova cartuccia non è necessario riconfigurare queste impostazioni.

- [Modifica delle impostazioni "Quasi esaurito" nel pannello di controllo](#)
- [Per stampanti con funzionalità fax](#)

Modifica delle impostazioni "Quasi esaurito" nel pannello di controllo

Modificare l'impostazione nel pannello di controllo della stampante.

1. Nella schermata iniziale del pannello di controllo della stampante, accedere all'applicazione [Impostazioni](#) e selezionare l'icona [Impostazioni](#).
2. Aprire i seguenti menu:
 - a. [Gestione dei materiali di consumo](#)
 - b. [Comportamento Quasi esaurito](#)
 - c. [Cartuccia del nero](#) o [Cartucce a colori](#)
3. Selezionare una delle seguenti opzioni:
 - Selezionare l'opzione [Interrompi](#) per impostare la stampante affinché interrompa la stampa quando la cartuccia raggiunge la soglia **Quasi esaurita**.
 - Selezionare l'opzione [Richiedi per continuare](#) per impostare la stampante affinché interrompa la stampa quando la cartuccia raggiunge la soglia **Quasi esaurita**. È possibile confermare la richiesta o sostituire la cartuccia per riprendere la stampa.
 - Selezionare l'opzione [Continua](#) per impostare la stampante in modo che l'utente venga avvisato quando la cartuccia è quasi esaurita, continuando comunque a stampare ignorando l'impostazione **Quasi esaurita** senza richiedere alcun intervento. Questo può implicare una riduzione della qualità di stampa.

Per stampanti con funzionalità fax

Quando la stampante è impostata sull'opzione [Interrompi](#) o [Richiedi per continuare](#), è possibile che i fax non vengano stampati quando la stampante riprende la stampa. Ciò può verificarsi se la stampante ha ricevuto un numero di fax superiore a quello supportato dalla memoria mentre è in attesa.

Se si seleziona l'opzione [Continua](#) per la cartuccia, la stampante può continuare a stampare i fax senza interruzione anche se viene superata la soglia Quasi esaurita, ma la qualità di stampa potrebbe peggiorare.

Ordinazione dei materiali di consumo

Ordinare materiali di consumo e carta per la propria stampante HP.

Tabella 9-2 Opzioni di ordine

Opzione di ordine	Informazioni per effettuare gli ordini
Ordinazione di carta e materiali di consumo	http://www.hp.com/go/SureSupply

Tabella 9-2 Opzioni di ordine (continuazione)

Opzione di ordine	Informazioni per effettuare gli ordini
Ordinazione tramite centri di assistenza	Rivolgersi a un centro di assistenza HP autorizzato.
Effettuare un ordine utilizzando il server Web HP incorporato (EWS)	Per effettuare l'accesso, immettere l'indirizzo IP o il nome host della stampante nel campo dell'indirizzo/URL di un browser Web supportato sul computer. Il server Web HP incorporato (EWS) include un collegamento al sito Web HP SureSupply, in cui vengono riportate le opzioni per l'acquisto dei materiali di consumo HP originali.

La stampante non preleva la carta o si verificano inceppamenti

Utilizzare queste informazioni se la stampante non preleva la carta dal vassoio o preleva più fogli di carta alla volta.

- [Introduzione](#)
- [La stampante non preleva la carta](#)
- [La stampante preleva più fogli di carta](#)
- [Nell'alimentatore documenti vengono inceppati, inclinati o prelevati più fogli di carta](#)

Introduzione

Le seguenti soluzioni consentono di risolvere diversi problemi, ad esempio se la stampante non preleva la carta dal vassoio o preleva più fogli di carta alla volta. Una delle seguenti condizioni può causare inceppamenti della carta.

La stampante non preleva la carta

Se la stampante non preleva la carta dal vassoio, provare una delle seguenti soluzioni:

1. Aprire la stampante e rimuovere tutti i fogli di carta inceppati. Verificare che non vi siano frammenti di carta strappati all'interno della stampante.
2. Caricare il vassoio con carta del formato corretto per il processo.
3. Accertarsi che il tipo e il formato della carta siano impostati correttamente sul pannello di controllo della stampante.

4. Assicurarsi che le guide della carta nel vassoio siano regolate correttamente per il formato della carta. Regolare le guide sulla tacca appropriata del vassoio. La freccia sulla guida del vassoio deve risultare allineata esattamente al contrassegno sul vassoio.

 **NOTA:** non stringere le guide contro la pila di carta. Regolarle in base alle tacche o ai contrassegni nel vassoio.

Le seguenti immagini mostrano esempi di indicatori dei formati carta nei vassoi per diverse stampanti. La maggior parte delle stampanti HP presenta contrassegni simili a questi.

Figura 9-1 Contrassegni di formato per il vassoio 1 o il vassoio multifunzione



Figura 9-2 Contrassegni di formato per i vassoi del cassetto



5. Verificare che il livello di umidità nella stanza sia conforme alle specifiche per la stampante e che la carta venga conservata in pacchi chiusi. La maggior parte delle risme di carta vengono vendute in confezioni con involucri a prova di umidità per conservare la carta asciutta.

In ambienti con alti livelli di umidità, la carta nella parte superiore della pila nel vassoio può assorbire questa umidità e avere un aspetto ondulato o irregolare. In questo caso, rimuovere i primi 5 - 10 fogli di carta dalla pila.

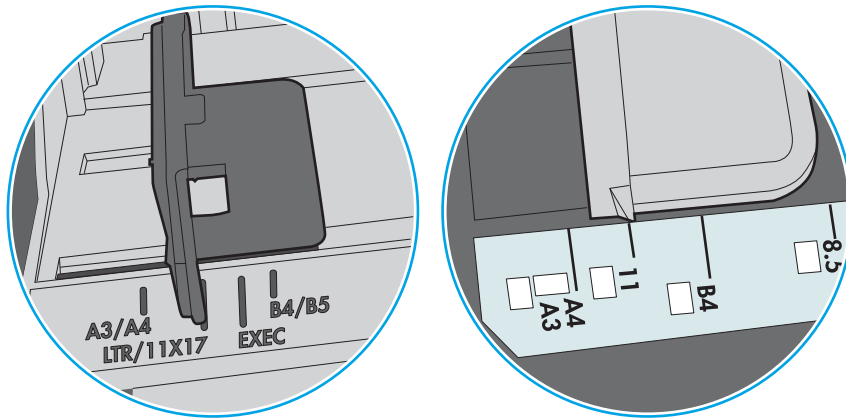
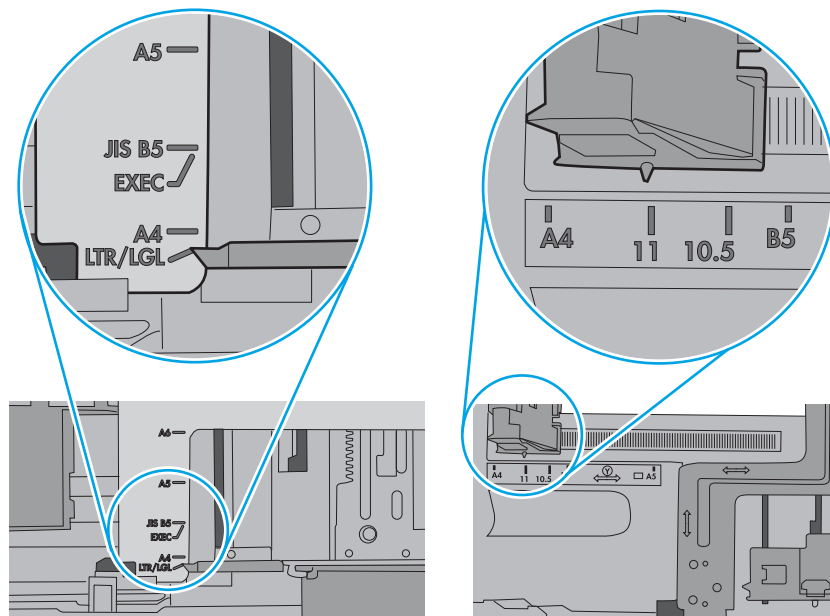
In ambienti con bassi livelli di umidità, un eccesso di elettricità statica può far incollare più fogli di carta. Invece di sfogliare la carta, curvare la pila, tenendo le estremità e portandole verso l'alto per formare una U. Quindi, portare le estremità verso il basso per formare una U inversa. In seguito, tenere entrambi i lati della pila di carta e ripetere questa procedura. Questa procedura consente di rilasciare singoli fogli senza l'introduzione di elettricità statica. Allineare la pila di carta su un piano prima di reinserirla nel vassoio.

Figura 9-3 Tecnica per flettere la pila di carta

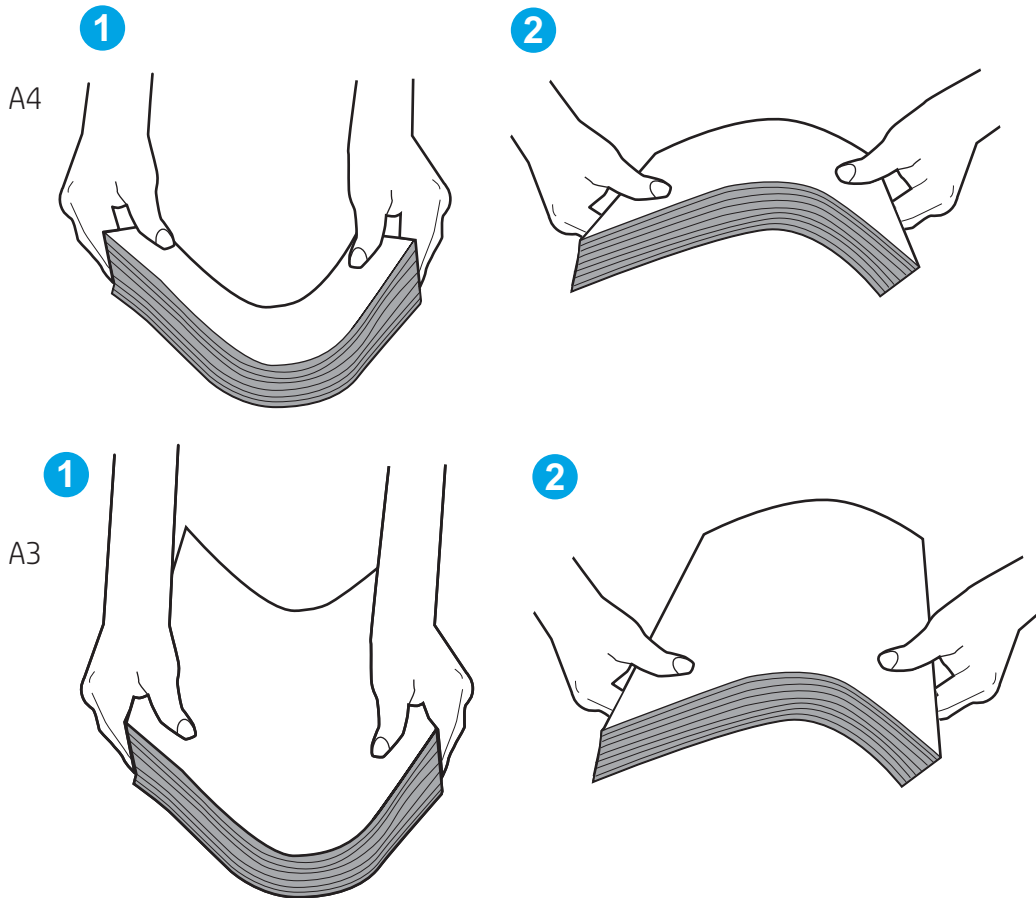

6. Controllare sul pannello di controllo della stampante se viene visualizzata una richiesta di alimentazione manuale della carta. Caricare la carta e continuare.

7. I rulli sopra il vassoio potrebbero essere sporchi. Pulire i rulli con un panno privo di pelucchi inumidito con acqua calda. Utilizzare acqua distillata, se disponibile.

⚠ ATTENZIONE: Non spruzzare l'acqua direttamente sulla stampante. Al contrario, spruzzare l'acqua sul panno o immergere il panno nell'acqua e strizzarlo prima di pulire i rulli.

La seguente immagine mostra alcuni esempi di posizione del rullo per diverse stampanti.

Figura 9-4 Posizioni dei rulli per il vassoio 1 o il vassoio multifunzione

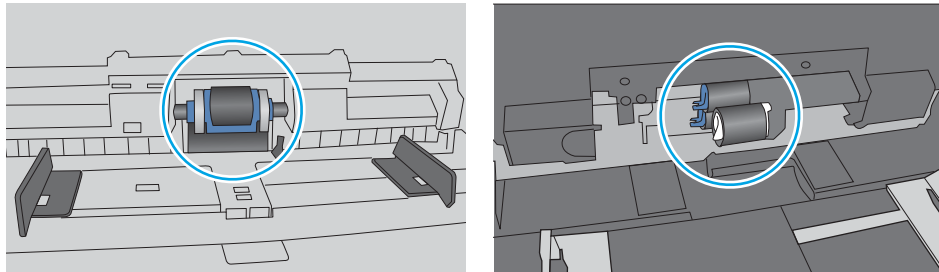

La stampante preleva più fogli di carta

Se la stampante preleva più fogli di carta dal vassoio, provare le seguenti soluzioni:

1. Rimuovere la pila di carta dal vassoio e fletterla, ruotarla di 180 gradi e capovolgerla. *non separare i fogli*
Ricollocare la pila di carta nel vassoio.

📝 NOTA: Sfogliare la carta introduce elettricità statica. Invece di sfogliare la carta, curvare la pila, tenendo le estremità e portandole verso l'alto per formare una U. Quindi, portare le estremità verso il basso per formare una U inversa. In seguito, tenere entrambi i lati della pila di carta e ripetere questa procedura. Questa procedura consente di rilasciare singoli fogli senza l'introduzione di elettricità statica. Allineare la pila di carta su un piano prima di reinserirla nel vassoio.

Figura 9-5 Tecnica per flettere la pila di carta

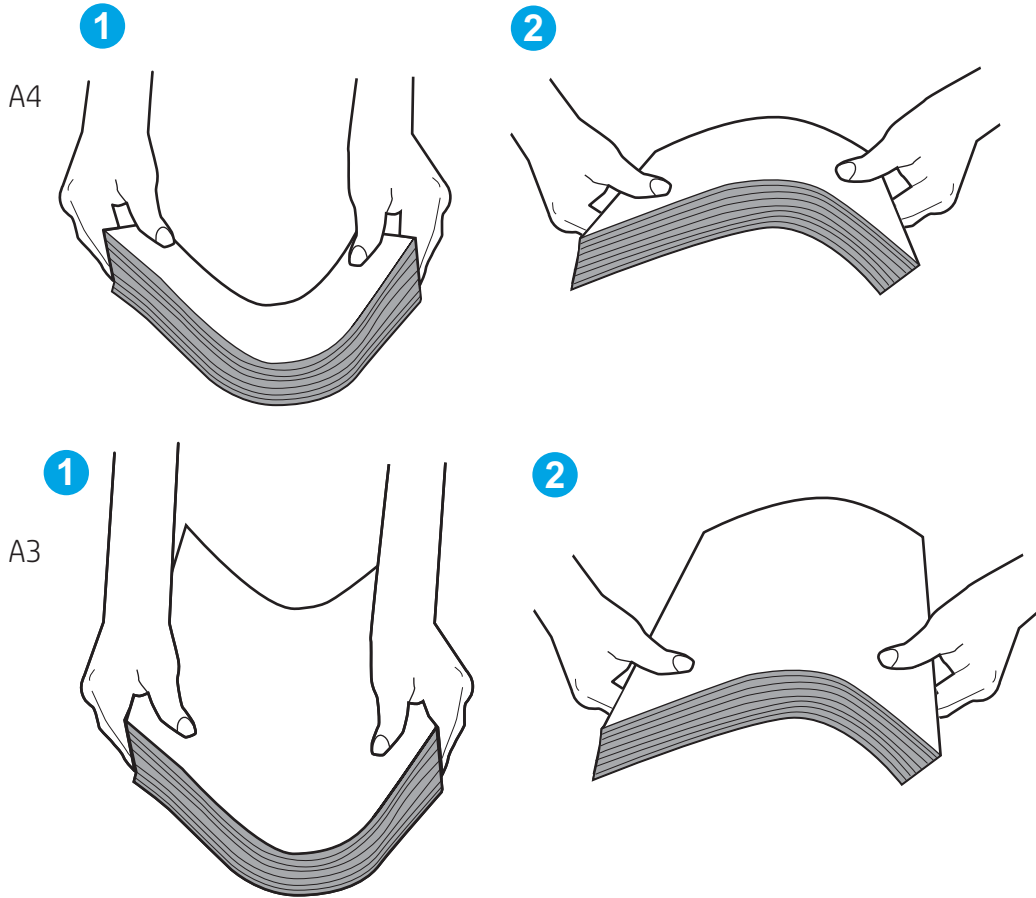

2. Utilizzare solo carta conforme alle specifiche HP per la stampante.
3. Verificare che il livello di umidità nella stanza sia conforme alle specifiche per la stampante e che la carta venga conservata in pacchi chiusi. La maggior parte delle risme di carta vengono vendute in confezioni con involucri a prova di umidità per conservare la carta asciutta.

In ambienti con alti livelli di umidità, la carta nella parte superiore della pila nel vassoio può assorbire questa umidità e avere un aspetto ondulato o irregolare. In questo caso, rimuovere i primi 5 - 10 fogli di carta dalla pila.

In ambienti con bassi livelli di umidità, un eccesso di elettricità statica può far incollare più fogli di carta. In questo caso, rimuovere la carta dal vassoio e flettere la pila come descritto in precedenza.

4. Utilizzare carta non stropicciata, piegata o danneggiata. Se necessario, utilizzare carta proveniente da un'altra confezione.

5. Accertarsi che il vassoio non sia sovraccarico controllando i contrassegni dell'altezza della pila all'interno del vassoio. In questo caso, rimuovere l'intera pila di carta dal vassoio, raddrizzarla e reinserire alcuni fogli di carta nel vassoio.

I seguenti esempi mostrano i contrassegni per l'altezza della pila nei vassoi per diverse stampanti. La maggior parte delle stampanti HP presenta contrassegni simili a questi. Accertarsi inoltre che tutti i fogli di carta siano sotto le linguette accanto ai contrassegni dell'altezza della pila. Queste linguette consentono di tenere la carta nella posizione corretta quando entra nella stampante.

Figura 9-6 Contrassegni per l'altezza della pila





Figura 9-7 Linguetta per la pila di carta

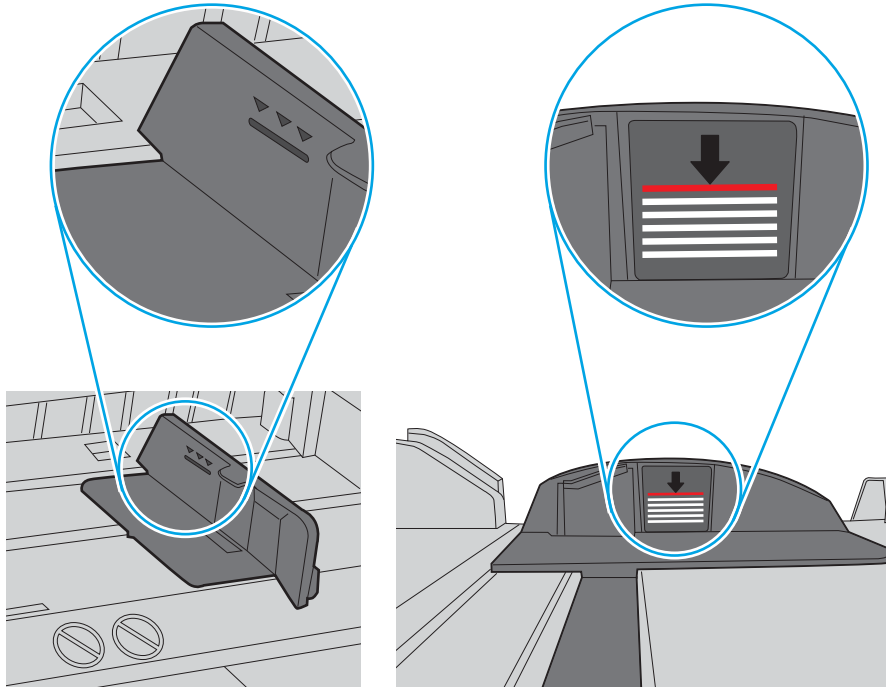
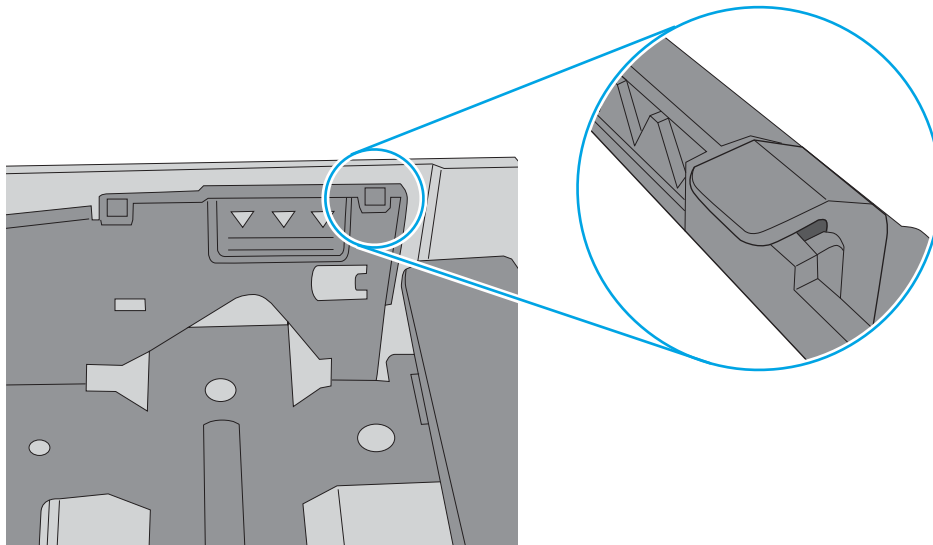

- Assicurarsi che le guide della carta nel vassoio siano regolate correttamente per il formato della carta. Regolare le guide sulla tacca appropriata del vassoio. La freccia sulla guida del vassoio deve risultare allineata esattamente al contrassegno sul vassoio.

 **NOTA:** non stringere le guide contro la pila di carta. Regolarle in base alle tacche o ai contrassegni nel vassoio.

Le seguenti immagini mostrano esempi di indicatori dei formati carta nei vassoi per diverse stampanti. La maggior parte delle stampanti HP presenta contrassegni simili a questi.

Figura 9-8 Contrassegni di formato per il vassoio 1 o il vassoio multifunzione



Figura 9-9 Contrassegni di formato per i vassoi del cassetto



- Accertarsi che l'ambiente di stampa rispetti le specifiche consigliate.

Nell'alimentatore documenti vengono inceppati, inclinati o prelevati più fogli di carta

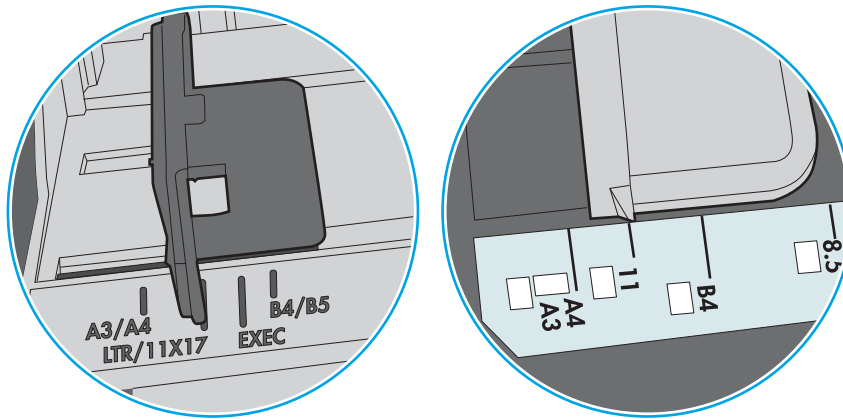
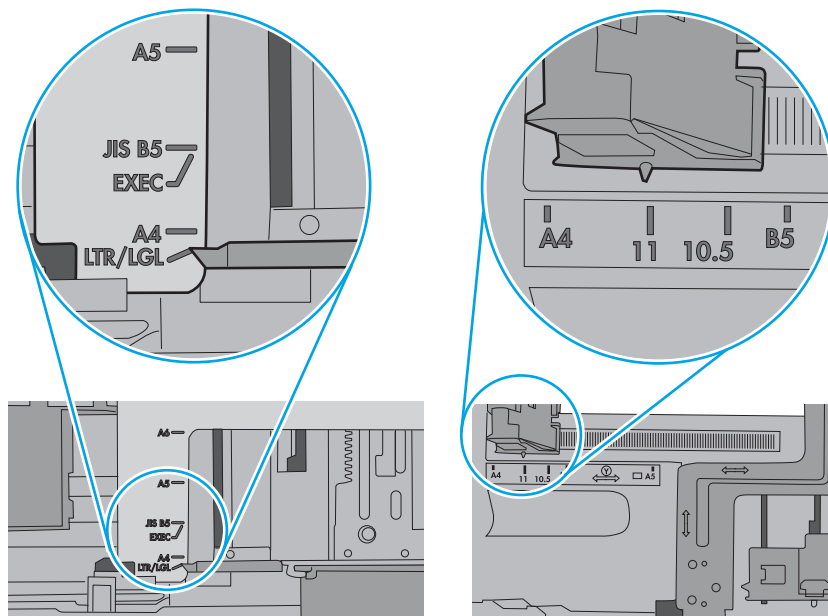
Se nell'alimentatore documenti vengono inceppati, inclinati o prelevati più fogli di carta, provare le seguenti soluzioni.



NOTA: Queste informazioni sono valide solo per le stampanti MFP.

- Sull'originale potrebbero essere presenti punti metallici o note adesive. In questo caso, rimuoverle.
- Controllare che tutti i rulli siano posizionati correttamente e che il coperchio di accesso ai rulli nell'alimentatore documenti sia chiuso.
- Accertarsi di avere chiuso il coperchio dell'alimentatore documenti superiore.
- Le pagine potrebbero non essere posizionate correttamente. Raddrizzarle e regolare le guide in modo da centrare la pila.
- Per un corretto funzionamento, le guide della carta devono toccare i due lati della pila di carta. Assicurarsi che la pila di carta sia allineata e che le guide siano posizionate ai bordi della pila.
- È possibile che il vassoio di alimentazione o lo scomparto di uscita dell'alimentatore documenti contenga più pagine di quelle consentite. Accertarsi che la pila di carta nel vassoio di alimentazione resti all'interno delle guide, quindi rimuovere le pagine dallo scomparto di uscita.
- Verificare che non siano presenti pezzi di carta, graffette, punti o altre elementi esterni nel percorso della carta.
- Pulire i rulli e il tampone di separazione dell'alimentatore documenti. Utilizzare aria compressa o un panno pulito e privo di pelucchi inumidito con acqua calda. Se il problema persiste, sostituire i rulli.
- Nella schermata iniziale del pannello di controllo della stampante, scorrere e toccare il pulsante [Materiali di consumo](#). Controllare lo stato del kit alimentatore documenti e sostituirlo, se necessario.

Rimozione degli inceppamenti della carta

Per rimuovere la carta inceppata dal percorso della carta della stampante, utilizzare le procedure descritte nella presente sezione.

- [Introduzione](#)
- [Posizioni di inceppamento della carta](#)
- [Navigazione automatica per la rimozione degli inceppamenti della carta](#)
- [Si verificano inceppamenti della carta frequenti o ricorrenti?](#)
- [Rimozione degli inceppamenti della carta nell'alimentatore documenti - Codice di errore 31.13.yz](#)
- [Eliminazione degli inceppamenti di carta nel vassoio 1 \(13.A1\)](#)
- [Eliminazione degli inceppamenti di carta nel vassoio 2 \(13.A2\)](#)
- [Rimozione degli inceppamenti della carta nel fusore \(13.B9, 13.B2, 13.FF\)](#)
- [Eliminazione degli inceppamenti carta nello scomparto di uscita \(13.E1\)](#)
- [Rimozione degli inceppamenti della carta dall'area dell'unità fronte/retro \(13.D3\)](#)
- [Eliminazione degli inceppamenti carta nei vassoi da 550 fogli \(13.A3, 13.A4\)](#)
- [Eliminazione degli inceppamenti carta nei vassoi 2x550 fogli \(13.A4, 13.A5\)](#)
- [Eliminazione inceppamenti nei vassoi carta ad alta capacità da 2.700 fogli \(13.A3, 13.A4, 13.A5, 13.A7\)](#)

Introduzione

Le seguenti informazioni includono le istruzioni per la rimozione della carta inceppata dalla stampante.

Posizioni di inceppamento della carta

Gli inceppamenti possono verificarsi nei seguenti punti.

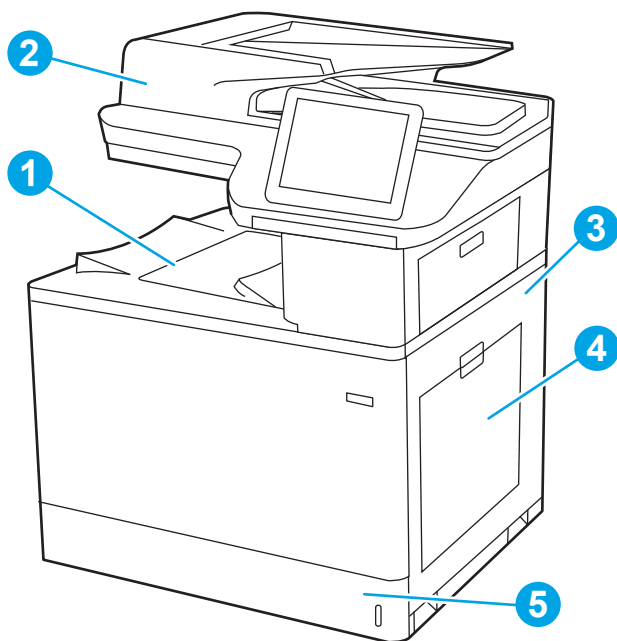

Numero	Descrizione
1	Scomparto di uscita
2	Alimentatore automatico documenti (ADF)
3	Sportello destro e area del fusore
4	Vassoio 1
5	Vassoio 2

Navigazione automatica per la rimozione degli inceppamenti della carta

La funzione di navigazione automatica consente di rimuovere gli inceppamenti fornendo istruzioni dettagliate sul pannello di controllo.

Quando si completa un passaggio, sulla stampante vengono visualizzate le istruzioni per il successivo finché non vengono completati tutti i passaggi della procedura.

Si verificano inceppamenti della carta frequenti o ricorrenti?

Per ridurre il numero degli inceppamenti della carta, provare queste soluzioni.

 **NOTA:** [Vedere un video che mostra come caricare la carta in modo da ridurre il numero di inceppamenti.](#)

1. Utilizzare solo carta conforme alle specifiche HP per la stampante.
2. Utilizzare carta non stropicciata, piegata o danneggiata. Se necessario, utilizzare carta proveniente da un'altra confezione.
3. Non caricare carta già stampata o fotocopiata.
4. Accertarsi che il vassoio non sia sovraccarico. In questo caso, rimuovere l'intera pila di carta dal vassoio, raddrizzarla e reinserire alcuni fogli di carta nel vassoio.

5. Assicurarsi che le guide della carta nel vassoio siano regolate correttamente per il formato della carta. Regolare le guide in modo che siano a contatto con la pila, ma senza piegarla.
6. Verificare che il vassoio sia inserito completamente nella stampante.
7. Se si eseguono stampe su carta pesante, gofrata o perforata, utilizzare la funzione di alimentazione manuale e inserire i fogli uno alla volta.
8. Aprire il menu [Vassoi](#) sul pannello di controllo della stampante. Verificare che il vassoio sia configurato correttamente per il tipo e il formato della carta.
9. Accertarsi che l'ambiente di stampa rispetti le specifiche consigliate.

Rimozione degli inceppamenti della carta nell'alimentatore documenti - Codice di errore 31.13.yz

Di seguito vengono fornite le istruzioni per l'eliminazione degli inceppamenti della carta nell'alimentatore. Quando si verifica un inceppamento, il pannello di controllo visualizza un'animazione che aiuta nella rimozione dell'inceppamento.

1. Aprire il coperchio dell'alimentatore documenti.

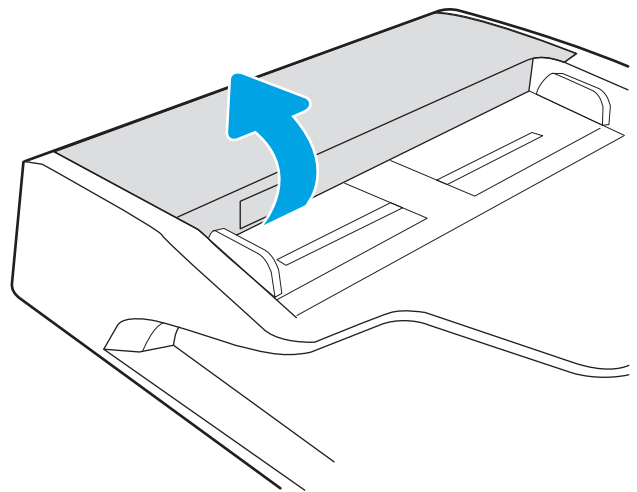

2. Rimuovere la carta inceppata.

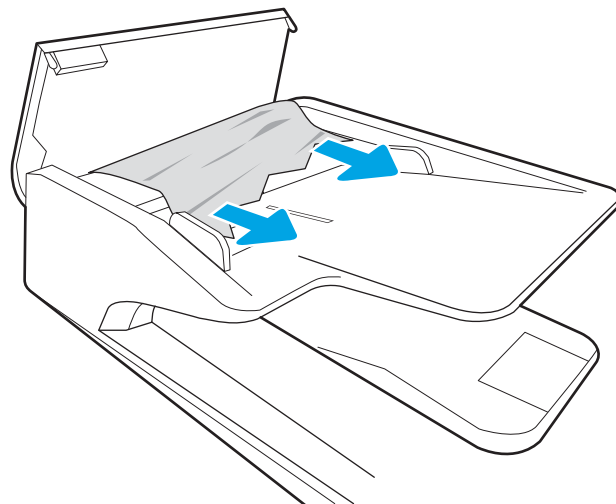

3. Chiudere il coperchio dell'alimentatore documenti.

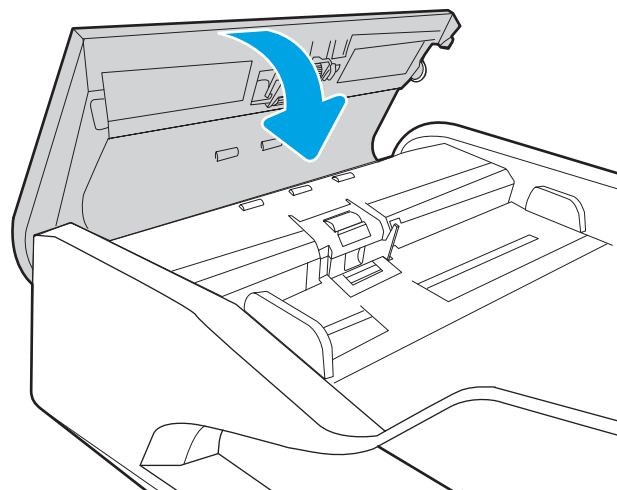

 **NOTA:** per evitare inceppamenti, assicurarsi che le guide nel vassoio di alimentazione dell'alimentatore documenti siano regolate verso il documento senza piegarlo. Per copiare documenti di formato ridotto, utilizzare lo scanner a superficie piana. Rimuovere tutti i punti metallici e le graffette dai documenti originali.

 **NOTA:** i documenti originali stampati su carta pesante o lucida possono incepparsi con maggior frequenza di quelli stampati su carta normale.

Eliminazione degli inceppamenti di carta nel vassoio 1 (13.A1)

Utilizzare la seguente procedura per controllare la presenza di carta in tutte le aree di inceppamento possibili per il vassoio 1 e all'interno dello sportello destro.

Quando si verifica un inceppamento, sul pannello di controllo potrebbe essere visualizzato il seguente messaggio e un'animazione che aiuta nella rimozione dell'inceppamento.

- 13.A1.XX Inceppamento nel vassoio 1

1. Se è presente della carta inceppata nel vassoio 1, eliminare l'inceppamento tirando delicatamente la carta verso l'esterno.

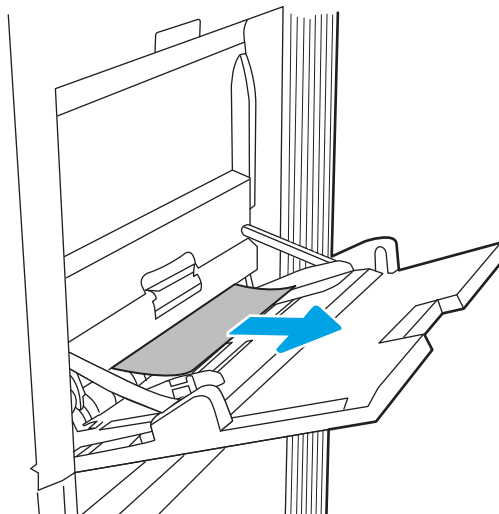

2. Se non è possibile rimuovere la carta o se non è visibile della carta inceppata nel vassoio 1, chiudere il vassoio 1 e aprire lo sportello destro.

ATTENZIONE: Non toccare il rullo di trasferimento. Agenti contaminanti potrebbero influire sulla qualità di stampa.

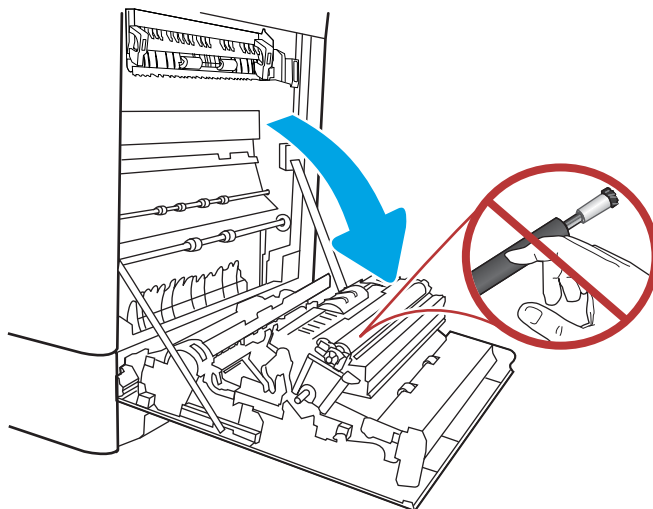

3. Rimuovere delicatamente la carta inceppata.

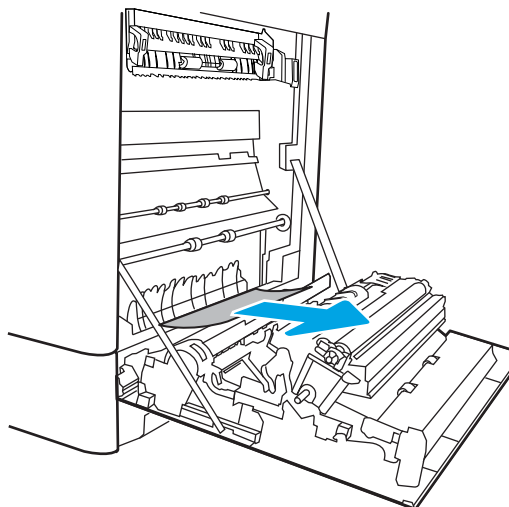

4. Estrarre delicatamente la carta inceppata nell'area del duplex sullo sportello destro.

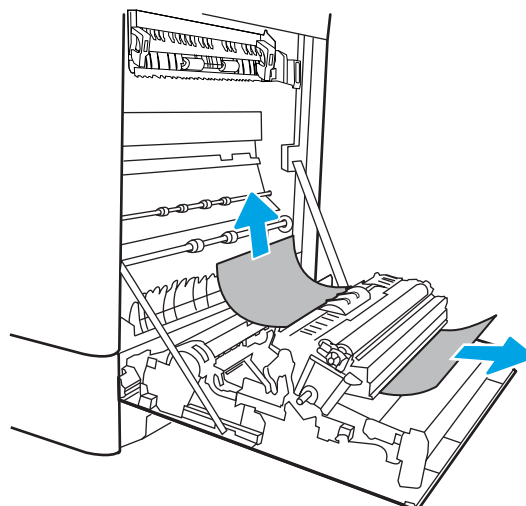

5. Se è presente della carta inceppata nella parte inferiore del fusore, tirarla delicatamente verso il basso per rimuoverla.

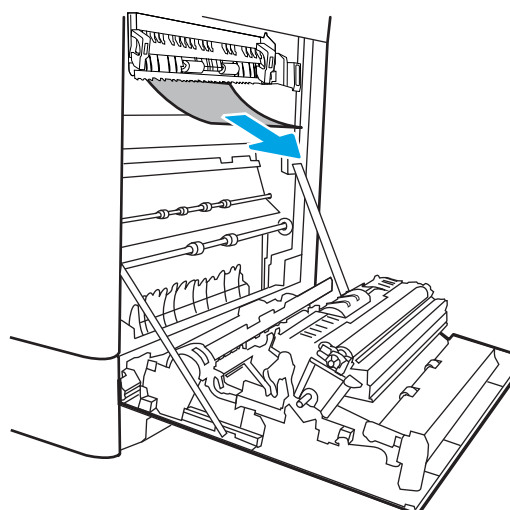

6. La carta potrebbe essersi inceppata all'interno del fusore in un punto in cui non è visibile. Afferrare le maniglie del fusore, azionare le leve di sgancio, sollevarle leggermente e tirarle verso l'esterno, mantenendole diritte, per rimuovere il fusore.

NOTA:  il fusore può surriscaldarsi mentre la stampante è in uso. Lasciarlo raffreddare prima di toccarlo.

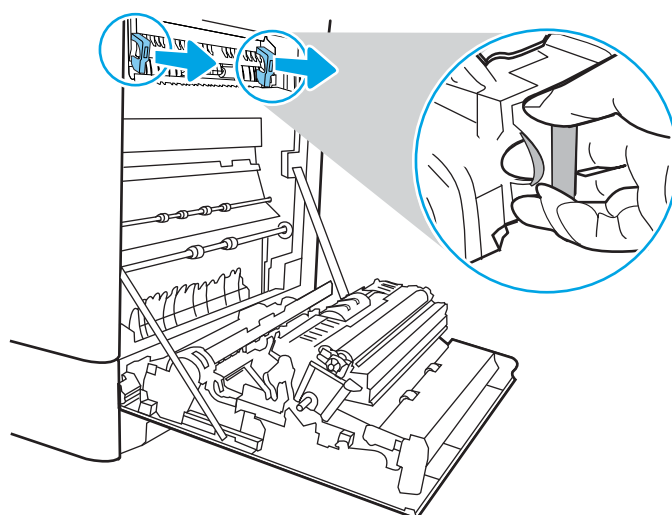

7. Aprire lo sportello di accesso agli inceppamenti sul fusore. Se vi è carta inceppata all'interno del fusore, tirarla delicatamente verso l'alto, mantenendola diritta, per rimuoverla. Se la carta si strappa, rimuovere tutti i frammenti.

ATTENZIONE:  anche se il corpo del fusore si è già raffreddato, i rulli al suo interno potrebbero ancora essere bollenti. Non toccare i rulli del fusore.

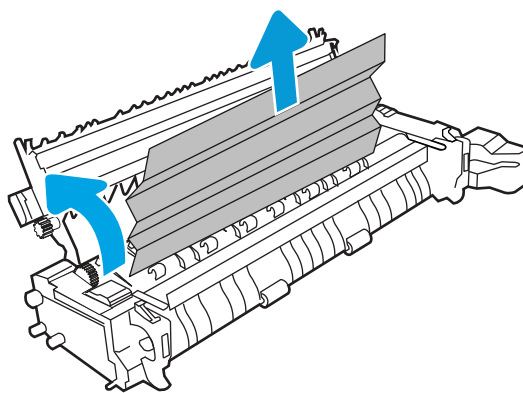

8. Se la carta si inceppa quando entra nel vassoio di raccolta, tirarla con delicatezza verso l'esterno per estrarla.

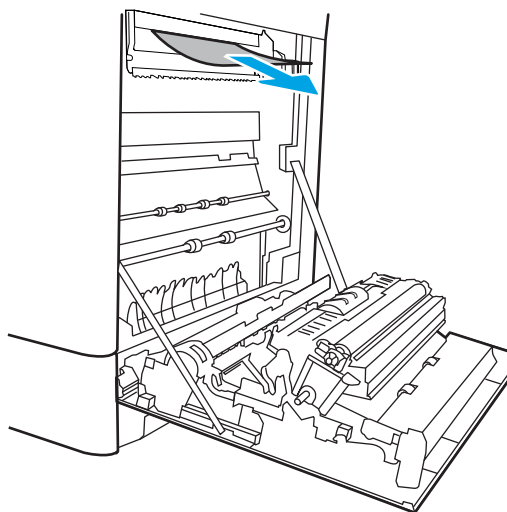

9. Chiudere lo sportello di accesso agli inceppamenti e spingere il fusore completamente nella stampante finché non scatta in posizione.

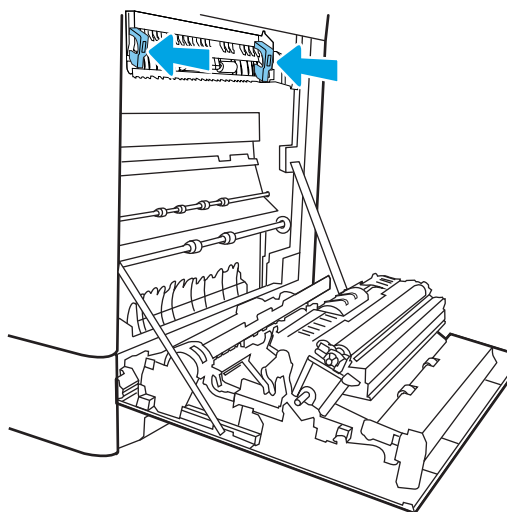

10. Chiudere lo sportello destro.

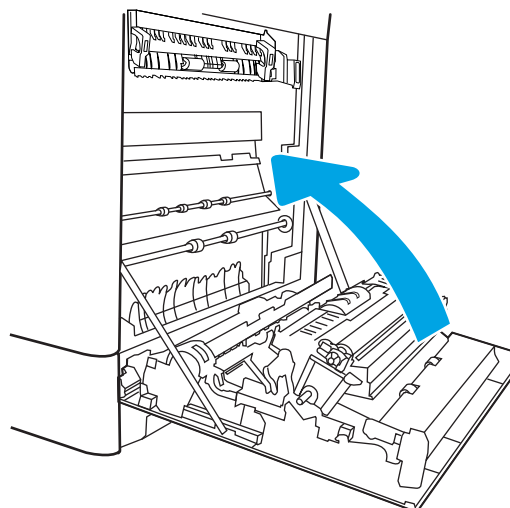

11. Aprire lo sportello superiore destro.

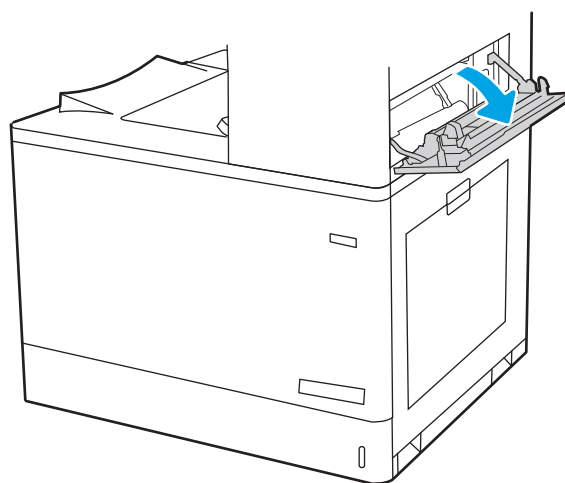

12. Rimuovere delicatamente la carta inceppata.

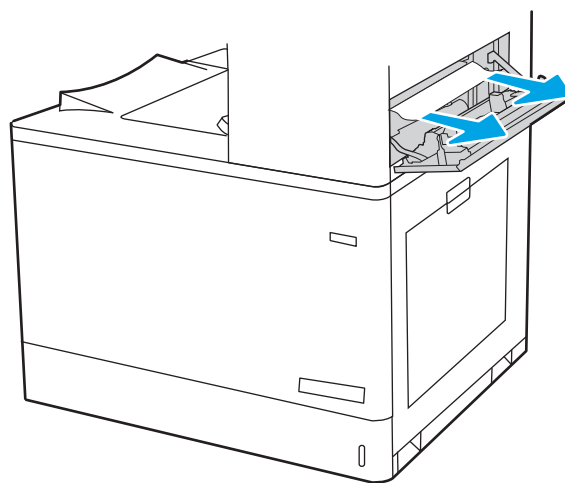

13. Chiudere lo sportello superiore destro.

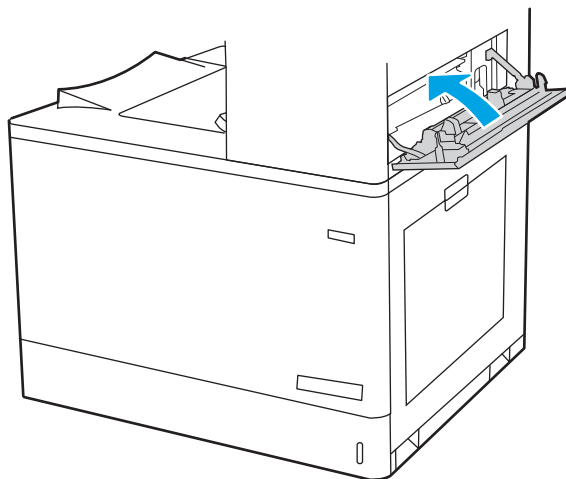

14. Se la carta è visibile nello scomparto di uscita, afferrare il bordo di entrata e rimuoverla delicatamente.

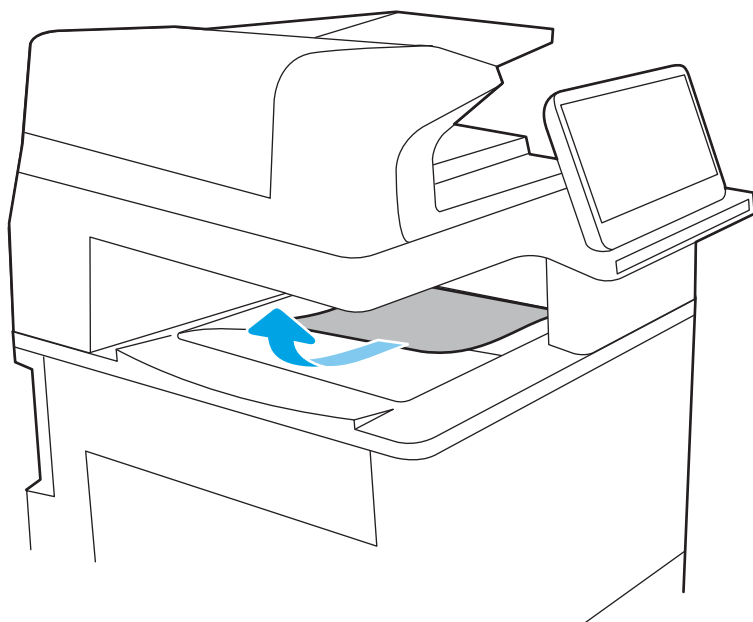

Eliminazione degli inceppamenti di carta nel vassoio 2 (13.A2)

Utilizzare la seguente procedura per controllare la presenza di carta in tutte le aree di inceppamento possibili per il vassoio 2 e all'interno dello sportello destro.

Quando si verifica un inceppamento, sul pannello di controllo potrebbe essere visualizzato il seguente messaggio e un'animazione che aiuta nella rimozione dell'inceppamento.

- **13.A2.XX Inceppamento nel vassoio 2**

1. Aprire il vassoio e rimuovere tutti i fogli di carta inceppati o danneggiati. Verificare che il vassoio non sia eccessivamente pieno e che le guide della carta siano regolate correttamente.

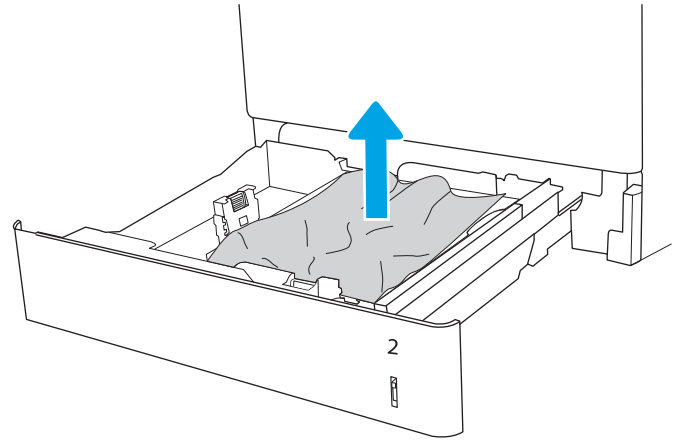

2. Estrarre completamente il vassoio dalla stampante tirando e sollevandolo leggermente.

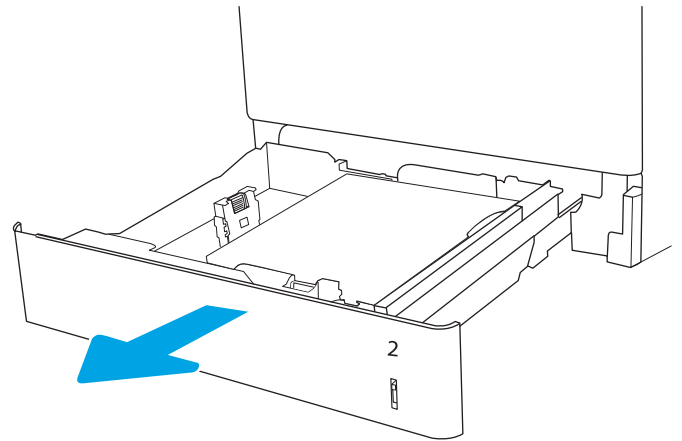

3. Rimuovere delicatamente tutta la carta presente tra i rulli di alimentazione all'interno della stampante. Tirare prima la carta verso sinistra per rilasciarla, quindi in avanti per rimuoverla.

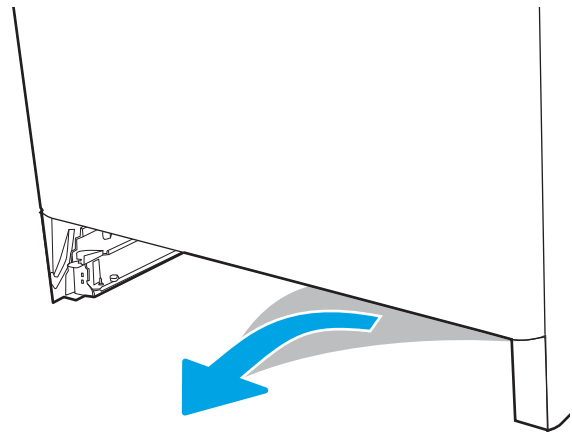

4. Installare e chiudere il vassoio.

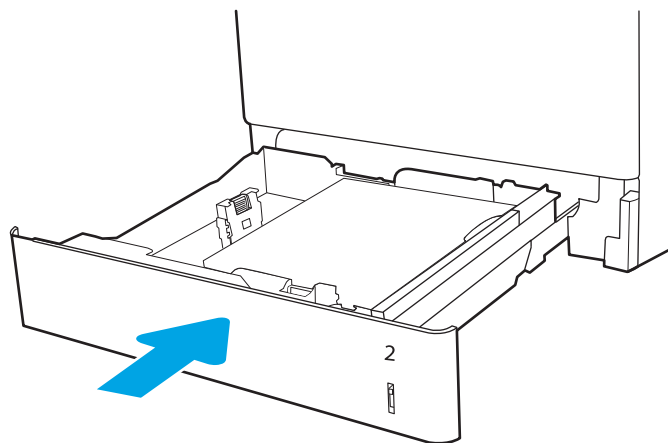

5. Aprire lo sportello superiore destro.

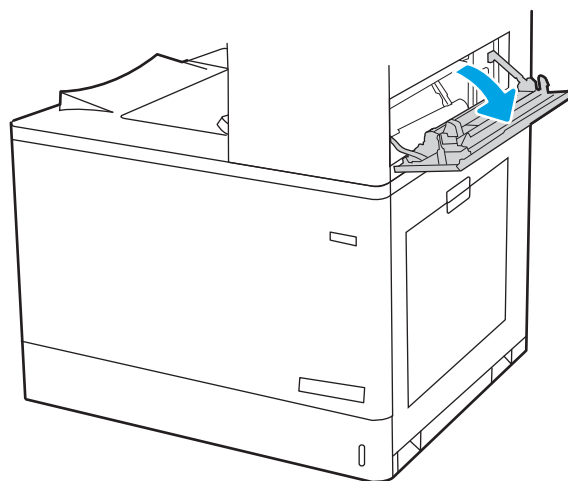

6. Rimuovere delicatamente la carta inceppata.

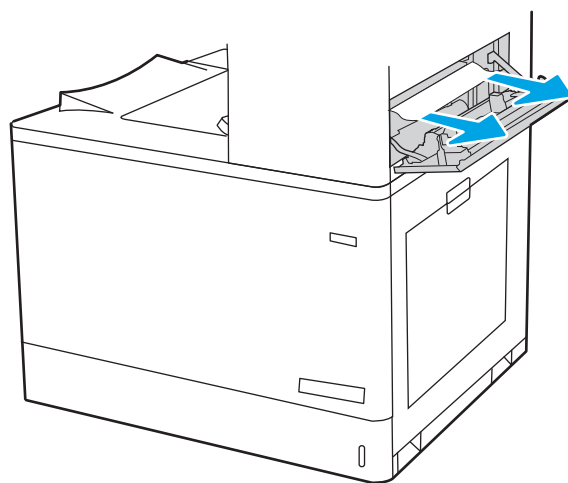

7. Chiudere lo sportello superiore destro.

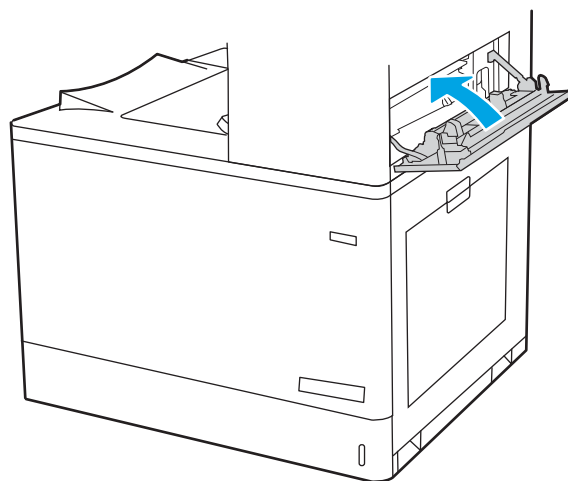

8. Aprire lo sportello destro.

ATTENZIONE: Non toccare il rullo di trasferimento. Agenti contaminanti potrebbero influire sulla qualità di stampa.

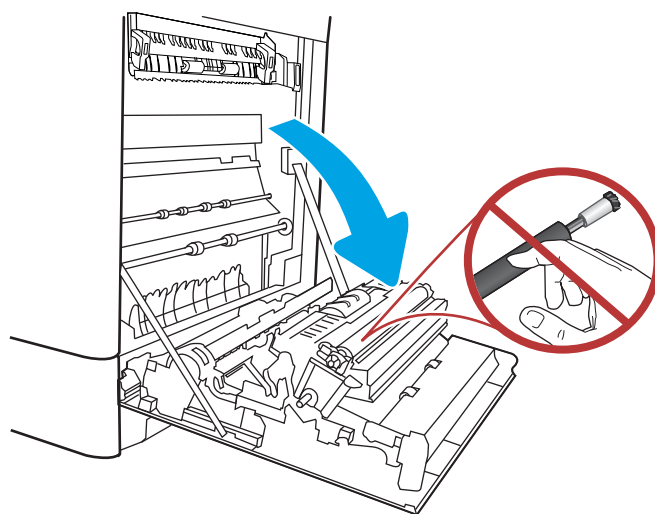

9. Rimuovere delicatamente la carta inceppata.

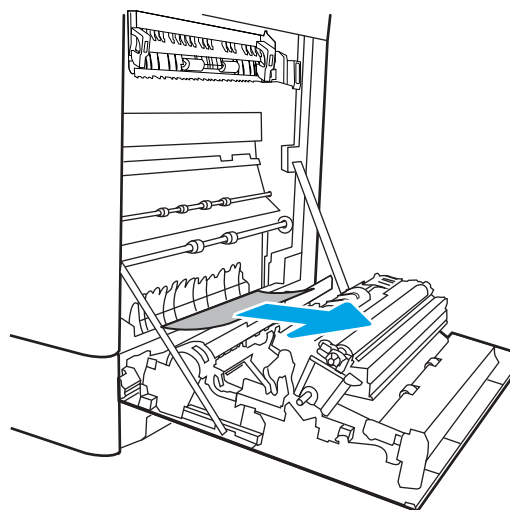

10. Estrarre delicatamente la carta inceppata nell'area del duplex sullo sportello destro.

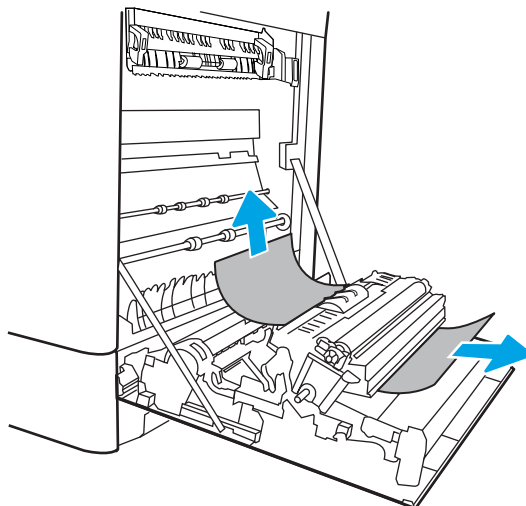

11. Se è presente della carta inceppata nella parte inferiore del fusore, tirarla delicatamente verso il basso per rimuoverla.

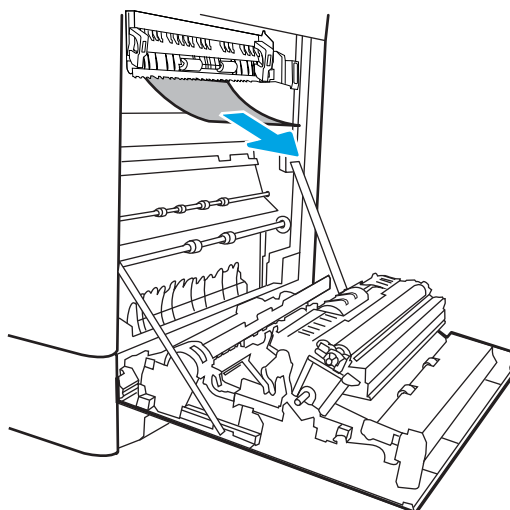

12. La carta potrebbe essersi inceppata all'interno del fusore in un punto in cui non è visibile. Afferrare le maniglie del fusore, azionare le leve di sgancio, sollevarle leggermente e tirarle verso l'esterno, mantenendole dritte, per rimuovere il fusore.

ATTENZIONE:  il fusore può surriscaldarsi mentre la stampante è in uso. Lasciarlo raffreddare prima di toccarlo.

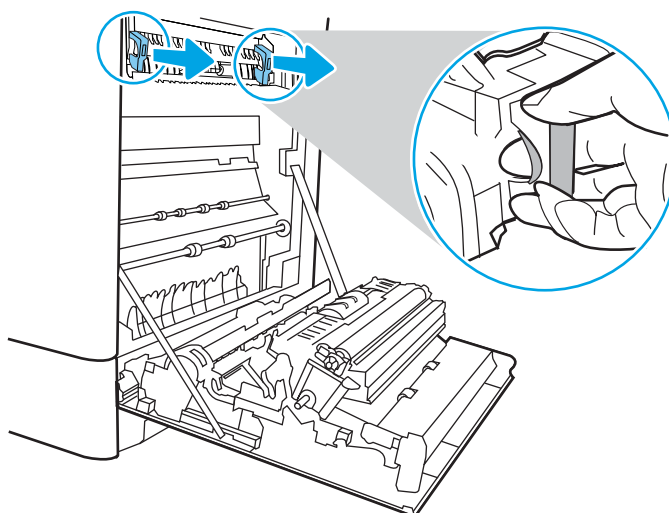

13. Aprire lo sportello di accesso agli inceppamenti sul fusore. Se vi è carta inceppata all'interno del fusore, tirarla delicatamente verso l'alto, mantenendola diritta, per rimuoverla. Se la carta si strappa, rimuovere tutti i frammenti.

NOTA:  anche se il corpo del fusore si è già raffreddato, i rulli al suo interno potrebbero ancora essere bollenti. Non toccare i rulli del fusore.

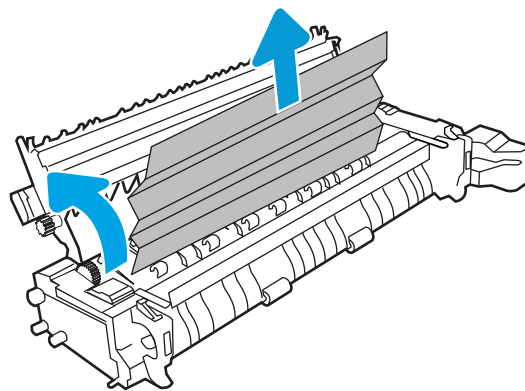

14. Se la carta si inceppa quando entra nel vassoio di raccolta, tirarla con delicatezza verso l'esterno per estrarla.

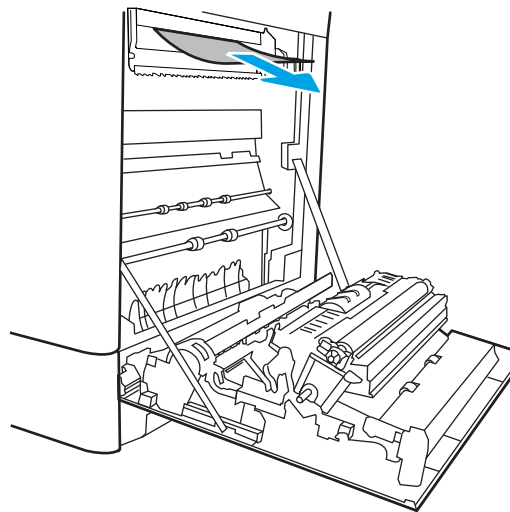

15. Se la carta è visibile nello scomparto di uscita, afferrare il bordo di entrata e rimuoverla delicatamente.

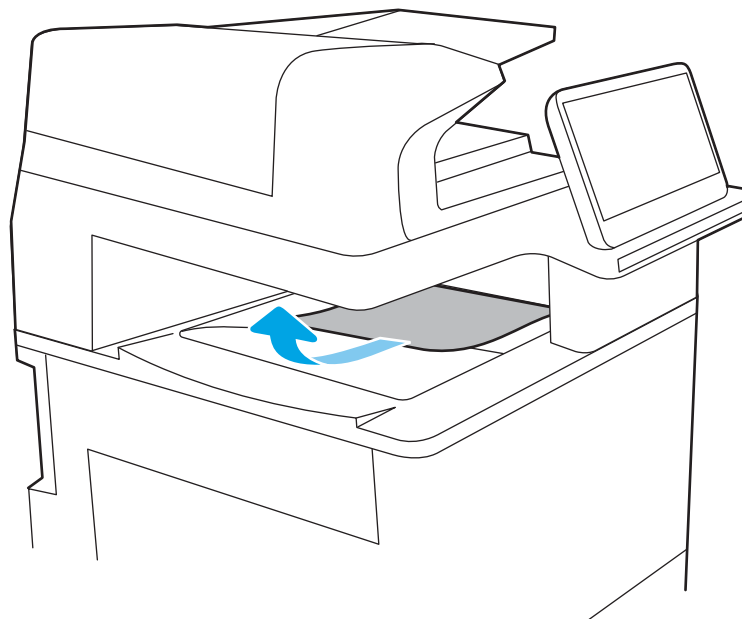

16. Chiudere lo sportello di accesso agli inceppamenti e spingere il fusore completamente nella stampante finché non scatta in posizione.

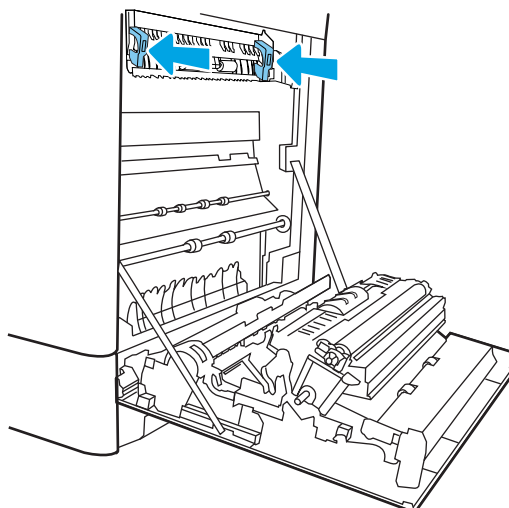

17. Chiudere lo sportello destro.

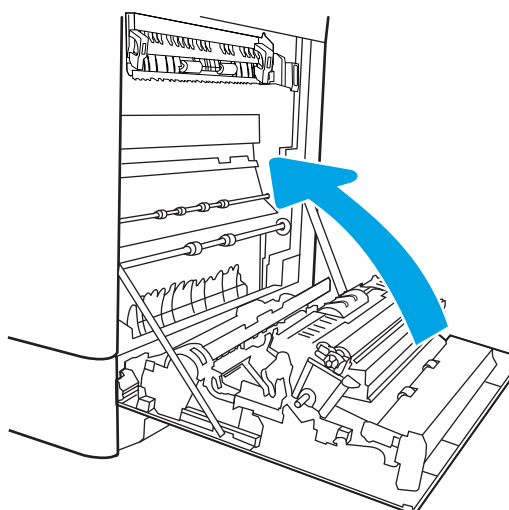

Rimozione degli inceppamenti della carta nel fusore (13.B9, 13.B2, 13.FF)

Utilizzare la seguente procedura per controllare la presenza di carta in tutte le posizioni possibili di inceppamenti all'interno dello sportello destro.

Quando si verifica un inceppamento, sul pannello di controllo potrebbe essere visualizzato il seguente messaggio e un'animazione che aiuta nella rimozione dell'inceppamento.

- 13.B9.XX Inceppamento nel fusore
- 13.B2.XX Inceppamento <coperchio o sportello>.
- 13.FF.EE Inceppamento sportello aperto



ATTENZIONE:



il fusore può surriscaldarsi mentre la stampante è in uso. Lasciarlo raffreddare prima di toccarlo.

1. Aprire lo sportello destro.

ATTENZIONE: Non toccare il rullo di trasferimento. Agenti contaminanti potrebbero influire sulla qualità di stampa.

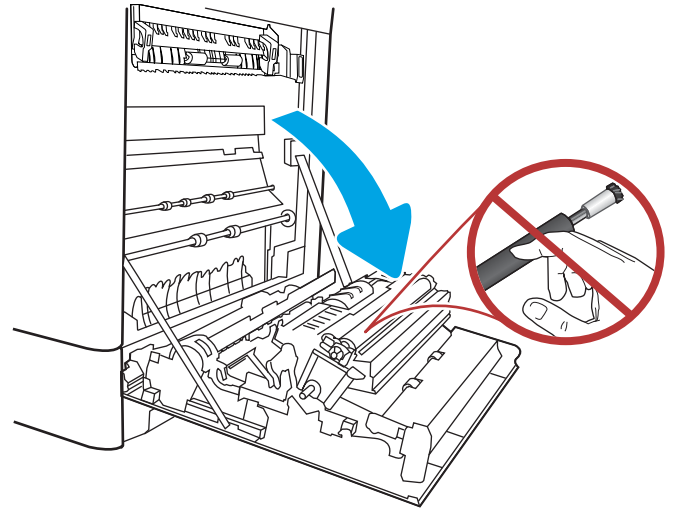

2. Rimuovere delicatamente la carta inceppata.

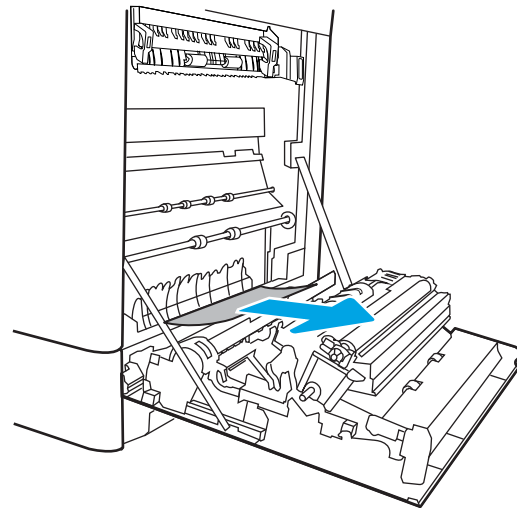

3. Estrarre delicatamente la carta inceppata nell'area del duplex sullo sportello destro.

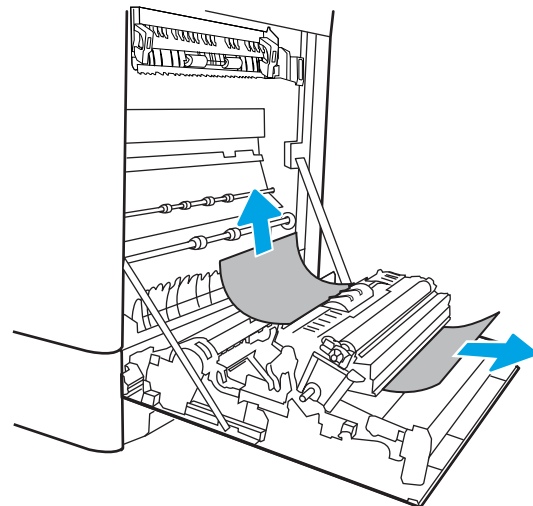

4. Se è presente della carta inceppata nella parte inferiore del fusore, tirarla delicatamente verso il basso per rimuoverla.

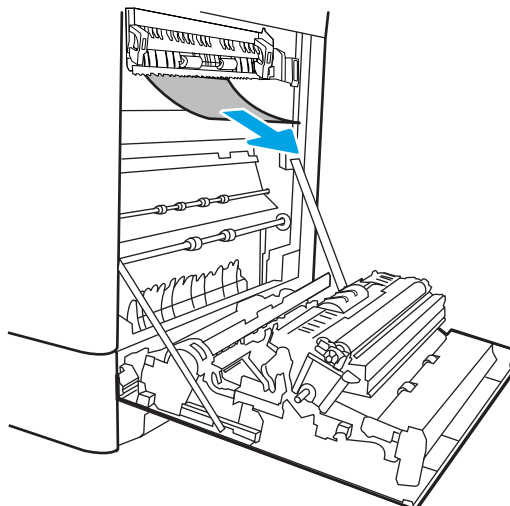

5. La carta potrebbe essersi inceppata all'interno del fusore in un punto in cui non è visibile. Afferrare le maniglie del fusore, azionare le leve di sgancio, sollevarle leggermente e tirarle verso l'esterno, mantenendole diritte, per rimuovere il fusore.

ATTENZIONE:



il fusore può surriscaldarsi mentre la stampante è in uso. Lasciarlo raffreddare prima di toccarlo.

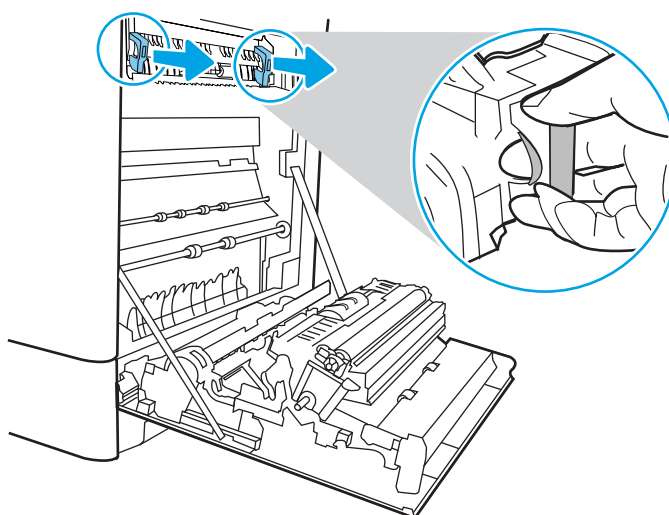

6. Aprire lo sportello di accesso agli inceppamenti sul fusore. Se vi è carta inceppata all'interno del fusore, tirarla delicatamente verso l'alto, mantenendola diritta, per rimuoverla. Se la carta si strappa, rimuovere tutti i frammenti.

ATTENZIONE:



anche se il corpo del fusore si è già raffreddato, i rulli al suo interno potrebbero ancora essere bollenti. Non toccare i rulli del fusore.

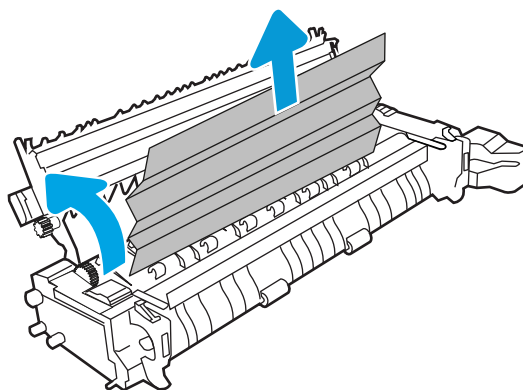

7. Se la carta si inceppa quando entra nel vassoio di raccolta, tirarla con delicatezza verso l'esterno per estrarla.

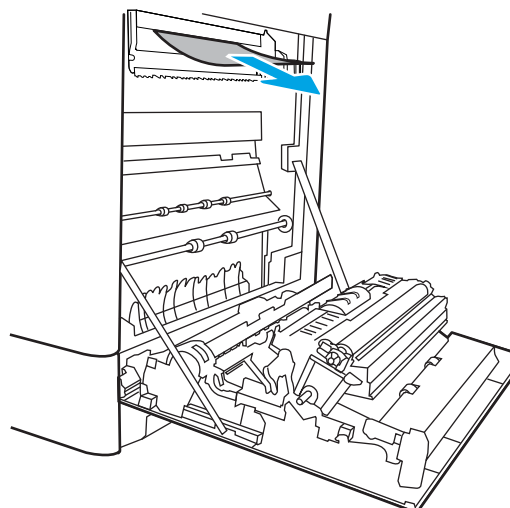

8. Chiudere lo sportello di accesso agli inceppamenti e spingere il fusore completamente nella stampante finché non scatta in posizione.

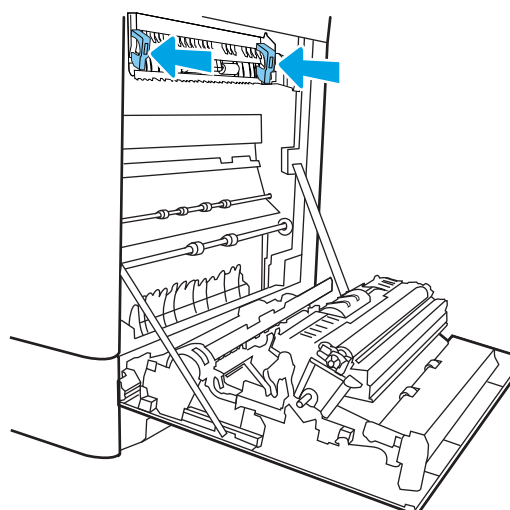

9. Chiudere lo sportello destro.

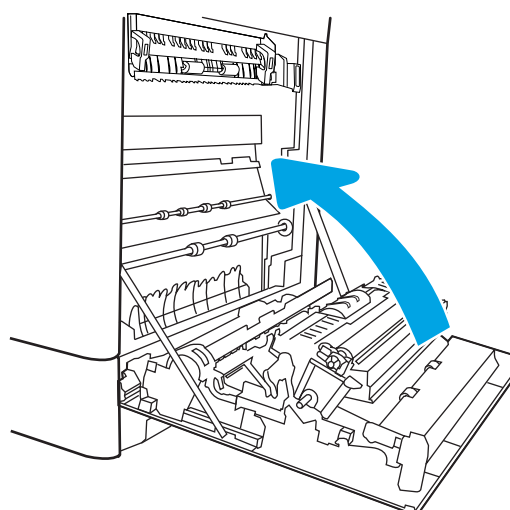

10. Aprire lo sportello superiore destro.

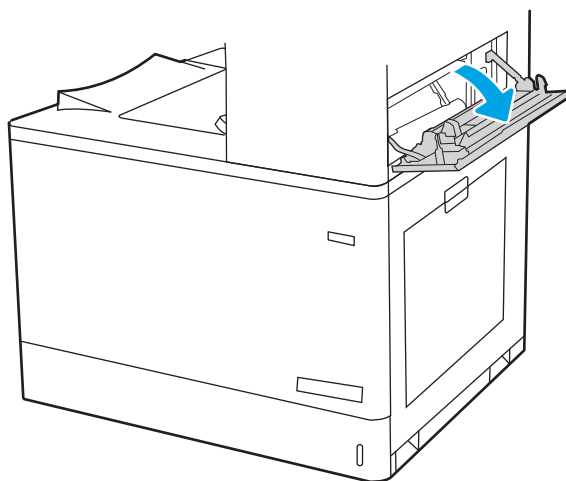

11. Rimuovere delicatamente la carta inceppata.

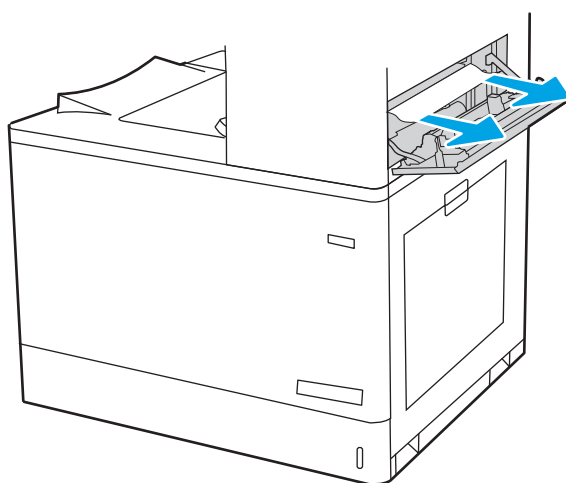

12. Chiudere lo sportello superiore destro.

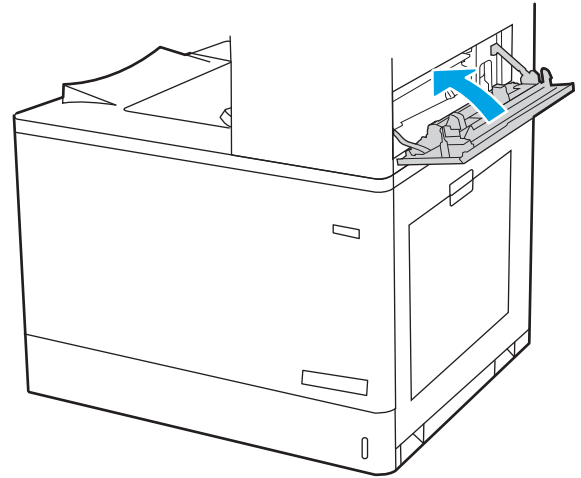

13. Se la carta è visibile nello scomparto di uscita, afferrare il bordo di entrata e rimuoverla delicatamente.

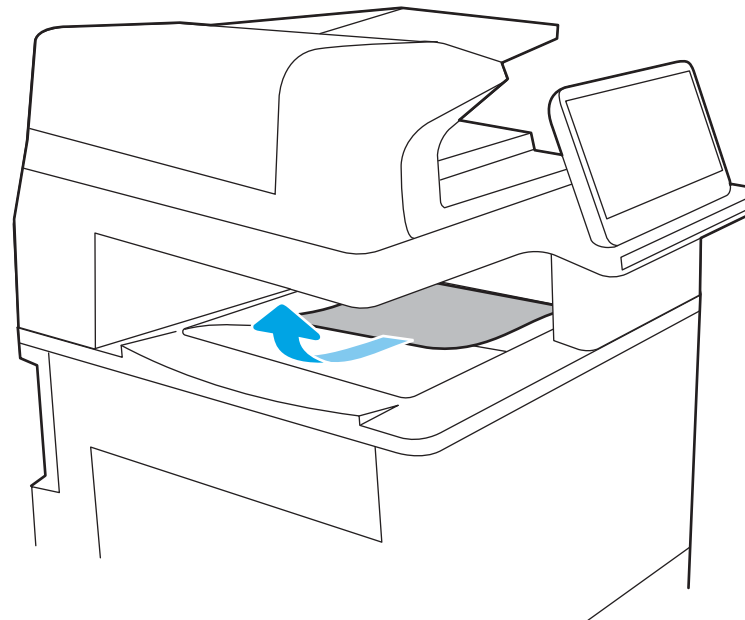

Eliminazione degli inceppamenti carta nello scomparto di uscita (13.E1)

Utilizzare la seguente procedura per eliminare gli inceppamenti da questo scomparto di uscita.

Quando si verifica un inceppamento, sul pannello di controllo potrebbe essere visualizzato il seguente messaggio e un'animazione che aiuta nella rimozione dell'inceppamento.

- **13.E1.XX Inceppamento nello scomparto di uscita standard**

1. Se la carta è visibile nello scomparto di uscita, afferrare il bordo di entrata e rimuoverla delicatamente.

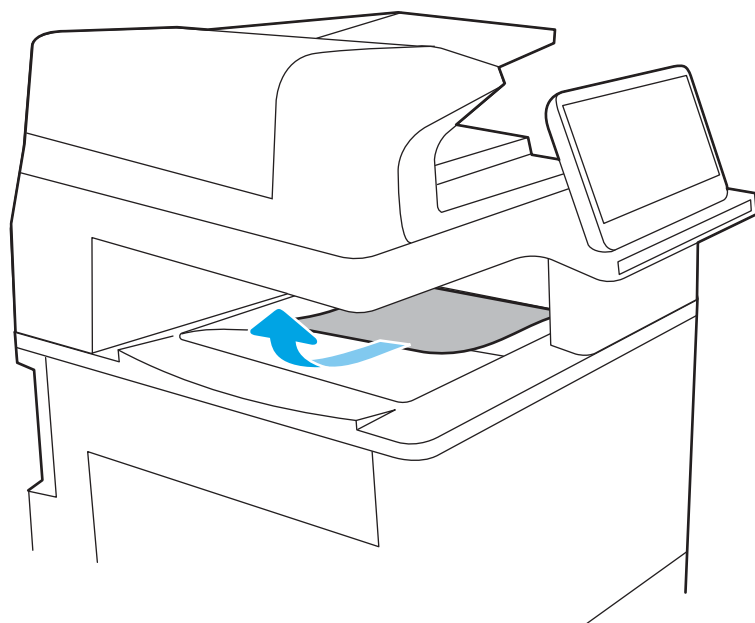

2. Aprire lo sportello superiore destro.

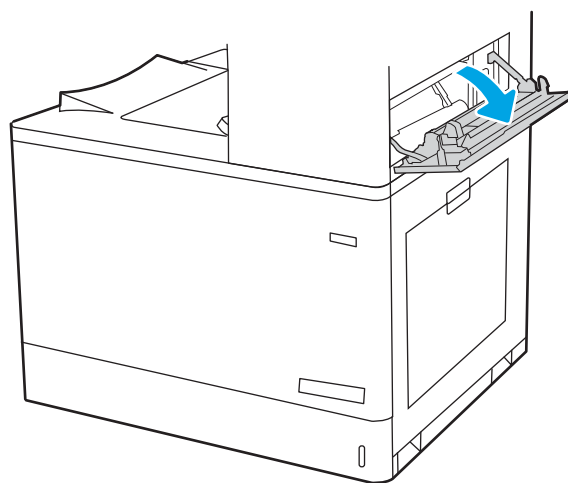

3. Rimuovere delicatamente la carta inceppata.

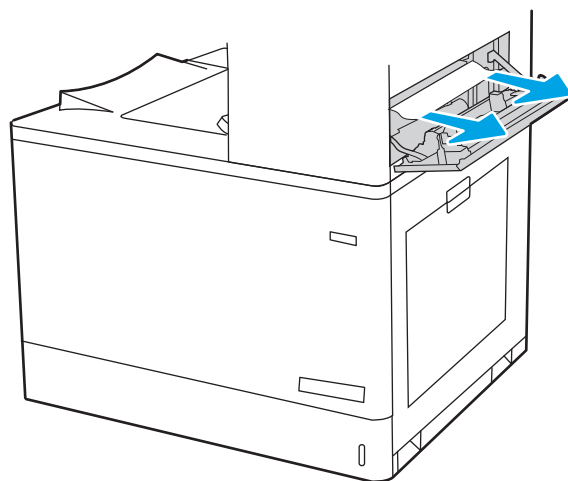

4. Chiudere lo sportello superiore destro.

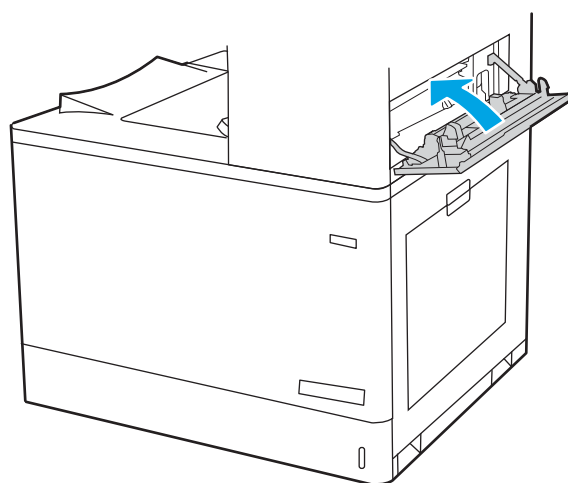

Rimozione degli inceppamenti della carta dall'area dell'unità fronte/retro (13.D3)

Utilizzare la seguente procedura per controllare la presenza di carta in tutte le posizioni possibili di inceppamenti all'interno dello sportello destro.

Quando si verifica un inceppamento, sul pannello di controllo potrebbe essere visualizzato il seguente messaggio e un'animazione che aiuta nella rimozione dell'inceppamento.

- 13.D3.XX Inceppamento nell'area duplex

1. Aprire lo sportello destro.

ATTENZIONE: Non toccare il rullo di trasferimento. Agenti contaminanti potrebbero influire sulla qualità di stampa.

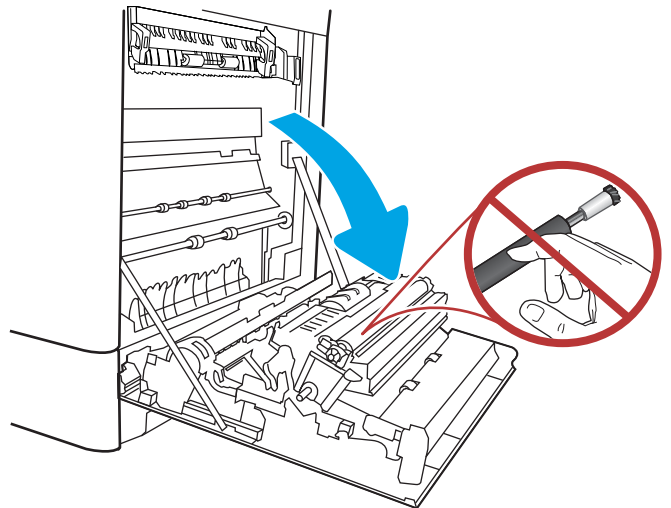

2. Rimuovere delicatamente la carta inceppata.

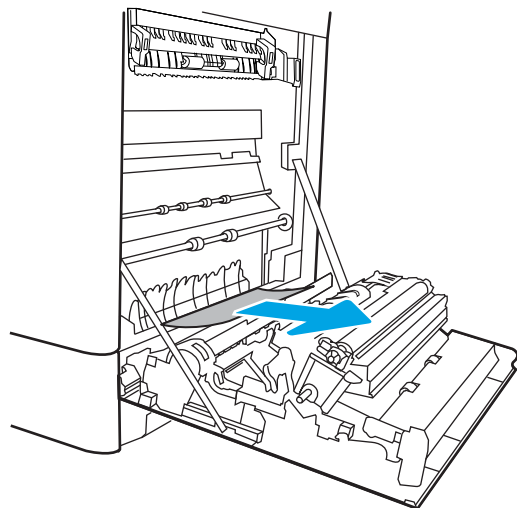

3. Estrarre delicatamente la carta inceppata nell'area del duplex sullo sportello destro.

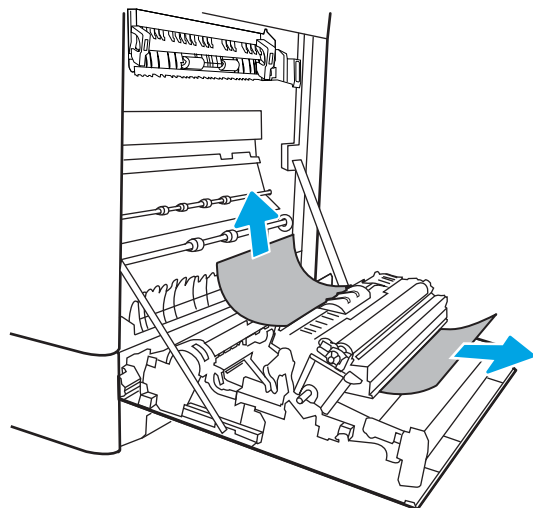

4. Se è presente della carta inceppata nella parte inferiore del fusore, tirarla delicatamente verso il basso per rimuoverla.

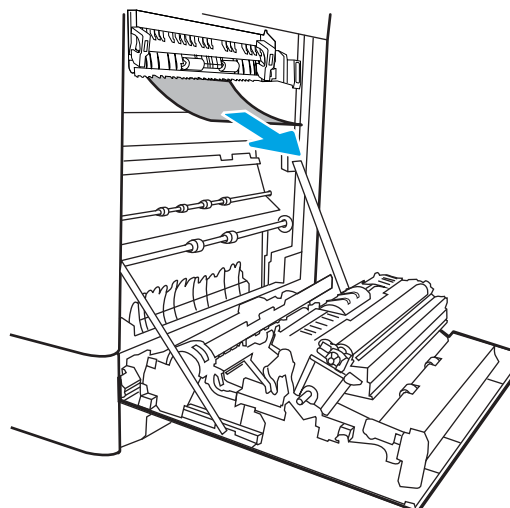

5. La carta potrebbe essersi inceppata all'interno del fusore in un punto in cui non è visibile. Afferrare le maniglie del fusore, azionare le leve di sgancio, sollevarle leggermente e tirarle verso l'esterno, mantenendole diritte, per rimuovere il fusore.

ATTENZIONE:  il fusore può surriscaldarsi mentre la stampante è in uso. Lasciarlo raffreddare prima di toccarlo.

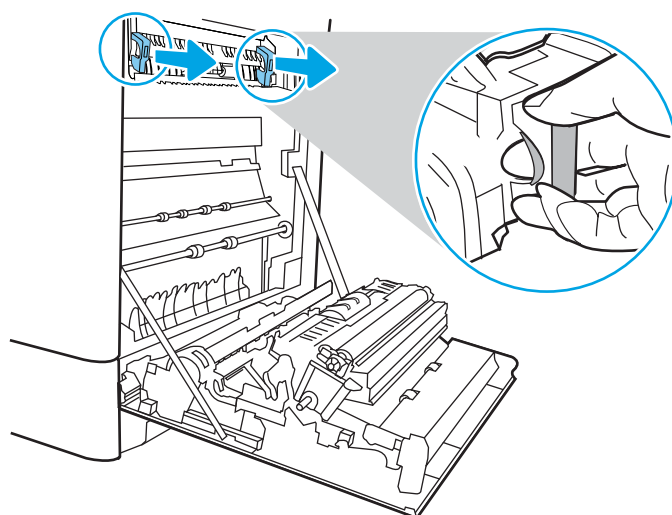

6. Aprire lo sportello di accesso agli inceppamenti sul fusore. Se vi è carta inceppata all'interno del fusore, tirarla delicatamente verso l'alto, mantenendola diritta, per rimuoverla. Se la carta si strappa, rimuovere tutti i frammenti.

ATTENZIONE:  anche se il corpo del fusore si è già raffreddato, i rulli al suo interno potrebbero ancora essere caldi. Non toccare i rulli del fusore.

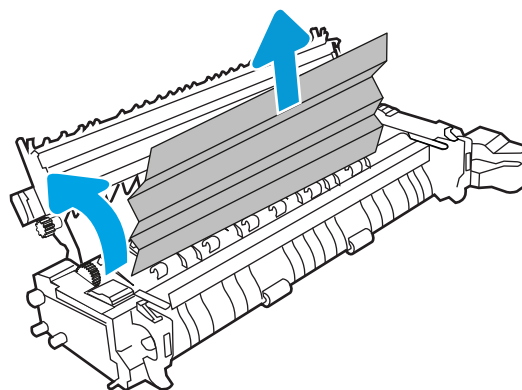

7. Se la carta si inceppa quando entra nel vassoio di raccolta, tirarla con delicatezza verso l'esterno per estrarla.

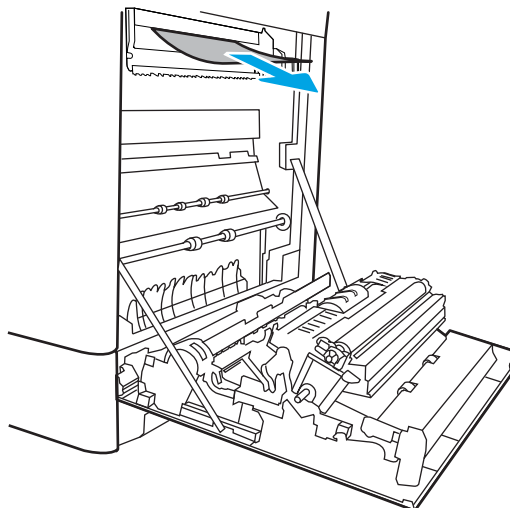

8. Chiudere lo sportello di accesso agli inceppamenti e spingere il fusore completamente nella stampante finché non scatta in posizione.

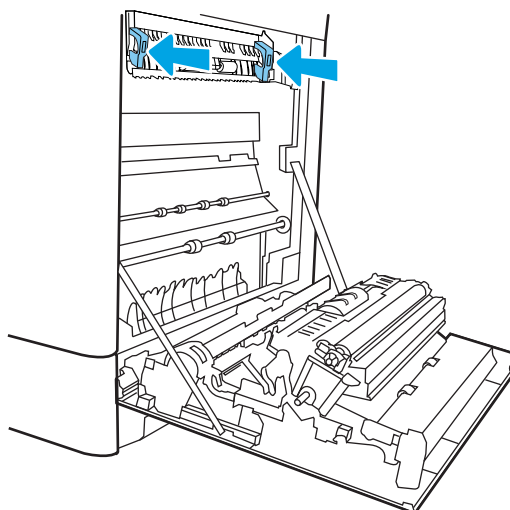

9. Chiudere lo sportello destro.

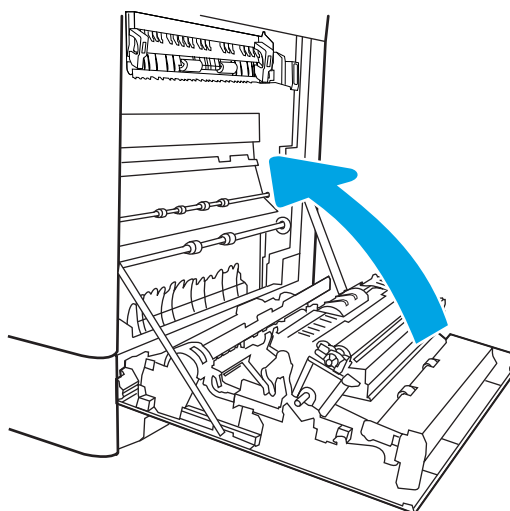

10. Aprire lo sportello superiore destro.

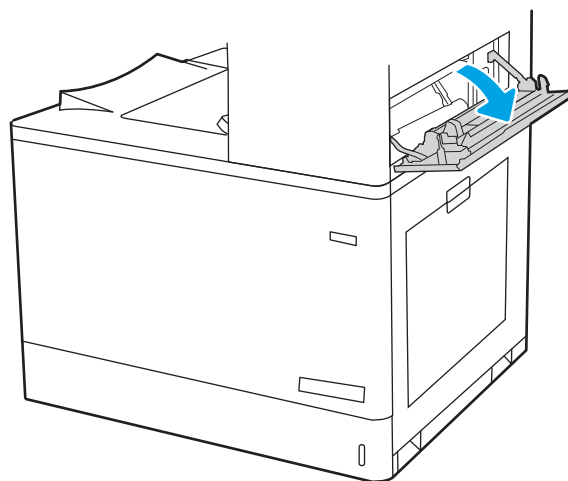

11. Rimuovere delicatamente la carta inceppata.

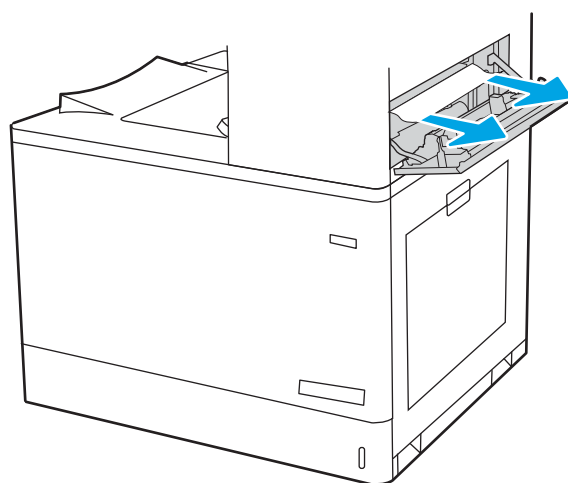

12. Chiudere lo sportello superiore destro.

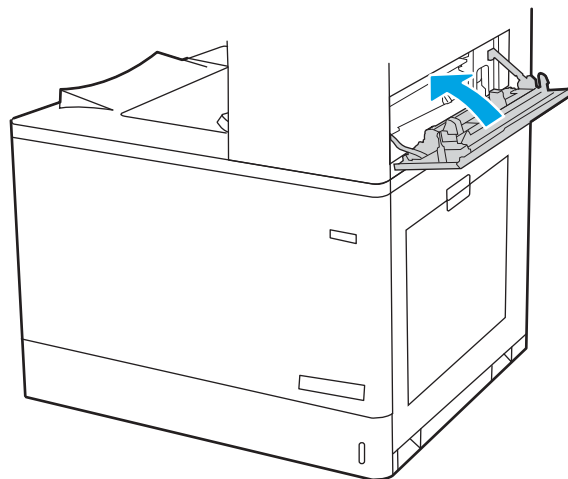

13. Se la carta è visibile nello scomparto di uscita, afferrare il bordo di entrata e rimuoverla delicatamente.

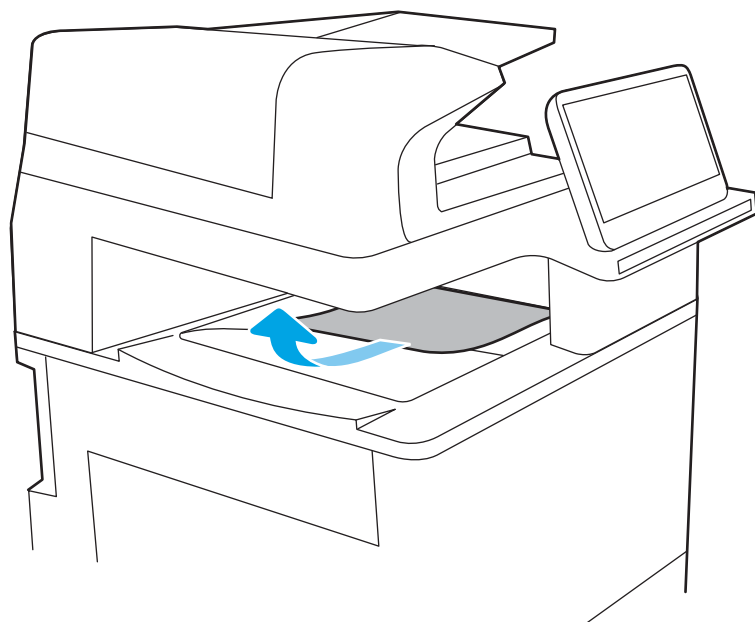

Eliminazione degli inceppamenti carta nei vassoi da 550 fogli (13.A3, 13.A4)

Utilizzare la seguente procedura per controllare la presenza di carta in tutte le posizioni possibili di inceppamenti per i vassoi da 550 fogli e all'interno dello sportello destro.

Quando si verifica un inceppamento, sul pannello di controllo potrebbe essere visualizzato il seguente messaggio e un'animazione che aiuta nella rimozione dell'inceppamento.

- 13.A3.XX Inceppamento nel vassoio 3
- 13.A4.XX Inceppamento nel vassoio 4

1. Aprire il vassoio e rimuovere tutti i fogli di carta inceppati o danneggiati. Verificare che il vassoio non sia eccessivamente pieno e che le guide della carta siano regolate correttamente.

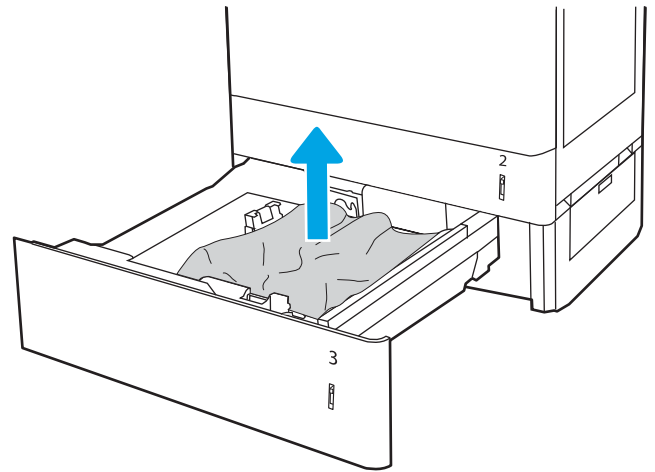

2. Rilasciare le due linguette sul retro del vassoio, quindi estrarre completamente il vassoio dalla stampante.

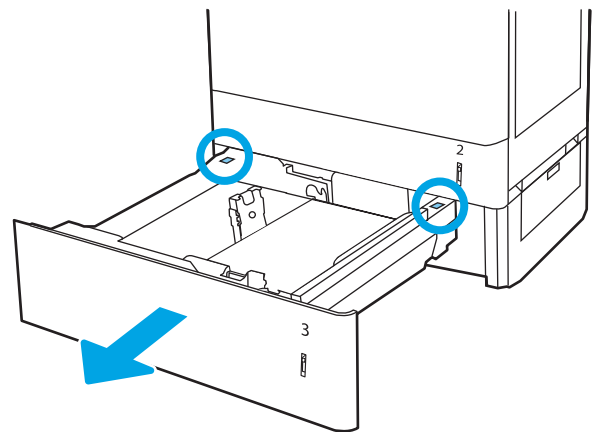

3. Rimuovere tutta la carta presente tra i rulli di alimentazione all'interno della stampante. Tirare prima la carta verso sinistra per rilasciarla, quindi in avanti per rimuoverla.

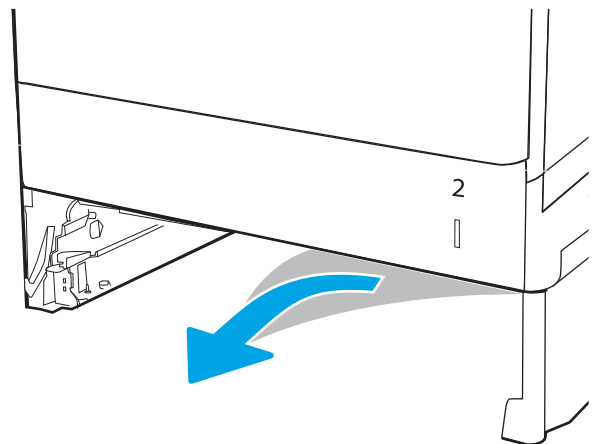

4. Installare e chiudere il vassoio.

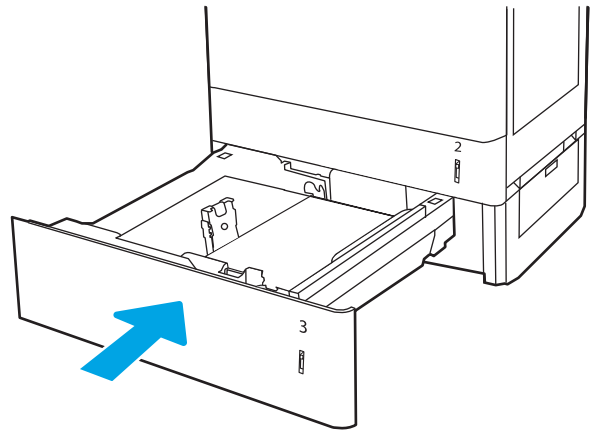

5. Aprire lo sportello inferiore destro.

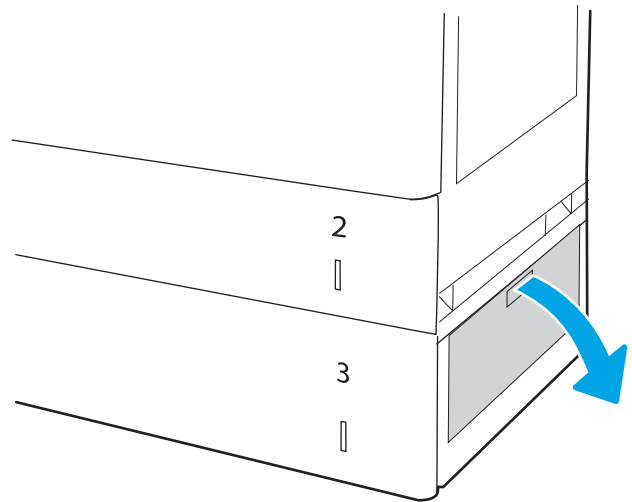

6. Rimuovere delicatamente la carta inceppata.

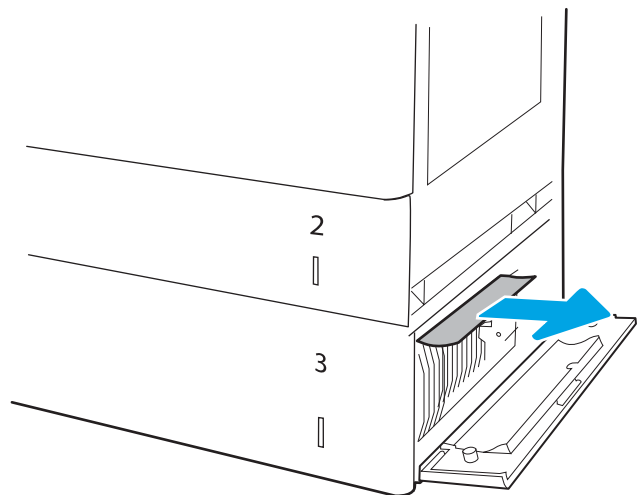

7. Chiudere lo sportello inferiore destro.

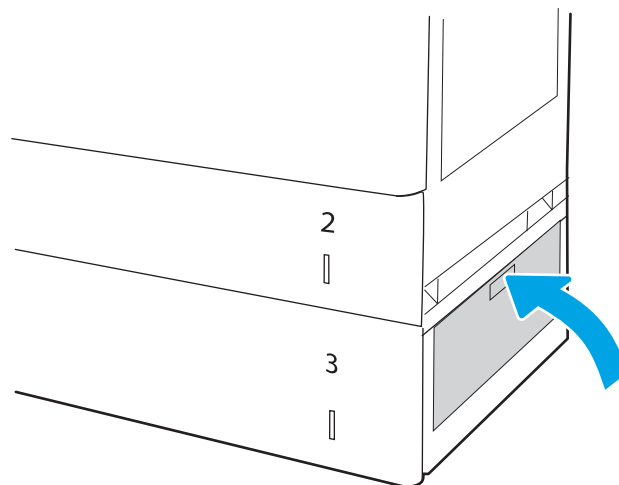

8. Aprire lo sportello destro.

ATTENZIONE: Non toccare il rullo di trasferimento. Agenti contaminanti potrebbero influire sulla qualità di stampa.

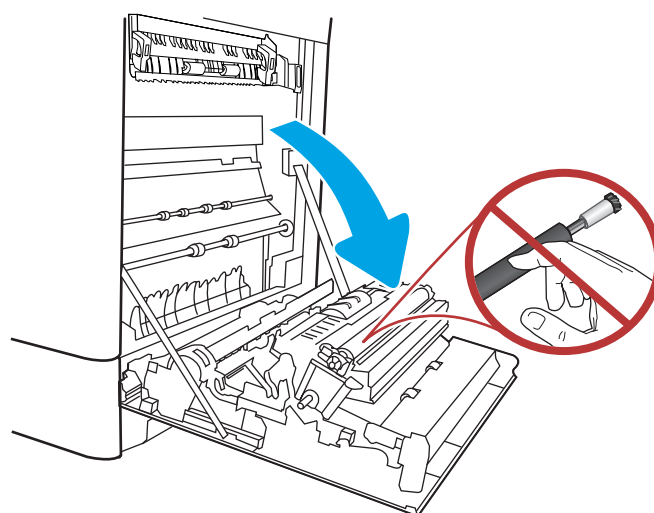

9. Rimuovere delicatamente la carta inceppata.

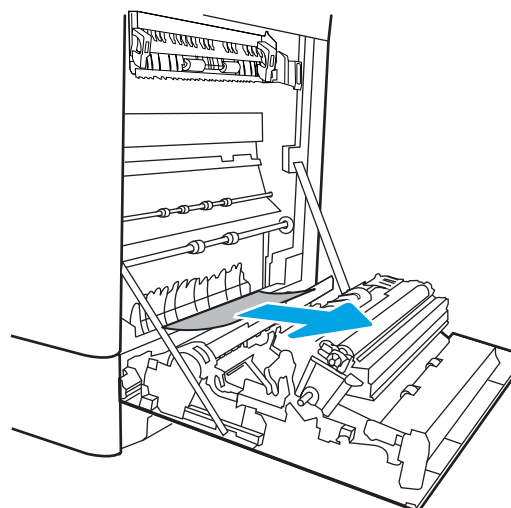

10. Estrarre delicatamente la carta inceppata nell'area del duplex sullo sportello destro.

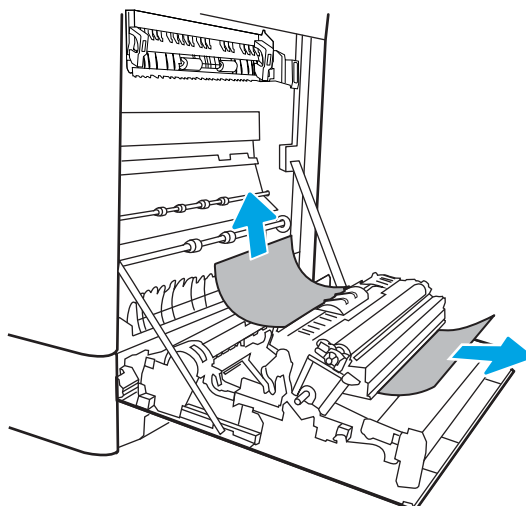

11. Se è presente della carta inceppata nella parte inferiore del fusore, tirarla delicatamente verso il basso per rimuoverla.

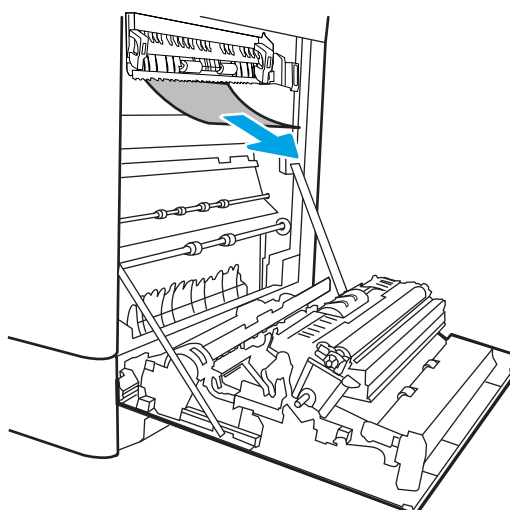

12. La carta potrebbe essersi inceppata all'interno del fusore in un punto in cui non è visibile. Afferrare le maniglie del fusore, azionare le leve di sgancio, sollevarle leggermente e tirarle verso l'esterno, mantenendole dritte, per rimuovere il fusore.

ATTENZIONE:  il fusore può surriscaldarsi mentre la stampante è in uso. Lasciarlo raffreddare prima di toccarlo.

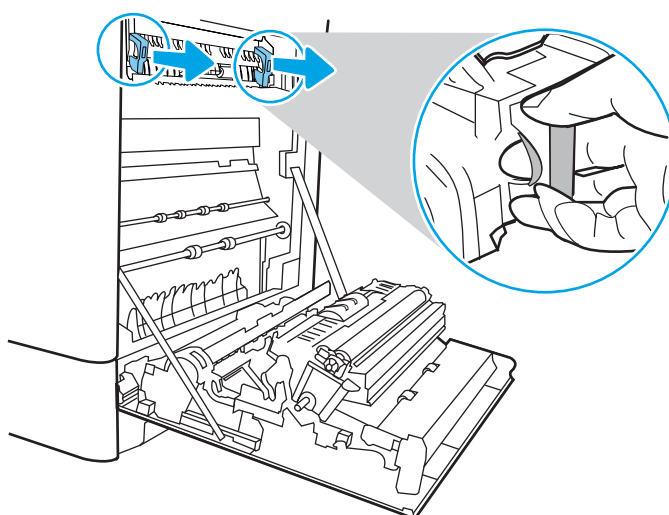

13. Aprire lo sportello di accesso agli inceppamenti sul fusore. Se vi è carta inceppata all'interno del fusore, tirarla delicatamente verso l'alto, mantenendola diritta, per rimuoverla. Se la carta si strappa, rimuovere tutti i frammenti.

NOTA:  anche se il corpo del fusore si è già raffreddato, i rulli al suo interno potrebbero ancora essere bollenti. Non toccare i rulli del fusore.

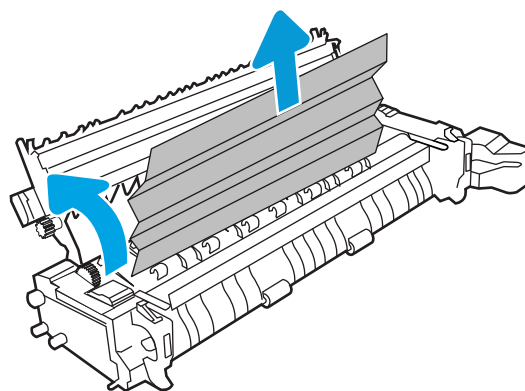

14. Se la carta si inceppa quando entra nel vassoio di raccolta, tirarla con delicatezza verso l'esterno per estrarla.

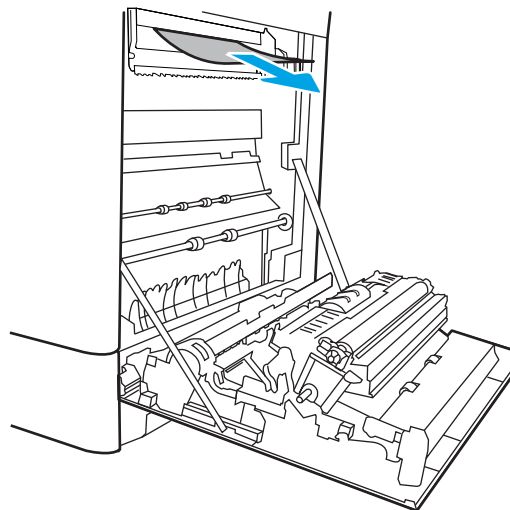

15. Chiudere lo sportello di accesso agli inceppamenti e spingere il fusore completamente nella stampante finché non scatta in posizione.

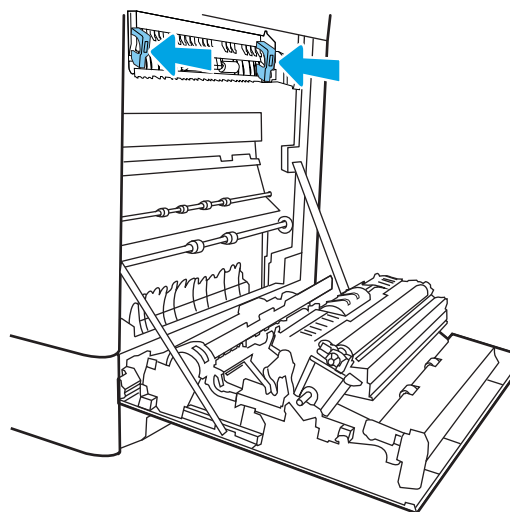

16. Chiudere lo sportello destro.

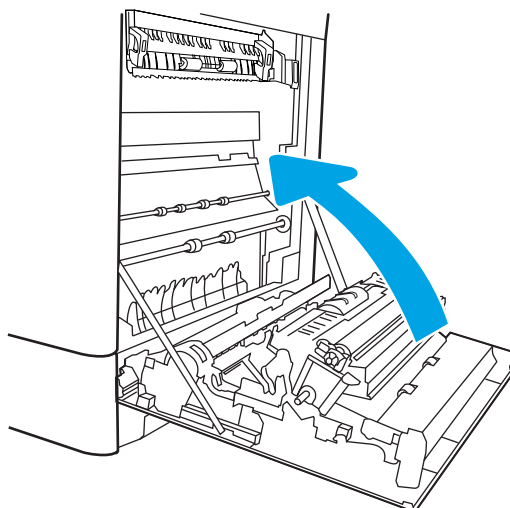

17. Aprire lo sportello superiore destro.

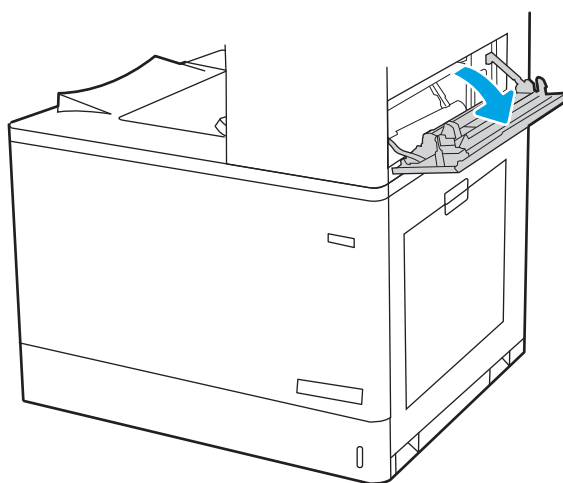

18. Rimuovere delicatamente la carta inceppata.

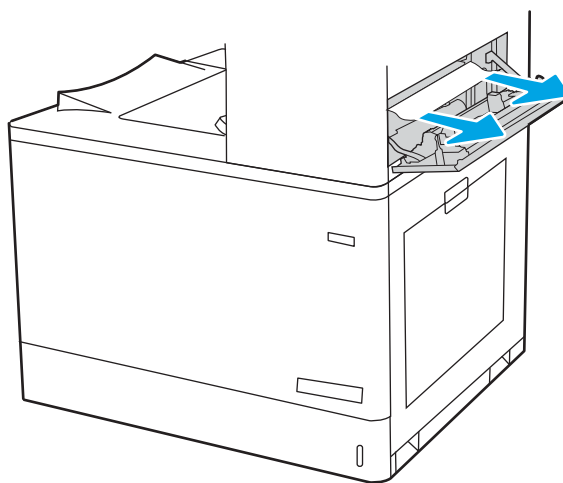

19. Chiudere lo sportello superiore destro.

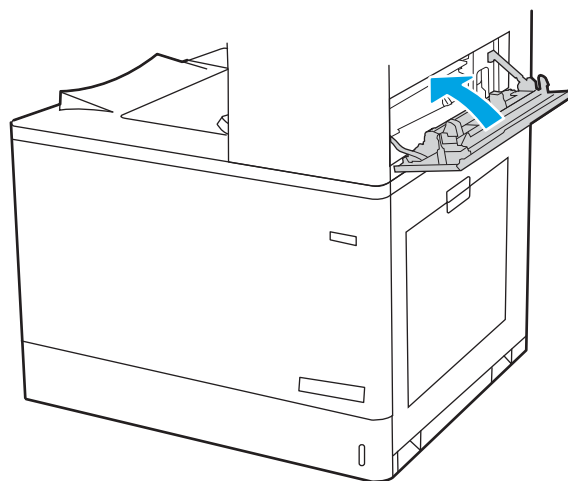

20. Se la carta è visibile nello scomparto di uscita, afferrare il bordo di entrata e rimuoverla delicatamente.

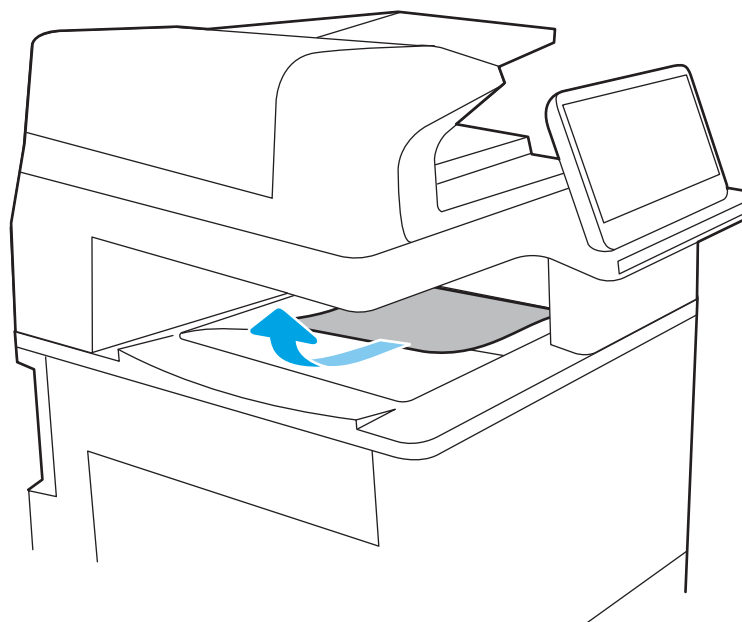

Eliminazione degli inceppamenti carta nei vassoi 2x550 fogli (13.A4, 13.A5)

Utilizzare la seguente procedura per controllare la presenza di carta in tutte le posizioni possibili di inceppamenti per i vassoi da 2x550 fogli e all'interno dello sportello destro.

Quando si verifica un inceppamento, sul pannello di controllo potrebbe essere visualizzato il seguente messaggio e un'animazione che aiuta nella rimozione dell'inceppamento.

- 13.A4.XX Inceppamento nel vassoio 4
- 13.A5.XX Inceppamento nel vassoio 5

1. Aprire il vassoio e rimuovere tutti i fogli di carta inceppati o danneggiati. Verificare che il vassoio non sia eccessivamente pieno e che le guide della carta siano regolate correttamente.

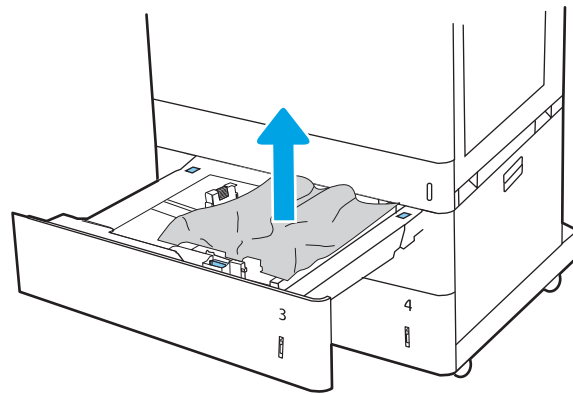

2. Rilasciare le due linguette sul retro del vassoio, quindi estrarre completamente il vassoio dalla stampante.

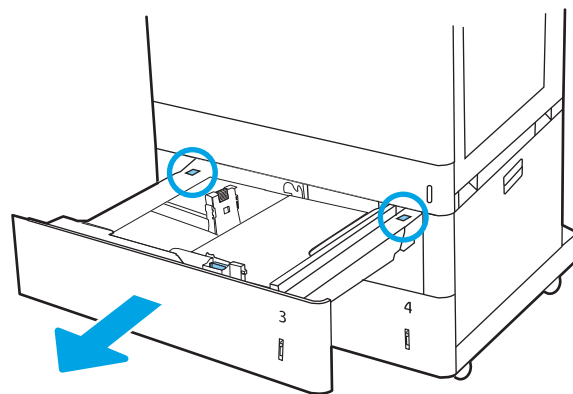

3. Rimuovere tutta la carta inceppata presente tra i rulli di alimentazione all'interno della stampante. Tirare prima la carta verso sinistra, quindi in avanti per rimuoverla.

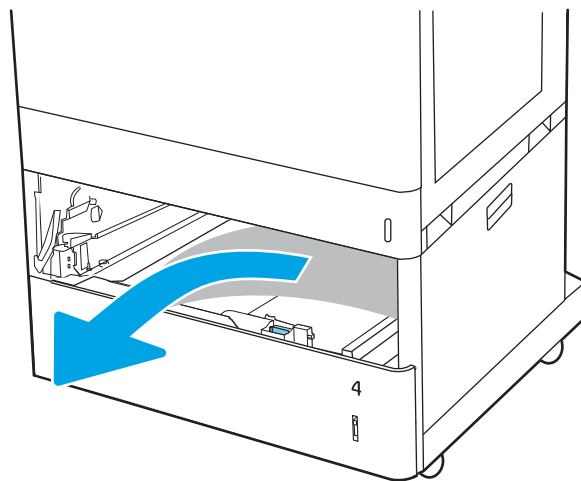

4. Aprire lo sportello inferiore destro.

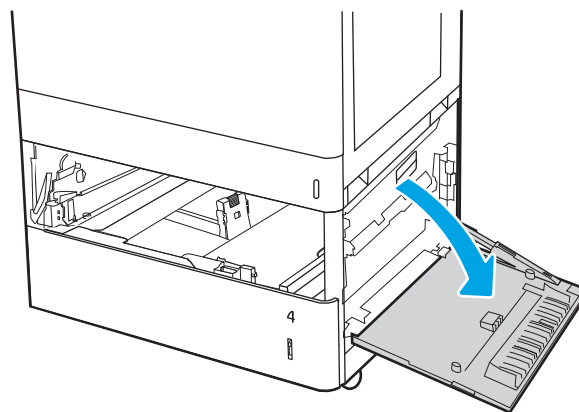

5. Rimuovere delicatamente la carta inceppata.

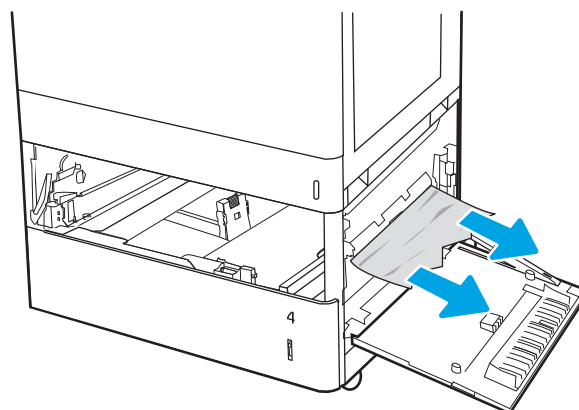

6. Chiudere lo sportello inferiore destro, quindi chiudere il vassoio.

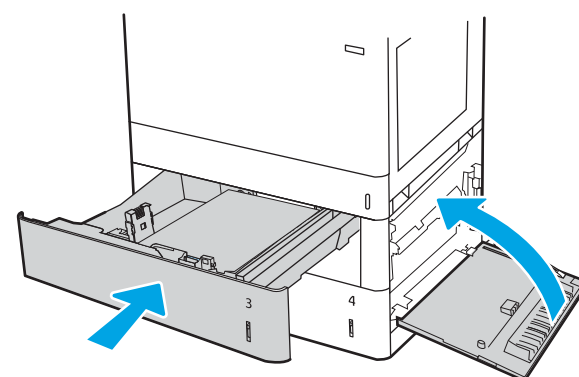

7. Aprire lo sportello destro.

ATTENZIONE: Non toccare il rullo di trasferimento. Agenti contaminanti potrebbero influire sulla qualità di stampa.

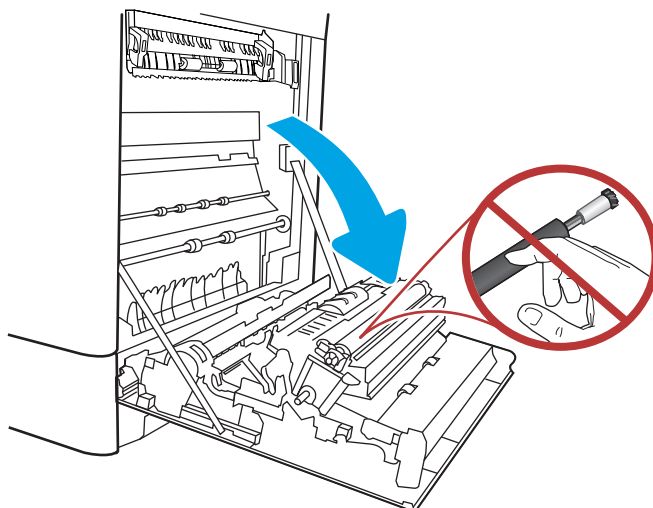

8. Rimuovere delicatamente la carta inceppata.

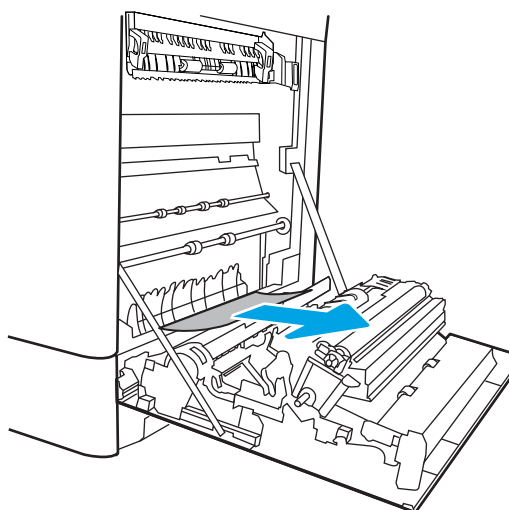

9. Estrarre delicatamente la carta inceppata nell'area del duplex sullo sportello destro.

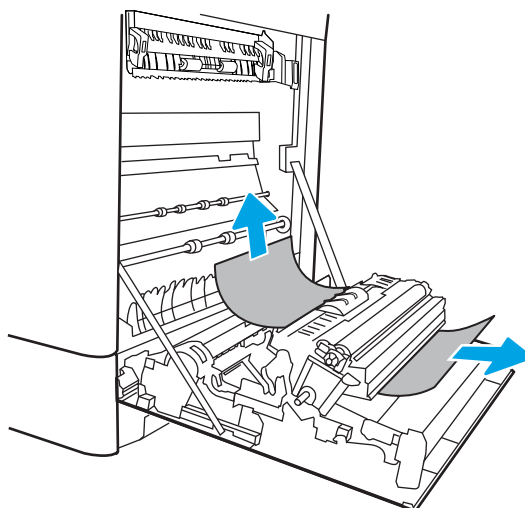

10. Se è presente della carta inceppata nella parte inferiore del fusore, tirarla delicatamente verso il basso per rimuoverla.

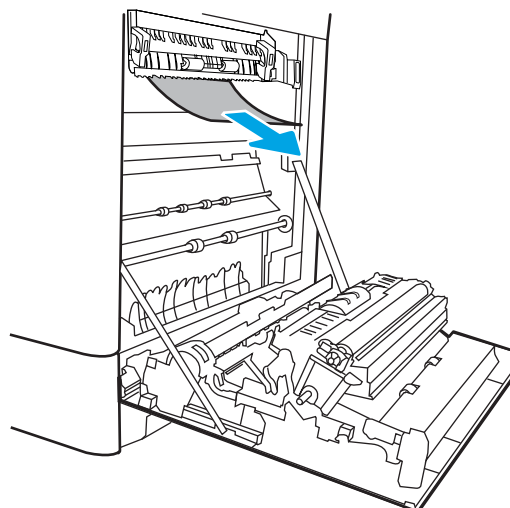

11. La carta potrebbe essersi inceppata all'interno del fusore in un punto in cui non è visibile. Afferrare le maniglie del fusore, azionare le leve di sgancio, sollevarle leggermente e tirarle verso l'esterno, mantenendole diritte, per rimuovere il fusore.

ATTENZIONE:  il fusore può surriscaldarsi mentre la stampante è in uso. Lasciarlo raffreddare prima di toccarlo.

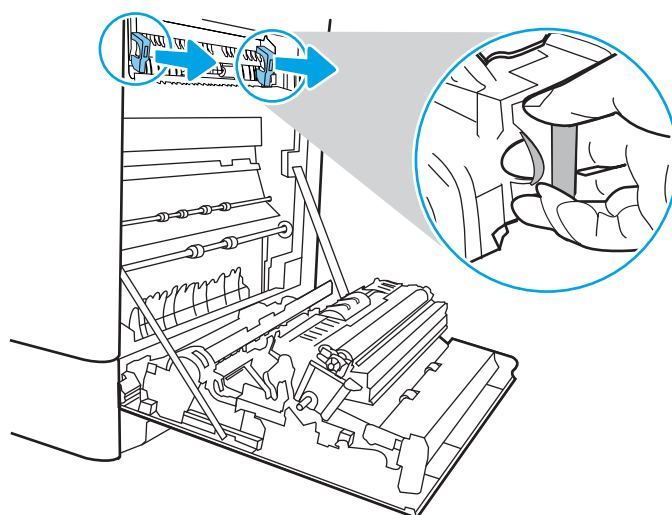

12. Aprire lo sportello di accesso agli inceppamenti sul fusore. Se vi è carta inceppata all'interno del fusore, tirarla delicatamente verso l'alto, mantenendola diritta, per rimuoverla. Se la carta si strappa, rimuovere tutti i frammenti.

ATTENZIONE:  anche se il corpo del fusore si è già raffreddato, i rulli al suo interno potrebbero ancora essere bollenti. Non toccare i rulli del fusore.

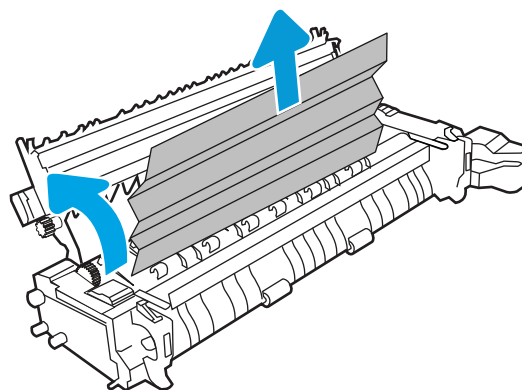

13. Se la carta si inceppa quando entra nel vassoio di raccolta, tirarla con delicatezza verso l'esterno per estrarla.

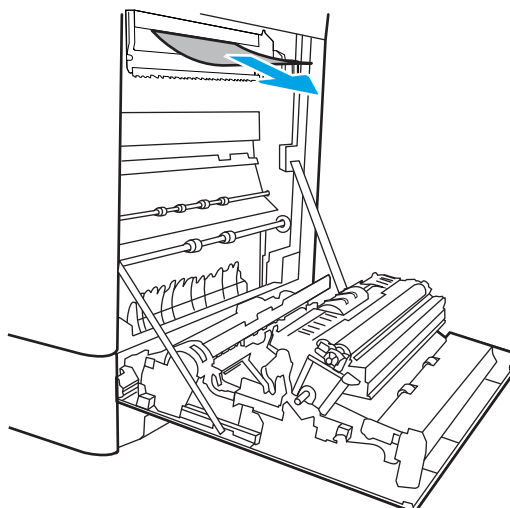

14. Chiudere lo sportello di accesso agli inceppamenti e spingere il fusore completamente nella stampante finché non scatta in posizione.

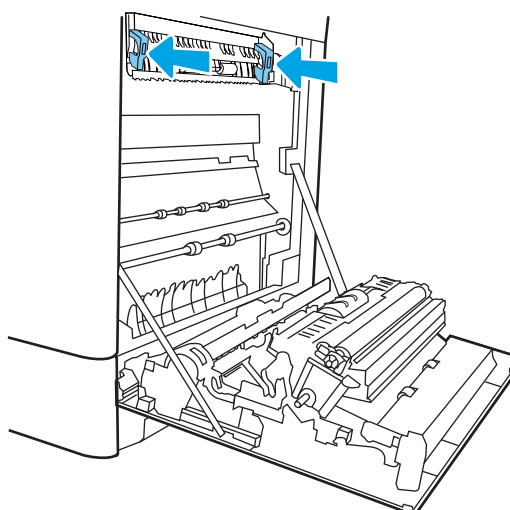

15. Chiudere lo sportello destro.

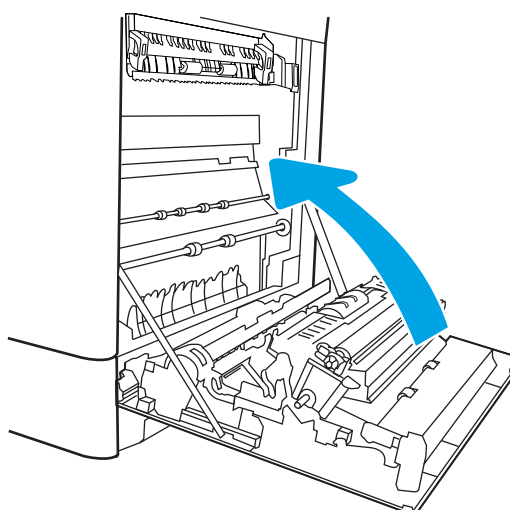

16. Aprire lo sportello superiore destro.

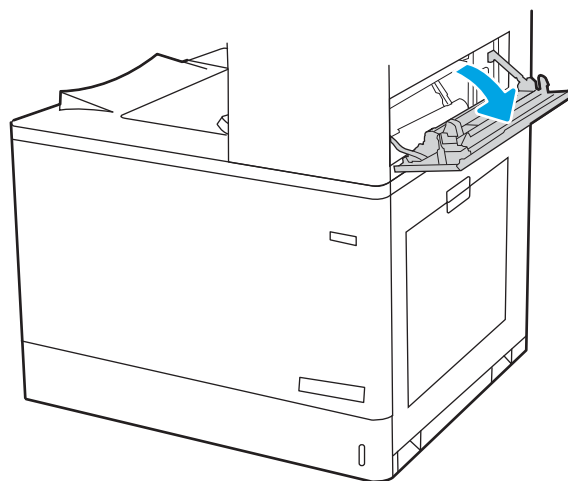

17. Rimuovere delicatamente la carta inceppata.

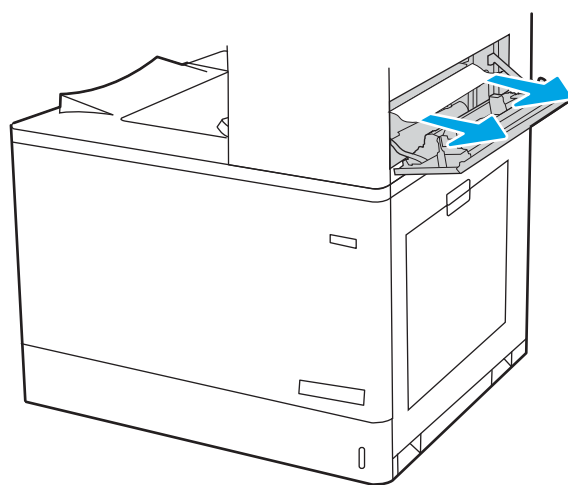

18. Chiudere lo sportello superiore destro.

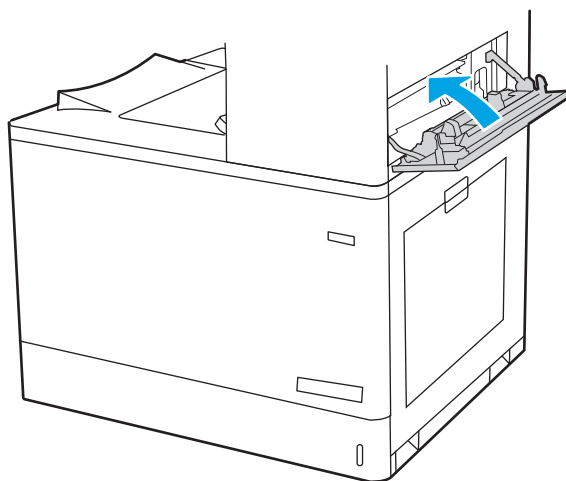

19. Se la carta è visibile nello scomparto di uscita, afferrare il bordo di entrata e rimuoverla delicatamente.

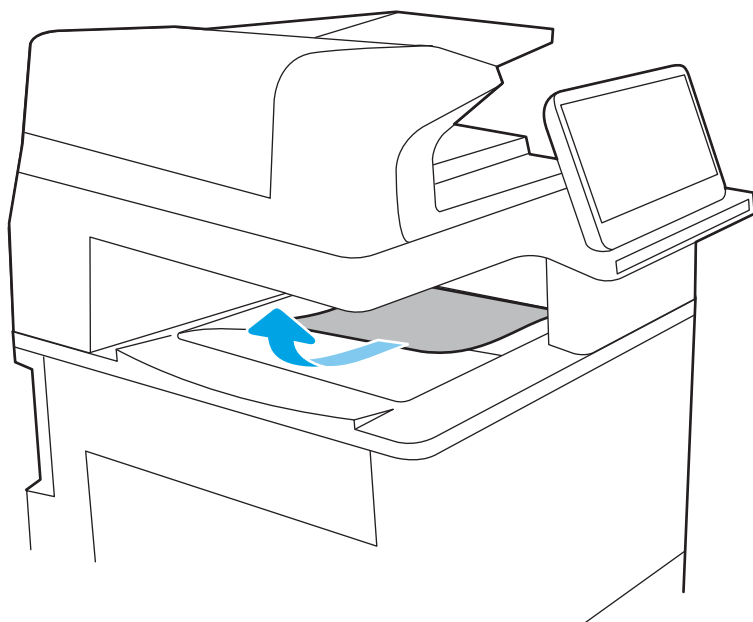

Eliminazione inceppamenti nei vassoi carta ad alta capacità da 2.700 fogli (13.A3, 13.A4, 13.A5, 13.A7)

Utilizzare la seguente procedura per controllare la presenza di carta in tutte le posizioni possibili di inceppamenti per i vassoi di alimentazione ad alta capacità (HCI) da 2.700 fogli e all'interno dello sportello destro.

Quando si verifica un inceppamento, sul pannello di controllo potrebbe essere visualizzato il seguente messaggio e un'animazione che aiuta nella rimozione dell'inceppamento.

1. Rilasciare il fermo del vassoio sul vassoio HCI sinistro. Far scorrere il vassoio dalla stampante finché non si arresta, quindi sollevarlo ed estrarlo dalla stampante per rimuoverlo.

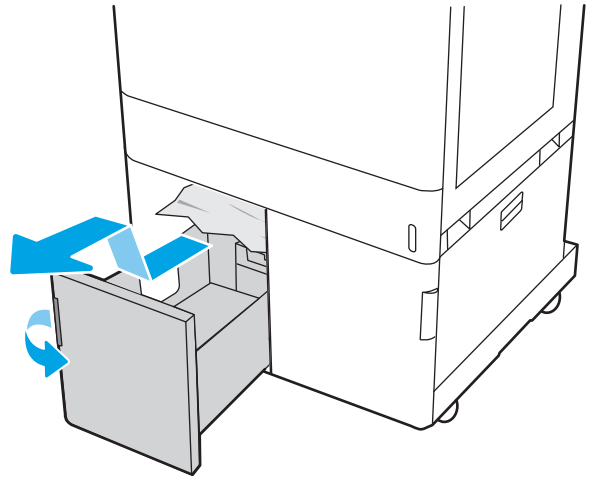

2. Rimuovere tutta la carta inceppata presente tra i rulli di alimentazione all'interno della stampante. Tirare prima la carta verso sinistra, quindi in avanti per rimuoverla.

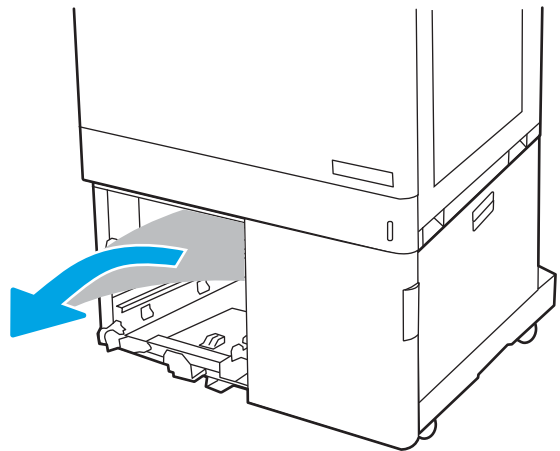

3. Installare e chiudere il vassoio HCI sinistro.

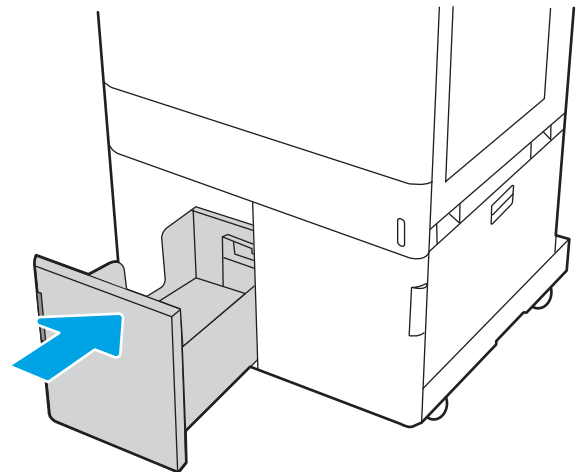

4. Rilasciare il fermo del vassoio sul vassoio HCI destro. Far scorrere il vassoio dalla stampante finché non si arresta, quindi sollevarlo ed estrarlo dalla stampante per rimuoverlo.

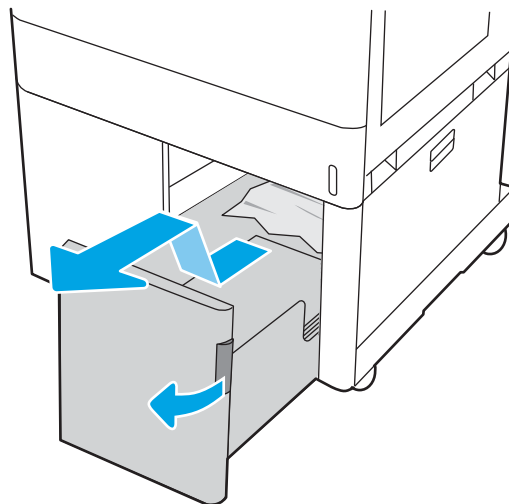

5. Rimuovere tutta la carta inceppata presente tra i rulli di alimentazione all'interno della stampante. Tirare prima la carta verso sinistra, quindi in avanti per rimuoverla.

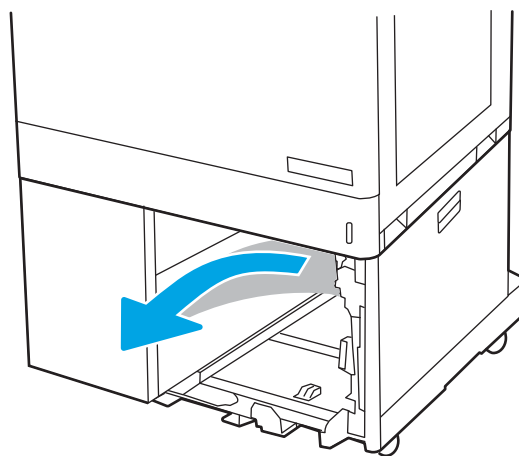

6. Aprire lo sportello inferiore destro.

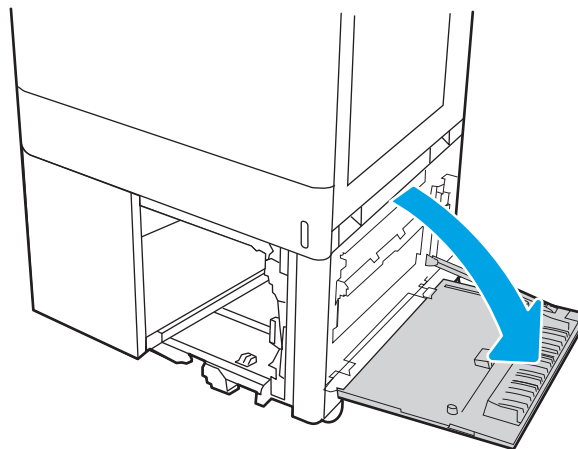

7. Rimuovere eventuali fogli danneggiati.

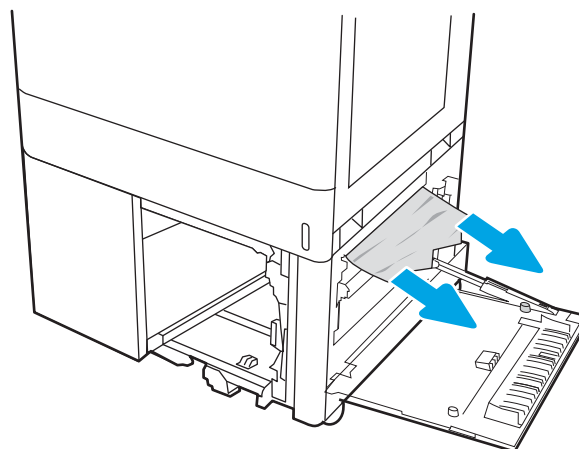

8. Chiudere lo sportello inferiore destro, quindi chiudere il vassoio HCl destro.

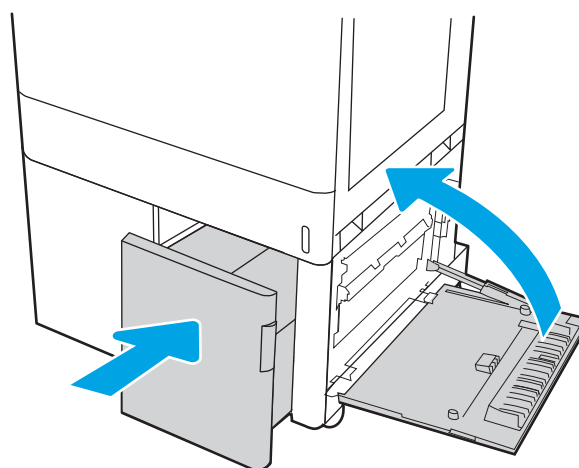

9. Aprire lo sportello destro.

ATTENZIONE: Non toccare il rullo di trasferimento. Agenti contaminanti potrebbero influire sulla qualità di stampa.

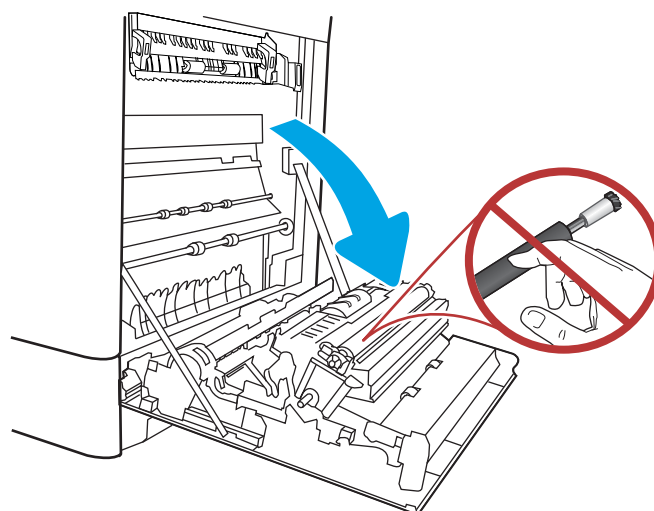

10. Rimuovere delicatamente la carta inceppata.

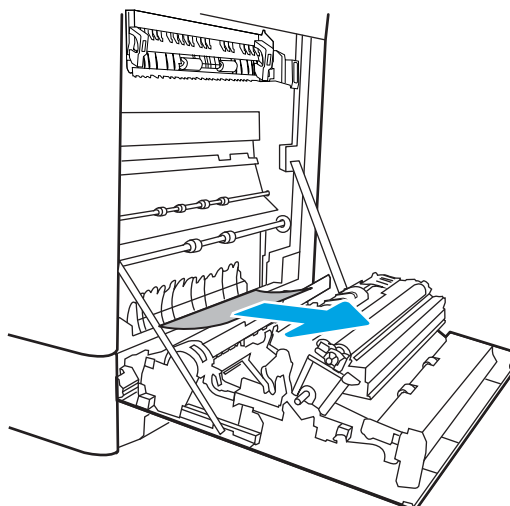

11. Estrarre delicatamente la carta inceppata nell'area del duplex sullo sportello destro.

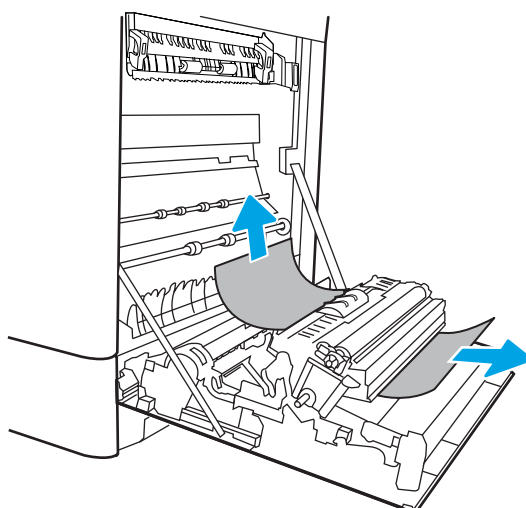

12. Se è presente della carta inceppata nella parte inferiore del fusore, tirarla delicatamente verso il basso per rimuoverla.

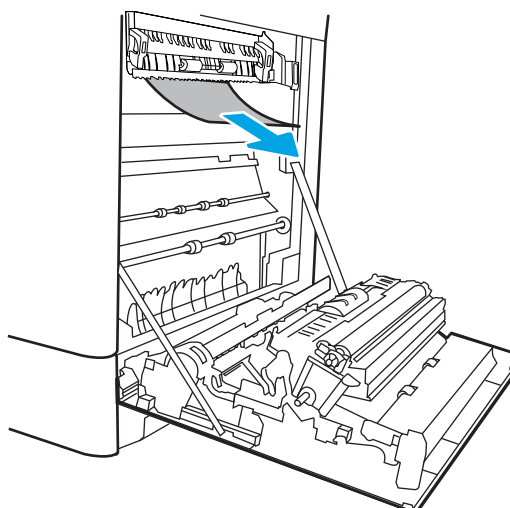

13. La carta potrebbe essersi inceppata all'interno del fusore in un punto in cui non è visibile. Afferrare le maniglie del fusore, azionare le leve di sgancio, sollevarle leggermente e tirarle verso l'esterno, mantenendole dritte, per rimuovere il fusore.

ATTENZIONE:  il fusore può surriscaldarsi mentre la stampante è in uso. Lasciarlo raffreddare prima di toccarlo.

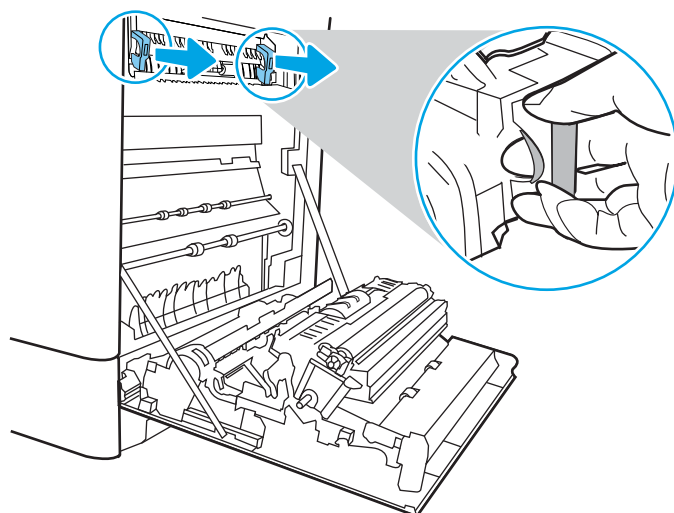

14. Aprire lo sportello di accesso agli inceppamenti sul fusore. Se vi è carta inceppata all'interno del fusore, tirarla delicatamente verso l'alto, mantenendola dritta, per rimuoverla. Se la carta si strappa, rimuovere tutti i frammenti.

ATTENZIONE:  anche se il corpo del fusore si è già raffreddato, i rulli al suo interno potrebbero ancora essere bollenti. Non toccare i rulli del fusore.

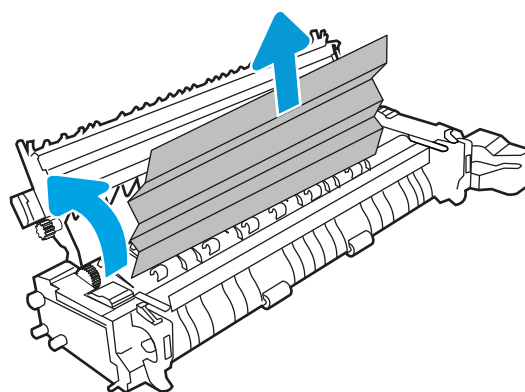

15. Se la carta si inceppa quando entra nel vassoio di raccolta, tirarla con delicatezza verso l'esterno per estrarla.

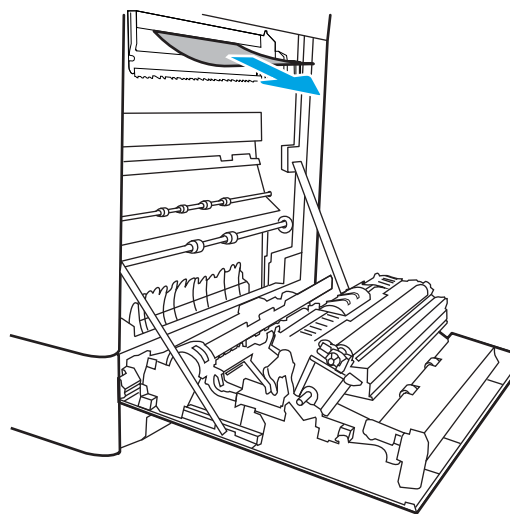

16. Chiudere lo sportello di accesso agli inceppamenti e spingere il fusore completamente nella stampante finché non scatta in posizione.

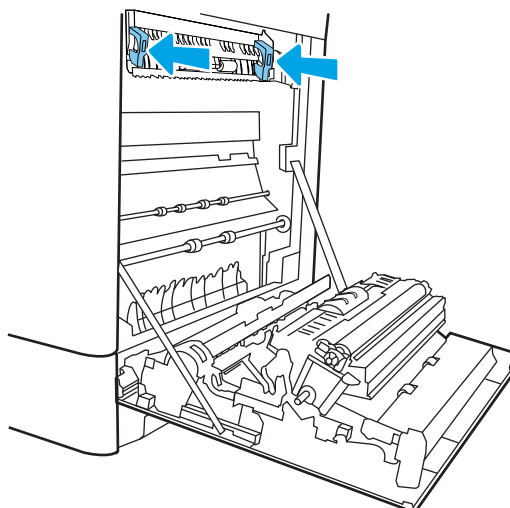

17. Chiudere lo sportello destro.

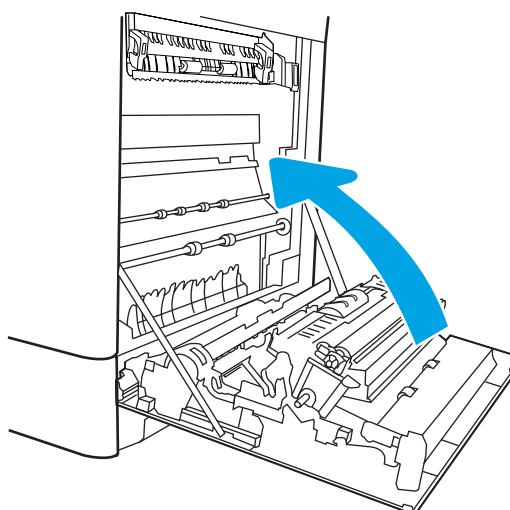

18. Aprire lo sportello superiore destro.

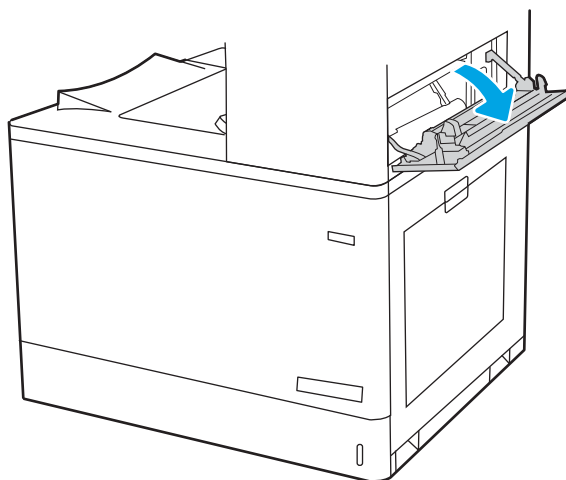

19. Rimuovere delicatamente la carta inceppata.

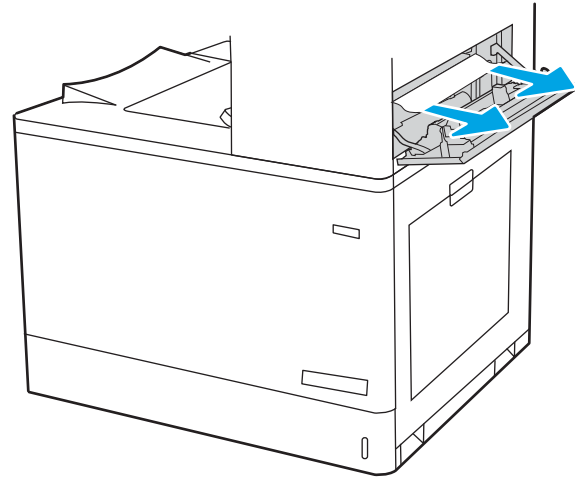

20. Chiudere lo sportello superiore destro.

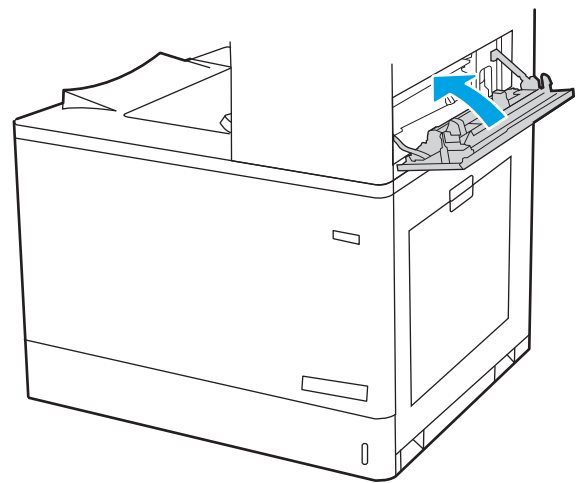

21. Se la carta è visibile nello scomparto di uscita, afferrare il bordo di entrata e rimuoverla delicatamente.

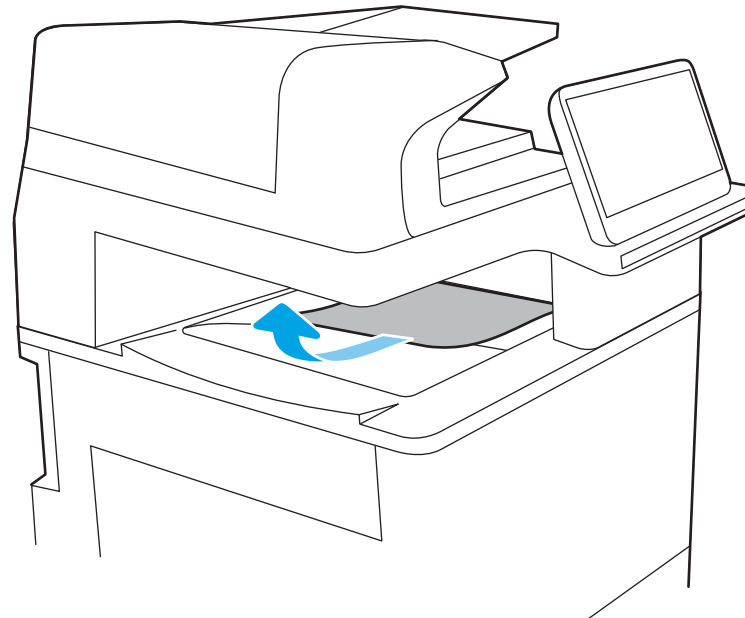

Risoluzione dei problemi di qualità di stampa a colori

Utilizzare le informazioni riportate di seguito per risolvere i problemi di qualità di stampa, qualità dei colori e qualità dell'immagine su stampanti HP Color LaserJet Enterprise.

- [Introduzione](#)
- [Risoluzione dei problemi di qualità di stampa](#)
- [Risoluzione dei problemi di qualità dei colori](#)
- [Risoluzione dei difetti dell'immagine](#)

Introduzione

La procedura di risoluzione dei problemi consente di risolvere i seguenti difetti:

- Pagine vuote
- Pagine nere
- Colori non allineati
- Carta arricciata
- Bande chiare o scure
- Striature chiare o scure
- Stampa non nitida
- Sfondo grigio o stampa scura
- Stampa chiara
- Residui di toner
- Toner mancante
- Punti sparsi di toner
- Immagini inclinate
- Macchie
- Striature

Risoluzione dei problemi di qualità di stampa

Per risolvere i problemi di qualità di stampa, provare queste operazioni nell'ordine suggerito.

- [Aggiornamento del firmware della stampante](#)
- [Stampa da un programma software differente](#)
- [Controllo dell'impostazione relativa al tipo di carta per il processo di stampa](#)
- [Controllo dello stato della cartuccia di toner](#)
- [Stampa di una pagina di pulizia](#)
- [Controllare lo stato del toner e delle cartucce di toner](#)
- [Controllo della carta e dell'ambiente di stampa](#)
- [Tentativo con un altro driver di stampa](#)

Per risolvere difetti dell'immagine specifici, fare riferimento a [Risolvere i difetti dell'immagine](#).

Aggiornamento del firmware della stampante

Provare ad aggiornare il firmware della stampante.

Per istruzioni, andare alla pagina www.hp.com/support.

Stampa da un programma software differente

Tentare di stampare da un programma differente.

Se la pagina viene stampata correttamente, il problema è relativo al programma software dal quale viene eseguita la stampa.

Controllo dell'impostazione relativa al tipo di carta per il processo di stampa

Verificare l'impostazione del tipo di carta se si stampa da un programma software e se le pagine stampate sono scure, sfocate o con strisce, accartocciate o presentano macchie sparse di toner, residui di toner o piccole aree senza toner.

- [Controllo dell'impostazione del tipo di carta sulla stampante](#)
- [Modifica dell'impostazione del tipo di carta \(Windows\)](#)
- [Controllo dell'impostazione del tipo di carta \(macOS\)](#)

Controllo dell'impostazione del tipo di carta sulla stampante

Controllare l'impostazione del tipo di carta sul pannello di controllo della stampante e modificarla se necessario.

1. Aprire il vassoio.
2. Verificare che il vassoio contenga il tipo di carta corretto.
3. Chiudere il vassoio.
4. Attenersi alle istruzioni visualizzate sul pannello di controllo per confermare o modificare le impostazioni del tipo di carta per il vassoio.

Modifica dell'impostazione del tipo di carta (Windows)

Controllare il tipo di carta per Windows e modificare l'impostazione, se necessario.

1. Nel programma software, selezionare l'opzione **Stampa**.
2. Selezionare la stampante, quindi fare clic sul pulsante **Proprietà** o **Preferenze**.
3. Fare clic sulla scheda **Carta/qualità**.
4. Nell'elenco a discesa **Tipo di carta**, fare clic sull'opzione **Altro...**
5. Espandere l'elenco di opzioni per **Tipo**.
6. Espandere la categoria dei tipi di carta più simili a quelli di cui si dispone.
7. Selezionare l'opzione per il tipo di carta che si sta utilizzando, quindi fare clic sul pulsante **OK**.
8. Fare clic sul pulsante **OK** per chiudere la finestra di dialogo **Proprietà documento**. Nella finestra di dialogo **Stampa**, fare clic sul pulsante **OK** per stampare il processo.

Controllo dell'impostazione del tipo di carta (macOS)

Controllare l'impostazione del tipo di carta per macOS e modificarla se necessario.

1. Fare clic sul menu **File**, quindi sull'opzione **Stampa**.
2. Nel menu **Stampante**, selezionare la stampante.
3. Per impostazione predefinita, nel driver di stampa viene visualizzato il menu **Copie e pagine**. Aprire l'elenco a discesa dei menu, quindi fare clic sul menu **Finitura**.
4. Dall'elenco a discesa **Tipo di supporto**, selezionare il tipo.
5. Fare clic sul pulsante **Stampa**.

Controllo dello stato della cartuccia di toner

Seguire la procedura per verificare la durata stimata rimanente delle cartucce di toner e, se applicabile, lo stato degli altri componenti di manutenzione sostituibili.

- [Passaggio 1. Stampare la pagina sullo stato dei materiali di consumo](#)
- [Passaggio 2. controllo dello stato dei materiali di consumo](#)

Passaggio 1. Stampare la pagina sullo stato dei materiali di consumo

La pagina di stato dei materiali di consumo indica lo stato della cartuccia.

1. Nella schermata iniziale del pannello di controllo della stampante, selezionare il menu [Rapporti](#).
2. Selezionare il menu [Pagine di configurazione/stato](#).
3. Selezionare [Pagina sullo stato dei materiali di consumo](#), quindi selezionare [Stampa](#) per stampare la pagina.

Passaggio 2. controllo dello stato dei materiali di consumo

Controllare il rapporto sullo stato dei materiali di consumo come descritto di seguito.

1. Verificare il rapporto sullo stato dei materiali di consumo per controllare la percentuale di durata rimanente delle cartucce di toner e, se applicabile, lo stato degli altri componenti di manutenzione sostituibili.

Se si utilizza una cartuccia di toner quasi esaurita, possono verificarsi problemi di qualità di stampa. La pagina di stato dei materiali di consumo indica quando un materiale di consumo è quasi esaurito. Una volta raggiunta la soglia minima, la Garanzia di protezione HP sul materiale di consumo HP è terminata.

Non è necessario sostituire immediatamente la cartuccia di toner, a meno che la qualità di stampa non risulti definitivamente deteriorata. Tenere una cartuccia di sostituzione disponibile da installare nel caso in cui la qualità di stampa non sia più soddisfacente.

Se si ritiene necessario sostituire una cartuccia di toner o un altro componente di manutenzione sostituibile, la pagina di stato dei materiali di consumo indica i numeri di catalogo HP originali.

2. Verificare se si sta utilizzando una cartuccia HP originale.

Una cartuccia di toner HP originale riporta su di essa la parola "HP" o il logo HP. Per ulteriori informazioni sull'identificazione delle cartucce HP, andare all'indirizzo www.hp.com/go/learnaboutsupplies.

Stampa di una pagina di pulizia

Durante il processo di stampa, è possibile che si accumulino carta, toner e residui di polvere all'interno della stampante, provocando problemi di qualità di stampa come residui di toner, macchie, striature, linee o segni ripetuti.

Per pulire il percorso della carta nella stampante, attenersi alla seguente procedura:

1. Nella schermata iniziale del pannello di controllo della stampante, aprire il menu [Strumenti di supporto](#).
2. Selezionare i seguenti menu:

- a. [Manutenzione](#)
 - b. [Calibrazione/Pulizia](#)
 - c. [Pagina di pulizia](#)
3. Selezionare [Stampa](#) per stampare la pagina.

Sul pannello di controllo della stampante viene visualizzato il messaggio **Pulizia....** Il completamento del processo di pulizia richiede alcuni minuti. Non spegnere la stampante fino al completamento del processo di pulizia. Al termine, gettare la pagina stampata.

Controllare lo stato del toner e delle cartucce di toner

Seguire le istruzioni indicate per ispezionare ciascuna cartuccia del toner:

1. Rimuovere la cartuccia di toner dalla stampante e controllare che il nastro sigillante sia stato rimosso.
2. Verificare la presenza di eventuali danni nel chip della memoria.
3. Esaminare la superficie del tamburo fotosensibile verde.

 **ATTENZIONE:** Non toccare il tamburo fotosensibile. Eventuali impronte lasciate sul tamburo fotosensibile possono causare problemi di qualità di stampa.

4. Se sono presenti graffi, impronte o altri danni sul tamburo fotosensibile, sostituire la cartuccia di toner.
5. Reinstallare la cartuccia del toner e stampare alcune pagine per verificare se il problema è stato risolto.

Controllo della carta e dell'ambiente di stampa

Per controllare la selezione della carta e l'ambiente di stampa, utilizzare le seguenti informazioni.

- [Passaggio 1: uso di carta conforme alle specifiche consigliate da HP](#)
- [Passaggio 2. Controllo dell'ambiente](#)
- [Passo 3: impostare l'allineamento del singolo vassoio](#)

Passaggio 1: uso di carta conforme alle specifiche consigliate da HP

Alcuni problemi di qualità della stampa sono causati dall'utilizzo di carta non conforme alle specifiche HP.

- Utilizzare sempre carta il cui tipo e la cui grammatura siano supportati da questa stampante.
- Utilizzare carta di buona qualità che non presenti tagli, incisioni, lacerazioni, macchie, particelle estranee, polvere, stropicciature, fori, bordi ondulati o piegati.
- Non utilizzare carta su cui sono state eseguite stampe precedenti.
- Utilizzare carta che non contenga materiale metallico, ad esempio come glitter.
- Utilizzare carta specifica per stampanti laser. Non utilizzare carta esclusivamente indicata per le stampanti a getto d'inchiostro.
- Non utilizzare carta troppo ruvida. L'uso di carta più levigata offre generalmente una qualità di stampa migliore.

Passaggio 2. Controllo dell'ambiente

L'ambiente può influenzare direttamente la qualità della stampa e costituisce una causa comune dei problemi relativi alla qualità di stampa o all'alimentazione di carta. Tentare le soluzioni seguenti:

- Non posizionare la stampante in prossimità di correnti d'aria provenienti, ad esempio, da finestre e porte aperte o ventole di condizionatori.
- Assicurarci che la stampante non sia esposta a temperature o umidità non conformi alle specifiche indicate.
- Non posizionare la stampante in spazi limitati, ad esempio un mobiletto.
- Collocare la stampante su una superficie resistente e piana.
- Rimuovere qualsiasi oggetto che blocchi le ventole della stampante. La stampante necessita di un flusso d'aria adeguato su tutti i lati, compresa la parte superiore.
- Proteggere la stampante da pulviscolo, polvere, vapore, grasso o altri elementi che potrebbero lasciare residui all'interno.

Passo 3: impostare l'allineamento del singolo vassoio

Seguire i passaggi indicati quando testo o immagini non sono centrati o allineati correttamente sulla pagina stampata quando si stampa da vassoi specifici.

1. Nella schermata iniziale del pannello di controllo della stampante, selezionare il menu [Impostazioni](#).
2. Selezionare i seguenti menu:

- a. [Copia/Stampa](#) o [Stampa](#)
 - b. [Qualità di stampa](#)
 - c. [Registrazione dell'immagine](#)
3. Selezionare [Vassoio](#), quindi selezionare il vassoio da regolare.
 4. Selezionare [Stampa pagina di prova](#), quindi seguire le istruzioni sulle pagine stampate.
 5. Selezionare nuovamente [Stampa pagina di prova](#) per verificare i risultati, quindi, se necessario, effettuare ulteriori regolazioni.
 6. Selezionare [Fine](#) per salvare le nuove impostazioni.

Tentativo con un altro driver di stampa

Se si esegue la stampa da un programma software e le pagine stampate presentano righe inaspettate nelle immagini, testo mancante, immagini mancanti, formattazione errata o font sostitutivi, provare a utilizzare un driver di stampa differente.

Scaricare uno dei seguenti driver dal sito Web HP www.hp.com/support/colorIjM776MFP.

Tabella 9-3 Driver di stampa

Driver	Descrizione
Driver HP PCL.6	Se disponibile, questo driver di stampa specifico per la stampante supporta i sistemi operativi meno recenti quali Windows XP e Windows Vista. Per un elenco dei sistemi operativi supportati, visitare il sito Web all'indirizzo www.hp.com/go/support .
Driver HP PCL 6	Questo driver di stampa specifico per la stampante supporta Windows 7 e i sistemi operativi più recenti che supportano i driver versione 3. Per un elenco dei sistemi operativi supportati, visitare il sito Web all'indirizzo www.hp.com/go/support .
Driver HP PCL-6	Questo driver di stampa specifico per il prodotto supporta Windows 8 e i sistemi operativi più recenti che supportano i driver versione 4. Per un elenco dei sistemi operativi supportati, visitare il sito Web all'indirizzo www.hp.com/go/support .
Driver HP UPD PS	<ul style="list-style-type: none"> • Consigliato per la stampa con programmi software Adobe o altri programmi software a elevato contenuto grafico • Supporta la stampa con driver di emulazione Postscript o con font flash Postscript
HP UPD PCL 6	<ul style="list-style-type: none"> • Consigliato per la stampa in tutti gli ambienti Windows • Alla maggior parte degli utenti, offre velocità, qualità di stampa e supporto delle caratteristiche della stampante complessivamente migliori • Sviluppato per l'allineamento con Windows Graphic Device Interface (GDI) per velocità ottimale in ambienti Windows • Potrebbe non essere completamente compatibile con i programmi software personalizzati e di terze parti basati su PCL 5

Risoluzione dei problemi di qualità dei colori

La calibrazione della stampante può contribuire a garantire la qualità di stampa a colori.

- [Calibrazione della stampante per allineare i colori](#)

Calibrazione della stampante per allineare i colori

La calibratura è una funzione della stampante che ottimizza la qualità di stampa.

Eseguire questi passaggi per risolvere problemi di qualità della stampa come per esempio colori non allineati, ombre colorate, immagini sfocate e altri problemi.

1. Nella schermata iniziale del pannello di controllo della stampante, aprire il menu [Strumenti di supporto](#).
2. Selezionare i seguenti menu:
 - [Manutenzione](#)
 - [Calibrazione/Pulizia](#)
 - [Calibrazione completa](#)
3. Per avviare il processo di calibrazione, selezionare [Avvia](#).

Sul pannello di controllo della stampante viene visualizzato un messaggio **Calibrazione**. Il completamento del processo di calibrazione richiede alcuni minuti. Non spegnere la stampante fino al completamento del processo di calibratura.

4. Attendere il termine della calibrazione della stampante, quindi provare di nuovo a eseguire la stampa.

Risoluzione dei difetti dell'immagine

Di seguito vengono riportati esempi di difetti dell'immagine con la relativa procedura di risoluzione.

Tabella 9-4 Riferimento rapido tabella dei difetti dell'immagine









Difetto	Difetto	Difetto
Tabella 9-12 Stampa chiara a pagina 284	Tabella 9-10 Sfondo grigio o stampa scura a pagina 283	Tabella 9-7 Pagina vuota - Nessuna stampa a pagina 280
		

Tabella 9-4 Riferimento rapido tabella dei difetti dell'immagine (continuazione)

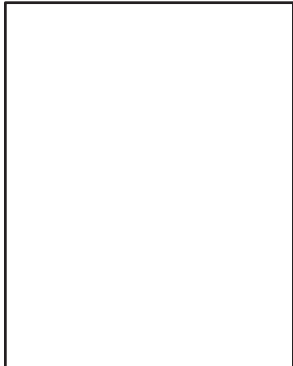
Difetto	Difetto	Difetto
Tabella 9-6 Pagina nera a pagina 280 	Tabella 9-5 Bande a pagina 279 	Tabella 9-14 Striature a pagina 286 
Tabella 9-9 Difetti di fissaggio/del fusore a pagina 282 	Tabella 9-11 Difetti di posizionamento dell'immagine a pagina 283 	Tabella 9-8 Difetti nelle registrazioni dei livelli di colore (solo modelli a colori) a pagina 281 
Tabella 9-13 Difetti di stampa a pagina 285 		

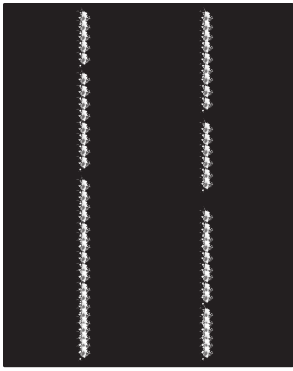
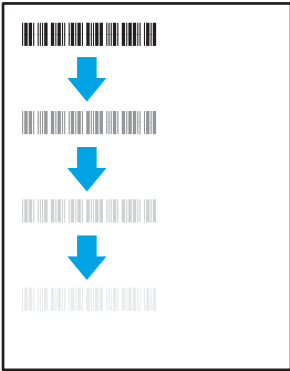
I difetti dell'immagine, indipendentemente dalla causa, possono essere spesso risolti con la stessa procedura. Utilizzare la procedura riportata di seguito come punto di partenza per la risoluzione dei problemi relativi ai difetti delle immagini.

1. Ristampare il documento. I difetti della qualità di stampa possono essere intermittenti o sparire completamente continuando a stampare.
2. Verificare le condizioni della cartuccia o delle cartucce. Se lo stato di una cartuccia è **Quasi esaurito** (ha superato la durata nominale), sostituire la cartuccia.
3. Assicurarsi che il driver e le impostazioni della modalità di stampa del vassoio corrispondano al supporto caricato nel vassoio. Provare a utilizzare una risma di supporti di stampa diversi o un altro vassoio. Provare a utilizzare una diversa modalità di stampa.
4. Accertarsi che la stampante rientri nell'intervallo di umidità/temperatura operativa supportati.
5. Utilizzare sempre un tipo, una dimensione e un peso di carta supportati dalla stampante. Consultare le pagine di assistenza della stampante all'indirizzo support.hp.com per un elenco dei formati e dei tipi di carta supportati per la stampante.

 **NOTA:** Per "fusione" si intende la parte del processo di stampa in cui il toner viene fissato sulla carta.

Gli esempi riportati di seguito illustrano un foglio in formato Letter alimentato nella stampante prima con il lato corto.

Tabella 9-5 Bande

Esempio	Descrizione	Possibili soluzioni
	<p>Righe chiare o scure ripetute per tutta la lunghezza della pagina e che sono bande di impulsi e/o ad ampia distanza. Possono essere nette o tenui. Il difetto si presenta solo nelle aree di riempimento, non nel testo o nelle sezioni prive di contenuto stampato.</p>	<ol style="list-style-type: none"> 1. Ristampare il documento. 2. Provare a stampare da un altro vassoio. 3. Sostituire la cartuccia. 4. Utilizzare un tipo di carta diverso. 5. Solo modelli enterprise: nella schermata iniziale del pannello di controllo della stampante, accedere al menu Regola tipi di carta, quindi scegliere una modalità di stampa concepita per un supporto leggermente più pesante di quello utilizzato. In questo modo viene rallentata la velocità di stampa e la qualità di stampa potrebbe migliorare. 6. Se il problema persiste, accedere a support.hp.com.

Tabella 9-6 Pagina nera

Esempio	Descrizione	Possibili soluzioni
	La pagina stampata è completamente nera.	<ol style="list-style-type: none"><li data-bbox="1054 289 1417 342">1. Ispezionare visivamente la cartuccia per verificare la presenza di danni.<li data-bbox="1054 369 1417 422">2. Assicurarsi che la cartuccia sia installata correttamente.<li data-bbox="1054 449 1417 470">3. Sostituire la cartuccia.<li data-bbox="1054 497 1417 548">4. Se il problema persiste, accedere a support.hp.com.

Tabella 9-7 Pagina vuota - Nessuna stampa

Esempio	Descrizione	Possibili soluzioni
	La pagina è completamente vuota e non contiene nessun contenuto stampato.	<ol style="list-style-type: none"><li data-bbox="1054 982 1437 1035">1. Accertarsi che le cartucce siano originali HP.<li data-bbox="1054 1062 1437 1115">2. Assicurarsi che la cartuccia sia installata correttamente.<li data-bbox="1054 1142 1437 1163">3. Stampa con una cartuccia diversa.<li data-bbox="1054 1190 1437 1325">4. Controllare il tipo di carta nel vassoio della carta e regolare le impostazioni corrispondenti della stampante. Se necessario, selezionare un tipo di carta più leggero.<li data-bbox="1054 1352 1437 1392">5. Se il problema persiste, accedere a support.hp.com.

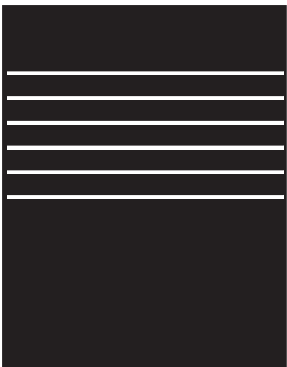
Tabella 9-8 Difetti nelle registrazioni dei livelli di colore (solo modelli a colori)

Esempio	Descrizione	Possibili soluzioni
	Uno o più strati di colore non sono allineati con gli altri strati di colore. Questo errore di registrazione in genere si verifica con il giallo.	<ol style="list-style-type: none"><li data-bbox="1082 289 1353 310">1. Ristampare il documento.<li data-bbox="1082 342 1466 390">2. Calibrare la stampante dal pannello di controllo.<li data-bbox="1082 422 1466 522">3. Se una cartuccia ha raggiunto lo stato Quasi esaurito o l'output stampato risulta molto sbiadito, sostituire la cartuccia.<li data-bbox="1082 554 1466 678">4. Dal pannello di controllo della stampante, utilizzare la funzione Ripristina calibrazione per ripristinare i valori predefiniti delle impostazioni di calibrazione della stampante.<li data-bbox="1082 709 1466 751">5. Se il problema persiste, accedere a support.hp.com.

Tabella 9-9 Difetti di fissaggio/del fusore

Esempio	Descrizione	Possibili soluzioni
	<p>Ombreggiature leggere od offset dell'immagine si ripetono per tutta la pagina. L'immagine ripetuta potrebbe sbiadirsi ad ogni ripetizione.</p>	<ol style="list-style-type: none"> 1. Ristampare il documento. 2. Controllare il tipo di carta nel vassoio della carta e regolare le impostazioni corrispondenti della stampante. Se necessario, selezionare un tipo di carta più leggero. 3. Se il problema persiste, accedere a support.hp.com.
	<p>Il toner viene via da entrambi i bordi della pagina. Questo difetto è più comune sui bordi dei processi ad elevata copertura e sui tipi di supporti leggeri, ma può verificarsi in qualsiasi punto della pagina.</p>	<ol style="list-style-type: none"> 1. Ristampare il documento. 2. Controllare il tipo di carta nel vassoio della carta e regolare le impostazioni corrispondenti della stampante. Se necessario, provare ad utilizzare un tipo di carta più pesante. 3. Solo modelli enterprise: dal pannello di controllo della stampante, accedere al menu Da bordo a bordo, quindi selezionare Normale. Ristampare il documento. 4. Solo modelli enterprise: dal pannello di controllo della stampante, selezionare Includi autom. margini e ristampare il documento. 5. Se il problema persiste, accedere a support.hp.com.

Tabella 9-10 Sfondo grigio o stampa scura

Esempio	Descrizione	Possibili soluzioni
	<p>L'immagine o il testo sono più scuri del previsto e/o lo sfondo è grigio.</p>	<ol style="list-style-type: none"> 1. Accertarsi che la carta nei vassoi non sia stata già utilizzata nella stampante. 2. Utilizzare un tipo di carta diverso. 3. Ristampare il documento. 4. Solo modelli mono: dalla schermata iniziale del pannello di controllo della stampante, andare al menu Regola densità del toner, quindi regolare la densità del toner su un livello inferiore. 5. Accertarsi che la stampante rientri nell'intervallo di umidità e temperatura operativa supportato. 6. Sostituire la cartuccia. 7. Se il problema persiste, accedere a support.hp.com.

Tabella 9-11 Difetti di posizionamento dell'immagine

Esempio	Descrizione	Possibili soluzioni
	<p>L'immagine non è centrata o la pagina è inclinata. Il difetto si verifica quando la carta non è posizionata correttamente poiché viene prelevata dal vassoio e si sposta attraverso il percorso carta.</p>	<ol style="list-style-type: none"> 1. Ristampare il documento. 2. Rimuovere la carta e ricaricare il vassoio. Assicurarsi che i bordi della carta siano pareggiati su tutti i lati. 3. Accertarsi che la pila non superi l'indicatore di vassoio pieno. Non riempire eccessivamente il vassoio. 4. Assicurarsi che le guide della carta siano regolate correttamente per il formato della carta. non stringere le guide contro la pila di carta. Regolarle in base alle tacche o ai contrassegni nel vassoio. 5. Se il problema persiste, accedere a support.hp.com.

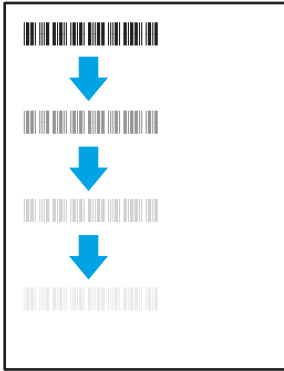
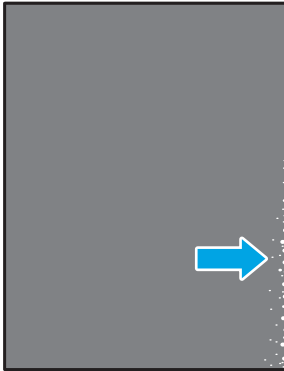
Tabella 9-12 Stampa chiara

Esempio	Descrizione	Possibili soluzioni
	Il contenuto stampato è chiaro o sbiadito su tutta la pagina.	<ol style="list-style-type: none"><li data-bbox="1038 289 1449 317">1. Ristampare il documento.<li data-bbox="1038 338 1449 394">2. Rimuovere la cartuccia, quindi scuoterla per ridistribuire il toner.<li data-bbox="1038 415 1449 548">3. Solo modelli mono: accertarsi che l'impostazione EconoMode sia disattivata nel pannello di controllo della stampante e nel driver di stampa.<li data-bbox="1038 569 1449 625">4. Assicurarsi che la cartuccia sia installata correttamente.<li data-bbox="1038 646 1449 730">5. Stampare una pagina sullo stato dei materiali di consumo e verificare la durata e l'uso della cartuccia.<li data-bbox="1038 751 1449 779">6. Sostituire la cartuccia.<li data-bbox="1038 800 1449 856">7. Se il problema persiste, accedere a support.hp.com.

Tabella 9-13 Difetti di stampa

Esempio	Descrizione	Possibili soluzioni
	<p>Le pagine stampate sono arricciate ai bordi. Il bordo arricciato può riguardare il lato corto o lungo della carta. Sono possibili due tipi di arriccatura:</p> <ul style="list-style-type: none"> • Arriccatura positiva: la carta è arricciata verso il lato stampato. Il difetto si verifica in ambienti asciutti o quando si stampano pagine ad alta copertura. • Arriccatura negativa: la carta non è arricciata dal lato stampato. Il difetto si verifica in ambienti con alta umidità o quando si stampano pagine con copertura minima. 	<ol style="list-style-type: none"> 1. Ristampare il documento. 2. Arriccatura positiva: sul pannello di controllo della stampante, selezionare un tipo di carta più pesante. Il tipo di carta più pesante consente di creare una temperatura più elevata per la stampa. Arriccatura negativa: sul pannello di controllo della stampante, selezionare un tipo di carta più leggero. Il tipo di carta più leggero crea una temperatura inferiore per la stampa. Provare a conservare la carta in un ambiente asciutto prima di utilizzarla oppure utilizzare carta di una risma appena aperta. 3. Stampa in modalità fronte/retro. 4. Se il problema persiste, accedere a support.hp.com.
	<p>La carta non forma una pila ordinata nel vassoio di uscita. La pila potrebbe essere irregolare, disallineata o le pagine potrebbero essere fuoriuscite dal vassoio e scivolate sul pavimento. Una delle seguenti condizioni può causare questo difetto:</p> <ul style="list-style-type: none"> • Elevato arriccamento della carta • La carta nel vassoio è stropicciata o deformata • La carta è di tipo non standard, ad esempio buste • Il vassoio di alimentazione è troppo pieno 	<ol style="list-style-type: none"> 1. Ristampare il documento. 2. Aprire l'estensione dello scomparto di uscita. 3. Se il difetto è causato dall'estremo arriccamento della carta, attenersi alla procedura di risoluzione dei problemi di arriccamento in uscita. 4. Utilizzare un tipo di carta diverso. 5. Utilizzare carta appena aperta. 6. Rimuovere la carta dal vassoio di uscita prima che il vassoio risulti troppo pieno. 7. Se il problema persiste, accedere a support.hp.com.

Tabella 9-14 Striature

Esempio	Descrizione	Possibili soluzioni
	<p>Striature verticali chiare che generalmente ricoprono tutta la lunghezza della pagina. Il difetto si presenta solo nelle aree di riempimento, non nel testo o nelle sezioni prive di contenuto stampato.</p>	<ol style="list-style-type: none"> 1. Ristampare il documento. 2. Rimuovere la cartuccia, quindi scuoterla per ridistribuire il toner. 3. Se il problema persiste, accedere a support.hp.com. <p>NOTA: Se l'ambiente di stampa non rientra nell'intervallo specificato per temperatura o umidità, possono verificarsi striature verticali sia chiare che scure. Fare riferimento alle specifiche ambientali della stampante per i livelli di temperatura e umidità consentiti.</p>
	<p>Righe scure verticali che si ripetono per tutta la lunghezza della pagina. Il difetto potrebbe verificarsi in un punto qualsiasi della pagina, nelle aree di riempimento o nelle sezioni prive di contenuti stampati. Sui modelli a colori queste righe o strisce sono visibili anche sulla pagina di pulizia ITB (cinghia di trasferimento intermedia).</p>	<ol style="list-style-type: none"> 1. Ristampare il documento. 2. Rimuovere la cartuccia, quindi scuoterla per ridistribuire il toner. 3. Stampa di una pagina di pulizia. 4. Controllare il livello di toner nella cartuccia. 5. Se il problema persiste, accedere a support.hp.com.

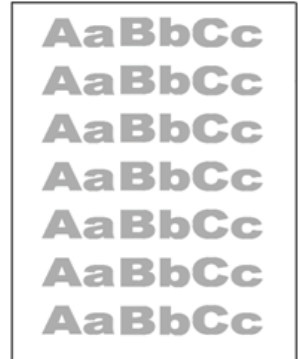
Miglioramento della qualità di copia

Se la stampante presenta problemi di qualità di copia, provare a risolverli con le seguenti soluzioni nell'ordine presentato.

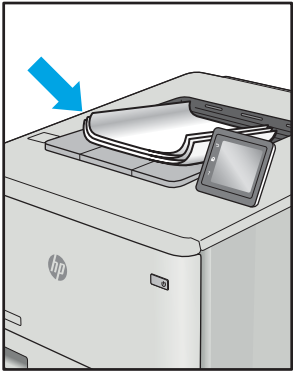
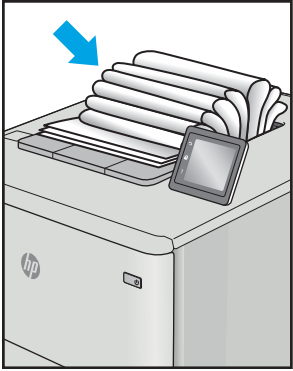
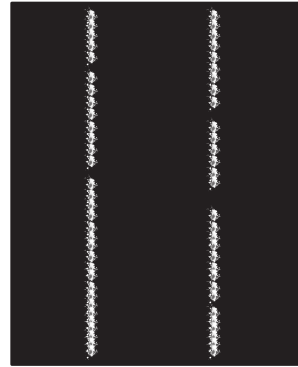
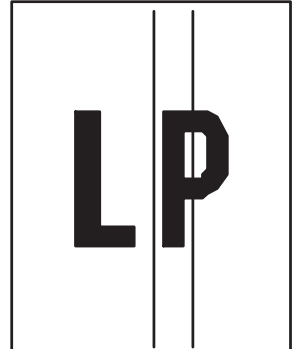
- [Controllo della presenza di polvere e sbavature sul vetro dello scanner](#)
- [Calibrazione dello scanner](#)
- [Controllo delle impostazioni della carta](#)
- [Controllo delle impostazioni di regolazione dell'immagine](#)
- [Ottimizzazione della qualità di copia per testo o immagini](#)
- [Copia da bordo a bordo](#)

Eeguire queste semplici operazioni:

- Utilizzare lo scanner piano piuttosto che l'alimentatore documenti.
- Utilizzare originali di qualità.
- Quando si utilizza l'alimentatore documenti, caricare correttamente il documento originale nell'alimentatore, utilizzando le guide della carta per evitare immagini inclinate o poco nitide.

Se il problema persiste, tentare con le seguenti soluzioni. Se il problema non viene risolto, consultare "Migliorare la qualità di stampa" per ulteriori soluzioni.

Controllo della presenza di polvere e sbavature sul vetro dello scanner

Con il passare del tempo, è possibile che sul vetro dello scanner e sul rivestimento bianco di plastica si depositino dei granelli di sporcizia che possono influire sulle prestazioni. Utilizzare la seguente procedura per pulire lo scanner se le pagine stampate presentano sbavature, linee non desiderate, punti neri, qualità di stampa insufficiente o testo non chiaro.

1. Premere il pulsante di accensione per spegnere la stampante, quindi scollegare il cavo di alimentazione dalla presa elettrica.

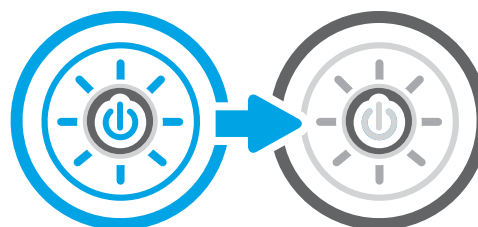

2. Aprire il coperchio dello scanner.

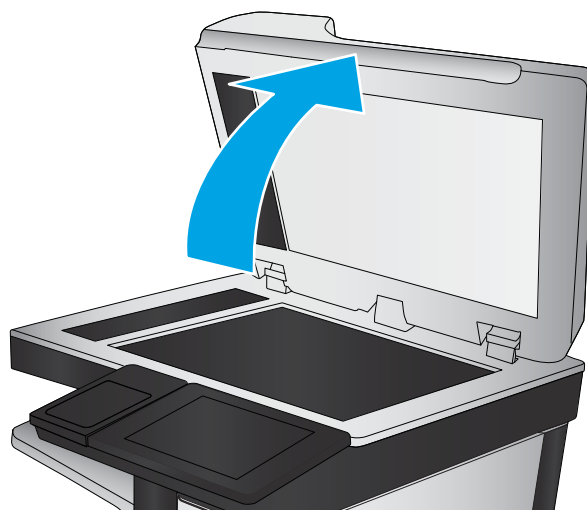

3. Pulire il vetro dello scanner (figura 1) e i nastri dell'alimentatore documenti (figura 2, figura 3) con un panno morbido o una spugna inumidita con un detergente per vetri non abrasivo.

ATTENZIONE: non utilizzare abrasivi, acetone, benzene, ammoniaca, alcol etilico o tetracloruro di carbonio sulla stampante per non danneggiarla. Non versare prodotti liquidi direttamente sul vetro o il ripiano, poiché potrebbero gocciolare e danneggiare la stampante.

NOTA: In caso di problemi con striature sulle copie quando si utilizza l'alimentatore documenti, assicurarsi di pulire la piccola striscia di vetro a sinistra dello scanner (figura 2, figura 3).

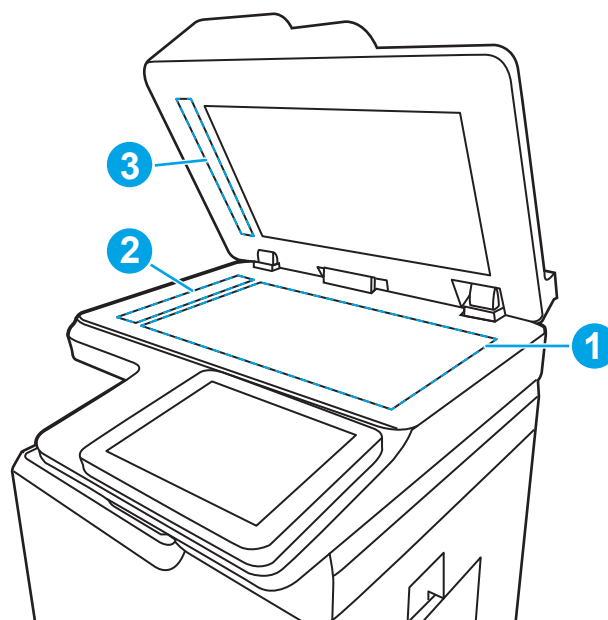

4. Asciugare il vetro e le parti di plastica con un panno di pelle di daino o una spugna in cellulosa per evitare macchie.
5. Collegare il cavo di alimentazione a una presa, quindi premere il pulsante di accensione per accedere la stampante.

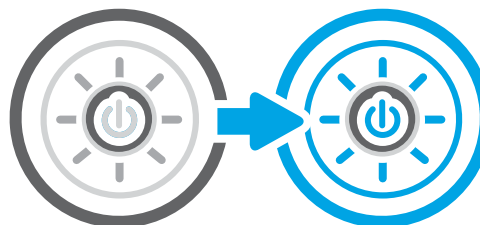

Calibrazione dello scanner

La calibrazione è un processo che ottimizza la qualità della scansione.



NOTA: quando si utilizza l'alimentatore documenti, regolare le guide nel vassoio di alimentazione in modo che aderiscano al documento originale.

1. Nella schermata iniziale del pannello di controllo della stampante, accedere all'applicazione [Strumenti di supporto](#) e selezionare l'icona [Strumenti di supporto](#).
2. Aprire i seguenti menu:
 - a. [Manutenzione](#)
 - b. [Calibrazione/Pulizia](#)
 - c. [Calibra scanner](#)
3. Toccare il pulsante [Avvia](#) per avviare il processo di calibrazione. Seguire le istruzioni visualizzate.
4. Attendere il termine della calibrazione della stampante, quindi provare di nuovo a eseguire la copia.

Controllo delle impostazioni della carta

Seguire la procedura indicata di seguito se le pagine copiate presentano macchie, stampe scure o sfocate, carta arricciata o aree in cui è caduto del toner.

- [Controllare le opzioni di selezione della carta](#)

Controllare le opzioni di selezione della carta

Per controllare le opzioni di selezione della carta, attenersi alla seguente procedura.

1. Nella schermata iniziale del pannello di controllo della stampante, accedere all'applicazione [Copia](#) e selezionare l'icona [Copia](#).
2. Selezionare [Opzioni](#), quindi scorrere e selezionare [Selezione carta](#).
3. Selezionare [Formato carta](#) e selezionare una delle opzioni predefinite.
4. Selezionare [Tipo di carta](#) e selezionare una delle opzioni predefinite.
5. Selezionare [Vassoio carta](#) e selezionare una delle opzioni predefinite.
6. Selezionare [Fine](#) per salvare le opzioni di selezione della carta.

Controllo delle impostazioni di regolazione dell'immagine

Regolare le impostazioni del menu [Copia](#) per ottimizzare la qualità dell'immagine.

- **Nitidezza:** consente di rendere più o meno nitida l'immagine. Ad esempio, è possibile aumentare il valore per rendere il testo più nitido e ridurlo per rendere le foto più uniformi.
 - **Toni scuri:** consente di aumentare o ridurre la quantità di bianco e nero utilizzata nei colori delle immagini acquisite.
 - **Contrasto:** consente di per aumentare o ridurre la differenza tra il colore più chiaro e il colore più scuro sulla pagina.
 - **Pulizia in background:** consente di rimuovere i colori tenui dallo sfondo delle immagini acquisite. Ad esempio, se il documento originale viene stampato su carta colorata, utilizzare questa funzione per schiarire lo sfondo senza compromettere i toni scuri dell'immagine.
 - **Tono automatico:** disponibile solo per stampanti Flow. La stampante regola automaticamente le impostazioni [Toni scuri](#), [Contrasto](#) e [Pulizia memoria](#) in base ai valori più adatti al documento acquisito.
1. Nella schermata iniziale del pannello di controllo della stampante, accedere all'applicazione [Copia](#) e selezionare l'icona [Copia](#).
 2. Selezionare [Opzioni](#), quindi scorrere e selezionare [Regolazione immagine](#).
 3. Regolare i cursori per impostare i livelli e selezionare [Fine](#).
 4. Selezionare [Copia](#) per avviare il processo di copia.



NOTA: Queste impostazioni sono temporanee. Dopo aver terminato il processo, la stampante ripristina le impostazioni predefinite.

Ottimizzazione della qualità di copia per testo o immagini

Ottimizzare il processo di copia per il tipo di immagine copiata: testo, immagini o foto.

1. Nella schermata iniziale del pannello di controllo della stampante, accedere all'applicazione [Copia](#) e selezionare l'icona [Copia](#).
2. Selezionare [Opzioni](#), quindi [Ottimizza testo/immagine](#).
3. Selezionare una delle opzioni predefinite.
4. Selezionare [Copia](#) per avviare il processo di copia.

 **NOTA:** Queste impostazioni sono temporanee. Dopo aver terminato il processo, la stampante ripristina le impostazioni predefinite.

Copia da bordo a bordo

Questa funzione consente di evitare le ombre che possono apparire lungo i margini delle copie quando il documento originale viene stampato vicino ai margini.

1. Nella schermata iniziale del pannello di controllo della stampante, accedere all'applicazione [Copia](#) e selezionare l'icona [Copia](#).
2. Selezionare [Opzioni](#), quindi [Edge-To-Edge](#).
3. Selezionare l'opzione [Stampa bordo a bordo](#) se il documento originale viene stampato vicino ai bordi della carta.
4. Selezionare [Copia](#) per avviare il processo di copia.

Miglioramento della qualità di scansione

Provare le seguenti soluzioni di base per migliorare la qualità dell'immagine acquisita tramite scansione.

- [Controllo della presenza di polvere e sbavature sul vetro dello scanner](#)
- [Controllo delle impostazioni di risoluzione](#)
- [Controllo delle impostazioni del colore](#)
- [Controllo delle impostazioni di regolazione dell'immagine](#)
- [Ottimizzazione della qualità di scansione per testo o immagini](#)
- [Controllo delle impostazioni di qualità di stampa](#)
- Utilizzare lo scanner piano piuttosto che l'alimentatore documenti.
- Utilizzare originali di qualità.
- Quando si utilizza l'alimentatore documenti, caricare correttamente il documento originale nell'alimentatore, utilizzando le guide della carta per evitare immagini inclinate o poco nitide.

Se il problema persiste, tentare con le seguenti soluzioni. Se il problema non viene risolto, consultare "Migliorare la qualità di stampa" per ulteriori soluzioni.

Controllo della presenza di polvere e sbavature sul vetro dello scanner

Con il passare del tempo, è possibile che sul vetro dello scanner e sul rivestimento bianco di plastica si depositino dei granelli di sporcizia che possono influire sulle prestazioni. Utilizzare la seguente procedura per pulire lo scanner se le pagine stampate presentano sbavature, linee non desiderate, punti neri, qualità di stampa insufficiente o testo non chiaro.

1. Premere il pulsante di accensione per spegnere la stampante, quindi scollegare il cavo di alimentazione dalla presa elettrica.

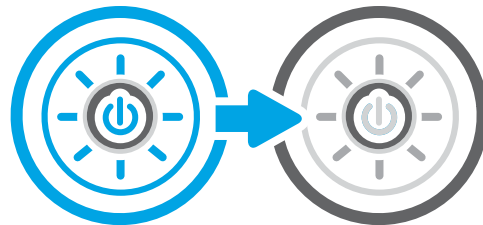

2. Aprire il coperchio dello scanner.

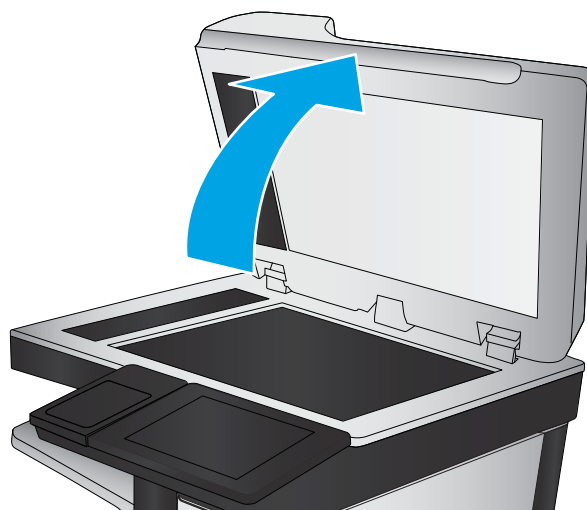

3. Pulire il vetro dello scanner (figura 1) e i nastri dell'alimentatore documenti (figura 2, figura 3) con un panno morbido o una spugna inumidita con un detergente per vetri non abrasivo.

ATTENZIONE: non utilizzare abrasivi, acetone, benzene, ammoniaca, alcol etilico o tetracloruro di carbonio sulla stampante per non danneggiarla. Non versare prodotti liquidi direttamente sul vetro o il ripiano, poiché potrebbero gocciolare e danneggiare la stampante.

NOTA: In caso di problemi con striature sulle copie quando si utilizza l'alimentatore documenti, assicurarsi di pulire la piccola striscia di vetro a sinistra dello scanner (figura 2, figura 3).

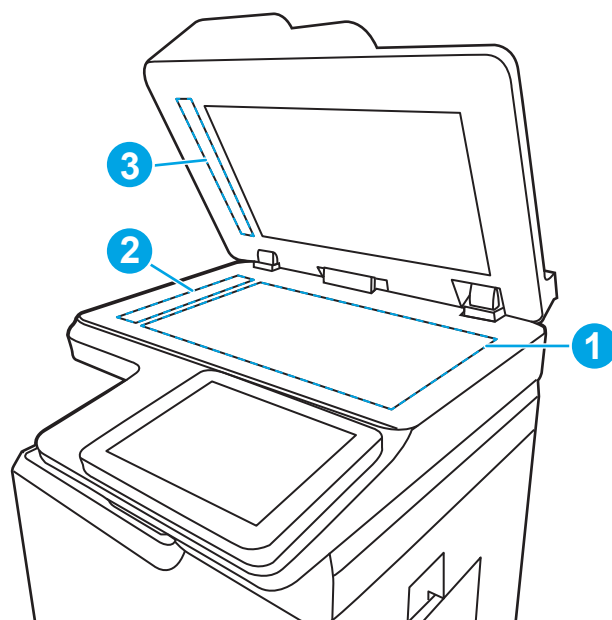

4. Asciugare il vetro e le parti di plastica con un panno di pelle di daino o una spugna in cellulosa per evitare macchie.
5. Collegare il cavo di alimentazione a una presa, quindi premere il pulsante di accensione per accedere la stampante.

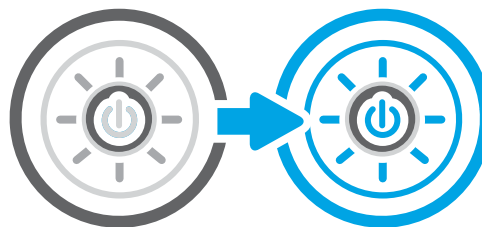

Controllo delle impostazioni di risoluzione

Per regolare l'impostazione di risoluzione, attenersi alla seguente procedura. impostando la risoluzione su un valore elevato, le dimensioni del file e i tempi di scansione aumentano.

1. Nella schermata iniziale del pannello di controllo della stampante, accedere all'applicazione [Scansione](#) e selezionare l'icona [Scansione](#).
2. Selezionare una delle seguenti funzioni di scansione:
 - [Scansione su e-mail](#)
 - [Scansione su cartella di rete](#)
 - [Scansione su unità USB](#)
 - [Scansione su SharePoint®](#)
3. Selezionare [Opzioni](#), quindi [Tipo file e risoluzione](#).
4. Selezionare una delle opzioni predefinite di [Risoluzione](#), quindi selezionare [Fine](#).
5. Selezionare [Invia](#) o [Salva](#) per avviare la scansione.

Controllo delle impostazioni del colore

Per regolare l'impostazione del colore, attenersi alla seguente procedura.

1. Nella schermata iniziale del pannello di controllo della stampante, accedere all'applicazione [Scansione](#) e selezionare l'icona [Scansione](#).
2. Selezionare una delle seguenti funzioni di scansione:
 - [Salva in memoria periferica](#)
 - [Scansione su e-mail](#)
 - [Scansione su cartella di rete](#)
 - [Scansione su USB](#)
 - [Scansione su SharePoint®](#)
3. Toccare il pulsante [Opzioni](#).
4. Nel riquadro [Opzioni](#), scorrere le opzioni e selezionare [Colore/Nero](#).
5. Selezionare una delle opzioni predefinite.
6. Toccare il pulsante [Invia](#).

Controllo delle impostazioni di regolazione dell'immagine

Regolare le impostazioni del menu [Scansione](#) per ottimizzare la qualità dell'immagine.

- **Nitidezza:** consente di rendere più o meno nitida l'immagine. Ad esempio, è possibile aumentare il valore per rendere il testo più nitido e ridurlo per rendere le foto più uniformi.
- **Toni scuri:** consente di aumentare o ridurre la quantità di bianco e nero utilizzata nei colori delle immagini acquisite.
- **Contrasto:** consente di aumentare o ridurre la differenza tra il colore più chiaro e il colore più scuro sulla pagina.

- **Pulizia in background:** consente di rimuovere i colori tenui dallo sfondo delle immagini acquisite. Ad esempio, se il documento originale viene stampato su carta colorata, utilizzare questa funzione per schiarire lo sfondo senza compromettere i toni scuri dell'immagine.
 - **Tono automatico:** disponibile solo per stampanti Flow. La stampante regola automaticamente le impostazioni **Toni scuri**, **Contrasto** e **Pulizia memoria** in base ai valori più adatti al documento acquisito.
1. Nella schermata iniziale del pannello di controllo della stampante, accedere all'applicazione **Scansione** e selezionare l'icona **Scansione**.
 2. Selezionare una delle seguenti funzioni di scansione:
 - **Scansione su e-mail**
 - **Scansione su cartella di rete**
 - **Scansione su unità USB**
 - **Scansione a memorizzazione processi**
 - **Scansione su SharePoint®**
 3. Selezionare **Opzioni**, quindi **Regolazione immagine**.
 4. Regolare i cursori per impostare i livelli e selezionare **Fine**.
 5. Selezionare **Invia** o **Salva** per avviare la scansione.

 **NOTA:** Queste impostazioni sono temporanee. Dopo aver terminato il processo, la stampante ripristina le impostazioni predefinite.

Ottimizzazione della qualità di scansione per testo o immagini

Ottimizzare il processo di scansione per il tipo di immagine sottoposta a scansione: testo, immagini o foto.

1. Nella schermata iniziale del pannello di controllo della stampante, accedere all'applicazione **Scansione** e selezionare l'icona **Scansione**.
2. Selezionare una delle seguenti funzioni di scansione:
 - **Scansione su e-mail**
 - **Scansione su cartella di rete**
 - **Scansione su unità USB**
 - **Scansione a memorizzazione processi**
 - **Scansione su SharePoint®**
3. Selezionare **Opzioni**, quindi **Ottimizza testo/immagine**.
4. Selezionare una delle opzioni predefinite.
5. Selezionare **Invia** o **Salva** per avviare la scansione.

 **NOTA:** Queste impostazioni sono temporanee. Dopo aver terminato il processo, la stampante ripristina le impostazioni predefinite.

Controllo delle impostazioni di qualità di stampa

Questa impostazione consente di regolare il livello di compressione durante il salvataggio del file. Per la massima qualità, selezionare l'impostazione più elevata.

1. Nella schermata iniziale del pannello di controllo della stampante, accedere all'applicazione [Scansione](#) e selezionare l'icona [Scansione](#).
2. Selezionare una delle seguenti funzioni di scansione:
 - [Scansione su e-mail](#)
 - [Scansione su cartella di rete](#)
 - [Scansione su unità USB](#)
 - [Scansione su SharePoint®](#)
3. Selezionare [Opzioni](#), quindi [Tipo file e risoluzione](#).
4. Selezionare una delle opzioni predefinite di [Qualità e dimensione file](#) e selezionare [Fine](#).
5. Selezionare [Invia](#) o [Salva](#) per avviare la scansione.

Miglioramento della qualità di fax

Se la stampante presenta problemi di qualità del fax, provare a risolverli con le seguenti soluzioni nell'ordine presentato.

- [Controllo della presenza di polvere e sbavature sul vetro dello scanner](#)
- [Controllo delle impostazioni di risoluzione di invio del fax](#)
- [Controllo delle impostazioni di regolazione dell'immagine](#)
- [Ottimizzazione della qualità del fax per testo o immagini](#)
- [Controllo dell'impostazione di correzione degli errori](#)
- [Controllo dell'impostazione di adattamento alla pagina](#)
- [Invio a un fax diverso](#)
- [Verifica dell'apparecchiatura fax del mittente](#)

Eeguire queste semplici operazioni:

- Utilizzare lo scanner piano piuttosto che l'alimentatore documenti.
- Utilizzare originali di qualità.
- Quando si utilizza l'alimentatore documenti, caricare correttamente il documento originale nell'alimentatore, utilizzando le guide della carta per evitare immagini inclinate o poco nitide.

Se il problema persiste, tentare con le seguenti soluzioni. Se il problema non viene risolto, consultare "Migliorare la qualità di stampa" per ulteriori soluzioni.

Controllo della presenza di polvere e sbavature sul vetro dello scanner

Con il passare del tempo, è possibile che sul vetro dello scanner e sul rivestimento bianco di plastica si depositino dei granelli di sporcizia che possono influire sulle prestazioni. Utilizzare la seguente procedura per pulire lo scanner se le pagine stampate presentano sbavature, linee non desiderate, punti neri, qualità di stampa insufficiente o testo non chiaro.

1. Premere il pulsante di accensione per spegnere la stampante, quindi scollegare il cavo di alimentazione dalla presa elettrica.

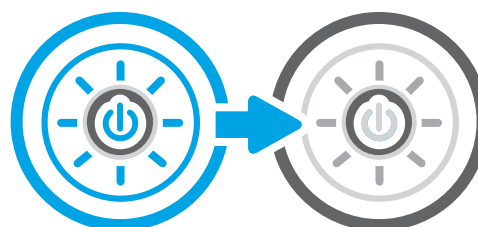

2. Aprire il coperchio dello scanner.

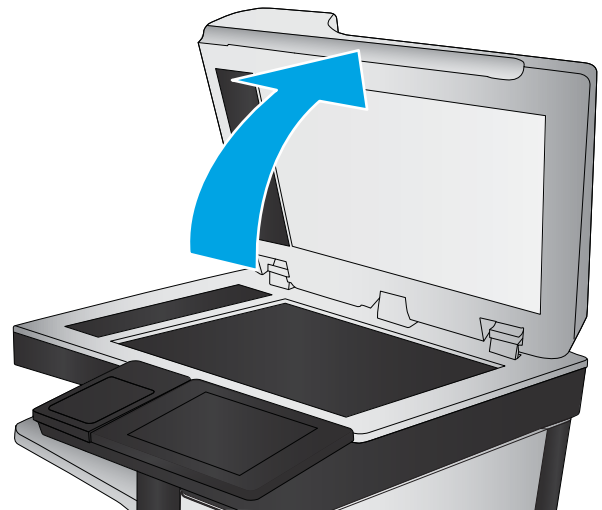

3. Pulire il vetro dello scanner (figura 1) e i nastri dell'alimentatore documenti (figura 2, figura 3) con un panno morbido o una spugna inumidita con un detergente per vetri non abrasivo.

ATTENZIONE: non utilizzare abrasivi, acetone, benzene, ammoniaca, alcol etilico o tetracloruro di carbonio sulla stampante per non danneggiarla. Non versare prodotti liquidi direttamente sul vetro o il ripiano, poiché potrebbero gocciolare e danneggiare la stampante.

NOTA: In caso di problemi con striature sulle copie quando si utilizza l'alimentatore documenti, assicurarsi di pulire la piccola striscia di vetro a sinistra dello scanner (figura 2, figura 3).

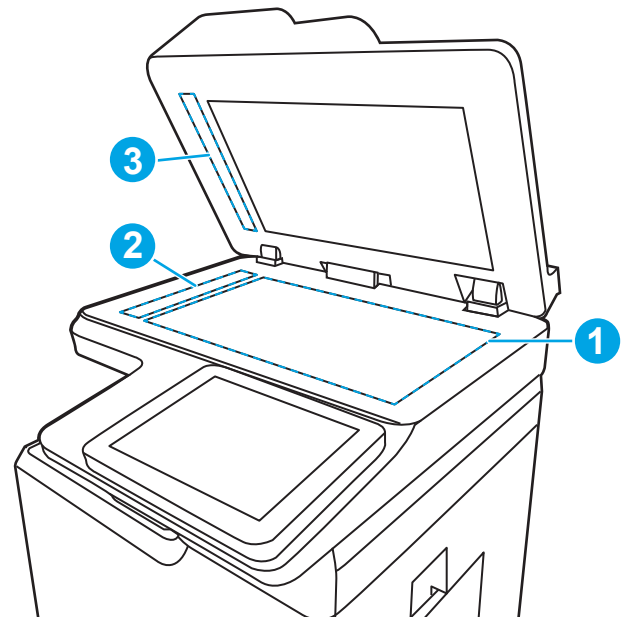

4. Asciugare il vetro e le parti di plastica con un panno di pelle di daino o una spugna in cellulosa per evitare macchie.
5. Collegare il cavo di alimentazione a una presa, quindi premere il pulsante di accensione per accedere la stampante.

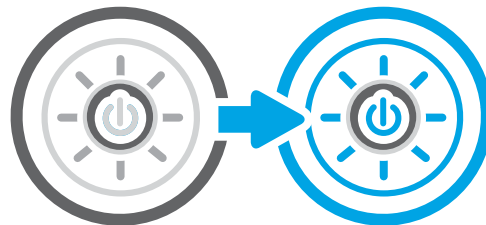

Controllo delle impostazioni di risoluzione di invio del fax

Regolare la risoluzione dei fax in uscita secondo le necessità. L'aumento della risoluzione comporta un aumento delle dimensioni del fax e dei tempi di invio.

1. Nella schermata iniziale del pannello di controllo della stampante, accedere all'applicazione [Fax](#) e selezionare l'icona [Fax](#).
2. Selezionare [Opzioni](#).
3. Nel riquadro Opzioni, scorrere le opzioni e selezionare [Risoluzione](#).
4. Selezionare una delle opzioni predefinite, quindi selezionare [Invia](#) per inviare il fax.

Controllo delle impostazioni di regolazione dell'immagine

Regolare le impostazioni del menu [Fax](#) per ottimizzare la qualità dell'immagine.

- **Nitidezza:** consente di rendere più o meno nitida l'immagine. Ad esempio, è possibile aumentare il valore per rendere il testo più nitido e ridurlo per rendere le foto più uniformi.
 - **Toni scuri:** consente di aumentare o ridurre la quantità di bianco e nero utilizzata nei colori delle immagini acquisite.
 - **Contrasto:** consente di aumentare o ridurre la differenza tra il colore più chiaro e il colore più scuro sulla pagina.
 - **Pulizia in background:** consente di rimuovere i colori tenui dallo sfondo delle immagini acquisite. Ad esempio, se il documento originale viene stampato su carta colorata, utilizzare questa funzione per schiarire lo sfondo senza compromettere i toni scuri dell'immagine.
 - **Tono automatico:** disponibile solo per stampanti Flow. La stampante regola automaticamente le impostazioni [Toni scuri](#), [Contrasto](#) e [Pulizia memoria](#) in base ai valori più adatti al documento acquisito.
1. Nella schermata iniziale del pannello di controllo della stampante, accedere all'applicazione [Fax](#) e selezionare l'icona [Fax](#).
 2. Selezionare [Opzioni](#).
 3. Nel riquadro Opzioni, scorrere le opzioni e selezionare [Regolazione immagine](#).
 4. Regolare i cursori per impostare i livelli e selezionare [Fine](#).
 5. Selezionare [Invia](#) per inviare il fax.



NOTA: Queste impostazioni sono temporanee. Dopo aver terminato il processo, la stampante ripristina le impostazioni predefinite.

Ottimizzazione della qualità del fax per testo o immagini

Ottimizzare il processo del fax per il tipo di immagine sottoposta a scansione: testo, immagini o foto.

1. Nella schermata iniziale del pannello di controllo della stampante, accedere all'applicazione [Fax](#) e selezionare l'icona [Fax](#).
2. Selezionare [Opzioni](#).
3. Nel riquadro Opzioni, scorrere le opzioni e selezionare [Ottimizza testo/foto](#).
4. Selezionare una delle opzioni predefinite.
5. Selezionare [Invia](#) per inviare il fax.



NOTA: Queste impostazioni sono temporanee. Dopo aver terminato il processo, la stampante ripristina le impostazioni predefinite.

Controllo dell'impostazione di correzione degli errori

Verificare che l'impostazione [Modalità correzione errore](#) sia attivata. Questa impostazione può migliorare la qualità dell'immagine.

1. Nella schermata iniziale del pannello di controllo della stampante, accedere all'applicazione [Impostazioni](#) e selezionare l'icona [Impostazioni](#).
2. Aprire i seguenti menu:
 - a. [Fax](#)
 - b. [Impostazioni invio fax](#)
 - c. [Impostazioni di invio fax generali](#)
3. Selezionare l'opzione [Modalità correzione errore](#). Toccare il pulsante [Fine](#).

Controllo dell'impostazione di adattamento alla pagina

Se l'impostazione [Adatta alla pagina](#) è attivata e le dimensioni del fax in entrata sono superiori al formato pagina predefinito, la stampante tenterà di ridimensionare l'immagine per adattarla alle dimensioni della pagina. Se questa impostazione è disattivata, le immagini di maggiori dimensioni vengono suddivise su più pagine.

1. Nella schermata iniziale del pannello di controllo della stampante, accedere all'applicazione [Impostazioni](#) e selezionare l'icona [Impostazioni](#).
2. Aprire i seguenti menu:
 - a. [Fax](#)
 - b. [Impostazioni ricezione fax](#)
 - c. [Opzioni processo predefinite](#)
 - d. [Adatta a pagina](#)
3. Selezionare l'opzione [Attivato](#) per attivare l'impostazione oppure l'opzione [Disattivato](#) per disattivarla.

Invio a un fax diverso

Il problema potrebbe essere legato alle impostazioni dell'apparecchio fax o allo stato dei materiali di consumo.

Provare a inviare il fax a un altro apparecchio fax. Se la qualità del fax risulta migliore, il problema è legato alle impostazioni iniziali dell'apparecchio fax del destinatario o allo stato dei materiali di consumo.

Verifica dell'apparecchiatura fax del mittente

Per verificare l'apparecchiatura fax del mittente, attenersi alla seguente procedura.

Chiedere al mittente di provare a inviare il fax a un apparecchio fax differente. Se la qualità del fax risulta migliore, il problema è legato all'apparecchio fax del mittente. Se non è disponibile un altro apparecchio fax, chiedere al mittente di apportare le seguenti modifiche:

- Accertarsi che il documento originale sia su carta bianca (non colorata).
- Aumentare le impostazioni di risoluzione fax, livello di qualità o contrasto.
- Se possibile, inviare il fax da un programma software del computer.

Risoluzione dei problemi di rete cablata

Controllare le seguenti informazioni per risolvere i problemi di rete cablata.

- [Introduzione](#)
- [Problemi di collegamento](#)
- [Il computer non è in grado di comunicare con la stampante](#)
- [La stampante utilizza un collegamento errato e impostazioni duplex non corrette per la rete](#)
- [Nuovi programmi software potrebbero provocare problemi di compatibilità](#)
- [Il computer o la workstation potrebbe non essere impostata correttamente](#)
- [La stampante è disattivata o altre impostazioni di rete non sono corrette](#)

Introduzione

Alcuni tipi di problemi possono indicare un problema di comunicazione di rete. Questi problemi includono:

Problemi di collegamento

Controllare le connessioni dei cavi.

1. Verificare che la stampante sia collegata alla porta di rete corretta tramite un cavo della lunghezza corretta.
2. Verificare che i collegamenti via cavo siano protetti.
3. Controllare i collegamenti alla porta di rete nella parte posteriore della stampante; verificare che la spia di attività gialla lampeggi indicando traffico di rete e che quella verde sullo stato del collegamento sia accesa indicando un collegamento di rete.
4. Se il problema persiste, utilizzare un altro cavo o un'altra porta sull'hub.

Il computer non è in grado di comunicare con la stampante

Verificare che la stampante comunichi con la rete e il computer.

1. Verificare la comunicazione di rete eseguendo il ping della rete.
 - a. Aprire un prompt di riga di comando sul computer.
 - In Windows, fare clic su **Start, Esegui**, digitare `cmd`, quindi premere **Invio**.
 - Per macOS, accedere ad **Applicazioni, Utilità** e aprire **Terminale**.
 - b. Digitare `ping` seguito dall'indirizzo IP della stampante.
 - c. Se nella finestra vengono visualizzati i tempi di round-trip (andata e ritorno), la rete funziona.
2. Se il comando ping ha esito negativo, verificare che gli hub di rete siano attivi e che le impostazioni di rete, la stampante e il computer siano configurati per la stessa rete (nota anche come sottorete).
3. Aprire le proprietà della stampante e fare clic sulla scheda **Porte**. Verificare che sia stato selezionato l'indirizzo IP della stampante corretto. L'indirizzo IP della stampante viene riportato nella pagina di configurazione della stampante.

4. Se la stampante è stata installata tramite la porta TCP/IP standard di HP, selezionare la casella **Stampa sempre con questa stampante, anche se viene modificato il relativo indirizzo IP**.
5. Se la stampante è stata installata mediante una porta TCP/IP standard di Microsoft, utilizzare il nome host della stampante invece dell'indirizzo IP.
6. Se l'indirizzo IP è corretto, eliminare la stampante e aggiungerla di nuovo.
7. Reinstallare il driver e il software della stampante.

La stampante utilizza un collegamento errato e impostazioni duplex non corrette per la rete

HP consiglia di lasciare questa opzione in modalità automatica (impostazione predefinita). Se si modificano queste impostazioni, è necessario modificarle anche per la rete.

Nuovi programmi software potrebbero provocare problemi di compatibilità

Verificare che tutti i nuovi programmi software siano installati correttamente e che utilizzino il driver di stampa corretto.

Il computer o la workstation potrebbe non essere impostata correttamente

Un computer non configurato correttamente può causare problemi con la stampa.

1. Controllare i driver di rete, i driver di stampa e le impostazioni di reindirizzamento di rete.
2. Verificare che il sistema operativo sia configurato correttamente.

La stampante è disattivata o altre impostazioni di rete non sono corrette

Controllare le impostazioni della rete.

1. Esaminare le pagine di configurazione/rete della stampante per controllare lo stato delle impostazioni di rete e dei protocolli.
2. Riconfigurare le impostazioni di rete se necessario.

Risoluzione dei problemi di rete wireless

Controllare le seguenti informazioni per risolvere i problemi di rete wireless.

- [Introduzione](#)
- [Lista di controllo per la connettività wireless](#)
- [La stampante non stampa dopo che è stata eseguita la configurazione della rete wireless](#)
- [La stampante non stampa e sul computer è installato un firewall di terze parti](#)
- [La connessione wireless non funziona dopo aver spostato il router wireless o la stampante](#)
- [Impossibile collegare più computer alla stampante wireless](#)
- [La stampante wireless perde la comunicazione quando è collegata a una VPN](#)
- [La rete non viene visualizzata nell'elenco delle reti wireless](#)
- [La rete wireless non funziona](#)
- [Riduzione delle interferenze su una rete wireless](#)

Introduzione

Utilizzare le informazioni relative alla risoluzione dei problemi per risolvere eventuali problemi.



NOTA: Per verificare se le funzioni NFC, Wi-Fi, BLE o altre funzioni di stampa wireless sono attivate nella stampante, stampare una pagina di configurazione dal pannello di controllo della stampante.



NOTA: se si sono verificate interruzioni intermittenti della connettività di rete, aggiornare prima il firmware della stampante. Per istruzioni su come aggiornare il firmware della stampante, accedere all'indirizzo <http://support.hp.com>, cercare il proprio modello di stampante, quindi "aggiornamento del firmware".

Lista di controllo per la connettività wireless

Utilizzare la lista di controllo per risolvere i problemi di connessione wireless.

- Per le stampanti che non supportano le connessioni cablate e wireless simultanee, verificare che il cavo di rete non sia collegato.
- Verificare che la stampante e il router wireless siano accesi e alimentati. Verificare inoltre che il segnale radio wireless della stampante sia attivo. L'indicatore della rete wireless è fisso quando la stampante è collegata a una rete wireless e lampeggia quando cerca una rete wireless.
- Verificare che l'SSID (Service Set Identifier) sia corretto:
 - Per una connessione wireless alla rete, controllare che il dispositivo mobile si stia connettendo al router/punto di accesso corretto.
 - Per una connessione Wi-Fi Direct, stampare una pagina di configurazione per determinare l'SSID della stampante.

In caso di dubbi sulla correttezza dell'SSID, eseguire nuovamente la configurazione per la rete wireless.

- Con le reti protette, verificare che le informazioni relative alla sicurezza siano corrette. Se tali informazioni sono errate, eseguire nuovamente la configurazione per la rete wireless.

- Se la rete wireless funziona correttamente, accedere a tale rete mediante altri computer. Se la rete dispone di un accesso Internet, effettuare una connessione a Internet in modalità wireless.
- Verificare che il metodo di crittografia (AES o TKIP) sia lo stesso per la stampante e per il punto di accesso wireless (sulle reti che utilizzano la sicurezza WPA).
- Verificare che la stampante si trovi nel campo della rete wireless. Per la maggior parte delle reti, la stampante deve trovarsi entro 30 metri dal punto di accesso wireless (router wireless).
- Verificare che nessun ostacolo blocchi il segnale wireless. Rimuovere eventuali oggetti metallici di grandi dimensioni tra il punto di accesso e la stampante. Accertarsi che pali, pareti o colonne di supporto contenenti metallo o cemento non separino la stampante dal punto di accesso wireless.
- Verificare che la stampante sia posizionata lontano da dispositivi elettronici che possano interferire con il segnale wireless. Molti dispositivi possono interferire con il segnale wireless, inclusi motori, telefoni cordless, telecamere per sistemi di sicurezza, altre reti wireless e alcuni dispositivi Bluetooth.
- Per i computer connessi alla stampante wireless:
 - Verificare che il driver di stampa sia installato sul computer.
 - Verificare che sia stata selezionata la porta della stampante corretta.
 - Verificare che il computer e la stampante siano collegati alla stessa rete wireless.
 - Se l'ambiente ha più segnali wireless e si richiede che la stampante supporti le reti dual band su 2,4 GHz e 5 GHz, installare l'accessorio server di stampa HP Jetdirect Z900nw.
 - Per macOS, verificare che il router wireless supporti Bonjour.

La stampante non stampa dopo che è stata eseguita la configurazione della rete wireless

Risolvere i problemi tra il computer e la stampante.

1. Assicurarsi che la stampante sia accesa e che si trovi nello stato Pronta.
2. Disattivare eventuali firewall di terze parti presenti sul computer.
3. Verificare che la rete wireless funzioni correttamente.
4. Accertarsi che il computer funzioni correttamente. Se necessario, riavviare il computer.
5. Verificare che sia possibile aprire il server Web HP incorporato della stampante da un computer di rete.

La stampante non stampa e sul computer è installato un firewall di terze parti

Verificare che un firewall non interferisca con le comunicazioni wireless.

1. Aggiornare il firewall con gli aggiornamenti più recenti forniti dal produttore.
2. Se i programmi richiedono un accesso firewall durante l'installazione della stampante o l'esecuzione di una stampa, accertarsi che i programmi siano autorizzati per l'esecuzione.
3. Disattivare temporaneamente il firewall e installare la stampante wireless sul computer. Attivare il firewall dopo aver completato l'installazione wireless.

La connessione wireless non funziona dopo aver spostato il router wireless o la stampante

Verificare la correttezza delle impostazioni della stampante e della rete.

1. Verificare che il router o la stampante siano connessi alla stessa rete del computer.
2. Stampare una pagina di configurazione.
3. Confrontare l'SSID (Service Set Identifier) della pagina di configurazione con quello della configurazione della stampante per il computer.
4. Se i numeri non sono uguali, le periferiche non sono connesse alla stessa rete. Eseguire nuovamente la configurazione wireless per la stampante.

Impossibile collegare più computer alla stampante wireless

Per risolvere i problemi di connessione, completare la procedura descritta di seguito.

1. Verificare che gli altri computer rientrino nella portata della rete wireless e che non vi siano ostacoli a bloccare il segnale. Per la maggior parte delle reti, la portata del segnale wireless è di 30 m dal punto di accesso wireless.
2. Assicurarsi che la stampante sia accesa e che si trovi nello stato Pronta.
3. Accertarsi che non vi siano più di 5 utenti simultanei Wireless Direct.
4. Disattivare eventuali firewall di terze parti presenti sul computer.
5. Verificare che la rete wireless funzioni correttamente.
6. Accertarsi che il computer funzioni correttamente. Se necessario, riavviare il computer.

La stampante wireless perde la comunicazione quando è collegata a una VPN

In genere, non è possibile collegarsi a una VPN e ad altre reti contemporaneamente.

La rete non viene visualizzata nell'elenco delle reti wireless

Quando la rete non viene visualizzata nell'elenco delle reti wireless sul computer, attenersi alla seguente procedura.

- Verificare che il router wireless sia acceso e alimentato.
- La rete potrebbe essere nascosta. È comunque possibile connettersi a una rete nascosta. Verificare che il router/punto di accesso ricordi l'SSID controllandone l'SSID nelle reti disponibili visualizzate dal dispositivo mobile.

La rete wireless non funziona

Attenersi alla seguente procedura per garantire che la rete funzioni correttamente.

1. Per le stampanti che non supportano le connessioni cablate e wireless simultanee, accertarsi che il cavo di rete sia scollegato.
2. Per verificare se la rete ha perso la comunicazione, collegare ad essa altre periferiche.
3. Verificare la comunicazione di rete eseguendo il ping della rete.

- a. Aprire un prompt di riga di comando sul computer.
 - In Windows, fare clic su **Start, Esegui**, digitare `cmd`, quindi premere `Invio`.
 - Per macOS, accedere ad **Applicazioni, Utilità** e aprire **Terminale**.
 - b. Digitare `ping` seguito dall'indirizzo IP del router.
 - c. Se nella finestra vengono visualizzati i tempi di round-trip (andata e ritorno), la rete funziona.
4. Verificare che il router o la stampante siano connessi alla stessa rete del computer.
- a. Stampare una pagina di configurazione.
 - b. Confrontare l'SSID (Service Set Identifier) del rapporto di configurazione con quello della configurazione della stampante per il computer.
 - c. Se i numeri non sono uguali, le periferiche non sono connesse alla stessa rete. Eseguire nuovamente la configurazione wireless per la stampante.

Riduzione delle interferenze su una rete wireless

I seguenti suggerimenti consentono di ridurre le interferenze in una rete wireless:

- Tenere i dispositivi wireless lontani da grandi oggetti metallici, ad esempio armadietti, e altri dispositivi elettromagnetici, ad esempio forni a microonde e telefoni cordless. Questi oggetti possono interrompere il segnale radio.
- Tenere i dispositivi wireless lontani da grandi strutture in muratura e altri edifici. Questi oggetti possono assorbire le onde radio e ridurre la potenza del segnale.
- Posizionare il router wireless in una posizione centrale e visibile dalle stampanti wireless della rete.

Risoluzione dei problemi fax

Utilizzare le seguenti sezioni per risolvere i problemi relativi alle funzioni fax della stampante.

- [Elenco di controllo per la risoluzione dei problemi relativi al fax](#)
- [Problemi generali di stampa](#)

Elenco di controllo per la risoluzione dei problemi relativi al fax

Utilizzare l'elenco di controllo riportato di seguito per identificare la causa dei possibili problemi relativi al fax:

- [Tipo di linea telefonica utilizzato](#)
- [Utilizzo di un dispositivo di protezione da sbalzi di tensione](#)
- [Utilizzo di un servizio di casella vocale fornito dalla società telefonica o di una segreteria telefonica](#)
- [La linea telefonica presenta la funzione di avviso di chiamata?](#)
- [Verifica dello stato dell'accessorio fax](#)
- **Si utilizza il cavo fax fornito con l'accessorio fax?** Questo accessorio fax è stato collaudato con il cavo fax in dotazione per soddisfare le specifiche RJ11 e funzionali. Non sostituire il cavo con un altro cavo fax. Per l'accessorio fax analogico sono necessari un cavo fax Richiede inoltre una connessione telefonica analogica.
- **Il connettore della linea fax/telefono è inserito nella presa dell'accessorio fax?** Verificare che il connettore telefonico sia inserito correttamente nella presa. Inserire il connettore nella presa finché non scatta.

 **NOTA:** Verificare che il connettore telefonico sia collegato alla porta del fax anziché alla porta di rete. Le porte sono simili.

- **Il connettore telefonico a muro funziona correttamente?** Verificare la presenza del segnale collegando un telefono alla presa a muro e accertarsi che venga emesso un segnale e sia possibile effettuare o ricevere una chiamata.

Tipo di linea telefonica utilizzato

Verificare il tipo di linea telefonica in uso, quindi esaminare i relativi suggerimenti.

- **Linea dedicata:** una linea fax/telefonica analogica standard assegnata per la ricezione o l'invio di fax.

 **NOTA:** la linea telefonica deve essere utilizzata esclusivamente dalla stampante fax e non deve essere condivisa con altri tipi di dispositivi telefonici, ad esempio sistemi di allarme che utilizzano la linea telefonica per le notifiche agli istituti di vigilanza.

- **Sistema PBX:** un sistema telefonico aziendale. I telefoni standard e l'accessorio fax utilizzano un segnale telefonico analogico. Alcuni sistemi PBX sono digitali e potrebbero non essere compatibili con l'accessorio fax. Potrebbe essere necessario un Adattatore per Telefoni Analogici (Analog Telephone Adapter - ATA) per collegare l'apparecchio fax ai sistemi PBX digitali.
- **Linee a trasferimento di chiamata:** una funzione del sistema telefonico che consente di trasferire la chiamata successiva sulla successiva linea disponibile quando la prima linea in entrata è occupata. Provare a collegare la stampante alla prima linea telefonica in entrata. L'accessorio fax risponde alla chiamata dopo il numero di squilli selezionato nell'impostazione del numero di squilli alla risposta.

Utilizzo di un dispositivo di protezione da sbalzi di tensione

È possibile utilizzare un dispositivo di protezione da sbalzi di tensione tra la presa a muro e l'accessorio fax per proteggere quest'ultimo da eventuali sbalzi di tensione trasmessi tramite le linee telefoniche. Questi dispositivi possono causare problemi di comunicazione tramite fax in quanto compromettono la qualità del segnale telefonico.

Se si riscontrano problemi nell'invio o nella ricezione di fax e si utilizza uno di questi dispositivi, collegare la stampante direttamente alla presa telefonica a muro per stabilire se il problema riguarda il dispositivo di protezione dagli sbalzi di tensione.

Utilizzo di un servizio di casella vocale fornito dalla società telefonica o di una segreteria telefonica

Se il numero di squilli alla risposta impostato per il servizio di messaggistica è inferiore a quello impostato per l'accessorio fax, il servizio di messaggistica risponde alla chiamata e l'accessorio fax non è in grado di ricevere i fax.

Se il numero di squilli alla risposta impostato per l'accessorio fax è inferiore a quello impostato per il servizio di messaggistica, l'accessorio fax risponde a tutte le chiamate.

La linea telefonica presenta la funzione di avviso di chiamata?

Se sulla linea telefonica del fax è attivata la funzione di avviso di chiamata, un avviso di chiamata può interrompere una chiamata fax in corso, provocando un errore di comunicazione.

Verificare che la funzione di avviso di chiamata non sia attiva sulla linea telefonica del fax.

Verifica dello stato dell'accessorio fax

Se l'accessorio fax analogico sembra non funzionare, stampare un rapporto [Pagina di configurazione](#) per controllarne lo stato.

1. Nella schermata iniziale, scorrere le opzioni e selezionare [Rapporti](#).
2. Aprire i seguenti menu:
 - a. [Pagine configur./stato](#)
 - b. [Pagina di configurazione](#)
3. Toccare il pulsante [Stampa](#) per stampare il rapporto oppure toccare il pulsante [Visualizza](#) per visualizzare il rapporto sullo schermo. Il rapporto consiste di diverse pagine.



NOTA: l'indirizzo IP o il nome host della stampante è riportato nella pagina Jetdirect.

4. Controllare lo stato del modem nella pagina dell'accessorio fax della pagina di configurazione, sotto l'intestazione Informazioni hardware. Nella tabella che segue vengono identificate le condizioni di stato e le soluzioni possibili.



NOTA: se la pagina dell'accessorio fax non viene stampata, l'accessorio fax analogico potrebbe presentare dei problemi. Se si utilizza il fax tramite LAN o Internet, queste configurazioni potrebbero disattivare la funzione.

Tabella 9-15 Risoluzione dei problemi dell'accessorio fax analogico

Condizioni di stato	Possibili soluzioni
Operativo / Attivato ¹	L'accessorio fax analogico è installato e pronto.
Operativo/Disattivato ¹	L'accessorio fax è installato, tuttavia le impostazioni fax richieste non sono ancora state configurate. L'accessorio fax è installato e operativo, tuttavia, l'utility di invio digitale HP ha disattivato la funzione fax della stampante o attivato il fax tramite LAN. Quando si attiva il fax tramite LAN, la funzione fax analogica viene disattivata. È possibile attivare una sola funzione fax per volta, LAN o analogica. NOTA: Quando si attiva il fax tramite LAN, la funzione Scansione su fax non è disponibile sul pannello di controllo della stampante.

Tabella 9-15 Risoluzione dei problemi dell'accessorio fax analogico (continuazione)

Condizioni di stato	Possibili soluzioni
Non operativo / Attivato/Disattivato ¹	La stampante ha rilevato un errore del firmware. Aggiornare il firmware.
Danneggiato / Attivato/Disattivato ¹	Si è verificato un errore nell'accessorio fax. Reinserire la scheda dell'accessorio fax e verificare la presenza di pin piegati. Se lo stato resta DANNEGGIATO, sostituire la scheda dell'accessorio fax analogico.

¹ ATTIVATO indica che l'accessorio fax analogico è attivato, acceso; DISATTIVATO indica che è attivato il fax via LAN (il fax analogico è spento).

Problemi generali di stampa

Ulteriori informazioni sulle soluzioni ai problemi più comuni del fax.

- [Il fax non è stato inviato](#)
- [Non viene visualizzato alcun pulsante della rubrica fax](#)
- [Non è possibile individuare le impostazioni fax in HP Web Jetadmin](#)
- [L'intestazione viene collocata nella parte superiore della pagina dopo l'attivazione dell'opzione della mascherina.](#)
- [Nella casella dei destinatari sono riportati sia nomi che numeri](#)
- [Un fax di una sola pagina viene stampato su due pagine](#)
- [Un documento si blocca nell'alimentatore documenti durante l'invio del fax](#)
- [Il volume dei suoni provenienti dall'accessorio fax è troppo alto o troppo basso](#)

Il fax non è stato inviato

Controllare il problema del fax e provare la soluzione consigliata.

La funzione di compressione JBIG è abilitata e l'apparecchio fax ricevente non la supporta.

Disattivare l'impostazione della funzione di compressione JBIG.

Non viene visualizzato alcun pulsante della rubrica fax

Controllare il problema del fax e provare la soluzione consigliata.

Nessuno dei contatti nell'elenco contatti selezionato ha informazioni fax associate. Aggiungere le informazioni fax necessarie.

Non è possibile individuare le impostazioni fax in HP Web Jetadmin

Controllare il problema del fax e provare la soluzione consigliata.

Le impostazioni fax in HP Web Jetadmin si trovano nel menu a discesa relativo allo stato della periferica.

Dal menu a discesa, selezionare **Invio digitale e Fax**.

L'intestazione viene collocata nella parte superiore della pagina dopo l'attivazione dell'opzione della mascherina.

Questo problema del fax fa parte nel normale funzionamento.

Per tutti i fax inoltrati, la stampante colloca l'intestazione della mascherina nella parte superiore della pagina.

Il funzionamento è corretto.

Nella casella dei destinatari sono riportati sia nomi che numeri

Questo problema del fax fa parte nel normale funzionamento.

Nomi e numeri vengono entrambi visualizzati in base alla provenienza. Nella rubrica fax vengono elencati i nomi e tutti gli altri numeri dell'elenco dei database.

Il funzionamento è corretto.

Un fax di una sola pagina viene stampato su due pagine

Controllare il problema del fax e provare la soluzione consigliata.

L'intestazione del fax è stata inserita nella parte superiore del fax, facendo scorrere il testo nella seconda pagina.

Per stampare il fax su una sola pagina, impostare l'intestazione overlay in modalità overlay o regolare l'impostazione di adattamento a pagina.

Un documento si blocca nell'alimentatore documenti durante l'invio del fax

Controllare il problema del fax e provare la soluzione consigliata.

È presente un inceppamento nell'alimentatore documenti.

Eliminare l'inceppamento e inviare nuovamente il fax.

Il volume dei suoni provenienti dall'accessorio fax è troppo alto o troppo basso

Controllare il problema del fax e provare la soluzione consigliata.

È necessario regolare l'impostazione del volume.

Regolare il volume nel menu [Impostazioni invio fax](#) e nel menu [Impostazioni ricezione fax](#).

Indice analitico

Simboli/Numerici

2 vassoi carta da 550 fogli e relativo supporto
numero parte 60

A

accessori
numeri di parte 60
ordini 60
accessori di memoria USB
stampa da 105
accessorio NFC
numero parte 60
accessorio Wi-Fi Direct Bluetooth
numero parte 60
AirPrint 101, 103
alimentatore documenti
inceppamenti 224
problemi di alimentazione della carta 214, 221
alimentazione
consumo 10, 17
archiviazione processi di stampa 97
assistenza
online 208
assistenza clienti
online 208
assistenza online 208
assistenza tecnica
online 208

B

blocco
formatter 202, 204
Bonjour
identificazione 186
buste
orientamento 21, 22
buste, caricamento 55

C

calibrazione
colori 277
scanner 287
caricamento
carta nei 2 vassoi da 550 fogli 42
carta nei vassoi carta HCI da 2.700 fogli 49
carta nei vassoi da 550 fogli 35
carta nel vassoio 1 21
carta nel vassoio 2 29
carta
caricamento dei vassoi da 2 x 550 fogli 42
caricamento dei vassoi HCI da 2.700 fogli 49
caricamento del vassoio 1 21
caricamento del vassoio 2 29
caricamento di vassoi da 550 fogli 35
inceppamenti 222, 223
orientamento per il vassoio 1 21, 22
selezione 271, 275
carta speciale
stampa (Windows) 90
carta, ordinazione 60
Cartella di rete, invio a 168
cartelle
invio a 168
cartucce del toner
componenti 71
numeri d'ordine 71
numeri di parte 60
sostituzione 72
cartucce HP originali 64, 65
cartuccia
numeri d'ordine 71

protezione dinamica 63
sostituzione 72
cartuccia del toner
impostazioni soglia minima 211
protezione dinamica 63
utilizzo quando in esaurimento 211
cartuccia di punti metallici
numero parte 60
chip di memoria (toner)
posizione 71
colori
calibrazione 277
configurazione generale
Server Web incorporato HP 186, 188, 189
Connessione e stampa NFC 101, 102
Connettore di alimentazione
posizione 5
connettore per interfaccia esterna
numero parte 60
consumo energetico, ottimizzazione 205
copia
informazioni generali 111
ottimizzazione per testo o immagini 287
copia da bordo a bordo 287
criterio cartuccia 64, 65

D

dimensioni, stampante 10, 14
dischi rigidi
crittografati 202, 204
disco rigido
numero parte 60
dispositivi Android
stampa da 101, 104

- Driver di stampa
 - Linux 12
 - macOS 12
 - UNIX 12
 - Windows 12
- driver di stampa, supportati 10
- driver, supportati 10
- E**
- elenco Altri collegamenti
 - Server Web incorporato HP 186, 188, 197
- elettriche, specifiche 10, 17
- eliminazione
 - processi memorizzati 97, 100
- Ethernet (RJ-45)
 - posizione 6
- etichette
 - stampa (Windows) 90
 - stampa su 57
- etichette, caricamento 57
- etichette, orientamento 57
- Explorer, versioni supportate
 - Server Web HP incorporato 186
- F**
- fax
 - impostazioni 179
 - impostazioni obbligatorie 178
 - informazioni generali 177
 - installazione 178
 - ottimizzazione per testo o immagini 297
 - problemi di alimentazione documenti 308, 312
- formatter
 - posizione 5
- fronte/retro manuale
 - Mac 94
 - Windows 90
- fusore
 - inceppamenti 222
 - numero parte 61
- G**
- gateway, impostazione predefinita 198
- gestione della rete 198
- Guida in linea, pannello di controllo 208
- Guida, pannello di controllo 208
- Guida, pulsante
 - posizione 7
- H**
- HCI. *Vedere* vassoi di alimentazione ad alta capacità
- Home, pulsante
 - posizione 7
- HP ePrint 101
- HP Web Jetadmin 206
- HP Web Services
 - attivazione 186, 188, 194
- I**
- impostazione gateway predefinito 198
- impostazioni
 - fax 179
 - ripristino delle impostazioni predefinite 210
- impostazioni del driver Mac
 - Memorizzazione processo 97
- impostazioni della velocità di collegamento, modifica 198
- impostazioni di copia
 - Server Web HP incorporato 186, 188, 190
- impostazioni di invio digitale
 - Server Web HP incorporato 186, 188, 190
- impostazioni di rete
 - Server Web HP incorporato 186, 188, 195
- impostazioni di scansione
 - Server Web HP incorporato 186, 188, 190
- impostazioni di sicurezza
 - Server Web HP incorporato 186, 188, 193
- impostazioni di stampa
 - Server Web HP incorporato 186, 188, 190
- impostazioni duplex di rete, modifica 198
- impostazioni fax
 - obbligatorie 178
 - Server Web HP incorporato 186, 188, 192
- impostazioni obbligatorie
 - fax 178
- inceppamenti
 - 2 vassoi carta da 550 fogli 222
 - alimentatore documenti 224
 - cause 222, 223
 - fusore 222
 - navigazione automatica 222, 223
 - posizioni 222
 - scomparto di uscita 222
 - sportello destro 222
 - unità fronte/retro 222
 - vassoi da 550 fogli 222
 - vassoi di alimentazione ad alta capacità 222
 - Vassoio 1 222
 - Vassoio 2 222
- inceppamenti di carta
 - 2 vassoi carta da 550 fogli 222
 - alimentatore documenti 224
 - fusore 222
 - posizioni 222
 - scomparto di uscita 222
 - sportello destro 222
 - unità fronte/retro 222
 - vassoi da 550 fogli 222
 - vassoi di alimentazione ad alta capacità 222
 - Vassoio 1 222
 - Vassoio 2 222
- indirizzo IPv4 198
- Indirizzo IPv6 198
- Interferenze rete wireless 307
- interferenze rete wireless 304
- Internet Explorer, versioni supportate
 - Server Web HP incorporato 186
- interruttore di alimentazione
 - posizione 4
- intervallo di pausa
 - impostazione 205
- invio digitale
 - cartelle 168
 - invio di documenti 162
 - memoria della stampante 165
 - USB 174
- invio per e-mail
 - invio di documenti 162
- IPsec 202, 204
- J**
- Jetadmin, HP Web 206

JetAdvantage 176

K

kit di trasferimento
numero parte 61

L

LAN (Local Area Network)
posizione 6

lista di controllo
connettività wireless 304

lucidi
stampa (Windows) 90

M

margin, ridotti
copia 287

maschera di sottorete 198

materiali di consumo
impostazioni soglia minima 211
numeri di parte 60
ordini 60
Server Web HP incorporato 192
sostituzione dei punti 86
sostituzione dei tamburi
fotosensibili 77
sostituzione dell'unità di raccolta
del toner 82
sostituzione delle cartucce di
toner 72
utilizzo quando in esaurimento
211

memoria
incluso 10

memoria della stampante
invio a 165

memoria stampante, scansione in
165

memorizzazione dei processi
con Windows 97

memorizzazione, processo
impostazioni per Mac 97

modalità carta intestata alternativa
21, 28, 29, 34, 35, 41, 42, 48, 49, 54

Modulo DIMM
numero parte 60

N

Netscape Navigator, versioni
supportate
Server Web HP incorporato 186

numeri di parte
accessori 60
cartucce del toner 60
cartuccia di punti metallici 60
fusore 61
kit di trasferimento 61
materiali di consumo 60
parti di ricambio 62
tamburi fotosensibili 60
unità di raccolta del toner 60, 61

numero di serie
posizione 5

numero parte
unità di raccolta del toner 82

numero prodotto
posizione 5

O

ordini
materiali di consumo e accessori
60

ottimizzazione delle immagini
acquisite tramite scansione 292
ottimizzazione delle immagini
copiate 287

ottimizzazione delle immagini di fax
297

P

pagine al minuto 10
pagine di informazioni
Server Web incorporato HP 186,
188

Pagine per foglio
selezione (Mac) 94
selezione (Windows) 90

pannello di controllo
Guida 208
posizione 4
posizione delle funzioni 7

parti di ricambio
numeri di parte 62
parti di ricambio CSR (Customer Self-
Repair) 62

peso stampante 10, 14

Più pagine per foglio
stampa (Mac) 94
stampa (Windows) 90

porta di stampa USB 2.0 Hi-speed
posizione 6

porta fax
posizione 6

porta LAN
posizione 6

porta RJ-45
posizione 6

Porta USB
attivazione 105, 106, 108
posizione 6

porte
posizione 6

porte di interfaccia
posizione 6

porte USB interne
numero parte 60

porte USB, opzionali
numero parte 60

problemi di alimentazione
documenti 308, 312

problemi di prelievo della carta
risoluzione 214, 217

processi memorizzati
creazione (Mac) 97
creazione (Windows) 97
eliminazione 97, 100
stampa 97, 99

processi, memorizzati
creazione (Windows) 97
eliminazione 97, 100
impostazioni per Mac 97
stampa 97, 99

proteggi cartucce 64, 68

protezione
disco rigido crittografato 202,
204

protezione cartuccia 64, 68

protezione dinamica
cartuccia del toner 63

pulizia
percorso carta 271
vetro 287, 292, 297

pulsante di accensione/spegnimento
posizione 4

punti metallici
sostituzione 86

Q

qualità dell'immagine
controllo dello stato della cartuccia
di toner 271, 273

- R**
- Registrazione, pulsante
 - posizione 7
 - requisiti del browser
 - Server Web HP incorporato 186
 - requisiti del browser Web
 - Server Web HP incorporato 186
 - requisiti di sistema
 - minimi 10
 - Server Web HP incorporato 186
 - requisiti minimi di sistema
 - macOS 12
 - Windows 12
 - rete
 - impostazioni, modifica 198
 - impostazioni, visualizzazione 198
 - nome stampante, modifica 198
 - rete wireless
 - risoluzione dei problemi 304
 - reti
 - gateway predefinito 198
 - HP Web Jetadmin 206
 - indirizzo IPv4 198
 - Indirizzo IPv6 198
 - maschera di sottorete 198
 - supportato 10
 - ridotti, margini 287
 - ripristino delle impostazioni
 - predefinite 210
 - rischio di scosse elettriche 2
 - risoluzione dei problemi
 - controllo dello stato della cartuccia di toner 271, 273
 - inceppamenti 222, 223
 - problemi di alimentazione della carta 214
 - problemi di rete 302
 - rete cablata 302
 - rete wireless 304
- S**
- Salvataggio nella memoria della stampante 165
 - scanner
 - calibrazione 287
 - pulizia del vetro 287, 292, 297
 - scansione
 - informazioni generali 117
 - ottimizzazione per testo o immagini 292
 - scansione a e-mail
 - invio di documenti 162
 - scansione a una cartella della stampante 165
 - scansione a USB 174
 - scansione nella memoria della stampante 165
 - scansione su cartella 168
 - Scansione su cartella di rete 168
 - configurazione iniziale 135
 - Scansione su unità USB 174
 - attivazione 157
 - scomparto di uscita
 - posizione 4
 - rimozione inceppamento 222
 - scomparto, uscita
 - posizione 4
 - server di stampa wireless
 - numero parte 60
 - Server Web HP incorporato
 - impostazioni di copia 186, 188, 190
 - impostazioni di invio digitale 186, 188, 190
 - impostazioni di rete 186, 188, 195
 - impostazioni di scansione 186, 188, 190
 - impostazioni di sicurezza 186, 188, 193
 - impostazioni di stampa 186, 188, 190
 - impostazioni fax 186, 188, 192
 - materiali di consumo 192
 - Server Web HP incorporato (EWS)
 - connessione di rete 186
 - funzioni 186
 - Server Web incorporato
 - apertura 198
 - modifica del nome della stampante 198
 - modifica delle impostazioni di rete 198
 - Server Web incorporato (EWS)
 - assegnazione di password 202, 203
 - connessione di rete 186
 - funzioni 186
 - Server Web incorporato HP
 - apertura 198
 - configurazione generale 186, 188, 189
 - elenco Altri collegamenti 186, 188, 197
 - HP Web Services 186, 188, 194
 - modifica del nome della stampante 198
 - modifica delle impostazioni di rete 198
 - pagine di informazioni 186, 188
 - strumenti per la risoluzione dei problemi 186, 188, 193
 - servizio clienti HP 208
 - Sicurezza IP 202, 204
 - sistemi operativi supportati 12
 - sistemi operativi, supportati 10, 12
 - siti Web
 - assistenza clienti 208
 - HP Web Jetadmin, download 206
 - SODIMM
 - numero parte 60
 - software HP ePrint 101
 - soluzioni aziendali HP JetAdvantage 176
 - sostituzione
 - cartucce del toner 72
 - punti metallici 86
 - tamburi fotosensibili 77
 - unità di raccolta del toner 82
 - specifiche
 - elettriche e acustiche 10, 17
 - specifiche acustiche 10, 17
 - sportello destro
 - inceppamenti 222
 - sportello sinistro
 - posizione 5
 - stampa
 - da accessori di memoria USB 105
 - processi memorizzati 97, 99
 - stampa fronte/retro
 - Mac 94
 - manuale (Mac) 94
 - manuale (Windows) 90
 - stampa mobile
 - dispositivi Android 101, 104

stampa mobile, software supportato 10, 14
 Stampa NFC (Near Field Communication) 101, 102
 stampa privata 97
 stampa su due lati
 impostazioni (Windows) 90
 Mac 94
 Windows 90
 stampa su due lati (stampa fronte/retro)
 impostazioni (Windows) 90
 Windows 90
 stampa su entrambi i lati
 impostazioni (Windows) 90
 Mac 94
 manuale, Windows 90
 Windows 90
 stampa USB diretta 105
 Stampa Wi-Fi Direct 10, 14, 101, 102
 stato, pagina accessori fax 308, 309
 strumenti per la risoluzione dei problemi
 Server Web incorporato HP 186, 188, 193
 supporto
 numero parte 60
 supporto di stampa
 caricamento nel vassoio 1 21

T

tamburi fotosensibili
 numero parte 60
 sostituzione 77
 tamburo fotosensibile
 componenti 76
 informazioni 76
 TCP/IP
 configurazione manuale dei parametri IPv4 198
 configurazione manuale dei parametri IPv6 198
 tipi di carta
 selezione (Mac) 94
 tipo di carta
 selezione (Windows) 90
 touchscreen
 posizione delle funzioni 7

U

unità di raccolta del toner
 informazioni 82
 numero parte 60, 61, 82
 sostituzione 82
 unità fronte/retro
 inceppamenti 222
 USB
 invio a 174
 Uscita, pulsante
 posizione 7
 uso di energia
 1 watt o meno 205

V

vassoi
 capacità 10
 incluso 10
 posizione 4
 uso della modalità carta intestata alternativa 28, 34, 41, 48, 54
 vassoi carta
 numeri di parte 60
 vassoi carta HCl da 2.700 fogli
 caricamento 49
 vassoi da 2 X 550 fogli
 caricamento 42
 vassoi da 550 fogli
 caricamento 35
 inceppamenti 222
 Vassoio 1
 caricamento delle buste 55
 inceppamenti 222
 orientamento carta 21
 orientamento della carta 22
 Vassoio 2
 caricamento 29
 inceppamenti 222
 vassoio carta da 550 fogli
 numero parte 60
 vassoio di alimentazione carta ad alta capacità da 2.700 fogli e relativo supporto
 numero parte 60
 velocità, ottimizzazione 205
 vetro, pulizia 287, 292, 297

