

Register your product and get support at  
[www.philips.com/welcome](http://www.philips.com/welcome)

# HD7019



EN	User manual	2	IT	Manuale utente	56
DA	Brugervejledning	10	NL	Gebruiksaanwijzing	66
DE	Bedienungsanleitung	18	NO	Brukerhåndbok	76
ES	Manual del usuario	28	PL	Instrukcja obsługi	84
FI	Käyttöopas	38	SV	Användarhandbok	94
FR	Mode d'emploi	46			

# PHILIPS

---

## Table of contents

---

<b>1</b>	<b>Introduction</b>	<b>2</b>
<b>2</b>	<b>General description</b>	<b>2</b>
<b>3</b>	<b>Important</b>	<b>2</b>
<b>4</b>	<b>First use</b>	<b>4</b>
<b>5</b>	<b>Using the appliance</b>	<b>5</b>
<b>6</b>	<b>Recipes</b>	<b>7</b>
<b>7</b>	<b>Cleaning</b>	<b>7</b>
<b>8</b>	<b>Storage</b>	<b>8</b>
<b>9</b>	<b>Replacement</b>	<b>8</b>
<b>10</b>	<b>Environment</b>	<b>8</b>
<b>11</b>	<b>Guarantee and service</b>	<b>8</b>
<b>12</b>	<b>Troubleshooting</b>	<b>9</b>

---

## 1 Introduction

Congratulations on your purchase and welcome to Philips Saeco! To fully benefit from the support that Philips Saeco offers, register your product at [www.philips.com/welcome](http://www.philips.com/welcome).

## 2 General description

- 1 Lid
  - 2 Frothing rod
  - 3 Frothing coil
  - 4 Milk jug
  - 5 Minimum and maximum indications
  - 6 Button with red light for hot milk or hot frothed milk
  - 7 Button with blue light for cold frothed milk
  - 8 Milk jug connector on base
  - 9 Base
  - 10 Cord storage facility
  - 11 Mains cord with plug
  - 12 Safety drain valve
  - 13 Milk jug connector
  - 14 Handle
  - 15 Spatula
- 

## 3 Important

Read this user manual carefully before you use the appliance and save it for future reference.

### 3.0.1 Danger

- Do not immerse the base, the milk jug and the lid in water or any other liquid. Do not clean them in the dishwasher either.

### 3.0.2 Warning

- Check if the voltage indicated on the appliance corresponds to the local mains voltage before you connect the appliance.
- Only connect the appliance to an earthed wall socket.
- Do not use the appliance if the plug, the mains cord or other parts are damaged.
- If the mains cord is damaged, you must have it replaced by Philips, a service centre authorised by Philips or similarly qualified persons in order to avoid a hazard.

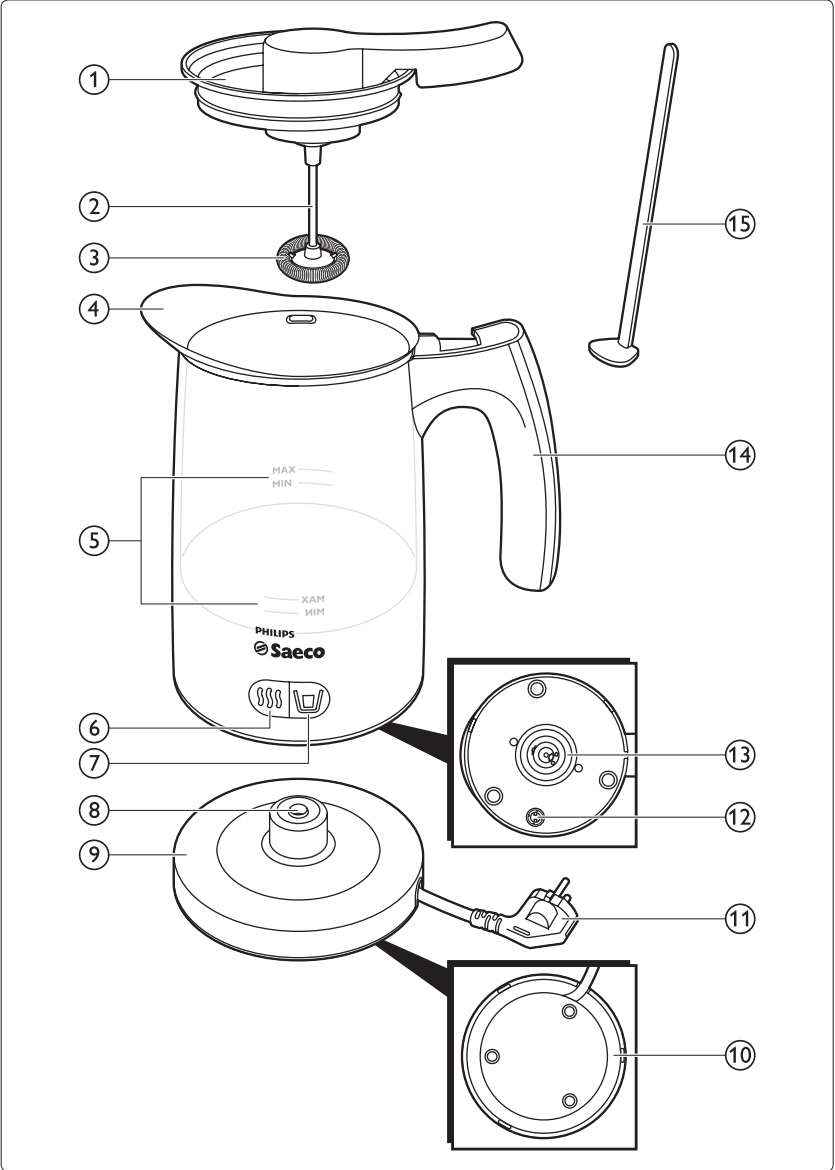

- This appliance is not intended for use by persons (including children) with reduced physical, sensory or mental capabilities, or lack of experience and knowledge, unless they have been given supervision or instruction concerning use of the appliance by a person responsible for their safety.
- Children should be supervised to ensure that they do not play with the appliance.
- Keep the mains cord out of the reach of children. Do not let the mains cord hang over the edge of the table or worktop on which the appliance stands. Excess cord can be stored in or around the base of the appliance.
- Only use the appliance in combination with its original base.
- Do not let water or a moist cloth come into contact with the connectors on the base and on the underside of the milk jug.
- Always return the appliance to a service centre authorised by Philips for examination or repair. Do not attempt to repair the appliance yourself, otherwise your guarantee becomes invalid.
- Always place the base and the milk jug on a dry, flat and stable surface.
- Do not place the appliance on a hot surface and prevent the mains cord from coming into contact with hot surfaces.
- Never let the appliance operate unattended.
- Make sure that the appliance has switched off before you remove the milk jug from the base.
- Do not use the appliance in combination with a transformer, as this could cause hazardous situations.
- Never use scouring pads, abrasive cleaning agents or aggressive liquids such as petrol or acetone to clean the appliance.
- This appliance is intended for normal household use only. It is not intended for use in environments such as staff kitchens of shops, offices, farms or other work environments. Nor is it intended to be used by clients in hotels, motels, bed and breakfasts and other residential environments.

### 3.0.3 Caution

- Never use any accessories or parts from other manufacturers or that Philips does not specifically recommend. If you use such accessories or parts, your guarantee becomes invalid.
- Only use the appliance to heat up or froth milk. Do not use it to process any other ingredients.
- Do not exceed the maximum level indicated in the milk frother. If you overfill the milk frother, hot milk may be ejected from the spout and cause scalding.
- Do not move the appliance while it is operating, to prevent hot milk from spilling out of the milk jug.
- Correct cleaning of the milk frother is very important for reliable performance and good frothing results.

## 3.1 Compliance with standards

- This Philips Saeco appliance complies with all standards regarding electromagnetic fields (EMF). If handled properly and according to the instructions in this user manual, the appliance is safe to use based on scientific evidence available today.
- The energy consumption of this appliance in off mode is less than 1 watt. This means that this appliance complies with European Directive 2005/32/EC, which sets the ecological design requirements for energy-using products.

## 4 First use

Rinse the milk jug, the lid and the frothing coil with hot water and dry all parts before you use the appliance for the first time.

## 5 Using the appliance

You can use the appliance to make hot or cold milk froth, or to heat up milk without frothing it.

### ! Caution:

Only use the appliance to heat up or froth milk. Do not use it to process any other ingredients.

- 1 Put the mains plug in an earthed wall socket.
- 2 Remove the milk jug from the base.
- 3 Turn the lid anticlockwise and lift it off the milk jug.

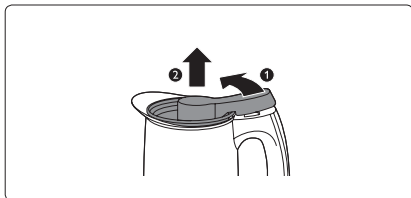

- 4 Fill the milk jug with fresh cold milk to a level between the MIN and MAX indications.

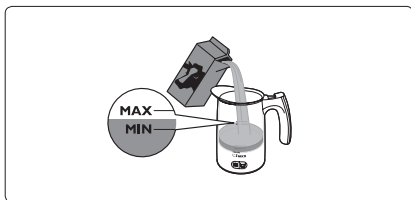

### ⊖ Note:

Use chilled semi-skimmed cow's milk for the best frothing result.

## 5.1 Frothing milk

- 1 Make sure the frothing coil is attached to the frothing rod. If it is not attached, push one side of the frothing coil onto the frothing rod (1) and then push the other side onto the frothing rod (2).

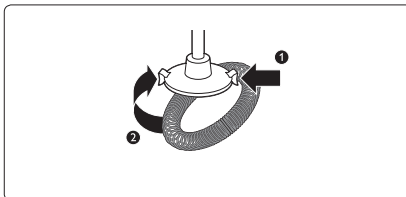

- 2 Put the lid onto the milk jug (1) and turn it clockwise to fix it (2).

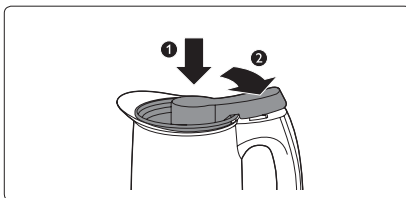

- 3 Start the frothing process:
  - To prepare hot frothed milk, press the button for hot frothed milk. The button lights up red.

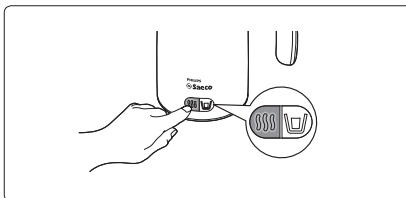

- To prepare cold frothed milk, press the button for cold frothed milk. The button lights up blue.

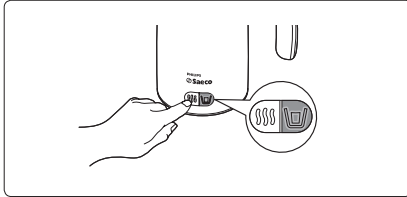

- 4 When the milk froth is ready, the appliance switches off automatically.

**Note:**

If you want to prepare hot frothed milk or hot milk again straightaway, the milk jug needs to cool down for a few minutes before you can use it again. As long as the milk jug is still hot, the temperature limiter makes sure that the appliance cannot be operated. You can rinse the inside of the milk jug with cold water to let it cool down faster.

- 5 Turn the lid anticlockwise (1) and lift it off the milk jug (2).

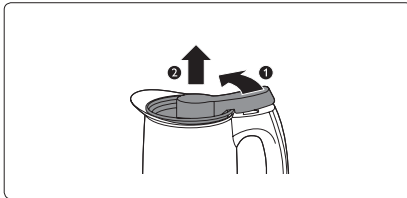

**Caution:**

Be careful if you have prepared hot frothed milk, as it has a temperature of approx. 70°C and may cause scalding.

- 6 Pour out the frothed milk or remove it from the milk jug with the spatula supplied.

## 5.2 Heating milk

You can also heat up milk without frothing it. In this case you do not need to use the frothing coil.

- 1 Pull one side of the frothing coil off the frothing rod (1) and then remove the other side from the frothing rod (2).

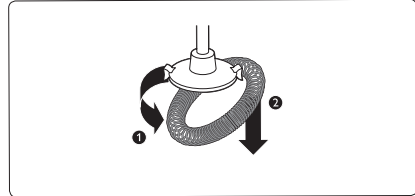

- 2 Put the lid onto the milk jug (1) and turn it clockwise to fix it (2).



- 3 To start the heating process, press the button for hot milk.

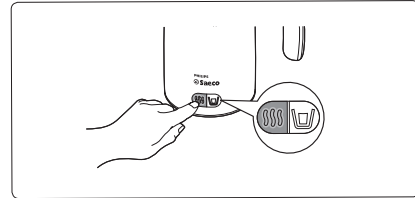

- The button lights up.

- 4 When the hot milk is ready, the appliance switches off automatically.

**Note:**

If you want to prepare hot frothed milk or hot milk again straightaway, the milk jug needs to cool down for a few minutes before you can use it again. As long as the milk jug is still hot,

the temperature limiter makes sure that the appliance cannot be operated. You can rinse the inside of the milk jug with cold water to let it cool down faster.

- 5 Turn the lid anticlockwise (1) and lift it off the milk jug (2).

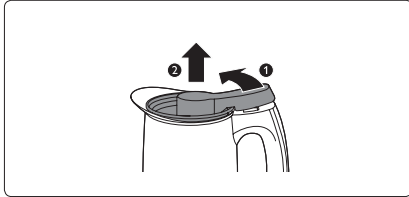

**⚠ Caution:**

Be careful, hot milk may cause scalding.

- 6 Pour out the hot milk.

## 6 Recipes

### 6.1 Mamaccino

- 100ml hot milk and milk froth
- 1 espresso
- ½ tsp cocoa powder
- 1 pinch cinnamon
- 1 pinch nutmeg

This is a spicy cappuccino! Put the cocoa powder in a cup and add the cinnamon, nutmeg and the freshly brewed espresso. Pour the milk from the milk frother on top and spoon the milk froth onto it.

### 6.2 Junior punch

- 100ml milk and milk froth
- ½ tsp strawberry syrup
- ½ tsp cocoa
- 1 scoop vanilla ice cream

Pour the strawberry syrup into a glass. Froth the milk and pour it onto the syrup together with the cocoa. Garnish with a scoop of vanilla ice cream. Children will love this party drink either hot or cold!

### 6.3 Baby latte

- 100ml milk and milk froth
- ¼ tsp brown sugar
- ½ tsp almond shavings
- 50ml almond syrup

Put the brown sugar and the almond shavings in a glass and stir well with a spoon. Froth the milk and pour it onto the glass. Pour the almond syrup carefully onto the milk froth. Spoil your kids with this sweet, caffeine-free version of the classic milk coffee recipe.

## 7 Cleaning

Cleaning is easiest if you rinse the milk jug and the lid with hot water immediately after use.

**⚡ Danger:**

Do not immerse the base, the milk jug and the lid in water or any other liquid. Do not clean them in the dishwasher either.

**⚠ Caution:**

Never use scouring pads, abrasive cleaning agents or aggressive liquids such as petrol or acetone to clean the appliance.

- 1 Remove the mains plug from the wall socket.
- 2 Let the appliance cool down.
- 3 Rinse the inside of the milk jug, the lid and the frothing coil with hot water. If they are very dirty, you can use a soft cloth or soft brush and some washing-up liquid.

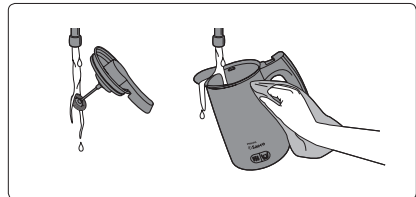

**⚠ Warning:**

Do not let water come into contact with the connector on the underside of the milk jug.

**📌 Note:**

The inside of the milk jug has a non-stick coating. Do not clean it with sharp objects to avoid damage to the non-stick coating.

- 4 Wipe the outside of the milk jug and the base with a moist cloth.

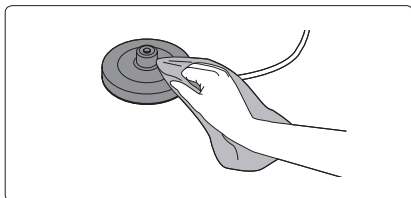

**⚠ Warning:**

Do not let the moist cloth come into contact with the mains plug and the connectors on the base and on the underside of the milk jug.

- 5 Let all parts dry. Make sure all parts are dry before you store the appliance or use it again.

## 8 Storage

- 1 Store the mains cord in the base of the appliance. Wedge the end of the cord into the slot.

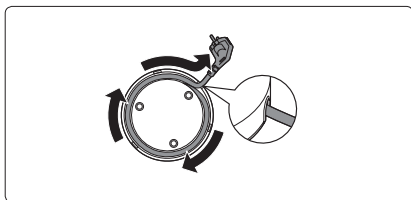

- 2 Store the appliance in a safe, dry place.

## 9 Replacement

If you need to replace a part or want to purchase an additional part, go to your Philips Saeco dealer or visit [www.philips.com/shop](http://www.philips.com/shop). If you have problems obtaining the parts, please contact the Philips Consumer Care Centre in your country.

## 10 Environment

Do not throw away the appliance with the normal household waste at the end of its life, but hand it in at an official collection point for recycling. By doing this, you help to preserve the environment.



## 11 Guarantee and service

If you need service or information or if you have a problem, please visit the Philips website at [www.philips.com](http://www.philips.com) or contact the Philips Consumer Care Centre in your country. You find its phone number in the worldwide guarantee leaflet. If there is no Consumer Care Centre in your country, go to your local Philips Saeco dealer:



## 12 Troubleshooting

This chapter summarises the most common problems you could encounter with the appliance. If you cannot find the solution to your problem, you can find more solutions at [www.philips.com/support](http://www.philips.com/support). If you still cannot solve the problem, contact the Consumer Care Centre in your country. You find its phone number in the worldwide guarantee leaflet.

Problem	Possible cause	Solution
The light in the button flashes and the appliance does not operate.	You just prepared hot frothed milk or hot milk and pressed the button for milk or hot frothed milk again straightaway without letting the appliance cool down.	If you want to prepare hot frothed milk or hot milk again straightaway, the milk jug needs to cool down for a few minutes before you can use it again. As long as the milk jug is still hot, the temperature limiter makes sure that the appliance cannot be operated. You can rinse the inside of the milk jug with cold water to let it cool down faster.
	You did not fix the lid onto the milk jug properly.	Place the lid on the milk jug and turn it clockwise to fix it.
	The metal contact points on the handle are soiled.	Clean the metal contact points on the handle.
The button does not light up after I press it.	The appliance is not plugged in.	Put the mains plug in an earthed wall socket.
Milk froth escapes from under the lid.	You put too much milk in the milk jug.	Do not fill the milk jug beyond the MAX indication.
	You used a type of milk that is not suitable for frothing.	Use chilled semi-skimmed cow's milk for the best frothing result.
Some water comes out of the valve in the bottom of the milk jug	Some water has entered the milk jug.	If water has entered the milk jug because you rinsed the milk jug too long or because you immersed the milk jug in water, the safety drain valve lets this water flow out of the bottom of the milk jug to prevent malfunctioning of the milk jug.
The milk is not very hot.	This is normal.	The milk is heated up to approx 70°C to ensure the best froth and taste. If you heat up milk beyond 70°C, it loses its natural sweetness.
Not all milk has been frothed.	This is normal.	The appliance does not froth all the milk. The appliance creates a balanced milk-froth ratio that enables you to prepare the best. The milk easily mixes with coffee or other beverages and the milk froth stays on top for a delicious head.

# Indholdsfortegnelse

<b>1</b>	<b>Introduktion</b>	<b>10</b>
<b>2</b>	<b>Generel beskrivelse</b>	<b>10</b>
<b>3</b>	<b>Vigtigt</b>	<b>10</b>
<b>4</b>	<b>Første brug</b>	<b>12</b>
<b>5</b>	<b>Sådan bruges apparatet</b>	<b>13</b>
<b>6</b>	<b>Opskrifter</b>	<b>15</b>
<b>7</b>	<b>Rengøring</b>	<b>15</b>
<b>8</b>	<b>Opbevaring</b>	<b>16</b>
<b>9</b>	<b>Udskiftning</b>	<b>16</b>
<b>10</b>	<b>Miljøhensyn</b>	<b>16</b>
<b>11</b>	<b>Reklamationsret og service</b>	<b>16</b>
<b>12</b>	<b>Fejlfinding</b>	<b>17</b>

## 1 Introduktion

Tillykke med dit køb og velkommen til Philips Saeco! For at få fuldt udbytte af den support, Philips Saeco tilbyder, skal du registrere dit produkt på [www.philips.com/welcome](http://www.philips.com/welcome).

## 2 Generel beskrivelse

- 1 Låg
- 2 Mælkeopskumningsstang
- 3 Mælkeopskumningsspole
- 4 Mælkekande
- 5 Angivelse af minimum og maksimum
- 6 Knap med rødt lys til varm mælk eller varm opskummet mælk
- 7 Knap med blått lys til kold opskummet mælk
- 8 Mælkekandetilslutningsdel på basisenhed
- 9 Basisenhed
- 10 Ledningsopbevaring
- 11 Netledning med stik
- 12 Sikkerhedsafløbsventil
- 13 Mælkekandertilslutningsdel
- 14 Håndgreb
- 15 Spatel

## 3 Vigtigt

Læs denne brugsvejledning omhyggeligt igennem, inden apparatet tages i brug, og gem den til eventuelt senere brug.

### 3.0.1 Fare

- Kom aldrig basisenheden, mælkekanden og låget i vand eller anden væske. Kom heller aldrig disse dele i opvaskemaskinen.

### 3.0.2 Advarsel

- Kontrollér, om den angivne netspænding på apparatet svarer til den lokale netspænding, før du slutter strøm til apparatet.
- Apparatet må kun slutes til en stikkontakt med jordforbindelse.
- Brug ikke apparatet, hvis stik, netledning eller andre dele er beskadigede.

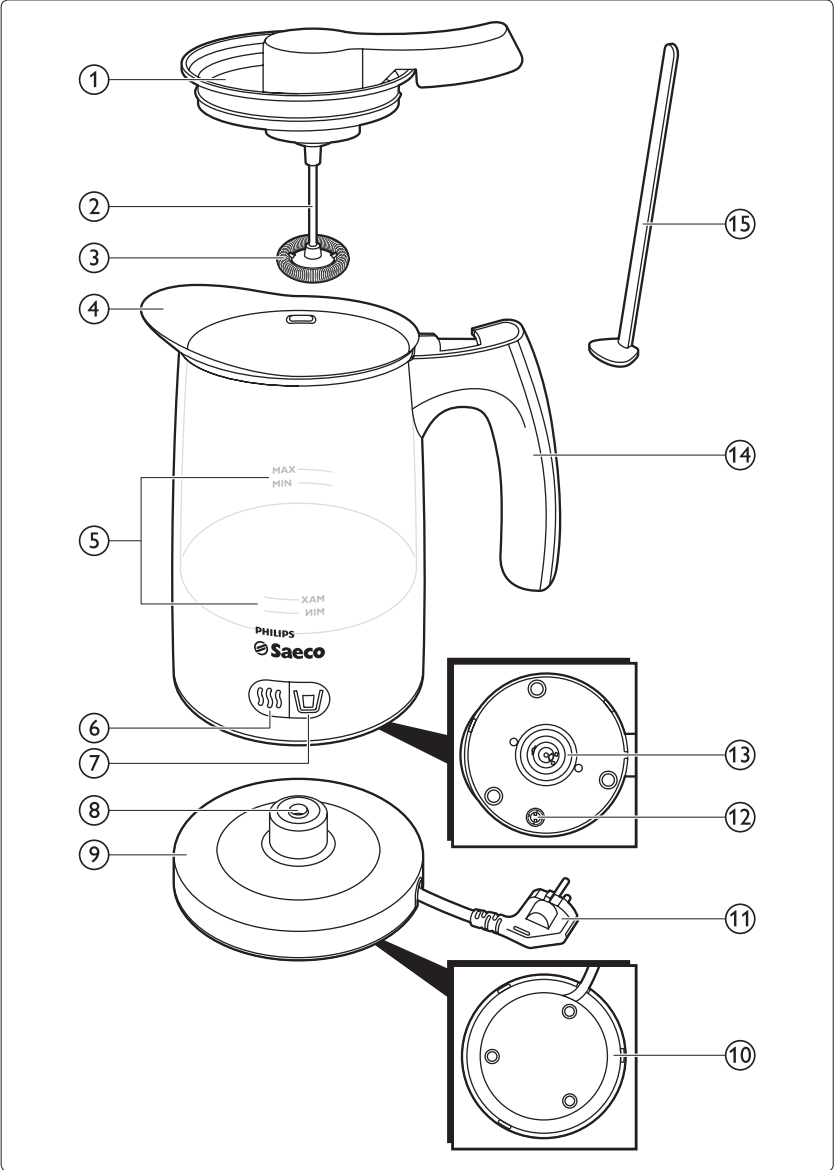

DANSK

- Hvis netledningen beskadiges, må den kun udskiftes af Philips, et autoriseret Philips-serviceværksted eller en tilsvarende kvalificeret fagmand for at undgå enhver risiko.
- Dette apparat er ikke beregnet til at blive brugt af personer (herunder børn) med nedsatte fysiske og mentale evner, nedsat følesans eller manglende erfaring og viden, medmindre de er blevet vejledt eller instrueret i apparatets anvendelse af en person, der er ansvarlig for deres sikkerhed.
- Apparatet bør holdes uden for børns rækkevidde for at sikre, at de ikke kan komme til at lege med det.
- Hold ledningen uden for børns rækkevidde. Lad aldrig ledningen hænge ud over den bordkant eller arbejdsplads, hvorpå apparatet står. Overskydende ledning kan opbevares i eller rundt om basisenheden.
- Apparatet må kun bruges sammen med den originale basisenhed.
- Lad ikke vand eller en fugtig klud komme i kontakt med tilslutningsdelene på basisenheden og på undersiden af mælkekanden.
- Korrekt rengøring af mælkeopskummeren er afgørende for, at den fungerer optimalt og producerer skum af den rette konsistens.
- Reparation og eftersyn af apparatet skal altid foretages på et autoriseret Philips-serviceværksted. Forsøg ikke selv at reparere apparatet, da garantien i så fald bortfalder.
- Basisenhed og mælkekande skal altid stilles på et tørt, fladt og stabilt underlag.
- Stil aldrig apparatet på et varmt underlag, og sørg for, at netledningen ikke kommer i berøring med varme flader.
- Lad aldrig apparatet køre uden opsyn.
- Sørg for, at apparatet er slukket, før du fjerner mælkekanden fra basisenheden.
- Brug ikke apparatet i kombination med en transformer, da dette kan resultere i en farlig situation.
- Brug aldrig skuresvampe eller skrappe rengøringsmidler så som benzin, acetone eller lignende til rengøring af apparatet.
- Dette apparat er kun beregnet til normal anvendelse i hjemmet. Det er ikke beregnet til brug i miljøer som personalekøkkener i butikker, på kontorer, på gårde eller andre arbejdspladser. Det er heller ikke beregnet til brug af gæster på hoteller, moteller, på bed and breakfasts eller i andre værelser til udlejning.

### 3.0.3 Forsigtig

- Brug aldrig tilbehør eller dele fra andre fabrikanter, eller tilbehør/dele som ikke specifikt er anbefalet af Philips, da reklamationsretten i så fald bortfalder.
- Brug kun apparatet til at opvarme eller opskumme mælk. Brug ikke apparatet til at behandle andre ingredienser.
- Overskrid ikke den angivne maksimummarkering på mælkeopskummeren. Hvis der fyldes for meget mælk i mælkeopskummeren, kan der sprøjte varm mælk ud af hældetuden, så man risikerer at blive skoldet.
- Flyt ikke apparatet under brug, da det kan forårsage, at der løber varm mælk ud af mælkekanden.

## 3.1 Overholdelse af standarder

- Dette Philips Saeco-apparat overholder alle standarder for elektromagnetiske felter (EMF). Ved korrekt anvendelse i overensstemmelse med instruktionerne i denne brugsvejledning er apparatet sikkert at anvende, ifølge den videnskabelige viden, der er tilgængelig i dag.
- Energiforbruget for dette apparat i slukket tilstand er mindre end 1 watt. Det betyder, at apparatet overholder EU-direktivet 2005/32/EC, der angiver de økologiske designkrav for energiforbrugende produkter.

## 4 Første brug

Skyl mælkekanden, låget og opskumningsspolen med varmt vand og aftør alle delene, før du bruger apparatet første gang.

## 5 Sådan bruges apparatet

Du kan bruge apparatet til at lave varmt eller koldt mælkeskum eller til at opvarme mælk uden at opskumme det.

### ⚠ Forsigtig:

Brug kun apparatet til at opvarme eller opskumme mælk. Brug ikke apparatet til at behandle andre ingredienser.

- 1 Sæt netstikket i en stikkontakt med jordforbindelse.
- 2 Fjern mælkekanden fra basisenheden.
- 3 Drej låget mod uret, og løft det af mælkekanden.

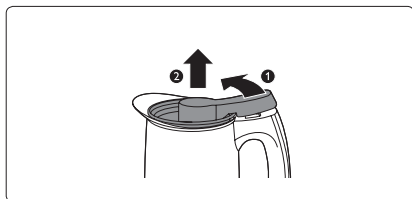

- 4 Fyld mælkekanden med frisk kold mælk til et niveau mellem MIN- og MAX-markeringerne.

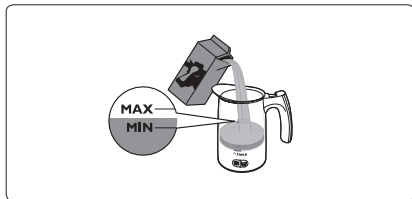

### ⓘ Bemærk:

Afkølet letmælk giver det bedste opskumningsresultat.

## 5.1 Mælkeskum

- 1 Sørg for, at opskumningsspolen sidder fast på opskumningsstangen. Hvis den ikke sidder fast, skal du først skubbe den ene side af opskumningsspolen over på opskumningsstangen (1) og derefter den anden side (2).

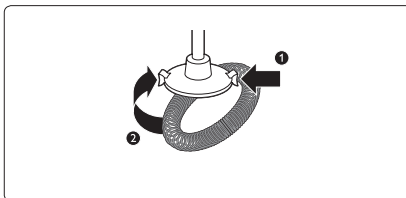

- 2 Placer låget på mælkekanden (1), og drej det med uret for at fastgøre det (2).

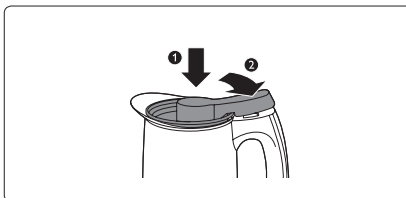

- 3 Start opskumningsprocessen:
  - Når du vil tilberede varm, opskummet mælk, skal du trykke på knappen til varm, opskummet mælk. Knappen lyser rødt.

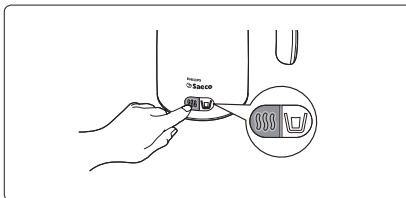

- Når du vil tilberede kold, opskummet mælk, skal du trykke på knappen til kold, opskummet mælk. Knappen lyser blåt.

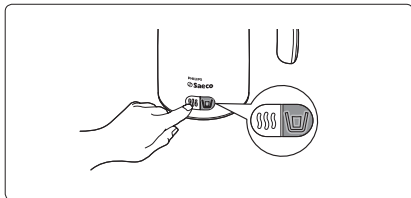

- 4 Når mælkeskummet er færdigt, slukker apparatet automatisk.

#### **Bemærk:**

Hvis du med det samme ønsker at lave mere varm, opskummet mælk eller varm mælk, skal mælkekanden køle ned i et par minutter; før du kan bruge den igen. Så længe mælkekanden stadig er varm, sørger temperaturbegrænsningsfunktionen for, at apparatet ikke kan betjenes. Du kan skylle indersiden af mælkekanden med koldt vand for at få den til at køle ned hurtigere.

- 5 Drej låget mod uret (1), og løft det af mælkekanden (2).

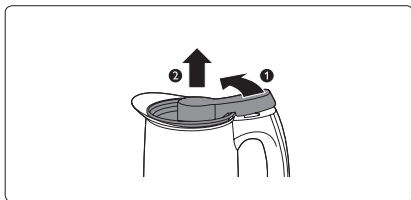

#### **Forsigtig:**

Vær forsigtig, hvis du har lavet varm, opskummet mælk, da den har en temperatur på ca. 70°C og kan forårsage skoldning.

- 6 Hæld den opskummede mælk ud, eller tag den ud af mælkekanden med den medfølgende paletse.

## 5.2 Opvarmning af mælk

Du kan også opvarme mælk uden at opskumme den. Så behøver du ikke bruge opskumningsspolen.

- 1 Træk først den ene side af opskumningsspolen af opskumningsstangen (1) og derefter den anden side (2).

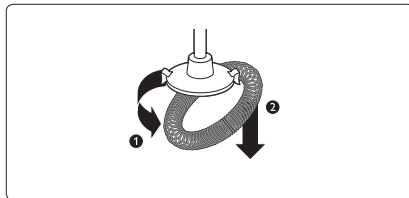

- 2 Placer låget på mælkekanden (1), og drej det med uret for at fastgøre det (2).

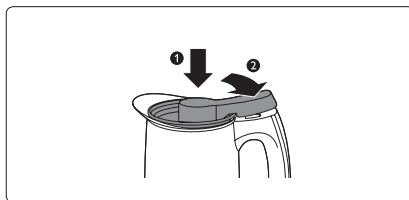

- 3 Når du vil starte opvarmningsprocessen, skal du trykke på knappen til varm mælk.

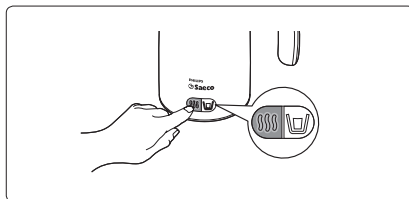

- Knappen lyser.

- 4 Når den varme mælk er færdig, slukker apparatet automatisk.

#### **Bemærk:**

Hvis du med det samme ønsker at lave mere varm, opskummet mælk eller varm mælk, skal mælkekanden køle ned i et par minutter; før



du kan bruge den igen. Så længe mælkekanden stadig er varm, sørger temperaturbegrænsningsfunktionen for, at apparatet ikke kan betjenes.

Du kan skylle indersiden af mælkekanden med koldt vand for at få den til at køle ned hurtigere.

- 5 Drej låget mod uret (1), og løft det af mælkekanden (2).

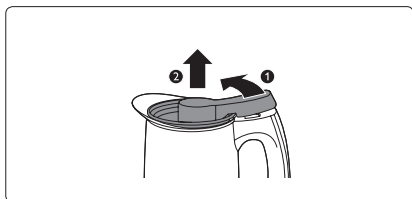

#### ⚠ Forsigtig:

Vær forsigtig, varm mælk kan forårsage skoldning.

- 6 Hæld den varme mælk ud.

## 6 Opskrifter

### 6.1 Mamaccino

- 100 ml varm mælk og mælkeskum
- 1 espresso
- ½ tsk kakaopulver
- 1 knivspids kanel
- 1 knivspids muskatnød

Dette er en krydret cappuccino! Hæld kakaopulveret i en kop og tilføj kanel, muskatnød og friskbrygget espresso. Overhæld med mælken fra mælkeopskum-meren, og kom skummet på toppen med en ske.

### 6.2 Juniorpunch

- 100 ml mælk og mælkeskum
- ½ tsk jordbærsirup
- ½ tsk kakao
- 1 kugle vaniljeis

Hæld jordbærsiruppen i et glas. Opskum mælken og hæld den oveni sammen med kakaoen. Slut af med en kugle vaniljeis. Børnene vil elske denne selskabsdrik - kold eller varm!

### 6.3 Baby latte

- 100 ml mælk og mælkeskum
- ¼ tsk brun sukker
- ½ tsk mandelspåner
- 50 ml mandelsirup

Kom den brune sukker og mandelspånerne i et glas og rør godt med en ske. Opskum mælken og hæld den i glasset. Hæld forsigtigt mandel siruppen over mælkeskummet. Forkæl børnene med denne søde, koffeinfri version af den klassiske opskrift på cafe latte.

DANSK

## 7 Rengøring

Rengøringen er nemmest, hvis du skylker mælkekanden og låget med varmt vand lige efter brug.

#### ⚠ Fare:

Kom aldrig basisenheden, mælkekanden og låget i vand eller anden væske. Kom heller aldrig disse dele i opvaskemaskinen.

#### ⚠ Forsigtig:

Brug aldrig skuresvampe eller skrappere rengøringsmidler så som benzin, acetone eller lignende til rengøring af apparatet.

- 1 Tag stikket ud af stikkontakten.
- 2 Lad apparatet afkøle.
- 3 Skyl indersiden af mælkekanden, låget og opskumningsspolen med varmt vand. Hvis de er meget beskidte, kan du bruge en blød klud eller en blød børste og lidt opvaskemiddel.

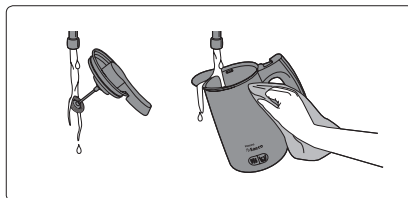

### ⚠ Advarsel:

Lad ikke vand komme i kontakt med tilslutningsdelen på undersiden af mælkekanden.

### ⓘ Bemærk:

Indersiden af mælkekanden har en slip-let-belægning. Undgå at rengøre den med skarpe objekter, da det kan ødelægge slip-let-belægningen.

- 4 Tør mælkekandens yderside og basisenheden af med en fugtig klud.

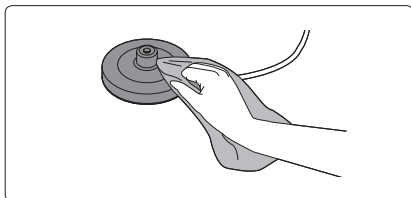

### ⚠ Advarsel:

Lad ikke den fugtige klud komme i kontakt med netstikket og tilslutningsdelene på basisenheden og på undersiden af mælkekanden.

- 5 Lad alle dele tørre. Sørg for, at alle dele er tørre, før du sætter apparatet på plads eller bruger det igen.

## 8 Opbevaring

- 1 Opbevar netledningen i apparatets basisenhed. Klem ledningsenden ind i sprækken.

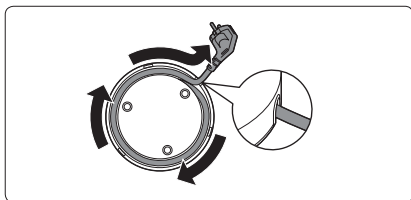

- 2 Opbevar apparatet et sikkert og tørt sted.

## 9 Udskiftning

Hvis du får brug for en reservedel eller ønsker at købe en ekstra del, kan du besøge din Philips Saeco-forhandler eller besøge [www.philips.com/shop](http://www.philips.com/shop). Hvis du har problemer med at få fat i reservedele, skal du kontakte dit lokale Philips Kundecenter.

## 10 Miljøhensyn

Apparatet må ikke smides ud sammen med det almindelige husholdningsaffald, når det til sin tid kasseres. Aflever det i stedet på en kommunal genbrugsstation. På den måde er du med til at beskytte miljøet.



## 11 Reklamationsret og service

For alle yderligere oplysninger eller ved eventuelle problemer med apparatet henvises til Philips' hjemmeside på adressen [www.philips.com](http://www.philips.com) eller det lokale Philips Kundecenter. Telefonnummeret findes i vedlagte "Worldwide Guarantee"-folder. Hvis der ikke findes et kundecenter i dit land, bedes du kontakte din lokale Philips Saeco-forhandler.





## 12 Fejlfinding

Dette kapitel opsummerer de mest almindelige problemer, du kan støde på ved brug af apparatet. Hvis du ikke kan finde løsningen på problemet, kan du finde flere løsninger på [www.philips.com/support](http://www.philips.com/support). Hvis du stadig ikke kan løse problemet, kan du kontakte det lokale Philips Kundecenter. Du kan finde telefonnummeret i folderen "World-Wide Guarantee".

Problem	Mulig årsag	Løsning
Lyset i knappen blinker, og apparatet virker ikke.	Du har lige tilberedt varm, opskummet mælk eller varm mælk og derefter trykket på knappen til mælk eller varm, opskummet mælk igen med det samme uden at lade apparatet køle ned.	Hvis du med det samme ønsker at lave mere varm, opskummet mælk eller varm mælk, skal mælkekanden køle ned i et par minutter, før du kan bruge den igen. Så længe mælkekanden stadig er varm, sørger temperaturbegrænsningsfunktionen for, at apparatet ikke kan betjenes. Du kan skylle indersiden af mælkekanden med koldt vand for at få den til at køle ned hurtigere.
	Du satte ikke låget ordentligt fast på mælkekanden.	Sæt låget på mælkekanden, og drej det med uret for at skrue det fast.
	Metalkontaktpunkterne på håndtaget er beskidte.	Rengør metalkontaktpunkterne på håndtaget.
Knappen lyser ikke, når jeg har trykket på den.	Apparatet er ikke sat i stikkontakten.	Sæt netstikket i en stikkontakt med jordforbindelse.
Der kommer mælkeskum ud under låget.	Du har kommet for meget mælk i mælkekanden.	Fyld aldrig mere i mælkekanden end til MAX-mærkingen.
	Du har brugt en type mælk, der ikke egner sig til opskumning.	Afkølet letmælk giver det bedste opskumningsresultat.
Der kommer lidt vand ud af ventilen i bunden af mælkekanden	Der er kommet lidt vand ind i mælkekanden.	Hvis der er kommet vand ind i mælkekanden, fordi du har skyllet mælkekanden for længe, eller fordi du har nedsænket mælkekanden i vand, lader sikkerhedsventilen dette vand flyde ud af bunden af mælkekanden for at forhindre, at mælkekanden holder op med at virke.
Mælken er ikke brændende varm.	Dette er normalt.	Mælken opvarmes til ca. 70°C for at sikre det bedste skum og den bedste smag. Hvis mælken opvarmes til over 70°C, mister den sin naturlige sødme.
Al mælken er ikke blevet opskummet.	Dette er normalt.	Apparatet opskummer ikke al mælken. Apparatet sørger for, at der bliver skabt den rette balance mellem mælk og skum, så du får det bedste resultat. Mælken blandes nemt med kaffe eller andre drikke, og mælkeskummet bliver på toppen som en lækker finish.



# Inhaltsangabe

<b>1</b>	<b>Einführung</b>	<b>18</b>
<b>2</b>	<b>Allgemeine Beschreibung</b>	<b>18</b>
<b>3</b>	<b>Wichtig</b>	<b>18</b>
<b>4</b>	<b>Erste Anwendung</b>	<b>21</b>
<b>5</b>	<b>Das Gerät benutzen</b>	<b>21</b>
<b>6</b>	<b>Rezepte</b>	<b>23</b>
<b>7</b>	<b>Reinigung</b>	<b>24</b>
<b>8</b>	<b>Aufbewahrung</b>	<b>25</b>
<b>9</b>	<b>Ersatz</b>	<b>25</b>
<b>10</b>	<b>Umwelt</b>	<b>25</b>
<b>11</b>	<b>Garantie und Kundendienst</b>	<b>25</b>
<b>12</b>	<b>Fehlerbehebung</b>	<b>26</b>

## 1 Einführung

Herzlichen Glückwunsch zu Ihrem Kauf und willkommen bei Philips Saeco! Um den Support von Philips Saeco optimal zu nutzen, registrieren Sie Ihr Produkt bitte unter [www.philips.com/welcome](http://www.philips.com/welcome).

## 2 Allgemeine Beschreibung

- 1 Deckel
- 2 Aufschäumstab
- 3 Aufschäumspule
- 4 Milchkännchen
- 5 Minimum- und Maximum-Markierung
- 6 Rote Taste für heiße Milch oder heißen Milchschaum
- 7 Blaue Taste für kalten Milchschaum
- 8 Milchkännchenanschluss auf dem Aufheizsockel
- 9 Aufheizsockel
- 10 Kabelaufwicklung
- 11 Netzkabel mit Stecker
- 12 Sicherheitsventil
- 13 Milchkännchenanschluss
- 14 Griff
- 15 Teigschaber

## 3 Wichtig

Lesen Sie diese Bedienungsanleitung vor dem Gebrauch des Geräts aufmerksam durch, und bewahren Sie sie für eine spätere Verwendung auf.

### 3.0.1 Gefahr

- Tauchen Sie den Aufheizsockel, das Milchkännchen und den Deckel nicht in Wasser oder andere Flüssigkeiten. Reinigen Sie sie auch nicht in der Spülmaschine.

### 3.0.2 Warnhinweis

- Prüfen Sie, bevor Sie das Gerät in Betrieb nehmen, ob die Spannungsangabe auf dem Gerät mit der örtlichen Netzspannung übereinstimmt.
- Schließen Sie das Gerät nur an eine geerdete Steckdose an.

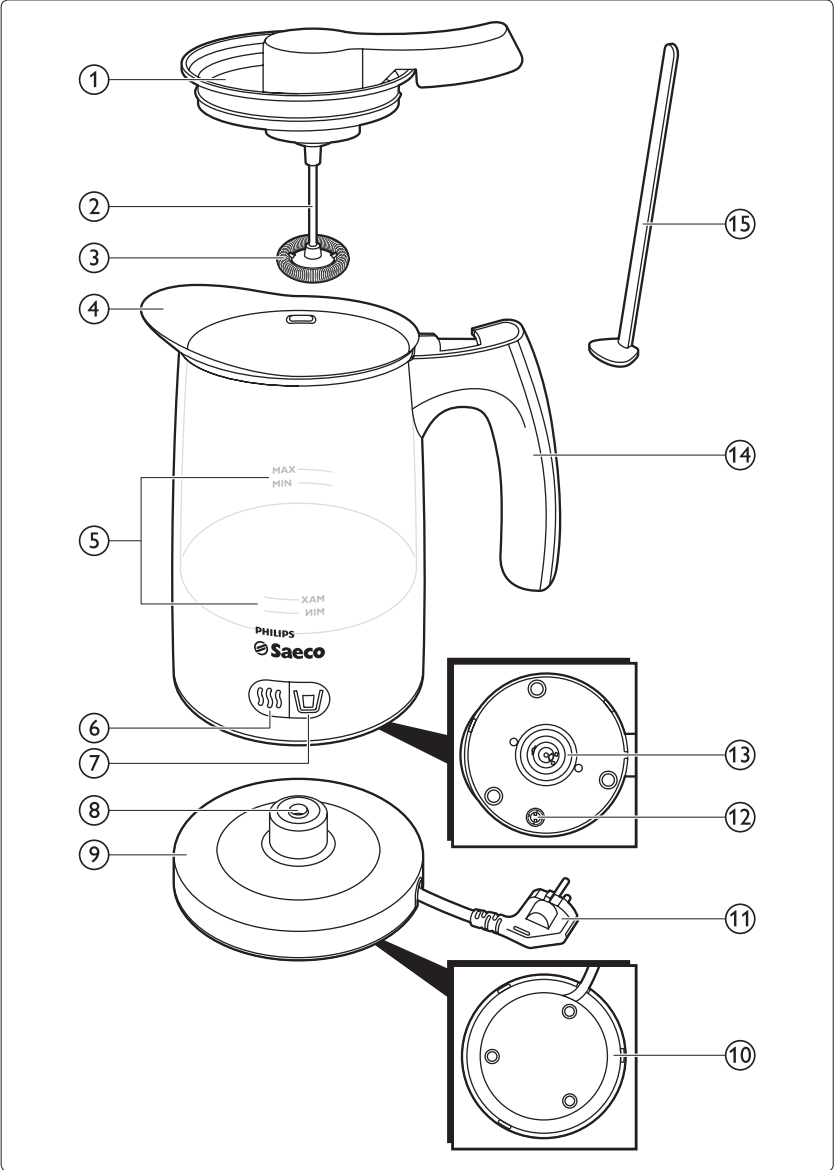

DEUTSCH

- Benutzen Sie das Gerät nicht, wenn der Netzstecker, das Netzkabel oder andere Teile des Geräts defekt oder beschädigt sind.
- Um Gefährdungen zu vermeiden, darf ein defektes Netzkabel nur von einem Philips Service-Center oder einer von Philips autorisierten Werkstatt durch ein Original-Ersatzkabel ausgetauscht werden.
- Dieses Gerät ist für Benutzer (einschl. Kinder) mit eingeschränkten physischen, sensorischen oder psychischen Fähigkeiten bzw. ohne jegliche Erfahrung oder Vorwissen nur dann geeignet, wenn eine angemessene Aufsicht oder ausführliche Anleitung zur Benutzung des Geräts durch eine verantwortliche Person sichergestellt ist.
- Achten Sie darauf, dass Kinder nicht mit dem Gerät spielen.
- Halten Sie das Netzkabel außer Reichweite von Kindern. Lassen Sie das Netzkabel nicht über die Kante der Arbeitsfläche hinunter hängen, auf der das Gerät steht. Überschüssiges Kabel kann im Aufheizsockel verstaubt werden.
- Benutzen Sie das Gerät nur mit dem dazu gehörigen Aufheizsockel.
- Achten Sie darauf, dass kein Wasser oder feuchtes Tuch mit den Anschlüssen am Aufheizsockel und auf der Unterseite des Milchkännchens in Berührung kommt.
- Füllen Sie den Milchaufschäumer nicht über die MAX-Markierung hinaus. Wenn Sie zu viel Milch in den Milchaufschäumer füllen, kann heiße Milch aus dem Kaffeeauslauf spritzen und zu Verbrühungen führen.
- Bewegen Sie das Gerät während des Betriebs nicht, damit keine heiße Milch aus dem Milchkännchen ausläuft.
- Gründliches Reinigen des Milchaufschäumers ist für eine zuverlässige Leistung und guten Milchschaum äußerst wichtig.
- Geben Sie das Gerät zur Überprüfung bzw. Reparatur stets an ein Philips Service-Center. Versuchen Sie nicht, das Gerät selbst zu reparieren, da andernfalls Ihre Garantie erlischt.
- Stellen Sie den Aufheizsockel und das Milchkännchen immer auf eine trockene, ebene und stabile Unterlage.
- Stellen Sie das Gerät nicht auf heiße Flächen. Lassen Sie auch das Netzkabel nicht mit heißen Oberflächen in Berührung kommen.
- Lassen Sie das eingeschaltete Gerät niemals unbeaufsichtigt.
- Vergewissern Sie sich, dass sich das Gerät ausgeschaltet hat, bevor Sie das Milchkännchen vom Aufheizsockel nehmen.
- Aus Sicherheitsgründen darf das Gerät nicht mit einem Transformator betrieben werden.
- Benutzen Sie zum Reinigen des Geräts keine Scheuerschwämme und -mittel oder aggressive Flüssigkeiten wie Benzin oder Azeton.
- Dieses Gerät ist nur für den Gebrauch im privaten Haushalt bestimmt. Es ist z. B. nicht für die Verwendung in Personalküchen von Geschäften, Büros, landwirtschaftlichen Betrieben oder anderen Arbeitsbereichen vorgesehen. Auch ist es nicht für den Gebrauch in Hotels, Motels, Pensionen oder anderen Gastgewerben bestimmt.

### 3.0.3 Achtung

- Verwenden Sie keine Zubehörteile anderer Hersteller oder solche, die von Philips nicht ausdrücklich empfohlen werden. Falls Sie derartiges Zubehör benutzen, erlischt die Garantie.
- Verwenden Sie das Gerät nur zum Erhitzen oder Aufschäumen von Milch. Verwenden Sie es nicht für andere Zutaten.



### 3.1 Normerfüllung

- Dieses Philips Saeco Gerät erfüllt sämtliche Normen bezüglich elektromagnetischer Felder (EMF). Nach aktuellen wissenschaftlichen Erkenntnissen ist das Gerät sicher im Gebrauch, sofern es ordnungsgemäß und entsprechend den Anweisungen in dieser Bedienungsanleitung gehandhabt wird.
- Das ausgeschaltete Gerät hat einen Energieverbrauch von weniger als 1 Watt. Dies entspricht der EU-Richtlinie 2005/32/EC, die die ökologischen Designanforderungen für energieverbrauchende Produkte regelt.

## 4 Erste Anwendung

Spülen Sie das Milchkännchen, den Deckel und die Aufschäumspule vor dem ersten Gebrauch des Geräts mit heißem Wasser aus, und trocknen Sie alle Teile ab.

## 5 Das Gerät benutzen

Sie können das Gerät verwenden, um heißen oder kalten Milchschaum herzustellen oder um Milch zu erhitzen, ohne sie aufzuschäumen.

### ⚠ Achtung:

Verwenden Sie das Gerät nur zum Erhitzen oder Aufschäumen von Milch. Verwenden Sie es nicht für andere Zutaten.

- 1 Stecken Sie den Netzstecker in eine geerdete Steckdose.
- 2 Nehmen Sie das Milchkännchen vom Aufheizsockel.

- 3 Drehen Sie den Deckel gegen den Uhrzeigersinn, und nehmen Sie ihn vom Milchkännchen ab.

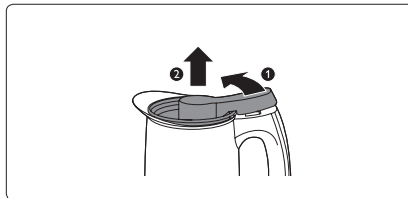

- 4 Füllen Sie das Milchkännchen zu einem beliebigen Punkt zwischen der MIN- und MAX-Markierung mit frischer, kalter Milch.

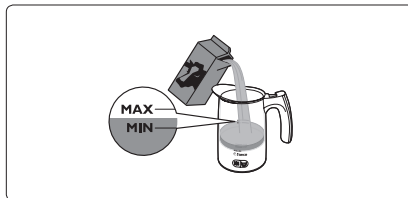

### ⓘ Hinweis:

Den besten Milchschaum erhalten Sie mit kalter, fettarmer Milch.

### 5.1 Milch aufschäumen

- 1 Vergewissern Sie sich, dass die Aufschäumspule am Aufschäumstab befestigt ist. Wenn nicht, drücken Sie eine Seite der Aufschäumspule auf den Aufschäumstab (1), und drücken Sie dann die andere Seite auf den Aufschäumstab (2).

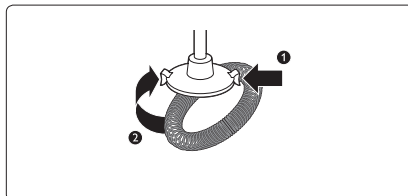

DEUTSCH



- 2** Setzen Sie den Deckel auf das Milchkännchen (1), und drehen Sie ihn im Uhrzeigersinn, um ihn zu schließen (2).

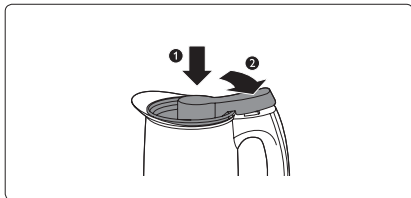

- 3** Beginnen Sie mit dem Aufschäumen:
- Um heißen Milchschaum zuzubereiten, drücken Sie die Taste für heißen Milchschaum. Die Taste leuchtet rot.

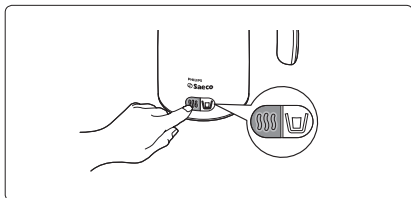

- Um kalten Milchschaum zuzubereiten, drücken Sie die Taste für kalten Milchschaum. Die Taste leuchtet blau.

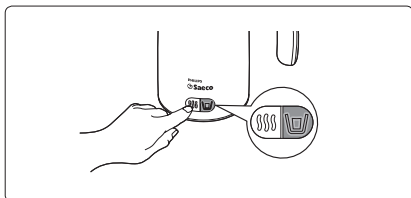

- 4** Wenn der Milchschaum fertig ist, schaltet sich das Gerät automatisch aus.

**Hinweis:**

Wenn Sie gleich wieder heißen Milchschaum oder heiße Milch zubereiten möchten, muss das Milchkännchen einige Minuten abkühlen, bevor Sie es erneut verwenden können. Solange das Milchkännchen heiß ist, sorgt der Thermostat dafür, dass das Gerät nicht betrieben werden kann. Sie können das Innere des Milchkännchens mit kaltem Wasser ausspülen, damit es schneller abkühlt.

- 5** Drehen Sie den Deckel gegen den Uhrzeigersinn (1), und nehmen Sie ihn vom Milchkännchen ab (2).

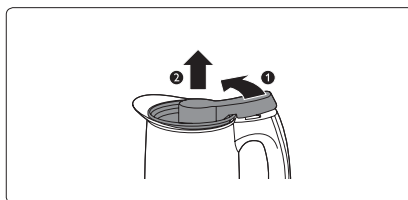

**Achtung:**

Seien Sie vorsichtig, wenn Sie heißen Milchschaum zubereitet haben, da er ca. 70 °C heiß ist und Sie sich daran verbrühen können.

- 6** Gießen Sie den Milchschaum aus dem Milchbehälter; oder entfernen Sie ihn mit dem im Lieferumfang enthaltenen Löffel aus dem Milchkännchen.

## 5.2 Milch erhitzen

Sie können Milch auch erhitzen, ohne sie aufzuschäumen. In diesem Fall benötigen Sie die Aufschäumspule nicht.

- 1 Ziehen Sie eine Seite der Aufschäumspule vom Aufschäumstab (1), und entfernen Sie dann die andere Seite vom Aufschäumstab (2).

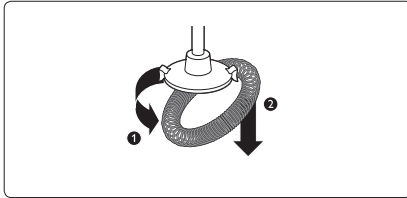

- 2 Setzen Sie den Deckel auf das Milchkännchen (1), und drehen Sie ihn im Uhrzeigersinn, um ihn zu schließen (2).

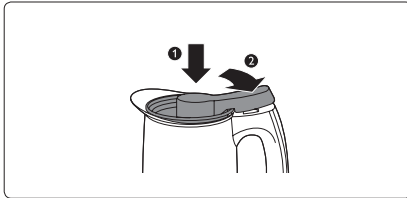

- 3 Das Aufheizen beginnt, sobald Sie die Taste für heiße Milch drücken.

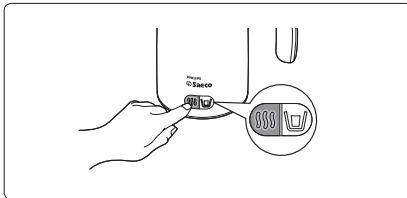

- Die Taste leuchtet auf.
- 4 Wenn die heiße Milch fertig ist, schaltet sich das Gerät automatisch aus.

### ⚠ Hinweis:

Wenn Sie gleich wieder heißen Milchschaum oder heiße Milch zubereiten möchten, muss das Milchkännchen einige Minuten abkühlen, bevor Sie es erneut verwenden können. Solange das Milchkännchen heiß ist, sorgt der Thermostat dafür, dass das Gerät nicht betrieben werden kann. Sie können das Innere des Milchkännchens mit kaltem Wasser ausspülen, damit es schneller abkühlt.

- 5 Drehen Sie den Deckel gegen den Uhrzeigersinn (1), und nehmen Sie ihn vom Milchkännchen ab (2).

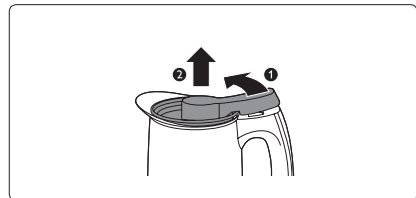

### ⚠ Achtung:

Passen Sie auf, dass Sie sich an der heißen Milch nicht verbrühen.

- 6 Gießen Sie die heiße Milch heraus.

## 6 Rezepte

### 6.1 Mamaccino

- 100 ml heiße Milch und Milchschaum
- 1 Espresso
- ½ TL Kakaopulver
- 1 Prise Zimt
- 1 Prise Muskatnuss

Dies ist ein würziger Cappuccino! Das Kakaopulver in eine Tasse geben und Zimt, Muskatnuss sowie den frisch gebrühten Espresso hinzugeben. Die Milch aus dem Milchaufschäumer darüber gießen und den Milchschaum darauf löffeln.

## 6.2 Junior Punch

- 100 ml Milch und Milchschaum
- ½ TL Erdbeersirup
- ½ TL Kakao
- 1 Kugel Vanille-Eis

Den Erdbeersirup in ein Glas gießen. Die Milch aufschäumen und den Milchschaum mit dem Kakao auf den Sirup geben. Mit einer Kugel Vanille-Eis garnieren. Kinder werden dieses Partygetränk heiß oder kalt lieben!

## 6.3 Baby Latte

- 100 ml Milch und Milchschaum
- ¼ TL brauner Zucker
- ½ TL geraspelte Mandeln
- 50 ml Mandelsirup

Den braunen Zucker und die geraspelten Mandeln in ein Glas geben und mit einem Löffel gut verrühren. Milch aufschäumen und in ein Glas geben. Den Mandelsirup vorsichtig auf den Milchschaum gießen. Verwöhnen Sie Ihre Kinder mit dieser süßen, koffeinfreien Variante des klassischen Milchkaffees.

# 7 Reinigung

Die Reinigung ist am einfachsten, wenn Sie das Milchkännchen und den Deckel sofort nach dem Gebrauch mit heißem Wasser ausspülen.

### **Gefahr:**

Tauchen Sie den Aufheizsockel, das Milchkännchen und den Deckel nicht in Wasser oder andere Flüssigkeiten. Reinigen Sie sie auch nicht in der Spülmaschine.

### **Achtung:**

Benutzen Sie zum Reinigen des Geräts keine Scheuerschwämme und -mittel oder aggressive Flüssigkeiten wie Benzin oder Azeton.

- 1** Ziehen Sie den Netzstecker aus der Steckdose.
- 2** Lassen Sie das Gerät vollständig abkühlen.
- 3** Spülen Sie die Innenseite des Milchkännchens, den Deckel und die Aufschäumspule mit heißem Wasser aus. Wenn sie sehr schmutzig sind, können Sie ein weiches Tuch oder eine weiche Bürste mit etwas Spülmittel verwenden.

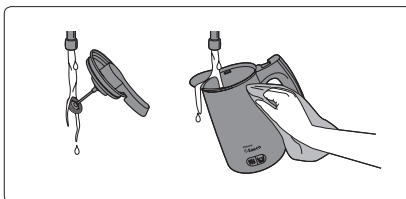

### **Warnhinweis:**

Achten Sie darauf, dass kein Wasser in Kontakt mit dem Anschluss auf der Unterseite des Milchkännchens kommt.

### **Hinweis:**

Die Innenseite des Milchkännchens hat eine Antihafbeschichtung. Reinigen Sie es nicht mit scharfen Gegenständen, um Schäden an der Antihafbeschichtung zu vermeiden.

- 4** Wischen Sie die Außenseite des Milchkännchens und den Aufheizsockel mit einem feuchten Tuch ab.

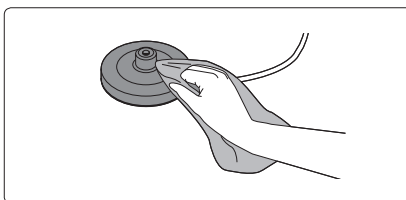

### **Warnhinweis:**

Achten Sie darauf, dass das feuchte Tuch nicht in Kontakt mit dem Netzstecker oder den Anschlüssen am Aufheizsockel und auf der Unterseite des Milchkännchens kommt.



- 5 Lassen Sie alle Teile trocknen. Vergewissern Sie sich, dass alle Teile trocken sind, bevor Sie das Gerät verstauen oder erneut verwenden.

## 8 Aufbewahrung

- 1 Bewahren Sie das Netzkabel im Aufheizsockel des Geräts auf. Klemmen Sie das Kabel in die vorgesehene Vertiefung.

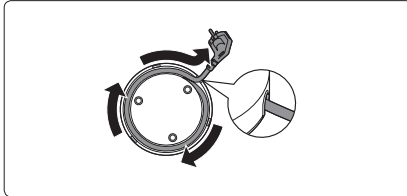

- 2 Bewahren Sie das Gerät an einem sicheren und trockenen Ort auf.

## 9 Ersatz

Wenn Sie ein Teil ersetzen müssen oder ein zusätzliches Teil kaufen möchten, wenden Sie sich an Ihren Philips Saeco Händler, oder besuchen Sie [www.philips.com/shop](http://www.philips.com/shop). Wenn bei der Beschaffung der Teile Probleme haben, wenden Sie sich bitte an das Philips Service-Center in Ihrem Land.

## 10 Umwelt

Werfen Sie das Gerät am Ende der Lebensdauer nicht in den normalen Hausmüll. Bringen Sie es zum Recycling zu einer offiziellen Sammelstelle. Auf diese Weise helfen Sie, die Umwelt zu schonen.



DEUTSCH

## 11 Garantie und Kundendienst

Benötigen Sie weitere Informationen oder treten Probleme auf, besuchen Sie bitte die Philips Website ([www.philips.com](http://www.philips.com)), oder setzen Sie sich mit dem Philips Service-Center in Ihrem Land in Verbindung. Die Telefonnummer finden Sie in der internationalen Garantieschrift. Sollte es in Ihrem Land kein Service-Center geben, wenden Sie sich bitte an Ihren Philips Saeco Händler.

## 12 Fehlerbehebung

In diesem Abschnitt sind die häufigsten Probleme zusammengestellt, die mit dem Gerät auftreten können. Sollten Sie hier keine Lösung zu Ihrem Problem finden, können Sie weitere Lösungen unter [www.philips.com/support](http://www.philips.com/support) nachschlagen. Wenn sich das Problem trotzdem nicht lösen lässt, wenden Sie sich bitte an das Philips Service-Center in Ihrem Land. Sie finden die Telefonnummer in der internationalen Garantieschrift.

Problem	Mögliche Ursache	Lösung
Die Lampe in der Taste blinkt, und das Gerät funktioniert nicht.	Sie haben gerade heißen Milchschaum oder heiße Milch zubereitet und die Taste für Milch oder heißen Milchschaum gleich wieder gedrückt, ohne das Gerät abkühlen zu lassen.	Wenn Sie gleich wieder heißen Milchschaum oder heiße Milch zubereiten möchten, muss das Milchkännchen einige Minuten abkühlen, bevor Sie es erneut verwenden können. Solange das Milchkännchen heiß ist, sorgt der Thermostat dafür, dass das Gerät nicht betrieben werden kann. Sie können das Innere des Milchkännchens mit kaltem Wasser ausspülen, damit es schneller abkühlt.
	Sie haben den Deckel nicht ordnungsgemäß auf dem Milchkännchen angebracht.	Setzen Sie den Deckel auf das Milchkännchen, und drehen Sie ihn zum Verschließen im Uhrzeigersinn.
	Die Metallkontaktpunkte auf dem Griff sind verschmutzt.	Reinigen Sie die Metallkontaktpunkte auf dem Griff.
Die Taste leuchtet nicht, nachdem ich sie gedrückt habe.	Das Gerät ist nicht an das Stromnetz angeschlossen.	Stecken Sie den Netzstecker in eine geerdete Steckdose.
Milchschaum tritt unter dem Deckel aus.	Sie haben zu viel Milch in das Milchkännchen gefüllt.	Füllen Sie das Milchkännchen nicht über die Markierung MAX hinaus.
	Sie haben eine Milch verwendet, die nicht für Milchschaum geeignet ist.	Den besten Milchschaum erhalten Sie mit kalter, fettarmer Milch.
Etwas Wasser tritt aus dem Ventil an der Unterseite des Milchkännchens aus.	Etwas Wasser ist in das Milchkännchen gelaufen.	Wenn Wasser in das Milchkännchen gelaufen ist, da Sie es zu lange ausgespült oder in Wasser eingetaucht haben, läuft das Wasser durch das Sicherheitsventil an der Unterseite des Milchkännchens aus, um eine Fehlfunktion des Milchkännchens zu vermeiden.



Problem	Mögliche Ursache	Lösung
Die Milch ist nicht sehr heiß.	Das ist normal.	Die Milch wird auf ca. 70 °C erhitzt, um den besten Milchschaum und Geschmack zu garantieren. Wenn Sie Milch über 70 °C erhitzen, verliert sie ihre natürliche Süße.
Es wurde nicht die gesamte Milch aufgeschäumt.	Das ist normal.	Das Gerät schäumt nicht die gesamte Milch auf. Das Gerät erzeugt ein ausgeglichenes Verhältnis zwischen Milch und Milchschaum für die optimale Zubereitung Ihres Getränks. Die Milch lässt sich einfach mit Kaffee oder anderen Getränken mischen, und der Milchschaum bildet eine köstliche Schaumkrone für Ihr Getränk.

DEUTSCH



# Contenido

<b>1</b>	<b>Introducción</b>	<b>28</b>
<b>2</b>	<b>Descripción general</b>	<b>28</b>
<b>3</b>	<b>Importante</b>	<b>28</b>
<b>4</b>	<b>Uso por primera vez</b>	<b>30</b>
<b>5</b>	<b>Uso del aparato</b>	<b>31</b>
<b>6</b>	<b>Recetas</b>	<b>33</b>
<b>7</b>	<b>Limpieza</b>	<b>33</b>
<b>8</b>	<b>Almacenamiento</b>	<b>34</b>
<b>9</b>	<b>Sustitución</b>	<b>34</b>
<b>10</b>	<b>Medio ambiente</b>	<b>34</b>
<b>11</b>	<b>Garantía y servicio</b>	<b>34</b>
<b>12</b>	<b>Guía de resolución de problemas</b>	<b>35</b>

## 1 Introducción

Enhorabuena por la compra de este producto y bienvenido a Philips Saeco. Para sacar el mayor partido de la asistencia que Philips Saeco le ofrece, registre su producto en [www.philips.com/welcome](http://www.philips.com/welcome).

## 2 Descripción general

- 1 Tapa
- 2 Varilla para espuma
- 3 Espiral para espuma
- 4 Jarra de leche
- 5 Indicaciones de máximo y mínimo
- 6 Botón con luz roja para la leche caliente o espuma de leche caliente
- 7 Botón con luz azul para espuma de leche fría
- 8 Conector de la jarra de leche en la base
- 9 Base
- 10 Recogecable
- 11 Cable de alimentación con clavija
- 12 Válvula de desagüe seguro
- 13 Conector de la jarra de leche
- 14 Mango
- 15 Espátula

## 3 Importante

Antes de usar el aparato, lea atentamente este manual de usuario y consérvelo por si necesitara consultarlo en el futuro.

### 3.0.1 Peligro

- No sumerja la base, la jarra de leche y la tapa en agua o cualquier otro líquido ni los lave en el lavavajillas.

### 3.0.2 Advertencia

- Antes de enchufar el aparato, compruebe si el voltaje indicado en el mismo se corresponde con el voltaje de red local.
- Conecte el aparato sólo a un enchufe con toma de tierra.
- No utilice el aparato si el enchufe, el cable de alimentación u otras piezas están dañados.

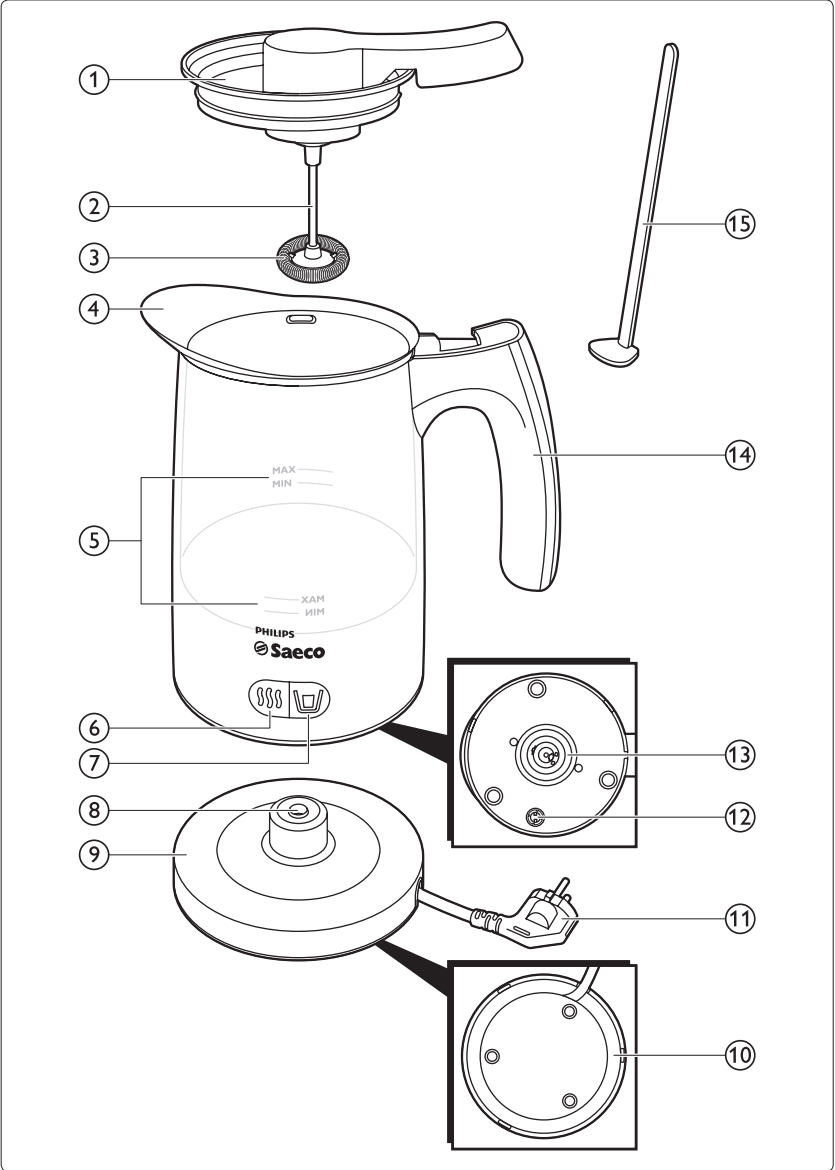

- Si el cable de alimentación está dañado, debe ser sustituido por Philips o por un centro de servicio autorizado por Philips, con el fin de evitar situaciones de peligro.
- Este aparato no debe ser usado por personas (adultos o niños) con su capacidad física, psíquica o sensorial reducida, ni por quienes no tengan los conocimientos y la experiencia necesarios, a menos que sean supervisados o instruidos acerca del uso del aparato por una persona responsable de su seguridad.
- Asegúrese de que los niños no jueguen con este aparato.
- Mantenga el cable de alimentación fuera del alcance de los niños. No deje que el cable de alimentación cuelgue de la mesa o encimera en la que esté el aparato. El cable sobrante puede guardarse en la base del aparato o alrededor de la misma.
- Utilice el aparato sólo con su base original.
- No deje que el agua ni el paño húmedo entren en contacto con los conectores de la base y la parte inferior de la jarra de leche.

### 3.0.3 Precaución

- No utilice nunca accesorios o piezas de otros fabricantes o que no hayan sido específicamente recomendados por Philips. La garantía queda anulada si utiliza tales piezas o accesorios.
- Utilice el aparato sólo para calentar leche o preparar espuma. No lo utilice para procesar cualquier otro ingrediente.
- No exceda el nivel máximo indicado en el espumador de leche. Si llena demasiado el espumador de leche, la leche hirviendo podría salir por la boquilla y provocar quemaduras.
- No mueva el aparato mientras está funcionando para evitar que la leche caliente salga por la jarra de leche.
- Una limpieza correcta del espumador de leche es muy importante para un rendimiento fiable

y obtener los mejores resultados al hacer la espuma.

- Lleve siempre el aparato a un centro de servicio autorizado por Philips para su comprobación y reparación. No intente repararlo usted mismo; de lo contrario, la garantía quedará anulada.
- Coloque siempre la base y la jarra de leche sobre una superficie seca, plana y estable.
- No coloque el aparato sobre superficies calientes y evite que el cable entre en contacto con superficies calientes.
- No deje nunca el aparato en funcionamiento sin vigilancia.
- Asegúrese de que el aparato está apagado antes de retirar la jarra de leche de la base.
- No conecte el aparato a un transformador ya que pueden producirse situaciones peligrosas.
- No utilice estropajos, agentes abrasivos ni líquidos agresivos, como gasolina o acetona, para limpiar el aparato.
- Este aparato está diseñado sólo para un uso doméstico normal, no para un uso en entornos como las cocinas de los comercios, oficinas, granjas u otros entornos laborales. Tampoco lo deben usar los clientes de hoteles, moteles, hostales en los que se ofrecen desayunos ni clientes de entornos residenciales de otro tipo.

## 3.1 Cumplimiento de normas

- Este aparato Philips Saeco cumple todos los estándares sobre campos electromagnéticos (CEM). Si se utiliza correctamente y de acuerdo con las instrucciones de este manual, el aparato se puede usar de forma segura según los conocimientos científicos disponibles hoy en día.
- El consumo de energía de este aparato desactivado es de menos de 1 vatio. Esto significa que este aparato cumple con la Directiva europea 2005/32/EC, que establece los requisitos de diseño ecológico para los productos que consumen energía.

## 4 Uso por primera vez

Enjuague la jarra de leche, la tapa y la espiral para espuma con agua caliente y seque todas las piezas antes de utilizar el aparato por primera vez.

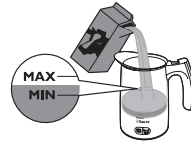

## 5 Uso del aparato

Puede utilizar el aparato para preparar espuma de leche caliente o fría, o para calentar leche sin preparar espuma.

### ⚠ Precaución:

Utilice el aparato sólo para calentar leche o preparar espuma. No lo utilice para procesar cualquier otro ingrediente.

- 1 Conecte el aparato a un enchufe con toma de tierra.
- 2 Retire la jarra de leche de la base.
- 3 Gire la tapa en sentido contrario al de las agujas del reloj y levántela de la jarra de leche.

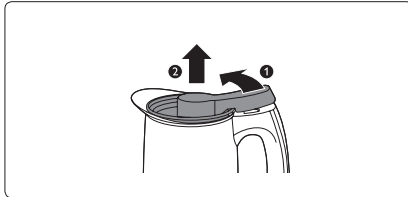

- 4 Llene la jarra de leche con leche fresca a un nivel entre las indicaciones MIN y MÁX.

### 📌 Nota:

Utilice leche fría semidesnatada de vaca para obtener los mejores resultados al hacer la espuma.

### 5.1 Espuma de leche

- 1 Asegúrese de que la espiral para espuma está conectada a la varilla para espuma. Si no está conectada, empuje un lateral de la espiral para espuma en la varilla para espuma (1) y, a continuación, empuje el otro lado en la varilla para espuma (2).

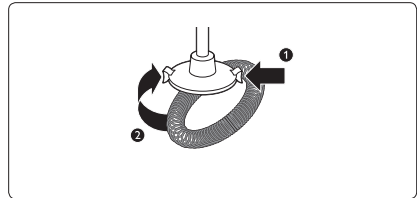

- 2 Coloque la tapa en la jarra para leche (1) y gírela en el sentido de las agujas del reloj para fijarla (2).

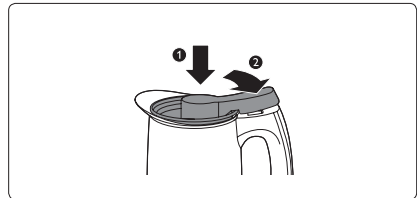

**3** Inicie el proceso de preparación de espuma:

- Para preparar espuma de leche caliente, pulse el botón para espuma de leche caliente. El botón se ilumina en rojo.

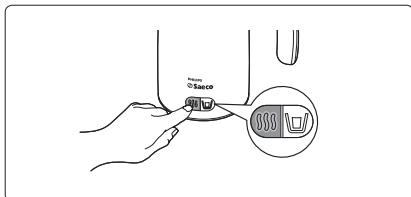

- Para preparar espuma de leche fría, pulse el botón para espuma de leche fría. El botón se ilumina en azul.

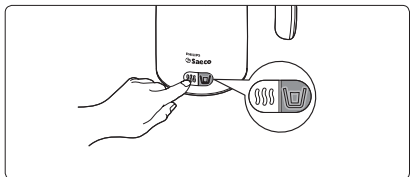

**4** Cuando la espuma de leche está lista, el aparato se apaga automáticamente.

**Nota:**

Si desea preparar espuma de leche caliente o leche caliente de nuevo, la jarra de leche debe enfriarse durante unos minutos antes de volver a utilizarla. Mientras la jarra de leche esté caliente, el limitador de temperatura asegura que el aparato no se pueda utilizar. Puede enjuagar el interior de la jarra de leche con agua fría para que se enfríe más rápido.

**5** Gire la tapa en sentido contrario al de las agujas del reloj (1) y levántela de la jarra de leche (2).

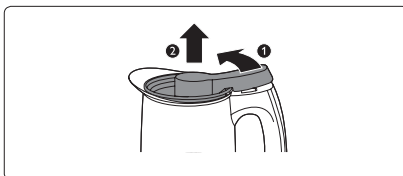

**Precaución:**

Tenga cuidado si ha preparado espuma de leche caliente, ya que tiene una temperatura de aproximadamente 70 °C y puede provocar quemaduras.

**6** Vierta la espuma de leche o retírela de la jarra de leche con la espátula suministrada.

## 5.2 Cómo calentar leche

También puede calentar leche sin preparar espuma. En ese caso no debe utilizar la espiral para espuma.

**1** Tire de un lado de la espiral para retirarla de la varilla para espuma (1) y, a continuación, retire el otro lado (2).

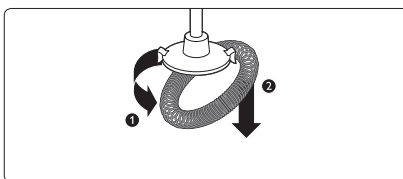

**2** Coloque la tapa en la jarra para leche (1) y gírela en el sentido de las agujas del reloj para fijarla (2).

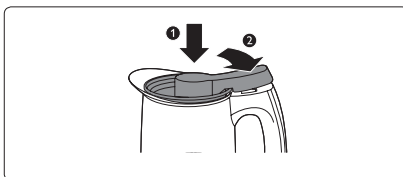



- 3** Para iniciar el proceso de calentamiento, pulse el botón para leche caliente.

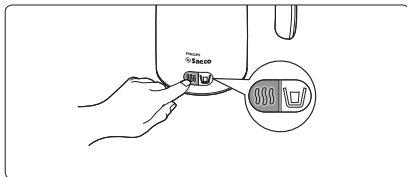

- Se ilumina el botón.
- 4** Cuando la leche está caliente, el aparato se apaga automáticamente.

**Nota:**

Si desea preparar espuma de leche caliente o leche caliente de nuevo, la jarra de leche debe enfriarse durante unos minutos antes de volver a utilizarla. Mientras la jarra de leche esté caliente, el limitador de temperatura asegura que el aparato no se pueda utilizar. Puede enjuagar el interior de la jarra de leche con agua fría para que se enfríe más rápido.

- 5** Gire la tapa en sentido contrario al de las agujas del reloj (1) y levántela de la jarra de leche (2).

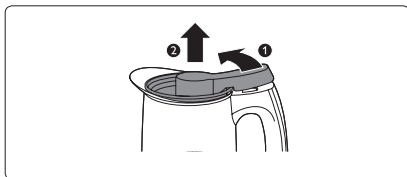

**Precaución:**

Tenga cuidado, la leche caliente puede provocar quemaduras.

- 6** Vierta la leche caliente.

## 6 Recetas

### 6.1 Mamaccino

- 100 ml leche y espuma de leche caliente
- 1 espresso
- ½ cucharadita de cacao en polvo
- Una pizca de canela
- Una pizca de nuez moscada

Se trata de un cappuccino picante. Coloque el cacao en polvo en una taza y añada la canela, la nuez moscada y el espresso recién preparado. Vierta la leche del espumador de leche en la parte superior y coloque la espuma de leche sobre él con una cuchara.

### 6.2 Ponche joven

- 100 ml de leche y espuma de leche
- ½ cucharadita de sirope de fresa
- ½ cucharadita de cacao
- 1 bola de helado de vainilla

Vierta el sirope de fresa en un vaso. Prepare espuma de leche y viértala en el sirope junto con el cacao. Adorne con una bola de helado de vainilla. Los niños adorarán esta bebida para fiestas en caliente o en frío.

### 6.3 Café con leche para niños

- 100 ml de leche y espuma de leche
- ¼ de cucharadita de azúcar moreno
- ½ de cucharadita de virutas de almendra
- 50 ml de sirope de almendra

Coloque el azúcar moreno y las virutas de almendra en un vaso y remueva con una cuchara. Prepare espuma de leche y viértala en un vaso. Vierta el sirope de almendra con cuidado en la espuma de leche. Mime a sus hijos con esta versión dulce y descafeinada de la clásica receta del café con leche.

## 7 Limpieza

La limpieza es más sencilla si enjuaga la jarra de leche y la tapa con agua caliente inmediatamente después del uso.

### **⚠ Peligro:**

No sumerja la base, la jarra de leche y la tapa en agua o cualquier otro líquido ni los lave en el lavavajillas.

### **⚠ Precaución:**

No utilice estropajos, agentes abrasivos ni líquidos agresivos, como gasolina o acetona, para limpiar el aparato.

- 1** Desenchufe el aparato de la toma de corriente.
- 2** Deje que se enfríe el aparato.
- 3** Enjuague el interior de la jarra de leche, la tapa y la espiral para espuma con agua caliente. Si están muy sucios, puede utilizar un paño o cepillo suaves y un poco de detergente líquido.

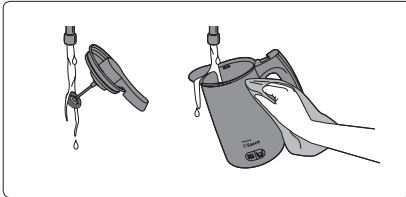

### **⚠ Advertencia:**

No permita que el agua entre en contacto con el conector de la parte inferior de la jarra de leche.

### **ⓘ Nota:**

El interior de la jarra de leche dispone de una capa antiadherente. No lo limpie con objetos afilados para evitar dañar la capa antiadherente.

- 4** Limpie la parte exterior de la jarra de leche y la base con un paño húmedo.

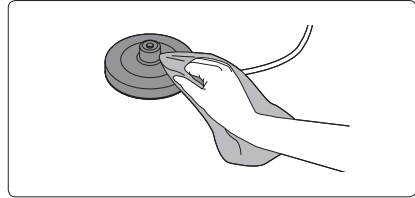

### **⚠ Advertencia:**

No deje que el paño húmedo entre en contacto con el enchufe y los conectores de la base y la parte inferior de la jarra de leche.

- 5** Deje que se sequen todas las piezas. Asegúrese de que todas las piezas están secas antes de guardar el aparato o volver a utilizarlo.

## 8 Almacenamiento

- 1** Guarde el cable de alimentación en la base del aparato. Introduzca el extremo del cable en la ranura.

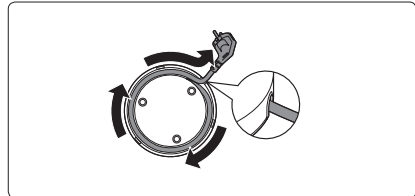

- 2** Guarde el aparato en un lugar seco y seguro.

## 9 Sustitución

Si necesita reemplazar una pieza o desea adquirir una pieza adicional, dirjase a su distribuidor Philips Saeco o visite [www.philips.com/shop](http://www.philips.com/shop). Si tiene problemas para obtener las piezas, póngase en contacto con el Servicio de Atención al Cliente de Philips de su país.

## 10 Medio ambiente

Al final de su vida útil, no tire el aparato junto con la basura normal del hogar. Llévelo a un punto de recogida oficial para su reciclado. De esta manera ayudará a conservar el medio ambiente.



## 11 Garantía y servicio

Si necesita información o tiene algún problema, visite la página Web de Philips en [www.philips.com](http://www.philips.com) o póngase en contacto con el Servicio de Atención al Cliente de Philips en su país. Hallará el número de teléfono en el folleto de la garantía mundial. Si no hay Servicio de Atención al Cliente de Philips en su país, dirjase a su distribuidor local Philips Saeco.

## 12 Guía de resolución de problemas

En este capítulo se resumen los problemas más frecuentes que pueden surgir: Si no encuentra la solución a su problema, puede encontrar más soluciones en [www.philips.com/support](http://www.philips.com/support). Si no puede resolver el problema, póngase en contacto con el Servicio de Atención al Cliente de Philips de su país (hallará el número de teléfono en el folleto de la garantía mundial).

Problema	Posible causa	Solución
La luz del botón parpadea y el aparato no funciona.	Acaba de preparar espuma de leche caliente o leche caliente y pulsó el botón para la leche o espuma de leche caliente otra vez sin dejar que el aparato se enfriara.	Si desea preparar espuma de leche caliente o leche caliente de nuevo, la jarra de leche debe enfriarse durante unos minutos antes de volver a utilizarla. Mientras la jarra de leche esté caliente, el limitador de temperatura asegura que el aparato no se pueda utilizar. Puede enjuagar el interior de la jarra de leche con agua fría para que se enfríe más rápido.
	No fijó la tapa en la jarra de leche correctamente.	Ponga la tapa en la jarra de leche y gírela en el sentido de las agujas del reloj para fijarla.
	Los puntos de contacto metálicos del asa están sucios.	Limpie los puntos de contacto metálicos del asa.
El botón no se ilumina tras pulsarlo.	El aparato no está enchufado.	Conecte el aparato a un enchufe con toma de tierra.
La espuma de leche sale por debajo de la tapa.	Ha echado demasiada leche en la jarra de leche.	No llene la jarra de leche por encima de la indicación MAX.
	Ha utilizado un tipo de leche que no es adecuada para preparar espuma.	Utilice leche fría semidesnatada de vaca para obtener los mejores resultados al hacer la espuma.
Sale agua de la válvula de la parte inferior de la jarra de leche.	Ha entrado agua en la jarra de leche.	Si ha entrado agua en la jarra de leche porque ha enjuagado la jarra durante demasiado tiempo o porque la ha sumergido en el agua, la válvula de desagüe seguro permite que esta agua salga por la parte inferior de la jarra de leche para evitar así un funcionamiento incorrecto.



Problema	Posible causa	Solución
La leche no está muy caliente.	Esto es normal.	La leche se calienta a aproximadamente 70 °C para garantizar la mejor espuma y sabor. Si calienta leche por encima de los 70 °C, pierde su dulzor natural.
No se ha preparado espuma con toda la leche.	Esto es normal.	El aparato no prepara espuma con toda la leche. El aparato crea una proporción equilibrada de espuma de leche para obtener los mejores resultados. La leche se mezcla fácilmente con el café u otras bebidas y la deliciosa espuma de leche permanece en la parte superior.



# Sisällysluettelo

<b>1 Johdanto</b>	<b>36</b>
<b>2 Yleiskuvaus</b>	<b>36</b>
<b>3 Tärkeää</b>	<b>36</b>
<b>4 Ensimmäinen käyttökerta</b>	<b>38</b>
<b>5 Käyttö</b>	<b>39</b>
<b>6 Reseptejä</b>	<b>41</b>
<b>7 Puhdistaminen</b>	<b>41</b>
<b>8 Säilytys</b>	<b>42</b>
<b>9 Varaosat</b>	<b>42</b>
<b>10 Ympäristöasiaa</b>	<b>42</b>
<b>11 Takuu ja huolto</b>	<b>42</b>
<b>12 Vianmääritys</b>	<b>43</b>

## 1 Johdanto

Onnitellut ostoksestasi ja tervetuloa Philips Saecon käyttäjäksi! Hyödynnä Philips Saecon tuki ja rekisteröi laite osoitteessa [www.philips.com/welcome](http://www.philips.com/welcome).

## 2 Yleiskuvaus

- 1 Kansi
- 2 Sauva
- 3 Vispilä
- 4 Maitokannu
- 5 Minimi- ja maksimi-ilmaisimet
- 6 Painike, jossa punainen valo kuumalle maidolle tai kuumalle maitovaahdolle
- 7 Painike, jossa sininen valo kylmälle vaahdotetulle maidolle
- 8 Maitokannun liitin alustassa
- 9 Alusta
- 10 Virtajohton säilytystila
- 11 Virtajohto ja pistoke
- 12 Pohjaventtiili
- 13 Maitokannun liitin
- 14 Kantokahva
- 15 Lasta

## 3 Tärkeää

Lue tämä käyttöopas huolellisesti ennen käyttöä ja säilytä se myöhempää tarvetta varten.

### 3.0.1 Vaara

- Älä upota alustaa, maitokannua tai kantta veteen tai muuhun nesteeseen. Älä myöskään pese niitä astianpesukoneessa.

### 3.0.2 Varoitus

- Tarkista, että laitteeseen merkitty käyttöjännite vastaa paikallista verkkojännitettä, ennen kuin liität laitteen pistorasiaan.
- Liitä laite vain maadoitettuun pistorasiaan.
- Älä käytä laitetta, jos sen pistoke, virtajohto tai jokin muu osa on viollinen.

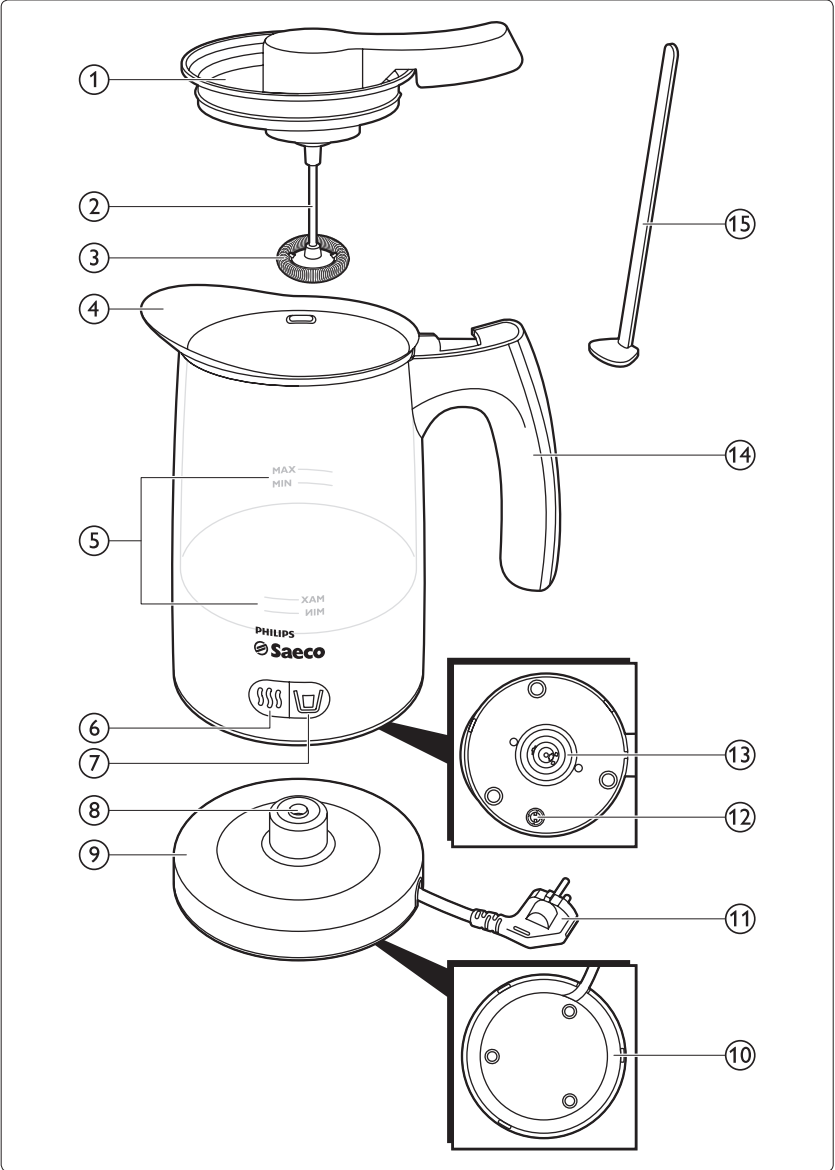

SUOVI



- Jos virtajohto on vahingoittunut, se on oman turvallisuutesi vuoksi hyvä vaihdattaa Philipsin valtuuttamassa huoltoliikkeessä tai muulla ammattitaitoisella korjaajalla.
- Laitetta ei ole tarkoitettu lasten tai sellaisten henkilöiden käyttöön, joiden fyysinen tai henkinen toimintakyky on rajoittunut tai joilla ei ole kokemusta tai tietoa laitteen käytöstä, muuten kuin heidän turvallisuudestaan vastaavan henkilön valvonnassa ja ohjauksessa.
- Pienten lasten ei saa antaa leikkiä laitteella.
- Pidä laite ja sen virtajohto poissa lasten ulottuvilta. Älä jätä virtajohtoa roikkumaan pöydän tai työtason reunan yli. Liian pitkän johdon voi kiertää laitteen alustan sisälle tai ympärille.
- Käytä laitetta vain sen alkuperäisen alustan kanssa.
- Älä käytä vettä tai kosteaa liinaa alustan tai maitokannun pohjan liittimien puhdistamiseen.
- Älä aseta laitetta kuumalle alustalle ja pidä huoli, ettei virtajohto kosketa mitään kuumaa pintaa.
- Älä jätä laitetta käyntiin ilman valvontaa.
- Varmista, että laitteen virta on katkaistu, ennen kuin poistat maitokannun alustalta.
- Älä käytä laitetta verkkomuuntajan kanssa, ettei synny vaaratilanteita.
- Älä käytä naarmuttavia tai syövyttäviä puhdistusaineita tai -välineitä laitteen puhdistamiseen (kuten bensiiniä tai asetonia).
- Tämä laite on tarkoitettu vain tavalliseen kotitalouskäyttöön. Sitä ei ole tarkoitettu käytettäväksi henkilökuntaruokaloissa myymälöissä, toimistoissa, maataloilla tai muissa työympäristöissä. Sitä ei ole myöskään tarkoitettu hotellien tai muiden majoitusliikkeiden vieraiden käyttöön.

### 3.0.3 Varoitus

- Älä koskaan käytä osia, jotka eivät ole Philipsin valmistamia tai suosittelemia. Jos käytät tällaisia osia, takuu raukeaa.
- Käytä laitetta vain maidon kuumentamiseen tai vaahdottamiseen. Älä laita muita ruoka-aineita laitteeseen.
- Älä ylitä maidonvaahdottimeen merkittyä enimmäismäärää. Jos maidonvaahdotin on liian täynnä, kuumaa maitoa voi roiskua kaatonokasta ja aiheuttaa palovammoja.
- Älä liikuta laitetta käytön aikana, jotta kuuma maito ei roiskuisi maitokannusta.
- Maidonvaahdottimen oikeanlainen puhdistaminen on erittäin tärkeää hyvän vaahdotustuloksen kannalta
- Toimita laite viannääritystä ja korjaamista varten Philipsin valtuuttamaan huoltoliikkeeseen. Älä yritä korjata laitetta itse, sillä se aiheuttaa takuun raukeamisen.
- Aseta alusta ja maitokannu kuivalle, tasaiselle ja vakaalle pinnalle.

## 3.1 Vastaavuus standardien kanssa

- Tämä Philips Saeco -laite vastaa kaikkia sähkömagneettista kenttiä (EMF) koskevia standardeja. Jos laitetta käytetään oikein ja tämän käyttöohjeen ohjeiden mukaisesti, sen käyttäminen on turvallista tämänhetkisen tutkimustiedon perusteella.
- Laitteen energiankulutus virran ollessa katkaistuna on alle 1 watti. Laite siis noudattaa Euroopan parlamentin ja neuvoston direktiiviä 2005/32/EY, jossa asetetaan vaatimukset energiaa käyttävien tuotteiden ekologiselle suunnittelulle.

## 4 Ensimmäinen käyttökerta

Huuhtele maitokannu, kansi ja vispilä kuumalla vedellä ja kuivaa kaikki osat ennen ensimmäistä käyttökertaa.





## 5 Käyttö

Voit tehdä laitteella kuumaa tai kylmää maitovaahtoa tai kuumentaa maitoa ilman vaahdottamista.

### ! Varoitus

Käytä laitetta vain maidon kuumentamiseen tai vaahdottamiseen. Älä laita muita ruoka-aineita laitteeseen.

- 1 Työnnä pistoke maadoitettuun pistorasiaan.
- 2 Irrota maitokannu alustasta.
- 3 Kierrä kantta vastapäivään ja irrota se maitokannusta.

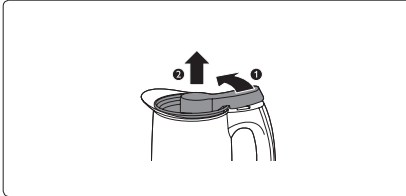

- 4 Täytä maitokannu raikkaalla kylmällä maidolla valittuun MIN- ja MAX-merkkien väliseen kohtaan asti.

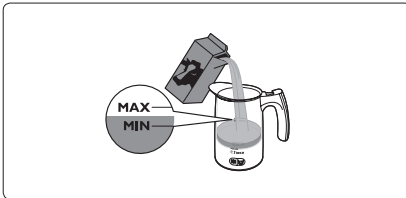

### ⊖ Huomautus:

Saat parasta maitovaahtoa käyttämällä kylmää kevytmaitoa.

### 5.1 Maidon vaahdottaminen

- 1 Varmista, että vispilä on kiinnitetty sauvaan. Jos näin ei ole, paina ensin vispilän toinen puoli sauvaan (1) ja paina sitten toinen puoli sauvaan (2).

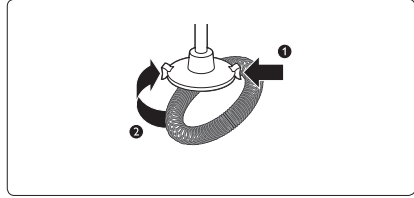

- 2 Sulje maitokannun kansi (1) kiertämällä sitä myötäpäivään (2).

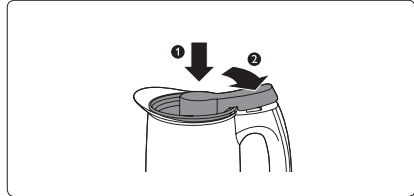

- 3 Aloita vaahdottaminen:

- Valmista kuumaa maitovaahtoa painamalla kuuman maitovaahdon painiketta. Painikkeen punainen valo syttyy.

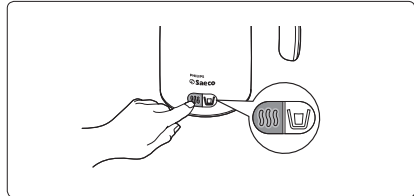

- Valmista kylmää maitovaahtoa painamalla kylmän maitovaahdon painiketta. Painikkeen sininen valo syttyy.

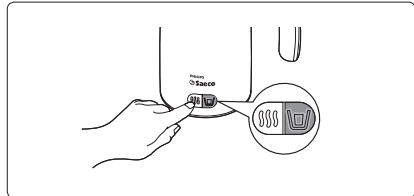

- 4 Kun maitovaahto on valmista, laite sammuu automaattisesti.

**Huomautus:**

Jos haluat valmistaa kuumaa maitovaahtoa tai kuumentaa maitoa heti uudelleen, anna maitokannun jäähtyä muutaman minuutin ajan, ennen kuin käytät sitä uudelleen. Lämpötilan rajoitin varmistaa, ettei maitokannua voi käyttää kuumana. Voit nopeuttaa jäähtymistä huuhtelemalla maitokannun sisäpuolen kylmällä vedellä.

- 5 Kierrä kannta vastapäivään (1) ja irrota se maitokannusta (2).

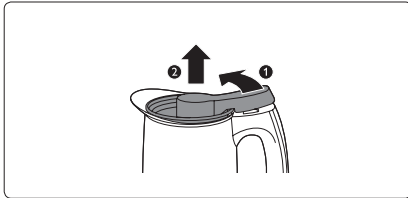

**Varoitus**

Ole varovainen, kun valmistat kuumaa maitovaahtoa, sillä sen lämpötila on noin 70 °C ja voi aiheuttaa palovammoja.

- 6 Kaada maitovaahto tai poista se maitokannusta laitteen mukana toimitetulla lastalla.

## 5.2 Maidon lämmittäminen

Voit myös kuumentaa maitoa vaahdottomatta sitä. Tällöin vispilää ei tarvita.

- 1 Vedä vispilän toinen puoli irti sauvasta (1) ja irrota sitten toinen puoli sauvasta (2).

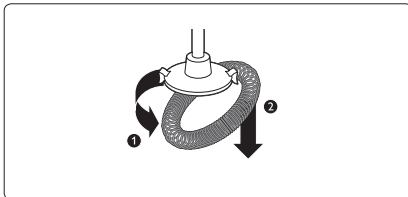

- 2 Sulje maitokannun kansi (1) kiertämällä sitä myötäpäivään (2).

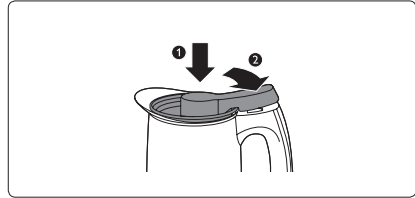

- 3 Aloita kuumennus painamalla kuuman maidon painiketta.

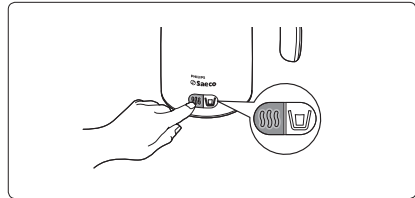

- Painikkeeseen syttyy valo.

- 4 Kun kuuma maito on valmista, laite sammuu automaattisesti.

**Huomautus:**

Jos haluat valmistaa kuumaa maitovaahtoa tai kuumentaa maitoa heti uudelleen, anna maitokannun jäähtyä muutaman minuutin ajan, ennen kuin käytät sitä uudelleen. Lämpötilan rajoitin varmistaa, ettei maitokannua voi käyttää kuumana. Voit nopeuttaa jäähtymistä huuhtelemalla maitokannun sisäpuolen kylmällä vedellä.

- 5 Kierrä kannta vastapäivään (1) ja irrota se maitokannusta (2).

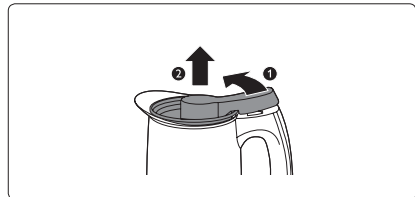

### ⚠ Varoitus

Ole varovainen, sillä kuuma maito saattaa aiheuttaa palovammoja.

- 6 Kaada kuuma maito kannusta.

## 6 Reseptejä

### 6.1 Mamaccino

- 100 ml kuumaa maitoa ja maitovaahtoa
- kupillinen espresso
- ½ tl kaakaojauhetta
- hyppysellinen kanelia
- hyppysellinen muskottipähkinää

Näin valmistat mausteisen cappuccinon: Laita kaakaojauhe kuppiin ja lisää kaneli, muskottipähkinä ja juuri valmistettu espresso ja maito. Lusikoi juoman päälle lopuksi maitovaahtoa.

### 6.2 Juniorin juhlujuoma

- 100 ml maitoa ja maitovaahtoa
- ½ tl mansikkasiirappia
- ½ tl kaakaota
- vaniljajäätelöpallo

Kaada mansikkasiirappi lasiin. Vaahdota maito ja lisää se ja kaakao lasiin. Koristele halutessasi vaniljajäätelöpallolla. Tämä kuumana tai kylmänä nautittava herkku on lasten suosikijuoma.

### 6.3 Juniorilatte

- 100 ml maitoa ja maitovaahtoa
- ¼ tl fariinisokeria
- ½ tl mantelilastuja
- 50 ml mantelisiirappia

Laita fariinisokeri ja mantelilastut lasiin ja sekoita kunnolla lusikalla. Vaahdota maito ja kaada se lasiin. Lisää varovasti kerros mantelisiirappia maitovaahdon päälle. Hemmottele lapsia tällä makealla kofeiinittomalla versiolla maitokahviklassikosta.

## 7 Puhdistaminen

Puhdistaminen on helpointa, jos huuhtelet maitokannun ja kannen kuumalla vedellä heti käytön jälkeen.

### ⚠ Vaara

Älä upota alustaa, maitokannua tai kantta veteen tai muuhun nesteeseen. Älä myöskään pese niitä astianpesukoneessa.

### ⚠ Varoitus

Älä käytä naarmuttavia tai syövyttäviä puhdistusaineita tai -välineitä laitteen puhdistamiseen (kuten bensiiniä tai asetonia).

- 1 Irrota pistoke pistorasiasta.

- 2 Anna laitteen jäähtyä.

- 3 Huuhtele maitokannun sisäpuoli, kansi ja vispiä kuumalla vedellä. Jos osat ovat hyvin likaisia, voit käyttää pehmeää liinaa tai harjaa ja astianpesuainetta.

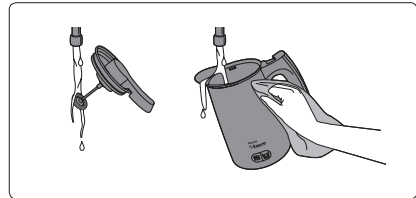

### ⚠ Varoitus:

Älä päästä vettä maitokannun alapuolen liitäntään.

### ⚠ Huomaus:

Maitokannun sisäpuoli on teflonpinnoitteinen. Älä puhdista sitä terävillä esineillä, jotta tarttumaton pinnoite ei vahingoittuisi.

- 4** Pyyhi maitokannun ulkopuoli ja alusta kostealla liinalla.

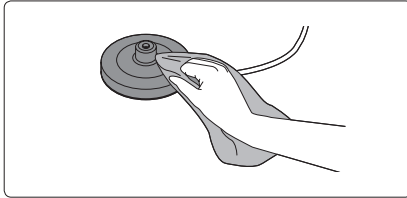

**Varoitus:**

Varmista, ettei kostea liina kosketa pistoketta tai liittimiä (alustassa ja maitokannun pohjassa).

- 5** Anna kaikkien osien kuivua. Varmista, että kaikki osat ovat kuivia, ennen kuin laitat laitteen säilytykseen tai käytät sitä uudelleen.

## 8 Säilytys

- 1** Säilytä virtajohtoa laitteen alustassa. Työnnä johdon pää alustan rakoön.

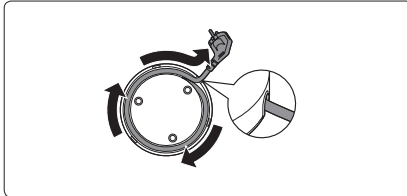

- 2** Säilytä laitetta turvallisessa ja kuivassa paikassa.

## 9 Varaosat

Jos sinun on vaihdettava jokin osa tai hankittava lisäosa, käy Philips-jälleenmyyjän luona tai osoitteessa [www.philips.com/shop](http://www.philips.com/shop). Jos osien hankkimisessa ilmenee ongelmia, ota yhteyttä Philipsin kuluttajapalvelukeskukseen.

## 10 Ympäristöasiaa

Älä hävitä vanhoja laitteita tavallisen talousjätteen mukana, vaan toimita ne valtuutettuun kierrätyspisteeseen. Näin autat vähentämään ympäristölle aiheutuvia haittavaikutuksia.



## 11 Takuu ja huolto

Jos haluat lisätietoja tai laitteessa ilmenee ongelmia, tutustu Philipsin sivustoon osoitteessa [www.philips.com](http://www.philips.com) tai kysy neuvoa Philipsin asiakaspalvelusta (puhelinnumero on kansainvälisessä takuulehtisessä). Jos maassasi ei ole asiakaspalvelua, ota yhteyttä Philips Saeco -jälleenmyyjään.

## 12 Vianmääritys

Tässä luvussa kuvataan tavallisimmat laitteen käyttöön liittyvät ongelmat. Ellet onnistu ratkaisemaan ongelmaa alla olevien ohjeiden avulla, lisätietoja on osoitteessa [www.philips.com/support](http://www.philips.com/support). Jos ongelma ei vieläkään ratkea, ota yhteys Philipsin kuluttajapalvelukeskukseen. Puhelinnumero on kansainvälisessä takuulehtisessä.

Ongelma	Mahdollinen syy	Ratkaisu
Painikkeen valo välkkyä eikä laite toimi.	Valmistit juuri kuumaa maitovaahtoa tai kuumensit maitoa ja painoit kuuman maidon tai maitovaahdon painiketta heti uudelleen, ennen kuin laite jäähtyi.	Jos haluat valmistaa kuumaa maitovaahtoa tai kuumentaa maitoa heti uudelleen, anna maitokannun jäähtyä muutaman minuutin ajan, ennen kuin käytät sitä uudelleen. Lämpötilan rajoitin varmistaa, ettei maitokannua voi käyttää kuumana. Voit nopeuttaa jäähtymistä huuhtelemalla maitokannun sisäpuolen kylmällä vedellä.
	Et kiinnittänyt kantta kunnolla.	Aseta kansi maitokannun päälle ja kiinnitä se kääntämällä myötäpäivään.
	Varren metalliset kosketinliuskat ovat likaiset.	Puhdista varren metalliset kosketinliuskat.
Painikkeen valo ei syty, kun painan sitä.	Laitetta ei ole liitetty verkkovirtaan.	Työnnä pistoke maadoitettuun pistorasiaan.
Maitovaahtoa purkautuu kannen alta.	Laitoit maitokannuun liikaa maitoa.	Täytä maitokannu enintään MAX-merkkiin asti.
	Käytit maitoa, joka ei sovi vaahdottamiseen.	Saat parasta maitovaahtoa käyttämällä kylmää kevytmaitoa.
Maitokannun pohjan venttiilistä tulee vettä.	Maitokannuun on päässyt vettä.	Jos maitokannuun on päässyt vettä veteen upottamisen tai liian pitkän huuhtelun takia, pohjaventtiili päästää veden pois maitokannusta, jotta maitokannu ei vioittuisi.
Maito ei ole kovin kuumaa.	Tämä on normaalia.	Maito kuumennetaan noin 70 °C:een, jotta saadaan paras vaahto ja maku. Maidon luonnollinen makeus häviää, jos maito kuumennetaan yli 70-asteiseksi.
Kaikki maito ei vaahdoudu.	Tämä on normaalia.	Laite ei vaahdota kaikkea maitoa. Laite luo tasapainoisen maito-vaahto-suhteen. Maito sekoittuu helposti kahviin tai muuhun juomaan, ja maitovaahto pysyy juoman päällä.

# Table des matières

<b>1</b>	<b>Introduction</b>	<b>44</b>
<b>2</b>	<b>Description générale</b>	<b>44</b>
<b>3</b>	<b>Important</b>	<b>44</b>
<b>4</b>	<b>Première utilisation</b>	<b>47</b>
<b>5</b>	<b>Utilisation de l'appareil</b>	<b>47</b>
<b>6</b>	<b>Recettes</b>	<b>49</b>
<b>7</b>	<b>Nettoyage</b>	<b>49</b>
<b>8</b>	<b>Rangement</b>	<b>50</b>
<b>9</b>	<b>Remplacement</b>	<b>50</b>
<b>10</b>	<b>Environnement</b>	<b>50</b>
<b>11</b>	<b>Garantie et service</b>	<b>50</b>
<b>12</b>	<b>Dépannage</b>	<b>51</b>

## 1 Introduction

Félicitations pour votre achat et bienvenue dans l'univers de Philips Saeco ! Pour profiter pleinement de l'assistance offerte par Philips Saeco, enregistrez votre produit sur le site [www.philips.com/welcome](http://www.philips.com/welcome).

## 2 Description générale

- 1 Couvercle
- 2 Tige du mousseur
- 3 Spirale du mousseur
- 4 Pot à lait
- 5 Indications de minimum et de maximum
- 6 Bouton avec voyant rouge pour le lait chaud ou la mousse de lait chaud
- 7 Bouton avec voyant bleu pour la mousse de lait froid
- 8 Connecteur du pot à lait sur le socle
- 9 Socle
- 10 Rangement du cordon
- 11 Cordon d'alimentation avec fiche secteur
- 12 Soupape d'écoulement de sécurité
- 13 Connecteur du pot à lait
- 14 Manche
- 15 Spatule

## 3 Important

Lisez attentivement ce mode d'emploi avant d'utiliser l'appareil et conservez-le pour un usage ultérieur.

### 3.0.1 Danger

- Ne plongez pas le socle, le pot à lait et le couvercle dans l'eau ou aucun autre liquide. Ne les passez pas non plus au lave-vaisselle.

### 3.0.2 Avertissement

- Avant de brancher l'appareil, vérifiez que la tension indiquée sur l'appareil correspond à la tension supportée par le secteur local.
- Branchez l'appareil uniquement sur une prise secteur mise à la terre.
- N'utilisez pas l'appareil si la fiche, le cordon d'alimentation ou d'autres pièces sont endommagées.

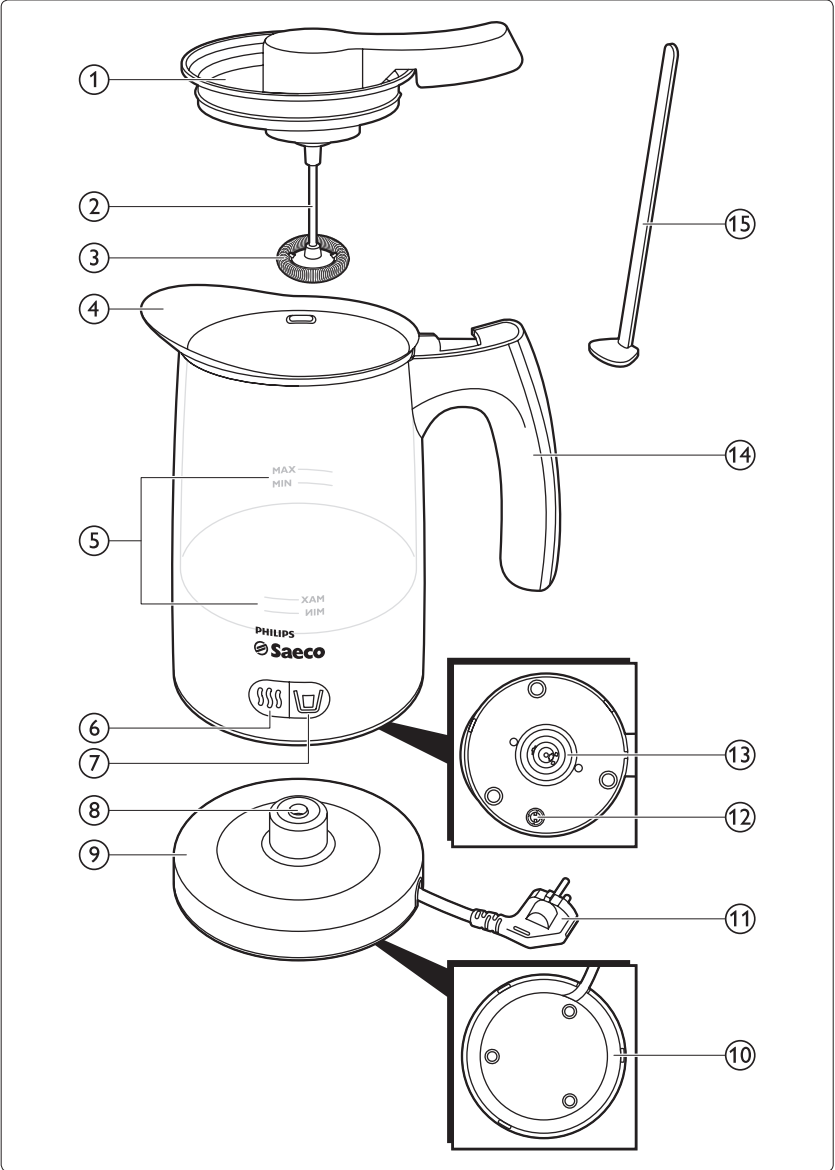

FRANÇAIS

- Si le cordon d'alimentation est endommagé, il doit être remplacé par Philips, par un Centre Service Agréé Philips ou par un technicien qualifié afin d'éviter tout accident.
- Cet appareil n'est pas destiné à être utilisé par des personnes (notamment des enfants) dont les capacités physiques, sensorielles ou intellectuelles sont réduites, ou par des personnes manquant d'expérience ou de connaissances, à moins que celles-ci ne soient sous surveillance ou qu'elles n'aient reçu des instructions quant à l'utilisation de l'appareil par une personne responsable de leur sécurité.
- Veillez à ce que les enfants ne puissent pas jouer avec l'appareil.
- Tenez le cordon d'alimentation hors de portée des enfants. Ne laissez en aucun cas le cordon pendre de la table ou du plan de travail. Enroulez le cordon sous ou autour du socle pour en ajuster la longueur.
- N'utilisez l'appareil qu'avec le socle d'origine.
- Ne laissez pas l'eau ou un chiffon humide entrer en contact avec les connecteurs sur le socle ou sous le pot à lait.
- Il est important de nettoyer correctement le mouseur de lait pour un fonctionnement fiable et une mousse de bonne qualité.
- Confiez toujours l'appareil à un Centre Service Agréé Philips pour réparation ou vérification. N'essayez jamais de réparer l'appareil vous-même ; toute intervention par des personnes non qualifiées entraîne l'annulation de la garantie.
- Placez toujours le socle et le pot à lait sur une surface sèche, stable et plane.
- Ne posez jamais l'appareil sur une surface chaude et veillez à ce que le cordon d'alimentation ne soit pas en contact avec des surfaces chaudes.
- Ne laissez jamais l'appareil fonctionner sans surveillance.
- Assurez-vous que l'appareil s'éteint avant d'enlever le pot à lait du socle.
- N'utilisez pas l'appareil avec un transformateur pour éviter tout accident.
- N'utilisez jamais d'éponges à recurer, de produits abrasifs ou de détergents agressifs tels que l'essence ou l'acétone pour nettoyer l'appareil.
- Cet appareil est destiné à un usage domestique normal uniquement. Il n'est pas destiné à être utilisé dans des environnements tels que des cuisines destinées aux employés dans les entreprises, magasins et autres environnements de travail. Il n'est pas non plus destiné à être utilisé par des clients dans des hôtels, motels, chambres d'hôtes et autres environnements résidentiels.

### 3.0.3 Attention

- N'utilisez jamais d'accessoires, ni de pièces d'autres fabricants ou qui n'ont pas été spécifiquement recommandés par Philips. Votre garantie ne sera pas valable en cas d'utilisation de tels accessoires ou pièces.
- Utilisez uniquement l'appareil pour chauffer le lait ou le faire mousser. Ne l'utilisez pas pour préparer aucun autre ingrédient que ce soit.
- Ne dépassez pas le niveau maximal indiqué dans le mouseur de lait. Si vous remplissez trop le mouseur de lait, du lait chaud pourrait être projeté par le bec et vous brûler.
- Ne déplacez pas l'appareil pendant qu'il fonctionne, afin d'éviter que du lait chaud ne s'échappe du pot à lait.

## 3.1 Conformité aux normes

- Cet appareil Philips Saeco est conforme à toutes les normes relatives aux champs électromagnétiques (CEM). Il répond aux règles de sécurité établies sur la base des connaissances scientifiques actuelles s'il est manipulé correctement et conformément aux instructions de ce manuel d'utilisation.



- La consommation énergétique de cet appareil à l'arrêt est inférieure à 1 watt. Cela signifie que cet appareil est conforme à la directive européenne 2005/32/CE, qui établit un cadre pour la fixation d'exigences en matière d'écoconception applicables aux produits consommateurs d'énergie.

## 4 Première utilisation

Rincez le pot à lait, le couvercle et la spirale du moussEUR à l'eau chaude et séchez toutes les pièces avant d'utiliser l'appareil pour la première fois.

## 5 Utilisation de l'appareil

Vous pouvez utiliser l'appareil pour faire de la mousse de lait chaud ou froid, ou réchauffer du lait sans le faire mousser.

### ⚠ Attention :

Utilisez uniquement l'appareil pour chauffer le lait ou le faire mousser. Ne l'utilisez pas pour préparer aucun autre ingrédient que ce soit.

- 1 Branchez le cordon d'alimentation sur une prise secteur mise à la terre.
- 2 Retirez le pot à lait du socle.
- 3 Tournez le couvercle dans le sens inverse des aiguilles d'une montre et retirez-le.

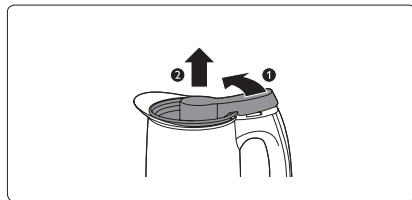

- 4 Remplissez le pot à lait de lait froid frais à un niveau compris entre les indications MIN et MAX.

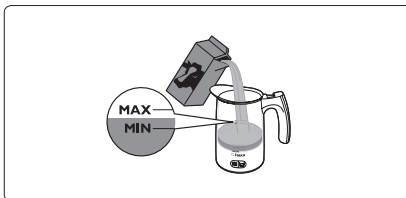

### ⓘ Remarque :

Utilisez du lait de vache demi-écrémé réfrigéré pour une mousse optimale.

### 5.1 Production de mousse

- 1 Assurez-vous que la spirale du moussEUR est fixée à la tige. Si ce n'est pas le cas, fixez la spirale du moussEUR sur la tige d'un côté (1) puis de l'autre (2).

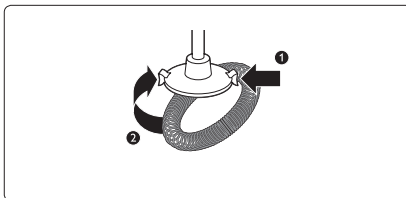

- 2 Placez le couvercle sur le pot à lait (1) et faites-le tourner dans le sens des aiguilles d'une montre pour le mettre en place (2).

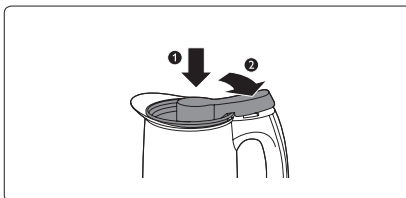

**3** Démarrez le processus de préparation de la mousse :

- Pour préparer de la mousse de lait chaud, appuyez sur le bouton pour la mousse de lait chaud. Il devient rouge.

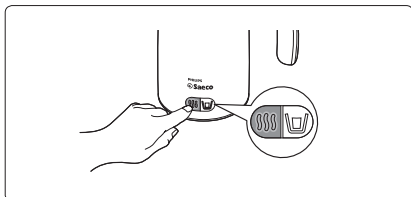

- Pour préparer de la mousse de lait froid, appuyez sur le bouton pour la mousse de lait froid. Le bouton devient bleu.

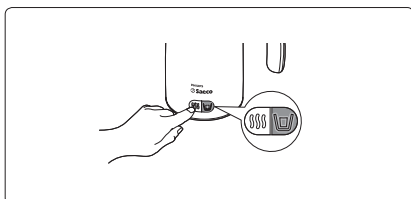

**4** Lorsque la mousse de lait est prête, l'appareil s'éteint automatiquement.

#### **Remarque :**

Si vous souhaitez recommencer directement à préparer de la mousse de lait chaud ou du lait chaud, il vous faut laisser refroidir le pot à lait pendant quelques minutes avant de le réutiliser. Tant que le pot à lait est toujours chaud, le limiteur de température empêche le fonctionnement de l'appareil. Vous pouvez rincer l'intérieur du pot à lait à l'eau froide pour le refroidir plus rapidement.

**5** Tournez le couvercle dans le sens inverse des aiguilles d'une montre (1) et retirez-le du pot à lait (2).

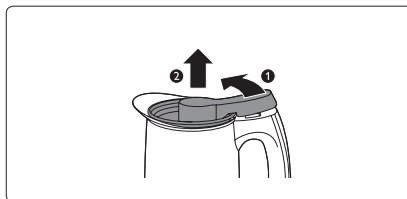

#### **⚠ Attention :**

Faites attention si vous avez préparé de la mousse de lait chaud. Sa température est d'environ 70 °C, et peut causer des brûlures.

**6** Versez la mousse de lait ou retirez-la du pot à lait à l'aide de la spatule fournie.

## 5.2 Réchauffage du lait

Vous pouvez également réchauffer du lait sans le faire mousser. Dans ce cas vous n'avez pas besoin d'utiliser la spirale du mousseur.

**1** Retirez un côté de la spirale du mousseur (1) puis l'autre pour la détacher de la tige du mousseur (2).

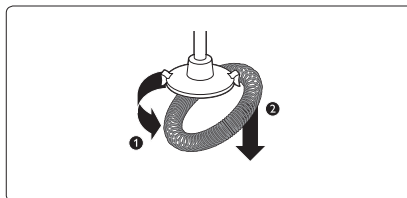

**2** Placez le couvercle sur le pot à lait (1) et faites-le tourner dans le sens des aiguilles d'une montre pour le mettre en place (2).

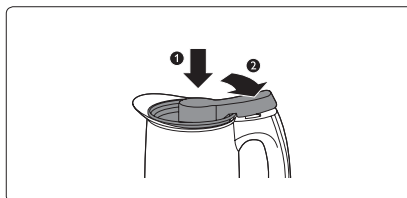

- 3 Pour démarrer le processus de réchauffage, appuyez sur le bouton pour le lait chaud.

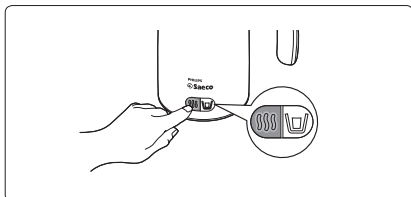

- Le bouton s'allume.
- 4 Lorsque le lait chaud est prêt, l'appareil s'éteint automatiquement.

#### Remarque :

Si vous souhaitez recommencer directement à préparer de la mousse de lait chaud ou du lait chaud, il vous faut laisser refroidir le pot à lait pendant quelques minutes avant de le réutiliser. Tant que le pot à lait est toujours chaud, le limiteur de température empêche le fonctionnement de l'appareil. Vous pouvez rincer l'intérieur du pot à lait à l'eau froide pour le refroidir plus rapidement.

- 5 Tournez le couvercle dans le sens inverse des aiguilles d'une montre (1) et retirez-le du pot à lait (2).

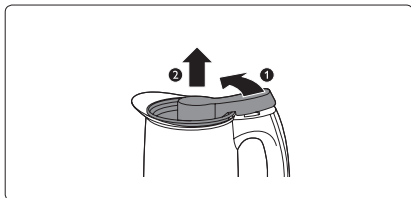

#### Attention :

Faites attention, le lait chaud peut causer des brûlures.

- 6 Versez le lait chaud.

## 6 Recettes

### 6.1 Mamaccino

- 100 ml de lait et de mousse de lait chauds
- 1 espresso
- ½ cuil. à café de cacao
- 1 pincée de cannelle
- 1 pincée de muscade

Ceci est un cappuccino épicé ! Mettez le cacao dans une tasse et ajoutez la cannelle, la muscade et l'espresso fraîchement préparé. Versez le lait du mousser à lait et disposez la mousse à la cuillère par-dessus.

### 6.2 Punch junior

- 100 ml de lait et de mousse de lait
- ½ cuil. à café de sirop de fraise
- ½ cuil. à café de cacao
- 1 boule de glace à la vanille

Versez le sirop de fraises dans un verre. Préparez la mousse de lait et ajoutez-la au sirop avec le cacao. Garnissez avec la boule de glace à la vanille. Les enfants adorent cette boisson de fête froide ou chaude.

### 6.3 Bébé latte

- 100 ml de lait et de mousse de lait
- ¼ cuil. à café de cassonade
- ½ cuil. à café d'amandes effilées
- 50 ml de sirop d'amande

Mettez la cassonade et les amandes effilées dans un verre, et mélangez bien avec une cuillère. Faites mousser le lait et versez-le dans le verre. Versez soigneusement le sirop d'amande sur la mousse de lait. Faites plaisir à vos enfants avec cette imitation sucrée et sans caféine du café au lait classique.

## 7 Nettoyage

Le nettoyage est plus facile si vous rincez le pot à lait et le couvercle à l'eau chaude tout de suite après l'utilisation.

### **Danger :**

Ne plongez pas le socle, le pot à lait et le couvercle dans l'eau ou aucun autre liquide. Ne les passez pas non plus au lave-vaisselle.

### **Attention :**

N'utilisez jamais d'éponges à récurer, de produits abrasifs ou de détergents agressifs tels que l'essence ou l'acétone pour nettoyer l'appareil.

- 1 Retirez le cordon d'alimentation de la prise secteur.
- 2 Laissez refroidir l'appareil.
- 3 Rincez l'intérieur du pot à lait, le couvercle et la spirale du mouseur à l'eau chaude. S'ils sont très sales, vous pouvez utiliser un chiffon doux ou une brosse douce et un peu de liquide vaisselle.

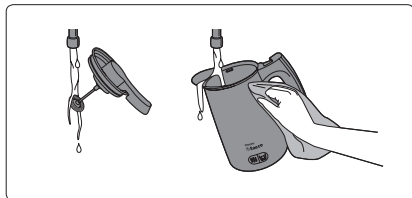

### **Avertissement :**

Ne laissez pas l'eau entrer en contact avec le connecteur sous le pot à lait.

### **Remarque :**

L'intérieur du pot à lait est recouvert d'un revêtement antiadhésif. Pour éviter de l'endommager, ne le nettoyez pas en utilisant des objets coupants.

- 4 Essuyez l'extérieur du pot à lait et le socle avec un chiffon humide.

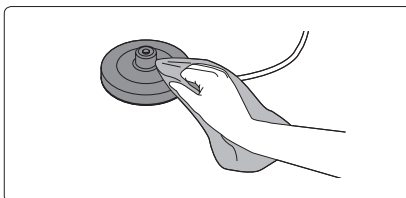

### **Avertissement :**

Ne laissez pas le chiffon humide rentrer en contact avec le cordon d'alimentation et les connecteurs sur le socle et sous le pot à lait.

- 5 Laissez toutes les pièces sécher. Assurez-vous que toutes les pièces sont sèches avant de ranger l'appareil ou de le réutiliser.

## 8 Rangement

- 1 Rangez le cordon d'alimentation dans le socle de l'appareil. Passez le bout du cordon dans la fente.

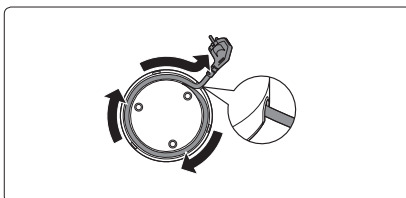

- 2 Placez l'appareil dans un endroit sûr et sec.

## 9 Remplacement

Si vous devez remplacer une pièce ou tout simplement en acheter une supplémentaire, contactez votre revendeur Philips Saeco ou rendez-vous sur [www.philips.com/shop](http://www.philips.com/shop). Si vous avez des difficultés pour vous procurer ces pièces, contactez le Service Consommateurs Philips de votre pays.

## 10 Environnement

Lorsqu'il ne fonctionnera plus, ne jetez pas l'appareil avec les ordures ménagères, mais déposez-le à un endroit assigné à cet effet, où il pourra être recyclé. Vous contribuerez ainsi à la protection de l'environnement.



## 11 Garantie et service

Si vous souhaitez obtenir des informations supplémentaires ou faire réparer l'appareil, ou si vous rencontrez un problème, rendez-vous sur le site Web de Philips à l'adresse [www.philips.com](http://www.philips.com) ou contactez le Service Consommateurs Philips de votre pays. Vous trouverez le numéro de téléphone correspondant sur le dépliant de garantie internationale. S'il n'existe pas de Service Consommateurs Philips dans votre pays, renseignez-vous auprès de votre revendeur Philips Saeco local.

## 12 Dépannage

Ce chapitre présente les problèmes les plus courants que vous pouvez rencontrer avec cet appareil. Si vous ne trouvez pas de solution à votre problème, consultez le site à l'adresse [www.philips.com/support](http://www.philips.com/support) pour en savoir davantage. Si vous ne parvenez pas à résoudre le problème, contactez le Service Consommateurs Philips de votre pays. Vous trouverez le numéro de téléphone dans le dépliant de garantie internationale.

Problème	Cause possible	Solution
Le voyant du bouton clignote et l'appareil ne fonctionne pas.	Vous venez de préparer de la mousse de lait chaud ou du lait chaud et avez appuyé sur le bouton pour le lait ou la mousse de lait chaud immédiatement, sans laisser l'appareil refroidir.	Si vous souhaitez recommencer directement à préparer de la mousse de lait chaud ou du lait chaud, il vous faut laisser refroidir le pot à lait pendant quelques minutes avant de le réutiliser. Tant que le pot à lait est toujours chaud, le limiteur de température empêche le fonctionnement de l'appareil. Vous pouvez rincer l'intérieur du pot à lait à l'eau froide pour le refroidir plus rapidement.
	Vous n'avez pas fixé correctement le couvercle sur le pot à lait.	Placez le couvercle sur le pot à lait et fermez-le en le tournant dans le sens des aiguilles d'une montre.
	Les points de contact en métal sur la poignée sont sales.	Nettoyez les points de contact en métal sur la poignée.
Le bouton ne s'allume pas une fois que j'ai appuyé dessus.	L'appareil n'est pas branché.	Branchez le cordon d'alimentation sur une prise secteur mise à la terre.
De la mousse de lait s'échappe sous le couvercle.	Vous mettez trop de lait dans le pot à lait.	Ne remplissez pas le pot à lait au-delà de l'indication MAX.
	Vous avez utilisé un type de lait qui ne convient pas à cet usage.	Utilisez du lait de vache demi-écrémé réfrigéré pour une mousse optimale.

Problème	Cause possible	Solution
Un peu d'eau sort de la soupape au fond du pot à lait.	Un peu d'eau est entrée dans le pot à lait.	Si de l'eau est entrée dans le pot à lait parce que vous l'avez rincé trop longtemps ou parce que vous l'avez plongé dans l'eau, la soupape d'écoulement de sécurité évacue l'eau du fond du pot à lait pour éviter un dysfonctionnement du pot à lait.
Le lait n'est pas très chaud.	Ce phénomène est normal.	Le lait est chauffé à environ 70 °C pour garantir une mousse et un goût optimaux. Si vous chauffez le lait au-delà de 70 °C, il perd sa saveur naturelle.
Tout le lait n'a pas été transformé en mousse.	Ce phénomène est normal.	L'appareil ne fait pas mousser tout le lait. L'appareil crée une proportion équilibrée de mousse et de lait qui vous permet des résultats optimaux. Le lait se mélange facilement avec le café ou d'autres boissons et une mousse de lait délicieuse flotte à la surface.

## Sommario

<b>1</b>	<b>Introduzione</b>	<b>52</b>
<b>2</b>	<b>Descrizione generale</b>	<b>52</b>
<b>3</b>	<b>Importante</b>	<b>52</b>
<b>4</b>	<b>Primo utilizzo</b>	<b>55</b>
<b>5</b>	<b>Modalità d'uso dell'apparecchio</b>	<b>55</b>
<b>6</b>	<b>Ricette</b>	<b>57</b>
<b>7</b>	<b>Pulizia</b>	<b>57</b>
<b>8</b>	<b>Conservazione</b>	<b>58</b>
<b>9</b>	<b>Sostituzione</b>	<b>58</b>
<b>10</b>	<b>Tutela dell'ambiente</b>	<b>58</b>
<b>11</b>	<b>Garanzia e assistenza</b>	<b>58</b>
<b>12</b>	<b>Risoluzione dei guasti</b>	<b>59</b>

## 1 Introduzione

Congratulazioni per l'acquisto e benvenuti in Philips Saeco! Per trarre il massimo vantaggio dall'assistenza Philips Saeco, registrate il vostro prodotto su [www.philips.com/welcome](http://www.philips.com/welcome).

## 2 Descrizione generale

- 1 Coperchio
- 2 Barra per la schiuma di latte
- 3 Spirale per la schiuma di latte
- 4 Contenitore del latte
- 5 Livelli di riempimento minimo e massimo
- 6 Pulsante con spia rossa per latte caldo o latte caldo con schiuma
- 7 Pulsante con spia blu per latte freddo con schiuma
- 8 Connettore del contenitore del latte sulla base
- 9 Base
- 10 Supporto per cavo
- 11 Cavo di alimentazione con spina
- 12 Valvola di scarico di sicurezza
- 13 Connettore del contenitore del latte
- 14 Impugnatura
- 15 Spatola

## 3 Importante

Prima di utilizzare l'apparecchio, leggete attentamente il presente manuale e conservatelo per eventuali riferimenti futuri.

### 3.0.1 Pericolo

- Non immergete la base, il contenitore del latte e il coperchio in acqua o in altri liquidi né lavateli in lavastoviglie.

### 3.0.2 Avviso

- Prima di collegare l'apparecchio, verificate che la tensione riportata sulla spina corrisponda alla tensione disponibile.
- Collegate l'apparecchio esclusivamente a una presa di messa a terra.
- Non usate l'apparecchio nel caso in cui la spina, il cavo di alimentazione o altri componenti risultassero danneggiati.



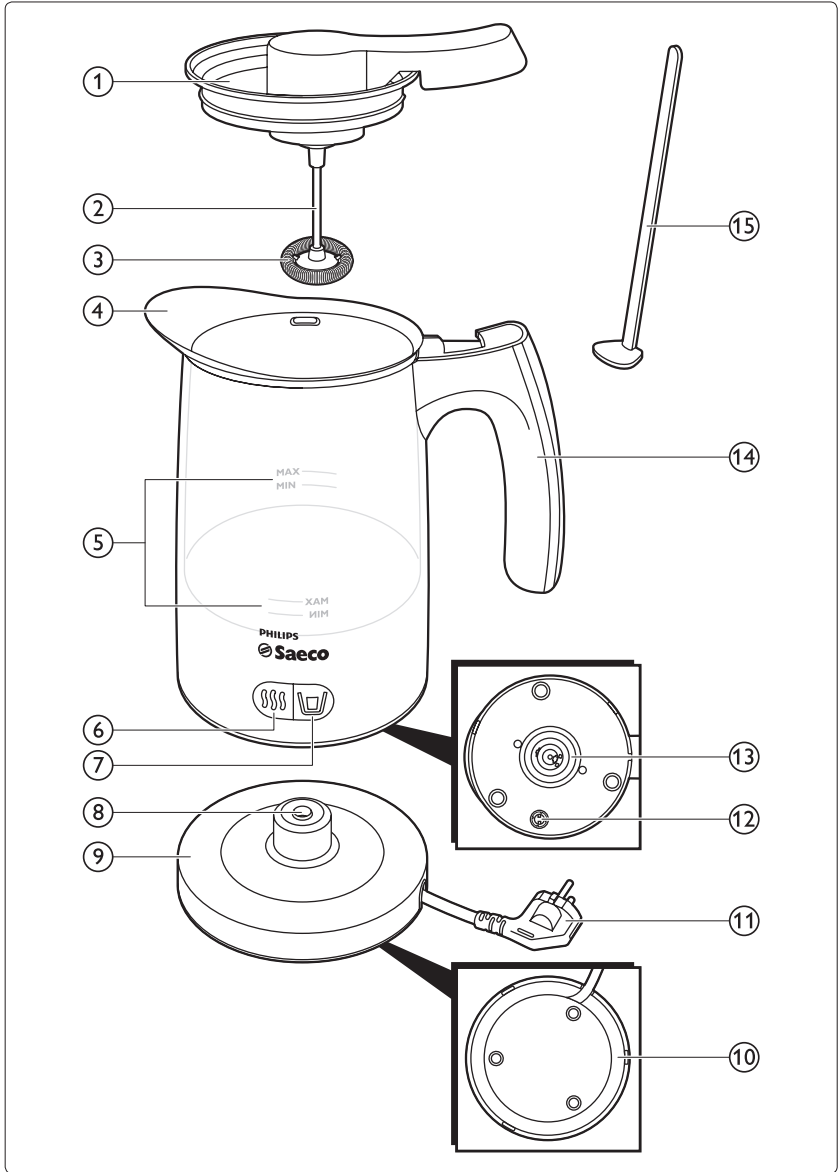

ITALIANO

- Nel caso in cui il cavo di alimentazione fosse danneggiato, dovrà essere sostituito presso i centri autorizzati Philips, i rivenditori specializzati oppure da personale debitamente qualificato, per evitare situazioni pericolose.
- L'apparecchio non è destinato a persone (inclusi bambini) con capacità mentali, fisiche o sensoriali ridotte, fatti salvi i casi in cui tali persone abbiano ricevuto assistenza o formazione per l'uso dell'apparecchio da una persona responsabile della loro sicurezza.
- Adottate le dovute precauzioni per evitare che i bambini giochino con l'apparecchio.
- Tenete il cavo di alimentazione lontano dalla portata dei bambini. Evitate che questo cavo penda dal bordo del tavolo o dal piano di lavoro su cui poggia l'apparecchio. Il cavo in eccesso può essere avvolto all'interno o attorno alla base dell'apparecchio.
- Utilizzate l'apparecchio solo in combinazione con la base originale.
- Assicuratevi che i connettori sulla base e sulla parte inferiore del contenitore del latte non vengano a contatto con acqua o tessuti umidi.
- Una pulizia corretta del pannello è molto importante per ottenere prestazioni affidabili e una schiuma corposa.
- Per eventuali controlli o riparazioni, rivolgetevi sempre a un centro autorizzato Philips. Non tentate di riparare l'apparecchio per evitare di invalidare la garanzia.
- Appoggiate sempre la base e il contenitore del latte su una superficie asciutta, piana e stabile.
- Non appoggiate l'apparecchio su una superficie calda e fate in modo che il cavo di alimentazione non venga a contatto con superfici incandescenti.
- Non lasciate mai in funzione l'apparecchio senza sorveglianza.
- Prima di rimuovere il contenitore del latte dalla base, assicuratevi che l'apparecchio sia spento.
- Non collegate l'apparecchio a un trasformatore onde evitare situazioni pericolose.
- Non usate prodotti o sostanze abrasive o detersivi aggressivi, come benzina o acetone, per pulire l'apparecchio.
- Questo apparecchio è destinato esclusivamente ad un uso domestico e non deve essere utilizzato in ambienti quali cucine dei dipendenti all'interno di punti vendita, uffici, aziende agricole o altri ambienti lavorativi. Non deve essere altresì utilizzato dai clienti di hotel, motel, Bed & Breakfast e altri ambienti residenziali.

### 3.0.3 Attenzione

- Non usate mai accessori o parti di altri produttori o non specificatamente consigliati da Philips. Nel caso in cui utilizzate detti accessori o parti, la garanzia decade.
- Usate l'apparecchio solo per riscaldare o montare il latte. Non utilizzatelo per lavorare altri ingredienti.
- Non superate il livello di riempimento massimo indicato sul pannello. Se lo riempite troppo, il latte caldo potrebbe fuoriuscire dal beccuccio e causare ustioni.
- Non spostate l'apparecchio mentre è in funzione onde evitare la fuoriuscita di latte caldo dal contenitore.

## 3.1 Conformità agli standard

- Questo apparecchio Philips Saeco è conforme a tutti gli standard relativi ai campi elettromagnetici (EMF). Se utilizzato in modo appropriato e secondo le istruzioni contenute nel presente manuale, l'apparecchio consente un utilizzo sicuro come confermato dai risultati scientifici attualmente disponibili.

- Quando è spento, questo apparecchio consuma una quantità di corrente inferiore a 1 watt. Pertanto, l'apparecchio è conforme alla Direttiva Europea 2005/32/CE in materia di progettazione ecocompatibile dei prodotti a energia elettrica.

## 4 Primo utilizzo

Prima di utilizzare l'apparecchio per la prima volta, risciacquate il contenitore del latte, il coperchio e la spirale per la schiuma di latte con acqua calda, quindi asciugate bene tutti i componenti.

## 5 Modalità d'uso dell'apparecchio

Potete usare l'apparecchio per ottenere una schiuma di latte calda o fredda oppure per riscaldare il latte senza montarlo.

### ⚠ Attenzione

Usate l'apparecchio solo per riscaldare o montare il latte. Non utilizzatelo per lavorare altri ingredienti.

- 1 Inserite la spina in una presa di messa a terra.
- 2 Rimuovete il contenitore del latte dalla base.
- 3 Ruotate il coperchio in senso antiorario e sollevatelo per rimuoverlo dal contenitore del latte.

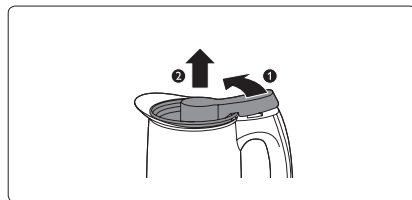

- 4 Riempite il contenitore del latte con latte fresco freddo in una quantità compresa tra il livello di riempimento minimo e massimo.

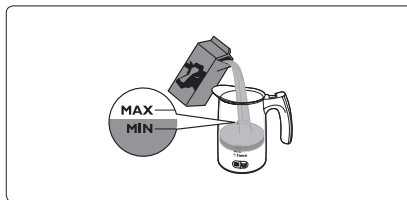

### ⓘ Nota:

Per ottenere una schiuma corposa, utilizzate latte vaccino freddo parzialmente scremato.

### 5.1 Come montare il latte

- 1 Assicuratevi che la spirale per la schiuma di latte sia collegata alla barra per la schiuma di latte. Se non lo è, spingete un lato della spirale sulla barra (1), quindi spingete anche l'altro lato sulla barra (2).

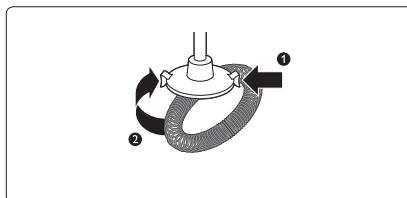

- 2 Inserite il coperchio sul contenitore del latte (1) e ruotatelo in senso orario per bloccarlo (2).

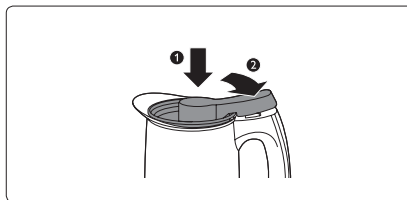

- 3** Avvio del processo di produzione della schiuma di latte:
- Per preparare latte caldo con schiuma, premete il pulsante corrispondente. Il pulsante si illumina di rosso.

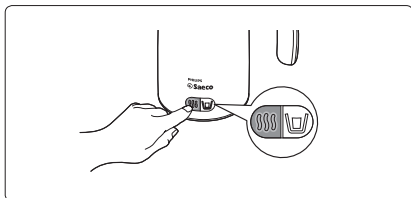

- Per preparare latte freddo con schiuma, premete il pulsante corrispondente. Il pulsante si illumina di blu.

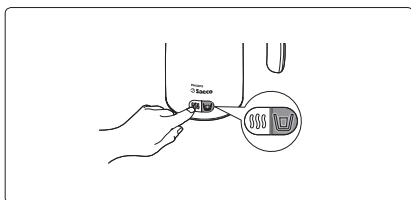

- 4** Quando la schiuma di latte è pronta, l'apparecchio si spegne automaticamente.

**⚠ Nota:**

Se volete preparare di nuovo e subito del latte caldo con schiuma o del semplice latte caldo, lasciate raffreddare il contenitore del latte per alcuni minuti prima di riutilizzarlo. Fintanto che il contenitore del latte è ancora caldo, il limitatore di temperatura impedisce l'uso dell'apparecchio. Per raffreddarlo più velocemente, potete risciacquare la parte interna del contenitore del latte con acqua fredda.

- 5** Ruotate il coperchio in senso antiorario (1) e sollevatelo per rimuoverlo dal contenitore del latte (2).

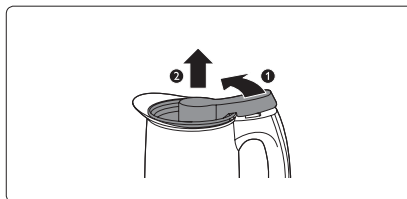

**⚠ Attenzione**

Se avete preparato del latte caldo con schiuma fate attenzione, poiché raggiunge una temperatura di circa 70°C e potrebbe causare ustioni.

- 6** Versate la schiuma di latte o rimuovetela dal contenitore del latte utilizzando la spatola fornita.

## 5.2 Riscaldamento del latte

Potete riscaldare il latte anche senza montarlo. In tal caso non avete bisogno di usare la spirale per la schiuma di latte.

- 1** Estraiete un lato della spirale per la schiuma di latte dalla barra per la schiuma di latte (1), quindi rimuovete anche l'altro lato dalla barra (2).

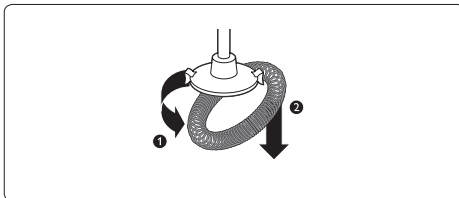

- 2** Inserite il coperchio sul contenitore del latte (1) e ruotatelo in senso orario per bloccarlo (2).

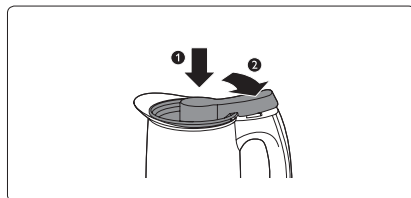

- 3** Per avviare il processo di riscaldamento, premete il pulsante per il latte caldo.

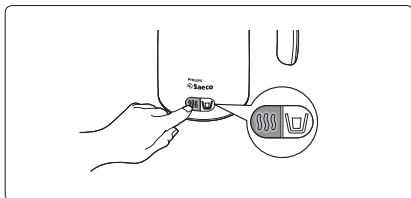

- Il pulsante si accende.
- 4** Quando il latte caldo è pronto, l'apparecchio si spegne automaticamente.

**Nota:**

Se volete preparare di nuovo e subito del latte caldo con schiuma o del semplice latte caldo, lasciate raffreddare il contenitore del latte per alcuni minuti prima di riutilizzarlo. Fintanto che il contenitore del latte è ancora caldo, il limitatore di temperatura impedisce l'uso dell'apparecchio. Per raffreddarlo più velocemente, potete risciacquare la parte interna del contenitore del latte con acqua fredda.

- 5** Ruotate il coperchio in senso antiorario (1) e sollevatelo per rimuoverlo dal contenitore del latte (2).

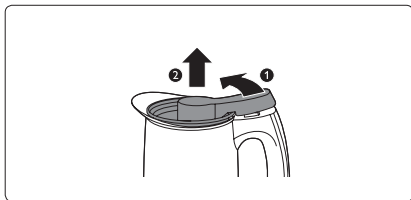

**Attenzione**

Fate attenzione perché il latte caldo potrebbe causare ustioni.

- 6** Versate il latte caldo.

## 6 Ricette

### 6.1 Mamaccino

- 100 ml di latte caldo e schiuma di latte
- 1 espresso
- ½ cucchiaino di cacao in polvere
- 1 pizzico di cannella
- 1 pizzico di noce moscata

Questo cappuccino è di tipo speziato. Versate il cacao in polvere in una tazza e aggiungete la cannella, la noce moscata e l'espresso appena fatto. Versate il latte direttamente dal pannarello e distribuite la schiuma di latte con l'aiuto di un cucchiaino.

### 6.2 Junior punch

- 100 ml di latte e schiuma di latte
- ½ cucchiaino di sciroppo di fragola
- ½ cucchiaino di cacao
- 1 pallina di gelato alla vaniglia

Versate lo sciroppo di fragola in un bicchiere. Montate il latte e versatelo nello sciroppo insieme al cacao. Guarnite con una pallina di gelato alla vaniglia. I bambini adoreranno questa bevanda, perfetta per le feste, sia calda che fredda!

### 6.3 Baby latte

- 100 ml di latte e schiuma di latte
- ¼ di cucchiaino di zucchero di canna
- ½ cucchiaino di scaglie di mandorle
- 50 ml di sciroppo di mandorle

Versate lo zucchero di canna e le scaglie di mandorle in un bicchiere e mescolate bene con un cucchiaino. Montate il latte e versatelo nel bicchiere. Versate con cura lo sciroppo di mandorle sulla schiuma di latte. Viziate i vostri bambini con questa versione dolce e priva di caffeina del classico caffè latte.

## 7 Pulizia

La pulizia sarà più facile se risciacquerete il contenitore del latte e il coperchio con acqua calda subito dopo l'uso.

### Pericolo:

Non immergete la base, il contenitore del latte e il coperchio in acqua o in altri liquidi né lavateli in lavastoviglie.

### Attenzione

Non usate prodotti o sostanze abrasive o detersivi aggressivi, come benzina o acetone, per pulire l'apparecchio.

- 1 Scollegate la spina dalla presa a muro.
- 2 Lasciate raffreddare l'apparecchio.
- 3 Risciacquate la parte interna del contenitore del latte, il coperchio e la spirale per la schiuma di latte con acqua calda. Se sono molto sporchi, potete usare un panno morbido o una spazzola morbida e del detersivo per piatti.

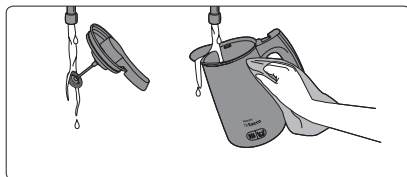

### Avviso

Assicuratevi che il connettore sulla parte inferiore del contenitore del latte non venga a contatto con l'acqua.

### Nota:

La parte interna del contenitore del latte è dotata di un rivestimento antiaderente. Non pulitela con oggetti appuntiti per non danneggiare il rivestimento antiaderente.

- 4 Pulite la parte esterna del contenitore del latte e la base con un panno umido.

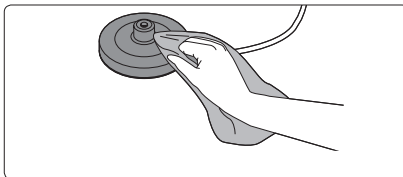

### Avviso

Assicuratevi che la spina e i connettori sulla base e sulla parte inferiore del contenitore del latte non vengano a contatto con il panno umido.

- 5 Lasciate asciugare tutti i componenti. Assicuratevi che tutti i componenti siano asciutti prima di riporre l'apparecchio o di usarlo di nuovo.

## 8 Conservazione

- 1 Riponete il cavo di alimentazione all'interno della base dell'apparecchio. Inserite l'estremità del cavo nell'alloggiamento.

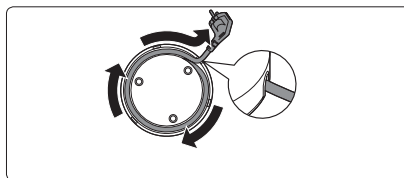

- 2 Riporre l'apparecchio in un posto sicuro e asciutto.

---

## 9 Sostituzione

Se dovete sostituire una parte o volete acquistare un accessorio aggiuntivo, rivolgetevi al vostro rivenditore Philips Saeco o visitate il sito [www.philips.com/shop](http://www.philips.com/shop). Se non riuscite a reperire i componenti, contattate il centro assistenza clienti Philips nel vostro paese.

---

## 10 Tutela dell'ambiente

Per contribuire alla tutela dell'ambiente, non gettate l'apparecchio tra i rifiuti domestici quando non viene più utilizzato, ma consegnatelo a un centro di raccolta ufficiale.

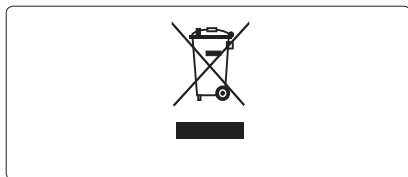

---

## 11 Garanzia e assistenza

Per assistenza o informazioni e in caso di problemi, visitate il sito Philips all'indirizzo [www.philips.com](http://www.philips.com) oppure contattate il centro assistenza clienti Philips del vostro paese. Per conoscere il numero di telefono, consultate l'opuscolo della garanzia internazionale. Se nel vostro paese non esiste un centro assistenza clienti, rivolgetevi al vostro rivenditore Philips Saeco.

ITALIANO

## 12 Risoluzione dei guasti

In questo capitolo vengono riportati i problemi più ricorrenti legati all'uso dell'apparecchio. Se non trovate la soluzione al vostro problema, visitate il sito [www.philips.com/support](http://www.philips.com/support) dove vengono fornite delle soluzioni aggiuntive. Nel caso non riusciate comunque a risolvere il problema, contattate il centro assistenza clienti del vostro paese. Il numero di telefono è riportato nell'opuscolo della garanzia internazionale.

Problema	Possibile causa	Soluzione
La spia del pulsante lampeggia e l'apparecchio non funziona.	Avete appena preparato il latte caldo con schiuma o il latte caldo e subito dopo avete premuto di nuovo il pulsante per il latte o il latte caldo con schiuma senza lasciar raffreddare l'apparecchio.	Se volete preparare di nuovo e subito del latte caldo con schiuma o del semplice latte caldo, lasciate raffreddare il contenitore del latte per alcuni minuti prima di riutilizzarlo. Fintanto che il contenitore del latte è ancora caldo, il limitatore di temperatura impedisce l'uso dell'apparecchio. Per raffreddarlo più velocemente, potete risciacquare la parte interna del contenitore del latte con acqua fredda.
	Non avete fissato correttamente il coperchio del contenitore del latte.	Posizionate il coperchio sul contenitore del latte e ruotatelo in senso orario per bloccarlo.
	I punti di contatto in metallo sull'impugnatura sono sporchi.	Pulite i punti di contatto in metallo sull'impugnatura.
Il pulsante non si accende dopo averlo premuto.	L'apparecchio non è collegato alla presa di corrente.	Inserite la spina in una presa di messa a terra.
La schiuma di latte fuoriesce dal coperchio.	Avete versato troppo latte nel contenitore del latte.	Non superate il livello massimo di riempimento del contenitore del latte.
	Avete usato un tipo di latte non adatto a produrre schiuma.	Per ottenere una schiuma corposa, utilizzate latte vaccino freddo parzialmente scremato.
Dalla valvola nella parte inferiore del contenitore del latte fuoriesce acqua.	Nel contenitore del latte è entrata dell'acqua.	Se nel contenitore del latte è entrata dell'acqua perché avete risciacquato il contenitore troppo a lungo o lo avete immerso in acqua, la valvola di scarico di sicurezza fa fuoriuscire tale acqua dalla parte inferiore del contenitore onde evitarne il malfunzionamento.
Il latte non è molto caldo.	Si tratta di un fenomeno del tutto normale.	Il latte viene riscaldato fino a 70°C circa per garantire una schiuma corposa e un sapore ottimale. Se riscaldate il latte oltre 70°C, perde la sua dolcezza naturale.



Problema	Possibile causa	Soluzione
Non tutto il latte è stato trasformato in schiuma.	Si tratta di un fenomeno del tutto normale.	L'apparecchio non trasforma in schiuma tutto il latte. Esso crea un rapporto bilanciato tra latte e schiuma per ottenere i risultati migliori. Il latte si mescola facilmente con il caffè o con altre bevande, mentre la schiuma di latte rimane nella parte superiore a formare una deliziosa guarnizione.

# Inhoudsopgave

<b>1</b>	<b>Inleiding</b>	<b>60</b>
<b>2</b>	<b>Algemene beschrijving</b>	<b>60</b>
<b>3</b>	<b>Belangrijk</b>	<b>60</b>
<b>4</b>	<b>Eerste gebruik</b>	<b>63</b>
<b>5</b>	<b>Het apparaat gebruiken</b>	<b>63</b>
<b>6</b>	<b>Recepten</b>	<b>65</b>
<b>7</b>	<b>Schoonmaken</b>	<b>65</b>
<b>8</b>	<b>Opbergen</b>	<b>66</b>
<b>9</b>	<b>Vervangen</b>	<b>66</b>
<b>10</b>	<b>Milieu</b>	<b>66</b>
<b>11</b>	<b>Garantie en service</b>	<b>66</b>
<b>12</b>	<b>Problemen oplossen</b>	<b>67</b>

## 1 Inleiding

Gefeliciteerd met uw aankoop en welkom bij Philips Saeco! Als u volledig wilt profiteren van de ondersteuning die Philips Saeco biedt, registreer uw product dan op [www.philips.com/welcome](http://www.philips.com/welcome).

## 2 Algemene beschrijving

- 1 Deksel
- 2 Opschuimpen
- 3 Opschuimspiraal
- 4 Melkkan
- 5 Minimum- en maximaanduiding
- 6 Knop met rood lampje voor warme melk of warm melkschuim
- 7 Knop met blauw lampje voor koud melkschuim
- 8 Connector voor melkkan op voet
- 9 Voet
- 10 Snoeropbergvoorziening
- 11 Netsnoer met stekker
- 12 Veiligheidsventiel
- 13 Connector van melkkan
- 14 Handvat
- 15 Spatel

## 3 Belangrijk

Lees deze gebruiksaanwijzing zorgvuldig door voordat u het apparaat gaat gebruiken. Bewaar de gebruiksaanwijzing om deze zo nodig later te kunnen raadplegen.

### 3.0.1 Gevaar

- Dompel de voet, de melkkan en het deksel niet in water of andere vloeistoffen. Maak deze onderdelen ook niet schoon in de vaatwasmachine.

### 3.0.2 Waarschuwing

- Controleer of het voltage dat wordt aangegeven op het apparaat, overeenkomt met de plaatselijke netspanning voordat u het apparaat aansluit.

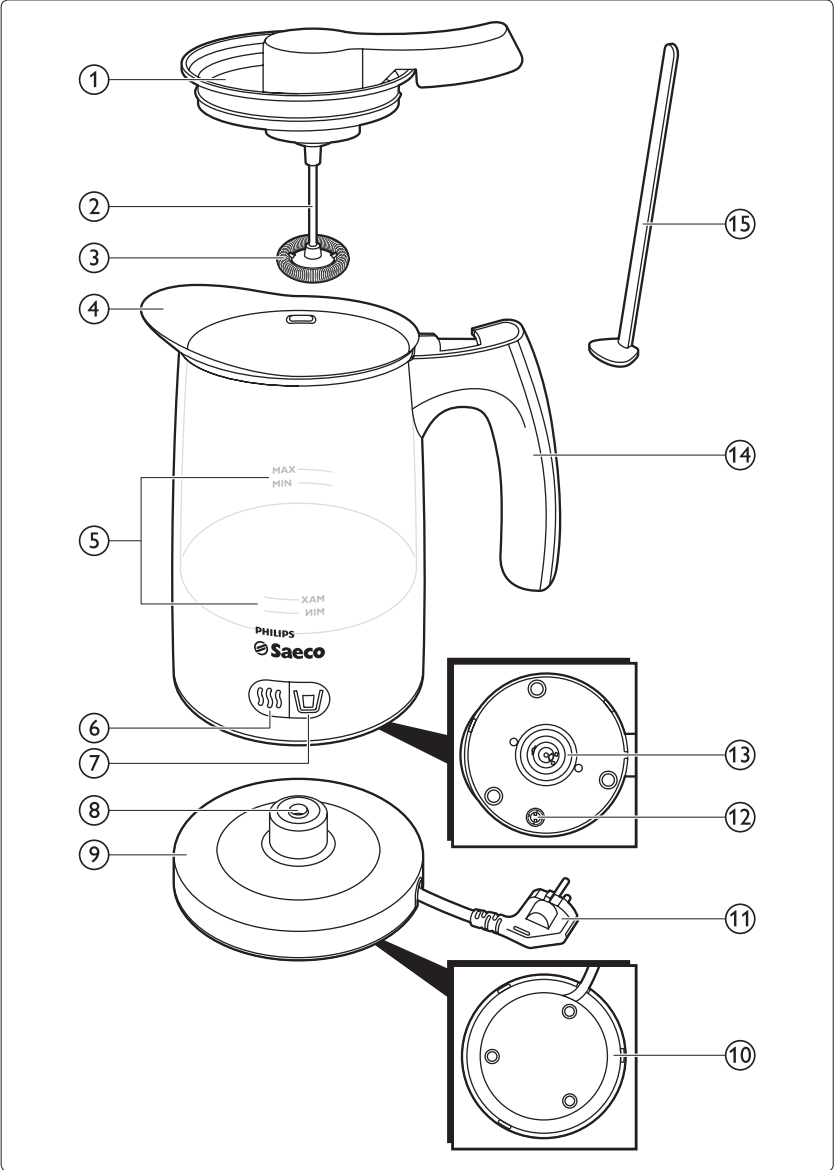

NEDERLANDS

- Sluit het apparaat uitsluitend aan op een geaard stopcontact.
- Gebruik het apparaat niet indien de stekker; het snoer of andere onderdelen beschadigd zijn.
- Indien het netsnoer beschadigd is, moet u het laten vervangen door Philips, een door Philips geautoriseerd servicecentrum of personen met vergelijkbare kwalificaties om gevaar te voorkomen.
- Dit apparaat is niet bedoeld voor gebruik door personen (waaronder kinderen) met verminderde lichamelijke, zintuiglijke of geestelijke vermogens, of die gebrek aan ervaring of kennis hebben, tenzij iemand die verantwoordelijk is voor hun veiligheid toezicht op hen houdt of hun heeft uitgelegd hoe het apparaat dient te worden gebruikt.
- Houd toezicht op jonge kinderen om te voorkomen dat ze met het apparaat gaan spelen.
- Houd het netsnoer buiten het bereik van kinderen. Laat het snoer niet over de rand van de tafel of het aanrecht hangen waarop het apparaat staat. Overtollig snoer kan in of rondom de voet van het apparaat worden opgeborgen.
- Gebruik het apparaat alleen met de bijbehorende voet.
- Zorg ervoor dat de connectors op de voet en aan de onderzijde van de melkkan niet in contact komen met water of een vochtige doek.
- Overschrijd het maximumniveau dat is aangegeven in de melkopschuimer niet. Als u de melkopschuimer boven het maximumniveau vult, kan warme melk uit de tuit spatten en verbranding veroorzaken.
- Verplaats het apparaat niet terwijl het is ingeschakeld om te voorkomen dat warme melk uit de melkkan spat.
- Voor een betrouwbare werking en goede opschuimresultaten is het van groot belang dat u de melkopschuimer op de juiste manier schoonmaakt.
- Breng het apparaat altijd naar een door Philips geautoriseerd servicecentrum voor onderzoek of reparatie. Probeer niet zelf het apparaat te repareren, omdat uw garantie hierdoor komt te vervallen.
- Plaats de voet en de melkkan altijd op een droog, vlak en stabiel oppervlak.
- Plaats het apparaat niet op een heet oppervlak en voorkom dat het netsnoer in contact komt met hete oppervlakken.
- Laat het apparaat nooit zonder toezicht werken.
- Controleer of het apparaat is uitgeschakeld voordat u de melkkan van de voet haalt.
- Het apparaat mag niet worden gebruikt in combinatie met een transformator; aangezien dit tot onveilige situaties kan leiden.
- Gebruik nooit schuurspunten, schurende schoonmaakmiddelen of agressieve vloeistoffen zoals benzine of aceton om het apparaat schoon te maken.

### 3.0.3 Let op

- Gebruik geen accessoires of onderdelen van andere fabrikanten of die niet specifiek door Philips worden aanbevolen. Als u dergelijke accessoires of onderdelen gebruikt, vervalt de garantie.
- Gebruik het apparaat uitsluitend om melk op te warmen of op te schuimen. Gebruik het niet voor andere ingrediënten.
- Dit apparaat is uitsluitend bedoeld voor normaal huishoudelijk gebruik. Het apparaat is niet bedoeld voor gebruik in personeelskeukens van bijvoorbeeld winkels, kantoren, boerderijen of vergelijkbare werkomgevingen en ook niet voor gebruik door gasten van hotels, motels, bed & breakfasts en andere verblijfsaccommodaties.

### 3.1 Naleving van richtlijnen

- Dit Philips Saeco-apparaat voldoet aan alle richtlijnen met betrekking tot elektromagnetische velden (EMV). Mits het apparaat op de juiste wijze en volgens de instructies in deze gebruiksaanwijzing wordt gebruikt, is het veilig te gebruiken volgens het nu beschikbare wetenschappelijke bewijs.
- Het energieverbruik van dit apparaat wanneer dit is uitgeschakeld, is minder dan 1 watt. Dit betekent dat dit apparaat aan EU-richtlijn 2005/32/EG voldoet, waarin de eisen inzake ecologisch ontwerp voor energieverbruikende producten zijn vastgelegd.

## 4 Eerste gebruik

Spoel de melkkan, het deksel en de opschuimspiraal schoon met warm water en droog alle onderdelen voordat u het apparaat voor het eerst gebruikt.

## 5 Het apparaat gebruiken

U kunt het apparaat gebruiken om warm of koud melkschuim te maken of om melk op te warmen zonder de melk op te schuimen.

### ⚠ Let op:

Gebruik het apparaat uitsluitend om melk op te warmen of op te schuimen. Gebruik het niet voor andere ingrediënten.

- 1 Steek de stekker in een geaard stopcontact.
- 2 Haal de melkkan van de voet.

- 3 Draai het deksel linksom en til het van de melkkan.

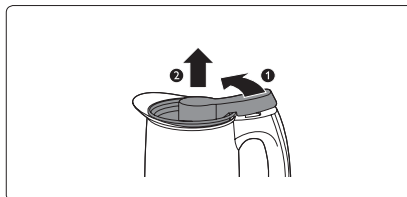

- 4 Vul de melkkan met verse koude melk tot een niveau tussen de MIN- en MAX-aanduidingen.

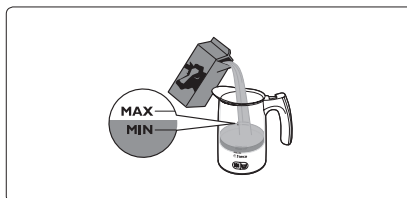

### ⚠ Opmerking:

Gebruik gekoelde, halfvolle melk voor het beste schuimresultaat.

### 5.1 Melk opschuimen

- 1 Controleer of de opschuimspiraal aan de opschuimpomp is bevestigd. Als dit niet het geval is, drukt u eerst één zijde van de opschuimspiraal op de opschuimpomp (1) en vervolgens drukt u de andere zijde op de opschuimpomp (2).

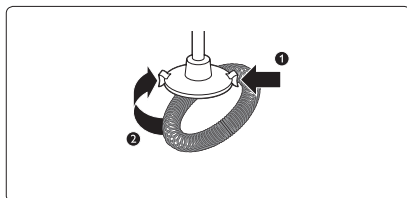

- 2** Plaats het deksel op de melkkan (1) en draai het deksel rechtsom om het te bevestigen (2).

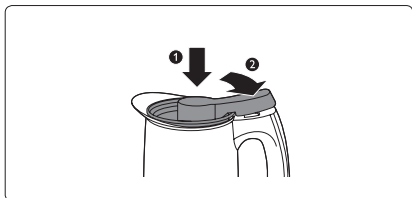

- 3** Start het opschuimproces:
- Druk op de knop voor warme opgeschuimde melk als u warm melkschuim wilt maken. De knop gaat rood branden.

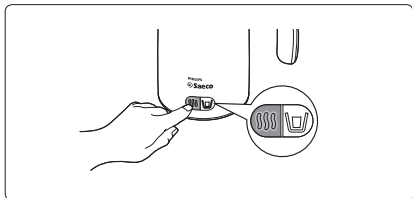

- Druk op de knop voor koude opgeschuimde melk als u koud melkschuim wilt maken. De knop gaat blauw branden.

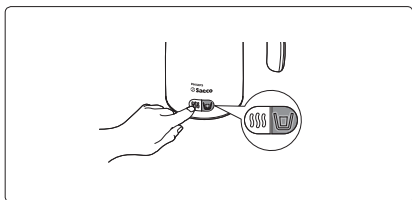

- 4** Wanneer het melkschuim klaar is, schakelt het apparaat automatisch uit.

**Opmerking:**

Als u meteen hierna warm melkschuim of warme melk wilt maken, moet u het apparaat eerst enkele minuten laten afkoelen. Zolang de melkkan nog warm is, zorgt de temperatuurbegrenzer ervoor dat u het apparaat niet kunt gebruiken. U kunt de melkkan vullen met koud water om deze sneller te laten afkoelen.

- 5** Draai het deksel linksom (1) en til het van de melkkan (2).

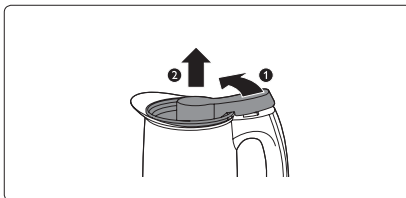

**Let op:**

Wees voorzichtig als u warm melkschuim hebt gemaakt. Het schuim heeft een temperatuur van circa 70°C en kan verbranding veroorzaken.

- 6** Giet het melkschuim uit de melkkan of gebruik de bijgeleverde spatel om het schuim uit de kan te scheppen.

## 5.2 Melk opwarmen

U kunt ook melk opwarmen zonder deze op te schuimen. In dat geval hebt u de opschuimspiraal niet nodig.

- 1** Trek één zijde van de opschuimspiraal van de opschuimpen (1) en verwijder dan de andere zijde van de opschuimpen (2).

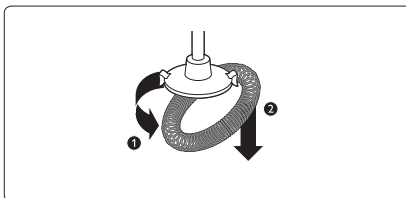

- 2 Plaats het deksel op de melkkan (1) en draai het deksel rechtsom om het te bevestigen (2).

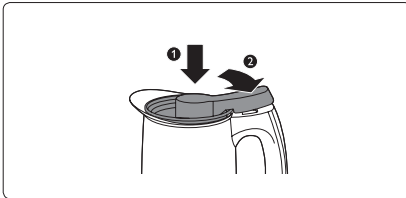

- 3 Druk op de knop voor warme melk om het opwarmproces te starten.

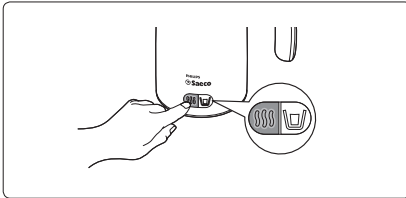

- De knop gaat branden.

- 4 Wanneer de warme melk klaar is, schakelt het apparaat automatisch uit.

**Opmerking:**

Als u meteen hierna warm melkschuim of warme melk wilt maken, moet u het apparaat eerst enkele minuten laten afkoelen. Zolang de melkkan nog warm is, zorgt de temperatuurbegrenzer ervoor dat u het apparaat niet kunt gebruiken. U kunt de melkkan vullen met koud water om deze sneller te laten afkoelen.

- 5 Draai het deksel linksom (1) en til het van de melkkan (2).

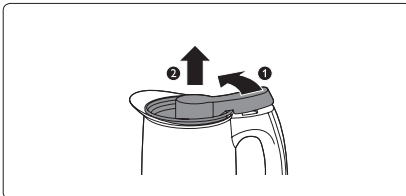

**Let op:**

Wees voorzichtig, warme melk kan verbranding veroorzaken.

- 6 Giet de warme melk uit de melkkan.

## 6 Recepten

### 6.1 Mamaccino

- 100 ml warme melk en melkschuim
- 1 espresso
- ½ theelepel cacao poeder
- 1 snuffje kaneel
- 1 snuffje nootmuskaat

Dit is een heerlijk kruidige cappuccino. Doe het cacao poeder in een kop en voeg de kaneel, nootmuskaat en de vers gezette espresso toe.

Giet de melk uit de melkopschuimer in de kop en schep het melkschuim erop.

### 6.2 Junior punch

- 100 ml melk en melkschuim
- ½ theelepel aardbeiensiroop
- ½ theelepel cacao
- 1 bolletje vanille-ijs

Giet de aardbeiensiroop in een glas. Schuim de melk op, giet het melkschuim op de siroop en besprenkel het met de cacao. Garneer met een bolletje vanille-ijs. Warm of koud, kinderen zijn dol op dit feestelijke drankje!

### 6.3 Babylatte

- 100 ml melk en melkschuim
- ¼ theelepel bruine suiker
- ½ theelepel amandelschaafsel
- 50 ml amandelsiroop

Doe de bruine suiker en het amandelschaafsel in een glas en roer goed met een lepel. Schuim de melk op en giet het melkschuim in het glas. Giet de amandelsiroop voorzichtig op het melkschuim. Verwen uw kinderen met deze zoete, cafeïnevrije variant van de koffiëklassieker.

## 7 Schoonmaken

U kunt het apparaat het eenvoudigst schoonmaken als u de melkkan en het deksel meteen na gebruik schoonspoelt met warm water:

### **Gevaar:**

Dompel de voet, de melkkan en het deksel niet in water of andere vloeistoffen. Maak deze onderdelen ook niet schoon in de vaatwasmachine.

### **Let op:**

Gebruik nooit schuursponzen, schurende schoonmaakmiddelen of agressieve vloeistoffen zoals benzine of aceton om het apparaat schoon te maken.

- 1 Haal de stekker uit het stopcontact.
- 2 Laat het apparaat afkoelen.
- 3 Spoel de binnenkant van de melkkan, het deksel en de opschuimspiraal schoon met warm water. Als deze onderdelen erg vies zijn, kunt u een zachte doek of een zacht borsteltje en een beetje afwasmiddel gebruiken om ze schoon te maken.

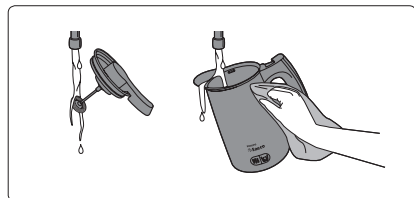

### **Waarschuwing:**

Zorg ervoor dat de connector aan de onderzijde van de melkkan niet in contact komt met water:

### **Opmerking:**

De binnenkant van de melkkan heeft een antiaanbaklaag. Maak de binnenkant niet schoon met scherpe voorwerpen om beschadiging van de antiaanbaklaag te voorkomen.

- 4 Veeg de buitenkant van de melkkan en de voet schoon met een vochtige doek.

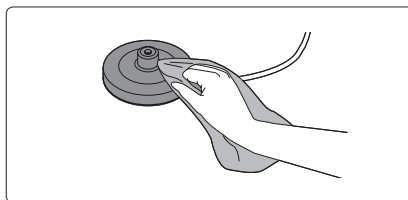

### **Waarschuwing:**

Zorg ervoor dat de stekker en de connectors op de voet en aan de onderzijde van de melkkan niet in contact komen met de vochtige doek.

- 5 Laat alle onderdelen drogen. Zorg ervoor dat alle onderdelen droog zijn voordat u het apparaat opbergt of opnieuw gebruikt.



## 8 Opbergen

- 1 Berg het netsnoer op in de voet van het apparaat. Klem het uiteinde van het snoer in de sleuf.

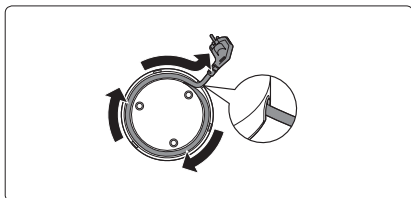

- 2 Berg het apparaat op een veilige, droge plaats op.

## 9 Vervangen

Neem contact op met uw Philips Saeco-dealer of ga naar [www.philips.com/shop](http://www.philips.com/shop) als een onderdeel moet worden vervangen. Als u problemen hebt met het verkrijgen van de onderdelen, neem dan contact op met het Philips Consumer Care Centre in uw land.

## 10 Milieu

Gooi het apparaat aan het einde van zijn levensduur niet weg met het normale huisvuil, maar lever het in op een door de overheid aangewezen inzamelpunt om het te laten recyclen. Op die manier levert u een bijdrage aan een schonere leefomgeving.



## 11 Garantie en service

Als u service of informatie nodig hebt of als u een probleem hebt, bezoek dan de Philips-website ([www.philips.nl](http://www.philips.nl)) of neem contact op met het Philips Consumer Care Centre in uw land. U vindt het telefoonnummer in het 'worldwide garantie'-vouwblad. Als er geen Consumer Care Centre in uw land is, ga dan naar uw Philips Saeco-dealer.

## 12 Problemen oplossen

Dit hoofdstuk behandelt in het kort de meest voorkomende problemen die u kunt tegenkomen tijdens het gebruik van het apparaat. Als u de oplossing voor uw probleem niet kunt vinden, kunt u meer oplossingen vinden op [www.philips.com/support](http://www.philips.com/support). Als u het probleem nog steeds niet kunt oplossen, neemt u contact op met het Consumer Care Centre in uw land. U vindt het telefoonnummer in het 'worldwide garantie'-vouwblad.

Probleem	Mogelijke oorzaak	Oplossing
Het lampje in de knop knippert en het apparaat werkt niet.	U hebt zojuist warm melkschuim of warme melk gemaakt en meteen weer op de knop voor melk of warm melkschuim gedrukt zonder het apparaat te laten afkoelen.	Als u meteen hierna warm melkschuim of warme melk wilt maken, moet u het apparaat eerst enkele minuten laten afkoelen. Zolang de melkkan nog warm is, zorgt de temperatuurbegrenzer ervoor dat u het apparaat niet kunt gebruiken. U kunt de melkkan vullen met koud water om deze sneller te laten afkoelen.
	U hebt het deksel niet goed op de melkkan bevestigd.	Plaats het deksel op de melkkan en draai het deksel rechtsom om het te bevestigen.
	De metalen contactpunten op het handvat zijn vuil.	Maak de metalen contactpunten op het handvat schoon.
De knop gaat niet branden nadat ik erop heb gedrukt.	De stekker van het apparaat zit niet in het stopcontact.	Steek de stekker in een geaard stopcontact.
Er komt melkschuim onder het deksel vandaan.	U hebt te veel melk in de melkkan gedaan.	Vul de melkkan niet tot boven de MAX-aanduiding.
	U hebt een melksoort gebruikt die niet geschikt is voor opschuimen.	Gebruik gekoelde, halfvolle melk voor het beste schuimresultaat.
Er komt een beetje water uit het ventiel onder aan de melkkan.	Er is wat water in de melkkan gekomen.	Als er water in de melkkan is gekomen omdat u de melkkan te lang hebt schoongespoeld of omdat u de melkkan in water hebt gedompeld, laat het veiligheidsventiel dit water uit de onderkant van de melkkan stromen om te voorkomen dat het apparaat niet meer goed werkt.

Probleem	Mogelijke oorzaak	Oplossing
De melk is niet erg heet.	Dit is normaal.	De melk wordt opgewarmd tot circa 70°C voor schuim met een optimale smaak. Als u melk opwarmt tot meer dan 70°C, gaat de natuurlijke zoetheid verloren.
Niet alle melk is opgeschuimd.	Dit is normaal.	Het apparaat schuimt niet alle melk op. Het apparaat zorgt voor een optimale verhouding melk/schuim, zodat de melk eenvoudig kan worden gemengd met koffie of andere dranken en het melkschuim bovenop blijft liggen voor een heerlijk resultaat.

# Innholdsfortegnelse

<b>1</b>	<b>Innledning</b>	<b>68</b>
<b>2</b>	<b>Generell beskrivelse</b>	<b>68</b>
<b>3</b>	<b>Viktig</b>	<b>68</b>
<b>4</b>	<b>Første gangs bruk</b>	<b>70</b>
<b>5</b>	<b>Bruke apparatet</b>	<b>71</b>
<b>6</b>	<b>Oppskrifter</b>	<b>73</b>
<b>7</b>	<b>Rengjøring</b>	<b>73</b>
<b>8</b>	<b>Oppbevaring</b>	<b>74</b>
<b>9</b>	<b>Utskiftning</b>	<b>74</b>
<b>10</b>	<b>Miljø</b>	<b>74</b>
<b>11</b>	<b>Garanti og service</b>	<b>74</b>
<b>12</b>	<b>Feilsøking</b>	<b>75</b>

## 1 Innledning

Gratulerer med kjøpet og velkommen til Philips Saeco! Du kan få enda større nytte av støtten fra Philips Saeco hvis du registrerer produktet ditt på [www.philips.com/welcome](http://www.philips.com/welcome).

## 2 Generell beskrivelse

- 1 Lokk
- 2 Skummestav
- 3 Skummevisp
- 4 Melkekanne
- 5 Minimums- og maksimumsmerker
- 6 Knapp med rød lampe for varm melk eller skummet melk
- 7 Knapp med blå lampe for kald skummet melk
- 8 Melkekannetilkobling på sokkelen
- 9 Sokkel
- 10 Ledningsholder
- 11 Ledning med støpsel
- 12 Sikkerhetsventil for tømning av vann
- 13 Melkekannetilkobling
- 14 Håndtak
- 15 Slikkepott

## 3 Viktig

Les denne brukerveiledningen nøye før du bruker apparatet, og ta vare på den for senere referanse.

### 3.0.1 Fare

- Sokkelen, melkekannen og lokket må ikke dypes i vann eller noen annen form for væske. De kan heller ikke vaskes i oppvaskmaskin.

### 3.0.2 Advarsel

- Før du kobler til apparatet, må du kontrollere at spenningen som er angitt på apparatet, stemmer overens med nettspenningen.
- Bruk kun jordet stikkontakt til dette apparatet.
- Apparatet må ikke brukes hvis det er skade på støpelet, ledningen eller andre deler.
- Hvis ledningen er ødelagt, må den alltid skiftes ut av Philips, et servicesenter som er godkjent av Philips, eller lignende kvalifisert personell, slik at man unngår farlige situasjoner.

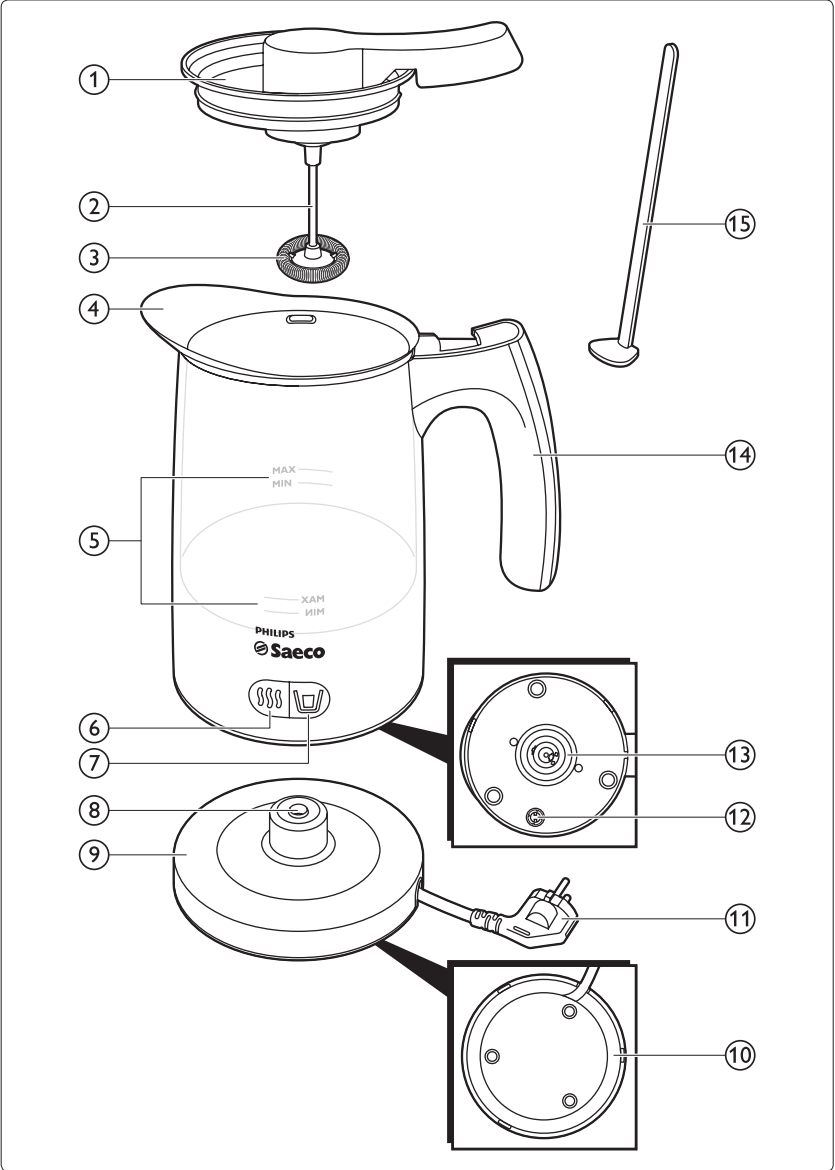

- Dette apparatet er ikke tiltenkt bruk av personer (inkludert barn) som har nedsatt sanseevne eller fysisk eller psykisk funksjonsevne, eller personer som ikke har erfaring eller kunnskap, unntatt hvis de får tilsyn eller instruksjoner om bruk av apparatet av en person som er ansvarlig for sikkerheten.
- Pass på at barn er under tilsyn, slik at de ikke leker med apparatet.
- Oppbevar ledningen utilgjengelig for barn. Ikke la ledningen henge over kanten på bordet eller benken der apparatet står. Overflødig ledning kan ruller opp i eller rundt sokkelen.
- Apparatet må bare brukes sammen med den originale sokkelen.
- Ikke la kontaktene på sokkelen og på undersiden av melkekannen komme i kontakt med vann eller en fuktig klut.
- Plasser alltid sokkelen og melkekannen på et tørt, flatt og stabilt underlag.
- Ikke plasser apparatet på en varm overflate, og pass på at ledningen ikke kommer i kontakt med varme overflater.
- Ikke la apparatet stå på uten tilsyn.
- Pass på at apparatet er slått av før melkekannen fjernes fra sokkelen.
- Ikke bruk apparatet sammen med en transformator. Da kan det oppstå farlige situasjoner.
- Bruk aldri skurebørster, skuremidler eller væsker som bensin eller acetone til å rengjøre apparatet.
- Dette apparatet er kun beregnet for vanlig bruk i hjemmet. Det er ikke beregnet for bruk på f.eks. bedriftskjøkken, butikker, kontorer, bondegårder eller andre arbeidsmiljøer. Det er heller ikke beregnet for å brukes av kunder på hoteller, moteller eller i andre typer bomiljøer.

### 3.0.3 Viktig

- Ikke bruk tilbehør eller deler fra andre produsenter, eller deler som Philips ikke spesifikt anbefaler. Hvis du bruker denne typen tilbehør eller deler, fører det til at garantien blir ugyldig.
- Apparatet skal bare brukes til å varme opp og skumme melk. Ikke bruk det på noen andre typer ingredienser.
- Ikke overskrid maksimumsnivået som er angitt på melkeskummen. Hvis melkeskummen overfylles, kan varm melk renne ut av tuten og forårsake brannskader.
- Ikke flytt apparatet når det er i bruk. Hvis det flyttes, kan varm melk lekke fra melkekannen.
- Riktig rengjøring av melkeskummen er viktig for pålitelig ytelse og gode skummesresultater.
- Lever alltid apparatet til et servicesenter som er godkjent av Philips, for undersøkelse eller reparasjon. Ikke prøv å reparere apparatet selv – det vil føre til at garantien blir ugyldig.

## 3.1 Overholdelse av standarder

- Dette Philips Saeco-apparatet overholder alle standarder som gjelder for elektromagnetiske felt (EMF). Hvis apparatet håndteres riktig og i samsvar med instruksjonene i denne brukerveiledningen, er det trygt å bruke det ut fra den kunnskapen vi har per dags dato.
- Energiforbruket til dette apparatet i avslått modus er mindre enn 1 watt. Dette betyr at dette apparatet er i samsvar med EU-direktiv 2005/32/EF, som fastsetter de økologiske kravene til energiforbrukende produkter.

## 4 Første gangs bruk

Rengjør melkekannen, lokket og skummevispen med varmt vann og tørk alle delene før apparatet brukes for første gang.

## 5 Bruke apparatet

Apparatet kan brukes til å lage varm eller kald skummet melk, eller til å varme opp melk uten å skumme den.

### ⚠ Viktig:

Apparatet skal bare brukes til å varme opp og skumme melk. Ikke bruk det på noen andre typer ingredienser.

- 1 Sett støpselet i en jordet stikkontakt.
- 2 Ta melkekannen av sokkelen.
- 3 Vri lokket mot klokken og løft det av melkekannen.

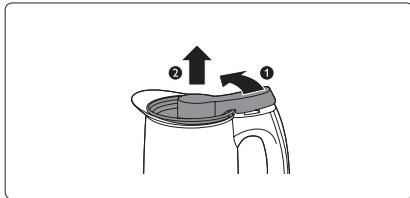

- 4 Fyll melkekannen med kald melk til et nivå mellom MIN- og MAX-merkene.

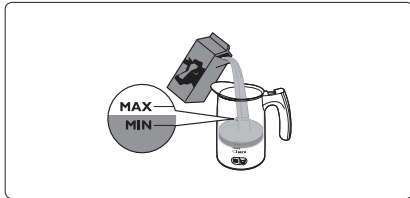

### ⚠ Merk:

Bruk avkjølt lettmelk for best resultat ved skumming.

## 5.1 Skumme melk

- 1 Pass på at skummevispen er festet til skummestaven. Hvis den ikke er festet dytter du den ene siden av skummevispen på skummestaven (1), og deretter dytter du den andre siden på skummestaven (2).

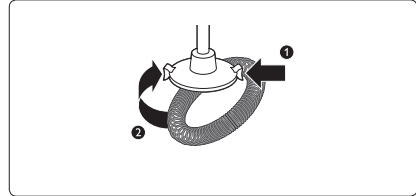

- 2 Sett lokket på melkekannen (1), og vri det med klokken for å feste det (2).

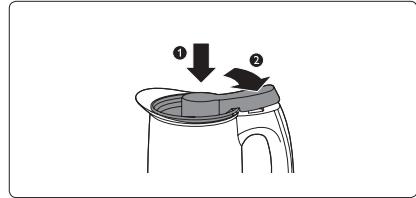

- 3 Start skummeprosessen:
  - Trykk på knappen for varm skummet melk for å lage varm skummet melk. Knappen lyser rødt.

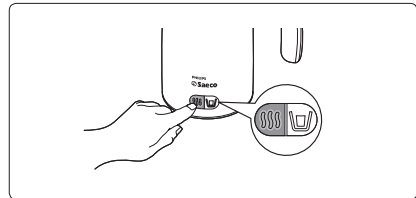

- Trykk på knappen for kald skummet melk for å lage kald skummet melk. Knappen lyser blått.

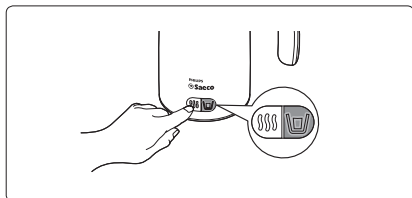

- 4 Når den skummede melken er klar slår apparatet seg av automatisk.

#### **⊖ Merk:**

Hvis du vil lage varm skummet melk eller varme melk like etterpå, må melkekannen avkjøles i noen minutter før den kan brukes igjen. Så lenge melkekannen er varm, vil temperatursperren sørge for at apparatet ikke kan brukes. Innsiden av melkekannen kan skylles med kaldt vann for at den skal kjøles ned raskere.

- 5 Vri lokket mot klokken (1) og løft det av melkekannen (2).

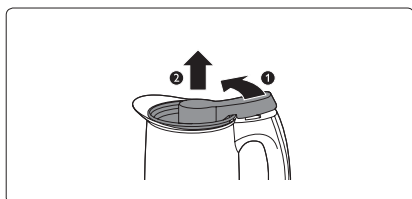

#### **⚠ Viktig:**

Vær forsiktig hvis du har laget varm skummet melk. Den har da en temperatur på ca. 70 °C og kan forårsake brannskader.

- 6 Hell ut den skummede melken eller fjern den fra melkekannen med slikkepotten som følger med.

## 5.2 Varme melk

Du kan også varme opp melk uten å skumme den. I dette tilfellet trenger du ikke skummevispen.

- 1 Dra en side av skummevispen av skummestaven (1), og dra deretter den andre siden av skummestaven (2).

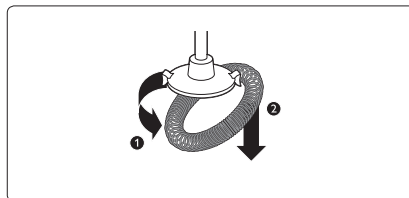

- 2 Sett lokket på melkekannen (1), og vri det med klokken for å feste det (2).

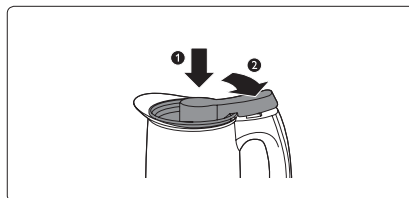

- 3 Trykk på knappen for varm melk for å starte oppvarmingsprosessen.

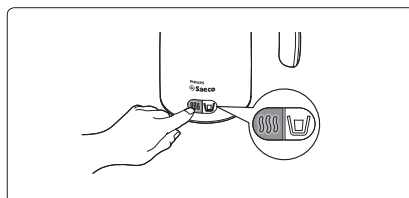

- Knappen begynner å lyse.

- 4 Når melken er varmet opp slår apparatet seg av automatisk.

#### **⊖ Merk:**

Hvis du vil lage varm skummet melk eller varme opp melk like etterpå, må melkekannen avkjøles i noen minutter før den kan brukes



igjen. Så lenge melkekannen er varm, vil temperatursperren sørge for at apparatet ikke kan brukes. Innsiden av melkekannen kan skylles med kaldt vann for at den skal kjøles ned raskere.

- 5** Vri lokket mot klokken (1) og løft det av melkekannen (2).

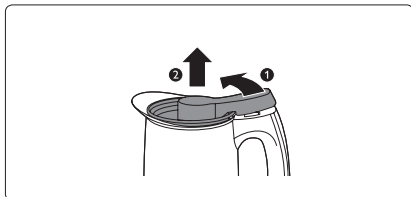

**❗ Viktig:**

Vær forsiktig, varm melk kan forårsake brannskader.

- 6** Hell ut den varme melken.

## 6 Oppskrifter

### 6.1 Mamaccino

- 1 dl varm melk og melkeskum
- 1 espresso
- ½ ts kakaopulver
- 1 klype kanel
- 1 klype muskat

Dette er en krydret cappuccino! Putt kakaopulveret i en kopp, og ha i kanel, muskat og nylaget espresso. Hell melken fra melkeskummen over, og legg til skum på toppen med en skje.

### 6.2 Junior punch

- 1 dl melk og melkeskum
- ½ ts jordbærsirup
- ½ ts kakao
- 1 skje vaniljeis

Hell jordbærsirupen i et glass. Skum melken og hell den over sirupen sammen med kakaoen. Pynt med en skje vaniljeis. Barn elsker denne festdrinken både varm og kald!

### 6.3 Baby latte

- 1 dl melk og melkeskum
- ¼ ts brunt sukker
- ½ ts hakkede mandler
- 0,5 dl mandelsirup

Ha brunt sukker og hakkede mandler i et glass, og rør godt med en skje. Skum melken, og hell den i glasset. Hell mandelsirupen forsiktig på melkeskummet. Skjem bort barna dine med denne søte, koffein-frie utgaven av den klassiske melk og kaffe-opskriften.

## 7 Rengjøring

Rengjøring er lettest om melkekannen og lokket skylles med varmt vann like etter bruk.

**⚠ Fare:**

Sokkelen, melkekannen og lokket må ikke dyppes i vann eller noen annen form for væske. De kan heller ikke vaskes i oppvaskmaskin.

**❗ Viktig:**

Bruk aldri skurebørster; skuremidler eller væsker som bensin eller aceton til å rengjøre apparatet.

- 1** Ta ut støpselet av stikkontakten.
- 2** La apparatet avkjøles.
- 3** Skyll innsiden av melkekannen, lokket og skummevispen med varmt vann. Hvis de er veldig skitne, kan du bruke en myk klut eller børste og oppvaskmiddel.

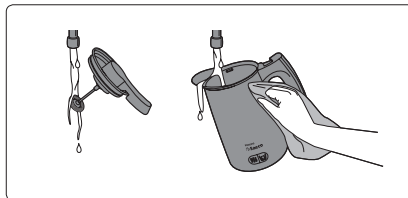

### **⚠ Advarsel:**

Ikke la kontakten på undersiden av melkekannen komme i kontakt med vann.

### **⊖ Merk:**

Innsiden av melkekannen har klebefritt beleg. Ikke rengjør den med skarpe gjenstander da dette kan skade belegget.

- 4** Tørk av utsiden av melkekannen og sokkelen med en fuktig klut.

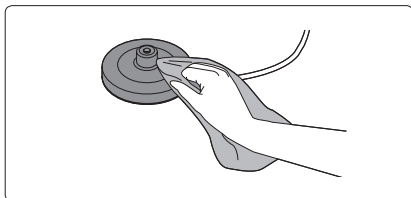

### **⚠ Advarsel:**

Ikke la støpselet og kontaktene på sokkelen og på undersiden av melkekannen komme i kontakt med en fuktig klut.

- 5** La alle delene tørke. Pass på at alle delene er tørre før apparatet settes bort eller brukes igjen.

## 8 Oppbevaring

- 1** Oppbevar ledningen i sokkelen på apparatet. Fest enden av ledningen i sporet.

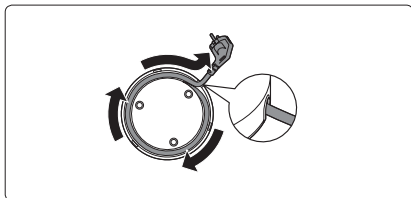

- 2** Oppbevar apparatet på et trygt og tørt sted.

## 9 Utskiftning

Hvis du må erstatte en del eller vil kjøpe en ekstra del, henvender du deg til Philips Saeco-forhandleren eller går til [www.philips.com/support](http://www.philips.com/support). Hvis du har problemer med å få tak i delene, kan du ta kontakt med Philips' forbrukerstøtte i ditt land.

## 10 Miljø

Ikke kast apparatet som restavfall når det ikke kan brukes lenger. Lever det på en gjenvinningsstasjon. Slik bidrar du til å ta vare på miljøet.



## 11 Garanti og service

Hvis du trenger service eller informasjon, eller hvis du har et problem, kan du gå til nettsidene til Philips på [www.philips.com](http://www.philips.com). Du kan også ta kontakt med Philips' forbrukerstøtte der du bor. Du finner telefonnummeret i garantiheftet. Hvis det ikke finnes noen forbrukerstøtte i nærheten, kan du kontakte din lokale Philips Saeco-forhandler.

## 12 Feilsøking

Dette avsnittet oppsummerer de vanligste problemene som kan oppstå med apparatet. Hvis du ikke finner løsningen på problemet, kan du finne flere løsninger på [www.philips.com/support](http://www.philips.com/support). Hvis du fortsatt ikke får løst problemet, kan du ta kontakt med forbrukerstøtten i landet der du bor (se avsnittet Garanti og service).

Problem	Mulig årsak	Løsning
Lampen i knappen blinker; og apparatet kan ikke brukes.	Du har akkurat laget varm skummet melk eller varm melk og trykket på knappen for melk eller varm skummet melk like etterpå uten å la apparatet avkjøles.	Hvis du vil lage varm skummet melk eller varme opp melk like etterpå, må melkekannen avkjøles i noen minutter før den kan brukes igjen. Så lenge melkekannen er varm, vil temperatursperren sørge for at apparatet ikke kan brukes. Innsiden av melkekannen kan skylles med kaldt vann for at den skal kjøles ned raskere.
	Lokket ble ikke festet godt nok på melkekannen.	Sett lokket på melkekannen og vri lokket med klokken for å feste det.
	Kontaktpunktene i metall på håndtaket er skitne.	Rengjør kontaktpunktene i metall på håndtaket.
Lampen i knappen lyser ikke når jeg trykker på den.	Apparatet er ikke koblet til veggkontakten.	Sett støpselet i en jordet stikkontakt.
Melkeskum renner ut under lokket.	Du har fylt for mye melk i melkekannen.	Melkekannen må ikke fylles over MAX-merket.
	Du har brukt en type melk som ikke passer til skumming.	Bruk avkjølt lettmeik for best resultat ved skumming.
Vann kommer ut av ventilen i bunnen av melkekannen	Vann har kommet opp i melkekannen.	Hvis vann har kommet opp i melkekannen fordi du har skyllet den for lenge, eller fordi den ble dypet i vann, vil sikkerhetsventilen slippe vannet ut av bunnen på melkekannen for å forhindre at det oppstår feil.
Melken er ikke særlig varm.	Dette er normalt.	Melken varmes opp til ca. 70 °C for å sikre at du får det beste skummet og den beste smaken. Hvis melken varmes opp til over 70 °C, mister den sin naturlige sødme.
All melken har ikke blitt skummet.	Dette er normalt.	Apparatet skummer ikke all melken. Apparatet lager et balansert forhold mellom melk og skum som gir det beste resultatet. Melken blander seg lett med kaffe og andre drikker; og skummet flyter for en herlig topp.

# Spis treści

<b>1</b>	<b>Wprowadzenie</b>	<b>76</b>
<b>2</b>	<b>Opis ogólny</b>	<b>76</b>
<b>3</b>	<b>Ważne</b>	<b>76</b>
<b>4</b>	<b>Pierwsze użycie</b>	<b>79</b>
<b>5</b>	<b>Zasady używania</b>	<b>79</b>
<b>6</b>	<b>Przepisy</b>	<b>81</b>
<b>7</b>	<b>Czyszczenie</b>	<b>81</b>
<b>8</b>	<b>Przechowywanie</b>	<b>82</b>
<b>9</b>	<b>Wymiana</b>	<b>82</b>
<b>10</b>	<b>Ochrona środowiska</b>	<b>82</b>
<b>11</b>	<b>Gwarancja i serwis</b>	<b>82</b>
<b>12</b>	<b>Rozwiązywanie problemów</b>	<b>83</b>

## 1 Wprowadzenie

Gratulujemy zakupu i witamy wśród użytkowników produktów Philips Saeco! Aby w pełni skorzystać z oferowanej przez firmę Philips pomocy, zarejestruj swój produkt na stronie [www.philips.com/welcome](http://www.philips.com/welcome).

## 2 Opis ogólny

- 1 Pokrywka
- 2 Pręt do spieniania
- 3 Spirala do spieniania
- 4 Dzbanek na mleko
- 5 Wskaźniki poziomu minimalnego i maksymalnego
- 6 Przycisk z czerwonym wskaźnikiem do przyrządzania gorącego mleka lub gorącego spienionego mleka
- 7 Przycisk z niebieskim wskaźnikiem do przyrządzania zimnego spienionego mleka
- 8 Złącze dzbanka na mleko na podstawie
- 9 Podstawa
- 10 Uchwyt na przewód
- 11 Przewód sieciowy z wtyczką
- 12 Spustowy zawór bezpieczeństwa
- 13 Złącze dzbanka na mleko
- 14 Uchwyt
- 15 Łopatką

## 3 Ważne

Przed rozpoczęciem korzystania z urządzenia zapoznaj się dokładnie z jego instrukcją obsługi. Instrukcję warto też zachować na przyszłość.

### 3.0.1 Niebezpieczeństwo

- Nie zanurzaj podstawy, dzbanka na mleko i pokrywy w wodzie ani w innym płynie. Nie myj ich także w zmywarce.

### 3.0.2 Ostrzeżenie

- Przed podłączeniem urządzenia upewnij się, że napięcie podane na urządzeniu jest zgodne z napięciem w sieci elektrycznej.
- Podłączaj urządzenie wyłącznie do uziemionego gniazdka elektrycznego.

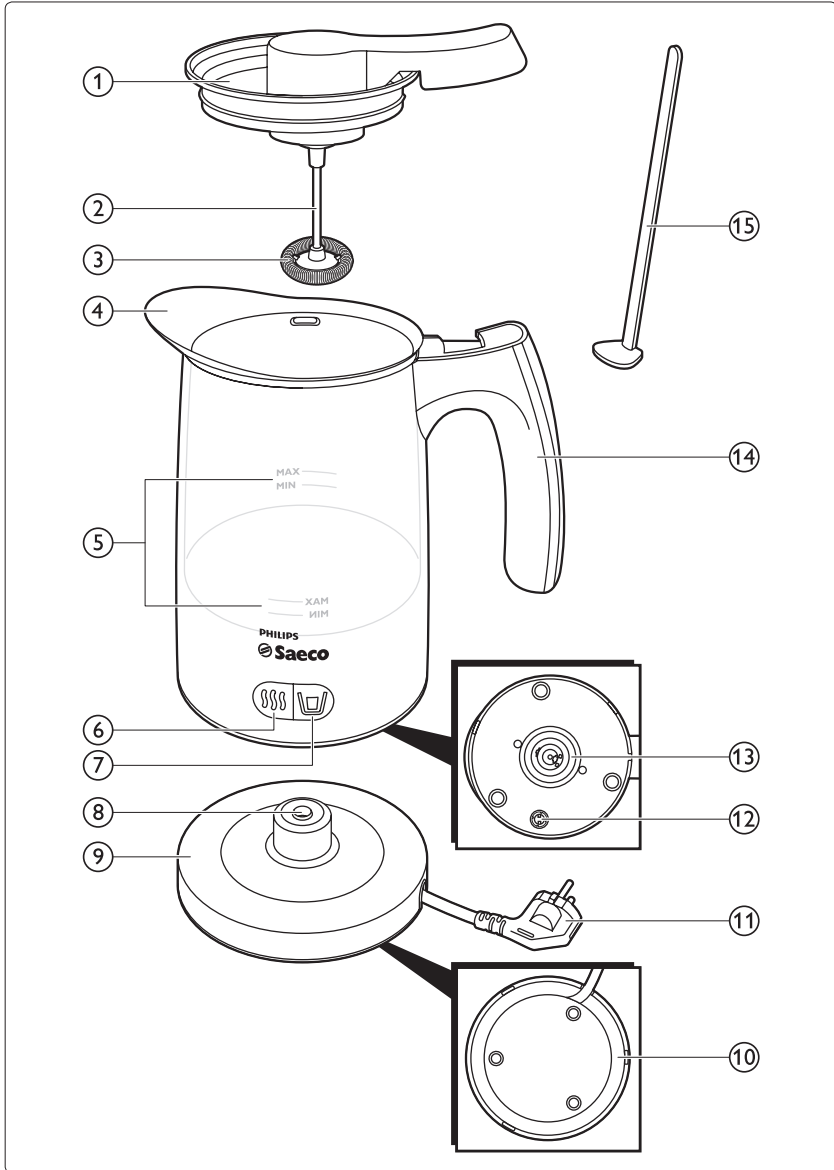

- Nie korzystaj z urządzenia, jeśli jego wtyczka, przewód sieciowy lub inne części są uszkodzone.
- Ze względów bezpieczeństwa wymianę uszkodzonego przewodu sieciowego należy zlecić autoryzowanemu centrum serwisowemu firmy Philips lub odpowiednio wykwalifikowanej osobie.
- Urządzenie nie jest przeznaczone do użytku przez osoby (w tym dzieci) o ograniczonych zdolnościach fizycznych, sensorycznych lub umysłowych, a także nieposiadające wiedzy lub doświadczenia w użytkowaniu tego typu urządzeń, chyba że będą one nadzorowane lub zostaną poinstruowane na temat korzystania z tego urządzenia przez opiekuna.
- Nie pozwalaj dzieciom bawić się urządzeniem.
- Przechowuj przewód sieciowy w miejscu niedostępnym dla dzieci. Nie pozwól, aby przewód sieciowy zwisał z krawędzi stołu czy blatu, na którym ustawione jest urządzenie. Zbędny fragment przewodu sieciowego można przechowywać wewnątrz podstawy urządzenia lub nawinąć go wokół podstawy.
- Używaj urządzenia wyłącznie z oryginalną podstawą.
- Nie pozwól, aby woda lub wilgotna szmatka zetknęła się ze złączami na podstawie lub spodniej części dzbanka na mleko.
- Nie przekraczaj maksymalnego poziomu zawartości oznaczonego na spieniaczu do mleka. W przypadku nadmiernego napełnienia spieniacza do mleka gorące mleko może wydostać się przez dziobek i spowodować oparzenia.
- Nie przesuwaj urządzenia podczas jego działania, aby zapobiec wylewaniu się gorącego mleka z dzbanka.
- Odpowiednie czyszczenie spieniacza do mleka jest bardzo ważne dla niezawodnego działania i prawidłowego spieniania.
- Konieczność przeglądu lub naprawy urządzenia zawsze zgłaszaj do autoryzowanego centrum serwisowego firmy Philips. Nie próbuj naprawiać urządzenia samodzielnie, gdyż spowoduje to unieważnienie gwarancji.
- Zawsze stawiaj podstawę i dzbanek na mleko na suchej, płaskiej i stabilnej powierzchni.
- Nie stawiaj urządzenia na rozgrzanej powierzchni i nie dopuść do zetknięcia się przewodu sieciowego z rozgrzanyimi częściami urządzenia.
- Nigdy nie zostawiaj włączonego urządzenia bez nadzoru.
- Przed zdjęciem dzbanka na mleko z podstawy upewnij się, że urządzenie zostało wyłączone.
- Ze względów bezpieczeństwa nie używaj urządzenia wraz z transformatorem.
- Do czyszczenia urządzenia nigdy nie używaj czyścików, środków ściernych ani żrących płynów, takich jak benzyna lub aceton.
- To urządzenie jest przeznaczone wyłącznie do użytku domowego. Nie jest przeznaczone do użytku w takich miejscach, jak kuchnie dla pracowników w sklepach, biurach, gospodarstwach agroturystycznych lub innych miejscach pracy. Nie jest również przeznaczone do użytku w hotelach, motelach, pensjonatach ani innych tego typu miejscach.

### 3.0.3 Uwaga

- Nigdy nie używaj akcesoriów ani części zamiennych innych producentów ani takich, które nie są zalecane przez firmę Philips. W przypadku użycia takich akcesoriów lub części gwarancja traci ważność.
- Używaj urządzenia tylko do podgrzewania lub spieniania mleka. Nie używaj go do przetwarzania żadnych innych składników.

### 3.1 Zgodność z normami

- Niniejsze urządzenie firmy Philips Saeco spełnia wszystkie normy dotyczące pól elektromagnetycznych. Jeśli użytkownik odpowiednio się z nim obchodzi i używa go zgodnie z zaleceniami zawartymi w instrukcji obsługi, urządzenie jest bezpieczne w użytkowaniu, co potwierdzają wyniki aktualnych badań naukowych.
- Zużycie energii przez wyłączone urządzenie nie przekracza 1 W. Oznacza to, że urządzenie spełnia wymagania ekologiczne europejskiej dyrektywy 2005/32/WE, mające zastosowanie dla urządzeń zużywających energię.

## 4 Pierwsze użycie

Przed pierwszym użyciem urządzenia wypłucz gorącą wodą dzbanek na mleko, pokrywkę i spiralę do spieniania, a następnie wysusz wszystkie części.

## 5 Zasady używania

Urządzenia można używać do przygotowywania gorącego lub zimnego spienionego mleka lub do podgrzewania mleka bez jego spieniania.

### ! Uwaga:

Używaj urządzenia tylko do podgrzewania lub spieniania mleka. Nie używaj go do przetwarzania żadnych innych składników.

- 1 Podłącz wtyczkę przewodu sieciowego do uziemionego gniazdka elektrycznego.
- 2 Zdejmij dzbanek na mleko z podstawy.
- 3 Przekręć pokrywkę w lewo i zdejmij ją z dzbanka na mleko.

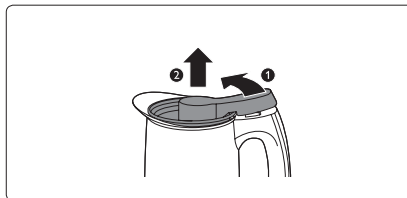

- 4 Napelnij dzbanek na mleko świeżym, zimnym mlekiem do poziomu między wskaźnikami MIN i MAX.

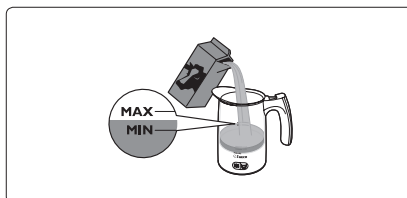

### ⚠ Uwaga:

Aby uzyskać najlepsze wyniki spieniania, użyj schłodzonego, półtłustego mleka krowiego.

### 5.1 Spienianie mleka

- 1 Upewnij się, że na pręcie do spieniania zamocowana jest spirala do spieniania. Jeśli nie, wciśnij jeden koniec spirali do spieniania na pręt do spieniania (1), a następnie wciśnij drugi koniec na pręt do spieniania (2).

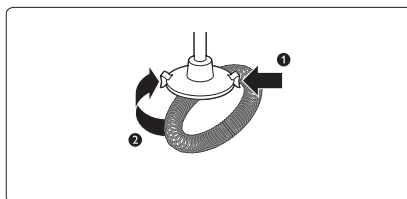

- 2** Nałóż pokrywkę na dzbanek na mleko (1) i przekręć w prawo, aby ją zamocować (2).

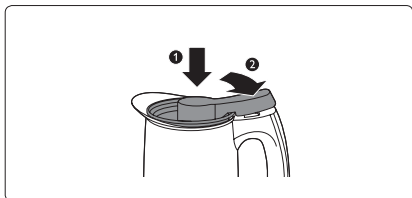

- 3** Rozpocznij spienianie:
- Aby przygotować gorące spienione mleko, naciśnij przycisk gorącego spienionego mleka. Przycisk zacznie świecić w kolorze czerwonym.

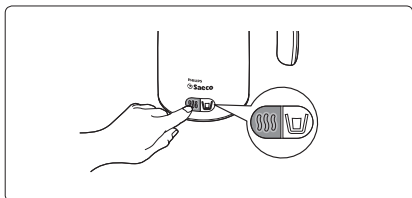

- Aby przygotować zimne spienione mleko, naciśnij przycisk zimnego spienionego mleka. Przycisk zacznie świecić w kolorze niebieskim.

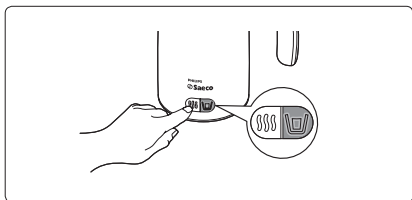

- 4** Kiedy spienione mleko będzie gotowe, urządzenie wyłączy się automatycznie.

**Uwaga:**

Jeśli chcesz natychmiast przygotować ponownie gorące mleko lub gorące spienione mleko, musisz odczekać kilka minut na schłodzenie dzbanka na mleko, zanim będzie możliwe jego użycie. Kiedy dzbanek na mleko jest gorący, ogranicznik temperatury uniemożliwia użycie urządzenia. Aby szybciej schłodzić dzbanek na mleko, można przepłukać jego wnętrze zimną wodą.

- 5** Przekręć pokrywkę w lewo (1) i zdejmij ją z dzbanka na mleko (2).

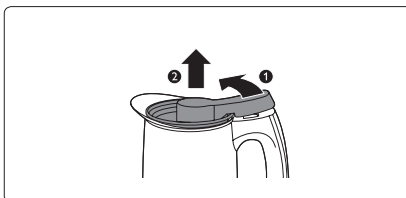

**Uwaga:**

Po przygotowaniu gorącego spienionego mleka zachowaj ostrożność, ponieważ mleko ma temperaturę około 70°C i może spowodować oparzenia.

- 6** Wylej spienione mleko lub wyjmij je z dzbanka na mleko dołączoną łąpatką.

## 5.2 Podgrzewanie mleka

Można także podgrzać mleko bez jego spieniania. W takim przypadku nie jest konieczne użycie spirali do spieniania.

- 1** Ściągnij jedną stronę spirali do spieniania z pręta do spieniania (1), a następnie zdejmij drugi koniec z pręta do spieniania (2).

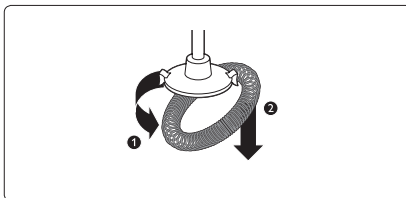



- 2 Nałóż pokrywkę na dzbanek na mleko (1) i przekręć w prawo, aby ją zamocować (2).

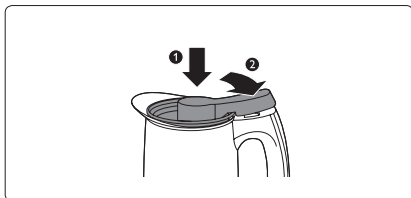

- 3 Aby rozpocząć podgrzewanie, naciśnij przycisk gorącego mleka.

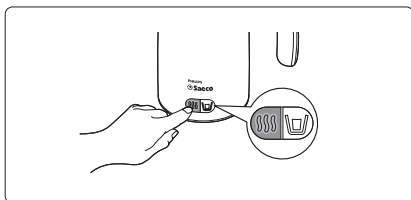

- Przycisk zaświeci się.

- 4 Kiedy gorące mleko będzie gotowe, urządzenie wyłączy się automatycznie.

**Uwaga:**

Jeśli chcesz natychmiast przygotować ponownie gorące mleko lub gorące spienione mleko, musisz odczekać kilka minut na schłodzenie dzbanka na mleko, zanim będzie możliwe jego użycie. Kiedy dzbanek na mleko jest gorący, ogranicznik temperatury uniemożliwia użycie urządzenia. Aby szybciej schłodzić dzbanek na mleko, można przepłukać jego wnętrze zimną wodą.

- 5 Przekręć pokrywkę w lewo (1) i zdejmij ją z dzbanka na mleko (2).

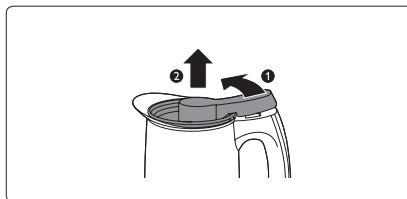

**Uwaga:**

Zachowaj ostrożność, ponieważ gorące mleko może spowodować oparzenia.

- 6 Wylej gorące mleko.

## 6 Przepisy

### 6.1 Mamaccino

- 100 ml gorącego mleka i spienione mleko
- 1 espresso
- ½ łyżeczki kakao w proszku
- 1 szczypta cynamonu
- 1 szczypta gałki muszkatołowej

Oto pikantne cappuccino! Wsyp do filiżanki kakao w proszku i dodaj cynamon, gałkę muszkatołową i świeżo zaparzone espresso. Nalej na wierzch mleko ze spieniacza do mleka i nałóż łyżeczką spienione mleko.

### 6.2 Poncz dla juniora

- 100 ml mleka i spienione mleko
- ½ łyżeczki syropu truskawkowego
- ½ łyżeczki kakao
- 1 gałka lodów waniliowych

Wlej do szklanki syrop truskawkowy. Spień mleko i wlej je na syrop wraz z kakao. Uderokuj gałką lodów waniliowych. Dzieci będą uwielbiały ten napój imprezowy w wersji na zimno lub na gorąco!

## 6.3 Dziecięce latte

- 100 ml mleka i spienione mleko
- ¼ łyżeczki brązowego cukru
- ½ łyżeczki płatków migdałowych
- 50 ml syropu migdałowego

Wsymp brązowy cukier i płatki migdałowe do szklanki i dobrze wymieszaj łyżeczką. Spień mleko i wklej je do szklanki. Nalej ostrożnie syrop migdałowy na spienione mleko. Rozpieszczaj swoje dzieci tą słodką, bezkofeinową wersją klasycznego napoju mleczno-kawowego.

## 7 Czyszczenie

Czyszczenie będzie najprostsze, jeśli wypłuczysz dzbanek na mleko i pokrywkę gorącą wodą natychmiast po użyciu.

### **⚠ Niebezpieczeństwo:**

Nie zanurzaj podstawy, dzbanka na mleko i pokrywy w wodzie ani w innym płynie. Nie myj ich także w zmywarce.

### **⚠ Uwaga:**

Do czyszczenia urządzenia nigdy nie używaj czyścików, środków ściernych ani żrących płynów, takich jak benzyna lub aceton.

- 1** Wyjmij wtyczkę przewodu sieciowego z gniazdka elektrycznego.
- 2** Poczekaj, aż urządzenie ostygnie.
- 3** Przepłucz gorącą wodą wewnątrz dzbanka na mleko, pokrywkę i spiralę do spieniania. Jeśli te części są bardzo zabrudzone, możesz użyć miękkiej szmatki lub szczoteczki z niewielką ilością płynu do mycia naczyń.

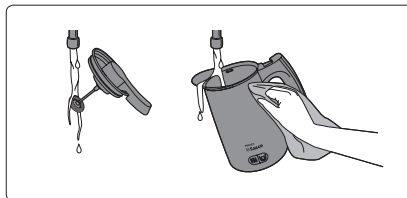

### **⚠ Ostrzeżenie:**

Nie pozwól, aby woda zetknęła się ze złączem na spodniej części dzbanka na mleko.

### **⚠ Uwaga:**

Wnętrze dzbanka na mleko ma powłokę zapobiegającą przywieraniu. Nie czyść jej ostrymi przedmiotami, aby uniknąć uszkodzenia powłoki.

- 4** Przetrzyj zewnętrzną powierzchnię dzbanka na mleko i podstawę wilgotną szmatką.

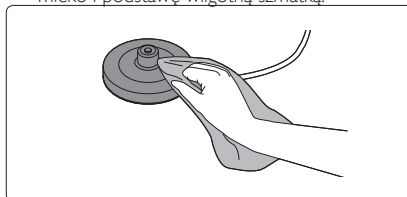

### **⚠ Ostrzeżenie:**

Nie pozwól, aby wilgotna szmatka zetknęła się z wtyczką zasilania bądź złączami na podstawie lub spodniej części dzbanka na mleko.

- 5** Poczekaj na wyschnięcie wszystkich części. Przed przechowaniem urządzenia lub jego ponownym użyciem sprawdź, czy wszystkie części są suche.

## 8 Przechowywanie

- 1 Schowaj przewód sieciowy w podstawie urządzenia. Wciśnij koniec przewodu do szczeliny.

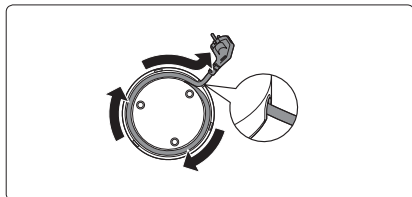

- 2 Przechowuj urządzenie w suchym i bezpiecznym miejscu.

## 9 Wymiana

W przypadku konieczności wymiany części lub w celu zakupu dodatkowej części należy zwrócić się do sprzedawcy produktów Philips Saeco lub odwiedzić stronę internetową [www.philips.com/shop](http://www.philips.com/shop). W razie problemów z uzyskaniem części należy skontaktować się z Biurem Obsługi Klienta firmy Philips w swoim kraju.

## 10 Ochrona środowiska

Zużytego urządzenia nie należy wyrzucać wraz z normalnymi odpadami gospodarstwa domowego — należy oddać je do punktu zbiórki surowców wtórnych w celu utylizacji. Stosowanie się do tego zalecenia pomaga w ochronie środowiska.



## 11 Gwarancja i serwis

W razie konieczności naprawy oraz w przypadku jakichkolwiek pytań lub problemów prosimy odwiedzić naszą stronę internetową [www.philips.com](http://www.philips.com) lub skontaktować się z Centrum Obsługi Klienta firmy Philips. Numer telefonu znajduje się na ulotce gwarancyjnej. Jeśli w Państwa kraju zamieszkania nie ma takiego centrum, o pomoc należy zwrócić się do sprzedawcy produktów Philips Saeco.

## 12 Rozwiązywanie problemów

W tym rozdziale opisano najczęstsze problemy, z którymi można się zetknąć, korzystając z urządzenia. Jeśli nie możesz znaleźć rozwiązania swojego problemu, znajdź więcej rozwiązań na stronie [www.philips.com/support](http://www.philips.com/support). Jeśli w dalszym ciągu nie możesz rozwiązać problemu, skontaktuj się z Centrum Obsługi Klienta w danym kraju. Numer telefonu znajduje się na ulotce gwarancyjnej.

Problem	Prawdopodobna przyczyna	Rozwiązanie
Wskaźnik na przycisku miga i urządzenie nie działa.	Właśnie przygotowano gorące spienione mleko i naciśnięto ponownie przycisk przygotowywania gorącego mleka lub gorącego spienionego mleka bez oczekania na schłodzenie urządzenia.	Jeśli chcesz natychmiast przygotować ponownie gorące mleko lub gorące spienione mleko, musisz odczekać kilka minut na schłodzenie dzbanka na mleko, zanim będzie możliwe jego użycie. Kiedy dzbanek na mleko jest gorący, ogranicznik temperatury uniemożliwia użycie urządzenia. Aby szybciej schłodzić dzbanek na mleko, można przepłukać jego wnętrze zimną wodą.
	Nie umieszczono prawidłowo pokrywy na dzbanku na mleko.	Nałóż pokrywkę na dzbanek na mleko i obróć w prawo, aby ją dokręcić.
	Metalowe styki elektryczne na uchwycie są zabrudzone.	Wyczyść metalowe styki elektryczne na uchwycie.
Przycisk nie zaczyna świecić po naciśnięciu.	Urządzenie nie jest podłączone do sieci elektrycznej.	Podłącz wtyczkę przewodu sieciowego do uziemionego gniazda elektrycznego.
Spienione mleko wycieka spod pokrywy.	Nalano zbyt dużo mleka do dzbanka na mleko.	Nie napełniaj dzbanka na mleko powyżej wskaźnika MAX.
	Użyto rodzaju mleka, które nie nadaje się do spieniania.	Aby uzyskać najlepsze wyniki spieniania, użyj schłodzonego, półtłustego mleka krowiego.
Niewielka ilość wody wydostaje się z zaworu na spodzie dzbanka na mleko.	Do dzbanka na mleko dostała się woda.	Jeśli do dzbanka na mleko dostała się woda, ponieważ zbyt długo płukano dzbanek lub zanurzono go w wodzie, przez spustowy zawór bezpieczeństwa na spodzie dzbanka wypływa woda, aby zapobiec uszkodzeniu dzbanka.

Problem	Prawdopodobna przyczyna	Rozwiązanie
Mleko nie jest bardzo gorące.	Jest to zjawisko normalne.	Mleko jest podgrzewane do temperatury około 70°C, aby zapewnić najlepszą piankę i smak. Podgrzanie mleka do temperatury powyżej 70°C powoduje utratę jego naturalnej słodkości.
Część mleka nie została spieniona.	Jest to zjawisko normalne.	Urządzenie nie spienia całego mleka. Urządzenie zapewnia właściwe proporcje mleka i pianki, umożliwiając przygotowanie najlepszych napojów. Mleko z łatwością miesza się z kawą lub innymi napojami, podczas gdy spienione mleko pozostaje na górze, zapewniając smaczną piankę.

# Innehållsförteckning

<b>1</b>	<b>Introduktion</b>	<b>84</b>
<b>2</b>	<b>Allmän beskrivning</b>	<b>84</b>
<b>3</b>	<b>Viktigt</b>	<b>84</b>
<b>4</b>	<b>Första användningen</b>	<b>86</b>
<b>5</b>	<b>Använda apparaten</b>	<b>87</b>
<b>6</b>	<b>Recept</b>	<b>89</b>
<b>7</b>	<b>Rengöring</b>	<b>89</b>
<b>8</b>	<b>Förvaring</b>	<b>90</b>
<b>9</b>	<b>Byten</b>	<b>90</b>
<b>10</b>	<b>Miljön</b>	<b>90</b>
<b>11</b>	<b>Garanti och service</b>	<b>90</b>
<b>12</b>	<b>Felsökning</b>	<b>91</b>

## 1 Introduktion

Grattis till inköpet och välkommen till Philips Saeco! För att dra maximal nytta av den support som Philips Saeco erbjuder kan du registrera din produkt på [www.philips.com/welcome](http://www.philips.com/welcome).

## 2 Allmän beskrivning

- 1 Lock
- 2 Vispstav
- 3 Visp
- 4 Mjölkkanna
- 5 Min- och maxnivå
- 6 Knapp med rött ljus för varm mjölk eller varm skummad mjölk
- 7 Knapp med blått ljus för kall skummad mjölk
- 8 Mjölkkannans kontakt på bottenplattan
- 9 Bottenplatta
- 10 Sladdhållare
- 11 Nätsladd med kontakt
- 12 Säkerhetsavrinnsventil
- 13 Kontakt på mjölkkanna
- 14 Handtag
- 15 Spatel

## 3 Viktigt

Läs användarhandboken noggrant innan du använder apparaten och spara den för framtida bruk.

### 3.0.1 Fara

- Sänk inte ned bottenplattan, mjölkkannan och locket i vatten eller någon annan vätska. Diska dem inte heller i diskmaskinen.

### 3.0.2 Varning

- Kontrollera att den spänning som anges på apparaten överensstämmer med den lokala nätspänningen innan du ansluter apparaten.
- Apparaten får endast anslutas till ett jordat vägguttag.
- Använd inte apparaten om stickkontakten, nätsladden eller någon annan del är skadad.
- Om nätsladden är skadad måste den alltid bytas ut av Philips, något av Philips auktoriserade serviceombud eller liknande behöriga personer för att undvika olyckor.

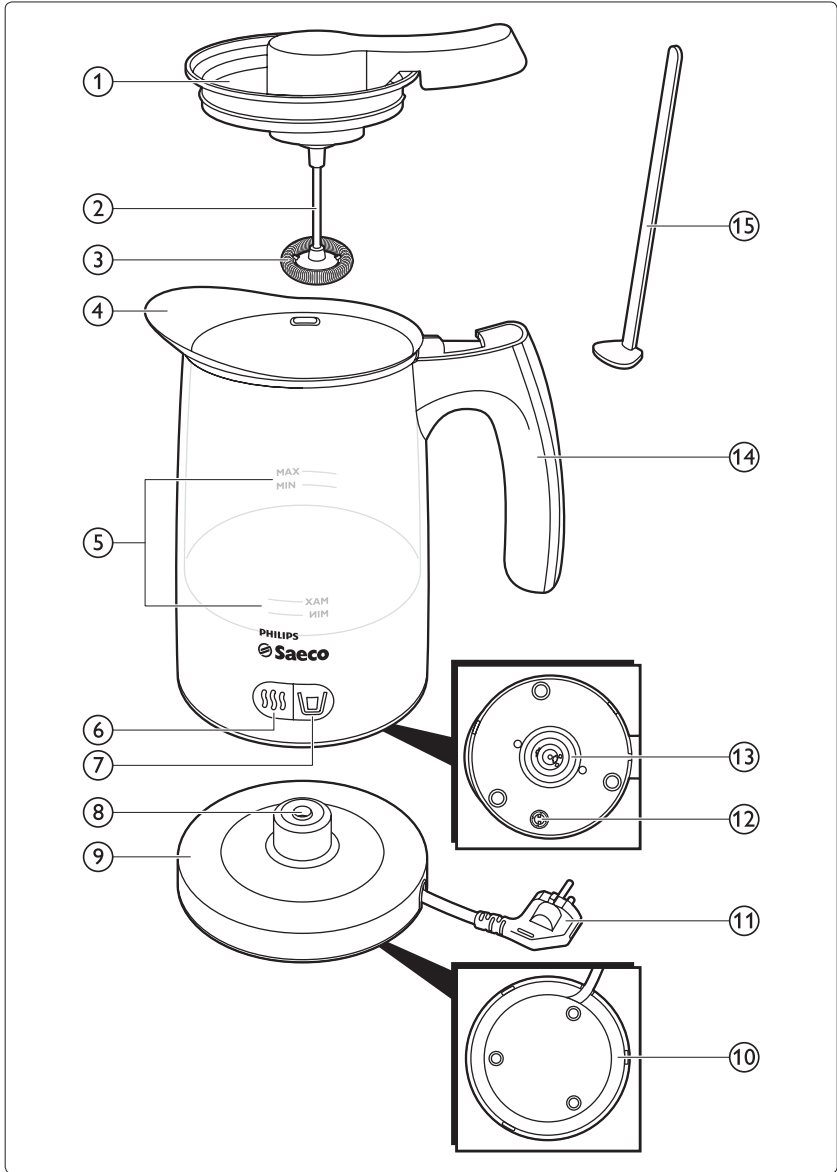

SVENSKA

- Apparaten är inte avsedd för användning av personer (inklusive barn) med olika funktionshinder, eller av personer som inte har kunskap om hur apparaten används, om de inte övervakas eller får instruktioner angående användning av apparaten av en person som är ansvarig för deras säkerhet.
- Små barn ska övervakas så att de inte kan leka med apparaten.
- Förvara nätsladden utom räckhåll för barn. Låt inte nätsladden hänga ned över kanten på bordet eller arbetsytan där apparaten står. Överflödigt sladd kan förvaras i eller runt apparatens bottenplatta.
- Använd endast apparaten tillsammans med originalbottenplattan.
- Låt inte vatten eller en fuktig trasa komma i kontakt med kontakterna på bottenplattan och på undersidan av mjölkkanan.
- Placera alltid bottenplattan och mjölkkanan på en torr, jämn och stabil yta.
- Placera inte apparaten på en varm yta, och förhindra att nätsladden kommer i kontakt med varma ytor.
- Lämna inte apparaten obevakad när den används.
- Se till att apparaten är avstängd innan du tar bort mjölkkanan från bottenplattan.
- Använd inte apparaten tillsammans med en transformator, eftersom farliga situationer då kan uppstå.
- Använd aldrig skursvampar, slipande rengöringsmedel eller vätskor som bensin eller aceton till att rengöra enheten.
- Apparaten är endast avsedd för normalt hushållsbruk. Den är inte avsedd för användning i miljöer som personalkök i verkstäder, på kontor eller i andra arbetsmiljöer. Den är inte heller avsedd att användas av kunder på hotell, motell, bed and breakfast och i andra boendemiljöer.

### 3.0.3 Varning!

- Använd aldrig tillbehör eller delar från andra tillverkare om inte Philips särskilt har rekommenderat dem. Om du använder sådana tillbehör eller delar gäller inte garantin.
- Använd endast apparaten för att värma upp eller skumma mjölk. Använd den inte med några andra ingredienser.
- Fyll aldrig mjölkskummaren över maxnivån. Om du håller i för mycket mjölk i mjölkskummaren kan varm mjölk spruta ut från pipen och orsaka skällning.
- Flytta inte apparaten när den används, då kan du spilla ut varm mjölk ur mjölkkanan.
- Det är viktigt att mjölkskummaren rengörs på rätt sätt för att den ska fungera ordentligt och för att skummet ska bli bra.
- Lämna alltid in apparaten till ett av Philips auktoriserade serviceombud för undersökning eller reparation. Försök inte reparera apparaten själv. Om du gör det upphör garantin att gälla.

## 3.1 Överensstämmelse med standarder

- Den här apparaten från Philips Saeco uppfyller alla standarder för elektromagnetiska fält (EMF). Om apparaten hanteras på rätt sätt och enligt instruktionerna i den här användarhandboken är den säker att använda enligt de vetenskapliga belägg som finns i dagsläget.
- Energiförbrukningen för den här apparaten i avstängt läge är mindre än 1 watt. Det betyder att den här apparaten uppfyller kraven i EU-direktiv 2005/32/EG som fastställer kraven på ekodesign för energianvändande produkter.

## 4 Första användningen

Skölj mjölkkanan, locket och vispen med varmt vatten och torka alla delar innan du använder apparaten för första gången.



## 5 Använda apparaten

Du kan använda apparaten för att skumma varm eller kall mjölk eller för att värma mjölk utan att skumma den.

### ❗ Var försiktig:

Använd endast apparaten för att värma upp eller skumma mjölk. Använd den inte med några andra ingredienser.

- 1 Sätt in stickkontakten i ett jordat vägguttag.
- 2 Ta bort mjölkkanan från bottenplattan.
- 3 Vrid locket moturs och lyft av det från mjölkkanan.

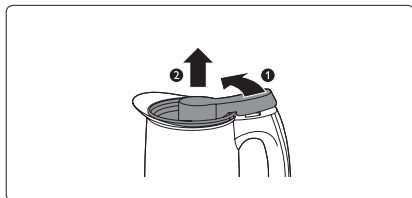

- 4 Fyll mjölkkanan med färsk kall mjölk till någonstans mellan min- och maxnivån.

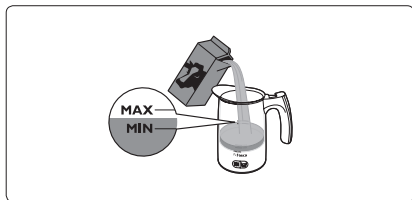

### ⚠ Obs!

Använd kall mellanmjölk för att få bästa möjliga mjölkskum.

### 5.1 Skumma mjölk

- 1 Se till att vispen fästs på vispstaven. Om den inte sitter fast trycker du fast ena sidan av vispen på vispstaven (1) och sedan trycker du fast den andra sidan på vispstaven (2).

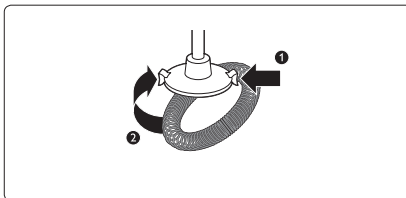

- 2 Sätt på locket på mjölkkanan (1) och vrid det medurs för att sätta fast det (2).

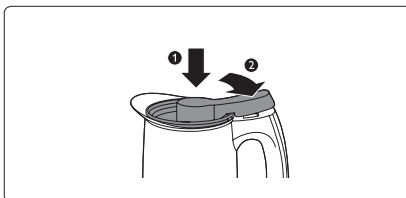

- 3 Så här startar du skumningen:
  - Tryck på knappen för varm skummad mjölk om du vill tillaga det. Knappen lyser röd.

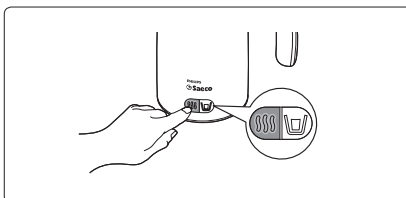

- Tryck på knappen för kall skummad mjölk om du vill tillaga det. Knappen lyser blått.

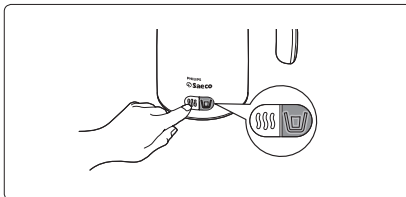

- 4 När mjölkskummet är klart stängs apparaten av automatiskt.

**Obs!**

Om du vill tillaga varm skummad mjölk eller varm mjölk direkt igen, behöver mjölkkanan svalna av i några minuter innan du kan använda den igen. Så länge mjölkkanan fortfarande är varm ser temperaturbegränsaren till att du inte kan använda den. Du kan skölja mjölkkanans insida med kallt vatten för att den ska svalna snabbare.

- 5 Vrid locket moturs (1) och lyft av det från mjölkkanan (2).

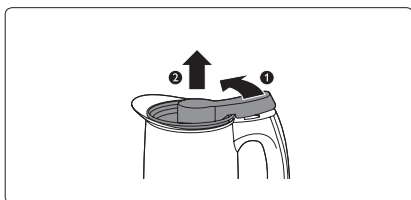

**!** Var försiktig:

Var försiktig om du har tillagat varm skummad mjölk, den är cirka 70 °C och kan orsaka skållning.

- 6 Häll ut den skummade mjölken eller ta bort den ur mjölkkanan med den medföljande spateln.

## 5.2 Värma mjölk

Du kan också värma upp mjölk utan att skumma den. Då behöver du inte använda vispen.

- 1 Ta loss ena sidan av vispen från vispstaven (1) och ta sedan loss den andra sidan från vispstaven (2).

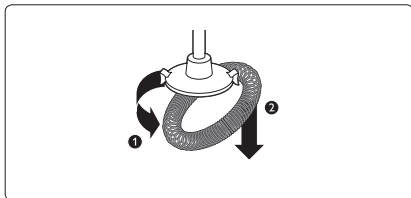

- 2 Sätt på locket på mjölkkanan (1) och vrid det medurs för att sätta fast det (2).

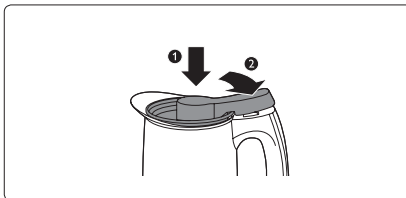

- 3 Tryck på knappen för varm mjölk för att starta uppvärmningsprocessen.

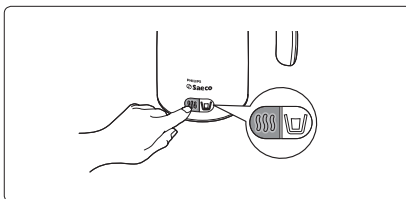

- Knappen börjar lysa.

- 4 När den varma mjölken är klar, stängs apparaten av automatiskt.

**Obs!**

Om du vill tillaga varm skummad mjölk eller varm mjölk direkt igen, behöver mjölkkanan svalna av i några minuter innan du kan använda den igen. Så länge mjölkkanan fortfarande är varm ser temperaturbegränsaren till att du inte kan använda den. Du kan skölja mjölkkanans insida med kallt vatten för att den ska svalna snabbare.

- 5 Vrid locket moturs (1) och lyft av det från mjölkkanan (2).

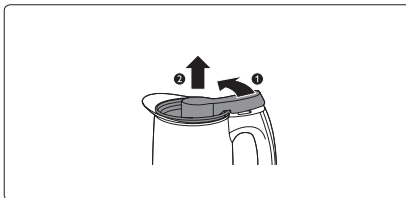

### ⚠ Var försiktig:

Var försiktig, varm mjölk kan orsaka skällning.

- 6 Häll ut den varma mjölken.

## 6 Recept

### 6.1 Mamaccino

- 100 ml varm mjölk och mjölkskum
- 1 espresso
- ½ tsk kakaopulver
- 1 nypa kanel
- 1 nypa muskot

Det är en kryddig cappuccino! Lägg kakaopulvret i en kopp och tillsätt kanel, muskot och den färskbryggda espresson. Häll mjölken från mjölkskumaren på toppen och skeda mjölkskum ovanpå.

### 6.2 Barndrink

- 100 ml mjölk och mjölkskum
- ½ tsk jordgubbssyrup
- ½ tsk kakao
- 1 skopa vaniljglass

Häll jordgubbssyrup i ett glas. Skumma mjölken och häll den på syrupen tillsammans med kakaon. Garnera med en skopa vaniljglass. Barn älskar den här festliga drycken både varm och kall!

### 6.3 Babylatte

- 100 ml mjölk och mjölkskum
- ¼ tsk råsocker
- ½ tsk mandelspån
- 50 ml mandelsyrup

Lägg råsockret och mandelspån i ett glas och blanda ordentligt med en sked. Skumma mjölken och häll den i glaset. Häll mandelsyrupen försiktigt på mjölkskummet. Skäm bort barnen med den här söta, koffeinfria versionen av det klassiska mjölkcaffereceptet.

## 7 Rengöring

Det enklaste är att skölja mjölkkanan och locket i varmt vatten direkt efter användningen.

### ⚠ Fara:

Sänk inte ned bottenplattan, mjölkkanan och locket i vatten eller någon annan vätska. Diska dem inte heller i diskmaskinen.

### ⚠ Var försiktig:

Använd aldrig skursvampar; slipande rengöringsmedel eller vätskor som bensen eller acetone till att rengöra enheten.

- 1 Ta ut stickkontakten ur vägguttaget.
- 2 Låt apparaten svalna.
- 3 Skölj insidan av mjölkkanan, locket och vispen med varmt vatten. Om de är mycket smutsiga kan du använda en mjuk trasa eller mjuk borste och lite diskmedel.

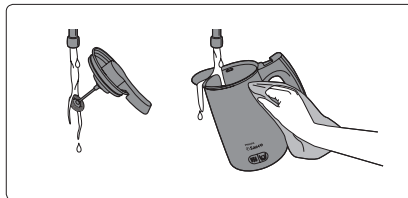

### ⚠ Varning!

Låt inte vatten komma i kontakt med kontakten på mjölkkanans undersida.

### ⚠ Obs!

Insidan av mjölkkanan har en non-stick-beläggning. Rengör den inte med vassa föremål, då kan den skadas.

- 4** Torka mjölkkanans utsida och bottenplattan med en fuktig trasa.

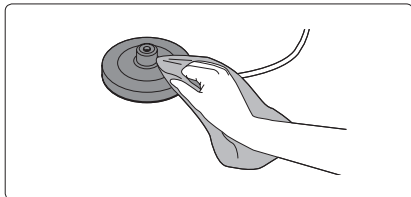

**Varning!**

Låt inte den fuktiga trasan komma i kontakt med stickkontakten och kontaktarna på bottenplattan och på mjölkkanans undersida.

- 5** Låt alla delar torka. Se till att alla delar är torra innan du ställer undan apparaten eller använder den igen.

## 8 Förvaring

- 1** Förvara nätsladden i bottenplattan. Kila in sladdänden i facket.

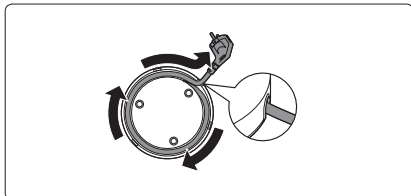

- 2** Förvara apparaten på en säker, torr plats.

## 9 Byten

Om du behöver byta ut en del eller vill köpa en extra del går du till en Philips Saeco-återförsäljare eller besöker [www.philips.com/shop](http://www.philips.com/shop). Om du har svårt att hitta delarna kan du kontakta Philips kundtjänst i ditt land.

## 10 Miljön

Kasta inte apparaten i hushållssoporna när den är förbrukad. Lämna in den för återvinning vid en officiell återvinningsstation, så hjälper du till att skydda miljön.



## 11 Garanti och service

Om du behöver service eller information eller har problem med apparaten kan du gå till Philips webbplats på [www.philips.com](http://www.philips.com) eller kontakta Philips kundtjänst i ditt land. Du hittar telefonnumret i garantibroschyren. Om det inte finns någon kundtjänst i ditt land vänder du dig till din lokala Philips Saeco-återförsäljare.

## 12 Felsökning

I det här kapitlet sammanfattas de vanligaste problemen som kan uppstå med apparaten. Om du inte kan hitta lösningen på ditt problem kan du gå till [www.philips.com/support](http://www.philips.com/support). Om du ändå inte kan lösa problemet kontaktar du kundtjänst i ditt land. Telefonnummer hittar du i garantibroschyren.

Problem	Möjlig orsak	Lösning
Knappen blinkar och apparaten fungerar inte.	Du har precis gjort varm skummad mjölk eller varm mjölk och tryckte på knappen för mjölk eller varm skummad mjölk direkt igen, utan att låta apparaten svalna.	Om du vill tillaga varm skummad mjölk eller varm mjölk direkt igen, behöver mjölkkanan svalna av i några minuter innan du kan använda den igen. Så länge mjölkkanan fortfarande är varm ser temperaturbegränsaren till att du inte kan använda den. Du kan skölja mjölkkanans insida med kallt vatten för att den ska svalna snabbare.
	Du satte inte fast locket på mjölkkanan ordentligt.	Placera locket på mjölkkanan och vrid det medurs så att det sitter fast.
	Kontaktpunkterna i metall på handtaget är smutsiga.	Rengör kontaktpunkterna i metall på handtaget.
Knappen tänds inte när jag trycker på den.	Apparaten är inte ansluten till elnätet.	Sätt in stickkontakten i ett jordat vägguttag.
Det kommer ut mjölkskum från under locket.	Du hällde för mycket mjölk i mjölkkanan.	Fyll inte mjölkkanan över maxnivån.
	Du använde en mjölksort som inte är lämplig att skumma.	Använd kall mellanmjölk för att få bästa möjliga mjölkskum.
Det rinner ut lite vatten ur ventilen i botten på mjölkkanan.	Det har kommit in lite vatten i mjölkkanan.	Om det har kommit in vatten i mjölkkanan för att du har sköljt den för länge eller för att du har sänkt ner den i vatten, släpper säkerhetsavrinningsventilen ut vattnet i botten på mjölkkanan för att förhindra driftfel.
Mjölsen är inte så varm.	Det är normalt.	Mjölsen värms upp till cirka 70 °C för att få bästa skum och smak. Om du värmer mjölken över 70 °C, förlorar den sin naturliga sötma.
All mjölk har inte skummats.	Det är normalt.	Apparaten skummar inte all mjölk. Apparaten balanserar mängden mjölkskum så att den ska bli så bra som möjligt. Mjölsen är lätt att blanda med kaffe eller andra drycker och skummet stannar på toppen.







100% recycled paper  
100% papier recyclé

© 2011 Koninklijke Philips Electronics N.V.

All rights reserved.

4222.200.0544.2