

TTK 70 S

NL

BEDIENINGSHANDLEIDING
LUCHTONTVOCHTIGER



Inhoudsopgave

Bedieningshandleiding algemeen	01
Informatie over het apparaat.....	02
Veiligheid.....	04
Transport.....	05
Bediening	06
Defecten en storingen.....	10
Onderhoud	11
Recycling.....	16
Conformiteitsverklaring.....	16

Bedieningshandleiding algemeen

Symbolen



Gevaar door elektrische stroom!

Wijst op gevaren door elektrische stroom, die tot letsel en zelfs de dood kunnen leiden.



Gevaar!

Wijst op een gevaar, dat tot persoonlijk letsel kan leiden.



Let op!

Wijst op een gevaar, dat tot materiële schade kan leiden.

Juridische opmerking

Deze publicatie vervangt alle voorgaande. Geen enkele deel van deze publicatie mag, in welke vorm dan ook, zonder onze schriftelijke toestemming worden gereproduceerd of met elektronische systemen worden verwerkt, vermenigvuldigd of verspreid. Technische wijzigingen voorbehouden. Alle rechten voorbehouden. Artikelnamen worden zonder waarborging van het vrije gebruik en volgens de schrijfwijze van de fabrikant gebruikt. De gebruikte artikelnamen zijn geregistreerd en moeten als zodanig worden beschouwd. De leveromvang kan afwijken van de productafbeeldingen. Dit document is met de nodige zorgvuldigheid opgesteld. We accepteren geen enkele aansprakelijkheid voor fouten of tekortkomingen. © TROTEC®

De actuele versie van de bedieningshandleiding vindt u op: www.trotec.de

Informatie over het apparaat

Beschrijving van het apparaat

Via het condensatieprincipe zorgt het apparaat voor het automatisch ontvochtigen van ruimten.

De ventilator zuigt de vochtige ruimtelucht aan via de achterste luchtinlaat (10) door het luchtfilter (7) evenals via de luchtinlaat aan de zijkant (4), de verdamer en de daar achter liggende condensor. Op de koude verdamer wordt de ruimtelucht tot onder het dauwpunt afgekoeld. De in de lucht opgenomen waterdamp slaat als condens, resp. rijp neer op de verdamerlamellen. Bij de condensor wordt de ontvochtigde, afgekoelde lucht weer verwarmd en met een temperatuur die ca. 5 °C hoger is dan de ruimtetemperatuur weer uitgeblazen. De zo bereide, droge lucht wordt weer gemengd met de ruimtelucht. Door de doorlopende circulatie van de ruimtelucht door het apparaat wordt de luchtvochtigheid in de opstelruimte verminderd. Afhankelijk van de luchttemperatuur en de relatieve luchtvochtigheid, druppelt het gecondenseerde water doorlopend of alleen tijdens de ontdooifasen in de condensopvangbak en via de hierin geïntegreerde afvoeraansluiting in het daaronder geplaatste condensreservoir (5). Deze is uitgerust met een vlotter voor het meten van het vulpeil.

Het apparaat is voorzien van een bedieningspaneel (6) voor de bediening en controle van de werking. Wordt het maximale vulpeil van het condensreservoir (5) bereikt, brandt het controlelampje van het condensreservoir ("FULL") op het bedieningspaneel (5) rood. Het apparaat schakelt uit. Het controlelampje van het condensreservoir gaat pas weer uit bij het terugplaatsen van het lege condensreservoir (5).

Optioneel kan het condenswater via een slang aan de condensaansluiting (23) worden afgevoerd.

Het apparaat is niet geschikt om de relatieve luchtvochtigheid zeer laag (onder 50%) te houden. Het apparaat kan worden gebruikt als hulpmiddel bij het drogen van nat wasgoed of kleding in woon- of werkr ruimten. Door de warmte die ontstaat tijdens het gebruik, kan de ruimtetemperatuur ca. 1-4 °C stijgen.

Overzicht van het apparaat

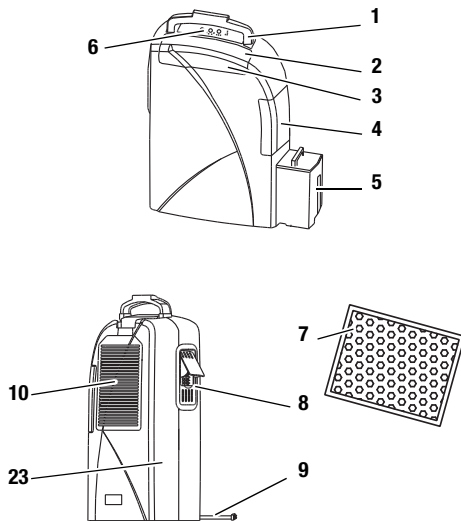

Nr.	Bedieningselement
1	Handgreep
2	Luchtinlaat (boven)
3	Luchtinlaat (zijkant)
4	Luchtinlaat (zijkant)
5	Condensreservoir
6	Bedieningspaneel
7	Luchtfilter
8	Instelbare luchtinlaatklep (zijkant)
9	Netkabel
10	Luchtinlaat (achter)
23	Afdekking voor het aansluiten van een slang aan de condensaansluiting

Technische gegevens

Parameter	Waarde
Model	TTK 70 S
Ontvochtigingscapaciteit, max.	24 l / 24 h
Bedrijfstemperatuur	5-35 °C
Werkbereik relatieve luchtvochtigheid	49-100 %
Ventilatiecapaciteit, max.	150 m ³ /h
Elektrische aansluiting	230 V / 50 Hz
Opgenomen vermogen, max.	400 W
Gebouwzekering	10 A
Condensreservoir	4 l
Koudemiddel	R134a
Koudemiddelhoeveelheid	170 g
Gewicht	12,4 kg
Afmetingen (h x d x b)	582 x 378 x 185 mm
Minimale afstand t.o.v. wanden / objecten	A: Boven: 30 cm B: Achter: 20 cm C: Zijkant: 20 cm D: Voorkant: 10 cm
Geluidsdrukniveau LpA (1 m; volgens DIN 45635-01-KL3)	48 dB(A)

Elektrisch schema

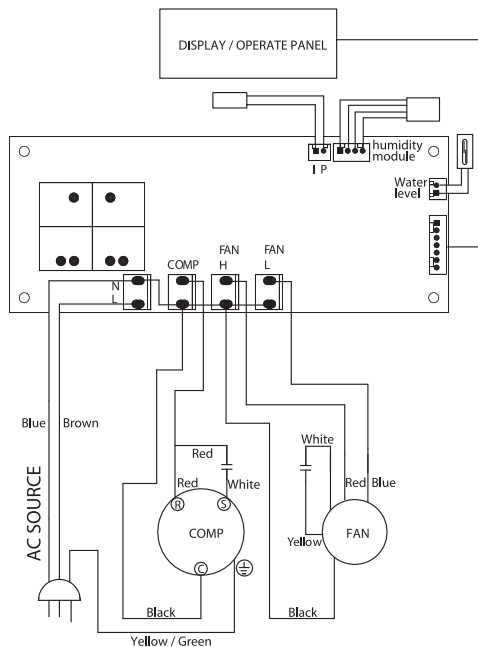

Veiligheid

Lees deze handleiding vóór het in gebruik nemen / gebruik van het apparaat zorgvuldig en bewaar deze in de directe omgeving van de opstellocatie, resp. het apparaat!

- Gebruik het apparaat niet in ruimten met explosiegevaar.
- Gebruik het apparaat niet in een olie-, zwavel-, chloorhoudende of zoute atmosfeer.
- Plaats het apparaat rechtop en stabiel.
- Stel het apparaat niet bloot aan een gerichte waterstraal.
- Zorg dat de luchtinlaat en luchtuitlaat vrij zijn.
- Zorg dat de aanzuigzijde altijd vrij is van vuil en losse voorwerpen.
- Steek nooit voorwerpen in het apparaat.
- Het apparaat tijdens gebruik niet afdekken of transporteren.
- Zorg dat alle elektrische kabels buiten het apparaat zijn beschermd tegen beschadigingen (bijv. door dieren).
- Houd bij het kiezen van verlengkabels rekening met het vermogen van het apparaat, de kabellengte en het gebruiksdoel. Voorkom elektrische overbelastingen.
- Transporteer het apparaat uitsluitend rechtop en met een leeg condensreservoir.
- Het verzamelde condens afvoeren. Drink het niet. Er bestaat infectiegevaar!

Het apparaat is niet geschikt voor het drogen van ruimten en oppervlakken na waterschade door leidingbreuk of overstromingen.

Bedoeld gebruik

Gebruik het apparaat TTK 70 S uitsluitend voor het drogen en ontvochtigen van de ruimtelucht volgens de technische gegevens.

Tot het bedoeld gebruik behoren:

- het drogen en ontvochtigen van:
 - woon-, slaap-, douche- en kelderruimten
 - spoelkeukens, weekendhuisjes, caravans, boten
- het continu drooghouden van:
 - magazijnen, archieven, laboratoria
 - zwem-, was- en kleedruimten, etc.

Niet bedoeld gebruik

Plaats het apparaat niet op een vochtige resp. overstromde ondergrond. Gebruik het apparaat niet in de buitenlucht. Leg geen voorwerpen, zoals natte kledingstukken, te drogen op het apparaat. Eigenhandige constructieve wijzigingen, aan- of ombouwwerkzaamheden aan het apparaat zijn verboden.

Persoonlijke kwalificaties

Personen die dit apparaat gebruiken moeten:

- zich bewust zijn van de gevaren die bij het gebruik van elektrische apparaten in vochtige omgeving ontstaan.
- maatregelen nemen ter beschermen tegen directe aanraking van de stroomvoerende onderdelen.
- de bedieningshandleiding, vooral het hoofdstuk "Veiligheid" hebben gelezen en begrepen.

Onderhoudswerkzaamheden waarvoor het openen van de behuizing noodzakelijk is, mogen uitsluitend door gespecialiseerde bedrijven op het gebied van koel- en koudetechniek of door TROTEC® worden uitgevoerd.

Restgevaaren



Gevaar door elektrische stroom!

Werkzaamheden aan elektrische onderdelen mogen alleen door een geautoriseerd gespecialiseerd bedrijf worden uitgevoerd!



Gevaar door elektrische stroom!

Trek voor alle werkzaamheden aan het apparaat de netstekker uit het stopcontact!



Let op!

Gebruik het apparaat nooit zonder dat de filters gemonteerd zijn, zo wordt schade voorkomen!



Gevaar!

Van dit apparaat kunnen gevaren uitgaan als het ondeskundig of niet volgens het bedoeld gebruik wordt gebruikt door niet geïnstrueerde personen! Zorg dat wordt voldaan aan de persoonlijke kwalificaties!

Gedrag bij noodgevallen

1. Bij noodgevallen het apparaat scheiden van de netvoeding.
2. Sluit een defect apparaat niet weer aan op de netaansluiting.

Transport

Het apparaat is voorzien van een handgreep voor eenvoudig transport.

Vóór elk transport de volgende instructies opvolgen:

1. Schakel het apparaat uit met de netschakelaar (zie hoofdstuk "Bedieningselementen").
2. Trek de netstekker uit het stopcontact. Niet dragen aan de netkabel!
3. Maak het condensreservoir leeg. Let op het nadruppelen van condens.

Na elk transport de volgende instructies opvolgen:

1. Plaats het apparaat na het transport rechtop.
2. Schakel het apparaat pas na één uur in!

Opslag

Bij het niet gebruiken het apparaat als volgt opslaan:

- droog,
- overdekt,
- rechtop staand op een plaats die beschermd is tegen stof en direct zonlicht,
- evt. met een kunststofhoes tegen indringen van stof beschermen.
- De opslagtemperatuur moet voldoen aan de in hoofdstuk "Technische gegevens" opgegeven bereik voor de bedrijfstemperatuur.

Bediening

- Het apparaat werkt na het inschakelen volautomatisch, tot uitschakeling door de vlotter van het gevulde condensreservoir.
- Om ervoor te zorgen dat de luchtvochtigheid correct kan worden gemeten, draait de ventilator continu, tot het uitschakelen van het apparaat.
- Voorkom open deuren en ramen.

Opstellen

Houd bij het opstellen van het apparaat rekening met de minimale afstanden t.o.v. wanden en objecten, volgens hoofdstuk "Technische gegevens".

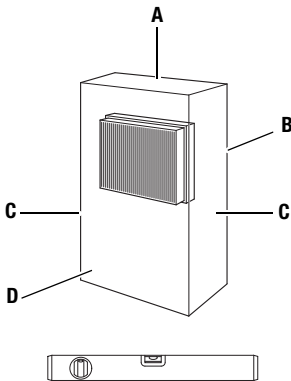

- Plaats het apparaat stabiel en waterpas.
- Plaats het apparaat zoveel mogelijk in het midden van de ruimte en houd voldoende afstand t.o.v. warmtebronnen.
- Vooral bij het opstellen van het apparaat in natte omgevingen, zoals speelkeukens, zwembaden en dergelijke, het apparaat in de gebouwinstallatie volgens de voorschriften afzekeren met een geschikte aardlekschakelaar (RCD = Residual Current protective Device).
- Zorg dat verlengsnoeren volledig zijn uit-/afgerold.

Opmerkingen m.b.t. de ontvochtigingscapaciteit

De ontvochtigingscapaciteit is afhankelijk van:

- de aard van de ruimte
- de ruimtetemperatuur
- de relatieve luchtvochtigheid

Hoe hoger de ruimtetemperatuur en de relatieve luchtvochtigheid, hoe groter de ontvochtigingscapaciteit.

Bij gebruik in woonruimten volstaat een luchtvochtigheid van ca. 50-60%. In magazijnen en archieven mag de luchtvochtigheid een waarde van ca. 50% niet overschrijden.

Bedieningselementen

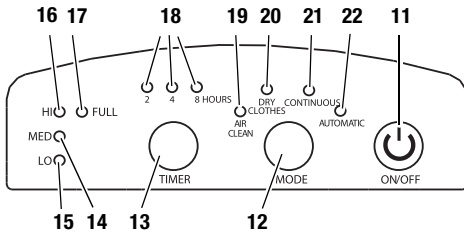

Nr.	Bedieningselement
11	Netschakelaar
12	Knop "MODE": Bij elke druk op de knop wordt overgeschakeld naar de opvolgende bedrijfsmodus: <ul style="list-style-type: none"> • Bedrijfsmodus "Automatisch bedrijf" ("AUTOMATIC") • Bedrijfsmodus "Continubedrijf" ("CONTINUOUS") • Bedrijfsmodus "Kleding drogen" ("DRY CLOTHES") • Bedrijfsmodus "Luchtreiniging" ("AIR CLEAN") Het betreffende controlelampje brandt (zie pos. 19-22).
13	Knop "TIMER": Bij elke druk op de knop wordt de resterende bedrijfstijd gewijzigd. Het apparaat wordt na afloop van de gekozen bedrijfstijd (2, 4 of 8 uur) uitgeschakeld. Het betreffende controlelampje brandt (zie pos. 18).
14	Controlelampje luchtvochtigheid "MED": Brandt bij een luchtvochtigheid tussen 60-70%.
15	Controlelampje luchtvochtigheid "LO": Brandt bij een luchtvochtigheid tot maximaal 60%.
16	Controlelampje luchtvochtigheid "HI": Brandt bij een luchtvochtigheid vanaf 70 %.
17	Controlelampje condensreservoir: Brandt als het condensreservoir vol is.
18	Controlelampje "Bedrijfstijd": Het betreffende brandende controlelampje geeft de gekozen bedrijfstijd.
19	Controlelampje "Luchtreiniging": Brandt als de bedrijfsmodus "Luchtreiniging" is gekozen.
20	Controlelampje "Kleding drogen": Brandt als de bedrijfsmodus "Kleding drogen" is gekozen.
21	Controlelampje "Continubedrijf": Brandt als de bedrijfsmodus "Continubedrijf" is gekozen.
22	Controlelampje "Automatisch bedrijf": Brandt als de bedrijfsmodus "Automatisch bedrijf" is gekozen.

In gebruik nemen Luchtfilter plaatsen

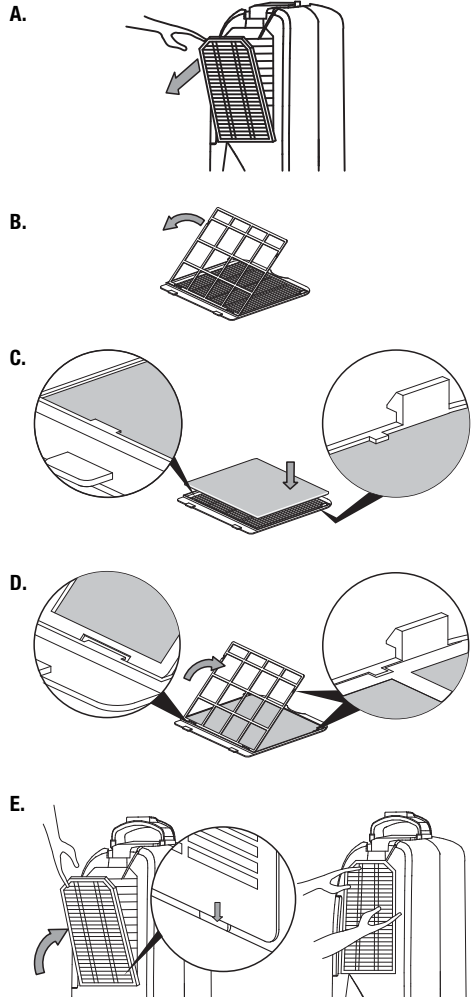

Opmerking m.b.t. het gebruik

- Open minimaal één van de drie luchtuitlaten (2, 3, 8). Anders wordt de oververhittingsbeveiliging geactiveerd en het apparaat uitgeschakeld.
- Druk na een stroomstoring op de netschakelaar (11) om de luchtontvochtiging opnieuw te starten.
- Sluit na het uitschakelen van het apparaat alle geopende luchtuitlaten en kleppen.

Apparaat inschakelen

1. Controleer of het condensreservoir leeg is en goed is geplaatst. Anders werkt het apparaat niet!
2. Steek de netstekker in een volgens de voorschriften gezekerd stopcontact.
3. Open de bovenste luchtuitlaat (2) en/of de luchtuitlaat aan de zijkant (3). Indien nodig de instelbare luchtuitlaatklep (8) openen.
4. Schakel het apparaat in met de netschakelaar (11).
5. Controleer of het controlelampje "Automatisch bedrijf" (22) rood brandt. => **Het apparaat start altijd in "Automatisch bedrijf"!**
6. Controleer of het controlelampje van het condensreservoir (17) uit is.
7. Druk weer op de knop "MODE"(12), om de gewenste bedrijfsmodus te kiezen. Het betreffende controlelampje moet rood branden.

Bedrijfsmodus "Automatisch bedrijf"

In deze bedrijfsmodus wordt de luchtontvochtiging automatisch geregeld. Bij een relatieve vochtigheid van minder dan ca. 60% schakelt de ingebouwde hygrostaat het apparaat uit. De ventilator blijft draaien, zodat de luchtvochtigheid in de ruimte nog steeds wordt gemeten en het apparaat indien nodig weer wordt ingeschakeld.

Bedrijfsmodus "Continu bedrijf"

Het apparaat ontvochtigt de lucht continu en onafhankelijk van de vochtigheidsgraad. Door het activeren van de timer kan de bedrijfstijd worden ingesteld op 2, 4 of 8 uur. Na het verstrijken van de gekozen bedrijfstijd wordt het apparaat uitgeschakeld.

Bedrijfsmodus "Kleding drogen"

In deze bedrijfsmodus wordt textiel (bijv. kleding, vloerkleden) sneller gedroogd. Daarnaast dient deze bedrijfsmodus voor het drogen van kleinere hoeken of nissen met bijv. vochtige schoenen.

Bedrijfsmodus "Luchtreiniging"

In deze bedrijfsmodus circuleert de ruimtelucht, zodat het aandeel van bijv. pluizen, haren en stof in de ruimtelucht wordt verlaagd.

Instellen van de bedrijfstijd

1. Druk op de knop "TIMER"(13) om de bedrijfstijd van het apparaat in te stellen. Druk herhaaldelijk op de knop, tot het betreffende controlelampje van de gewenste bedrijfstijd (2, 4 of 8 uur) gaat branden. Na het verstrijken van de bedrijfstijd wordt het apparaat automatisch uitgeschakeld.
2. Druk voor het uitschakelen van deze functie herhaaldelijk op de knop "TIMER" (13), tot alle controlelampjes voor de "Bedrijfstijd" (18) uit zijn.

Legen van het condensreservoir

Is het maximale vulpeil van het condensreservoir bereikt of is het condensreservoir niet juist geplaatst, brandt het controlelampje van het condensreservoir (17) rood en klinkt een repeterende signaaltoon.

A.



B.

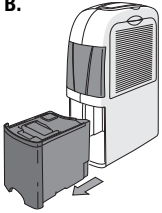

C.

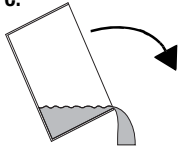

D.

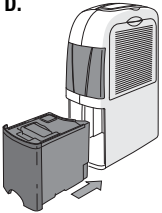

Bedrijf met slang aan condensoraansluiting

A.

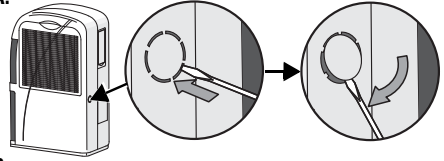

B.

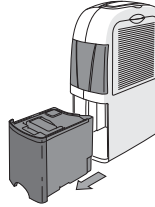

C.

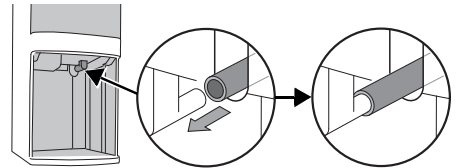
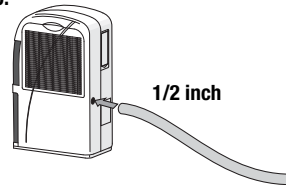

D.

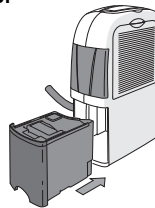

E.

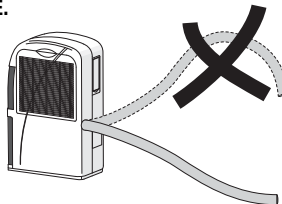

Buiten gebruik stellen

1. Schakel het apparaat uit met de netschakelaar (zie hoofdstuk "Bedieningselementen").
2. Raak de netstekker niet aan met vochtige of natte handen.
3. Trek de netstekker uit het stopcontact.
4. Maak het condensreservoir leeg en veeg het met een schone doek droog. Let op het nadruppen van condens.
5. Reinig het apparaat en vooral het luchtfilter volgens het hoofdstuk "Onderhoud".
6. Het apparaat opslaan volgens het hoofdstuk "Opslag".

Defecten en storingen

Het apparaat is tijdens de productie meerdere keren op een goede werking getest. Mochten er desondanks storingen ontstaan, controleer het apparaat dan op basis van de volgende lijst.

Het apparaat start niet:

- Controleer de netaansluiting (230 V/1~/50 Hz).
- Controleer de netstekker op beschadigingen.
- Laat een elektrische controle uitvoeren door gespecialiseerd bedrijf op het gebied van koel- en koudetechniek of door TROTEC®.

Het apparaat werkt, maar er is geen condensvorming:

- Controleer of het condensreservoir goed is geplaatst. Controleer het vulpeil van het condensreservoir, maak het indien nodig leeg. Het controlelampje van het condensreservoir mag niet gaan branden.
- Controleer de vlotter in het condensreservoir op vervuilingen. Reinig indien nodig de vlotter en het condensreservoir. De vlotter moet soepel bewegen.
- Controleer de ruimtetemperatuur. Het werkbereik van het apparaat ligt tussen 5 en 35 °C.

- Controleer of de relatieve luchtvochtigheid overeenkomt met de technische gegevens (min. 49%).
- Controleer de ingestelde bedrijfsmodus. Deze moet gekozen zijn op basis van de luchtvochtigheid in de opstelruimte. Druk indien nodig meerdere keren op de knop "MODE" (12), tot "Automatische bedrijf" (22) is gekozen.
- Controleer de luchtfilters in de inlaat an de zijkant (4) en bij de achterste luchtinlaat (10) op vervuilingen. Indien nodig het luchtfilter reinigen, resp. vervangen (zie het hoofdstuk "Onderhoud").
- Controleer de condensor uitwendig op vervuilingen (zie hoofdstuk "Onderhoud"). Laat een vervuilde condensor reinigen door een gespecialiseerd bedrijf op het gebied van koel- en koudetechniek of door TROTEC®.

Het apparaat maakt herrie, resp. trilt, condenslekkage:

- Controleer of het apparaat rechtop en op een vlakke ondergrond staat.

Het apparaat wordt zeer heet, maakt herrie, resp. capaciteit daalt:

- Controleer de luchtinlaten en het luchtfilter op vervuilingen. Verwijder uitwendige vervuilingen.
- Controleer het inwendige van het apparaat en vooral de ventilator, de ventilatorbehuizing, de verdamer en de condensor uitwendig op vervuilingen (zie het hoofdstuk "Onderhoud"). Laat een inwendig vervuild apparaat inwendig reinigen door een gespecialiseerd bedrijf op het gebied van koel- en koudetechniek of door TROTEC®.

Werkt uw apparaat na deze controles nog niet probleemloos?

Lever het apparaat in voor reparatie door een gespecialiseerd bedrijf op het gebied van koel- en koudetechniek of door TROTEC®.

Onderhoud

Onderhoudsintervallen

Onderhouds- en verzorgingsinterval	voor elke keer in gebruik nemen	indien nodig	minimaal elke 2 weken	minimaal elke 4 weken	minimaal elke 6 weken	minimaal jaarlijks
Condensreservoir legen		X				
Aanzuig- en uitblaasopeningen op vervuilingen en vreemde objecten controleren, indien nodig reinigen	X					
Uitwendige reiniging		X				X
Visuele controle van het inwendige van het apparaat op vervuilingen		X		X		
Aanzuigroosters en luchtfilter op vervuilingen en vreemde objecten controleren, indien nodig reinigen resp. vervangen	X		X			
Luchtfilter vervangen					X	
Op beschadigingen controleren	X					
Bevestigingsbouten controleren		X				X
Werkingstest						X

Onderhouds- en verzorgingsrapport

Apparaattype: Apparaatnummer:

Onderhouds- en verzorgingsinterval	1	2	3	4	5	6	7	8	9	10	11	12	13	14	15	16
Aanzuig- en uitblaasopeningen op vervuilingen en vreemde objecten controleren, indien nodig reinigen																
Uitwendige reiniging																
Visuele controle van het inwendige van het apparaat op vervuilingen																
Aanzuigroosters en luchtfilter op vervuilingen en vreemde objecten controleren, indien nodig reinigen resp. vervangen																
Luchtfilter vervangen																
Op beschadigingen controleren																
Bevestigingsbouten controleren																
Werkingstest																
Opmerkingen:																

1. Datum: Handtekening:	2. Datum: Handtekening:	3. Datum: Handtekening:	4. Datum: Handtekening:
5. Datum: Handtekening:	6. Datum: Handtekening:	7. Datum: Handtekening:	8. Datum: Handtekening:
9. Datum: Handtekening:	10. Datum: Handtekening:	11. Datum: Handtekening:	12. Datum: Handtekening:
13. Datum: Handtekening:	14. Datum: Handtekening:	15. Datum: Handtekening:	16. Datum: Handtekening:

Werkzaamheden voor aanvang van het onderhoud

1. Raak de netstekker niet aan met vochtige of natte handen.
2. Trek vóór alle werkzaamheden de netstekker uit het stopcontact!
3. Verwijder de vlotter niet uit het condensreservoir.



Onderhoudswerkzaamheden waarvoor het openen van de behuizing noodzakelijk is, mogen uitsluitend door gespecialiseerde bedrijven op het gebied van koel- en koudetechniek of door TROTEC® worden uitgevoerd.

Visuele controle van het inwendige van het apparaat op vervuilingen

1. Verwijder het luchtfilter (zie hoofdstuk "Reinigen van de luchtinlaten en het luchtfilter").
2. Schijn met een zaklamp in de openingen van het apparaat.
3. Controleer het inwendige van het apparaat op vervuilingen.
4. Ziet u een dikke stoflaag, laat dan het inwendige van het apparaat reinigen door een gespecialiseerd bedrijf op het gebied van koel- en koudetechniek of door TROTEC®.
5. Plaats het luchtfilter weer.

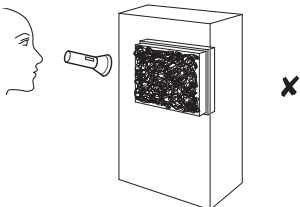
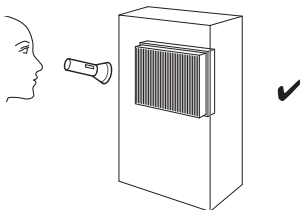

Reinigen van de behuizing en het condensreservoir

1. Gebruik voor het reinigen een zachte, pluisvrije doek.
2. Bevochtig de doek met schoon water. Gebruik geen sprays, oplosmiddelen, alcoholhoudende reinigingsmiddelen of schuurmiddelen voor het bevochtigen van de doek.

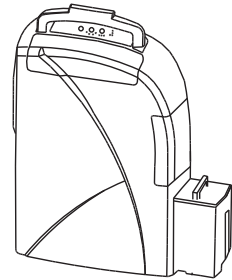

Reinigen van de luchtinlaten en het luchtfilter

Achterste luchtinlaat

A.

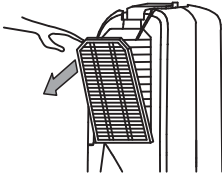

B.

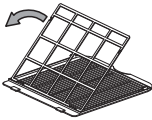

C.

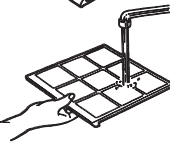
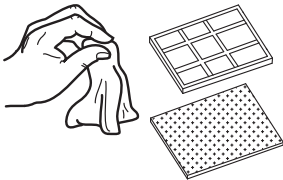

D.

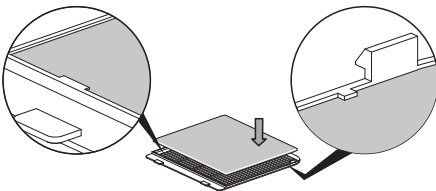

E.

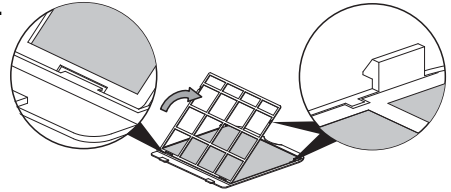

F.

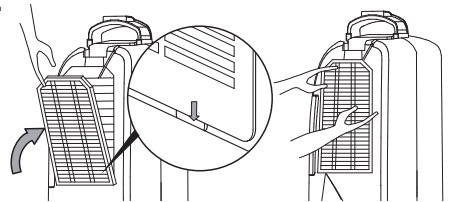

Let op!

Controleer of het filter niet versleten of beschadigd is. De hoeken en randen van het luchtfilter mogen niet zijn vervormd of afgerond.

Controleer voor het weer plaatsen van het luchtfilter of het onbeschadigd en droog is!

Het hoofdstuk "Onderhoudsintervallen" opvolgen voor het op tijd vervangen van het luchtfilter!

Luchtinlaat aan zijkant

A.

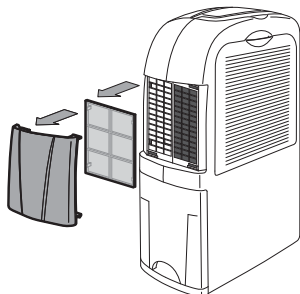

B.

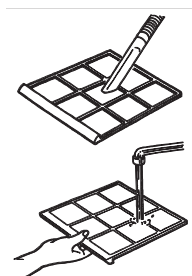
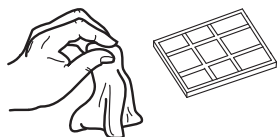

C.

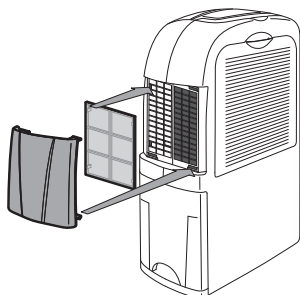

Let op!

Controleer voor het weer plaatsen van het luchtfilter of het onbeschadigd en droog is!

Reserveonderdeeloverzicht en reserveonderdeellijst

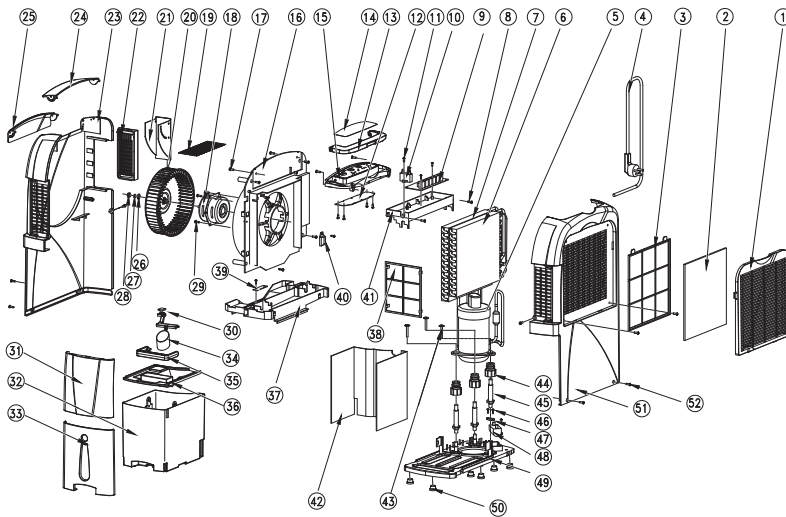

Opmerking!
De positienummers van de reserveonderdelen onderscheiden zich van de in de bedieningshandleiding gebruikte positienummers van de onderdelen.

Nr.	Reserveonderdeel
1	air inlet panel (side)
2	filter
3	air inlet grid (side)
4	power cable
5	compressor
6	evaporator
7	condenser
8	nut
9	PCB
10	motor capacitor
11	right part of case
12	control board
13	carry handle
14	control panel
15	top cover
16	fan case
17	nut
18	motor
19	metal grid
20	fan
21	side air outlet flap of case
22	side air outlet vent grid
23	right part of case
24	upper air outlet panel
25	right air outlet panel
26	cushion

Nr.	Reserveonderdeel
27	spring cushion
28	nut
29	screw
30	alnico
31	front air inlet panel
32	condensation tank
33	condensation tank panel
34	float
35	condensation tank handle
36	condensation tank cover
37	condensation tray
38	front air inlet filter
39	water level sensor
40	humidity sensor
41	electrical box
42	base frame
43	nut
44	rubber cushion for compressor
45	pump feet bolt
46	nut
47	press board for power cable
48	compressor capacitor
49	base
50	feet cushion
51	left part of case
52	nut

Recycling



Elektrische apparaten horen niet in het huisvuil, maar moeten in de Europese Unie – volgens Richtlijn 2002/96/EG VAN HET EUROPEES PARLEMENT EN DE RAAD van 27 januari 2003 betreffende afgedankte elektrische en elektronische apparatuur (AEEA) – vakkundig worden gerecycled. Dit apparaat graag aan het eind van de levensduur recyclen volgens de geldende wettelijke bepalingen.

In het apparaat wordt een milieuvriendelijk en ozonneutraal koudemiddel gebruikt (zie hoofdstuk "Technische gegevens"). Het in het apparaat aanwezige koudemiddel-/oliemengsel vakkundig recyclen volgen de nationale wetgeving.

Conformiteitsverklaring

In het kader van de EG-Laaagspanningsrichtlijn, bijlage III, paragraaf B en de EG-richtlijn 2004/108/EG m.b.t. de elektromagnetische compatibiliteit (EMC).

Hiermee verklaren we, dat de luchtontvochtiger TTK 70 S in overeenstemming met de genoemde EG-richtlijnen is ontwikkeld, geconstrueerd en geproduceerd.

Toegepaste geharmoniseerde normen:

IEC 60335-1:2001/A2:2006

IEC 60335-2-40:2002/A1:2005

IEC 62233:2005

Fabrikant:

Trotec GmbH & Co. KG Telefoon: +49 2452 962-400

Grebbener Straße 7 Fax: +49 2452 962-200

D-52525 Heinsberg E-mail: info@trotec.de

Heinsberg, 19-04-2012

Bedrijfsleider: Detlef von der Lieck

Trotec GmbH & Co. KG

Grebbener Str. 7
D-52525 Heinsberg

☎ +49 2452 962-400

☎ +49 2452 962-200

info@trotec.com

www.trotec.com