



# User manual



Specifications are subject to change without notice  
© 2016 Koninklijke Philips N.V.  
All rights reserved



100% recycled paper  
100% papier recyclé

4213.354.3667.4

Always here to help you  
Register your product and get support at  
[www.philips.com/welcome](http://www.philips.com/welcome)



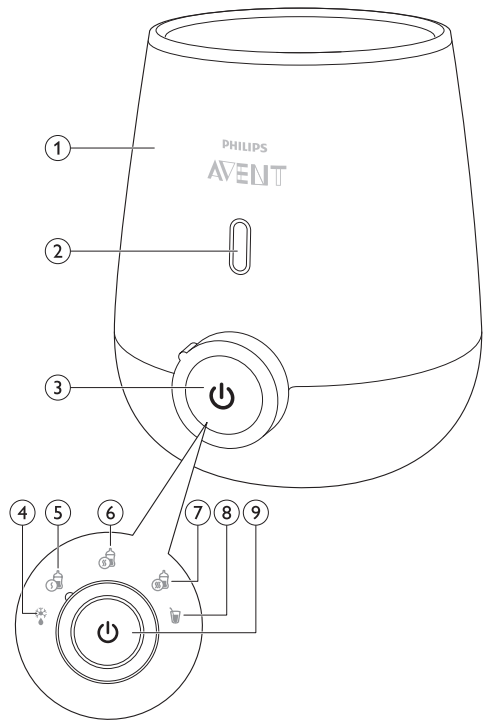

1

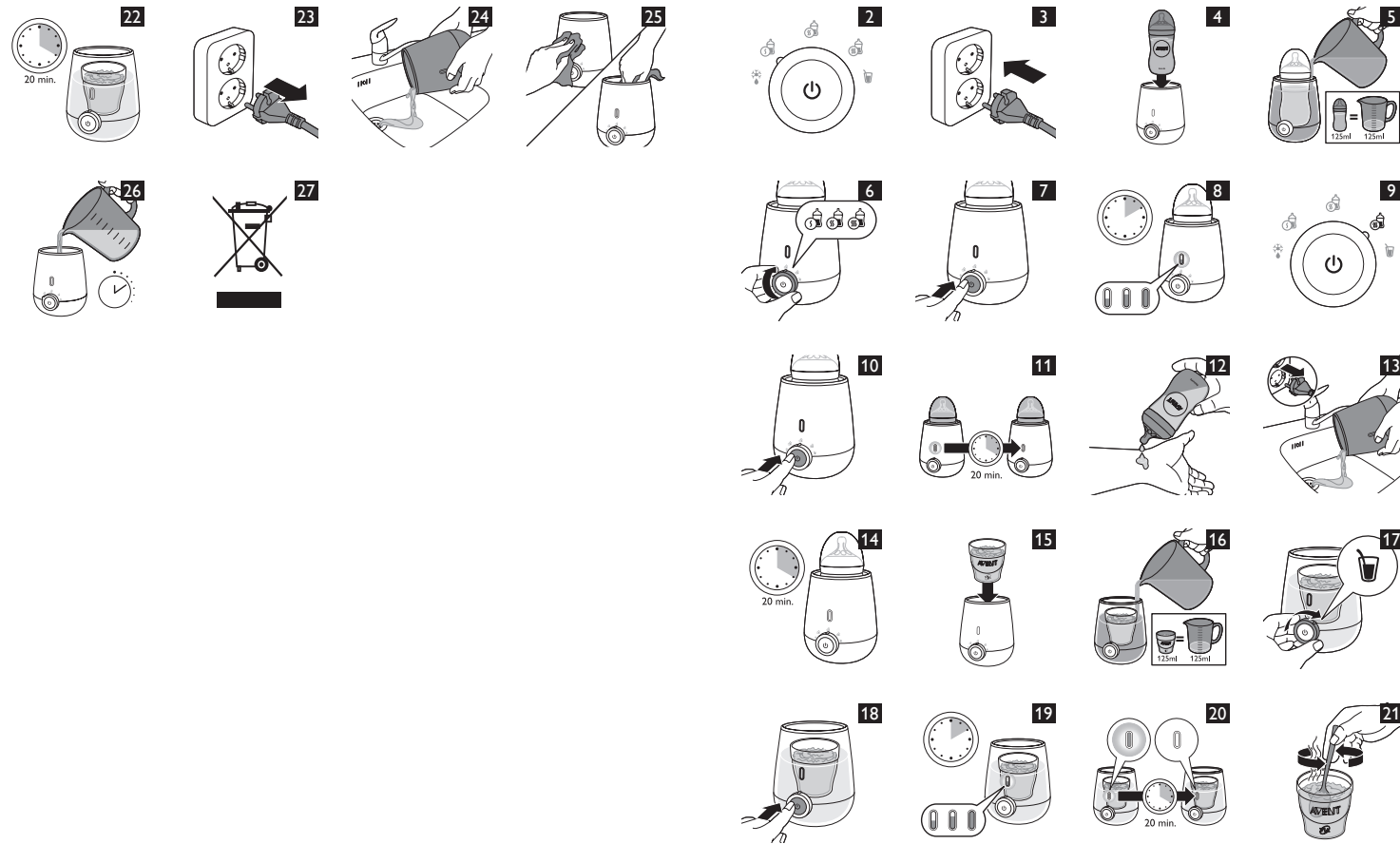

**SCF356**

**ENGLISH 6**  
**DEUTSCH 20**  
**FRANÇAIS 36**  
**ITALIANO 52**  
**NEDERLANDS 67**

### General description (Fig. 1)

1. Baby bottle warmer
2. Progress indicator
3. Settings and on/off knob
4. Defrost setting
5. Milk warming setting 1
6. Milk warming setting 2
7. Milk warming setting 3
8. Baby food warming setting
9. On/off button

### Important

To fully benefit from the support that Philips offers, register your appliance at

**[www.philips.com/welcome](http://www.philips.com/welcome)**.

Read this user manual carefully before you use the baby bottle warmer and save it for future reference.

#### **Danger**

- Never immerse the appliance in water or any other liquid, nor rinse it under the tap.

#### **Warning**

- Only use the appliance indoors.
- This appliances can be used by persons with reduced physical, sensory or mental capabilities or lack of experience and knowledge if they have been given supervision or instruction concerning use of the appliance in a safe way and understand the hazards involved.

- Cleaning and user maintenance shall not be made by children.
- This appliance shall not be used by children. Keep the appliance and its cord out of reach of children.
- Children shall not play with the appliance.
- Do not immerse the cord, plug or appliance in water or any other liquid.
- Do not let the mains cord hang over the edge of a table or worktop. Excess cord can be stored in the base of the baby bottle warmer to ensure stability of the appliance.
- Keep the mains cord away from hot surfaces.
- Only connect the appliance to an earthed wall socket. Always make sure that the plug is inserted into the wall socket properly.
- Check if the voltage indicated on the bottom of the appliance corresponds to the local mains voltage before you connect the appliance.
- If you need to use an extension cord, make sure it is an earthed extension cord with a rating of at least 13 amperes.

## 8 ENGLISH

- Do not use the appliance if the plug, the mains cord or the appliance itself is damaged. If the mains cord is damaged, you must have it replaced by Philips, a service centre authorised by Philips or similarly qualified persons in order to avoid a hazard.
- Do not place the appliance on or near a hot gas or electric cooker, or in a heated oven.
- Do not preheat the appliance.
- Always place a fully assembled bottle with cap in the baby bottle warmer before you add water.
- Make sure you add water before you switch on the baby bottle warmer.
- Hot water can cause serious burns. Be careful when the baby bottle warmer contains hot water.
- The accessible surfaces of the appliance may become hot during use.
- Do not move the appliance when it contains hot water.
- Always check the baby food temperature before you feed your child.

### **Caution**

- This appliance is intended to be used in household and similar applications such

as farm houses, bed and breakfast type environments, staff kitchen areas in shops, offices and other working environments, and by clients in hotels, motels and other residential type environments.

- Unplug the appliance when it is not in use.
- Store any excess mains cord in the base to ensure stability of the baby bottle warmer.
- Let the appliance cool down before you clean it.
- Follow the descaling instructions to avoid irreparable damage.
- Do not try to open or repair the appliance yourself. You can contact the Philips Consumer Care Centre in your country (see **[www.philips.com/support](http://www.philips.com/support)**).
- The food should not be heated for too long.
- Only use the appliance as described in the user manual to avoid potential injury due to misuse.
- The surface of the heating element is subject to residual heat after use.

## 10 ENGLISH

### **Electromagnetic fields (EMF)**

This Philips appliance complies with all applicable standards and regulations regarding exposure to electromagnetic fields.

### **Using the baby bottle warmer**

With this baby bottle warmer, you can safely warm and defrost milk in Philips Avent feeding bottles and milk or baby food in containers.

The baby bottle warmer helps to preserve the valuable nutrients and vitamins in breast milk because it never overheats the milk. If milk becomes too warm, nutrients and vitamins are damaged. To help preserve the quality of your breast milk, it is important to heat the milk in a safe and controlled way. The baby bottle warmer is designed to warm gently and evenly and to avoid hot spots, as the milk circulates during warming. The built-in sensor tracks and controls the milk temperature, to avoid overheating at all times.

***Note: Philips Avent breast milk bags and Philips Avent 2oz/60ml bottles cannot be used in this baby bottle warmer.***

### **Explanation of settings**

---

- You can choose between the following settings: (Fig. 2)
- Defrost setting: To defrost a bottle or container with frozen milk or frozen baby food. No warming occurs.
- Milk warming settings: Select one of these settings when you want to warm a bottle of milk to a safe temperature. Setting 2 warms your milk to approximately body temperature. Setting 1 warms your milk to a slightly lower temperature and setting 3 warms your milk to a slightly higher temperature.
- Baby food warming setting: Select this setting when you want to warm a container or jar with baby food.



### Using the baby bottle warmer to warm milk

---

- 1** Put the mains plug in the wall socket (Fig. 3).
- 2** Place a bottle centrally in the baby bottle warmer (Fig. 4).

*Note: To warm milk in a milk storage container, follow the same steps as indicated for warming milk in a bottle.*

- 3** Fill the baby bottle warmer with the **same** amount of drinking water as the amount of milk you want to warm up (for example, to warm up 125ml/4oz of milk, you need to use 125ml/4oz of drinking water). If you want to heat up a large amount of milk (>180ml/6oz), the maximum water level is approximately 1cm/0.4 inches under the rim of the baby bottle warmer (which corresponds to adding 160ml/4.5oz of drinking water). An accurate water level ensures correct warming performance. (Fig. 5)
- 4** Select the desired setting (Fig. 6).

*Note: Experience teaches that babies may have a preference for a specific milk temperature. This can be due to personal preference or external factors (e.g. environment temperature). All three settings ensure that the milk is warmed to a safe temperature which is comfortable for your child and helps to preserve the nutrients and vitamins in the milk.*

- 5** Press the on/off button to switch on the appliance. The light in the button lights up to indicate that the baby bottle warmer is on (Fig. 7).

*Note: The baby bottle warmer starts warming up right after you press the button.*

- 6** The progress indicator starts to fill up gradually with white light to show the progress of the milk warming process (Fig. 8).

## 12 ENGLISH

*Note: The progress indicator shows the progress of the milk warming process. The progress indicator starts flashing when the appliance is on. When the first warming phase has been completed, the bottom segment lights up continuously and the next segment starts flashing to show that the second warming phase is in progress. These steps continue until the third warming phase has been completed. Then the entire progress indicator lights up continuously.*

*Note: During the warming process, the milk circulates to ensure even warming. It takes about 10 minutes to warm 90ml/3oz of room-temperature milk. It takes slightly longer to warm cold milk or a large amount of milk.*

**Caution: Do not take the bottle out of the baby bottle warmer while the progress indicator is flashing.**

- 7** When the entire progress indicator lights up continuously, the milk has reached the set temperature.
- When the milk is warm, you can either take the bottle out of the baby bottle warmer to feed your baby right away (see section 'Feeding your baby immediately') or you can keep it warm in the baby bottle warmer (see section 'Keeping milk warm').

### **Increasing the milk temperature**

- 1** If you want the milk to be warmer, you can increase the milk temperature gradually after it is ready by switching to milk warming setting 3 and leaving the bottle in the appliance at the keep-warm mode (Fig. 9).
- 2** If you just switched off the baby bottle warmer or if it just switched off automatically, switch it back on without removing the warm water from it, and follow the above step (Fig. 10).
- 3** The baby bottle warmer switches off automatically after 20 minutes of keep-warm mode (Fig. 11).

### Feeding your baby immediately

- 1 Press the on/off button to switch off the appliance and take out the milk bottle (Fig. 10).
- 2 Always check the temperature of the milk before you feed your baby. Gently swirl the milk in the bottle and check the temperature of the milk by sprinkling a few drops on the inside of your wrist (Fig. 12).
- 3 Unplug the appliance and empty the baby bottle warmer (Fig. 13).

### Keeping milk warm

- 1 When the milk has reached the desired temperature, the baby bottle warmer automatically switches to the keep-warm mode. In this mode, the milk is kept at the set temperature for 20 minutes (Fig. 14).
- 2 The baby bottle warmer switches off automatically after 20 minutes. The progress indicator switches off to indicate that the milk is not kept at the desired temperature anymore (Fig. 11).

*Note: If you want to feed your baby with milk at the set temperature, you need to take the milk bottle out of the baby bottle warmer and feed it to your baby right after the baby bottle warmer switches off, otherwise the milk cools down.*

*Note: You cannot prolong the keep-warm mode of the baby bottle warmer for more than 20 minutes.*

Caution: It is not recommended to reheat breast milk twice, as bacteria start to develop in the milk.

- 3 Always check the temperature of the milk before you feed your baby. Gently swirl the milk in the bottle or milk storage container and check the temperature of the milk by sprinkling a few drops on the inside of your wrist (Fig. 12).

## 14 ENGLISH

- 4 Unplug the appliance and empty the baby bottle warmer (Fig. 13).

### Re-using the baby bottle warmer right away for another bottle

If you want to heat up another bottle right away, let the baby bottle warmer cool down for a few minutes. To speed up this process, fill the baby bottle warmer with fresh cold water. When you switch on the baby bottle warmer, the progress indicator starts flashing from bottom to top to indicate that the appliance is heating up again.

*Note: If the progress indicator is on but does not flash, the baby bottle warmer is still too warm to heat up another bottle. Please switch off the baby bottle warmer, let it cool down for a few minutes and make sure you fill it with fresh cold water.*

### Using the baby bottle warmer to warm baby food

---

- 1 Put the mains plug in the wall socket (Fig. 3).
- 2 Place a baby food container or jar centrally in the baby bottle warmer (Fig. 15).

*Note: You can leave off the lid of the food container or jar, so you can stir the baby food during heating.*

- 3 Fill the baby bottle warmer with the **same** amount of drinking water as the amount of baby food you want to warm up (for example, to warm up 125ml/4oz of baby food, you need to use 125ml/4oz of drinking water). If you want to warm up a large amount of baby food, the maximum water level is approximately 1cm/0.4 inches under the rim of the baby bottle warmer (which corresponds to adding 160ml/4.5oz of drinking water). An accurate water level ensures correct warming performance. (Fig. 16)
- 4 Select the baby food warming setting (Fig. 17).

- 5** Press the on/off button to switch on the appliance. The light in the progress indicator shows that the baby bottle warmer is on (Fig. 18).

*Note: The baby bottle warmer starts warming up right after you press the button. Due to the large variety of baby food consistencies, it is not possible for the appliance to detect exactly how long the baby food should be warmed.*

- 6** The progress indicator starts to fill gradually with white light to show the progress of the warming process. During the warming process, do not take the jar or container out of the baby bottle warmer but stir the baby food while the jar or container is still in the baby bottle warmer (Fig. 19).

*Note: You can start stirring the baby food once the second segment of the progress indicator lights up continuously. Stirring before this moment is not effective as the temperature of the baby food is still too low.*

**Caution:** Do not take the food container or jar out of the baby bottle warmer during warming.

- 7** When the entire progress indicator lights up continuously, the baby food has reached the desired temperature.

*Note: Due to the large variety of baby food consistencies, it is strongly recommended that you continuously stir the baby food and check its temperature while it is heating up for an optimal result.*

- When the baby food is warm, you can either take the baby food container or jar out of the baby bottle warmer to feed your baby right away (see section 'Feeding your baby immediately') or you can keep it warm in the baby bottle warmer (see section 'Keeping baby food warm').

## 16 ENGLISH

### Increasing the baby food temperature

- 1** Always taste the baby food after warming it up to make sure it is not too hot. If you want the baby food to be warmer, put the container back into the baby bottle warmer and leave it in there at the keep warm-mode for some time. Keep stirring the baby food (Fig. 15).
- 2** If you just switched off the baby bottle warmer or if it just switched off automatically, switch it back on without removing the warm water from it, and follow the above step (Fig. 18).
- 3** The baby bottle warmer switches off automatically after 20 minutes of keep-warm mode (Fig. 20).

### Feeding your baby immediately

- 1** Press the on/off button to switch off the appliance and take out the baby food container or jar (Fig. 18).
- 2** After warming, taste the baby food to ensure it is not too hot (Fig. 21).
- 3** Unplug the appliance and empty the baby bottle warmer (Fig. 13).

### Keeping baby food warm

- 1** When the baby food has reached the desired temperature, the baby bottle warmer automatically switches to the keep-warm mode. In this mode, the baby food is kept at the desired temperature for 20 minutes (Fig. 22).
- 2** The baby bottle warmer switches off automatically after 20 minutes. The progress indicator switches off to indicate that the baby food is not kept at the desired temperature anymore (Fig. 20).

*Note: If you want to feed your baby with the baby food at the set temperature, you need to take the baby food out of the baby bottle warmer and feed it to your baby right after the baby bottle warmer switches off. If you do not do this, the baby food slowly cools down.*

*Note: You cannot prolong the keep-warm mode of the baby bottle warmer for more than 20 minutes.*

- 3** Always check the temperature of the baby food before you feed your baby. Gently stir the baby food in the baby food container or jar and taste the baby food to ensure it is not too hot (Fig. 21).
- 4** Unplug the appliance and empty the baby bottle warmer (Fig. 13).

#### **Re-using the baby bottle warmer right away for another container of baby food**

If you want to heat up another container or jar with baby food right away, let the baby bottle warmer cool down for a few minutes. To speed up this process, fill the baby bottle warmer with fresh cold water. When you switch on the baby bottle warmer, the progress indicator starts flashing from bottom to top to indicate that the appliance is heating up again.

*Note: If the progress indicator is on but does not flash, the baby bottle warmer is still too warm to heat up another container or jar with baby food. Please switch off the baby bottle warmer, let it cool down for a few minutes and make sure you fill it with fresh cold water.*

#### **Defrost setting**

---

At this setting, you can defrost frozen milk or baby food. Follow the steps indicated in sections 'Using the baby bottle warmer to warm milk' or 'Using the baby bottle warmer to warm baby food'.

The progress indicator starts flashing when the appliance is on the defrost setting. The progress indicator gradually fills with white light to show the progress of the defrosting process. The milk or baby food has defrosted completely when the entire progress indicator lights up continuously.

## 18 ENGLISH

The defrost setting defrosts the milk or baby food but does not warm it up. If you want to warm up milk or baby food after defrosting it, first switch off the appliance, then select the desired warming setting and switch the appliance back on.

### Cleaning and descaling

#### Cleaning

- 1 After each use, unplug the baby bottle warmer and let it cool down (Fig. 23).
- 2 Remove the water from the baby bottle warmer for hygienic reasons (Fig. 24).
- 3 Wipe the outside and inside of the baby bottle warmer with a moist cloth (Fig. 25).

Do not use abrasive, anti-bacterial cleaning agents, chemical solvents or sharp tools to clean the baby bottle warmer.

*Note: If you used the baby bottle warmer to warm containers with baby food, make sure that no spilled baby food remains on the bottom of the baby bottle warmer.*

#### Descaling

It is recommended to descale the baby bottle warmer every **four weeks** to ensure it continues to work efficiently.

- 1 Mix 50ml/1.7oz of white vinegar with 100ml/3.4oz of cold water to descale the baby bottle warmer. First select the defrost setting, then switch on the baby bottle warmer and let the appliance operate for 10 minutes. Leave the solution in the baby bottle warmer until all scale has dissolved. (Fig. 26)

*Note: You can also use citric acid based descalers.*

*Note: Do not use other types of descalers.*

- 2 Unplug the baby bottle warmer before you empty it (Fig. 23).



- 3 Empty the baby bottle warmer and rinse its inside thoroughly. If you still see traces of scale after rinsing, repeat the descaling procedure (Fig. 24).

### Recycling

- This symbol on a product means that the product is covered by European Directive 2012/19/EU. Inform yourself about the local separate collection system for electrical and electronic products. Follow local rules and never dispose of the product with normal household waste. Correct disposal of old products helps prevent negative consequences for the environment and human health. (Fig. 27)

### Guarantee and support

If you need information or support, please visit **[www.philips.com/support](http://www.philips.com/support)** or read the separate worldwide guarantee leaflet.

### Allgemeine Beschreibung (Abb. 1)

1. Baby-Fläschchenwärmer
2. Fortschrittsanzeige
3. Stufen - und Ein-/Ausschalter
4. Auftau-Stufe
5. Stufe 1 zum Erwärmen von Milch
6. Stufe 2 zum Erwärmen von Milch
7. Stufe 3 zum Erwärmen von Milch
8. Stufe zur Erwärmung von Babynahrung
9. Ein-/Ausschalter

### Wichtig

Um das Kundendienstangebot von Philips vollständig nutzen zu können, sollten Sie Ihr Gerät unter **[www.philips.com/welcome](http://www.philips.com/welcome)** registrieren.

Lesen Sie diese Bedienungsanleitung vor dem Gebrauch des Flaschenwärmers aufmerksam durch, und bewahren Sie sie für eine spätere Verwendung auf.

#### **Gefahr**

- Tauchen Sie das Gerät niemals in Wasser oder andere Flüssigkeiten; spülen Sie es auch nicht unter fließendem Wasser ab.

#### **Warnung**

- Verwenden Sie das Gerät nur im Haus.
- Dieses Gerät kann von Personen mit verringerten physischen, sensorischen oder psychischen Fähigkeiten oder Mangel an Erfahrung und Kenntnis

verwendet werden, wenn sie bei der Verwendung beaufsichtigt wurden oder Anweisung zum sicheren Gebrauch des Geräts erhalten und die Gefahren verstanden haben

- Die Reinigung und Wartung darf nicht von Kindern durchgeführt werden.
- Dieses Gerät sollte nicht von Kindern verwendet werden. Halten Sie das Gerät und das Netzkabel außerhalb der Reichweite von Kindern.
- Kinder dürfen nicht mit dem Gerät spielen.
- Tauchen Sie das Kabel, den Stecker oder das Gerät nicht in Wasser oder andere Flüssigkeiten.
- Lassen Sie das Netzkabel nicht über den Rand des Tisches oder der Arbeitsfläche hängen. Das Kabel lässt sich im Sockel des Flaschenwärmers verstauen, um die Stabilität des Geräts zu gewährleisten.
- Achten Sie darauf, dass das Netzkabel nicht in der Nähe heißer Flächen verläuft.
- Schließen Sie das Gerät nur an eine geerdete Steckdose an. Achten Sie stets darauf, dass der Stecker richtig in der Steckdose sitzt.

## 22 DEUTSCH

- Prüfen Sie vor Inbetriebnahme, ob die Spannungsangabe auf der Unterseite des Geräts mit der örtlichen Netzspannung übereinstimmt.
- Wenn Sie ein Verlängerungskabel verwenden, muss dieses geerdet und auf mindestens 13 A ausgelegt sein.
- Verwenden Sie das Gerät nicht, wenn der Stecker, das Netzkabel oder das Gerät selbst beschädigt ist. Wenn das Netzkabel beschädigt ist, darf es nur von einem Philips Service-Center, einer von Philips autorisierten Werkstatt oder einer ähnlich qualifizierten Person ausgetauscht werden, um Gefährdungen zu vermeiden.
- Stellen Sie das Gerät nicht auf den heißen Gas- oder Elektroherd oder in den beheizten Ofen.
- Wärmen Sie das Gerät nicht vor.
- Stellen Sie immer eine vollständig zusammengesetzte Flasche mit Kappe in den Flaschenwärmer, bevor Sie Wasser hinzufügen.
- Vergewissern Sie sich, dass Sie vor dem Einschalten des Flaschenwärmers Wasser hinzufügen.

- Heißes Wasser kann Verbrühungen verursachen. Gehen Sie vorsichtig mit dem Flaschenwärmer um, wenn er heißes Wasser enthält.
- Die zugänglichen Oberflächen des Geräts können während des Gebrauchs heiß werden.
- Bewegen Sie das Gerät nicht, wenn es heißes Wasser enthält.
- Bevor Sie Ihr Kind füttern, sollten Sie die Temperatur der Babynahrung überprüfen.

### **Achtung**

- Dieses Gerät ist für die Verwendung im Haushalt und in Einrichtungen wie Bauernhöfen, Frühstückspensionen, Mitarbeiterküchen in Geschäften, Büros und anderen Arbeitsumgebungen sowie für Kunden in Hotels, Motels und anderen Einrichtungen vorgesehen.
- Stecken Sie das Gerät aus, wenn es nicht in Gebrauch ist.
- Verstauen Sie das Kabel im Sockel des Geräts, um die Stabilität des Flaschenwärmers zu gewährleisten.
- Lassen Sie das Gerät abkühlen, bevor Sie es reinigen.

## 24 DEUTSCH

- Befolgen Sie die Anweisungen zum Entkalken, um irreparable Schäden zu vermeiden.
- Versuchen Sie nicht, das Gerät selbst zu öffnen oder zu reparieren. Wenden Sie sich an ein Philips Service-Center in Ihrem Land (**siehe [www.philips.com/support](http://www.philips.com/support)**).
- Die Speisen sollten nicht zu lange erhitzt werden.
- Verwenden Sie das Gerät nur wie in der Bedienungsanleitung beschrieben, um mögliche Verletzungen durch falsche Bedienung zu vermeiden.
- Die Oberfläche des Heizelements kann nach der Verwendung Abwärme abgeben.

### **Elektromagnetische Felder**

Dieses Philips Gerät erfüllt sämtliche Normen und Regelungen bezüglich der Exposition in elektromagnetischen Feldern.

## Den Flaschenwärmer verwenden

Mit diesem Flaschenwärmer können Sie sicher Muttermilch in Philips Avent Flaschen sowie Milch oder Babynahrung in Behältern erwärmen und auftauen.

Der Flaschenwärmer trägt zum Schutz der wertvollen Nährstoffe und Vitamine in der Muttermilch bei, weil die Milch darin nie überhitzt wird. Wenn die Milch zu heiß wird, gehen Nährstoffe und Vitamine verloren. Um die Qualität Ihrer Muttermilch zu bewahren, ist es wichtig, die Milch auf sichere und kontrollierte Weise aufzuwärmen. Der Flaschenwärmer wurde speziell dazu entwickelt, die Milch schonend und gleichmäßig zu erwärmen und heiße Stellen zu vermeiden, da die Milch während des Aufwärmens zirkuliert. Der integrierte Sensor erfasst und steuert die Milchtemperatur, um eine Überhitzung stets zu vermeiden.

***Hinweis: Philips Avent Milchaufbewahrungsbeutel sowie Philips Avent 60 ml Flaschen können in diesem Flaschenwärmer nicht verwendet werden.***

### Erklärung der Einstellungen

---

- Sie können zwischen den folgenden Einstellungen wählen: (Abb. 2)
- Auftau-Stufe: Auftauen einer Flasche oder eines Behälters mit gefrorener Milch oder Babynahrung. Es findet keine Erwärmung statt.
- Stufen zur Erwärmung von Milch: Wählen Sie eine dieser Stufen, wenn Sie eine Flasche Milch auf eine sichere Temperatur erwärmen möchten. Stufe 2 erwärmt die Milch etwa auf Körpertemperatur, Stufe 1 erwärmt die Milch auf eine etwas geringere Temperatur, und Stufe 3 erwärmt die Milch auf eine etwas höhere Temperatur.
- Stufe zur Erwärmung von Babynahrung: Wählen Sie diese Stufe aus, wenn Sie einen Behälter oder ein Gläschen mit Babynahrung erwärmen möchten.

## 26 DEUTSCH

### Den Flaschenwärmer zum Erwärmen von Milch verwenden

---

- 1** Stecken Sie den Netzstecker in eine Steckdose (Abb. 3).
- 2** Stellen Sie eine Flasche mittig in den Flaschenwärmer (Abb. 4).

*Hinweis: Um Milch in einem Milchaufbewahrungsbehälter zu erwärmen, folgen Sie denselben Schritten wie für die Erwärmung von Milch in einer Flasche.*

- 3** Füllen Sie den Flaschenwärmer mit der **gleichen** Menge Trinkwasser wie die Milchmenge, die Sie erwärmen möchten (z. B. benötigen Sie zum Aufwärmen von 125 ml Milch 125 ml Trinkwasser). Wenn Sie eine große Menge Milch erwärmen möchten (>180 ml), beträgt der maximale Wasserstand ca. 1 cm unter dem Rand des Flaschenwärmers (das entspricht 160 ml Trinkwasser). Der richtige Wasserstand stellt eine ordnungsgemäße Erwärmung sicher. (Abb. 5)

- 4** Wählen Sie die gewünschte Stufe aus (Abb. 6).

*Hinweis: Die Erfahrung zeigt, dass Babys möglicherweise eine gewisse Milchtemperatur bevorzugen. Dies kann eine persönliche Vorliebe sein oder von äußeren Umständen abhängen (z. B. Umgebungstemperatur). Alle drei Stufen stellen sicher, dass die Milch auf eine sichere Temperatur erwärmt wird, die angenehm für Ihr Kind ist und dazu beiträgt, dass die Nährstoffe und Vitamine in der Milch bewahrt werden.*

- 5** Drücken Sie den Ein-/Ausschalter, um das Gerät einzuschalten. Das Licht in den Tasten leuchtet auf und zeigt an, dass der Flaschenwärmer eingeschaltet ist (Abb. 7).

*Hinweis: Der Flaschenwärmer beginnt mit der Aufwärmphase sofort, nachdem Sie die Taste gedrückt haben.*



- 6** Die Fortschrittsanzeige füllt sich langsam mit weißem Licht, um den Erwärmungsfortschritt der Milch anzuzeigen (Abb. 8).

*Hinweis: Der Fortschrittsbalken informiert Sie über den Erwärmungsfortschritt der Milch. Die Fortschrittsanzeige blinkt, wenn das Gerät eingeschaltet ist. Wenn die erste Erwärmungsphase abgeschlossen wurde, leuchtet das untere Segment kontinuierlich, und das nächste Segment blinkt, um anzuzeigen, dass die zweite Erwärmungsphase durchgeführt wird. Diese Schritte werden durchgeführt, bis die dritte Erwärmungsphase abgeschlossen wurde. Der gesamte Fortschrittsbalken leuchtet dann kontinuierlich.*

*Hinweis: Während der Erwärmungsphase zirkuliert die Milch, um eine gleichmäßige Erwärmung sicherzustellen. Es dauert ca. 10 Minuten, um 90 ml Milch, die Raumtemperatur hat, zu erwärmen. Wenn Sie kalte Milch oder eine größere Menge Milch erwärmen, dauert es etwas länger.*

**Achtung:** Nehmen Sie die Flasche nicht aus dem Flaschenwärmer, während die Fortschrittsanzeige blinkt.

- 7** Wenn die gesamte Fortschrittsanzeige kontinuierlich leuchtet, hat die Milch die eingestellte Temperatur erreicht.
- Wenn die Milch warm ist, können Sie die Flasche entweder aus dem Flaschenwärmer nehmen, um Ihr Baby sofort zu füttern (siehe Abschnitt "Ihr Baby sofort füttern"), oder Sie können die Milch im Flaschenwärmer warm halten (siehe Abschnitt "Milch warm halten").

### **Temperatur der Milch erhöhen**

- 1** Wenn Sie eine höhere Milchttemperatur erzielen möchten, können Sie die Temperatur der Milch nach dem Erwärmungsvorgang langsam erhöhen, indem Sie auf Stufe 3 schalten und die Flasche im Warmhaltemodus im Gerät lassen (Abb. 9).

## 28 DEUTSCH

- 2** Wenn Sie den Flaschenwärmer gerade erst ausgeschaltet haben oder wenn er sich automatisch ausgeschaltet hat, schalten Sie ihn wieder ein, ohne das warme Wasser zu entfernen, und befolgen Sie den oben angegebenen Schritt (Abb. 10).
- 3** Der Flaschenwärmer schaltet sich automatisch nach 20 Minuten im Warmhaltemodus aus (Abb. 11).

### **Ihr Baby sofort füttern**

- 1** Drücken Sie den Ein- /Ausshalter, um das Gerät auszuschalten, und nehmen Sie die Flasche heraus (Abb. 10).
- 2** Prüfen Sie stets die Temperatur der Milch, bevor Sie Ihr Baby damit füttern. Schwenken Sie die Milch vorsichtig in der Flasche, und prüfen Sie die Temperatur der Milch, indem Sie ein paar Tropfen auf die Innenseite Ihres Handgelenks geben (Abb. 12).
- 3** Ziehen Sie den Netzstecker aus der Steckdose, und leeren Sie den Flaschenwärmer (Abb. 13).

### **Milch warm halten**

- 1** Wenn die Milch die gewünschte Temperatur erreicht hat, wechselt der Flaschenwärmer automatisch in den Warmhaltemodus.  
In diesem Modus wird die eingestellte Temperatur der Milch 20 Minuten lang gehalten (Abb. 14).
- 2** Der Flaschenwärmer schaltet sich automatisch nach 20 Minuten aus. Die Fortschrittsanzeige erlischt und zeigt damit an, dass die gewünschte Temperatur der Milch nicht mehr gehalten wird (Abb. 11).

*Hinweis: Wenn Sie Ihr Baby mit Milch in der eingestellten Temperatur füttern möchten, müssen Sie die Flasche aus dem Flaschenwärmer nehmen und Ihr Baby direkt mit der Milch füttern, sobald sich der Flaschenwärmer ausgeschaltet hat, da die Milch sonst abkühlt.*

*Hinweis: Sie können keine Verlängerung des Warmhaltemodus des Flaschenwärmers um mehr als 20 Minuten einstellen.*

Achtung: Es wird nicht empfohlen, Muttermilch zweimal aufwärmen, da sich Bakterien in der Milch entwickeln.

- 3** Prüfen Sie stets die Temperatur der Milch, bevor Sie Ihr Baby damit füttern. Schwenken Sie die Milch vorsichtig in der Flasche oder im Milchaufbewahrungsbehälter, und prüfen Sie die Temperatur der Milch, indem Sie ein paar Tropfen auf die Innenseite Ihres Handgelenks geben (Abb. 12).
- 4** Ziehen Sie den Netzstecker aus der Steckdose, und leeren Sie den Flaschenwärmer (Abb. 13).

#### **Den Flaschenwärmer sofort für eine weitere Flasche verwenden**

Wenn Sie sofort eine weitere Flasche erwärmen wollen, lassen Sie den Flaschenwärmer ein paar Minuten lang abkühlen. Um diesen Vorgang zu beschleunigen, füllen Sie den Flaschenwärmer mit frischem, kaltem Wasser. Wenn Sie den Flaschenwärmer einschalten, beginnt die Fortschrittsanzeige von unten nach oben zu blinken, um anzuzeigen, dass das Gerät wieder aufgeheizt wird.

*Hinweis: Wenn die Fortschrittsanzeige leuchtet, statt zu blinken, ist der Flaschenwärmer noch zu warm, um eine weitere Flasche zu erwärmen. Schalten Sie den Flaschenwärmer aus, lassen Sie ihn einige Minuten lang abkühlen und stellen Sie sicher, dass Sie ihn mit frischem, kaltem Wasser füllen.*

#### **Den Flaschenwärmer zum Erwärmen von Babynahrung verwenden**

- 1** Stecken Sie den Netzstecker in eine Steckdose (Abb. 3).
- 2** Stellen Sie einen Behälter oder ein Gläschen mit Babynahrung mittig in den Flaschenwärmer (Abb. 15).

## 30 DEUTSCH

*Hinweis: Sie können den Deckel des Behälters oder Gläschens abnehmen, damit Sie die Babynahrung während des Erwärmens umrühren können.*

- 3** Füllen Sie den Flaschenwärmer mit der **gleichen** Menge Trinkwasser wie die Babynahrungsmenge, die Sie erwärmen möchten (z. B. benötigen Sie zum Aufwärmen von 125 ml Babynahrung 125 ml Trinkwasser). Wenn Sie eine große Menge Babynahrung erwärmen möchten (>180 ml), beträgt der maximale Wasserstand ca. 1 cm unter dem Rand des Flaschenwärmers (das entspricht 160 ml Trinkwasser). Der richtige Wasserstand stellt eine ordnungsgemäße Erwärmung sicher. (Abb. 16)
- 4** Wählen Sie die Stufe zur Erwärmung von Babynahrung (Abb. 17).

- 5** Drücken Sie den Ein-/Ausschalter, um das Gerät einzuschalten. Das Licht in der Fortschrittsanzeige zeigt an, dass der Flaschenwärmer eingeschaltet ist (Abb. 18).

*Hinweis: Der Flaschenwärmer beginnt sofort, nachdem Sie die Taste gedrückt haben, mit dem Erwärmen. Aufgrund der unterschiedlichen Konsistenz von Babynahrung kann das Gerät nicht erkennen, wie lange die Babynahrung erwärmt werden muss.*

- 6** Die Fortschrittsanzeige füllt sich langsam mit weißem Licht, um den Erwärmungsfortschritt anzuzeigen. Nehmen Sie während der Erwärmung das Gläschen oder den Behälter nicht aus dem Flaschenwärmer. Rühren Sie die Babynahrung um, während sich das Gläschen oder der Behälter noch im Flaschenwärmer befinden (Abb. 19).

*Hinweis: Sie können die Babynahrung umrühren, sobald das zweite Segment der Fortschrittsanzeige kontinuierlich aufleuchtet. Ein Umrühren vor dem Erreichen dieses Segments ist nicht effektiv, da die Temperatur der Babynahrung noch zu gering ist.*

Achtung: Nehmen Sie den Behälter oder das Gläschen mit Babynahrung während des Erwärmens nicht aus dem Flaschenwärmer.

- 7** Wenn die gesamte Fortschrittsanzeige kontinuierlich leuchtet, hat die Babynahrung die gewünschte Temperatur erreicht.

*Hinweis: Aufgrund der unterschiedlichen Konsistenz von Babynahrung empfiehlt es sich, die Babynahrung kontinuierlich umzurühren und die Temperatur während des Erwärmens zu prüfen, um ein optimales Ergebnis zu erzielen.*

- Wenn die Babynahrung warm ist, können Sie den Behälter oder das Gläschen mit Babynahrung entweder aus dem Flaschenwärmer nehmen, um Ihr Baby sofort zu füttern (siehe Abschnitt "Ihr Baby sofort füttern"), oder Sie können die Babynahrung im Flaschenwärmer warm halten (siehe Abschnitt "Babynahrung warm halten").

### **Die Temperatur der Babynahrung erhöhen**

- 1** Probieren Sie nach dem Erwärmen die Babynahrung, um sicherzustellen, dass sie nicht zu heiß ist. Wenn die Babynahrung wärmer sein soll, stellen Sie den Behälter zurück in den Flaschenwärmer, und lassen Sie ihn dort für einige Zeit im Warmhaltemodus. Rühren Sie die Babynahrung weiterhin um (Abb. 15).
- 2** Wenn Sie den Flaschenwärmer gerade erst ausgeschaltet haben oder wenn er sich automatisch ausgeschaltet hat, schalten Sie ihn wieder ein, ohne das warme Wasser zu entfernen, und befolgen Sie den oben angegebenen Schritt (Abb. 18).
- 3** Der Flaschenwärmer schaltet sich automatisch nach 20 Minuten im Warmhaltemodus aus (Abb. 20).

### **Ihr Baby sofort füttern**

- 1** Drücken Sie den Ein- /Ausshalter, um das Gerät auszuschalten und nehmen Sie den Behälter oder das Gläschen mit der Babynahrung heraus (Abb. 18).
- 2** Probieren Sie nach dem Erwärmen die Babynahrung, um sicherzustellen, dass sie nicht zu heiß ist (Abb. 21).
- 3** Ziehen Sie den Netzstecker aus der Steckdose, und leeren Sie den Flaschenwärmer (Abb. 13).

### **Babynahrung warm halten**

- 1** Wenn die Babynahrung die gewünschte Temperatur erreicht hat, wechselt der Flaschenwärmer automatisch in den Warmhaltemodus. In diesem Modus wird die gewünschte Temperatur der Babynahrung 20 Minuten lang gehalten (Abb. 22).
- 2** Der Flaschenwärmer schaltet sich automatisch nach 20 Minuten aus. Die Fortschrittsanzeige erlischt und zeigt damit an, dass die gewünschte Temperatur der Babynahrung nicht mehr gehalten wird (Abb. 20).

*Hinweis: Wenn Sie Ihr Baby mit Babynahrung in der eingestellten Temperatur füttern möchten, müssen Sie die Babynahrung aus dem Flaschenwärmer nehmen und Ihr Baby direkt füttern, sobald sich der Flaschenwärmer ausgeschaltet hat, da die Babynahrung sonst abkühlt.*

*Hinweis: Sie können keine Verlängerung des Warmhaltemodus des Flaschenwärmers um mehr als 20 Minuten einstellen.*

- 3** Prüfen Sie stets die Temperatur der Babynahrung, bevor Sie Ihr Baby damit füttern. Rühren die Babynahrung vorsichtig im entsprechenden Behälter oder Gläschen um, und probieren Sie die Babynahrung, um sicherzustellen, dass sie nicht zu heiß ist (Abb. 21).
- 4** Ziehen Sie den Netzstecker aus der Steckdose, und leeren Sie den Flaschenwärmer (Abb. 13).

### **Den Flaschenwärmer sofort für weitere Behälter mit Babynahrung verwenden**

Wenn Sie sofort einen weiteren Behälter bzw. ein Gläschen mit Babynahrung erwärmen wollen, lassen Sie den Flaschenwärmer ein paar Minuten lang abkühlen. Um diesen Vorgang zu beschleunigen, füllen Sie den Flaschenwärmer mit frischem, kaltem Wasser. Wenn Sie den Flaschenwärmer einschalten, beginnt die Fortschrittsanzeige von unten nach oben zu blinken, um anzuzeigen, dass das Gerät wieder aufgeheizt wird.

*Hinweis: Wenn die Fortschrittsanzeige leuchtet statt zu blinken, ist der Flaschenwärmer noch zu warm, um einen weiteren Behälter bzw. ein Gläschen mit Babynahrung zu erwärmen. Schalten Sie den Flaschenwärmer aus, lassen Sie ihn einige Minuten lang abkühlen, und stellen Sie sicher, dass Sie ihn mit frischem, kaltem Wasser füllen.*

### **Auftau-Stufe**

---

Mit dieser Einstellung können Sie gefrorene Milch oder Babynahrung auftauen. Befolgen Sie die Schritte im Abschnitt "Den Flaschenwärmer zum Erwärmen von Milch verwenden" oder "Den Flaschenwärmer zum Erwärmen von Babynahrung verwenden".

Die Fortschrittsanzeige blinkt, wenn das Gerät in der Auftaufunktion eingeschaltet ist. Die Fortschrittsanzeige füllt sich langsam mit weißem Licht, um den Auftaufortschritt anzuzeigen. Die Milch oder Babynahrung ist vollständig aufgetaut, wenn die gesamte Fortschrittsanzeige kontinuierlich leuchtet.

Die Auftaufunktion taut Milch oder Babynahrung auf, erwärmt sie aber nicht. Wenn Sie Milch oder Babynahrung nach dem Auftauen erwärmen möchten, schalten Sie zuerst das Gerät aus, wählen Sie dann die gewünschte Einstellung zum Aufwärmen, und schalten Sie das Gerät dann wieder ein.

## Reinigen und Entkalken

### Pflege

---

- 1 Stecken Sie den Flaschenwärmer nach jedem Gebrauch aus, und lassen Sie ihn abkühlen (Abb. 23).
- 2 Entfernen Sie das Wasser aus hygienischen Gründen aus dem Flaschenwärmer (Abb. 24).
- 3 Wischen Sie die Außen- und Innenseite des Flaschenwärmers mit einem feuchten Tuch ab (Abb. 25).

Verwenden Sie niemals Scheuermittel, antibakterielle Reiniger, chemische Lösungsmittel oder scharfe Werkzeuge, um den Flaschenwärmer zu reinigen.

*Hinweis: Wenn Sie den Flaschenwärmer zum Erwärmen von Behältern mit Babynahrung verwenden, sollten Sie sicherstellen, dass keine Reste von Babynahrung auf dem Boden des Flaschenwärmers haften.*

### Entkalken

---

Es wird empfohlen, den Flaschenwärmer **alle vier Wochen** zu entkalken, um sicherzustellen, dass er weiter ordnungsgemäß funktioniert.

- 1 Mischen Sie 50 ml Haushaltsessig mit 100 ml kaltem Wasser, um den Flaschenwärmer zu entkalken. Wählen Sie zunächst die Auftaufunktion, und schalten Sie dann den Flaschenwärmer ein, und lassen Sie das Gerät 10 Minuten in Betrieb. Lassen Sie die Lösung im Flaschenwärmer, bis jeglicher Kalk aufgelöst ist. (Abb. 26)

*Hinweis: Sie können auch Entkalker auf Zitronensäurebasis verwenden.*

*Hinweis: Verwenden Sie keine anderen Arten von Entkalkern.*



- 2 Stecken Sie den Flaschenwärmer aus, bevor Sie ihn entleeren (Abb. 23).
- 3 Entleeren Sie den Flaschenwärmer, und spülen Sie ihn gründlich aus. Wenn nach dem Ausspülen noch Kalkreste vorhanden sind, wiederholen Sie den Entkalkungsvorgang (Abb. 24).

### Recycling

- Befindet sich dieses Symbol auf dem Gerät, gilt für dieses Gerät die Europäische Richtlinie 2012/19/EU. Informieren Sie sich über die örtlichen Bestimmungen zur getrennten Entsorgung von elektrischen und elektronischen Produkten. Befolgen Sie die örtlichen Bestimmungen, und entsorgen Sie Ihr Gerät niemals über den normalen Hausmüll. Durch die korrekte Entsorgung von Altgeräten werden Umwelt und Menschen vor negativen Folgen geschützt. (Abb. 27)

### Garantie und Support

Für Unterstützung und weitere Informationen besuchen Sie die Philips Website unter **[www.philips.com/support](http://www.philips.com/support)**, oder lesen Sie die internationale Garantieschrift.

### Description générale (fig. 1)

1. Chauffe-biberon
2. Indicateur de progression
3. Bouton de réglages et marche/arrêt
4. Fonction de décongélation
5. Fonction de réchauffage du lait 1
6. Fonction de réchauffage du lait 2
7. Fonction de réchauffage du lait 3
8. Fonction de réchauffage des aliments pour bébé
9. Bouton marche/arrêt

### Important

Pour profiter pleinement de l'assistance offerte par Philips, enregistrez votre appareil à l'adresse suivante :

**[www.philips.com/welcome](http://www.philips.com/welcome)**.

Avant d'utiliser le chauffe-biberon, lisez attentivement ce mode d'emploi et conservez-le pour un usage ultérieur.

#### **Danger**

- Ne plongez jamais l'appareil dans l'eau, ni dans d'autres liquides et ne le rincez pas sous le robinet.

#### **Avertissement**

- Les appareils doivent être utilisés uniquement en intérieur.
- Ces appareils peuvent être utilisés par des personnes dont les capacités physiques, sensorielles ou intellectuelles sont réduites ou des personnes

manquant d'expérience et de connaissances, à condition que ces personnes soient sous surveillance ou qu'elles aient reçu des instructions quant à l'utilisation sécurisée de l'appareil et qu'elles aient pris connaissance des dangers encourus.

- Le nettoyage et l'entretien ne doivent pas être effectués par des enfants.
- Cet appareil ne doit pas être utilisé par des enfants. Tenez l'appareil et son cordon hors de portée des enfants.
- Les enfants ne doivent pas jouer avec l'appareil.
- Ne plongez pas le cordon d'alimentation, la fiche électrique ni l'appareil dans l'eau ou dans un autre liquide.
- Ne laissez pas le cordon d'alimentation pendre de la table ou du plan de travail. L'excédent de cordon peut être rangé dans la base du chauffe-biberon pour garantir la stabilité de l'appareil.
- Tenez le cordon d'alimentation à l'écart des surfaces chaudes.
- Branchez l'appareil sur une prise murale mise à la terre. Assurez-vous que la fiche est correctement insérée dans la prise.

## 38 FRANÇAIS

- Avant de brancher l'appareil, vérifiez que la tension indiquée sur la base correspond à la tension secteur locale.
- Si vous avez besoin d'utiliser une rallonge, assurez-vous qu'elle est reliée à la terre et d'une puissance d'au moins 13 ampères.
- Si la fiche électrique, le cordon d'alimentation ou l'appareil est endommagé, n'utilisez pas l'appareil. Afin d'éviter tout accident, si le cordon d'alimentation est endommagé, faites-le remplacer par Philips, un Centre Service Agréé Philips ou un technicien qualifié.
- Ne placez pas l'appareil sur une cuisinière à gaz ou électrique chaude ni dans un four chaud.
- Ne préchauffez pas l'appareil.
- Avant de mettre de l'eau dans le chauffe-biberon, placez-y toujours un biberon entièrement assemblé avec couvercle.
- Avant de mettre le chauffe-biberon en marche, veillez à y ajouter de l'eau.
- L'eau chaude peut provoquer de graves brûlures. Soyez prudent lorsque le chauffe-biberon contient de l'eau chaude.

- Les surfaces accessibles de l'appareil peuvent devenir chaudes pendant l'utilisation.
- Ne déplacez pas l'appareil lorsqu'il contient de l'eau chaude.
- Vérifiez toujours la température des aliments destinés à bébé avant de commencer à nourrir votre enfant.

### **Attention**

- Cet appareil est destiné à un usage domestique ou assimilé : utilisation dans des gîtes, chambres d'hôtes, cuisines destinées aux employés dans les magasins, les entreprises et autres environnements de travail, ou utilisation par les clients d'hôtels, d'auberges ou d'autres résidences hôtelières.
- Débranchez l'appareil lorsque vous ne l'utilisez pas.
- Si le cordon d'alimentation est trop long, rangez l'excédent dans la base pour garantir la stabilité du chauffe-biberon.
- Avant de nettoyer l'appareil, laissez-le refroidir.
- Pour éviter tout dommage irréparable, suivez les instructions de détartrage.

## 40 FRANÇAIS

- N'essayez pas d'ouvrir ni de réparer l'appareil vous-même. Contactez le Service Consommateurs Philips de votre pays ([www.philips.com/support](http://www.philips.com/support)).
- Les aliments ne doivent pas être chauffés pendant trop longtemps.
- Utilisez l'appareil uniquement comme décrit dans le mode d'emploi afin d'éviter tout risque de blessure due à une utilisation inappropriée.
- Après utilisation, la surface de l'élément chauffant reste chaude pendant un certain temps.

### Champs électromagnétiques (CEM)

Cet appareil Philips est conforme à toutes les normes et à tous les règlements applicables relatifs à l'exposition aux champs électromagnétiques.

### Utilisation du chauffe-biberon

Avec ce chauffe-biberon, vous pouvez décongeler et chauffer en toute sécurité du lait contenu dans des biberons Philips Avent et du lait ou de la nourriture pour bébé dans des pots. Le chauffe-biberon aide à préserver les nutriments et vitamines contenu dans le lait maternel car il ne surchauffe jamais le lait. Si le lait est trop chaud, il perd nutriments et vitamines. Pour préserver la qualité de votre lait maternel, il est important de chauffer le lait de manière sûre et contrôlée. Le chauffe-biberon est conçu pour un chauffage doux et uniforme. Pas de points chauds : le lait est mélangé uniformément lors du chauffage. Le capteur intégré suit et contrôle la température du lait, pour éviter qu'il ne soit trop chaud.

*Remarque : Les sachets de conservation Philips Avent pour le lait maternel et les biberons Philips Avent 60 ml ne peuvent pas être utilisés dans ce chauffe-biberon.*

### Explication des réglages

---

- Vous avez le choix entre les réglages suivants : (fig. 2)
- Fonction de décongélation : pour décongeler un biberon ou un récipient contenant du lait congelé ou des aliments congelés pour bébés. Ne réchauffe pas.
- Fonctions de réchauffage du lait : sélectionnez l'un de ces réglages pour réchauffer un biberon de lait à une température sûre. Le réglage 2 chauffe votre lait à température corporelle environ. Le réglage 1 chauffe votre lait à une température légèrement plus basse et le réglage 3 chauffe votre lait à une température légèrement plus élevée.
- Fonction de réchauffage des aliments pour bébé : sélectionnez cette fonction pour réchauffer un récipient ou petit pot contenant des aliments pour bébé.

### Utilisation du chauffe-biberon pour chauffer du lait

---

- 1** Branchez le cordon d'alimentation sur la prise secteur (fig. 3).
- 2** Placez un biberon au centre du chauffe-biberon (fig. 4).  
*Remarque : Pour chauffer du lait contenu dans un pot de conservation du lait, suivez les mêmes étapes que celles indiquées pour le réchauffage du lait dans un biberon.*
- 3** Remplissez le chauffe-biberon avec la **même** quantité d'eau potable que la quantité de lait à réchauffer (par exemple, pour chauffer 125 ml de lait, vous devez utiliser 125 ml d'eau potable). Si vous voulez faire chauffer une grande quantité de lait (>180 ml), le niveau d'eau maximum est d'environ 1 cm sous le bord du chauffe-biberon (ce qui correspond à ajouter 160 ml d'eau potable). Un niveau d'eau approprié garantit un réchauffage efficace. (fig. 5)

## 42 FRANÇAIS

- 4** Sélectionnez le réglage souhaité (fig. 6).

*Remarque : L'expérience a montré que les bébés peuvent avoir une préférence concernant la température de leur lait. Ceci peut être dû à des préférences personnelles ou à des facteurs externes (par ex. température ambiante). Les trois réglages garantissent que le lait est chauffé à une température sûre qui convienne à votre enfant et aider à préserver les nutriments et vitamines du lait.*

- 5** Appuyez sur le bouton marche/arrêt pour mettre l'appareil en marche. Le voyant du bouton s'allume pour indiquer que le chauffe-biberon est en marche (fig. 7).

*Remarque : Le chauffe-biberon commence à chauffer dès que vous avez appuyé sur le bouton.*

- 6** L'indicateur de progression commence à se remplir progressivement de lumière blanche pour afficher la progression du processus de réchauffage du lait (fig. 8).

*Remarque : L'indicateur de progression indique la progression du processus de réchauffage du lait. L'indicateur de progression commence à clignoter lorsque l'appareil est allumé. Lorsque la première phase de réchauffage est terminée, le segment inférieur reste allumé et le segment suivant commence à clignoter pour indiquer que la deuxième phase de réchauffage est en cours. Ces étapes se poursuivent jusqu'à ce que la troisième phase de réchauffage soit terminée. L'ensemble de l'indicateur de progression reste alors allumé.*

*Remarque : Lors du réchauffage, le lait est mélangé et chauffe uniformément. Il faut environ 10 minutes pour chauffer 90 ml de lait à température ambiante. Il faut plus de temps pour chauffer du lait froid ou une grande quantité de lait.*

Attention : Ne retirez pas le biberon du chauffe-biberon lorsque la barre de progression clignote.

- 7** Une fois que l'ensemble de l'indicateur de progression reste allumé, le lait a atteint la température souhaitée.



- Lorsque le lait est chaud, vous pouvez enlever le biberon du chauffe-biberon pour nourrir votre bébé immédiatement (voir la section « Nourrir votre bébé immédiatement ») ou vous pouvez le conserver au chaud dans le chauffe-biberon (voir la section « Maintien du lait au chaud »).

### **Augmentation de la température du lait**

- 1** Si vous souhaitez que le lait soit plus chaud, vous pouvez augmenter progressivement la température du lait dès qu'elle est atteinte en sélectionnant le réglage 3 de réchauffage du lait et en laissant le biberon dans l'appareil en mode de maintien au chaud (fig. 9).
- 2** Si vous venez d'éteindre le chauffe-biberon ou s'il vient de s'éteindre automatiquement, rallumez-le sans retirer l'eau chaude de l'appareil et procédez à l'étape ci-dessus (fig. 10).
- 3** Le chauffe-biberon s'éteint automatiquement au bout de 20 minutes de mode de maintien au chaud (fig. 11).

### **Nourrir votre bébé immédiatement**

- 1** Appuyez sur le bouton marche/arrêt pour éteindre l'appareil et retirez le biberon (fig. 10).
- 2** Vérifiez toujours la température du lait avant de nourrir votre bébé. Secouez légèrement le lait dans le biberon et vérifiez la température du lait en faisant couler quelques gouttes sur l'intérieur de votre poignet (fig. 12).
- 3** Débranchez l'appareil et videz le chauffe-biberon (fig. 13).

### **Maintien du lait au chaud**

- 1** Lorsque le lait a atteint la température souhaitée, le chauffe-biberon passe automatiquement en mode de maintien au chaud. Dans ce mode, le lait est maintenu à la température programmée pendant 20 minutes (fig. 14).

## 44 FRANÇAIS

- 2 Le chauffe-biberon s'éteint automatiquement au bout de 20 minutes. L'indicateur de progression s'éteint pour indiquer que le lait n'est plus maintenu à la température souhaitée (fig. 11).

*Remarque : Si vous souhaitez nourrir votre bébé avec du lait à une certaine température, vous devez enlever le biberon de lait du chauffe-biberon et le donner à votre bébé immédiatement après que le chauffe-biberon s'est éteint. Dans le cas contraire, le lait refroidit.*

*Remarque : Vous ne pouvez pas prolonger le mode de maintien au chaud du chauffe-biberon pendant plus de 20 minutes.*

Attention : Il n'est pas recommandé de réchauffer du lait maternel deux fois car les bactéries commencent à se développer dans le lait.

- 3 Vérifiez toujours la température du lait avant de nourrir votre bébé. Secouez légèrement le lait dans le biberon ou le pot de conservation du lait et vérifiez la température du lait en faisant couler quelques gouttes sur l'intérieur de votre poignet (fig. 12).

- 4 Débranchez l'appareil et videz le chauffe-biberon (fig. 13).

### **Réutilisation immédiate du chauffe-biberon pour un autre biberon**

Si vous voulez chauffer un autre biberon immédiatement, laissez le chauffe-biberon refroidir pendant quelques minutes. Pour accélérer le processus, remplissez le chauffe-biberon d'eau froide fraîche. Lorsque vous allumez le chauffe-biberon, l'indicateur de progression commence à clignoter du bas vers le haut pour indiquer que l'appareil chauffe à nouveau.

*Remarque : Si l'indicateur de progression est allumé mais ne clignote pas, le chauffe-biberon est encore trop chaud pour chauffer un autre biberon. Éteignez le chauffe-biberon, laissez-le refroidir pendant quelques minutes et veillez à le remplir d'eau froide fraîche.*

### **Utilisation du chauffe-biberon pour réchauffer des aliments pour bébé**

---

- 1** Branchez le cordon d'alimentation sur la prise secteur (fig. 3).
- 2** Placez un récipient ou un petit pot pour bébé au centre du chauffe-biberon (fig. 15).

*Remarque : Vous pouvez retirer le couvercle du récipient ou du petit pot pour bébé afin de pouvoir remuer les aliments pour bébés pendant qu'ils chauffent.*

- 3** Remplissez le chauffe-biberon avec la **même** quantité d'eau potable que la quantité d'aliments pour bébé à réchauffer (par exemple, pour réchauffer 125 ml d'aliments pour bébé, vous devez utiliser 125 ml d'eau potable). Si vous voulez faire chauffer une grande quantité d'aliments pour bébé, le niveau d'eau maximum est d'environ 1 cm sous le bord du chauffe-biberon (ce qui correspond à ajouter 160 ml d'eau potable). Un niveau d'eau approprié garantit un réchauffage efficace. (fig. 16)
- 4** Sélectionnez la fonction de réchauffage des aliments pour bébé (fig. 17).
- 5** Appuyez sur le bouton marche/arrêt pour mettre l'appareil en marche. La lumière de l'indicateur de progression indique que le chauffe-biberon est en marche (fig. 18).

## 46 FRANÇAIS

*Remarque : Le chauffe-biberon commence à chauffer immédiatement après que vous avez appuyé sur le bouton. En raison de la grande variété d'aliments pour bébé, il n'est pas possible pour l'appareil de détecter exactement combien de temps les aliments doivent être chauffés.*

- 6** L'indicateur de progression commence à se remplir progressivement de lumière blanche pour afficher la progression du processus de réchauffage. Lors du processus de réchauffage, ne retirez pas le petit pot ou le récipient du chauffe-biberon, mais mélangez les aliments pour bébé pendant que le petit pot ou le récipient est toujours dans le chauffe-biberon (fig. 19).

*Remarque : Vous pouvez commencer à mélanger les aliments pour bébé dès que le deuxième segment de l'indicateur de progression reste allumé. Mélanger avant ce moment n'est pas efficace car la température des aliments est encore trop basse.*

**Attention : Ne retirez pas le pot de conservation ou le petit pot du chauffe-biberon lors du réchauffage.**

- 7** Une fois que l'ensemble de l'indicateur de progression reste allumé, les aliments ont atteint la température souhaitée.

*Remarque : En raison de la grande variété d'aliments pour bébé, il est fortement recommandé de mélanger en continu les aliments pour bébés et de vérifier leur température pendant qu'ils chauffent pour un résultat optimal.*

- Lorsque les aliments de bébé sont chauds, vous pouvez enlever le récipient ou le petit pot du chauffe-biberon pour nourrir votre bébé immédiatement (voir la section « Nourrir votre bébé immédiatement ») ou vous pouvez le conserver au chaud dans le chauffe-biberon (voir la section « Maintien des aliments pour bébé au chaud »).

### **Augmentation de la température des aliments pour bébés**

- 1** Goûtez toujours les aliments pour bébés après le réchauffage pour vous assurer qu'ils ne sont pas trop chauds. Si vous souhaitez qu'ils soient plus chauds, remettez le récipient dans le chauffe-biberon et laissez-le en mode de maintien au chaud pendant un certain temps. Continuez à remuer les aliments pour bébés (fig. 15).
- 2** Si vous venez d'éteindre le chauffe-biberon ou s'il vient de s'éteindre automatiquement, rallumez-le sans retirer l'eau chaude de l'appareil et procédez à l'étape ci-dessus (fig. 18).
- 3** Le chauffe-biberon s'éteint automatiquement au bout de 20 minutes de mode de maintien au chaud (fig. 20).

### **Nourrir votre bébé immédiatement**

- 1** Appuyez sur le bouton marche/arrêt pour éteindre l'appareil et retirez le biberon ou le récipient (fig. 18).
- 2** Après le réchauffage, goûtez la nourriture destinée à bébé afin de vous assurer qu'elle n'est pas trop chaude (fig. 21).
- 3** Débranchez l'appareil et videz le chauffe-biberon (fig. 13).

### **Maintien des aliments pour bébé au chaud**

- 1** Lorsque les aliments destinés à bébé ont atteint la température souhaitée, le chauffe-biberon passe automatiquement en mode de maintien au chaud. Dans ce mode, les aliments pour bébé sont maintenus à la température programmée pendant 20 minutes (fig. 22).
- 2** Le chauffe-biberon s'éteint automatiquement au bout de 20 minutes. L'indicateur de progression s'éteint pour indiquer que les aliments ne sont plus maintenus à la température souhaitée (fig. 20).

## 48 FRANÇAIS

*Remarque : Si vous souhaitez nourrir votre bébé avec les aliments à une certaine température, vous devez les enlever du chauffe-biberon et les donner à votre bébé immédiatement après que le chauffe-biberon s'est éteint. Dans le cas contraire, les aliments refroidissent.*

*Remarque : Vous ne pouvez pas prolonger le mode de maintien au chaud du chauffe-biberon pendant plus de 20 minutes.*

- 3** Vérifiez toujours la température des aliments pour bébés avant de nourrir votre bébé. Remuez doucement les aliments pour bébés dans le récipient ou le petit pot et goûtez-les pour vous assurer qu'ils ne sont pas trop chauds (fig. 21).
- 4** Débranchez l'appareil et videz le chauffe-biberon (fig. 13).

### **Réutilisation immédiate du chauffe-biberon pour un autre récipient d'aliments pour bébé**

Si vous voulez chauffer immédiatement un autre récipient ou petit pot contenant des aliments pour bébés, laissez le chauffe-biberon refroidir pendant quelques minutes. Pour accélérer le processus, remplissez le chauffe-biberon d'eau froide fraîche. Lorsque vous allumez le chauffe-biberon, l'indicateur de progression commence à clignoter de bas en haut pour indiquer que l'appareil chauffe à nouveau.

*Remarque : Si l'indicateur de progression est allumé mais ne clignote pas, le chauffe-biberon est encore trop chaud pour chauffer un autre récipient ou petit pot contenant des aliments pour bébés. Éteignez le chauffe-biberon, laissez-le refroidir pendant quelques minutes et veillez à le remplir d'eau froide fraîche.*

## Fonction de décongélation

---

Avec ce réglage, vous pouvez décongeler du lait ou des aliments congelés. Suivez les étapes indiquées aux sections « Utilisation du chauffe-biberon pour chauffer du lait » ou « Utilisation du chauffe-biberon pour réchauffer des aliments pour bébés ».

L'indicateur de progression commence à clignoter lorsque l'appareil est réglé sur la fonction de décongélation.

L'indicateur de progression se remplit progressivement de lumière blanche pour afficher la progression de la décongélation. Le lait ou les aliments sont entièrement décongelés lorsque l'ensemble de l'indicateur de progression reste allumé.

La fonction de décongélation permet de décongeler le lait ou les aliments pour bébés, mais pas de les réchauffer. Si vous voulez réchauffer du lait ou des aliments pour bébés après les avoir décongelés, commencez par éteindre l'appareil, puis sélectionnez la fonction de réchauffage souhaitée et remettez l'appareil en marche.

## Nettoyage et détartrage

### Nettoyage

---

- 1** Après chaque utilisation, débranchez le chauffe-biberon et laissez-le refroidir (fig. 23).
- 2** Pour des raisons d'hygiène, videz l'eau du chauffe-biberon (fig. 24).
- 3** Essuyez l'extérieur et l'intérieur du chauffe-biberon à l'aide d'un chiffon humide (fig. 25).

N'utilisez pas d'abrasifs, de produits de nettoyage antibactériens, de produits chimiques ni d'outils tranchants pour nettoyer le chauffe-biberon.

## 50 FRANÇAIS

*Remarque : Si vous avez utilisé le chauffe-biberon pour réchauffer des récipients contenant des aliments, assurez-vous qu'aucune nourriture n'est allée se loger sous le chauffe-biberon.*

### Détartrage

---

Pour que le chauffe-biberon fonctionne efficacement, il est recommandé de le détartrer toutes les **quatre semaines**.

- 1** Mélangez 50 ml de vinaigre blanc et 100 ml d'eau froide pour détartrer le chauffe-biberon. Sélectionnez tout d'abord la fonction de décongélation, puis allumez le chauffe-biberon et laissez l'appareil fonctionner pendant 10 minutes. Laissez la solution dans le chauffe-biberon jusqu'à ce que tous les dépôts de calcaire aient disparu. (fig. 26)

*Remarque : Vous pouvez également utiliser des détartrants à base d'acide citrique.*

*Remarque : N'utilisez aucun autre type de détartrant.*

- 2** Avant de vider le chauffe-biberon, débranchez-le (fig. 23).
- 3** Videz le chauffe-biberon et rincez-en soigneusement l'intérieur. S'il reste des dépôts de calcaire après le rinçage, répétez l'opération de détartrage (fig. 24).

### Recyclage

- La présence de ce symbole sur un produit indique que ce dernier est conforme à la directive européenne 2012/19/UE. Renseignez-vous sur les dispositions en vigueur dans votre région concernant la collecte séparée des appareils électriques et électroniques. Respectez les réglementations locales et ne jetez pas le produit avec les ordures ménagères ordinaires. La mise au rebut correcte d'anciens produits permet de préserver l'environnement et la santé. (fig. 27)



## Garantie et assistance

Si vous avez besoin d'une assistance ou d'informations supplémentaires, consultez le site Web **[www.philips.com/support](http://www.philips.com/support)** ou lisez le dépliant séparé sur la garantie internationale.

### Descrizione generale (fig. 1)

1. Riscalda biberon
2. Indicatore di avanzamento
3. Impostazioni e manopola on/off
4. Impostazione scongelamento
5. Impostazione riscaldamento del latte 1
6. Impostazione riscaldamento del latte 2
7. Impostazione riscaldamento del latte 3
8. Impostazione riscaldamento pappe
9. Pulsante on/off

### Importante

Per trarre il massimo vantaggio dall'assistenza fornita da Philips, registrate il vostro apparecchio sul sito **www.philips.com/welcome**.

Prima di utilizzare lo scaldabiberon, leggete attentamente il presente manuale dell'utente e conservatelo per eventuali riferimenti futuri.

#### **Pericolo**

- Non immergete l'apparecchio nell'acqua o in altri liquidi e non risciacquatelo sotto l'acqua corrente.

#### **Avviso**

- Utilizzate l'apparecchio solo in ambienti chiusi.

- Questo apparecchio può essere usato da persone con capacità mentali, fisiche o sensoriali ridotte, prive di esperienza o conoscenze adatte a condizione che tali persone abbiano ricevuto assistenza o formazione per utilizzare l'apparecchio in maniera sicura e capiscano i potenziali pericoli associati a tale uso.
- Le operazioni di pulizia e manutenzione non devono essere eseguite da bambini. Questo apparecchio non deve essere usato dai bambini. Tenere l'apparecchio e il cavo di alimentazione fuori dalla portata dei bambini.
- Evitate che i bambini giochino con l'apparecchio.
- Non immergete il cavo, la spina o l'apparecchio in acqua o altri liquidi.
- Assicuratevi che il cavo di alimentazione non penda dal bordo di un tavolo o del piano di lavoro. Il cavo in eccesso può essere avvolto attorno alla base dello scaldabiberon per la massima stabilità dell'apparecchio.
- Tenete il cavo lontano da superfici incandescenti.

## 54 ITALIANO

- Collegate l'apparecchio a una presa dotata di messa a terra. Controllate che la spina sia inserita correttamente nella presa.
- Prima di collegare l'apparecchio, controllate che la tensione indicata sulla parte inferiore dell'apparecchio corrisponda a quella locale.
- Se dovete utilizzare una prolunga, assicuratevi che sia dotata di messa a terra con una potenza nominale di almeno 13 ampere.
- Non usate l'apparecchio se la spina, il cavo di alimentazione o lo stesso apparecchio è danneggiato. Se il cavo di alimentazione è danneggiato, occorre farlo sostituire da Philips, un rivenditore specializzato Philips o da personale qualificato per evitare situazioni pericolose.
- Non posizionate l'apparecchio sopra o vicino a fornelli a gas o elettrici, né in un forno caldo.
- Non preriscaldare l'apparecchio.
- Posizionate sempre il biberon montato con il tappo all'interno dello scaldabiberon prima di aggiungere l'acqua.

- Assicuratevi di aggiungere l'acqua prima di accendere lo scaldabiberon.
- L'acqua calda può causare gravi ustioni. Prestate attenzione quando lo scaldabiberon contiene acqua calda.
- Durante l'uso, le superfici accessibili dell'apparecchio potrebbero diventare calde.
- Non spostate l'apparecchio quando contiene acqua calda.
- Controllate sempre la temperatura degli alimenti per bambini prima di darli al vostro bambino.

### **Attenzione**

- Questo apparecchio è destinato esclusivamente ad un uso domestico e applicazioni simili, ad esempio aree ristoro per il personale di negozi, uffici e altri ambienti di lavoro, aziende agricole, servizi offerti ai clienti di alberghi, hotel e altri luoghi residenziali, bed and breakfast e ambienti analoghi.
- Scollegate l'apparecchio dall'alimentazione quando non è in uso.
- Riponete il cavo di alimentazione in eccesso all'interno della base per la massima stabilità dello scaldabiberon.

## 56 ITALIANO

- Lasciate raffreddare l'apparecchio prima di pulirlo.
- Seguite le istruzioni per la pulizia anticalcare per evitare danni irreparabili.
- Non tentate di aprire o riparare l'apparecchio da soli. Potete contattare il centro assistenza clienti Philips nel vostro paese (consultare la pagina **www.philips.com/support**).
- Il cibo non deve essere riscaldato troppo a lungo.
- Utilizzate l'apparecchio esclusivamente nel modo descritto dal manuale dell'utente per evitare possibili lesioni causate da errato utilizzo.
- La superficie della resistenza è soggetta a calore residuo dopo l'uso.

### **Campi elettromagnetici (EMF)**

Questo apparecchio Philips è conforme a tutti gli standard e alle norme relativi all'esposizione ai campi elettromagnetici.

### **Utilizzo dello scaldabiberon**

Con questo scaldabiberon, potete riscaldare e scongelare in modo sicuro il latte nei biberon Philips Avent e il latte e gli alimenti per bambini nei recipienti.

Lo scaldabiberon aiuta a preservare le preziose sostanze nutritive e le vitamine del latte materno perché non surriscalda mai il latte. Se il latte diventa troppo caldo, le sostanze nutritive e le vitamine vengono danneggiate. Per preservare la qualità del latte materno, è importante

riscaldare il latte in maniera sicura e controllata. Lo scaldabiberon è progettato per scaldare il latte a temperatura moderata e in modo uniforme, evitando zone più calde, grazie alla circolazione del latte durante il riscaldamento. Il sensore integrato registra e controlla la temperatura del latte per evitare che si surriscaldi.

***Nota: i sacchetti per il latte materno Philips Avent e i biberon Philips Avent da 60 ml non possono essere utilizzati con questo scaldabiberon.***

### **Spiegazione delle impostazioni**

---

- Potete scegliere tra le seguenti impostazioni: (fig. 2)
- Impostazione scongelamento: per scongelare un biberon o un contenitore con latte o alimenti per bambini surgelati. Non si verifica alcun riscaldamento.
- Impostazioni di riscaldamento del latte: selezionate una di queste impostazioni per riscaldare un biberon di latte a una temperatura sicura. L'impostazione 2 consente di riscaldare il latte raggiungendo all'incirca la temperatura corporea. L'impostazione 1 consente di riscaldare il latte a una temperatura leggermente più bassa, mentre l'impostazione 3 consente di riscaldare il latte a una temperatura leggermente superiore.
- Impostazione riscaldamento pappe: selezionate questa impostazione quando desiderate riscaldare un recipiente o un vasetto di alimenti per bambini.

### **Uso dello scaldabiberon per riscaldare il latte**

---

- 1** Inserite la spina nella presa di corrente a muro (fig. 3).
- 2** Posizionate un biberon centralmente nello scaldabiberon (fig. 4).

***Nota: per riscaldare il latte in un recipiente del latte, seguite gli stessi passaggi indicati per il riscaldamento del latte in un biberon.***

**3** Riempite lo scaldabiberon con una quantità di acqua potabile **pari** a quella del latte da riscaldare (ad esempio, per riscaldare 125 ml di latte, è necessario utilizzare 125 ml di acqua potabile). Se volete riscaldare una grande quantità di latte (>180 ml), il livello massimo dell'acqua è di circa 1 cm sotto il bordo dello scaldabiberon (che corrisponde all'aggiunta di 160 ml di acqua potabile). Il giusto livello di acqua assicura efficienti prestazioni di riscaldamento. (fig. 5)

**4** Selezionate l'impostazione desiderata (fig. 6).

*Nota: l'esperienza ci insegna che i bimbi possono avere una preferenza di temperatura specifica per il latte. Questo potrebbe essere dovuto alle preferenze personali o a fattori esterni (ad esempio la temperatura dell'ambiente). Tutte e tre le impostazioni assicurano che il latte venga riscaldato a una temperatura sicura, adatta al vostro bimbo, preservando le sostanze nutritive e le vitamine del latte.*

**5** Premete il pulsante on/off per accendere l'apparecchio. La spia del pulsante si illumina per indicare che lo scaldabiberon è acceso (fig. 7).

*Nota: lo scaldabiberon inizia a riscaldare non appena premete il pulsante.*

**6** L'indicatore di avanzamento inizia a riempirsi gradualmente con la spia bianca per indicare lo stato di avanzamento del processo di riscaldamento del latte (fig. 8).

*Nota: l'indicatore di avanzamento mostra lo stato di avanzamento del processo di riscaldamento del latte e inizia a lampeggiare quando l'apparecchio è acceso. Quando la prima fase di riscaldamento è stata completata, il segmento inferiore lampeggia in maniera continua e il segmento successivo inizia a lampeggiare per indicare che è in corso la seconda fase di riscaldamento. Questi passaggi continuano finché la terza fase di riscaldamento non è stata completata. Infine, l'intero indicatore di avanzamento lampeggia in maniera continua.*



*Nota: durante il processo di riscaldamento, il latte viene fatto circolare per garantire un riscaldamento uniforme. Sono necessari circa 10 minuti per riscaldare 90 ml di latte a temperatura ambiente. Occorre leggermente più tempo per scaldare il latte freddo o una grande quantità di latte.*

Attenzione: non estraete il biberon dallo scaldabiberon quando l'indicatore di avanzamento lampeggia.

- 7** Quando l'intero indicatore di avanzamento lampeggia in maniera continua, il latte ha raggiunto la temperatura impostata.
- Quando il latte è caldo, potete prendere il biberon dallo scaldabiberon e darlo subito al vostro bambino (vedere la sezione "Dare subito la pappa/il latte al bambino") o potete mantenerlo caldo nello scaldabiberon (vedere la sezione "Mantenere il latte caldo").

### **Aumento della temperatura del latte**

- 1** Se desiderate che il latte sia più caldo, è possibile aumentare la temperatura del latte gradualmente dopo che è pronto passando all'impostazione riscaldamento del latte 3 e lasciando il biberon nell'apparecchio in modalità di mantenimento della temperatura (fig. 9).
- 2** Se avete appena spento lo scaldabiberon o se si è spento automaticamente, riaccendetelo senza rimuovere l'acqua calda e seguite il passaggio riportato sopra (fig. 10).
- 3** Lo scaldabiberon si spegne automaticamente dopo 20 minuti in modalità di mantenimento della temperatura (fig. 11).

## 60 ITALIANO

### Dare subito la pappa/il latte al bambino

- 1** Premete il pulsante on/off per spegnere l'apparecchio ed estrarre il biberon (fig. 10).
- 2** Controllate sempre la temperatura del latte prima di darlo al bambino. Mescolate il latte delicatamente nel biberon e controllate la temperatura del latte versandone qualche goccia sulla parte interna del polso (fig. 12).
- 3** Scollegate l'apparecchio e svuotate lo scaldabiberon (fig. 13).

### Mantenere il latte caldo

- 1** Quando il latte ha raggiunto la temperatura desiderata, lo scaldabiberon passa automaticamente alla modalità di mantenimento della temperatura. In questa modalità, il latte si mantiene alla temperatura impostata per 20 minuti (fig. 14).
- 2** Lo scaldabiberon si spegne automaticamente dopo 20 minuti. L'indicatore di avanzamento si spegne per indicare che il latte non è più mantenuto alla temperatura desiderata (fig. 11).

*Nota: se desiderate dare al bambino il latte alla temperatura impostata, dovete estrarre il biberon dallo scaldabiberon e darlo al bambino subito dopo lo spegnimento dello scaldabiberon, altrimenti il latte si raffredda.*

*Nota: non è possibile prolungare la modalità di mantenimento della temperatura dello scaldabiberon per più di 20 minuti.*

Attenzione: Si sconsiglia di riscaldare il latte materno due volte, poiché i batteri iniziano a svilupparsi nel latte.

- 3** Controllate sempre la temperatura del latte prima di darlo al bambino. Mescolate il latte delicatamente nel biberon o nel recipiente del latte e controllate la temperatura del latte versandone qualche goccia sulla parte interna del polso (fig. 12).

- 4 Scollegate l'apparecchio e svuotate lo scaldabiberon (fig. 13).

#### **Riutilizzare subito lo scaldabiberon per un altro biberon**

Se volete riscaldare subito un altro biberon, lasciate che lo scaldabiberon si raffreddi per alcuni minuti. Per velocizzare il processo, riempite lo scaldabiberon con acqua fredda. Quando accendete lo scaldabiberon, l'indicatore di stato inizia a lampeggiare dal basso verso l'alto per indicare che l'apparecchio si sta scaldando di nuovo.

*Nota: se l'indicatore di avanzamento è acceso ma non lampeggia, lo scaldabiberon è ancora troppo caldo per riscaldare un altro biberon. Spegnete lo scaldabiberon, lasciatelo raffreddare per alcuni minuti e assicuratevi di riempirlo con acqua fredda.*

#### **Uso dello scaldabiberon per riscaldare alimenti per bambini**

- 1 Inserite la spina nella presa di corrente a muro (fig. 3).
- 2 Posizionate al centro dello scaldabiberon un recipiente o un vasetto di alimenti per bambini (fig. 15).

*Nota: durante il riscaldamento, potete togliere il coperchio dal recipiente o dal vasetto per mescolare gli alimenti per bambini.*

- 3 Riempite lo scaldabiberon con una quantità di acqua potabile **pari** a quella della pappa da riscaldare (ad esempio, per riscaldare una pappetta da 125 ml, è necessario utilizzare 125 ml di acqua potabile). Se volete riscaldare una pappetta di quantità maggiore, il livello massimo dell'acqua è di circa 1 cm sotto il bordo dello scaldabiberon (che corrisponde all'aggiunta di 160 ml di acqua potabile). Il giusto livello di acqua assicura efficienti prestazioni di riscaldamento. (fig. 16)
- 4 Selezionate l'impostazione per riscaldare le pappette (fig. 17).

## 62 ITALIANO

- 5** Premete il pulsante on/off per accendere l'apparecchio. La spia dell'indicatore di avanzamento mostra che lo scaldabiberon è acceso (fig. 18).

*Nota: lo scaldabiberon inizia a riscaldare non appena premete il pulsante. Data la grande varietà di consistenza degli alimenti per bambini, l'apparecchio non è in grado di rilevare esattamente per quanto tempo gli alimenti debbano essere riscaldati.*

- 6** L'indicatore di avanzamento inizia a riempirsi gradualmente con la spia bianca per indicare lo stato di avanzamento del processo di riscaldamento. Durante il processo di riscaldamento, non estraete il recipiente o il vasetto dallo scaldabiberon, ma mescolate gli alimenti mentre il recipiente o il contenitore è ancora nello scaldabiberon (fig. 19).

*Nota: potete iniziare a mescolare gli alimenti per bambini o il latte non appena il secondo segmento dell'indicatore di avanzamento lampeggia in maniera continua. Mescolare prima di questo momento non ha alcuna efficacia poiché la temperatura è ancora troppo bassa.*

Attenzione: Non estraete il recipiente o il vasetto dallo scaldabiberon durante il riscaldamento.

- 7** Quando l'indicatore di avanzamento lampeggia in maniera continua, gli alimenti per bambini hanno raggiunto la temperatura desiderata.

*Nota: Data la grande varietà di consistenze degli alimenti per bambini, vi raccomandiamo di mescolare continuamente gli alimenti e controllarne la temperatura durante la fase di riscaldamento per ottenere un risultato ottimale.*

- Quando la pappa o il latte si sono riscaldati, potete estrarre il recipiente o il vasetto di alimenti per bambini dallo scaldabiberon per dare subito da mangiare al bambino (vedere la sezione "Dare subito la pappa/il latte

al bambino”) o potete mantenerlo caldo nello scaldabiberon (vedere la sezione “Mantenere la temperatura della pappa e del latte”).

### **Aumento della temperatura degli alimenti per bambini**

- 1** Assaggiare sempre gli alimenti per bambini o il latte dopo il riscaldamento per assicurarvi che non siano troppo caldi. Se desiderate scaldarli più a lungo, riponete nuovamente il recipiente nello scaldabiberon e lasciatelo nella modalità di mantenimento della temperatura per un breve periodo di tempo. Continuate a mescolare gli alimenti per bambini (fig. 15).
- 2** Se avete appena spento lo scaldabiberon o se si è spento automaticamente, riaccendetelo senza rimuovere l’acqua calda e seguite il passaggio riportato sopra (fig. 18).
- 3** Lo scaldabiberon si spegne automaticamente dopo 20 minuti in modalità di mantenimento della temperatura (fig. 20).

### **Dare subito la pappa/il latte al bambino**

- 1** Premete il pulsante on/off per spegnere l’apparecchio ed estrarre il recipiente o il vasetto con gli alimenti per bambini (fig. 18).
- 2** Dopo il riscaldamento, assaggiare gli alimenti per bambini per assicurarvi che non siano troppo caldi (fig. 21).
- 3** Scollegate l’apparecchio e svuotate lo scaldabiberon (fig. 13).

### **Mantenere la temperatura della pappa e del latte**

- 1** Quando gli alimenti per bambini o il latte hanno raggiunto la temperatura desiderata, lo scaldabiberon passa automaticamente alla modalità di mantenimento della temperatura. In questa modalità, gli alimenti per bambini si mantengono alla temperatura desiderata per 20 minuti (fig. 22).

## 64 ITALIANO

- 2** Lo scaldabiberon si spegne automaticamente dopo 20 minuti. L'indicatore di avanzamento si spegne per indicare che gli alimenti per bambini non saranno più mantenuti alla temperatura desiderata (fig. 20).

*Nota: se desiderate dare al bambino alimenti alla temperatura impostata, dovete estrarli dallo scaldabiberon e darli al bambino subito dopo lo spegnimento dello scaldabiberon, per evitare che gli alimenti si raffreddino.*

*Nota: non è possibile prolungare la modalità di mantenimento della temperatura dello scaldabiberon per più di 20 minuti.*

- 3** Controllate sempre la temperatura degli alimenti prima di darli al vostro bambino. Mescolate delicatamente gli alimenti per bambini nel recipiente o nel vasetto e assaggiateli per assicurarvi che non siano troppo caldi (fig. 21).

- 4** Scollegate l'apparecchio e svuotate lo scaldabiberon (fig. 13).

### **Riutilizzo immediato dello scaldabiberon con un altro contenitore di alimenti per bambini**

Se volete riscaldare immediatamente un altro recipiente o vasetto con alimenti per bambini, lasciate che lo scaldabiberon si raffreddi per alcuni minuti. Per velocizzare il processo, riempite lo scaldabiberon con acqua fredda. Quando accendete lo scaldabiberon, l'indicatore di stato inizia a lampeggiare dal basso verso l'alto per indicare che l'apparecchio si sta scaldando di nuovo.

*Nota: se l'indicatore di avanzamento è acceso ma non lampeggia, lo scaldabiberon è ancora troppo caldo per riscaldare un altro recipiente o il vasetto con gli alimenti per bambini. Spegnete lo scaldabiberon, lasciatelo raffreddare per alcuni minuti e assicuratevi di riempirlo con acqua fredda.*

## Impostazione scongelamento

---

A questa impostazione, potete scongelare latte o pappe surgelate. Seguite i passaggi indicati nelle sezioni “Uso dello scaldabiberon per riscaldare il latte” o “Uso dello scaldabiberon per riscaldare le pappe”.

Quando l'apparecchio è impostato sul programma di scongelamento, l'indicatore di avanzamento inizia a lampeggiare e si riempie gradualmente di luce bianca, per indicare lo stato di avanzamento del processo di scongelamento. Il latte e gli alimenti per bambini sono completamente scongelati quando l'intero indicatore di avanzamento lampeggia in maniera continua.

Il programma di scongelamento consente di scongelare il latte e gli alimenti per bambini, ma non di riscaldarli. Se desiderate scaldare il latte o gli alimenti per bambini dopo lo scongelamento, spegnete innanzitutto l'apparecchio, quindi selezionate l'impostazione di riscaldamento desiderata e riaccendete l'apparecchio.

## Pulizia ed eliminazione del calcare

### Pulizia

---

- 1** Dopo ogni uso, scollegate lo scaldabiberon dall'alimentazione e lasciatelo raffreddare (fig. 23).
- 2** Rimuovete l'acqua dallo scaldabiberon per motivi igienici (fig. 24).
- 3** Pulite l'esterno e l'interno dello scaldabiberon con un panno umido (fig. 25).

Per la pulizia dello scaldabiberon, non utilizzate detergenti abrasivi, antibatterici, solventi chimici o utensili appuntiti.

*Nota: se avete utilizzato lo scaldabiberon per riscaldare pappe in un recipiente, assicuratevi che non ci siano residui sul fondo dello scaldabiberon.*

## 66 ITALIANO

### Rimozione del calcare

---

Vi consigliamo di eseguire la procedura di rimozione del calcare dallo scaldabiberon ogni **quattro settimane** per assicurarvi sempre prestazioni efficienti.

- 1** Mescolate 50 ml di aceto bianco con 100 ml di acqua fredda per eseguire la procedura di rimozione del calcare dallo scaldabiberon. Come prima cosa, selezionate il programma di scongelamento, quindi accendete lo scaldabiberon e lasciate l'apparecchio in funzione per 10 minuti. Lasciate agire la soluzione nello scaldabiberon fino a quando il calcare non si è sciolto. (fig. 26)

*Nota: potete anche utilizzare degli agenti decalcificanti a base di acido citrico.*

*Nota: non utilizzate altri tipi di agenti anticalcare.*

- 2** Scollegate lo scaldabiberon dall'alimentazione prima di svuotarlo (fig. 23).
- 3** Svuotate lo scaldabiberon e risciacquate l'interno a fondo. Se notate ancora tracce di calcare dopo il risciacquo, ripetete la procedura di rimozione del calcare (fig. 24).

### Riciclaggio

- Questo simbolo indica che il prodotto è conforme alla Direttiva Europea 2012/19/UE. Informatevi sulle normative locali relative alla raccolta differenziata dei prodotti elettrici ed elettronici e attenetevi a quest'ultime. Non smaltite mai questi prodotti con gli altri rifiuti domestici. Lo smaltimento corretto dei vostri prodotti usati contribuisce a prevenire potenziali effetti negativi sull'ambiente e sulla salute. (fig. 27)

### Garanzia e assistenza

Per assistenza o informazioni, visitate il sito Web all'indirizzo **[www.philips.com/support](http://www.philips.com/support)** oppure leggete l'opuscolo della garanzia internazionale.



**Algemene beschrijving (fig. 1)**

1. Babyflessenwarmer
2. Voortgangsindicator
3. Instellingen en aan-uitknop
4. Ontdooistand
5. Melkopwarmstand 1
6. Melkopwarmstand 2
7. Melkopwarmstand 3
8. Opwarmstand babyvoeding
9. Aan-uitknop

**Belangrijk**

Wilt u volledig profiteren van de ondersteuning die Philips u kan bieden? Registreer het apparaat dan op

**[www.philips.com/welcome](http://www.philips.com/welcome).**

Lees deze gebruiksaanwijzing zorgvuldig door voordat u de babyflessenwarmer gaat gebruiken. Bewaar de gebruiksaanwijzing om deze zo nodig te kunnen raadplegen.

**Gevaar**

- Dompel het apparaat nooit in water of een andere vloeistof en spoel het ook niet af onder de kraan.

**Waarschuwing**

- Gebruik het apparaat alleen binnenshuis.
- Dit apparaat kan worden gebruikt door personen met verminderde lichamelijke, zintuiglijke of geestelijke capaciteiten of weinig ervaring en kennis, mits zij toezicht

## 68 NEDERLANDS

of instructie hebben ontvangen aangaande veilig gebruik van het apparaat, en zij de gevaren van het gebruik begrijpen.

- Reiniging en onderhoud dienen niet door kinderen te worden uitgevoerd.
- Dit apparaat buiten bereik van kinderen houden. Houd het apparaat en het snoer buiten bereik van kinderen.
- Kinderen mogen niet met het apparaat spelen.
- Dompel het snoer, de stekker en het apparaat niet in water of in een andere vloeistof.
- Laat het netsnoer niet over de rand van een tafel of aanrecht hangen. Overtollig snoer kan in de voet van de babyflessenwarmer worden opgeborgen om de stabiliteit van het apparaat te garanderen.
- Houd het netsnoer uit de buurt van hete oppervlakken.
- Sluit het apparaat alleen aan op een geaard stopcontact. Zorg er altijd voor dat de stekker goed in het stopcontact zit.
- Controleer of het voltage aangegeven op de onderkant van het apparaat overeenkomt met de plaatselijke

netspanning voordat u het apparaat aansluit.

- Zorg bij het gebruik van een verlengsnoer voor een geaard verlengsnoer met een bereik van minimaal 13 A.
- Gebruik het apparaat niet als de stekker, het netsnoer, of het apparaat zelf beschadigd is. Als het netsnoer beschadigd is, moet u het laten vervangen door Philips, een door Philips geautoriseerd servicecentrum of personen met vergelijkbare kwalificaties om gevaar te voorkomen.
- Plaats het apparaat niet op of in de buurt van een gasfornuis of elektrisch fornuis of in een warme oven.
- Verwarm het apparaat niet voor.
- Plaats altijd een volledig in elkaar gezette fles met dop in de babyflessenwarmer voordat u water toevoegt.
- Voeg water toe voordat u de babyflessenwarmer inschakelt.
- Heet water kan ernstige brandwonden veroorzaken. Wees voorzichtig met de babyflessenwarmer wanneer deze heet water bevat.

## 70 NEDERLANDS

- De aanraakbare oppervlakken van het apparaat kunnen tijdens gebruik heet worden.
- Verplaats het apparaat niet wanneer het heet water bevat.
- Controleer altijd de temperatuur van de babyvoeding voordat u uw kind gaat voeden.

### **Let op**

- Dit apparaat is bedoeld voor huishoudelijk en soortgelijk gebruik zoals: in boerderijen; in Bed & Breakfast-achtige omgevingen; in keukens (voor personeel) in winkels, kantoren en andere werkomgevingen; door gasten in hotels, motels en andere verblijfsaccommodaties.
- Haal de stekker van het apparaat uit het stopcontact wanneer het niet in gebruik is.
- Berg overtollig snoer op in de voet om de stabiliteit van de babyflessenwarmer te garanderen.
- Laat het apparaat afkoelen voordat u het schoonmaakt.
- Volg de ontkalkingsinstructies om onherstelbare schade te voorkomen.

- Probeer het apparaat niet zelf te openen of te repareren. Neem contact op met het Philips Consumer Care Centre in uw land (zie **[www.philips.com/support](http://www.philips.com/support)**).
- Het voedsel mag niet te lang worden verwarmd.
- Gebruik het apparaat alleen zoals beschreven in de gebruiksaanwijzing om mogelijk letsel door verkeerd gebruik te voorkomen.
- Het oppervlak van het verwarmingselement is na gebruik niet meteen afgekoeld.

### **Elektromagnetische velden (EMV)**

Dit Philips-apparaat voldoet aan alle toepasbare richtlijnen en voorschriften met betrekking tot blootstelling aan elektromagnetische velden.

### **De babyflessenwarmer gebruiken**

Met deze babyflessenwarmer kunt u veilig melk in Philips Avent-voedingsflessen ontdooien en verwarmen maar ook melk of babyvoeding in bewaarbekers.

Met de babyflessenwarmer kunnen belangrijke voedingsstoffen en vitamines in de moedermelk bewaard blijven omdat de melk niet oververhit raakt. Als melk te warm wordt, raken voedingsstoffen en vitamines beschadigd. Om de kwaliteit van uw moedermelk te bewaren, is het belangrijk dat de melk op een veilige en gecontroleerde manier wordt opgewarmd. Met de babyflessenwarmer kan de melk geleidelijk en gelijkmatig worden opgewarmd en wordt

## 72 NEDERLANDS

voorkomen dat er zich hete plekken vormen. Deze ontstaan doordat de melk tijdens het opwarmen circuleert. De ingebouwde sensor houdt de temperatuur van de melk bij en regelt deze, zodat oververhitting altijd wordt voorkomen.

**Opmerking: Philips Avent-moedermelkzakken en Philips Avent-flessen van 60 ml kunnen niet in deze babyflessenwarmer worden gebruikt.**

### Uitleg over de standen

---

- U kunt uit de volgende standen kiezen: (fig. 2)
- Ontdooi-stand: ontdooi een fles of bewaarbeker met ingevroren melk of babyvoeding. Er vindt geen opwarming plaats.
- Melkopwarmstanden: selecteer een van de volgende standen wanneer u een fles melk wilt verwarmen tot een veilige temperatuur. Stand 2 verwarmt de melk tot ongeveer lichaamstemperatuur. Stand 1 verwarmt de melk tot een iets lagere temperatuur stand 3 verwarmt de melk tot een iets hogere temperatuur.
- Opwarmstand babyvoeding: kies deze stand als u een bewaarbeker of potje met babyvoeding wilt verwarmen.

### De babyflessenwarmer gebruiken om melk te verwarmen

---

- 1** Steek de stekker in het stopcontact (fig. 3).
- 2** Plaats een fles in het midden van de babyflessenwarmer (fig. 4).

**Opmerking: Voor het verwarmen van melk in een bewaarbeker volgt u dezelfde stappen als aangegeven voor het verwarmen van melk in een fles.**

- 3** Vul de babyflessenwarmer met **dezelfde** hoeveelheid drinkwater als de hoeveelheid melk die u wilt verwarmen (voor het verwarmen van bijvoorbeeld 125 ml melk moet u 125 ml drinkwater gebruiken). Als u een grote hoeveelheid melk wilt verwarmen (>180 ml), het maximale waterniveau is ongeveer 1 cm onder de rand

van de babyflessenwarmer (dit komt overeen met 160 ml drinkwater). Een nauwkeurig waterniveau zorgt voor de juiste opwarming. (fig. 5)

- 4** Stel de gewenste stand in (fig. 6).

*Opmerking: Ervaring leert dat baby's een voorkeur kunnen hebben voor een bepaalde melktemperatuur. Dit kan worden veroorzaakt door persoonlijke voorkeur of externe factoren (bijvoorbeeld omgevingstemperatuur). Alle drie de standen zorgen ervoor dat de melk wordt verwarmd tot een veilige temperatuur die aangenaam is voor uw kind en die zorgt dat voedingsstoffen en vitaminen in de melk behouden blijven.*

- 5** Druk op de aan-uitknop om het apparaat in te schakelen. Het lampje in de knop gaat branden om aan te geven dat de babyflessenwarmer is ingeschakeld (fig. 7).

*Opmerking: De babyflessenwarmer begint met opwarmen meteen nadat u op de knop drukt.*

- 6** De voortgangsindicator wordt geleidelijk gevuld met wit licht waarmee de voortgang van het verwarmingsproces van de melk wordt aangegeven (fig. 8).

*Opmerking: De voortgangsindicator toont de voortgang van het verwarmingsproces van de melk. De voortgangsindicator knippert wanneer het apparaat is ingeschakeld. Wanneer de eerste verwarmingsfase is voltooid, brandt het onderste segment ononderbroken en het volgende segment begint te knipperen om aan te geven dat de tweede verwarmingsfase aan de gang is. Dit proces gaat door tot de derde verwarmingsfase is voltooid. De volledige voortgangsindicator blijft vervolgens ononderbroken branden.*

## 74 NEDERLANDS

*Opmerking: Tijdens het verwarmingsproces circuleert de melk voor een gelijkmatige opwarming. Het duurt ongeveer 10 minuten om 90 ml melk op kamertemperatuur te verwarmen. Het duurt langer om koude melk of een grote hoeveelheid melk te verwarmen.*

Let op: Neem de fles niet uit de babyflessenwarmer terwijl de voortgangsindicator knippert.

- 7** Wanneer de gehele voortgangsindicator ononderbroken brandt, heeft de melk de ingestelde temperatuur bereikt.
  - Wanneer de melk warm is, kunt u de fles uit de babyflessenwarmer nemen om uw baby direct te voeden (zie 'Baby direct voeden') of u kunt de melk langer warm houden in de (zie 'Melk warm houden').

### **De melktemperatuur verhogen**

- 1** Als u de melk warmer wilt hebben, kunt u de temperatuur van de melk geleidelijk verhogen nadat deze klaar is door over te schakelen naar melkopwarmstand 3. Laat de fles vervolgens in het apparaat staan in de warmhoudmodus (fig. 9).
- 2** Als u de babyflessenwarmer al hebt uitgeschakeld of als deze al automatisch is uitgeschakeld, schakel de flessenwarmer dan weer in zonder het warme water eruit te halen en volg de bovenstaande stap (fig. 10).
- 3** De babyflessenwarmer schakelt automatisch uit na 20 minuten in de warmhoudmodus (fig. 11).

### **Uw baby direct voeden**

- 1** Druk op de aan-uitknop om het apparaat uit te schakelen en verwijder de fles (fig. 10).
- 2** Controleer altijd de temperatuur van de melk voordat u uw baby voedt. Schud de fles voorzichtig zodat de melk langzaam ronddraait en controleer de temperatuur van de melk door een paar druppels op de binnenkant van uw pols te sprenkelen (fig. 12).



- 3** Haal de stekker uit het stopcontact en leeg de babyflessenwarmer(fig. 13).

**Melk warm houden**

- 1** Wanneer de melk de gewenste temperatuur heeft bereikt, schakelt de babyflessenwarmer automatisch over naar de warmhoudmodus. In deze modus wordt de melk gedurende 20 minuten op de ingestelde temperatuur gehouden (fig. 14).
- 2** De babyflessenwarmer schakelt na 20 minuten automatisch uit. De voortgangsindicator schakelt uit om aan te geven dat de melk niet langer op de gewenste temperatuur wordt gehouden (fig. 11).

*Opmerking: Als u uw baby wilt voeden met melk op de ingestelde temperatuur, moet u de fles uit de babyflessenwarmer halen en uw baby direct voeden nadat de babyflessenwarmer is uitgeschakeld, anders koelt de melk af.*

*Opmerking: U kunt de warmhoudmodus van de babyflessenwarmer niet langer maken dan 20 minuten.*

Let op: Het wordt afgeraden moedermelk twee keer te verwarmen omdat zich in de melk bacteriën beginnen te ontwikkelen.

- 3** Controleer altijd de temperatuur van de melk voordat u uw baby voedt. Schud de fles of de bewaarbeker voorzichtig zodat de melk langzaam ronddraait en controleer de temperatuur van de melk door een paar druppels op de binnenkant van uw pols te sprenkelen (fig. 12).
- 4** Haal de stekker uit het stopcontact en leeg de babyflessenwarmer (fig. 13).

## 76 NEDERLANDS

### **De babyflessenwarmer meteen opnieuw gebruiken voor een andere fles**

Als u meteen een andere fles wilt opwarmen, laat u de babyflessenwarmer enkele minuten afkoelen. Om dit proces te versnellen, vult u de babyflessenwarmer met vers, koud water. Wanneer u de flessenwarmer inschakelt, knippert de voortgangsindicator van beneden naar boven om aan te geven dat het apparaat weer aan het opwarmen is.

*Opmerking: Als de voortgangsindicator brandt maar niet knippert, dan is de babyflessenwarmer nog steeds te warm om een andere fles te verwarmen. Schakel de babyflessenwarmer uit, laat deze enkele minuten afkoelen en vul deze met vers, koud water.*

### **De babyflessenwarmer gebruiken om babyvoeding te verwarmen**

---

- 1** Steek de stekker in het stopcontact (fig. 3).
- 2** Zet een bewaarbeker voor babyvoeding of een potje in het midden in de babyflessenwarmer (fig. 15).

*Opmerking: U kunt het deksel van de bewaarbeker of het potje verwijderen zodat u de babyvoeding kunt doorroeren tijdens het opwarmen.*

- 3** Vul de babyflessenwarmer met **dezelfde** hoeveelheid drinkwater als de hoeveelheid babyvoeding die u wilt verwarmen (voor het verwarmen van bijvoorbeeld 125 ml babyvoeding moet u 125 ml drinkwater gebruiken). Als u een grote hoeveelheid babyvoeding wilt verwarmen (>180 ml), het maximale waterniveau is ongeveer 1 cm onder de rand van de babyflessenwarmer (dit komt overeen met 160 ml drinkwater). Een nauwkeurig waterniveau zorgt voor de juiste opwarming. (fig. 16)
- 4** Selecteer de opwarmstand voor babyvoeding (fig. 17).

- 5** Druk op de aan-uitknop om het apparaat in te schakelen. Het lampje in de voortgangsindicator gaat branden om aan te geven dat de babyflessenwarmer is ingeschakeld (fig. 18).

*Opmerking: Nadat u op de knop drukt, begint de babyflessenwarmer meteen met verwarmen. Vanwege de grote variatie in de samenstelling van babyvoeding, is het apparaat niet in staat precies vast te stellen hoe lang de babyvoeding moet worden verwarmd.*

- 6** De voortgangsindicator wordt geleidelijk gevuld met wit licht waarmee de voortgang van het verwarmingsproces wordt aangegeven. Neem tijdens het verwarmingsproces het potje of de bewaarbeker niet uit de babyflessenwarmer maar roer de babyvoeding door terwijl het potje of de bewaarbeker in de babyflessenwarmer staat (fig. 19).

*Opmerking: U kunt beginnen met roeren zodra het tweede segment van de voortgangsindicator ononderbroken brandt. Eerder roeren is niet effectief omdat de temperatuur van de babyvoeding dan nog te laag is.*

Let op: Neem tijdens het verwarmen de bewaarbeker of het potje niet uit de babyflessenwarmer.

- 7** Wanneer de gehele voortgangsindicator ononderbroken brandt, heeft de babyvoeding de gewenste temperatuur bereikt.

*Opmerking: Vanwege de grote variatie in de samenstelling van babyvoeding, is het raadzaam dat u de babyvoeding voortdurend roert en tijdens het verwarmen ervan de temperatuur controleert voor een optimaal resultaat.*

- Wanneer de babyvoeding warm is, kunt u de bewaarbeker of het potje met babyvoeding uit de flessenwarmer nemen om uw baby direct te voeden (zie 'Baby direct voeden') of kunt u de voeding langer warm houden in de babyflessenwarmer (zie 'Babyvoeding warm houden').

## 78 NEDERLANDS

### De temperatuur van de babyvoeding verhogen

- 1** Proef de babyvoeding na het opwarmen altijd om te controleren of deze niet te heet is. Als u de babyvoeding warmer wilt hebben, plaatst u de bewaarbeker weer terug in de babyflessenwarmer en laat u deze enige tijd in de warmhoudmodus staan. Blijf in de babyvoeding roeren (fig. 15).
- 2** Als u de babyflessenwarmer al hebt uitgeschakeld of als deze al automatisch is uitgeschakeld, schakel de flessenwarmer dan weer in zonder het warme water eruit te halen en volg de bovenstaande stap (fig. 18).
- 3** De babyflessenwarmer schakelt automatisch uit na 20 minuten in de warmhoudmodus (fig. 20).

### Uw baby direct voeden

- 1** Druk op de aan-uitknop om het apparaat uit te schakelen en de bewaarbeker of het potje met babyvoeding te verwijderen (fig. 18).
- 2** Proef na het opwarmen de babyvoeding om te controleren of deze niet te heet is (fig. 21).
- 3** Haal de stekker uit het stopcontact en leeg de babyflessenwarmer (fig. 13).

### Babyvoeding warm houden

- 1** Wanneer de babyvoeding de gewenste temperatuur heeft bereikt, schakelt de babyflessenwarmer automatisch over naar de warmhoudmodus. In deze modus wordt de babyvoeding gedurende 20 minuten op de gewenste temperatuur gehouden (fig. 22).
- 2** De babyflessenwarmer schakelt na 20 minuten automatisch uit. De voortgangsindicator schakelt uit om aan te geven dat de babyvoeding niet langer op de gewenste temperatuur wordt gehouden (fig. 20).

*Opmerking: Als u uw baby wilt voeden met babyvoeding op de ingestelde temperatuur, moet u de babyvoeding uit de babyflessenwarmer nemen en uw baby direct voeden nadat de babyflessenwarmer is uitgeschakeld. Als u dit niet doet, koelt de babyvoeding langzaam af.*

*Opmerking: U kunt de warmhoudmodus van de babyflessenwarmer niet langer maken dan 20 minuten.*

- 3** Controleer de temperatuur van de babyvoeding altijd voordat u uw baby gaat voeden. Roer de babyvoeding in de bewaarbeker of het potje met babyvoeding voorzichtig en proef de babyvoeding om te controleren of deze niet te heet is (fig. 21).
- 4** Haal de stekker uit het stopcontact en leeg de babyflessenwarmer (fig. 13).

#### **De babyflessenwarmer meteen opnieuw gebruiken voor een andere bewaarbeker of babyvoeding**

Als u meteen een andere bewaarbeker of een ander potje met babyvoeding wilt opwarmen, laat u de babyflessenwarmer enkele minuten afkoelen. Om dit proces te versnellen, vult u de babyflessenwarmer met vers, koud water. Wanneer u de flessenwarmer inschakelt, knippert de voortgangsindicator van beneden naar boven om aan te geven dat het apparaat weer aan het opwarmen is.

*Opmerking: Als de voortgangsindicator brandt maar niet knippert, dan is de babyflessenwarmer nog steeds te warm om een andere bewaarbeker of een ander potje met babyvoeding te verwarmen. Schakel de babyflessenwarmer uit, laat deze enkele minuten afkoelen en vul deze met vers, koud water.*

## 80 NEDERLANDS

### Ontdooistand

---

Met deze instelling kunt u melk of babyvoeding ontdooien. Volg de stappen in 'De babyflessenwarmer gebruiken om melk te verwarmen' of 'De babyflessenwarmer gebruiken om babyvoeding te verwarmen'.

De voortgangsindicator gaat knipperen als het apparaat in de ontdooistand staat. De voortgangsindicator vult zich geleidelijk met wit licht om de voortgang van het ontdooien aan te geven. De melk of babyvoeding is volledig ontdooid wanneer de gehele voortgangsindicator ononderbroken brandt.

In de ontdooistand wordt de melk of babyvoeding ontdooid maar niet opgewarmd. Als u de melk of babyvoeding wilt opwarmen nadat u deze hebt ontdooid, schakelt u het apparaat uit, selecteert u vervolgens de gewenste opwarmstand en schakelt u het apparaat weer in.

### Schoonmaken en ontkalken

#### Schoonmaken

---

- 1 Haal na elk gebruik de stekker uit het stopcontact en laat de babyflessenwarmer afkoelen (fig. 23).
- 2 Verwijder om hygiënische redenen het water uit de babyflessenwarmer (fig. 24).
- 3 Veeg de buitenkant en binnenkant van de babyflessenwarmer schoon met een vochtige doek (fig. 25).

Gebruik geen schuurmiddelen, antibacteriële schoonmaakmiddelen, chemische oplosmiddelen of scherpe voorwerpen om de babyflessenwarmer schoon te maken.

*Opmerking: Als u de babyflessenwarmer hebt gebruikt om bewaarbekers met babyvoeding op te warmen, controleer dan of er geen gemorste babyvoeding op de bodem van de babyflessenwarmer is achtergebleven.*

## Ontkalken

U wordt aangeraden de babyflessenwarmer elke **vier weken** te ontkalken om ervoor te zorgen dat het apparaat goed blijft werken.

- 1** Meng 50 ml blanke azijn met 100 ml koud water om de babyflessenwarmer te ontkalken. Selecteer eerst de ontdooistand, schakel vervolgens de babyflessenwarmer in en laat het apparaat 10 minuten werken. Laat de oplossing in de babyflessenwarmer staan tot alle kalk is opgelost. (fig. 26)

*Opmerking: U kunt ook ontkalkers op basis van citroenzuur gebruiken.*

*Opmerking: Gebruik geen andere typen ontkalker.*

- 2** Haal de stekker uit het stopcontact voordat u de babyflessenwarmer leegt (fig. 23).
- 3** Leeg de babyflessenwarmer en spoel de binnenkant grondig schoon. Herhaal de ontkalkingsprocedure als u na het schoonspelen nog kalksporen ziet (fig. 24).

## Recycling

- Dit symbool op een product betekent dat het product voldoet aan EU-richtlijn 2012/19/EG. Win inlichtingen in over de gescheiden inzameling van afval van elektrische en elektronische producten. Volg de lokale regels en gooi het product nooit weg bij het gewone huishoudelijke afval. Door u op de juiste manier van oude producten te ontdoen, voorkomt u negatieve gevolgen voor het milieu en de volksgezondheid. (fig. 27)

## Garantie en ondersteuning

Als u informatie of ondersteuning nodig hebt, ga dan naar **[www.philips.com/support](http://www.philips.com/support)** of lees het 'worldwide guarantee'-vouwblad.







