

# VISION

**TM-UST TECHMOUNT OWNERS MANUAL**  
**TM-UST TECHMOUNT GUIDE DE L'UTILISATEUR**  
**TM-UST TECHMOUNT MANUAL DE USUARIO**  
**TM-UST TECHMOUNT GEBRUIKERSHANDLEIDING**  
**BEDIENUNGSANLEITUNG TM-UST TECHMOUNT**  
**TM-UST TECHMOUNT MANUALE DEL PROPRIETARIO TM-UST**  
**PROJECTOR TM-1200 TECHMOUNT: INSTRUKCJA OBSŁUGI**

## PROJECTOR TM-1200 TECHMOUNT OWNERS MANUAL

Congratulations on your choice of the Vision PROJECTOR TM-1200 TECHMOUNT. In order to obtain the best performance please be sure to read this owner's manual and use your product only in accordance with the instructions. An electronic version of this manual and further information can be found on [www.visionaudiovisual.com](http://www.visionaudiovisual.com)

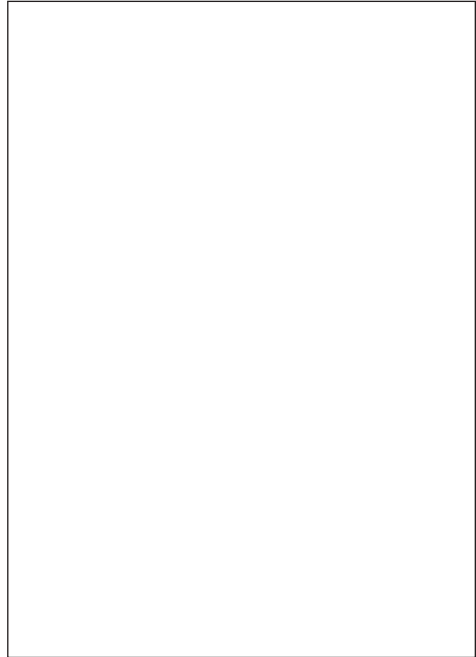

### WARNINGS

During installation take care to adhere to workplace health and safety laws:

- Attach the bracket to a rated load-bearing structure. **NEVER MOUNT CAGE OR BRACKET DIRECTLY TO A FALSE CEILING!**
- Do not cut or drill any parts above head height. This should all be done using the correct safety equipment at floor level.
- Avoid overstretching which might result in the ladder tipping over.
- SWL (safe working load): 20kg

If you are unsure about the load-bearing capacity of the structure you are attaching the bracket to, we recommend testing it with your body weight by hanging off it gently. If you are uncomfortable doing this, it is probably not safe.

## CONTENTS

- 1 x Assembled Bracket
- 1 x Pole Trim Disk
- 1 x Spanner
- 1 x Fall-arrest safety cable
- 4 x M10 bolts with plastic rawl plugs for ceiling attachment
- 1 x Hex Key
- 4 x M8x8 Pin Hex Bolts
- 4 x M8x14 Pin Hex Bolts
- 4 x Threaded sleeves
- 4 x M5x43 bolts for projector attachment
- 4 x M4x43 bolts for projector attachment
- 4 x M3x43 bolts for projector attachment
- 4 x M2.5x43 pan slot bolts for projector attachment
- 1 x Drilling jig
- 1 x Bottom yoke cover
- 1 x Tilting top mechanism



## BRACKET PARTS

1. Ceiling Yoke
2. Top Coupler
3. 1.1m Pole
4. Bottom Yoke
5. Universal "Spider" Fitting

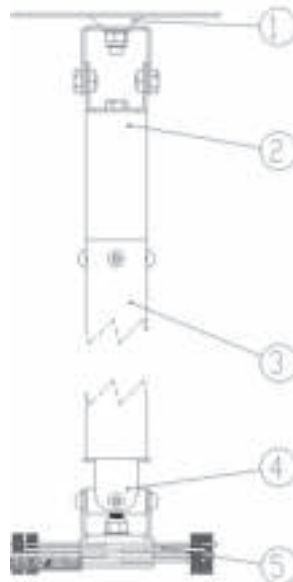

## ALTERNATIVE ASSEMBLY CONFIGURATIONS:

Option A  
Standard configuration



Option B  
Sloped ceiling fitting installed

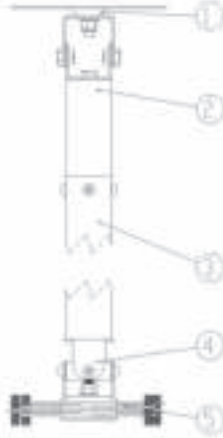

Option C  
Close-coupled without a pole



## INSTALLATION INSTRUCTIONS

To make installation quick and easy, this product has already been partially assembled. This bracket is designed to be modular, and interchange with brackets that use the same 2" (51mm) pole standard.

### Assembly for the standard configuration and sloped ceiling configuration:

1. Use the M8 bolts and Rawl plugs included to fix top yoke to the ceiling. For concrete ceilings use appropriate fixings.

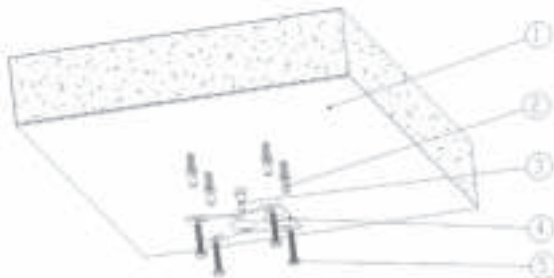

1. Ceiling
2. Rawl plug
3. M10x25 Bolt
4. Top Yoke
5. Ceiling bolt

2. Hold the pole in place and measure the length required. For best results the lens of the projector should be a few inches above the axis with the top of the screen.

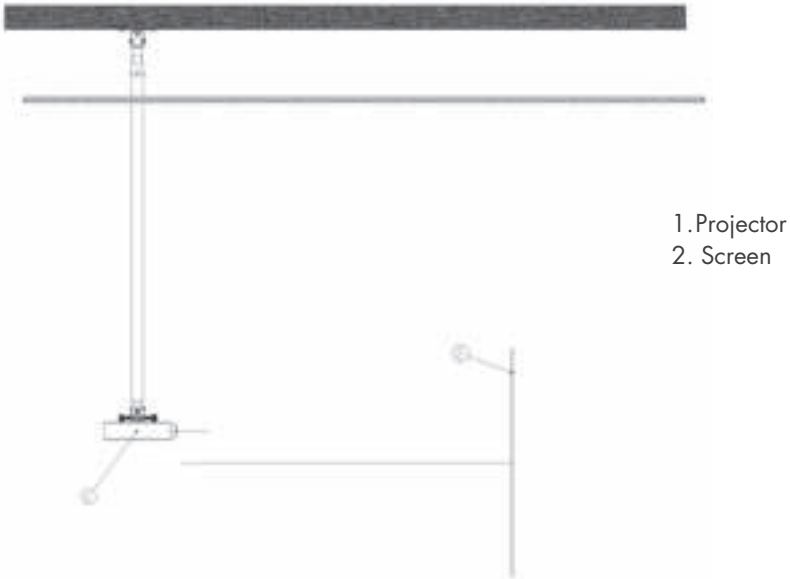

3. Cut pole to length at ground level using a pipe cutter.

4. You will need to drill new holes in the end of the pole:
- Fit the drilling jig onto the end of the pole which has just been cut.
  - Use the included Hex key to tighten jig onto the pole.
  - Place the jig and pole on the ground. Hold down with one foot and drill.
  - Remove jig.



5. For the standard configuration attach the pole to the top coupler, then attach the top coupler directly to the ceiling yoke. For the sloped ceiling configuration attach the pole to the top coupler, then connect the top coupler to the tilting mechanism, then connect all to the ceiling yoke.

Option A:

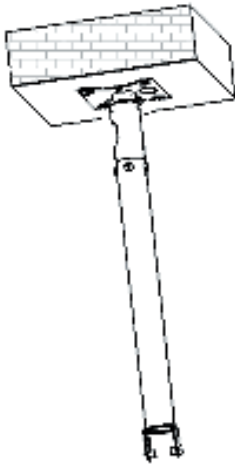

Option B:

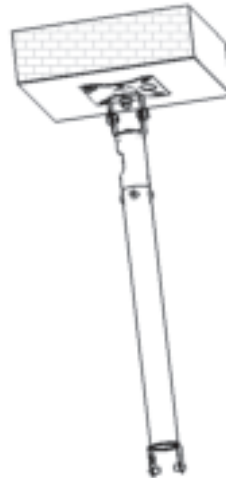

6. Attach the projector to the spider/bottom yoke fitting to the projector, and attach all to the pole.

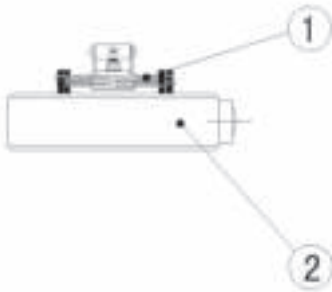

1. Universal "Spider" Fitting
2. Projector
3. Pole

7. Thread the input and power cables through the bracket's cable management system.



1. Input and Power Cables

8. If you have a false ceiling, fit the included trim disk.



1. False Ceiling  
2. Trim Disk

9. Fix one end of fall-arrest cable to pole, and the other end to projector.

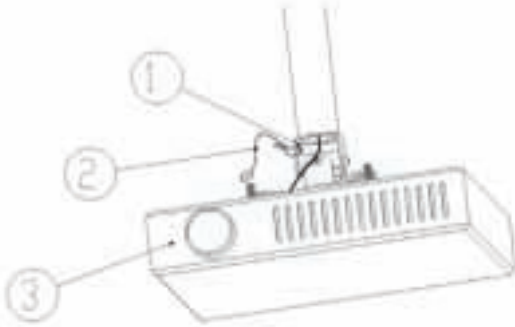

1. Bottom pole fitting
2. Fall-arrest cable
3. Projector

10. Turn the projector on to calibrate image and adjust tilt. Lock off bottom yoke bolts. Fit the included cover over the swivel yoke.

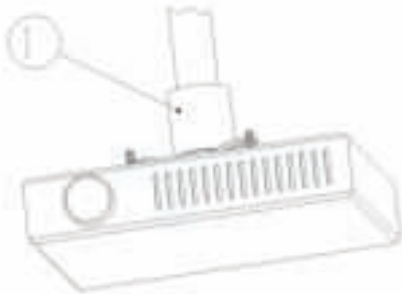

1. Cover



## Assembly for Option C

1. Use the M8 bolts and Rawl plugs included to fix top yoke to the ceiling.  
For concrete ceilings use appropriate fixings.

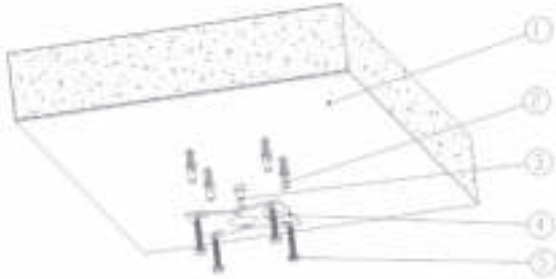

1. Ceiling
2. Rawl plugs
3. M10x25 Bolt
4. Top Yoke
5. Ceiling bolt

2. Attach the projector to the spider/bottom yoke fitting to the projector, and attach all to the top piece of the tilting mechanism. Fix one end of fall-arrest cable to pole, and the other end to projector.

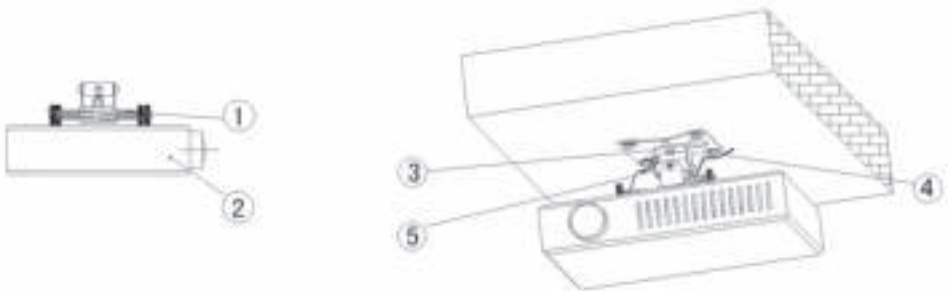

1. Universal "Spider" Fitting
2. Projector
3. Top piece of tilting mechanism
4. Input cables
5. Fall-arrest cable

## WARRANTY

This product comes with a 2-year return to base warranty, effective from the date of purchase. This warranty applies only to the original purchaser and is not transferable. For the avoidance of doubt, this will be taken from the information held by the appointed national distributor at the point of sale. The liability of the manufacturer and its appointed service company is limited to the cost of repair and or replacement of the faulty unit under warranty, except for death or injury (EU85/374/EEC). This warranty protects you against the following:

- Faulty welds resulting in the product not safely performing its task within the recommended SWL (safe working load).
- Poor finishing resulting in the product not being able to be assembled.
- External corrosion if identified within 24 hours of purchase. The inside of the pipe is not powder-coated, so light corrosion may develop over time. This is normal and does not adversely affect the load-bearing capability of the product, therefore it is not covered in this warranty.

If you find you do have a problem with this product, you should contact the AV reseller you purchased this product from. The original purchaser is responsible for shipment of the product to the manufacturer's appointed service centre for repair.

We will endeavour to return repaired units within 5 working days, however this may not always be possible in which case it will be returned as soon as practically possible. This warranty does not protect this product against faults caused by abuse, misuse, or incorrect installation which might be caused by ignoring the guidelines set out in this manual.

If failure is not covered by this warranty, the owner will be given the option to pay for labour and parts to repair the unit at the service company's standard rate.

## PROJECTOR TM-1200 TECHMOUNT OWNERS MANUAL

Félicitations, vous venez d'acquérir la TECHMOUNT PROJECTOR TM-1200 . Afin d'obtenir la meilleure performance possible, assurez-vous de vous conformer aux instructions fournies dans le guide de l'utilisateur. Une version électronique du guide et des informations complémentaires sont disponibles sur notre site : [www.visionaudiovisual.com](http://www.visionaudiovisual.com)

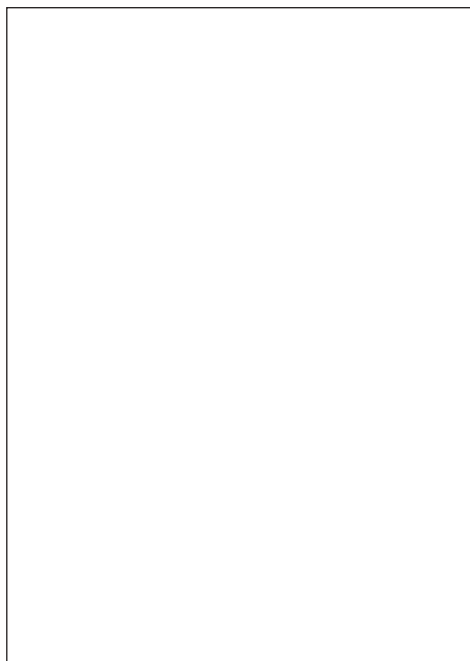

### AVERTISSEMENTS

Pendant l'installation, veillez à suivre les règles de sécurité suivantes:

- Attachez le support à une structure officiellement capable de supporter une telle charge. **NE JAMAIS MONTER LA CAGE OU LE SUPPORT A UN FAUX PLAFOND !**
- Ne pas effectuer de perçage ni de découpage au dessus du niveau de votre tête. Toujours les effectuer au sol en utilisant le matériel adéquat.
- Evitez de trop vous étirer sur l'échelle, vous risqueriez de vous renverser.
- Charge de Travail sans Danger (SWL) : 20kg

Si vous n'êtes pas sûrs de la capacité de charge de votre structure, nous vous recommandons un test au préalable en utilisant votre propre poids corporel afin d'en vérifier la solidité. Si vous ne vous sentez pas confortable, la structure n'est probablement pas adéquate.

**CONTENU**

- 1 x Support Assemblé
- 1 x Disque de réglage du Poteau
- 1 x Clé
- 1 x Cable de sécurité anti-chute
- 4 x Boulons M10 avec chevilles plastiques pour fixation plafond
- 1 x Clé BTR
- 4 x M8x Boulons Hex 8 Broches
- 4 x M8x Boulons Hex 14 Broches
- 4 x Manchons Filetés
- 4 x M3x43 Boulons pour fixation projecteur
- 4 x M4x43 boulons pour fixation projecteur
- 4 x M5x43 Boulons pour fixation projecteur
- 4 x M3x43 Boulons pour fixation projecteur
- 4 x M2.5x43 "pan slot" Boulons pour fixation projecteur
- 1 x Gabarit de perçage
- 1 x Couvercle de ce palonnier bas
- 1 x Plafond inclinaison du mécanisme

**PIECES DU SUPPORT**

1. Palonnier de plafond
2. Coupleur Haut
3. Poteau de 1.1 m
4. Palonnier Bas
5. Support Universel "Spider"

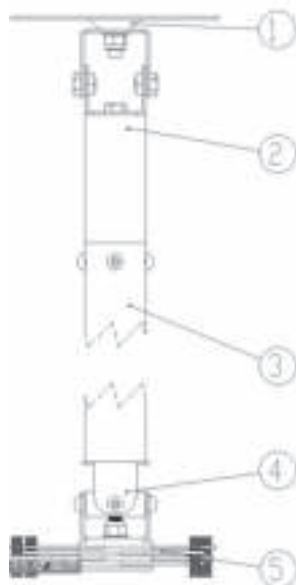

## CONFIGURATIONS ALTERNATIVES D'ASSEMBLÉE:

Option A  
configuration normale



Option B  
configuration plafond inclinaison

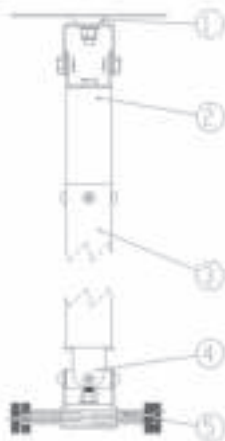

Option C  
fin-couplé sans poteau



## INSTRUCTIONS D'INSTALLATION

Afin de faciliter l'installation, ce produit a déjà été partiellement assemblé. Ce support a été conçu pour être modulaire et vous pouvez interchanger avec des supports qui utilisent les mêmes dimensions de poteaux (51 mm)

### Assembly for the standard configuration and sloped ceiling configuration:

1. Use the M8 bolts and Rawl plugs included to fix top yoke to the ceiling. For concrete ceilings use appropriate fixings.

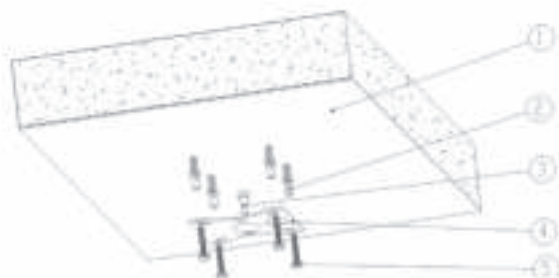

1. Poteau
2. Chevilles plastiques pour fixation plafond
3. Boulons M10x25
4. Palonnier de plafond
5. boulon de plafond

2. Maintenez le Poteau en position et mesurez la longueur requise. Pour de meilleurs résultats, l'objectif du projecteur devrait être une dizaine de centimètres au-dessus de l'axe formé avec le haut de l'écran.

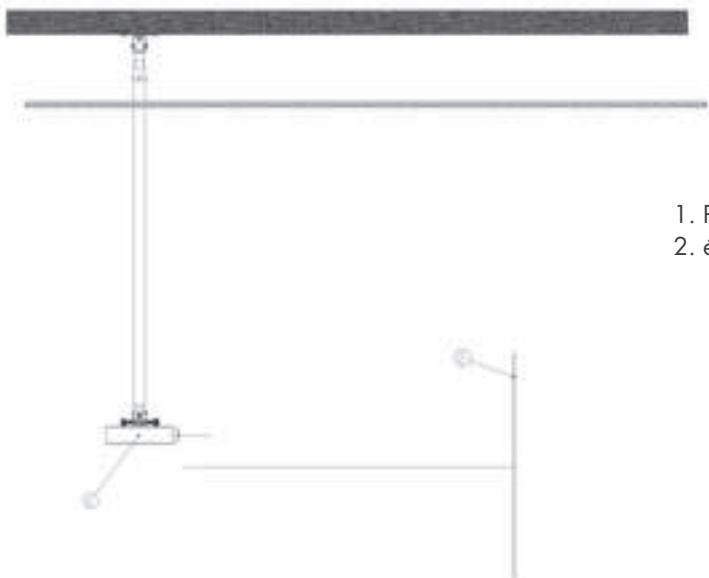

1. Projecteur
2. écran

3. Coupez le Poteau à la longueur désirée au sol en utilisant un cutter tuyau.

4. Vous allez devoir percer de nouveaux trous à l'extrémité du Poteau:

- a. Insérez le gabarit de perçage dans l'extrémité du Poteau qui vient d'être coupée.
- b. Utilisez la clé BTR afin de resserrer le gabarit sur le Poteau.
- c. Placez le gabarit et le Poteau sur le sol. Maintenez en place avec le pied et percez.
- d. Retirez le gabarit.

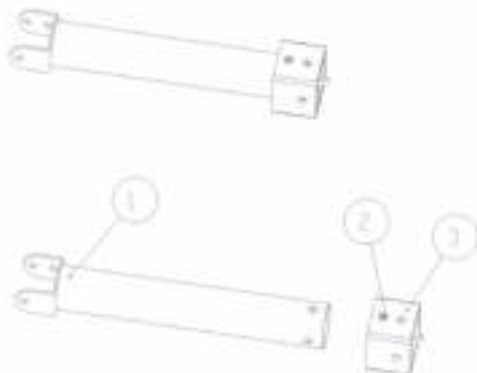

1. Poteau
2. Boulons Hex15
3. Gabarit de perçage

5. For the standard configuration attach the pole to the top coupler, then attach the top coupler directly to the ceiling yoke. For the sloped ceiling configuration attach the pole to the top coupler, then connect the top coupler to the tilting mechanism, then connect all to the ceiling yoke.

Option A:

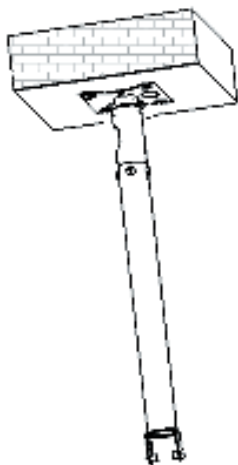

Option B:



6. Attachez le projecteur à la fixation Spider/ Palonnier bas et attachez tout au Poteau.

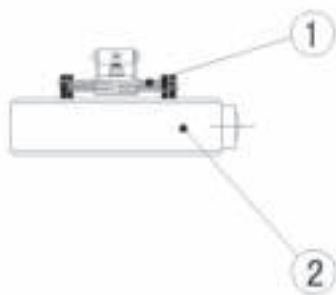

1. Support Universel "Spider"
2. Projecteur
3. Poteau

7. Enfilez les câbles à travers le système support des câbles.



1. Câbles électriques d'entrée et

8. Si vous avez un faux plafond, retro ajoutez le trim disque.



1. Faux plafond  
2. Trim disque



9. Attachez le câble anti-chute entre le bas du Poteau et le projecteur.

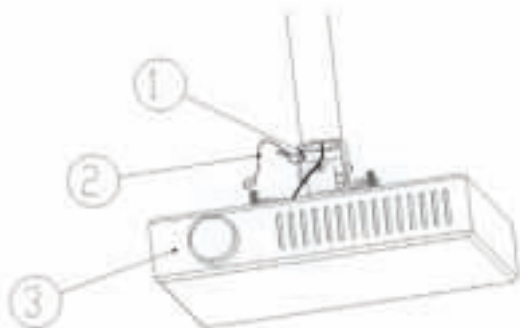

1. Mécanisme Palonnier Bas
2. Câble de sécurité anti-chute
3. Projecteur

10. Turn the projector on to calibrate image and adjust tilt. Lock off bottom yoke bolts. Fit the included cover over the swivel yoke.

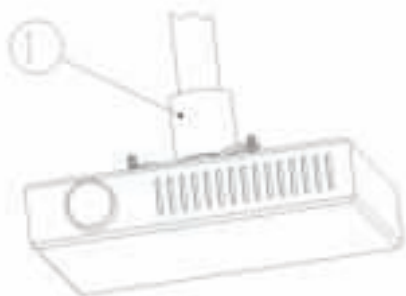

1. Couvercle

## Assemblée pour l'option C

1. Use the M8 bolts and Rawl plugs included to fix top yoke to the ceiling.  
For concrete ceilings use appropriate fixings.

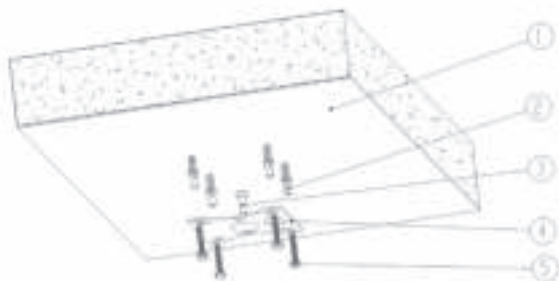

1. Poteau
2. Chevilles plastiques pour fixation plafond
3. Boulons M10x25
4. Palonnier de plafond
5. boulon de plafond

2. Attach the projector to the spider/bottom yoke fitting to the projector, and attach all to the top piece of the tilting mechanism. Fix one end of fall-arrest cable to pole, and the other end to projector.

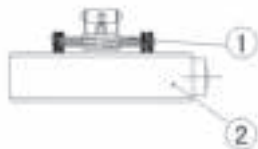

1. Support Universel "Spider"
2. Projecteur
3. Mécanisme Sommet
4. Câbles d'entrée
5. Cable de sécurité anti-chute

## GARANTIE

Ce produit a une garantie de 2 ans qui prend effet le jour de l'achat. Cette garantie concerne uniquement l'acheteur initial et n'est pas transférable. Afin d'éviter tout doute, l'information référente sera celle du revendeur du lieu d'achat. La responsabilité du fabricant et du revendeur est limitée au coût de réparation et du remplacement de l'unité sous garantie, excepté la mort ou des dommages (EU85/374/EEC). La garantie vous protège contre:

- Fabrication défectueuse ayant pour effet une performance non conforme au SWL (Norme de Travail Sans Danger).
- Fini de mauvaise qualité ayant pour conséquence une impossibilité de montage.
- Corrosion externe si vous nous en notifiez dans les 24h suivant l'achat. L'intérieur du tuyau n'est pas poudré alors une légère corrosion peut se développer à long terme. Ceci est normal et ne devrait pas affecter la capacité de charge du produit, ceci n'est donc pas couvert par la garantie.

Si vous avez un problème avec ce produit, vous devez contacter le revendeur. L'acheteur d'origine est responsable de la livraison du produit au centre de service de réparation.

Nous ferons de notre possible pour vous retourner les unités réparées sous 5 jours ouvrables. Cependant, ceci n'est pas toujours possible auquel cas nous nous engageons à vous la faire parvenir le plus rapidement possible. Cette garantie ne protège pas l'unité contre des défauts causés par abus, mauvaise utilisation, installation incorrecte issus d'un mauvais suivi des conseils dans ce guide.

Si la faute n'est pas couverte ci-dessus, l'acheteur aura le choix de payer pour la réparation et les pièces requises aux prix standards établis par le fabricant.

## PROJECTOR TM-1200 TECHMOUNT MANUAL DE USUARIO

Felicidades por escoger este Vision PROJECTOR MT-1200 TECHMOUNT. Para obtener mejores resultados, por favor lea este manual, y utilice este producto sólo de acuerdo con las instrucciones. Una versión electrónica de este manual y más información se puede encontrar en [www.visionaudiovisual.com](http://www.visionaudiovisual.com)



### ADVERTENCIAS

Durante la instalación asegúrese de seguir las leyes de salud y seguridad en el trabajo:

- Sujete el soporte a una estructura que pueda aguantar el peso. **NUNCA MONTE LA CAJA Y SOPORTE DIRECTAMENTE A UN FALSO TECHO!**
- No corte o perforo partes arriba de la altura de su cabeza. Todo esto deberá ser hecho usando el equipo correcto de seguridad al nivel del piso.
- Evite sobreestimar, ya que esto puede resultar en que la escalera se caiga.
- SWL (peso de trabajo seguro):20kg

Si no está seguro de la capacidad de aguante que tiene la estructura a la cual está sujetando el soporte, le recomendamos probarlo con su propio peso, colgándose de él con cuidado. Si no se siente cómodo haciendo esto, lo mas probable es que no es seguro.

## CONTENIDO

- 1 x Soporte montado
- 1 x Disco para cortar la columna
- 1 x Llave de tuercas
- 1 x Cable de seguridad anticaída
- 4 x Tornillos M10 con tapas de plástico para sujetar al techo
- 1 x Llave Hexagonal
- 4 x Tornillos Hexagonales 8 clavijas M8
- 4 x Tornillos Hexagonales 14 clavijas M8
- 4 x Casquillo Roscado
- 4 x "Pan slot" tornillos para sujetar proyector M2.5x43
- 4 x tornillos para sujetar proyector M3x43
- 4 x tornillos para sujetar proyector M4x43
- 4 x tornillos para sujetar proyector M5x43
- 1 x Taladradora portátil de mano
- 1 x Cubierta para el Abrazadera de Abajo
- 1 x Mecanismo inclinado en la tapa



## PARTES DEL SOPORTE

1. Abrazadera de Techo
2. Acoplador superior
3. Columna de 1.1m
4. Acoplador inferior
5. Abrazadera inferior
6. Adaptador Universal estilo "araña"

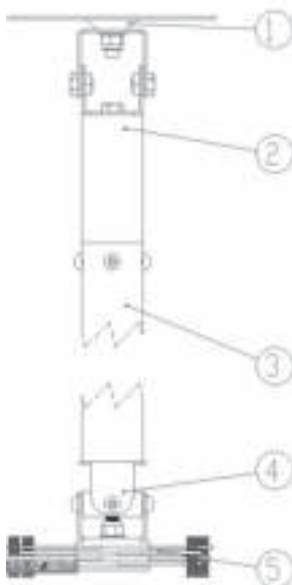

## CONFIGURACIONES ALTERNATIVAS DE INSTALACIÓN

Opción A  
Configuración normal



Opción B  
Inclinación de la  
configuración del techo

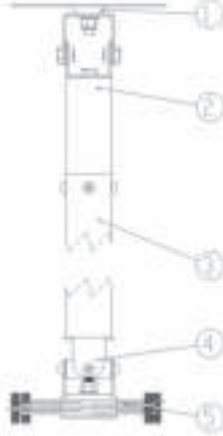

Opción C  
Cercano - montado sin columna



## INSTRUCCIONES DE INSTALACIÓN

Para hacer la instalación rápida y fácil, este producto ya viene parcialmente montado. Este soporte está diseñado para ser modular, e intercambiado con soportes que usan el mismo estándar de columna de 51mm.

### Instalación para configuración normal y configuración techos inclinados:

1. Utilice los tornillos M8 y los tacos de plástico incluidos para fijar la abrazadera superior al techo. Para techos específicos utilice las fijaciones apropiadas.

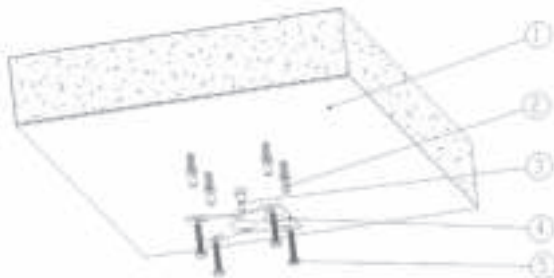

1. Techo
2. Taco de plástico
3. Tornillos M10\_25
4. Abrazadera de Techo
5. Tornillos del techo

2. Sostenga la columna en su lugar y mida la longitud deseada. Para mejores resultados, la lente del proyector debe de estar unos centímetros por encima del de la parte de arriba de la pantalla.

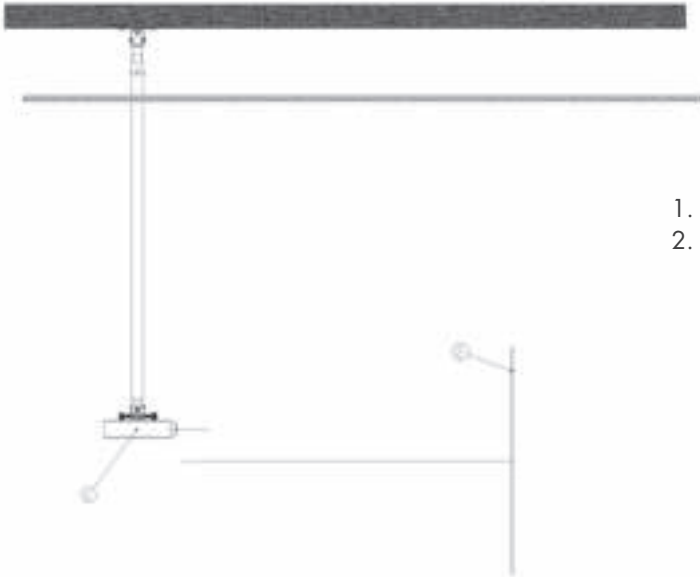

- 1. Proyector
- 2. Pantalla

3. Corte la columna a su longitud deseada al nivel del piso, usando un cortador de tubo.

4. Va a necesitar hacer nuevas perforaciones en la parte de arriba del palo:
- a. Encaje la taladradora dentro de la parte de la columna que ha sido cortada.
  - b. Utilice la llave hexagonal para ajustar la taladradora a la columna.
  - c. Ponga la taladradora y el palo en el piso. Manténgalo fijo y taladre
  - d. Quite la taladradora

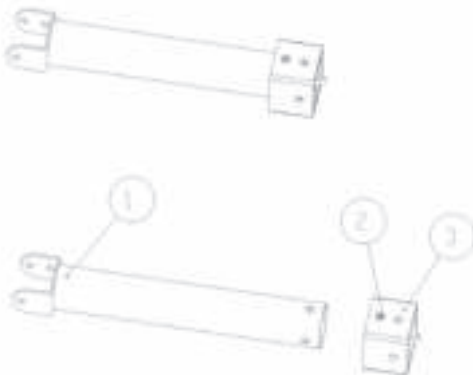

- 1. Columna
- 2. Tornillos Hexagonales
- 3. Taladradora portátil de mano

5. Para la configuración normal (opción A) fije la columna al acoplador superior, una entonces el acoplador superior directamente a la abrazadera de techo. Para la configuración en techos inclinados (opción B) una la columna al acoplador superior, una entonces el acoplador superior al mecanismo de inclinación, y finalmente conéctelo todo a la abrazadera de techo.

Opción A:

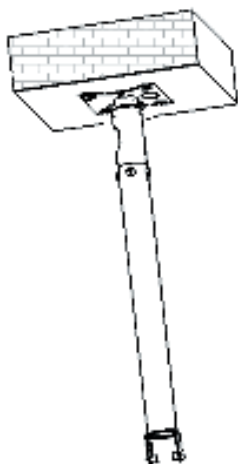

Opción B:

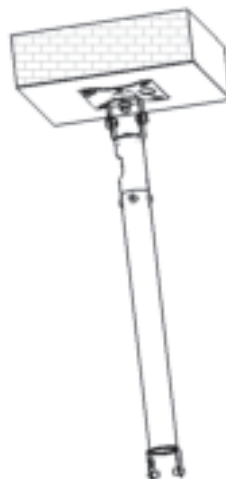

6. Fije el proyector a la abrazadera de abajo o el adaptador araña y fíjelo todo a la columna.

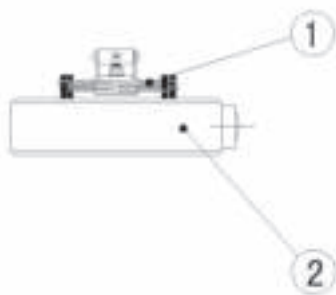

1. Adaptador Universal estilo "araña"
2. Proyector
3. Columna



7. Meta los cables por el sistema de manejo de cables del soporte.



1. Cables de la entrada y de transmisión

8. Si tiene un techo falso, fije el disco ajustador incluido.



1. Falso Techo  
2. Disco

9. Fije el cable de seguridad entre la parte de abajo del palo y el proyector.

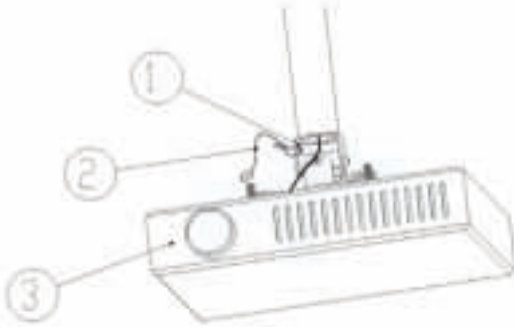

1. Acoplador inferior
2. Cable de seguridad
3. Proyector

10. Enchufe el proyector para calibrar la imagen y ajustar la inclinación. Ajuste los tornillos inferiores. Encaje la tapa incluida sobre la abrazadera inclinable.

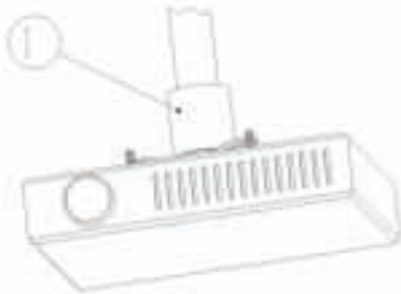

1. Cubierta

## Instalación para la opción C

1. Utilice los tornillos M8 y los tacos de plástico incluidos para fijar la abrazadera superior al techo. Para techos específicos utilice las fijaciones apropiadas.

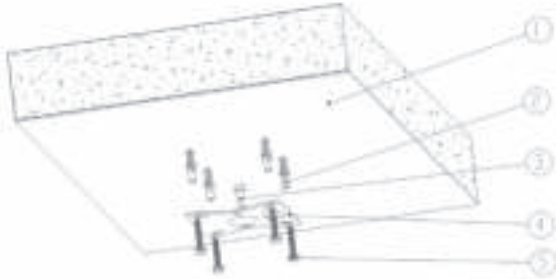

1. Techo
2. Enchufe plástico
3. Tornillos M10x25
4. Abrazadera de Techo
5. Tornillos del techo

2. Fije el proyector a la parte inferior de la abrazadera "araña" encajando el proyector y una todas las piezas superiores al mecanismo de inclinación. Fije un extremo del cable anti-caída a la columna, y el otro extremos al proyector.

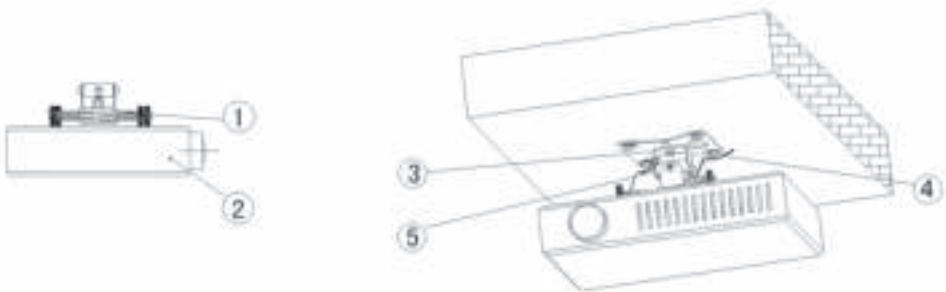

1. Adaptador Universal estilo "araña"
2. Proyector
3. Abrazadera de Techo
4. Cables de la entrada y de transmisión
5. Cable de seguridad

## GARANTIA

Este producto viene con una garantía de 2 años regreso a base, efectivo desde la fecha de compra. La garantía se aplica solamente al comprador original y no es transferible. Para evitar cualquier duda, esto se tomará de la información guardada por el distribuidor nacional al punto de venta. La responsabilidad del fabricante y su compañía apuntada está limitada al costo de reparación o el reemplazo del producto defectuoso bajo garantía, a excepción de muerte o de lesión (EU85/374/EEC). Esta garantía lo protege contra lo siguiente:

- Soldaduras defectuosas, provocando que el producto no permita realizar la tarea requerida con el peso recomendado para su uso de forma segura.
- Acabado pobre, resultando en no poderse montar completamente el producto.
- Corrosión externa si se identifica en los primeros 21 días tras la compra. Si la parte interior del tubo no está recubierta de polvo, es posible que algo de corrosión se puede producir con el tiempo. No obstante, esto es normal y no afecta a la capacidad de soportar el peso del producto. Este hecho no está cubierto por esta garantía.

Si encuentra que tiene algún problema con este producto, por favor contacte con el vendedor de Audio Visuales donde lo compró. El comprador original es responsable por el envío del producto al centro de servicio del fabricante para su reparación.

Nosotros procuraremos retornar las unidades reparadas dentro de 5 días laborales, pero esto no siempre será posible, en cual caso será retornado lo antes posible. La garantía no protege a este producto contra averías causadas por abuso, mal uso, instalación incorrecta, lo cual puede ser causado por ignorar las indicaciones explicadas en este manual.

Si la avería no está cubierta por esta garantía, se le dará al dueño la opción de pagar por el trabajo y las partes necesarias para reparar la unidad, al precio estándar de la compañía de servicio.

# PROJECTOR TM-1200 TECHMOUNT GEBRUIKERSHANDLEIDING

Gefeliciteerd met uw aankoop van Vision PROJECTOR TM-1200 TECHMOUNT. Lees deze gebruikershandleiding en gebruik uw product alleen in overeenstemming met de aanwijzingen voor een optimale prestatie. U vindt een elektronische versie en verdere informatie op: [www.visionaudiovisual.com](http://www.visionaudiovisual.com)



## WAARSCHUWINGEN

Houd bij de installatie rekening met de gezondheids- en veiligheidsvoorschriften voor op de werkvloer:

- Bevestig de hendel aan een vaste gewichtdragende structuur. **BEVESTIG DE KOOI OF DE HENDEL NOOIT DIRECT AAN EEN VERLAAGD PLAFOND!**
- Snijd of boor niet in plaatsen die zich boven uw hoofd bevinden. Al deze werkzaamheden dienen uitgevoerd te worden met de juiste veiligheidsuitrusting vlak boven de vloer.
- Strek u niet te ver uit omdat de ladder dan kan wegglijden.
- VWL (veilige werklading): 20kg

Als u niet zeker bent van de draagkracht van de structuur waaraan de hendel komt te hangen, is het raadzaam om er eerst voorzichtig zelf aan te gaan hangen. Als u zich hier niet prettig bij voelt, is het waarschijnlijk onveilig.

## INHOUD

- 1 x Gemonteerde hendel
- 1 x Pool Trim Disk
- 1 x Spanner
- 1 x Zekeringskabel voor de veiligheid
- 4 x M10 bouten met plastic ruwe pluggen voor bevestiging aan het plafond
- 1 x Zeshoekige ringsleutel
- 4 x M8x8 Pin zeshoekige bouten
- 4 x M8x14 Pin zeshoekige bouten
- 4 x Kokers van schroefdraad
- 4 x M5x43 bouten voor bevestiging van projector
- 4 x M4x43 bouten voor bevestiging van projector
- 4 x M3x43 bouten voor bevestiging van projector
- 4 x M2.5x43 verdichtingsgleufbouten voor bevestiging van projector
- 1 x Boormal
- 1 x Bodemvangmuildeksel
- 1 x Kiptop mechanisme



## ONDERDELEN HENDEL

1. Plafondvangmuil
2. Topkoppelmechanisme
3. 1.1m Pool
4. Bodemvangmuil
5. Universeel "Spin" hulpstuk

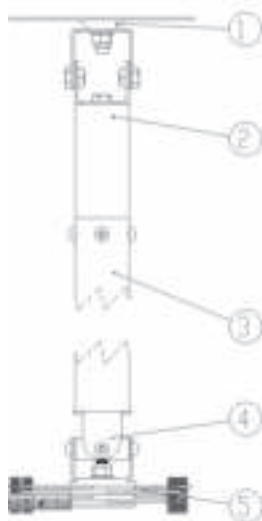

## ALTERNATIEVE MONTEERCONFIGURATIES:

Optie A

Standaardconfiguratie



Optie B

Fitting voor schuin plafond geïnstalleerd

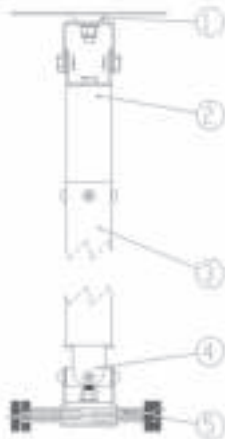

Optie C

Gesloten koppeling zonder pool



## INSTALLATIE-INSTRUCTIES

Dit product is al gedeeltelijk gemonteerd voor een snelle en gemakkelijke installatie. Deze hendel is modulair ontwikkeld en kan worden verwisseld door hendels met dezelfde 2" (51mm) standaardpool.

### Montage voor de standaardconfiguratie en de configuratie voor een schuin plafond:

1. Gebruik de bijgesloten M8-bouten en ruwe pluggen om de bovenste vangmuil aan het plafond te bevestigen. Gebruik de juiste bevestigingsmaterialen voor betonnen plafonds.

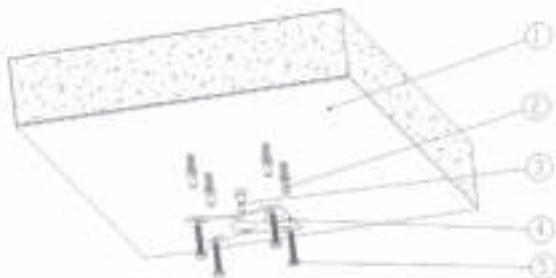

1. Plafond
2. Ruwe plug
3. M10\_25 Bout
4. Bovenste vangmuil
5. Plafondbout

2. Houd de pool op de plaats en meet de gewenste lengte af. Voor het beste resultaat dient de lens van de projector zich een paar cm boven de middellijn van de bovenkant van het scherm te bevinden.

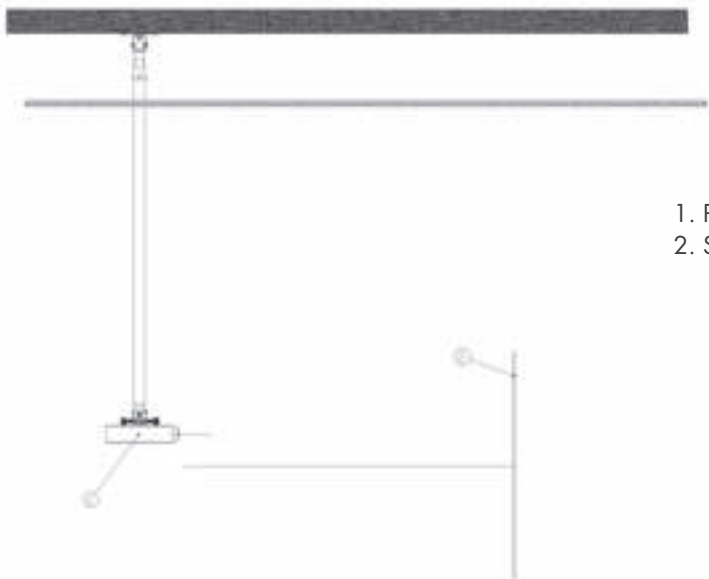

1. Projector
2. Scherm

3. Snijd de pool op de juiste lengte boven de grond met een pijpsnijder.

4. U dient nieuwe gaten in het uiteinde van de pool te boren:

- a. Pas de boormal op het uiteinde van de zojuist op maat gemaakte pool.
- b. Gebruik de bijgesloten zeshoekige ringsleutel om de mal op de pool te bevestigen.
- c. Plaats de mal en de pool op de grond. Druk deze met één voet tegen de grond en boor.
- d. Verwijder de mal.

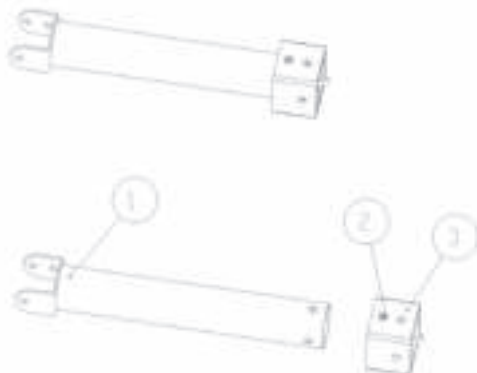

1. Pool
2. Zeshoekige bout
3. Boormal



5. Bevestig de pool aan het bovenste koppelmechanisme en bevestig het bovenste koppelmechanisme vervolgens direct aan de vangmuil aan het plafond voor de standaardconfiguratie. Voor de configuratie voor het schuine plafond, bevestigt u de pool aan het bovenste koppelmechanisme, vervolgens bevestigt u het bovenste koppelmechanisme aan het kippmechanisme, en als laatste bevestigt u alles aan de vangmuil aan het plafond.

Optie A:

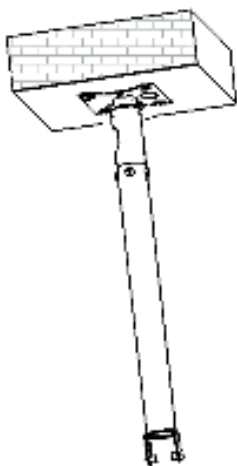

Optie B:

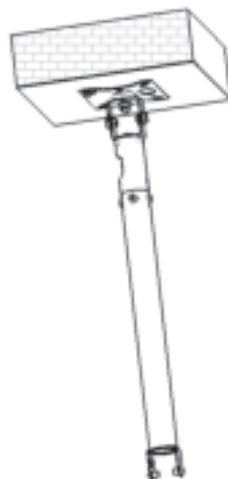

6. Bevestig de projector aan de spin/bodemvangmuilfitting aan de projector en bevestig alles aan de pool.

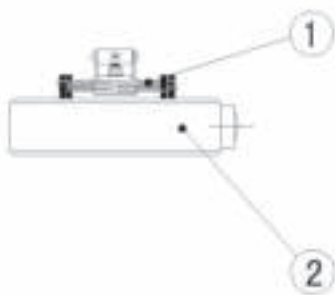

1. Universeel "Spin" hulpstuk
2. Projector
3. Pool

7. Doe de invoer- en stroomkabels door het kabelgeleidersysteem van de hendel.



1. Invoer- en stroomkabels

8. Indien u een verlaagd plafond heeft, dient u de bijgesloten trim disk te gebruiken.



1. Verlaagd plafond  
2. Trim Disk

9. Bevestig een kant van de zekeringskabel aan de pool en de andere kant aan de projector.

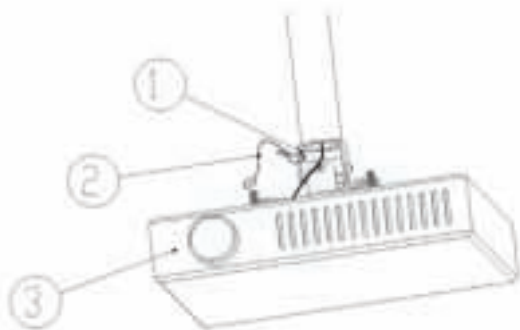

1. Bodempool fitting
2. Zekeringskabel
3. Projector

10. Zet de projector aan om het beeld af te stemmen en de kip aan te passen. Sluit de bodemvangmuilbouten af. Plaats de bijgesloten deksel over de spoelvangmuil.

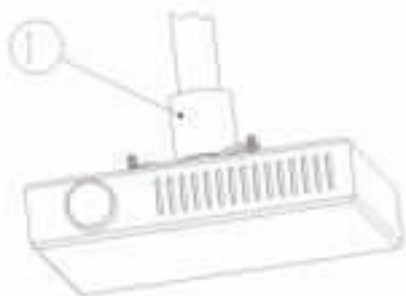

1. Deksel

## Montage voor optie C

1. Gebruik M8-zeshoekige bout om de bovenste vangmuil aan het plafond te bevestigen.

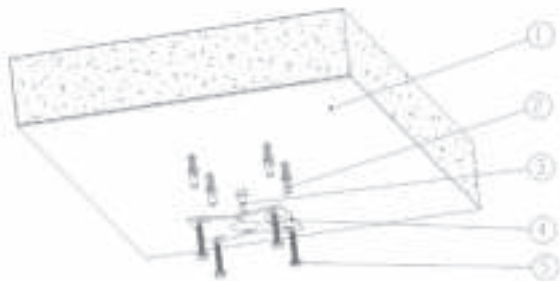

1. Plafond
2. Ruwe pluggen
3. M10\_25 Bout
4. Bovenste vangmuil
5. Plafondbout

2. Bevestig de projector aan de spin/bodemvangmuilfitting aan de projector en bevestig alles aan het bovenste deel van het kipmechanisme. Bevestig een kant van de zekeringkabel aan de pool en de andere kant aan de projector.

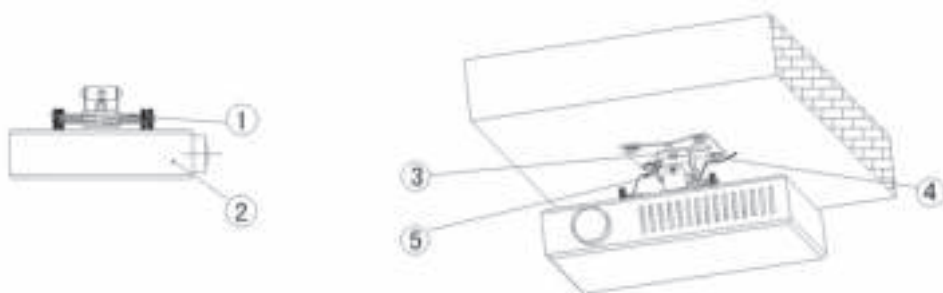

1. Universeel "Spin" hulpstuk
2. Projector
3. Bovenste deel van het kipmechanisme
4. Invoerkabels
5. Zekeringkabel

## GARANTIE

Dit product heeft een teruggeefgarantie van 2 jaar beginnend bij de dag van aankoop. Deze garantie is alleen geldig voor de koper en kan niet worden overgedragen. Om enige twijfel te voorkomen, zal deze informatie niet voorkomen op de informatie van de aangewezen nationale distributeur op het verkooppunt. De aansprakelijkheid van de fabrikant en diens aangewezen servicebedrijf is beperkt tot de reparatiekosten en/of vervanging van het gebreken vertonende deel waarvoor deze garantie geldt, behalve in geval van overlijden of letsel (EU85/374/EEC). Deze garantie beschermt u tegen:

- Foutief gebruik waardoor het product niet veilig werkt binnen de aanbevolen VWL (veilige werklading).
- Slechte afwerking waardoor het product niet gemonteerd kan worden.
- Externe corrosie wanneer dit binnen 24 uur na aankoop wordt vastgesteld. De binnenkant van de pijp is niet gepoedercoat dus na verloop van tijd kan er lichte corrosie ontstaan. Dit is normaal en zal de draagkracht van het product niet negatief beïnvloeden, daarom valt dit niet onder deze garantie.

Indien u toch een probleem met dit product ondervindt, dient u contact op te nemen met de audiovisuele verkoper bij wie u dit product kocht. De koper is verantwoordelijk voor het transport van het product naar het reparerende service centre aangewezen door de fabrikant.

We proberen de gerepareerde onderdelen binnen 5 werkdagen terug te sturen. Dit is echter niet altijd mogelijk. In zo'n geval sturen wij het gerepareerde onderdeel zo snel als de praktijk dat toelaat terug. Deze garantie is ongeldig bij gebreken veroorzaakt door misbruik, verkeerd gebruik of incorrecte installatie die veroorzaakt kunnen zijn door het niet naleven van de richtlijnen in deze handleiding.

Indien het gebrek niet door deze garantie wordt gedekt, heeft de eigenaar de keuze om voor de werkuren en gerepareerde onderdelen te betalen tegen het standaardtarief van het servicebedrijf.

# BEDIENUNGSANLEITUNG PROJEKTOR TM-1200 TECHMOUNT

Herzlichen Glückwunsch zu Ihrer Wahl von Vision PROJEKTOR TM-1200 TECHMOUNT.

Um die beste Leistung zu erzielen, sollten Sie diese Bedienungsanleitung lesen und das Produkt nur entsprechend den Anweisungen verwenden. Eine elektronische Ausgabe dieses Handbuchs sowie weitere Informationen finden Sie unter [www.visionaudiovisual.com](http://www.visionaudiovisual.com)



## WARNUNG

Achten Sie bei der Installation darauf, die Vorschriften bezüglich der Gesundheit am Arbeitsplatz und der Sicherheit zu befolgen:

- Befestigen Sie die Halterung nur an einer bewerteten tragenden Struktur. **MONTIEREN SIE DAS GEHÄUSE ODER DIE HALTERUNG NIEMALS AN EINER ABGEHÄNGTEN DECKE!**
- Schneiden oder bohren Sie keine Teile oberhalb der Kopfhöhe an. All dies sollte am Boden mit der richtigen Sicherheitsausrüstung erfolgen.
- Beugen Sie sich nicht zu weit vor, weil die Leiter umkippen könnte.
- Zulässige Betriebslast: 20kg

Falls Sie sich der Tragkapazität der Struktur, an welche Sie die Halterung befestigen, nicht sicher sind, empfehlen wir, diese vorsichtig durch Beanspruchung mit Ihrem Körpergewicht zu prüfen. Falls Ihnen dies ungewiss erscheint, ist es wahrscheinlich nicht ratsam.

**INHALT**

- 1 x Montierte Halterung
- 1 x Scheibe zur Ausrichtung  
Verlängerungsstange
- 1 x Schraubenschlüssel
- 1 x Fallsicherung
- 4 x M10 Schrauben mit Plastikdübeln zur  
Deckenbefestigung
- 1 x Sechskantschlüssel
- 4 x M8x8 Sechskantschrauben
- 4 x M8x14 Sechskantschrauben
- 4 x Gewindemuffen
- 4 x M5x43 Bolzen zur Befestigung des Projektors
- 4 x M4x43 Bolzen zur Befestigung des Projektors
- 4 x M3x43 Bolzen zur Befestigung des Projektors
- 4 x M2.5x43 Schlitzbolzen zur Befestigung des Projektors
- 1 x Bohrvorrichtung
- 1 x Untere Bügelabdeckung
- 1 x Neigemechanismus oben

**TEILE DER HALTERUNG**

1. Deckenbügel
2. Kupplung oben
3. 1.1 Meter Stange
4. Unterer Bügel
5. Kreuzförmiges Universalanschluss



## ALTERNATIVE MONTAGEANORDNUNGEN:

Option A  
Standardanordnung



Option B  
An geneigter Decke angebracht

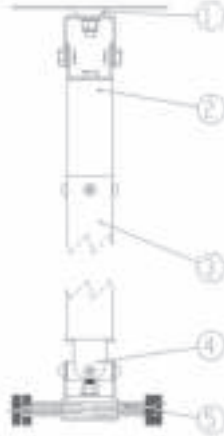

Option C  
Eng verbunden ohne Stange



## INSTALLATIONSANLEITUNG

Dieses Produkt wurde bereits teilweise montiert, um eine schnelle und einfache Installation zu ermöglichen. Diese Halterung kann bausteinartig verwendet und gegen Halterungen, bei der die gleiche Stangengröße von 51 mm verwendet wird, ausgetauscht werden.

### Montage für die Standardanordnung und die Anordnung mit geneigter Decke:

1. Verwenden Sie die M8 Schrauben und die Ankerbolzen, um den oberen Bügel an der Decke zu befestigen. Bei Betondecken sollten entsprechende Befestigungen verwendet werden.

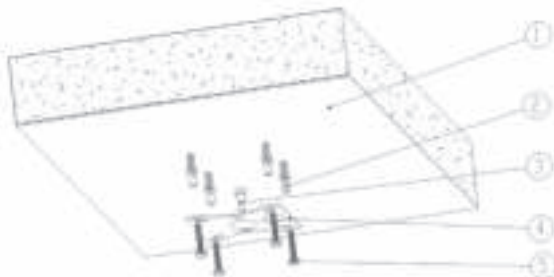

1. Decke
2. Dübel
3. M10\_25 Bolzen
4. Oberer Bügel
5. Deckenbolzen



2. Halten Sie die Stange und messen Sie die erforderliche Länge. Die besten Ergebnisse erhalten Sie, wenn die Linse des Projektors sich einige mm über der Achse der Bildschirmabdeckung befindet.

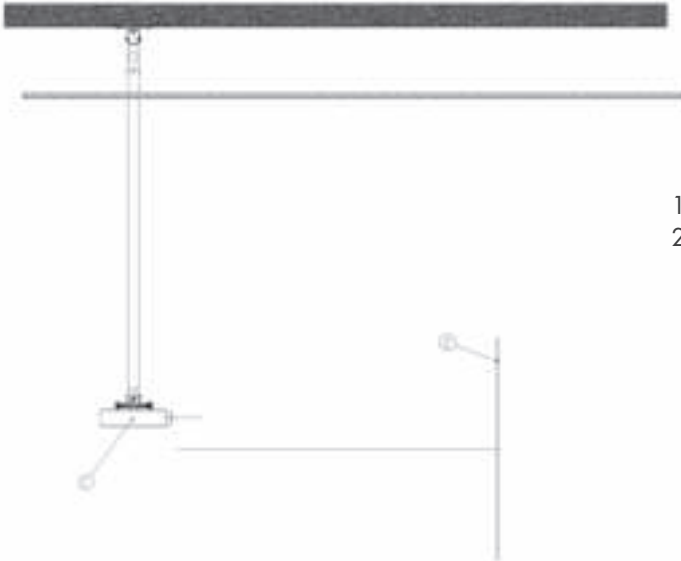

1. Projektor
2. Bildschirm

3. Schneiden Sie den Ständer am Boden mit einem Rohrschneider auf die richtige Länge.

4. Dazu müssen Sie neue Löcher in das Ende der Stange bohren:

- a. Schrauben Sie die Bohrvorrichtung an das soeben geschnittene Stangenende.
- b. Verwenden Sie den Sechskantschlüssel, um die Bohrvorrichtung am Ständer zu befestigen.
- c. Stellen Sie die Bohrvorrichtung sowie die Stange auf den Boden. Halten Sie sie mit einem Fuß fest und bohren Sie.
- d. Entfernen Sie den Bohrer.



1. Stange
2. Sechskantschraube
3. Bohrvorrichtung



5. Für die Standardkonfiguration befestigen Sie die Stange an der oberen Kupplung und bringen Sie dann die obere Kupplung direkt am Deckenbügel an. Für die Anordnung mit geneigter Decke befestigen Sie die Stange an der oberen Kupplung, dann schließen Sie diese an der Neigemechanik an und verbinden alles mit dem Deckenbügel.

Option A:

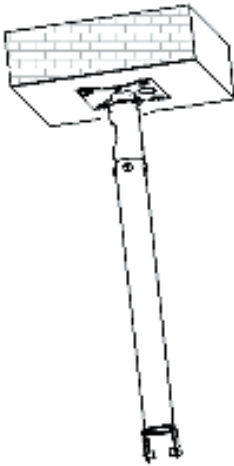

Option B:

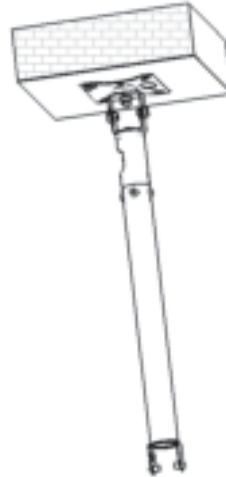

6. Befestigen Sie den Projektor an dem kreuzförmigen Anschlussstück/der unteren Bügelbefestigung und dies insgesamt an der Stange.

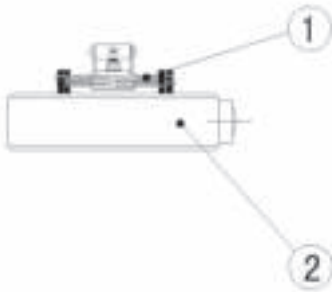

1. Kreuzförmiges Universalanschlussstück
2. Projektor
3. Stange

7. Stecken Sie die Eingabe- und Stromkabel durch das Kabelsystem der Halterung.



1. Eingabe- und Stromkabel

8. Bei abgehängter Decke schließen Sie die beiliegende Scheibe zur Ausrichtung an.



1. Abgehängte Decke  
2. Scheibe zur Ausrichtung

9. Befestigen Sie ein Ende der Fallsicherung an der Stange am Ständer, das andere am Projektor.

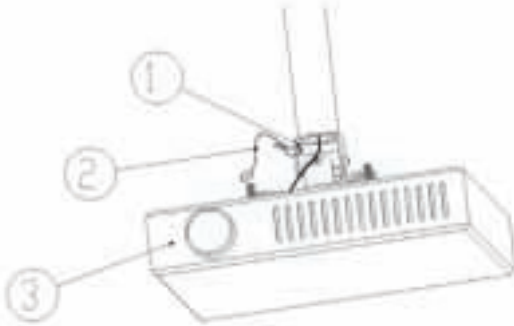

1. Untere Stangenbefestigung
2. Fallsicherung
3. Projektor

10. Schalten Sie den Projektor ein, um das Bild und die Neigung einzustellen. Entfernen Sie die unteren Bügelbolzen. Befestigen Sie die beige-fügte Abdeckung am Schwenkbügel.

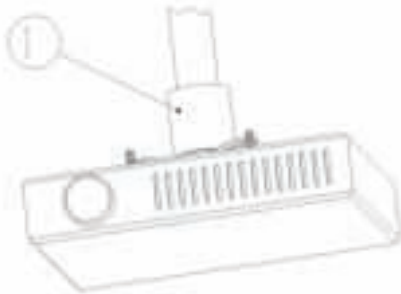

1. Abdeckung

## Montage für Option C

1. Verwenden Sie Sechseckschrauben M8, um den oberen Bügel an der Decke zu befestigen.

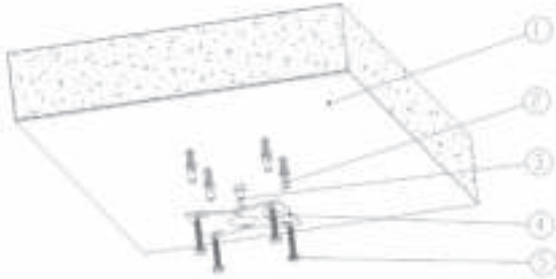

1. Decke
2. Ankerbolzen
3. M10\_25 Bolzen
4. Oberer Bügel
5. Deckenbolzen

2. Befestigen Sie den Projektor an dem kreuzförmigen Anschlussstück/der unteren Bügelbefestigung und alles am oberen Teil der Neigemechanik. Befestigen Sie ein Ende der Fallsicherung an der Stange, das andere am Projektor.

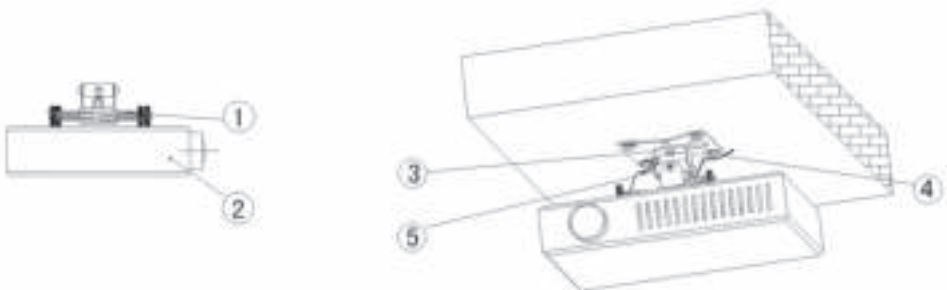

1. Kreuzförmiges Universalanschlussstück
2. Projektor
3. Oberer Teil der Neigemechanik
4. Eingabekabel
5. Fallsicherung

## GARANTIE

Dieses Produkt wird mit einer 2-jährigen Werksgarantie geliefert, die ab dem Kaufdatum gültig ist. Diese Garantie gilt nur für den ursprünglichen Käufer und ist nicht übertragbar. Um Zweifel zu beseitigen, ist dies den Informationen seitens des autorisierten nationalen Händlers am Verkaufsort zu entnehmen. Die Haftung des Herstellers und seiner autorisierten Dienstleistungsgesellschaft ist auf die Kosten für die Reparatur und den Austausch des fehlerhaften Geräts, für das Garantie besteht, beschränkt, mit Ausnahme des Todes oder einer Verletzung (EU85/374/EEC). Diese Haftung schützt Sie gegen Folgendes:

- Falsche Anwendungen, die dazu führen, dass das Produkt nicht im Bereich der sicheren Betriebslast funktioniert .
- Schlechte Verarbeitung, die dazu führt, dass das Gerät nicht richtig montiert werden kann.
- Äußere Korrosion, falls diese innerhalb von 24 Stunden nach dem Kauf erkannt wird.

Die Innenseite des Rohrs ist nicht pulverbeschichtet, deshalb kann sich nach einiger Zeit Korrosion entwickeln. Dies ist normal, beeinträchtigt nicht die Tragkapazität des Produkts und ist aus diesem Grunde nicht durch die Garantie abgedeckt.

Falls Probleme mit diesem Produkt vorliegen, sollten Sie sich an den Gerätehändler, bei welchem Sie dieses Produkt erstanden haben, wenden. Der ursprüngliche Käufer ist für die Versendung des Produkts an den vom Hersteller ernannten Reparaturdienst zuständig. Wir streben an, Reparatur und Versand der Geräte innerhalb von 5 Arbeitstagen abzuwickeln. Dies ist jedoch nicht immer möglich. In solchen Fällen wird das Gerät so schnell wie möglich zurückgesandt. Diese Garantie schützt das Produkt nicht bei Fehlern durch Missbrauch, falsche Installation, unregelmäßige oder fehlerhafte Stromzufuhr, welche auf Nichtbeachten der Richtlinien dieser Anleitung zurückzuführen sein könnten. Falls eine Störung nicht durch diese Garantie abgedeckt ist, hat der Besitzer die Möglichkeit, die Arbeitsstunden sowie die Teile für die Reparatur des Geräts zu den üblichen Preisen der Reparaturgesellschaft zu zahlen.

# PROJECTOR TM-1200 TECHMOUNT MANUALE DEL PROPRIETARIO

Congratulazioni per aver scelto PROJECTOR TM-1200 TECHMOUNT di Vision. Per ottenere la migliore prestazione, leggere questo manuale del proprietario e usare il prodotto secondo le istruzioni. E' possibile trovare una versione elettronica di questo manuale e ulteriori informazioni su [www.visionaudiovisual.com](http://www.visionaudiovisual.com)



## AVVISI

Durante l'installazione attenersi alle leggi sulla salute e sicurezza sul luogo di lavoro:

- Fissare il braccio ad una struttura portante ritenuta idonea. **NON MONTARE MAI GABBIE O BRACCI DIRETTAMENTE SU UN CONTROSOFFITTO!**
- Non tagliare o forare nessuna parte al di sopra dell'altezza della testa. Queste operazioni devono essere eseguite tutte al livello del pavimento usando l'attrezzatura di sicurezza appropriata.
- Evitare di allungarsi troppo in quanto la scala potrebbe ribaltarsi.
- SWL (safe working load: carico massimo di sicurezza): 20kg

In caso di incertezza sulla capacità portante della struttura a cui si sta fissando il braccio, è consigliabile testarla con il peso del proprio corpo tirandola leggermente indietro. Se nel farlo si avverte disagio, probabilmente non è sicura.

## CONTENUTO

- 1 x Braccio montato
- 1 x Disco di riduzione del paletto
- 1 x Chiave inglese
- 1 x Cavo di sicurezza anticaduta
- 4 x Bulloni M10 con tasselli a espansione di plastica per l'attacco al soffitto
- 1 x Chiave esagonale
- 4 x Bulloni esagonali a perno M8x8
- 4 x Bulloni esagonali a perno M8x14
- 4 x Manicotti filettati
- 4 x Bulloni M5x43 per l'attacco del proiettore
- 4 x Bulloni M4x43 per l'attacco del proiettore
- 4 x Bulloni M3x43 per l'attacco del proiettore
- 4 x Bulloni pan slot M2.5x43 per l'attacco del proiettore
- 1 x Maschera di foratura
- 1 x Copertura per il morsetto inferiore
- 1 x Meccanismo superiore inclinabile



## PARTI\_DEL\_BRACCIO

1. Morsetto per il soffitto
2. Gancio superiore
3. Paletto da 1.1m
4. Morsetto inferiore
5. Supporto Universale "Spider"

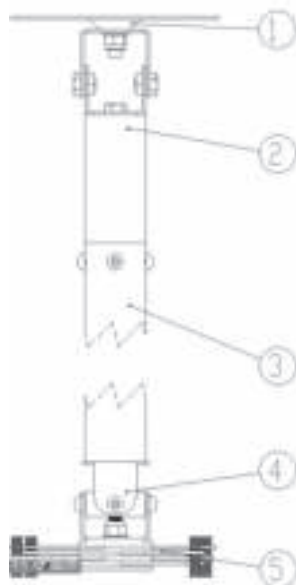



## CONFIGURAZIONI DI MONTAGGIO ALTERNATIVE:

Opzione A  
Configurazione standard



Opzione B  
Con installazione del supporto  
per soffitto inclinato

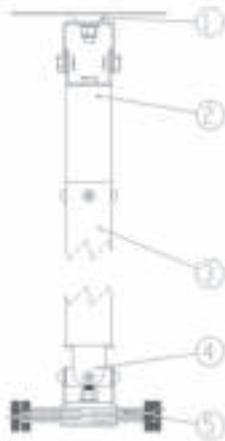

Opzione C  
Accoppiata chiusa senza paletto



## ISTRUZIONI PER L'INSTALLAZIONE

Per rendere l'installazione veloce e facile, questo prodotto è già stato in parte montato. Il braccio è stato concepito per essere modulare ed essere scambiato con bracci che utilizzano lo stesso paletto standard da 2" (51mm).

### Montaggio per la configurazione standard e la configurazione per soffitto inclinato:

1. Utilizzare i bulloni M8 e i tasselli ad espansione in dotazione per fissare il morsetto superiore al soffitto. Per soffitti di calcestruzzo utilizzare i fissaggi appropriati.

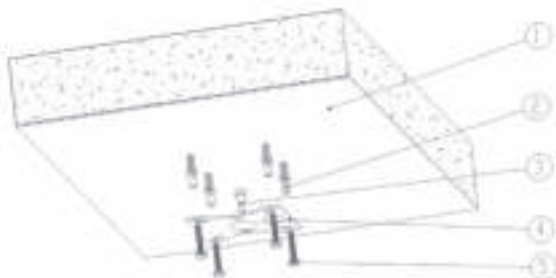

1. Soffitto
2. Tassello ad espansione
3. Bullone M10\_25
4. Morsetto superiore
5. Bullone per soffitto

2. Tenere il paletto in posizione e misurare la lunghezza richiesta. Per ottenere risultati migliori, l'obiettivo del proiettore dovrebbe essere alcuni pollici sopra l'asse con la parte superiore dello schermo.

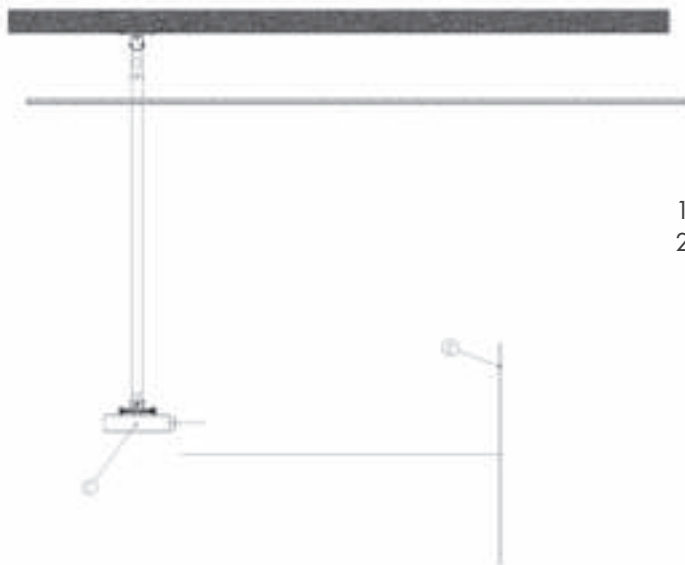

1. Proiettore
2. Schermo

3. Tagliare il paletto sul pavimento alla lunghezza desiderata usando un tagliatubi.

4. Sarà necessario praticare nuovi fori nell'estremità del paletto:

- a. Sistemare la maschera di foratura all'estremità del paletto che è stata appena tagliata.
- b. Usare la chiave esagonale in dotazione per stringere la maschera sul paletto.
- c. Collocare la maschera e il paletto sul pavimento. Bloccare con un piede e forare.
- d. Rimuovere la maschera.

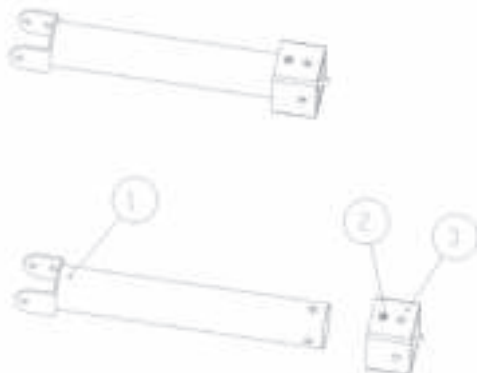

1. Paletto
2. Bullone esagonale
3. Maschera di foratura

5. Per la configurazione standard, fissare il paletto al gancio superiore, quindi fissare il gancio superiore direttamente al morsetto del soffitto. Per la configurazione per soffitto inclinato, fissare il paletto al gancio superiore, quindi collegare il gancio superiore al meccanismo inclinabile, infine collegare tutto al morsetto del soffitto.

Opzione A:

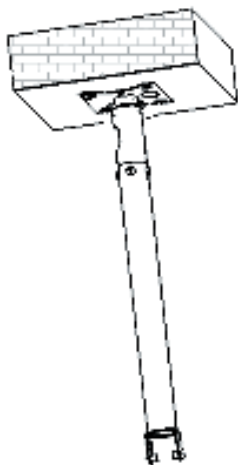

Opzione B:

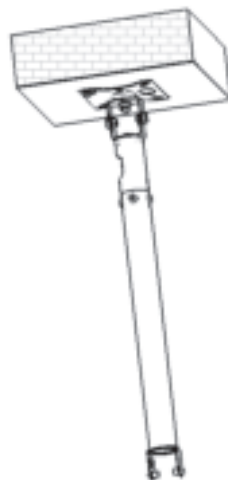

6. Fissare il proiettore al morsetto inferiore/supporto spider e collegare tutto al paletto.

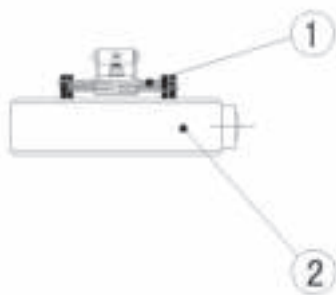

1. Supporto Universale "Spider"
2. Proiettore
3. Paletto

7. Infilare i cavi di ingresso e alimentazione nel sistema di gestione del cavo del braccio.



1. Cavi di ingresso e alimentazione

8. In presenza di un controsoffitto, installare il disco di riduzione in dotazione.



1. Controsoffitto  
2. Disco di riduzione

9. Fissare un'estremità del cavo anticaduta al paletto e l'altra al proiettore.

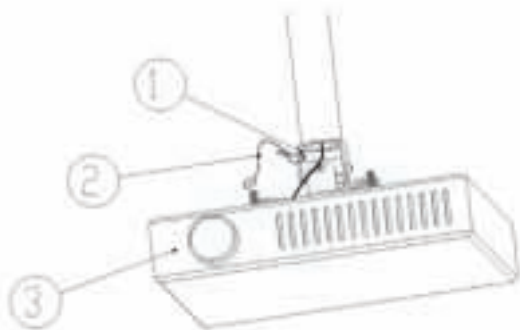

1. Supporto inferiore del paletto
2. Cavo anticaduta
3. Proiettore

10. Accendere il proiettore per calibrare l'immagine e regolare l'inclinazione. Chiudere i bulloni del morsetto inferiore. Applicare la copertura fornita sul morsetto della parte girevole.

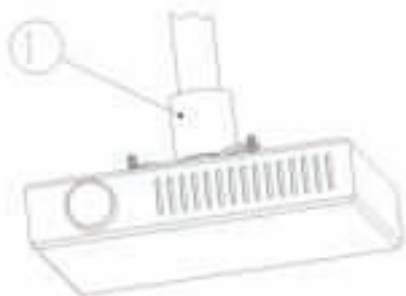

1. Copertura

## Montaggio per l'Opzione C

1. Usare il bullone esagonale M8 per fissare il morsetto superiore al soffitto

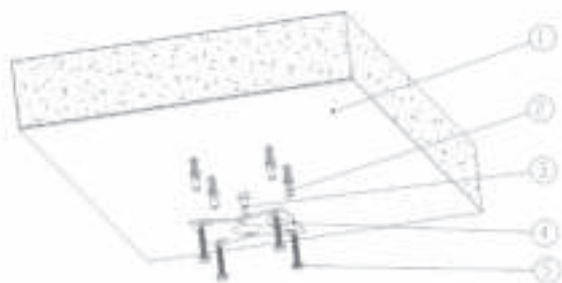

1. Soffitto
2. Tasselli ad espansione
3. Bullone M10\_25
4. Morsetto superiore
5. Bullone per il soffitto

2. Fissare il proiettore al morsetto inferiore/supporto spider e collegare tutto alla parte superiore del meccanismo inclinabile. Fissare un'estremità del cavo anticaduta al paletto e l'altra al proiettore.

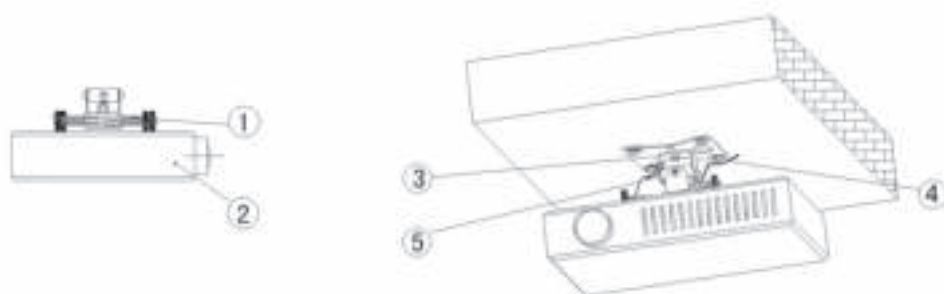

1. Supporto Universale "Spider"
2. Proiettore
3. Parte superiore del meccanismo inclinabile
4. Cavi di ingresso
5. Cavo anticaduta

## GARANZIA

Questo prodotto è dotato di una garanzia return to base di 2 anni, valida dalla data dell'acquisto. Questa garanzia si applica solo al primo compratore e non è cedibile. Allo scopo di evitare qualsiasi dubbio, questi è colui che risulta tale dalle informazioni raccolte presso il punto vendita dal distributore nazionale assegnato. La responsabilità del produttore e della società di servizi assegnata è limitata al costo della riparazione e/o della sostituzione dell'unità difettosa in garanzia, salvo i casi di morte o lesione (UE 85/374/CEE). Questa garanzia la tutela contro quanto segue:

- Saldature difettose che impediscono al prodotto di adempiere alla sua funzione in sicurezza entro il SWL consigliato (safe working load: carico massimo di sicurezza).
- Rifinitura scadente che impedisce il montaggio del prodotto.
- Corrosione esterna se identificata entro 24 ore dall'acquisto. L'interno del tubo non è rivestito a polvere, pertanto può svilupparsi una leggera corrosione nel tempo. Si tratta di un fenomeno normale che non incide negativamente sulla capacità portante del prodotto, pertanto non è coperto da questa garanzia.

Qualora ritenga di avere un problema con questo prodotto, contatti il rivenditore di AV presso cui ha effettuato l'acquisto. Il primo acquirente è responsabile della spedizione del prodotto al centro assistenza del produttore per la riparazione.

Sarà compiuto il massimo sforzo per restituire le unità riparate entro 5 giorni lavorativi, per quanto questo non sempre è possibile, nel qual caso la restituzione avverrà al più presto. Questa garanzia non protegge il prodotto contro i guasti provocati da abuso, uso improprio o installazione non corretta che possa essere causato dalla mancata conoscenza delle linee guida esposte in questo manuale.

Qualora il guasto non sia coperto da questa garanzia, al proprietario sarà offerta la possibilità di pagare la manodopera e le parti di ricambio per riparare l'unità alla tariffa standard richiesta dalla società di assistenza.

# PROJECTOR TM-1200 TECHMOUNT: INSTRUKCJA OBSŁUGI

Gratulujemy wyboru uchwytu do projektorów Vision PROJECTOR TM-1200 TECHMOUNT. Aby móc w pełni wykorzystać możliwości tego produktu, należy koniecznie przeczytać niniejszą instrukcję obsługi i używać go wyłącznie zgodnie z zawartymi w niej zaleceniami. Elektroniczna wersja tej instrukcji i inne informacje są dostępne pod adresem [www.visionaudiovisual.com](http://www.visionaudiovisual.com)

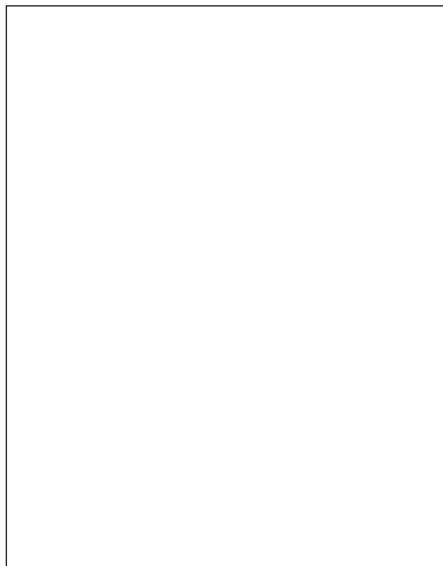

## OSTRZEŻENIA

Przy instalowaniu uchwytu należy przestrzegać obowiązujących przepisów bezpieczeństwa i higieny pracy:

- Uchwyt wolno zainstalować wyłącznie na konstrukcji nośnej o znanym udźwigu.  
**NIE WOLNO INSTALOWAĆ PODSTAWY ANI UCHWYTU BEZPOŚREDNIO DO SUFITU PODWIESZANEGO!**
- Nie wolno wykonywać cięć ani nawiertów w częściach znajdujących się na wysokości przekraczającej wzrost osoby instalującej produkt. Tego rodzaju prace powinny być wykonywane na części bezpiecznie ułożonej na podłożu i przy użyciu odpowiedniego wyposażenia ochronnego.
- W przypadku pracy na drabinie, nie wolno nadmiernie wychylać się w żadną stronę, gdyż grozi to przewróceniem drabiny.
- Dopuszczalne obciążenie robocze: 20 kg

W przypadku niepewności co do wytrzymałości struktury, do której ma być przymocowany uchwyt, zalecamy sprawdzenie jej udźwigu za pomocą własnej masy ciała przez ostrożne zawieszenie się na niej. Jeżeli nie daje ona poczucia bezpieczeństwa osobie sprawdzającej jej wytrzymałość, nie zapewnij go też najprawdopodobniej produktowi.



## ZAWARTOŚĆ ZESTAWU

- 1 x złożony uchwyt
- 1 x pierścień maskujący
- 1 x klucz
- 1 x linka zabezpieczająca
- 4 x wkręt M10 z kołkiem plastikowym do montażu sufitowego
- 1 x klucz imbusowy
- 4 x śruba imbusowa M8x8
- 4 x śruba imbusowa M8x14
- 4 x gwintowana tuleja
- 4 x śruba M5x43 do mocowania projektora
- 4 x śruba M4x43 do mocowania projektora
- 4 x śruba M3x43 do mocowania projektora
- 4 x śruba z rowkiem M2,5x43 do mocowania projektora
- 1 x uchwyt do wiercenia
- 1 x osłona jarzma przegubu dolnego
- 1 x mechanizm przegubu górnego



## CZĘŚCI UCHWYTU

1. Jarzmo przegubu sufitowego
2. Łącznik górny
3. Belka 1,1 m
4. Jarzmo przegubu dolnego
5. Uniwersalny uchwyt pająkowy



## WARIANTY INSTALACJI:

Wariant A  
Konfiguracja standardowa



Wariant B  
Instalacja na suficie skośnym



Wariant A  
Konfiguracja krótka (bez belki)



## INSTALACJA

Produkt jest dystrybuowany w postaci częściowo złożonej, co ma na celu przyspieszenie i ułatwienie montażu użytkownikowi końcowemu. Uchwyt ma konstrukcję modułową i jego elementy można używać wymiennie z elementami innych modeli uchwytów, w których stosuje się ten sam rodzaj belki (2", 51 mm).

### Montaż w konfiguracji standardowej i dla sufitu skośnego:

1. Za pomocą załączonych do zestawu kołków plastikowych i wkrętów M8 zamocuj jarzmo przegubu górnego do sufitu. W przypadku montażu do sufitu betonowego, użyj innych mocowań, odpowiednich dla tego rodzaju stropu.

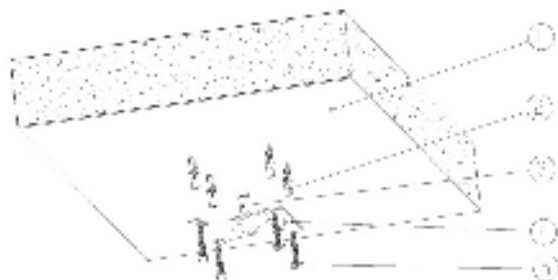

1. Sufit
2. Kołek montażowy
3. Śruba M10x25
4. Jarzmo przegubu górnego (sufitowego)
5. Wkręt do montażu do sufitu

2. Przyłóż belkę w miejscu, w którym będzie instalowana, i odmierz na niej wymaganą długość. Aby uzyskać najlepszy obraz, obiektyw projektora powinien znajdować się kilka do kilkunastu centymetrów powyżej osi przebiegającej przez środek ekranu.

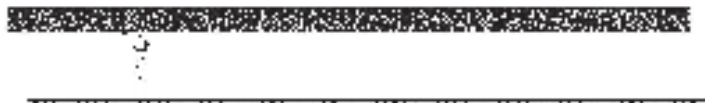

1. Projektor
2. Ekran



3. Połóż belkę na podłożu i przytnij ją, skracając do odmierzonej długości za pomocą przecinarki do rur.

4. Przy przyciętym końcu belki będzie trzeba wykonać nowe otwory:
  - a. Nałóż uchwyt do wiercenia na przycięty przed chwilą koniec belki.
  - b. Za pomocą załączonego klucza imbusowego dokręć uchwyt do belki.
  - c. Połóż belkę z założonym uchwytem na podłożu. Przyciśnij ją jedną stopą i wywierć otwory.
  - d. Zdejmij uchwyt.



1. Belka
2. Śruba imbusowa
3. Uchwyt do wiercenia

5. Jeżeli instalujesz uchwyt w konfiguracji standardowej, przymocuj belkę do łącznika górnego, a następnie przymocuj łącznik górny bezpośrednio do jarzma przegubu sufitowego. W przypadku instalacji uchwyty na suficie skośnym, przymocuj belkę do łącznika górnego; następnie przymocuj łącznik do mechanizmu przegubu, po czym zamocuj całość do jarzma przegubu górnego.

Wariant A:

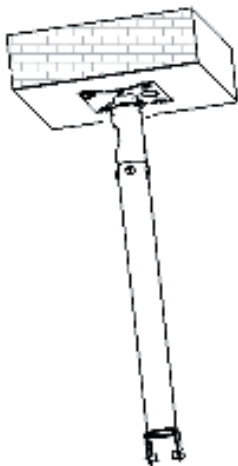

Wariant B:



6. Przymocuj projektor do uchwyty pająkowego/przymocuj jarzmo przegubu dolnego do projektora, a następnie zmontowaną całość — do belki.

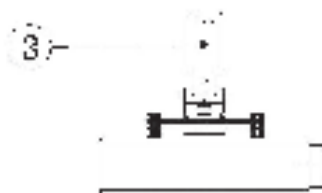
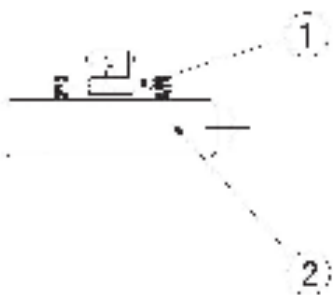

1. Uniwersalny uchwyt pająkowy
2. Projektor
3. Belka

7. Poprowadź przewód zasilający i sygnałowy do projektora przez elementy uchwyty.

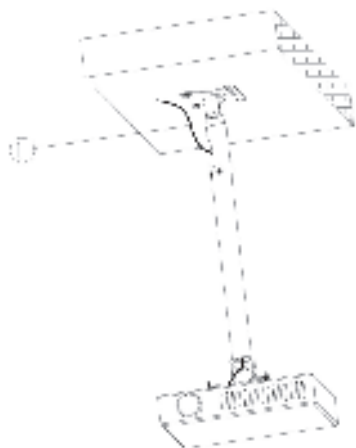

1. Przewód zasilający i sygnałowy

8. Jeżeli belka uchwyty projektora przechodzi przez podwieszany sufit, użyj załączonego pierścienia maskującego.

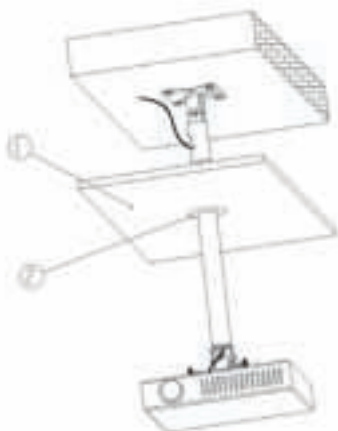

1. Sufit podwieszany  
2. Pierścień maskujący

9. Zamocuj jeden koniec linki zabezpieczającej do belki uchwyty, drugi — do projektora.

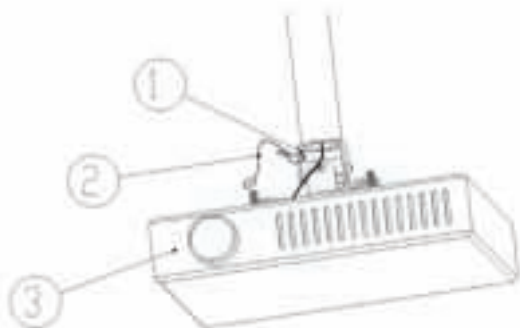

1. Dolny koniec belki
2. Linka zabezpieczająca
3. Projektor

10. Włącz projektor, wyreguluj jego przechylenie i dostosuj właściwości obrazu. Dokręć śruby jarzma dolnego przegubu. Załóż na dolny przegub załączoną osłonę.

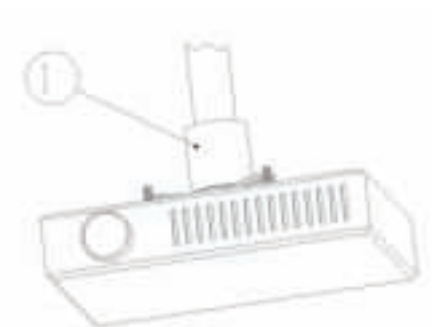

1. Osłona

## MONTAŻ WARIANTU C

1. Za pomocą załączonych do zestawu kołków plastikowych i wkrętów M8 zamocuj górne jarzmo przegubu do sufitu. W przypadku montażu do sufitu betonowego, użyj innych mocowań, odpowiednich dla tego rodzaju stropu.

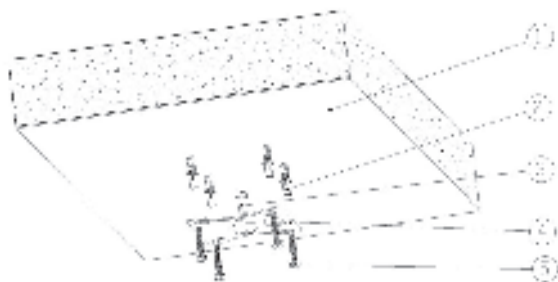

1. Sufit
2. Kołki montażowe
3. Śruba M10x25
4. Jarzmo przegubu górnego
5. Wkręt do montażu do sufitu

2. Przymocuj projektor do uchwyty pająkowego/przymocuj jarzmo przegubu dolnego do projektora, a następnie zmontowaną całość — do górnej części przegubu. Zamocuj jeden koniec linki zabezpieczającej do uchwyty, drugi — do projektora.

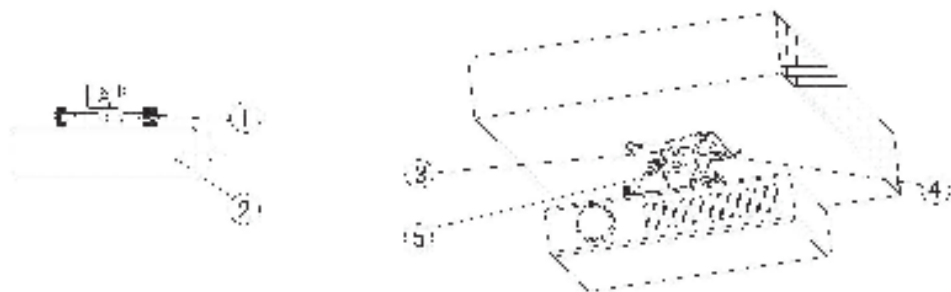

1. Uniwersalny uchwyt pająkowy
2. Projektor
3. Górna część przegubu
4. Przewody sygnałowe i przewód zasilający
5. Linka zabezpieczająca

## GWARANCJA

Niniejszy produkt jest objęty 2-letnią gwarancją typu Return to Base (naprawa w punkcie serwisowym), o okresie biegnącym od daty zakupu. Gwarancja ta przysługuje tylko pierwszemu nabywcy i jest nieprzenośna. W celu uniknięcia nieporozumień, tożsamość pierwszego nabywcy jest określana na podstawie ewidencji prowadzonej przez wyznaczonego dystrybutora w kraju zakupu produktu. Odpowiedzialność producenta i wyznaczonego przez niego dostawcy usług serwisowych z tytułu niniejszej gwarancji jest ograniczona do wysokości kosztu naprawy lub wymiany wadliwego produktu, za wyjątkiem przypadków poniesionej przez konsumenta śmierci lub obrażeń (dyrektywa 85/374/EWG). Niniejsza gwarancja chroni nabywcę w zakresie:

- niezdolności produktu do bezpiecznego pełnienia swojej funkcji przy obciążeniu nie przekraczającym zalecanego przez producenta dopuszczalnego obciążenia roboczego,
- wad wykończenia, uniemożliwiających złożenie produktu,
- korozji zewnętrznych powierzchni produktu, o ile zostanie stwierdzona w ciągu 24 godzin od zakupu. Wnętrze elementów rurowych nie zostało powleczone powłoką proszkową, z czasem może więc pojawić się na tej powierzchni lekka warstwa korozji. Jest to zjawisko normalne i nie ma wpływu na udźwig produktu, w związku z czym nie jest też objęte niniejszą gwarancją.

W przypadku jakichkolwiek problemów z produktem należy skontaktować się ze sprzedawcą sprzętu audio-wideo, u którego został on nabyty. Pierwszy nabywca jest odpowiedzialny za przesłanie produktu do autoryzowanego przez producenta punktu serwisowego w celu dokonania naprawy.

Producent dąży do starań, aby naprawiony produkt został zwrócony w ciągu 5 dni roboczych, może to jednak w niektórych przypadkach nie być wykonalne i jego zwrot nastąpi wówczas później, w najwcześniejszym możliwym terminie. Niniejsza gwarancja nie chroni konsumenta przed wadami produktu, spowodowanymi świadomym lub nieświadomym użyciem produktu niezgodnie z przeznaczeniem, bądź nieprawidłowo przeprowadzoną instalacją. Wady takie mogą wynikać z niezastosowania się do wytycznych zawartych w tej instrukcji.

W takim przypadku właściciel produktu otrzyma możliwość dokonania zapłaty za wykonawstwo i części, co umożliwi naprawienie sprzętu po standardowych stawkach stosowanych przez firmę oferującą autoryzowane przez producenta usługi serwisowe.