

# ICES®

Model:IBT-5

Speaker Tower with Bluetooth®, PLL FM Radio, USB



## INSTRUCTION MANUAL

[www.ices-electronics.com](http://www.ices-electronics.com)



READ THIS INSTRUCTION MANUAL BEFORE OPERATING THE APPLIANCE.  
AND SAVE IT FOR FUTURE REFERENCE.

# Thank you for purchasing Speaker Tower

## Getting started

- Remove the equipment from the box.
- Remove packaging and place inside the box to store for future reference and/ or use.

## In the box

- Speaker tower unit
- Tower base plate and screws (with washers) to attach the unit
- 3.5mm-RCA Audio cable
- Instruction manual
- Remote control
- Power cable

## Features

- Stereo Speakers
- Bluetooth® connectivity
- Audio Cable Included
- USB Port for playing MP3
- PLL FM radio



# Safety instructions

When using electrical equipments basic safety precautions should always be followed

- This equipment is not intended for use by persons(including children) with reduced physical, sensory or mental capabilities or lack of experience or knowledge. They should be given appropriate supervision and instructions to use the equipment by a person responsible for their safety.
- Ensure the equipment is not too close to heat emitting appliances or placed in direct sunlight.
- Check that the voltage indicated on the data plate corresponds with that of the local network before connecting the equipment to the mains power supply.
- Do not leave the equipment unattended while connected to the power supply.
- Do not immerse the equipment in water or any other liquids.
- It is imperative to unplug the power cord after the equipment has been used, before it is cleaned and while being repaired.
- Close supervision is required when using this equipment near children.
- Never leave the equipment within reach of children.
- Repairs to electrical appliances should only be performed by qualified personnel. Improper repairs may place the user and/or equipment at serious risk.
- This equipments intended for household use only and should not be used for industrial or commercial purposes.
- Do not operate this appliance with a damaged plug or cord, after a malfunction or after being dropped or damaged in any way.
- Do not use this equipment for anything other than its intended use.
- This equipment must be placed on a stable, heat resistant surface.
- Do not push objects into any openings as damage to the equipment and/or electric shock may occur.
- Do not use this product in wet or bad weather conditions.
- This product is not a toy.
- Do not play music at excessive levels especially near children.
- The normal function of the product may be disturbed by Strong Electro Magnetic Interference. If so, simply reset the product to resume normal operation by following the instruction manual. In case the function could not resume, please use the product in other location.

# Description of parts

## Top panel

1. Mode
2. Play/pause
3. Slot
4. Volume+ / Next
5. Standby
6. Volume- / Previous

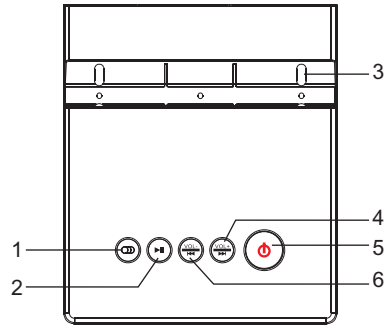

## Front

1. Remote sensor  
(Point remote to the Remote sensor)
2. Display screen
3. Indicator
4. Speakers

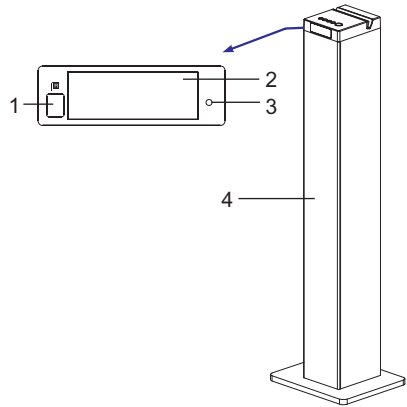

## Back panel

1. USB port
2. 3.5mm Aux-in Jack
3. FM antenna
4. R/L Audio-in Jack
5. Power input Jack
6. Power switch

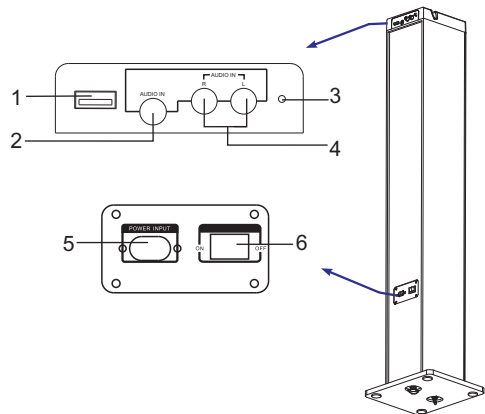

# Remote control

(Point remote to the Remote sensor)

1. Standby
2. Volume+
3. Previous
4. Volume-
5. Display
6. Fast rewind
7. Mute
8. Play/pause / Search
9. Next
10. Save
11. Mode
12. Fast forward

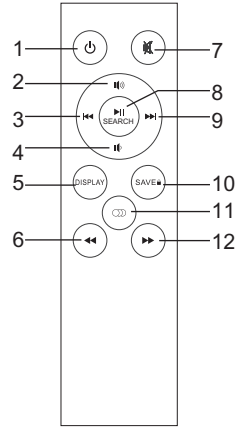

# Installation

Please install the machine as below (do not connect to power):

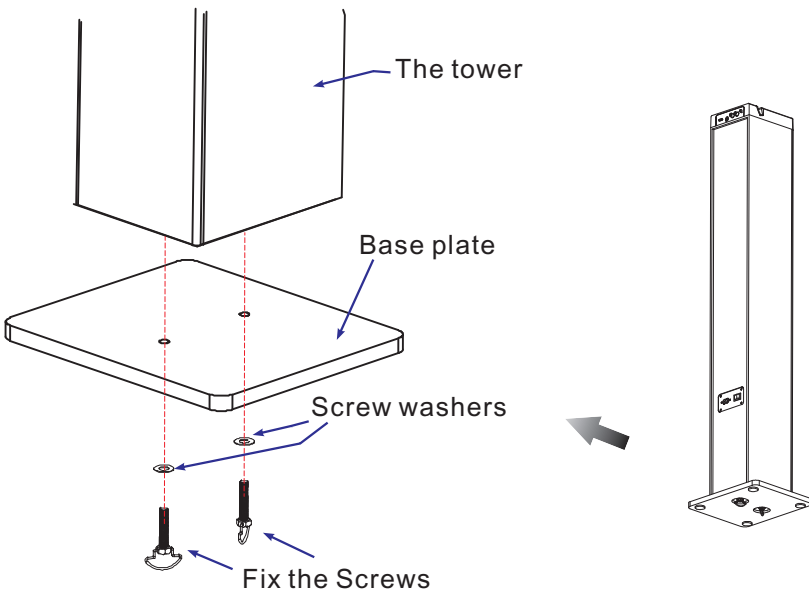

# General operation

## PREPARATION

1. Insert the power cable into the power jack and connect to the main power.
2. Press the POWER SWITCH on the back panel to power on the unit.

## STANDBY MODE

Press the STANDBY  button to wake up the unit or turn to standby mode.

## SELECT MODE

Press the MODE  button to switch to one of the modes: Bluetooth (BT), USB, Tuner or Aux.





## VOLUME SETTING

Press the VOLUME+/- buttons to turn the volume to a comfortable level.

## MUTE THE SOUND

Press the MUTE  button on remote control to mute the sound. Press again or press the VOLUME+/- buttons to resume the volume level.

## SKIP TRACKS

Press the PREVIOUS  /NEXT  button on remote control or press and hold the  / button on the unit to skip to the previous or next track.

## PLAY/PAUSE

Press the PLAY/PAUSE  button to pause the playback, press again to resume. Under the Tuner mode, press this button will perform station search.

## DISPLAY

Press the DISPLAY button to turn on or off the display screen.

## ACCELERATE THE MUSIC

In USB mode, press and hold the  / button on remote control to fast forward or reward the music (only for USB mode).















## Bluetooth operation

1. Press the MODE  button to switch to the Bluetooth mode, the indicator flashes quickly.
2. The previous paired device will connect to speaker tower automatically when each time changing to Bluetooth mode.
3. Turn on the Bluetooth device (e.g. phone) and enter the Bluetooth search interface.
4. Search "ICES IBT-5" and pair it, input the password "0000" if necessary. Then the indicator will light steadily.
5. If it still doesn't work, reset the Bluetooth and follow above steps again.

## USB operation

1. Power on the unit and insert a USB Flash Drive (not supplied) into the USB port, ensuring the plug is fully inserted at the correct way.
2. Press the MODE  button to switch to the USB mode.
3. The tower will play music from the USB automatically.
4. The maximum size of Flash Drive that can be connected is 32GB max.
5. The supported format for USB play is MP3.
6. The USB port also charges the inserted USB device except the tablets. The USB power output is 5V==1A.

## Tuner operation

1. Adjust the FM antenna to get the best reception.
2. Press the MODE  button to switch to the Tuner mode.
3. Press and hold the /  button on the unit or press the /  button on remote control to skip to the previous or next station.
4. Press and hold the /  button on remote control to skip to the previous or next frequency of strongest reception.
5. Press the /  button on remote control to tune the frequency by 0.1MHz.
6. Press the  button on the main panel or press the SEARCH button on the remote control to search the stations, press again to stop searching.
7. Store stations by buttons on the remote control: Press the /  button to select the station number. Press the /  button to tune to the frequency you would like to save. At last press and hold the SAVE button.

# Audio operation

Use the 3.5mm-RCA Audio cable (included) to connect the unit with Disc player/MP3 player/phone/computer or other music device.

1. Connect one end of the Audio cable to the R/L Audio-in Jack on the back panel of the unit, then connect the other end to the MP3 player.
2. Press the MODE  button to switch to Aux mode.
3. Control the playback by the MP3 player.

## NOTE:

When Audio in and R/L Audio in are connected to music device at the same time, the Audio in socket is priority to play, and the R/L Audio in sockets will have no sound output.

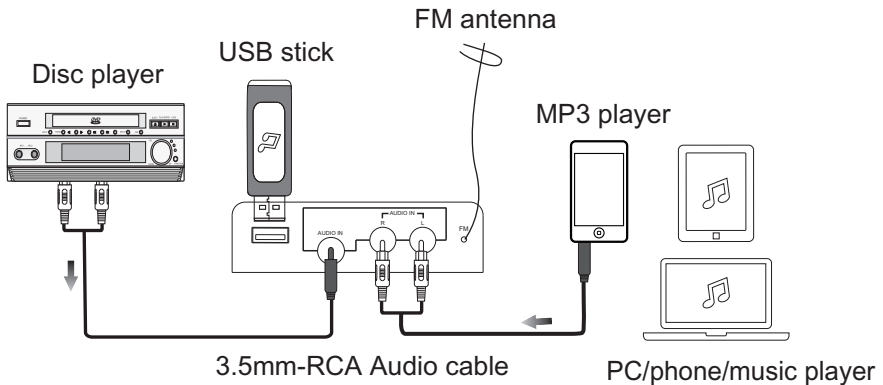



# Trouble shooting

Before taking the unit to be repaired, please check the following table when a problem occurs. Consult your dealer or service center if the problem cannot be solved with the following information.

| Problem   | Remedy   |
|---|--|
| (Power)<br>System does not turn on or does not respond to the Remote control. | <ul style="list-style-type: none"><li>- Make sure AC power plug is connected to the wall socket outlet properly and it has power.</li><li>- If this does not help, leave the unit unplugged before seeking advice.</li></ul>   |
| (Remote control)<br>No functions or short range.                              | <ul style="list-style-type: none"><li>- Insert new batteries.</li><li>- Aim remote directly towards the remote sensor located in center of speaker.</li></ul>  |
| (Pairing the product)<br>Cannot pair successfully.                            | <ul style="list-style-type: none"><li>- Check whether the speaker is in Off or searching mode.</li><li>- Check whether there are other Bluetooth receivers around your Bluetooth device. Turn them off to avoid any disturbance. Attempt to pair again.</li></ul>  |
| Cannot play properly, the music plays intermittently.                         | <ul style="list-style-type: none"><li>- Check whether the distance between the speaker and your Bluetooth device is out of its working distance (10m).</li><li>- Check whether there are some obstacles blocking the communication between the speaker and the Bluetooth device.</li><li>- Move the speaker or the Bluetooth device to get the best reception.</li></ul> |
| The sound is distorted.   | <ul style="list-style-type: none"><li>- Check the volume setting on both the speaker and your Bluetooth device and adjust the volume to a suitable level.</li></ul>  |

# Specifications

|                        |   |
|------------------------|---|
| Power source           | AC230V~50-60Hz                            |
| Operation temperature  | 0°C to + 35°C                             |
| Max. power consumption | 60W                                       |
| Remote control range   | 7 meters                                  |
| Bluetooth range        | 10 meters                                 |
| Input jack             | 3.5mm aux-in jack; R/L audio-in jack; USB |
| USB charge             | 5V---1A                                   |

## NOTE:

As a result of continual improvements, the design and specifications of the product within differ slightly from the unit illustrated on the packaging.

## Service and support

For information: <http://www.ices-electronics.com/>

For support: <http://icessupport.zendesk.com>

### ICES helpdesk:

Germany 0900-1520530 (Local charges)

The Netherlands 0900-23553626 (Local charges + 1ct P/min)

Belgium 02-6200115 (Local charges)

France 0170480005 (Local charges)

The helpdesk is accessible from Monday to Friday from 9 AM till 6 PM.

In case your device needs repair, our helpdesk will redirect you to your local dealer.

ICES offers service and warranty in accordance to European law, which means that in case of repair (both during and after the warranty period), you should contact your local dealer.

Please note: It is not possible to send products directly to ICES for repair.

Important note: If this unit will be opened, or accessed in any way by a non-official service center, the warranty expires immediately.



Products with the CE marking comply with the EMC Directive (2004/108/EC) and the Low Voltage Directive (2006/95/EC) issued by the Commission of the European Community.

Hereby, STL Group BV, Ankerkade 20 NL 5928 PL Venlo, declares that this product is in compliance with the essential requirements and other relevant provisions of Directive 1999/5/EC.

The declaration of conformity may be consulted at

<https://icessupport.zendesk.com/forums/22810983-CE-Documents>

This product operates at 2400 - 2483.5 MHz and is designated only to be used inside a normal household environment. This product is suited for this purpose within all EU countries.



This symbol indicates that the relevant electrical product or battery should not be disposed of as general household waste in Europe. To ensure the correct waste treatment of the product and battery, please dispose them in accordance to any applicable local laws of requirement for disposal of electrical equipment or batteries.

In so doing, you will help to conserve natural resources and improve the standards of environmental protection in treatment and disposal of electrical waste (Waste Electrical and Electronic Equipment Directive).

©All rights reserved

# ICES®

Modell: IBT-5

Lautsprecherturm mit Bluetooth®, PLL FM-Radio, USB



## BEDIENUNGSANLEITUNG

[www.ices-electronics.com](http://www.ices-electronics.com)



LESEN SIE DIESE BEDIENUNGSANLEITUNG VOR DER BENUTZUNG DES GERÄTES GRÜNDLICH DURCH.  
BEWAHREN SIE SIE FÜR ZUKÜNFTIGE REFERENZEN GUT AUF.

# Vielen Dank für den Kauf des Lautsprecherturmes

## Inbetriebnahme

- Nehmen Sie das Gerät aus dem Karton.
- Entfernen Sie die Verpackung und bewahren Sie diese im Inneren des Kartons für zukünftige Referenzen und/oder Nutzung auf.

## Inhalt des Kartons

- Lautsprecherturmeinheit
- Turmgrundplatte und Schrauben (mit Unterlegscheiben) für die Befestigung der Einheit
- Audiokabel 3,5 mm-Klinke/Cinch
- Bedienungsanleitung
- Fernbedienung
- Netzkabel

## Besonderheiten

- Stereolautsprecher
- Bluetooth® -Unterstützung
- mitgeliefertes Audiokabel
- USB-Anschluss für die MP3-Wiedergabe
- PLL FM-Radio



# Sicherheitsanweisungen

Befolgen Sie immer die grundlegenden Sicherheitsanweisungen für die Benutzung elektrischer Geräte

- Dieses Gerät ist nicht für die Benutzung durch Personen (Kinder inbegriffen) mit verminderter körperlicher, sensorischer oder geistiger Leistungsfähigkeit oder unzureichender Erfahrung und Kenntnis bestimmt. Diese sind ordnungsgemäß zu beaufsichtigen und über die sichere Benutzung des Gerätes durch eine für ihre Sicherheit verantwortliche Person zu unterweisen.
- Stellen Sie sicher, dass das Gerät nicht zu nah an wärmeabgebenden Vorrichtungen bzw. im direkten Sonnenlicht platziert wird.
- Überprüfen Sie, dass die auf dem Typenschild angegebene Spannung mit der Heimnetzspannung übereinstimmt, bevor Sie das Gerät an das Stromnetz anschließen.
- Lassen Sie das Gerät nicht unbeaufsichtigt, solange es am Stromnetz angeschlossen ist.
- Tauchen Sie das Gerät nicht in Wasser oder andere Flüssigkeiten.
- Trennen Sie das Gerät vom Stromnetz, nachdem Sie es benutzt haben, bevor Sie es reinigen oder während es repariert wird.
- Die Nutzung des Gerätes in der Nähe von Kindern erfordert eine strenge Beaufsichtigung derer.
- Lassen Sie das Gerät außerhalb der Reichweite von Kindern.
- Reparaturen an elektrischen Geräten dürfen nur durch qualifiziertes Fachpersonal durchgeführt werden. Unsachgemäße Reparaturen können den Benutzer und/oder das Gerät Gefahren aussetzen.
- Dieses Gerät ist nur für den häuslichen Gebrauch bestimmt und nicht für den industriellen oder geschäftlichen Gebrauch jeglicher Art.
- Benutzen Sie das Gerät nicht mit einem beschädigten Netzkabel oder -stecker, bei Störungen oder nachdem es umgefallen oder in anderer Weise beschädigt worden ist.
- Benutzen Sie das Gerät in keiner anderen als für das Gerät vorgesehenen Weise.
- Dieses Gerät ist auf einer stabilen, hitzebeständigen Fläche zu platzieren.
- Das Stecken von Gegenständen in die Öffnungen kann eine Beschädigung des Gerätes und/oder einen elektrischen Schock zur Folge haben.
- Benutzen Sie dieses Produkt nicht im Regen oder bei schlechtem Wetter.
- Dieses Produkt ist kein Spielzeug.
- Geben Sie die Musik nicht in übermäßiger Lautstärke wieder, vor allem nicht in der Nähe von Kindern.
- Die normale Funktionalität des Produktes kann durch starke elektromagnetische Interferenzen gestört werden. In diesem Falle resetten Sie einfach wie im Benutzerhandbuch beschrieben das Produkt, um die normale Funktionalität wiederherzustellen. Im Falle der Nichtwiederherstellung dieser Funktionalität verwenden Sie dieses Produkt bitte an einem anderen Ort.

# Bedienelemente und Einheiten

## Oberseite

1. Modus
2. Wiedergabe/Pause
3. Sockel
4. Lautstärke +/nächster Titel
5. Ein/Standby
6. Lautstärke -/vorheriger Titel

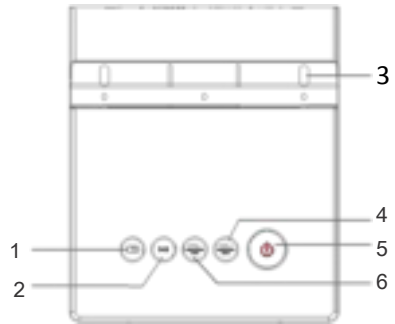

## Vorderseite

1. Fernbedienungssensor  
(direkt auf diesen  
Fernbedienungssensor zeigen)
2. Anzeige
3. LED
4. Lautsprecher

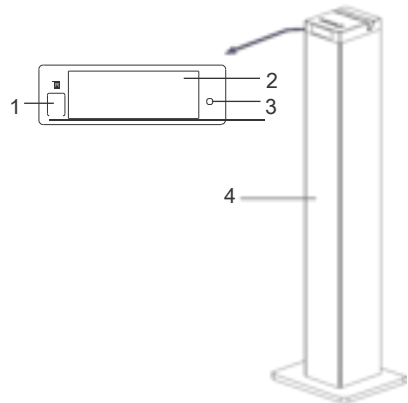

## Rückseite

1. USB-Port
2. 3,5 mm Klinkenbuchse  
Aux-In
3. FM-Antenne
4. Audioeingang R/L
5. Netzbuchse
6. Netzschalter

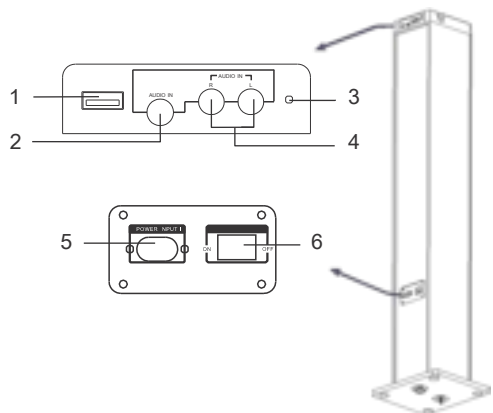

# Fernbedienung

(direkt auf diesen Fernbedienungssensor zeigen)

1. Ein/Standby
2. Lautstärke +
3. vorheriger Titel
4. Lautstärke -
5. Anzeige
6. schnelles Zurückspulen
7. Stumm
8. Wiedergabe/Pause/Suche
9. nächster Titel
10. Speichern
11. Modus
12. schnelles Vorspulen

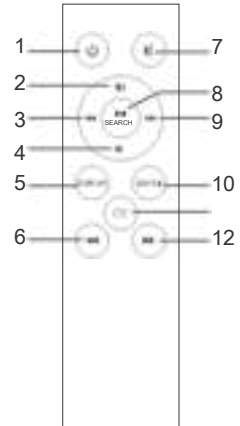

# Aufbau

Bitte bauen Sie die Lautsprechereinheit wie unten gezeigt auf (schließen Sie das Gerät nicht ans Netz an):

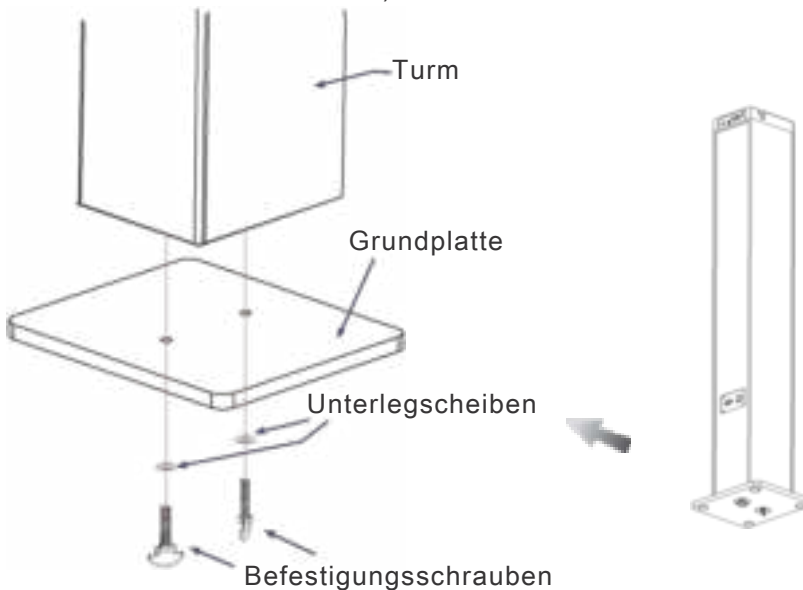



# Allgemeine Bedienung

## VORBEREITUNG

1. Verbinden Sie das Netzkabel mit der Netzbuchse und der Steckdose.
2. Drücken Sie den NETZSCHALTER auf der Rückseite, um das Gerät einzuschalten.

## STANDBY-MODUS

Drücken Sie die EIN/STANDBY-  Taste, um in den Standby-Modus zu wechseln oder das Gerät wieder einzuschalten.

## AUSWAHLMODUS

Drücken Sie die MODUS-  Taste, um in einen der folgenden Modi zu wechseln: Bluetooth (BT), USB, Tuner oder Aux.





## LAUTSTÄRKEEINSTELLUNG

Drücken Sie die LAUTSTÄRKE +/- Taste, um einen angenehmen Lautstärkepegel einzustellen.

## STUMMSCHALTEN DES SOUNDS

Drücken Sie die STUMM-  Taste der Fernbedienung, um den Sound stummzuschalten. Erneutes Drücken oder Drücken der LAUTSTÄRKE +/- Taste setzt die Tonwiedergabe auf vorherigem Lautstärkepegel fort.

## TITEL ÜBERSPRINGEN

Drücken Sie die VORHERIGER TITEL-/NÄCHSTER TITEL-  Taste der Fernbedienung oder halten Sie die / Taste der Lautsprechereinheit gedrückt, um zum vorherigen oder nächsten Titel zu springen.

## WIEDERGABE/PAUSE

Drücken Sie die WIEDERGABE/PAUSE-  Taste, um die Wiedergabe zu unterbrechen; erneutes Drücken setzt die Wiedergabe fort. Drücken Sie diese Tasten im Tuner-Modus, um Radiostationen zu suchen.

## ANZEIGE

Drücken Sie die ANZEIGE-Taste, um die Anzeige an- oder abzuschalten.

## SCHNELLES VOR-/ZURÜCKSPULEN

Halten Sie im USB-Modus die / Taste der Fernbedienung gedrückt, um die Musik (nur im USB-Modus) schnell vor- oder zurückzuspulen.









# Bluetooth-Benutzung

1. Drücken Sie die MODUS-  Taste, um in den Bluetooth-Modus zu wechseln, die LED blinkt schnell.
2. Das vorherig verbundene Gerät wird automatisch bei Wechsel in den Bluetooth-Modus mit dem Lautsprecherturm wiederverbunden.
3. Schalten Sie Ihr Bluetooth-Gerät (z. B. Handy) ein und wechseln Sie in das Bluetooth-Suchmenü.
4. Suchen und verbinden Sie „ICES IBT-5“; geben Sie wenn notwendig das Passwort „0000“ ein. Die LED leuchtet auf.
5. Falls die Verbindung fehlschlägt, setzen Sie die Bluetooth-Funktion zurück, und wiederholen Sie die obenstehenden Schritte noch einmal.

# USB-Benutzung

1. Schalten Sie das Gerät ein und stecken Sie ein USB-Speichermedium (nicht mitgeliefert) in den USB-Port; vergewissern Sie sich, dass es ordnungsgemäß verbunden ist.
2. Drücken Sie die MODUS-  Taste, um in den USB-Modus zu wechseln.
3. Der Turm startet die Musikwiedergabe von USB-Speichermedien automatisch.
4. Die maximal unterstützte Kapazität des USB-Speichermediums beträgt 32GB.
5. Das unterstützte Format für die USB-Wiedergabe ist MP3.
6. Der USB-Port lädt außerdem verbundene USB-Geräte, ausgenommen Tablets, auf.  
Der USB-Ladestrom beträgt 5 V  $\approx$  1 A.

# Tuner-Bedienung

1. Richten Sie die FM-Antenne für den besten Empfang aus.
2. Drücken Sie die MODUS-  Taste, um in den Tuner-Modus zu wechseln.
3. Drücken und Halten Sie die  Taste der Lautsprechereinheit oder Drücken Sie die  Taste der Fernbedienung, um zur vorherigen bzw. nächsten Station zu wechseln.
4. Drücken und Halten Sie die  Taste der Fernbedienung, um zur vorherigen bzw. nächsten starken Frequenz zu wechseln.
5. Drücken Sie die  Taste der Fernbedienung, um die Frequenz in 0,1 MHz-Schritten feinabzustimmen.
6. Drücken Sie die  Taste auf der Oberseite oder die SUCHE-Taste der Fernbedienung, um nach Radiostationen zu suchen; erneutes Drücken unterbricht die Suche.
7. Stationsspeicherung mittels der Fernbedienung: Drücken Sie die  Taste, um eine Speichernummer auszuwählen. Drücken Sie die  Taste, um die Frequenz, die Sie speichern möchten, einzustellen. Drücken und Halten Sie zum Speichern die SPEICHERN-Taste.

# Audio-Verwendung

Benutzen Sie das Audiokabel 3,5 mm-Klinke/Cinch (mitgeliefert), um die Lautsprechereinheit mit einem CD-Player/MP3-Player/Handy/Computer oder einem anderen Musikwiedergabegerät zu verbinden.

1. Verbinden Sie das eine Ende des Audiokabels mit dem Audioeingang R/L auf der Rückseite der Lautsprechereinheit und das andere Ende mit dem MP3-Player.
2. Drücken Sie die MODUS-  Taste, um in den Aux-Modus zu wechseln.
3. Steuern Sie die Wiedergabe mit Ihrem MP3-Player.

## BEMERKUNG:

Bei gleichzeitiger Verbindung des Audioeinganges und des Audioeinganges R/L mit einem Musikwiedergabegerät erhält die Audioeingangsbuchse den Vorzug, so dass die Audioeingangs-R/L-Buchse stummgeschaltet wird.

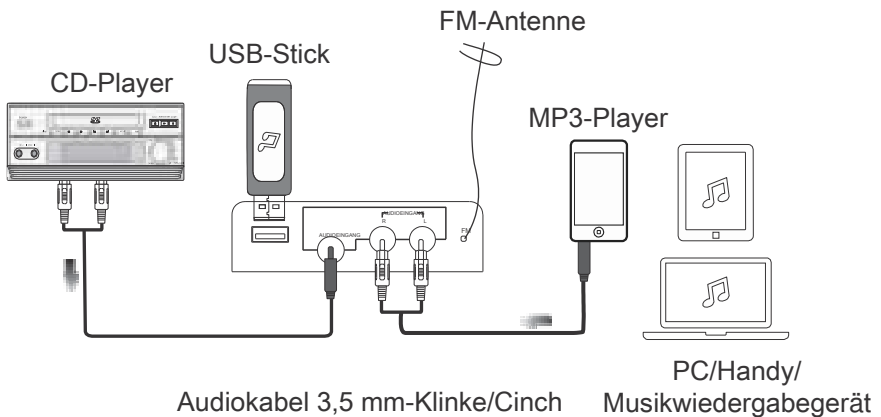

# Fehlerdiagnose

Bevor Sie die Lautsprechereinheit zur Reparatur bringen, überprüfen Sie bitte folgende Tabelle bei Auftreten eines Fehlers. Kontaktieren Sie Ihren Händler oder Ihr Servicecenter, wenn das Problem nicht mit den folgenden Informationen gelöst werden kann.

| Problem  | Abhilfe  |
|--|--|
| (Strom)<br>Das Gerät schaltet nicht ein oder reagiert nicht auf die Fernbedienung. | <ul style="list-style-type: none"><li>- Stellen Sie sicher, dass der Netzstecker in der Netzsteckdose steckt und diese Strom hat.</li><li>- Sollte dies nicht helfen, trennen Sie die Lautsprechereinheit vom Netz, bevor Sie Ratschlag suchen.</li></ul>  |
| (Fernbedienung)<br>Keine Funktion oder kurze Reichweite.                           | <ul style="list-style-type: none"><li>- Wechseln Sie die Batterien.</li><li>- Richten Sie die Fernbedienung direkt auf den Fernbedienungssensor, der sich in der Mitte des Turmes befindet.</li></ul>  |
| (Verbindung) Keine erfolgreiche Verbindung.  | <ul style="list-style-type: none"><li>- Überprüfen Sie, ob der Lautsprecher entweder ausgeschaltet ist oder sich im Such-Modus befindet.</li><li>- Überprüfen Sie, ob noch andere Bluetooth-Empfänger in der Umgebung Ihres Bluetooth-Gerätes vorhanden sind. Schalten Sie diese aus, um Störungen vorzubeugen. Versuchen Sie das Verbinden erneut.</li></ul>              |
| Keine exakte Musikwiedergabe, die Musikwiedergabe ist lückenhaft.                  | <ul style="list-style-type: none"><li>- Überprüfen Sie, ob die Entfernung zwischen dem Lautsprecher und dem Bluetooth-Gerät zu groß ist (10 m).</li><li>- Überprüfen Sie, ob Hindernisse die Kommunikation zwischen Lautsprecher und Bluetooth-Gerät beeinträchtigen.</li><li>- Bewegen Sie den Lautsprecher oder das Bluetooth-Gerät für bestmöglichen Empfang.</li></ul> |
| Der Sound ist verzerrt.  | <ul style="list-style-type: none"><li>- Überprüfen Sie die Lautstärkeinstellungen an beiden Lautsprechern sowie Ihres Bluetooth-Gerätes, und stellen Sie einen angemessenen Lautstärkepegel ein.</li></ul>   |

# Technische Daten

|                                 |  |
|---------------------------------|--|
| Stromversorgung                 | 230 VAC~/50-60 Hz  |
| Betriebstemperatur              | 0°C bis +35°C  |
| max. Leistungsaufnahme          | 60 W   |
| Reichweite der Fernbedienung    | 7 Meter  |
| Bluetooth-Verbindungsreichweite | 10 Meter   |
| Eingänge                        | 3,5 mm Klinkenbuchse Aux-In,<br>Audioeingang R/L, USB-Port |
| USB-Ladestrom                   | 5 V $\overline{=}$ /1 A                                    |

## BEMERKUNG:

Durch ständige Verbesserungen kann es vorkommen, dass Aussehen und Spezifikationen des Produktes geringfügig von dem auf der Abbildung der Verpackung gezeigten abweichen.

## Kundendienst und Hilfe

Für Informationen: <http://www.ices-electronics.com/>

Für Hilfe: <http://icessupport.zendesk.com>

### ICES Hotline:

|                 |               |                                    |
|-----------------|---------------|------------------------------------|
| Deutschland     | 0900-1520530  | (Ortsgebundener Tarif)             |
| Die Niederlande | 0900-23553626 | (Ortsgebundener Tarif + 1ct p/min) |
| Belgien         | 02-6200115    | (Ortsgebundener Tarif)             |
| Frankreich      | 0170480005    | (Ortsgebundener Tarif)             |

Die Hotline erreichen Sie montags bis freitags von 9 bis 18 Uhr.  
Falls Ihr Gerät repariert werden muss, wird Sie unsere Hotline an Ihren Einzelhändler vor Ort weiterleiten.

ICES bietet Leistungen und Garantien in Übereinstimmung mit dem Europäischen Gesetz. Im Falle von Reparaturen (sowohl während als auch nach Ablauf der Garantiezeit) sollten Sie also Ihren Einzelhändler kontaktieren.

**Beachten Sie:** Es ist nicht möglich, Geräte für Reparaturen direkt an ICES zu schicken.

**Wichtiger Hinweis:** Falls dieses Gerät von einem nicht autorisierten Kundendienst geöffnet oder darauf zugegriffen wird, erlischt die Garantie.



Produkte mit der CE Kennzeichnung entsprechen der EMC-Richtlinie (2004/108/EC) und der Niederspannungsrichtlinie (2006/95/EC), herausgegeben von der Kommission der Europäischen Gemeinschaft.

Hiermit erklärt, STL Group BV, Ankerkade 20 NL 5928 PL Venlo, dass sich das Gerät in Übereinstimmung mit den grundlegenden Anforderungen und den übrigen einschlägigen Bestimmungen der Richtlinie 1999/5/EG befindet. Die Konformitätserklärung kann unter folgender Adresse gefunden werden :

<https://icessupport.zendesk.com/forums/22810983-CE-Documents>

Dieses Produkt arbeitet im Frequenzbereich von 2400 bis 2483,5 MHz und sollte nur in einer normalen häuslichen Umgebung verwendet werden. Es eignet sich zur Verwendung in allen EU Ländern.



Dieses Symbol zeigt an, dass das entsprechende Produkt oder dessen Batterie in Europa nicht mit dem normalen Hausmüll entsorgt werden darf. Um die ordnungsgemäße Abfallbehandlung des Produkts und dessen Batterie zu gewährleisten, müssen diese im Einklang mit allen anwendbaren örtlichen Vorschriften zur Entsorgung von Elektrogeräten und Batterien entsorgt werden. Dabei helfen Sie

natürliche Ressourcen zu schonen und Umweltschutzstandards zur Verwertung und Entsorgung von Altgeräten aufrecht zu halten (Waste Electrical and Electronic Equipment Directive).

©Alle Rechte vorbehalten

# ICES<sup>®</sup>

Model: IBT-5

Luidsprekerzuil met Bluetooth<sup>®</sup>, PLL FM-radio, USB



## GEBRUIKSAANWIJZING

[www.ices-electronics.com](http://www.ices-electronics.com)



LEES VOORDAT U HET APPARAAT GEBRUIKT DEZE GEBRUIKSAANWIJZING DOOR.  
BEWAAR HEM OM HEM LATER TE KUNNEN RAADPLEGEN.

# Dank u voor het aanschaffen van de luidsprekerzuil

## Hoe te beginnen

- Haal de apparatuur uit de doos.
- Verwijder de verpakking en bewaar hem in de doos om hem later weer te kunnen gebruiken.

## In de doos

- Luidsprekerzuil
- Bodemplaat en schroeven (met ringen) om aan de zuilen te bevestigen
- 3,5 mm naar tulp audiokabel
- Gebruiksaanwijzing
- Afstandsbediening
- Netsnoer

## Eigenschappen

- Stereo luidsprekers
- Bluetooth® connectiviteit
- Audiokabel inbegrepen
- USB-poort voor afspelen MP3
- PLL FM-radio





# Voorzorgsmaatregelen voor de veiligheid

Bij het gebruik van elektrische apparatuur moeten de algemene voorzorgsmaatregelen voor de veiligheid altijd worden opgevolgd.

- Deze apparatuur is niet bestemd voor gebruik door personen (inclusief kinderen) met beperkte fysieke, zintuiglijke of mentale vermogens of gebrek aan kennis of ervaring. Zij moeten onder toezicht staan en aanwijzingen krijgen van een persoon die verantwoordelijk is voor hun veiligheid.
- Zorg ervoor dat u de apparatuur uit te buurt houdt van apparaten die hitte uitstralen en plaats hem niet in direct zonlicht.
- Controleer voordat u de stekker in het stopcontact steekt dat de op het typeplaatje aangegeven spanning overeenkomt met die van het lokale lichtnet.
- Laat de apparatuur niet onbeheerd achter wanneer de stekker in het stopcontact zit.
- Dompel het apparaat niet onder in water of enige andere vloeistof.
- Haal na het gebruik, voor het reinigen en tijdens het repareren van de apparatuur de stekker van het netsnoer uit het stopcontact.
- Wanneer de apparatuur in de buurt van kinderen wordt gebruikt, moet er direct toezicht zijn.
- Laat de apparatuur nooit binnen het bereik van kinderen.
- Reparaties aan elektrische apparatuur mogen uitsluitend door gekwalificeerd personeel worden uitgevoerd. Onjuist uitgevoerde reparaties kunnen de gebruiker en/of de apparatuur blootstellen aan ernstige risico's.
- Deze apparatuur is uitsluitend bestemd voor huishoudelijk gebruik en mag niet voor industriële of commerciële doeleinden worden gebruikt.
- Gebruik het apparaat niet wanneer het snoer is beschadigd, wanneer er zich een storing voordoet of wanneer het apparaat is gevallen of op enige manier is beschadigd.
- Gebruik deze apparatuur niet anders dan waarvoor hij is bestemd.
- Deze apparatuur moet op een stabiele, hittebestendige ondergrond worden geplaatst.
- Duw geen voorwerpen in de openingen, omdat dit schade aan de apparatuur en/of elektrische schokken kan veroorzaken.
- Gebruik dit product niet in natte of slechte weersomstandigheden.
- Dit product is geen speelgoed.
- Speel geen muziek op overmatige geluidsniveaus af, in het bijzonder in de buurt van kinderen.
- De normale functie van het product kan worden verstoord door sterke elektromagnetische interferentie. Als dat zo is, reset het product om de normale werking te hervatten door het volgen van de handleiding. In het geval dat de functie niet kan worden hervat, gebruik het product dan op een andere locatie.

# Bedieningsorganen en onderdelen

## Bovenpaneel

1. Modus
2. Afspelen/Pauze
3. Sleuf
4. Volume +/Volgende
5. Aan/stand-by
6. Volume -/Vorige

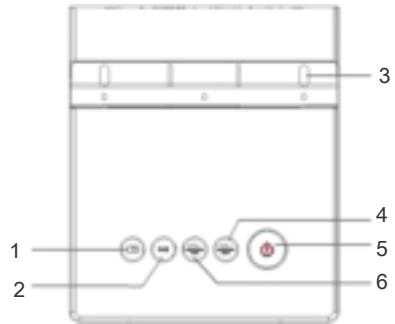

## Voorpaneel

1. Sensor afstandsbediening  
(Richt de afstandsbediening op de sensor)
2. Scherm
3. LED
4. Luidsprekers

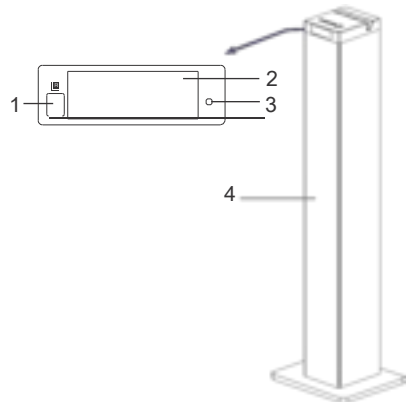

## Achterpaneel

1. USB-poort
2. 3,5 mm AUX-ingang
3. FM-antenne
4. Audio-ingang R/L
5. Stroomaansluiting
6. Aan-/uitschakelaar

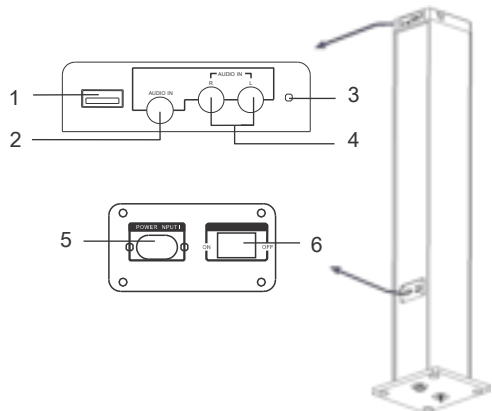

# Afstandsbediening

(Richt de afstandsbediening op de sensor)

1. Aan/stand-by
2. Volume +
3. Vorige
4. Volume -
5. Scherm
6. Snel achteruit
7. Dempen
8. Afspelen/pauze/zoeken
9. Volgende
10. Opslaan
11. Modus
12. Snel vooruit

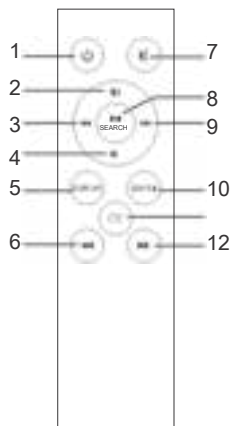

# Installatie

Installeer de apparatuur zoals hieronder wordt aangegeven (steek de stekker nog niet in het stopcontact):

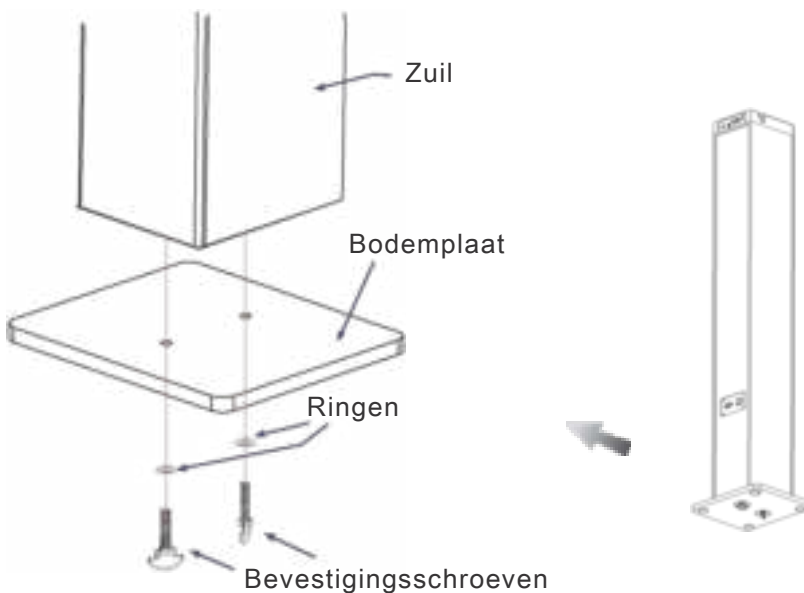

# Algemene bediening

## VOORBEREIDING

1. Steek het netsnoer in de stroomaansluiting en steek de stekker in het stopcontact.
2. Druk de AAN-/UITSCHAKELAAR op het achterpaneel om het apparaat in te schakelen.

## STAND-BYMODUS

Druk de toets AAN/STAND-BY  om het apparaat te activeren of het weer in de stand-bystand te zetten.

## SELECTEER MODUS

Druk de toets MODUS  om naar een van de volgende modi te schakelen: Bluetooth (BT), USB, tuner of AUX.



## VOLUME-INSTELLING

Druk de toetsen VOLUME +/- om het volume op een comfortabel niveau in te stellen.

## DEMPENEN VAN HET GELUID

Druk de toets DEMPEN  op de afstandsbediening om het geluid te dempen. Druk weer op de toetsen VOLUME +/- om het luisteren op het vorige volume te hervatten.

## NUMMERS OVERSLAAN

Druk de toetsen VORIGE /VOLGENDE  op de afstandsbediening en houd de toets  op het apparaat ingedrukt om naar het vorige of volgende nummer te springen.



## AFSPELEN/PAUZE

Druk de toets AFSPELEN/PAUZE  om het afspelen te pauzeren; druk er nogmaals op om het afspelen te hervatten. Druk in de tunermodus deze toets om naar radiostations te zoeken.

## SCHERM

Druk de knop SCHERM om het scherm in of uit te schakelen.

## SNEL VOORUIT/ACHTERUIT

Houd in de USB-modus de toets /  op de afstandsbediening ingedrukt om de muziek versneld voor- of achteruit af te spelen (alleen in de USB-modus).

## Bediening Bluetooth















1. Druk de toets MODUS  om naar de Bluetoothmodus te schakelen; de LED knippert snel.
2. Wanneer naar de Bluetoothmodus wordt omgeschakeld, brengt het vorige gepaarde toestel automatisch een verbinding met de luidspreker tot stand.
3. Schakel het Bluetooth toestel (bijv. telefoon) in en ga naar het Bluetooth zoekmenu.
4. Zoek "ICES IBT-5" en paar hem. Voer indien nodig het wachtwoord "0000" in. De LED gaat aan.
5. Als het paren mislukt, stel dan de Bluetoothfunctie opnieuw in en herhaal dan bovenstaande stappen.

## Bediening USB

1. Schakel het apparaat in en steek een USB-opslagmedium (niet meegeleverd) in de USB-poort. Zorg er hierbij voor dat hij volledig en in de juiste richting wordt ingestoken.
2. Druk de toets MODUS  om naar de USB-modus te schakelen.
3. De zuil speelt de muziek van het USB-opslagmedium automatisch af.
4. De maximale ondersteunde capaciteit van USB-opslagmedia is 32 GB.
5. Het ondersteunde formaat voor het afspelen vanaf de USB is MP3.
6. De USB-poort laadt met uitzondering van tablets ook het aangesloten USB-apparaat op.

Het USB-uitgangsvermogen is 5 V  $\equiv$  1 A.

## Bediening tuner

1. Stel de FM-antenne aan voor de beste ontvangst.
2. Druk de toets MODUS  om naar de tunermodus te schakelen.
3. Houd de toets /  op het apparaat ingedrukt of druk de toets /  op de afstandsbediening om naar het vorige of volgende station te springen.
4. Houd de toets /  op de afstandsbediening ingedrukt om naar de vorige of volgende sterke frequentie te springen.
5. Druk de toets /  button op de afstandsbediening om de frequentie in stappen van 0,1 MHz op of neer af te stemmen.
6. Druk de toets  op het bovenpaneel of druk de toets ZOEKEN op de afstandsbediening om te zoeken naar radiostations; druk er nogmaals op om het zoeken te stoppen.
7. Sla de stations op met de afstandsbediening: Druk de toets /  om het nummer van de voorinstelling te selecteren. Druk de toets /  om de frequentie die u op wilt slaan af te stemmen. Houd tenslotte de toets OPSLAAN ingedrukt.

# Bediening audio

Gebruik de 3,5 mm naar tulp audiokabel (inbegrepen) om het apparaat aan te sluiten op een CD-speler/MP3-speler of andere muziekspeler.

1. Sluit een kant van de audiokabel aan op de audio-ingang R/L op het achterpaneel van het apparaat en sluit dan de andere kant aan op de MP3-speler.
2. Druk de toets MODUS  om naar de AUX-modus te schakelen.
3. Bedien het afspelen via de MP3-speler.

## OPMERKING:

Wanneer de Audio-ingang en de audio-ingang R/L gelijktijdig op een muziekspeler zijn aangesloten, heeft de audio-in aansluiting prioriteit en worden de audio-ingangen R/L gedempt.

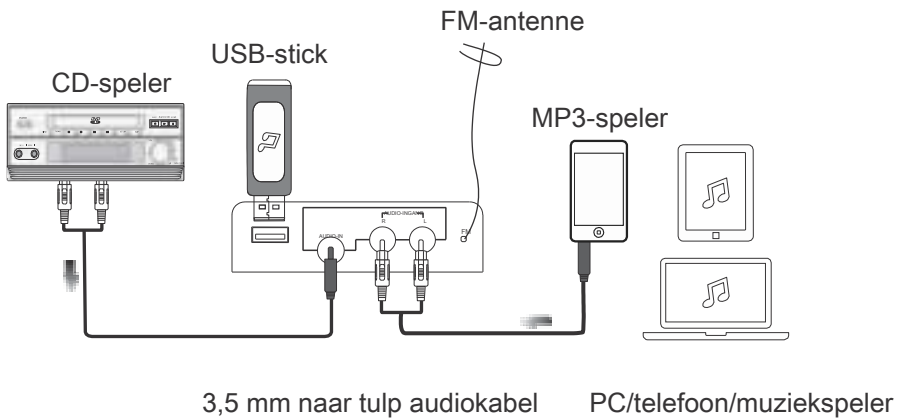

# Probleemoplossing

Als er zich een probleem voordoet, controleer dan voordat u het apparaat aanbiedt voor reparatie onderstaande tabel. Als het probleem met de onderstaande informatie niet kan worden opgelost, raadpleeg dan uw dealer of servicecentrum.

| Probleem  | Oplossing   |
|---|---|
| (Stroomvoorziening)<br>Het systeem schakelt niet in of reageert niet op de afstandsbediening. | <ul style="list-style-type: none"><li>- Verzekert dat de stekker in het stopcontact zit en dat er spanning op staat.</li><li>- Als dit niet helpt, haal dan de stekker uit het stopcontact voordat u advies inwint.</li></ul>   |
| (Afstandsbediening)<br>werkt niet of alleen van korte afstand.                                | <ul style="list-style-type: none"><li>- Plaats nieuwe batterijen.</li><li>- Richt de afstandsbediening direct op de sensor voor de afstandsbediening, die zich in het midden van de zuil bevindt.</li></ul>   |
| (Paren) kan niet met succes paren.  | <ul style="list-style-type: none"><li>- Controleer of de luidspreker is uitgeschakeld of in de zoekmodus staat.</li><li>- Controleer of er zich andere Bluetooth-ontvangers in de buurt van uw Bluetooth-toestel bevinden. Schakel ze uit om storingen te vermijden. Probeer opnieuw te paren.</li></ul>  |
| Kan niet goed afspelen, de muziek speelt met tussenpozen af.                                  | <ul style="list-style-type: none"><li>- Controleer of de afstand tussen de luidspreker en uw Bluetooth-toestel te groot is (het bereik is 10 m).</li><li>- Controleer of er obstakels zijn die de communicatie tussen de luidspreker en het Bluetooth-toestel blokkeren.</li><li>- Beweeg de luidspreker of het Bluetooth-toestel om de beste ontvangst te krijgen.</li></ul> |
| Het geluid is vervormd.   | <ul style="list-style-type: none"><li>- Controleer de volume-instelling op zowel de luidspreker als uw Bluetooth-toestel en stel het volume op een geschikt niveau in.</li></ul>  |

# Specificaties

|                          |   |
|--------------------------|---|
| Voedingsbron             | 230 V wisselspanning~/50-60 Hz  |
| Bedrijfstemperatuur      | 0°C tot +35°C   |
| Maximaal stroomverbruik  | 60 W  |
| Bereik afstandsbediening | 7 meter   |
| Bereik Bluetooth         | 10 meter  |
| Ingang                   | 3,5 mm AUX-ingang, audio-ingang R/L, USB-poort  |
| Opladen via USB          | 5 V  1 A |

## OPMERKING:

Als gevolg van doorlopende verbeteringen, kunnen het ontwerp en de specificaties van het product enigszins afwijken van het op de verpakking weergegeven apparaat.

## Service en ondersteuning

Voor informatie: <http://www.ices-electronics.com/>

Voor ondersteuning: <http://icessupport.zendesk.com>

### ICES helpdesk:

|           |               |                             |
|-----------|---------------|-----------------------------|
| Duitsland | 0900-1520530  | (Lokaal tarief)             |
| Nederland | 0900-23553626 | (Lokaal tarief + 1ct p/min) |
| België    | 02-6200115    | (Lokaal tarief)             |
| Frankrijk | 0170480005    | (Lokaal tarief)             |

De helpdesk is beschikbaar van maandag t/m vrijdag van 9.00 uur tot 18.00 uur.

Indien uw apparaat een reparatie dient te ondergaan zal onze helpdesk u doorsturen naar uw lokale dealer.



ICES biedt service en garantie aan in overeenstemming met de Europese wetgeving, wat betekent dat u uw lokale dealer dient te contacteren in geval van reparatie (zowel tijdens of na de garantieperiode).

**Belangrijke mededeling:** Het is niet mogelijk om producten rechtstreeks naar ICES te sturen voor reparatie.

**Belangrijke mededeling:** Wanneer dit apparaat geopend wordt of er op welke manier dan ook toegang wordt verschaft tot het apparaat door een niet-officieel service center, verloopt de garantie onmiddellijk.



Producten met een CE keurmerk houden zich aan de EMC richtlijn (2004/108/EC) en de Richtlijn voor Lage Voltage (2006/95/EC) uitgegeven door de Europese Commissie.

Hiermit erklärt, STL Group BV, Ankerkade 20 NL 5928 PL Venlo, dass sich das Gerät in Übereinstimmung mit den grundlegenden Anforderungen und den übrigen einschlägigen Bestimmungen der Richtlinie 1999/5/EG befindet. Die Konformitätserklärung kann unter folgender Adresse gefunden werden :

<https://icessupport.zendesk.com/forums/22810983-CE-Documents>

Dieses Produkt arbeitet im Frequenzbereich von 2400 bis 2483,5 MHz und sollte nur in einer normalen häuslichen Umgebung verwendet werden. Es eignet sich zur Verwendung in allen EU Ländern.



Dit symbool geeft aan dat het betreffende elektrische product of de batterij niet moet worden verwijderd als algemeen huishoudelijk afval in Europa. Zorg voor een juiste afvalverwerking door het product en de batterij in overeenstemming met alle van toepassing zijnde lokale wetten voor het verwijderen van elektrische apparatuur of batterijen te verwijderen. Als u dit doet, helpt u de natuurlijke hulpbronnen

te behouden en de standaard van milieubescherming te verbeteren bij de behandeling en verwijdering van elektrisch afval (Afgedankte Elektrische en Elektronische Apparatuur).

©Alle rechten voorbehouden

# ICES<sup>®</sup>

Modelo: IBT-5

Torre de altavoces con Bluetooth<sup>®</sup>, Radio FM PLL, USB



## MANUAL DE INSTRUCCIONES

[www.ices-electronics.com](http://www.ices-electronics.com)



LEA ESTE MANUAL DE INSTRUCCIONES ANTES DE USAR EL APARATO.  
GUÁRDELO PARA FUTURAS REFERENCIAS.

# Gracias por comprar nuestra torre de altavoces

## Primeros pasos

- Saque el equipo de la caja.
- Retire el embalaje y colóquelo dentro de la caja para guardarlo y poder usarlo en el futuro.

## Contenido de la caja

- Torre de altavoces
- Base de soporte de la torre y tornillos (con arandelas) para fijarla a la unidad
- Cable de conversión de audio de 3,5 mm a RCA
- Manual de instrucciones
- Mando a distancia
- Cable de alimentación

## Características

- Altavoces estéreo
- Conectividad Bluetooth®
- Cable de audio incluido
- Puerto USB para reproducción de archivos MP3
- Radio FM PLL



# Precauciones de seguridad

Cuando use aparatos eléctricos debe seguir siempre unas precauciones de seguridad básicas

- Este equipo no está diseñado para que lo utilicen personas (niños incluidos) con discapacidad física, sensorial o mental, o que carezcan de experiencia o conocimiento. Para poder usar el equipo deberán ser supervisados e instruidos por una persona responsable de su seguridad.
- Asegúrese de que el equipo no esté demasiado cerca de otros electrodomésticos que generen calor, ni expuesto a la luz solar directa.
- Antes de enchufar el equipo a una toma de corriente, compruebe que la tensión eléctrica indicada en la placa de datos técnicos se corresponde con la de la red eléctrica local.
- No deje el equipo desatendido mientras esté conectado a la red de suministro eléctrico.
- No sumerja el equipo en agua ni en otros líquidos.
- Desenchufe el cable de alimentación después de usar el equipo, antes de limpiarlo y mientras le efectúa una reparación.
- Es necesaria o una atenta supervisión cuando use el equipo cerca de los niños.
- Nunca deje el equipo al alcance de los niños.
- Las reparaciones de los equipos eléctricos solo deben ser realizadas por personal cualificado. Reparaciones realizadas de un modo inadecuado pueden poner en riesgo al equipo y/o propio usuario.
- Este equipo está destinado únicamente al uso doméstico y no debe utilizarse para propósitos industriales ni comerciales.
- No use este aparato si el cable de alimentación o el enchufe presentan daños, después de un fallo de funcionamiento, si ha caído al suelo o presenta algún tipo de daño.
- Utilice este equipo solamente para su uso previsto.
- Este equipo debe estar colocado sobre una superficie estable y resistente al calor.
- No introduzca ningún objeto a través de las ranuras u orificios ya que puede dañar el equipo y/o provocar una descarga eléctrica.
- No use este producto en entornos húmedos o con malas condiciones meteorológicas.
- Este producto no es un juguete.
- No escuche música demasiado alta, especialmente cerca de los niños.
- El funcionamiento normal del producto podría verse afectado por interferencias electromagnéticas fuertes. Si esto ocurre, sólo debe reiniciar el producto siguiendo el manual de instrucciones para que recupere su normal funcionamiento. En caso de no corregirse su funcionamiento, por favor, utilice el producto en otro lugar.

# Controles y elementos

## Panel superior

1. Modo
2. Reproducir/Pausa
3. Ranura
4. Volumen +/Siguiete
5. Encender/Espera
6. Volumen -/Anterior

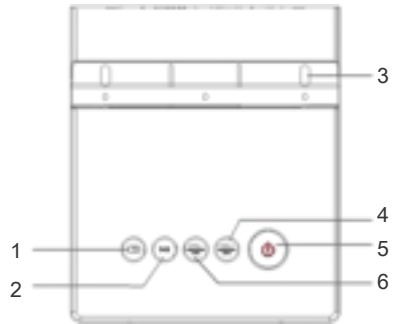

## Panel frontal

1. Sensor remoto  
(Apunte con el mando a distancia al sensor remoto)
2. Pantalla
3. LED
4. Altavoces

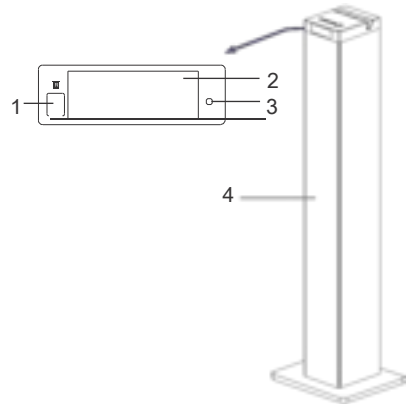

## Panel trasero

1. Puerto USB
2. Entrada Aux-in de 3,5 mm
3. Antena FM
4. Entrada de audio  
Dcha/Izda (R/L)
5. Conector de alimentación
6. Interruptor de alimentación

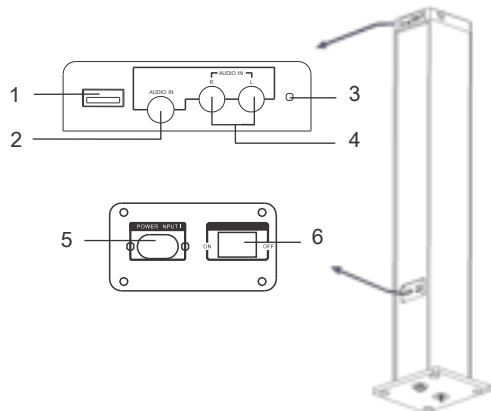

# Mando a distancia

(Apunte con el mando a distancia al sensor remoto)

1. Encender/Espera
2. Volumen +
3. Anterior
4. Volumen -
5. Pantalla
6. Rebobinado
7. Silenciar
8. Reproducir/Pausa/Buscar
9. Siguiente
10. Guardar
11. Modo
12. Avance rápido

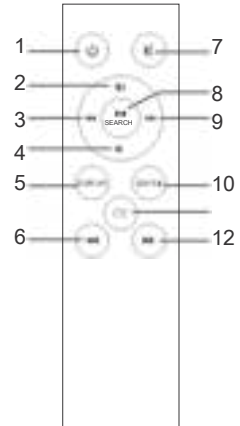

# Instalación

Efectúe el montaje de la unidad como se muestra a continuación (no la enchufe a la toma de corriente):

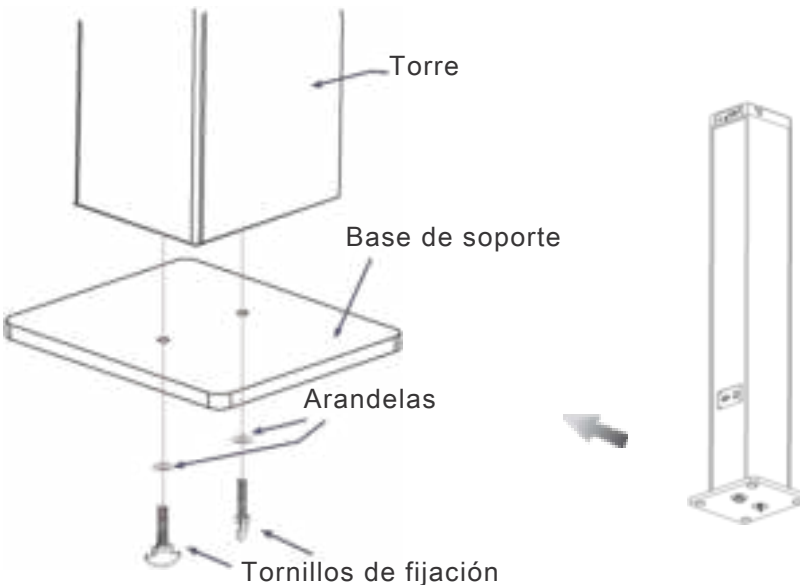

# Funcionamiento general

## PREPARACIÓN

1. Conecte el cable de alimentación en el conector de alimentación de la unidad y después enchúfelo a la toma de corriente.
2. Presione el INTERRUPTOR DE ALIMENTACIÓN del panel trasero para encender la unidad.

## MODO EN ESPERA

Pulse el botón de ENCENDER/ESPERA  para activar la unidad desde el modo en espera.

## SELECCIONAR MODO DE FUNCIONAMIENTO

Pulse el botón de MODO  para seleccionar uno de los modos: Bluetooth (BT), USB, Radio o Auxiliar.





## AJUSTAR EL VOLUMEN

Use los botones VOLUMEN +/- para ajustar el volumen a un nivel confortable.

## SILENCIAR EL SONIDO

Pulse el botón SILENCIAR  en el mando a distancia para silenciar el sonido. Vuélvalo a pulsar o pulse los botones VOLUMEN +/- para recuperar el sonido al mismo nivel que estaba previamente.

## SALTAR PISTAS

Pulse el botón ANTERIOR /SIGUIENTE  en el mando a distancia, o mantenga pulsado el botón / en la unidad para saltar a la canción anterior o a la siguiente.



## REPRODUCIR/PAUSA

Pulse el botón REPRODUCIR/PAUSA  para hacer una pausa en la reproducción; púlselo otra vez para reanudar la reproducción. En el modo Radio, use este botón para buscar emisoras de radio.

## PANTALLA

Pulse el botón PANTALLA para activar o desactivar la pantalla.

## AVANCE RÁPIDO/REBOBINADO

En el modo USB, mantenga pulsado el botón / en el mando a distancia para avanzar rápido/rebobinar la música (solo en modo USB).









## Funcionamiento del Bluetooth

1. Pulse el botón de MODO  hasta seleccionar el modo Bluetooth, y el LED parpadeará rápidamente.
2. El dispositivo reproductor de música emparejado previamente se conectará automáticamente a la torre de altavoces cuando cambie al modo Bluetooth.
3. Encienda el dispositivo Bluetooth (p.ej. el teléfono) y entre en el menú de búsqueda de dispositivos Bluetooth.
4. Busque y seleccione el dispositivo "ICES IBT-5", e introduzca la contraseña "0000" si se la solicita el sistema. El LED se ilumina.
5. Si falla el emparejamiento, reinicie la función Bluetooth y vuelva a repetir los pasos anteriores.

## Funcionamiento USB

1. Encienda la unidad y conecte un dispositivo de almacenamiento multimedia USB (no suministrado) en el puerto USB, cerciorándose de que esté completamente introducido en la posición correcta.
2. Pulse el botón de MODO  hasta seleccionar el modo USB.
3. La torre reproducirá automáticamente los archivos multimedia del dispositivo de almacenamiento USB.
4. La capacidad máxima de la memoria USB es de 32 GB.
5. El formato de archivos para la reproducción USB es MP3.
6. El puerto USB también carga la batería del dispositivo USB conectado, excepto tabletas (que requieren más potencia).  
La potencia de salida de la conexión USB es 5 V  $\approx$  1 A.

## Funcionamiento de la Radio

1. Ajuste la posición de la antena FM para una mejor recepción.
2. Pulse el botón de MODO  hasta seleccionar el modo Radio (Tuner).
3. Mantenga pulsado el botón  en la unidad o pulse el botón  en el mando a distancia para saltar a la emisora anterior o a la siguiente.
4. Mantenga pulsado el botón  en el mando a distancia para saltar a la anterior frecuencia con señal fuerte, o a la siguiente.
5. Pulse el botón  en el mando a distancia para hacer una sintonización fina arriba o abajo con intervalos de 0,1 MHz.
6. Pulse el botón  en el panel superior o pulse el botón BUSCAR en el mando a distancia para buscar las emisoras de radio; y púlselo otra vez para parar la búsqueda.
7. Memorizar las emisoras con el mando a distancia: Pulse el botón  para seleccionar el número de la memoria donde la va a guardar. Pulse el botón  para sintonizar la frecuencia de la emisora que desea guardar. Finalmente mantenga pulsado el botón GUARDAR.



# Funcionamiento del Audio

Use el cable de conversión de audio de 3,5 mm a RCA (incluido) para conectar la unidad a un reproductor CD/reproductor MP3/teléfono/PC u otro dispositivo de música.

1. Conecte el extremo RCA del cable de audio a la entrada R/L en el panel trasero de la unidad y, a continuación, conecte el extremo de la clavija de 3,5 mm al reproductor.
2. Pulse el botón de MODO  hasta seleccionar el modo Aux.
3. Control de la reproducción desde el reproductor.

## NOTA:

Cuando tiene ambas entradas, Audio y R/L, conectadas al mismo tiempo a un dispositivo de música, el conector Audio tiene prioridad sobre los conectores R/L, que serán silenciados.

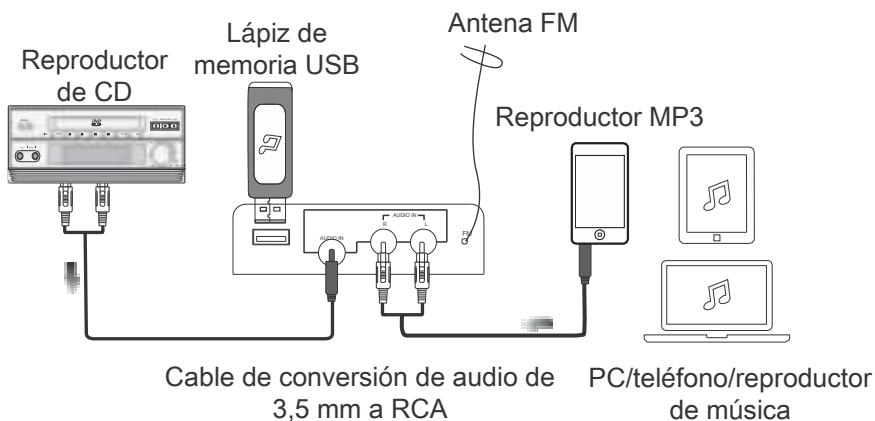

# Solución de problemas

Si se le presenta algún problema, compruebe esta tabla antes de llevar la unidad a reparar. Si no puede resolver el problema con la siguiente información, consulte con su vendedor o con el centro de reparaciones.

| Problema  | Remedio  |
|---|--|
| (Alimentación)<br>El sistema no se enciende o no responde al mando a distancia. | <ul style="list-style-type: none"><li>- Asegúrese de que el sistema esté enchufado a una toma de corriente que tenga alimentación alimentada.</li><li>- Si esto no resuelve el problema, deje la unidad desenchufada antes de buscar ayuda.</li></ul>  |
| (Mando a distancia) No funciona o tiene poco alcance.                           | <ul style="list-style-type: none"><li>- Cambie las pilas por unas nuevas.</li><li>- Apunte con el mando a distancia al sensor remoto situado en el centro de la torre.</li></ul>   |
| (Emparejamiento) No se empareja correctamente.                                  | <ul style="list-style-type: none"><li>- Compruebe si el altavoz está apagado o si está en modo de búsqueda.</li><li>- Compruebe si hay otras unidades receptoras Bluetooth cerca del dispositivo Bluetooth. Apáguelas para eliminar las interferencias. Intente el emparejamiento otra vez.</li></ul>  |
| No funciona correctamente, la música suena intermitentemente.                   | <ul style="list-style-type: none"><li>- Compruebe si la distancia entre el altavoz y el dispositivo Bluetooth es mayor de 10 m.</li><li>- Compruebe si hay obstáculos que bloqueen la comunicación entre el altavoz y el dispositivo Bluetooth.</li><li>- Mueva el altavoz o el dispositivo Bluetooth para lograr mejor recepción.</li></ul> |
| El sonido está distorsionado.   | <ul style="list-style-type: none"><li>- Compruebe el ajuste del volumen tanto en el altavoz como en el dispositivo Bluetooth, y ajústelo a un nivel confortable.</li></ul>   |

# Especificaciones

|                               |  |
|-------------------------------|--|
| Fuente de alimentación        | 230 VCA~/50-60 Hz  |
| Temperatura de funcionamiento | 0°C hasta +35°C  |
| Consumo máx. de potencia      | 60 W   |
| Alcance del mando a distancia | 7 m  |
| Alcance del Bluetooth         | 10 m   |
| Entradas                      | Conector de entrada Aux de 3,5 mm, conectores RCA entrada de audio Dcha/Izda, Puerto USB |
| Carga USB                     | 5 V $\overline{=}$ 1 A   |

## NOTA:

Como resultados de las continuas mejoras, el diseño y las especificaciones del producto pueden ser diferentes a los mostrados en las ilustraciones del paquete.

## Servicio y asistencia

Para información: <http://www.ices-electronics.com/>

Para asistencia: <http://icessupport.zendesk.com>

### Teléfono de asistencia ICES:

|              |               |                            |
|--------------|---------------|----------------------------|
| Alemania     | 0900-1520530  | (Tarifa local)             |
| Países Bajos | 0900-23553626 | (Tarifa local + 1ct P/min) |
| Bélgica      | 02-6200115    | (Tarifa local)             |
| Francia      | 0170480005    | (Tarifa local)             |

El teléfono de asistencia está disponible de lunes a jueves, de 9 de la mañana a 6 de la tarde.

ICES ofrece servicio y garantía en cumplimiento de la ley de la Unión Europea, lo cual implica que en caso de que su producto precise ser reparado (tanto durante como después del periodo de garantía), deberá contactar directamente con su distribuidor.

**Por favor, recuerde:** No es posible enviar sus reparaciones directamente a ICES.

**Nota importante:** Si la unidad es abierta por un centro de servicio no oficial, la garantía quedará anulada.



Los productos con la marca CE cumplen con la Directiva EMC (2004/108/EC) y con la Directiva de Bajas Tensiones (2006/95/EC) emitida por la Comisión de la Unión Europea.

Por la presente, STL Group BV, Ankerkade 20 NL 5928 PL Venlo, declara que el producto cumple con los requisitos esenciales y otras disposiciones relevantes de la directiva 1999/5/EC.

La declaración de conformidad puede ser consultada en:

<https://icessupport.zendesk.com/forums/22810983-CE-Documents>

Este product funciona a 2400 a 2483,5 MHz está diseñada únicamente para ser utilizado dentro de un entorno doméstico normal. Este product es adecuado para este propósito dentro de todo.



Este símbolo indica que no deberá deshacerse del producto eléctrico o batería en cuestión tratándolo como desecho del hogar en el ámbito de la UE. Para garantizar un tratamiento residual correcto del producto y su batería, por favor, elimínelos cumpliendo con las leyes locales aplicables sobre requisitos para el desechado de equipos eléctricos y baterías.

De hacerlo, ayudará a conservar recursos naturales y mejorar los estándares de protección medioambiental en el tratamiento y eliminación de residuos eléctricos (Directiva sobre la Eliminación de Equipos Eléctricos y Electrónicos).

©Reservados todos los derechos

# ICES®

Modèle : IBT-5

Colonne acoustique avec Bluetooth®, radio FM PLL et USB



## MODE D'EMPLOI

[www.ices-electronics.com](http://www.ices-electronics.com)



LISEZ CE MODE D'EMPLOI AVANT D'UTILISER L'APPAREIL.  
CONSERVEZ-LE POUR UNE CONSULTATION FUTURE.

# Merci d'avoir acheté cette colonne acoustique

## Pour commencer

- Sortez le matériel de la boîte.
- Enlevez les emballages et rangez-les dans la boîte pour pouvoir les consulter ou les utiliser par la suite.

## Contenu du produit

- Colonne acoustique
- Socle de la colonne et vis (avec rondelles) pour monter l'appareil
- Câble audio 3,5 mm vers RCA
- Mode d'emploi
- Télécommande
- Câble d'alimentation

## Caractéristiques

- Enceintes stéréo
- Connectivité Bluetooth®
- Câble audio inclus
- Port USB pour lecture MP3
- Radio FM PLL



# Mesures de sécurité

Lors de l'utilisation de cet appareil électrique, observez toujours les mesures de sécurité ci-dessous

- Les personnes (y compris les enfants) aux capacités physiques, sensorielles ou mentales réduites, ou manquant d'expérience ou de connaissances, ne doivent pas utiliser cet appareil. Ils doivent être surveillés et conseillés par une personne responsable de leur sécurité.
- Vérifiez que l'appareil est suffisamment éloigné des sources de chaleur et n'est pas exposé directement à la lumière du soleil.
- Vérifiez que la tension indiquée sur la plaque signalétique correspond à celle du secteur avant de brancher l'appareil sur une prise électrique.
- Ne laissez pas l'appareil sans surveillance alors qu'il est branché au secteur.
- Ne plongez pas l'appareil dans l'eau ni un autre liquide.
- Débranchez le cordon d'alimentation quand vous avez fini d'utiliser l'appareil et avant de le nettoyer ou de le réparer.
- Surveillez attentivement les enfants qui sont à proximité de l'appareil lorsqu'il est en fonctionnement.
- Ne laissez jamais l'appareil à portée des enfants.
- Les réparations de cet appareil électrique doivent être effectuées uniquement par un technicien compétent. Des réparations incorrectes peuvent exposer l'utilisateur et/ou l'appareil à de graves dangers.
- Cet appareil est réservé à un usage familial et ne doit pas être utilisé à des fins industrielles ou commerciales.
- Ne faites pas fonctionner cet appareil avec un cordon ou une fiche endommagés, après un dysfonctionnement, après une chute ou s'il est endommagé de quelque façon que ce soit.
- Utilisez cet appareil uniquement pour l'usage prévu.
- L'appareil doit être posé sur une surface stable et résistante à la chaleur.
- N'introduisez pas d'objets dans les ouvertures, sous risque d'endommager l'appareil et/ou de prendre une décharge électrique.
- N'utilisez pas cet appareil sous la pluie ou dans un environnement humide.
- Ce produit n'est pas un jouet.
- Ne régler pas la musique à un niveau excessif, en particulier à proximité d'enfants.
- Le fonctionnement normal de l'appareil peut être perturbé par de fortes interférences électromagnétiques. Si cela est le cas, réinitialisez simplement l'appareil en suivant le mode d'emploi afin qu'il reprenne son fonctionnement normal. S'il ne retrouve pas un fonctionnement normal, essayez d'utiliser l'appareil à un autre endroit.

# Boutons et pièces

## Panneau supérieur

1. Mode
2. Lecture/pause
3. Fente
4. Volume +/suivant
5. Marche/veille
6. Volume -/précédent

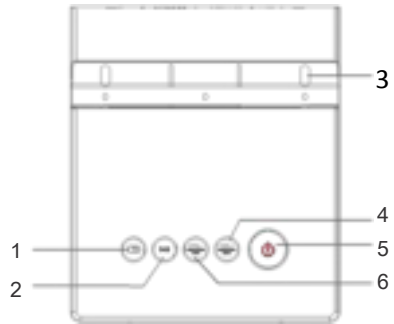

## Panneau avant

1. Capteur de la télécommande (Pointer la télécommande vers le capteur)
2. Afficheur
3. Voyant lumineux
4. Haut-parleurs

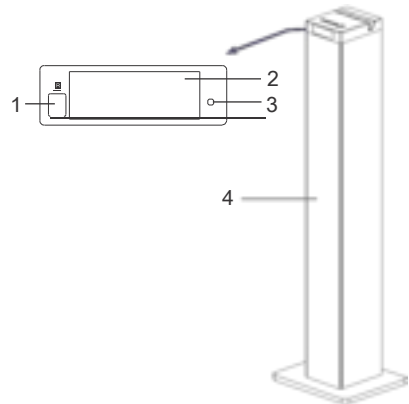

## Panneau arrière

1. Port USB
2. Prise d'entrée auxiliaire 3,5 mm
3. Antenne FM
4. Entrée audio D/G
5. Entrée d'alimentation
6. Interrupteur marche/arrêt

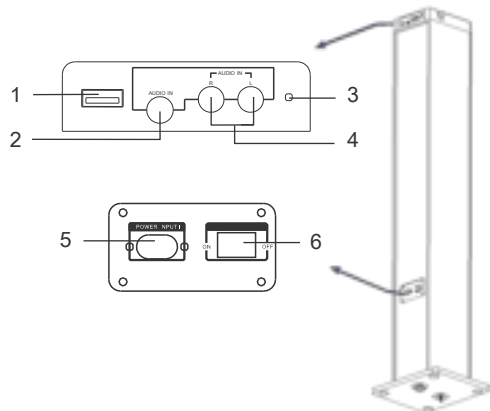



# Télécommande

(Pointer la télécommande vers le capteur)

1. Marche/veille
2. Volume +
3. Précédent
4. Volume -
5. Affichage
6. Retour rapide
7. Sourdine
8. Lecture/pause/recherche
9. Suivant
10. Enregistrer
11. Mode
12. Avance rapide

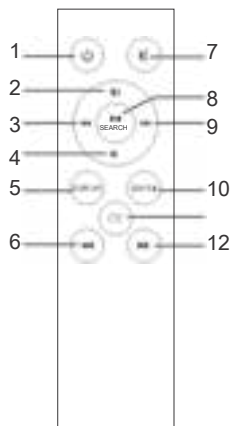

# Installation

Installez l'appareil comme indiqué ci-dessous (ne pas brancher au secteur) :

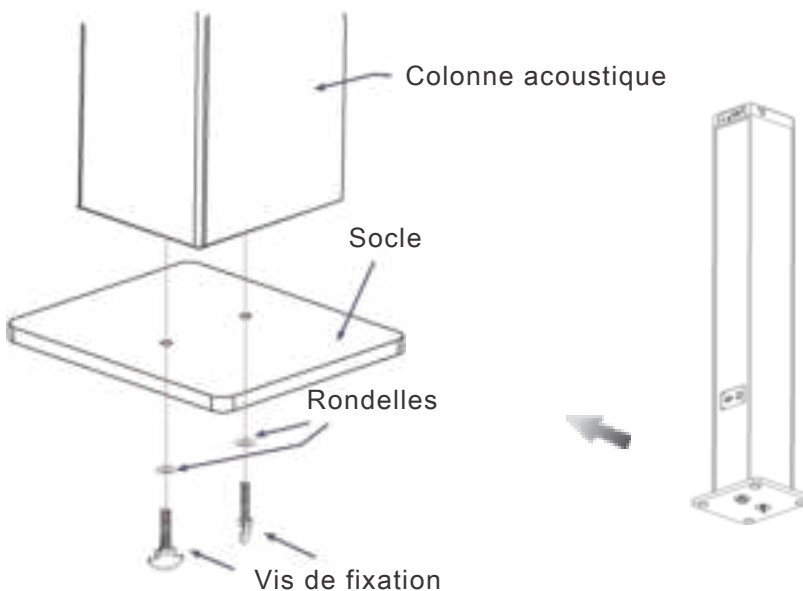

# Fonctionnement général

## PRÉPARATION

1. Branchez le câble d'alimentation sur l'entrée d'alimentation et une prise secteur.
2. Appuyez sur le BOUTON MARCHE/ARRÊT sur le panneau arrière pour mettre sous tension l'appareil.

## MODE VEILLE

Appuyez sur le bouton MARCHE/VEILLE  pour rallumer l'appareil ou le mettre en mode veille.

## MODE SÉLECTION

Appuyez sur le bouton MODE  pour basculer vers l'un des modes suivants : Bluetooth (BT), USB, radio ou auxiliaire.



## RÉGLAGE DU VOLUME

Appuyez sur les boutons VOLUME +/- pour régler le volume à un niveau confortable.

## DÉSACTIVATION DU SON

Appuyez sur le bouton SOURDINE  de la télécommande pour couper le son. Appuyez de nouveau sur les boutons VOLUME +/- pour réactiver le son.

## CHANGEMENT DE PISTE

Appuyez sur le bouton PRÉCÉDENT /SUIVANT  de la télécommande ou maintenez enfoncé le bouton  sur l'appareil pour aller à la piste précédente ou suivante.

## LECTURE/PAUSE

Appuyez sur le bouton LECTURE/PAUSE  pour mettre la lecture en pause et appuyez de nouveau dessus pour reprendre la lecture. En mode radio, appuyez sur ce bouton pour rechercher des stations de radio.

## AFFICHAGE

Appuyez sur le bouton AFFICHAGE pour allumer ou éteindre l'écran.

## AVANCE/RETOUR RAPIDE

En mode USB, maintenez enfoncé le bouton  de la télécommande pour faire une avance rapide ou un retour rapide de la musique (en mode USB uniquement).









## Fonctionnement par Bluetooth

1. Appuyez sur le bouton MODE  pour passer en mode Bluetooth, le voyant se met à clignoter rapidement.
2. L'appareil préalablement apparié se connectera automatiquement à la colonne acoustique sur activation du mode Bluetooth.
3. Mettez en marche l'appareil Bluetooth (par ex. : un téléphone) et accédez au menu de recherche Bluetooth.
4. Recherchez « ICES IBT-5 » et connectez-vous-y en saisissant le mot de passe « 0000 » si nécessaire. Le voyant s'allume.
5. Si la connexion échoue, réinitialisez la fonction Bluetooth et recommencez la procédure ci-dessus.

## Fonctionnement par USB

1. Mettez en marche l'appareil et branchez un périphérique de stockage USB (non fourni) dans le port USB, en vérifiant que la fiche est insérée complètement dans le bon sens.
2. Appuyez sur le bouton MODE  pour passer en mode USB.
3. La colonne acoustique lira automatiquement la musique à partir du périphérique de stockage USB.
4. La capacité maximale prise en charge pour le périphérique de stockage USB est de 32 Go.
5. Le format pris en charge pour la lecture par USB est MP3.
6. Le port USB permet également de charger le périphérique USB branché, à l'exception des tablettes.  
La sortie d'alimentation USB est de 5 V  $\overline{---}$  1 A.

## Fonctionnement de la radio

1. Orientez l'antenne FM afin d'obtenir une bonne réception.
2. Appuyez sur le bouton MODE  pour passer en mode radio.
3. Maintenez enfoncé le bouton  sur l'appareil ou appuyez sur le bouton  de la télécommande pour aller à la station précédente ou suivante.
4. Maintenez enfoncé le bouton  de la télécommande pour aller à la fréquence radio précédente ou suivante avec un signal fort.
5. Appuyez sur le bouton  de la télécommande pour augmenter ou diminuer la fréquence par paliers de 0,1 MHz.
6. Appuyez sur le bouton  du panneau supérieur ou appuyez sur le bouton RECHERCHE de la télécommande pour rechercher des stations de radio et appuyez de nouveau dessus pour arrêter la recherche.
7. Mémoriser des stations grâce à la télécommande : Appuyez sur le bouton  pour sélectionner l'emplacement de mémoire. Appuyez sur le bouton  pour régler la fréquence à mémoriser. Ensuite, maintenez enfoncé le bouton ENREGISTRER.

# Fonctionnement audio

Utilisez le câble audio 3,5 mm vers RCA (inclus) pour connecter l'appareil à un lecteur CD, un lecteur MP3, un téléphone, un ordinateur ou un autre lecteur de musique.

1. Branchez une extrémité du câble audio à l'entrée audio D/G sur le panneau arrière de l'appareil, puis branchez l'autre extrémité au lecteur MP3.
2. Appuyez sur le bouton MODE  pour passer en mode auxiliaire.
3. Commandez la lecture via le lecteur MP3.

## REMARQUE :

Lorsque l'entrée audio et les entrées audio D/G sont connectées simultanément à un lecteur de musique, la prise d'entrée audio a la priorité, tandis que les entrées audio D/G sont mises en sourdine.

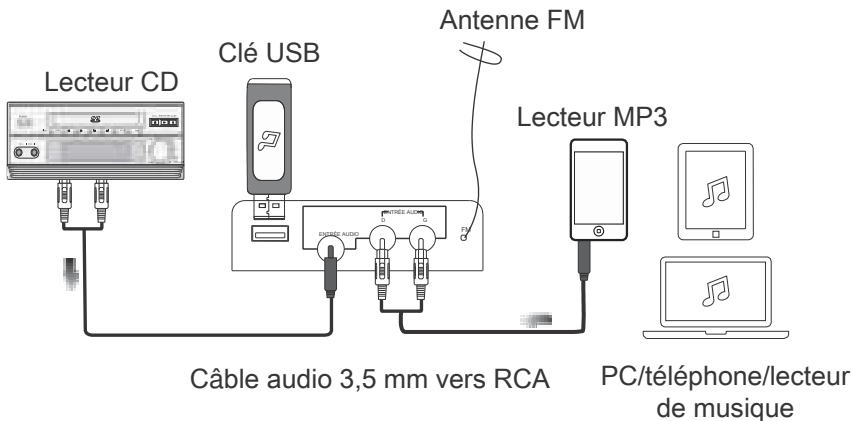

# Dépannage

Avant de faire réparer l'appareil, vérifiez le tableau suivant en cas de problème. Adressez-vous à votre distributeur ou service après-vente si les informations suivantes ne résolvent pas le problème.

| Problème   | Solution   |
|--|--|
| (Alimentation)<br>Le système ne se met pas en marche ou ne répond pas à la télécommande. | <ul style="list-style-type: none"><li>- Vérifiez que la fiche d'alimentation est branchée à une prise secteur sous tension.</li><li>- Si le problème n'est pas résolu, laissez débrancher l'appareil avant de faire appel à l'assistance.</li></ul>  |
| (Télécommande) Pas de fonctions ou portée courte.  | <ul style="list-style-type: none"><li>- Installez des piles neuves.</li><li>- Dirigez la télécommande directement vers le capteur de la télécommande situé au centre de la colonne acoustique.</li></ul>   |
| (Appariement)<br>Appariement impossible.   | <ul style="list-style-type: none"><li>- Vérifiez si l'enceinte est éteinte ou en mode recherche.</li><li>- Vérifiez s'il y a d'autres récepteurs Bluetooth à proximité de votre appareil Bluetooth. Éteignez-les afin d'éviter toute interférence. Réessayez d'apparier l'appareil.</li></ul>                            |
| La musique ne se lit pas correctement, elle se lit par intermittence.                    | <ul style="list-style-type: none"><li>- Vérifiez si l'enceinte est hors de portée de l'appareil Bluetooth (10 m).</li><li>- Vérifiez si des obstacles bloquent la communication entre l'enceinte et l'appareil Bluetooth.</li><li>- Déplacez l'enceinte ou l'appareil Bluetooth afin d'améliorer la réception.</li></ul> |
| Le son est déformé.  | <ul style="list-style-type: none"><li>- Vérifiez le réglage du volume sur l'enceinte et l'appareil Bluetooth et réglez le volume à votre convenance.</li></ul>   |

# Caractéristiques

|                                |   |
|--------------------------------|---|
| Source d'alimentation          | 230 V CA/50-60 Hz   |
| Température de fonctionnement  | De 0 °C à +35 °C  |
| Consommation de puissance max. | 60 W  |
| Portée de la télécommande      | 7 mètres  |
| Portée Bluetooth               | 10 mètres   |
| Entrées                        | Prise d'entrée auxiliaire de 3,5 mm, entrée audio D/G, port USB |
| Charge par USB                 | 5 V --- 1 A   |

## REMARQUE :

En raison des améliorations continues, la conception et les caractéristiques de ce produit peuvent différer légèrement du produit illustré sur l'emballage.

## Service et support

Pour plus d'informations : <http://www.ices-electronics.com/>

Pour de l'aide : <http://icessupport.zendesk.com>

### Service d'assistance ICES:

|           |               |                                     |
|-----------|---------------|-------------------------------------|
| Allemagne | 0900-1520530  | (appel local)                       |
| Pays-bas  | 0900-23553626 | (Prix d'un appel local + 1ct P/min) |
| Belgique  | 02-6200115    | (appel local)                       |
| France    | 0170480005    | (appel local)                       |

Le service d'assistance est joignable du lundi au vendredi entre 9 heures et 18 heures.

Au cas où votre appareil aurait besoin de réparation, notre service d'assistance pour redirigera vers votre revendeur le plus proche.

ICES propose un service et une garantie conformément aux lois européenne, ce qui signifie qu'en besoin de réparation (aussi bien pendant et après la période de garantie), vous pouvez contacter votre revendeur le plus proche.

**À prendre en considération:** Il n'est pas possible de renvoyer l'appareil pour réparation directement à ICES.

**Note importante :** Si l'unité est ouverte ou modifiée de quelque manière par un centre de service non agréé, cela mettra fin à la garantie.



Les produits avec la marque CE sont conformes à la directive CEM (2004/108/CE) et à la directive basse tension (2006/95/EC) émises par la commission de la communauté européenne.

Par la présente, STL Group BV, Ankerkade 20 NL 5928 PL Venlo declare que le ce produit audio est conforme aux exigences essentielles et autres provisions appropriées de la Directive 1999/5/EC. La declaration de conformité peut être consultée sur

<https://icessupport.zendesk.com/forums/22810983-CE-Documents>

Ce produit fonctionne à 2400 à 2483,5 MHz et est destine uniquement pour être utilise dans un environnement domestique normal. Ce produit convient à cet usage pour tous les pays de l'UE.



Ce symbole indique que le produit électrique concerné ou la batterie ne doit pas être jeté parmi les autres déchets ménagers en Europe. Pour garantir un traitement correct du déchet de la batterie ou de l'appareil, veuillez vous en débarrasser en vous conformant aux règlements en vigueur dans votre secteur en ce qui concerne le des appareils électriques et autres batteries. En agissant de la sorte, vous contribuerez à la préservation des ressources naturelles et à

l'amélioration des niveaux de protection environnementale concernant le traitement et la destruction des déchets électriques. (Directive sur les Déchets des Equipements Electriques et Electroniques).

©Tous droits réservés