

STAGE 3

Age: 18+ Months
Âge : 18+ mois

Turn to "Lock" position.
Tournez pour « verrouiller ».

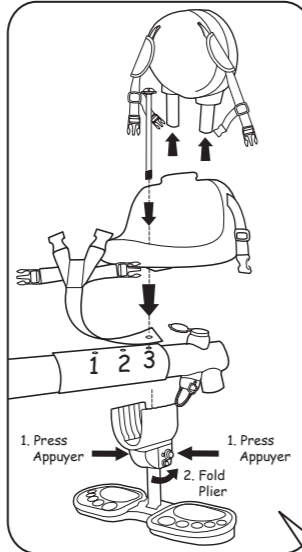
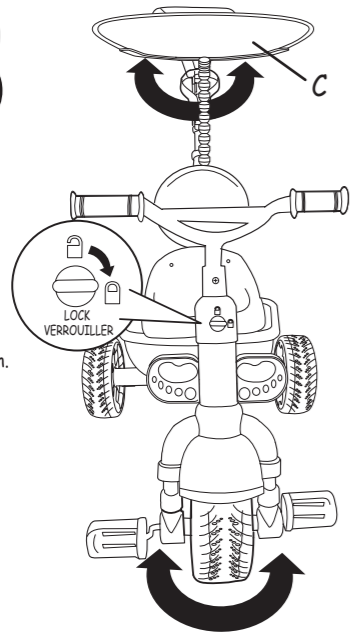

1. Press Appuyer
2. Fold Plier

Seat should be in Position #3.
NOTE: SAFETY BAR CAN BE INSTALLED WHEN SEAT IS IN POSITION #1 ONLY.
Harness should be attached.

Le siège doit être en position 3.
REMARQUE : LA BARRE DE SÉCURITÉ PEUT ÊTRE POSÉE UNIQUEMENT LORSQUE LE SIÈGE EST À LA POSITION N° 1.
Le sangle (E) doit être attachée.

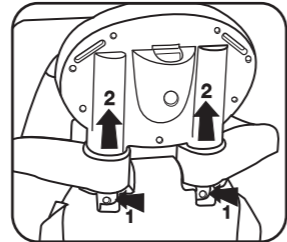

Backrest must be detached to remove Safety Bar.
Le dossier doit être détaché pour enlever la barre de sécurité.

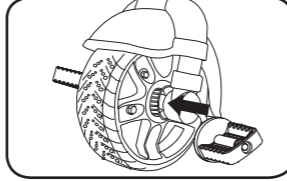

Backrest MUST be re-attached before allowing child to ride Trike.
Le dossier DOIT être replacé avant de permettre à l'enfant d'utiliser le tricycle.

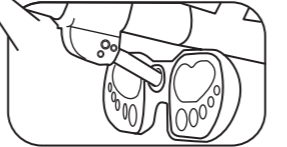

Push hub in to engage pedals.
Enfoncez le moyeu pour activer les pédales.

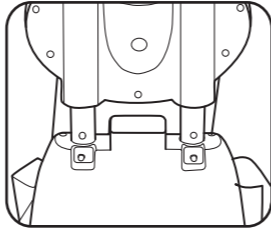

Backrest MUST be re-attached before allowing child to ride Trike.
Le dossier DOIT être replacé avant de permettre à l'enfant d'utiliser le tricycle.

SEAT BELT • CEINTURE DE SÉCURITÉ

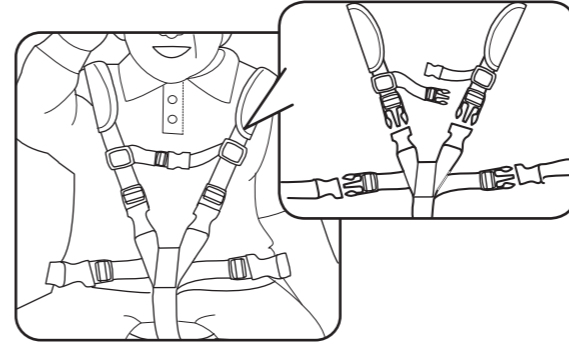

Place child in the Seat. Snap the Seat Belt Buckles together as shown.
Mettez l'enfant sur le siège. Attachez les boucles de la ceinture de sécurité, tel que montré.

TRAVEL PACK • SAC DE VOYAGE

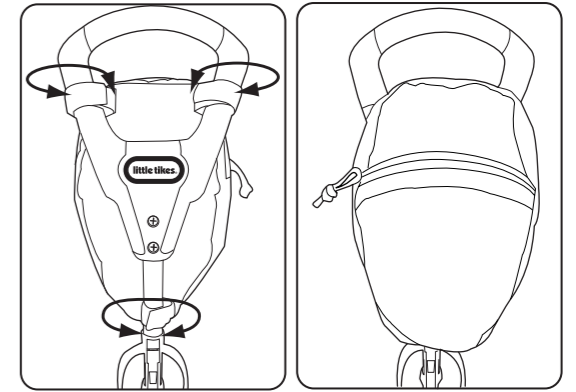

Wrap the two Velcro® Straps on the upper portion of the Travel Pack around the Push Handle of the Trike. Close the singular Velcro® Strap around the telescopic bar.
Enroulez les deux courroies en Velcro® sur la partie supérieure du sac de voyage autour de la poignée du tricycle. Enroulez la bande de Velcro® simple autour de la barre télescopique.

NOTE: Travel Pack can be attached to the front or back of the Push Handle! The Travel Pack may obstruct the Bottle Holder when the Trike is in Stage 1, 2 & 3.
REMARQUE : le sac de voyage peut gêner le porte-bouteille lorsque le tricycle est au stade 1, 2 & 3.

STAGE 4

Age: 30-36 Months
Âge : 30-36 mois

Turn to "Lock" position.
Tournez pour « verrouiller ».

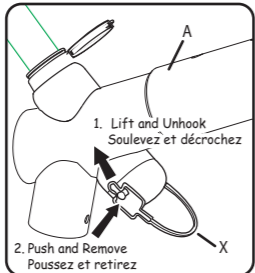
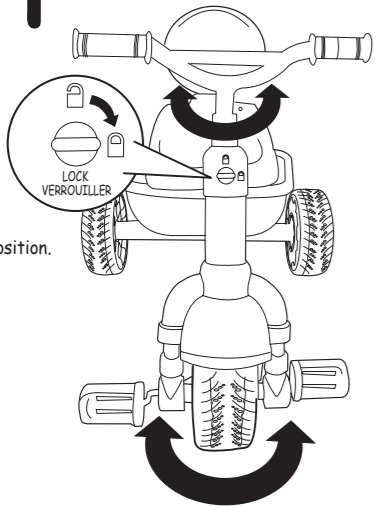

1. Lift and Unhook Soulevez et décrochez
2. Push and Remove Poussez et retirez

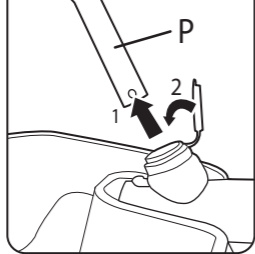

Remove push handle.
Retirez la poignée de poussée.

For independent steering and pedaling at stage 4, make sure hub is pushed in to engage pedals.
Pour une promenade avec pédalage au stade 4, le moyeu doit être enfoncé pour activer les pédales.

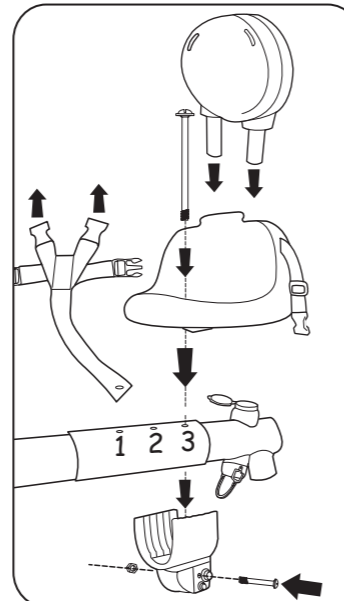

Seat should be in Position #3. Remove Harness and Footrest.
NOTE: SAFETY BAR CAN BE INSTALLED WHEN SEAT IS IN POSITION #1 ONLY.
Le siège doit être en position 3. Retirez la sangle (E) et le repose-pied (F).
REMARQUE : LA BARRE DE SÉCURITÉ PEUT ÊTRE POSÉE UNIQUEMENT LORSQUE LE SIÈGE EST À LA POSITION N° 1.

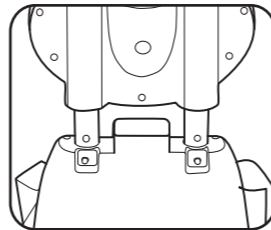

Backrest (K) MUST be re-attached before allowing child to ride Trike.
Le dossier (K) DOIT être replacé avant de permettre à l'enfant d'utiliser le tricycle.

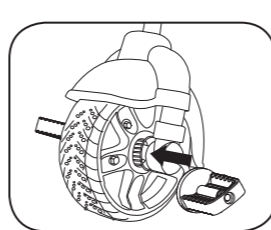

Push hub in to engage pedals.
Enfoncez le moyeu pour activer les pédales.

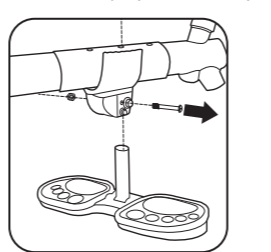

Remove Footrest and re-insert screw and nut.
Retirez le repose-pied et remplacez la vis et l'écrou.

How to remove seatbelt from seat and backrest (optional Stage 3) Comment retirer la ceinture de sécurité du siège et le dossier (facultatif, stade 3)

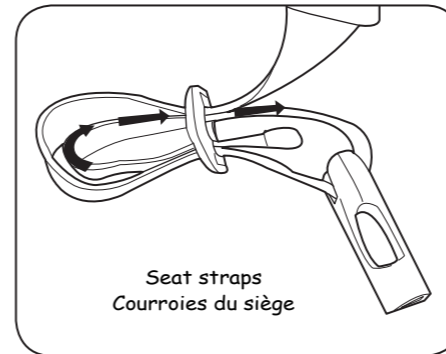

Seat straps
Courroies du siège

Un-thread strap from buckle starting with inner loop as shown. Remove buckle completely.
Retirez la courroie de la boucle en commençant par la boucle interne tel que montré. Retirez complètement la boucle.

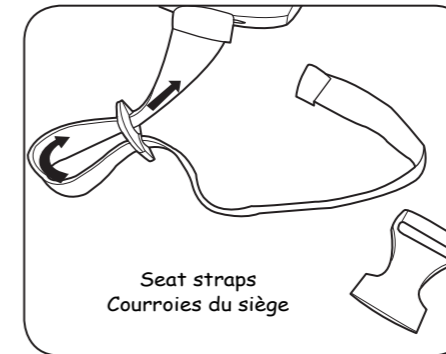

Seat straps
Courroies du siège

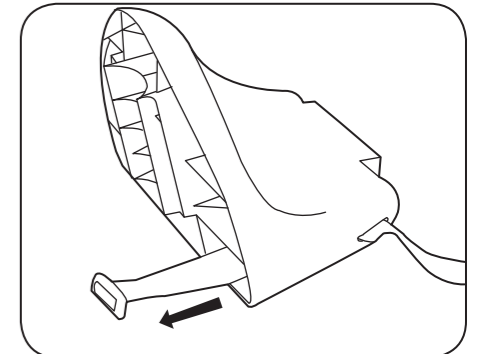

From the inside, pull strap through opening in seat. Remove strap completely.
À partir de l'intérieur, insérez la courroie dans l'ouverture du siège. Retirez complètement la courroie.

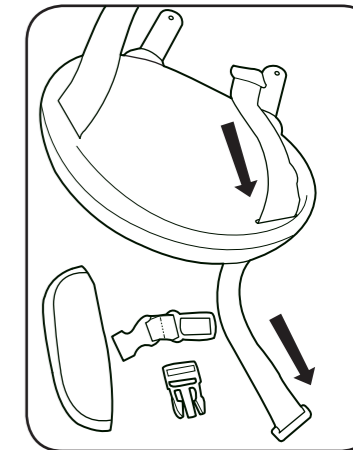
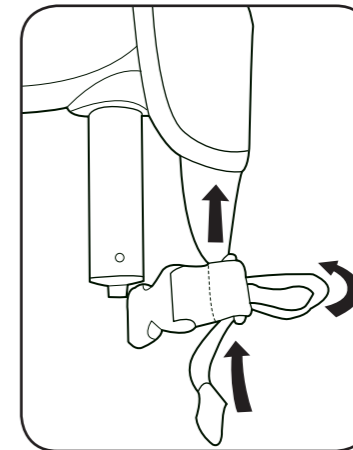
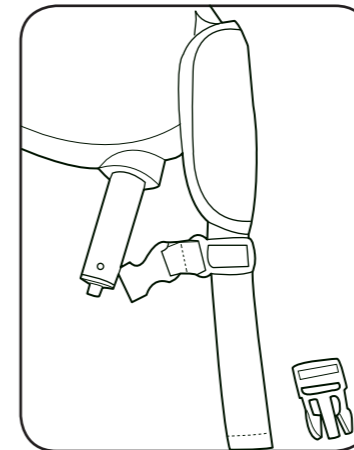
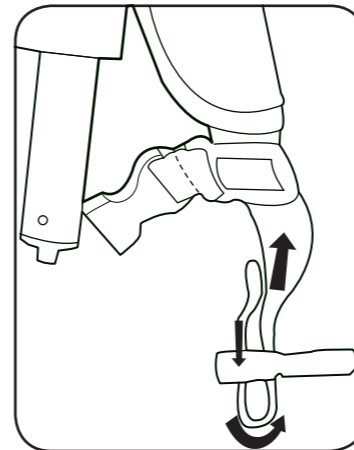

ASSEMBLY · ASSEMBLAGE

1 M2 x 4

Short Piece
Un court morceau

Long Piece
longue pièce

IMPORTANT: Line up peg on S1 Part with slot on H Part.
IMPORTANT: alignez la cheville de la pièce S1 sur la fente de la pièce H.

IMPORTANT: Line up peg on S Part with slot on H Part.
IMPORTANT: alignez la cheville de la pièce S sur la fente de la pièce H.

2 M5

M5

M3

3 M3

M3

12

13

14

15

16

17

4

Point to front
À orienter vers le devant

5 M6

M6

6 M1 x 4

M1 x 4

7

CLICK · CLIC!

8 Reminder - Safety bar is compatible in seat position #1 only.
Rappel : la barre de sécurité est uniquement compatible à la position 1 du siège.

L

9 Trike Back Rest
Dossier du tricycle

Seat Belt Straps
Courroies de la ceinture de sécurité

Openings
Ouvertures

FRONT VIEW
VUE DE FACE

Velcro® Tabs
Pattes en Velcro®

**BACK VIEW
VUE ARRIÈRE**

Close the Velcro® tabs located on the Padded Back Rest Cover.
Rabattez les pattes en Velcro® du couvre-dossier rembourré.

10

Plastic Trike Seat
Siège en plastique du tricycle

Seat Belt Straps
Courroies de la ceinture de sécurité

Locate the Seat Belt Straps on the Plastic Trike Seat.
Repérez les courroies de la ceinture de sécurité du siège en plastique du tricycle.

Thread the Seat Belt Straps through the openings located on the back of the Seat Cover.
Insérez les courroies de la ceinture de sécurité dans les ouvertures situées à l'arrière du couvre-siège.

Pull the elastic edges of the Seat Cover over the Trike Seat.
Tirez les bords élastiques du couvre-siège sur le siège du tricycle.

Underside of Trike Seat (Trike Tipped Forward)
Dessous du siège du tricycle (tricycle incliné vers l'avant)

Velcro® Strap
Courroie en Velcro®

Locate the Velcro® Strap on the underside of the Seat Cover. Pull Velcro® Strap across seat bottom and attach as shown.
Repérez la courroie en Velcro® sous le couvre-siège. Tirez la courroie en Velcro® sous le siège et attachez-la tel que montré.

11

Press Appuyer

Press Appuyer

18

19

20 M4x2

M4x2

Part (O) must be assembled to Push Handle (P) before attaching part (Q).
La pièce (O) doit être assemblée à la poignée (P) avant d'être fixée à la pièce (Q).

21

Adjustable Push Handle and Bottle Holder
Poignée réglable et porte-bouteille

22

Adjustable Sun Shade
Pare-soleil réglable

STAGES · STADES

STAGE STADE 1

Age: 9+ Months
Âge : 9+ mois

Turn to "Unlock" position.
Tournez pour « déverrouiller ».

UNLOCK
DÉVERROUILLER

Protective safety bar and backrest are attached. See Step 11 for backrest installation.
La barre de sécurité protectrice et le dossier sont fixés. Voyez l'étape 11 pour l'installation du dossier.

Harness (E) · Sangle (E)

Pull hub out to disengage pedals.
Tirez le moyeu vers l'extérieur pour désactiver les pédales.

STAGE STADE 2

Age: 12+ Months
Âge : 12+ mois

Turn to "Unlock" position.
Tournez pour « déverrouiller ».

UNLOCK
DÉVERROUILLER

Backrest must be detached to remove Safety Bar.
Le dossier doit être détaché pour enlever la barre de sécurité.

Backrest MUST be re-attached before allowing child to ride Trike.
Le dossier DOIT être remplacé avant de permettre à l'enfant d'utiliser le tricycle.

1 Press Appuyer
2 Fold Plier

Harness (E) · Sangle (E)

Leave hub out to disengage pedals.
Gardez le moyeu retiré pour désactiver les pédales.

Parent can use the push handle to control tricycle steering at stage 1 & 2. To prevent entrapment of child's feet, make sure the wheel hub is pulled out to disengage pedals.
Le parent peut utiliser la poignée pour contrôler la promenade aux stades 1 et 2. Pour empêcher que l'enfant ne se coince les pieds, le moyeu de roue doit être tiré vers l'extérieur pour désactiver les pédales.

little tikes®

484414C
484421C

XIM484414-2 - 09/13

www.littletikes.com
www.littletikes.co.uk

ENGLISH

4-in-1 Trike

Age grade: 9-36 months
Please save sales receipt for proof of purchase.

WARNING:
ADULT ASSEMBLY REQUIRED.
Read entire instructions carefully before assembling this product.

WARNING: ASSEMBLY

- Keep these instructions for future reference.
- Prior to assembly, this package contains small parts: hardware which is a choking hazard and may contain sharp edges and sharp points. Keep away from children until assembled.
- Ensure working area is free of danger, always dispose packaging material in such a way that it may not cause any harm. Plastic bags can be dangerous. To avoid suffocation keep plastic bags away from babies and children.
- To prevent serious injury, children must not use the equipment until completely assembled.
- This product is intended for outdoor domestic family use only.
- This product is for private, residential use only (no commercial or public use).
- Adult assembly required. Choking hazard to children under the age of 3 years - contains small parts prior to assembly.

ASSEMBLY HINT

IMPORTANT: Assemble all parts together loosely at first. Check that assembly is correct then tighten locknut and screws.

IMPORTANT - MUST READ CAREFULLY

WARNING: USE

TO AVOID SERIOUS INJURY: Continuous adult supervision required. Never use near motor vehicles; Never use near streets, swimming pools, hills, steps, or sloped driveways; Always wear closed shoes when using the tricycle. Never allow more than one rider.

- Instruct children on proper use of this product, only after properly placed, and not in a manner other than intended.
- Recommendation that rider should always wear a properly fitted helmet that complies with U. S. Consumer Product Safety Commission (CPSC) standard 16 CFR 1203.
- Ride-on toys should be used with caution since skill is required to avoid falls or collisions which may cause injury to the user.
- **WARNING!** Not to be used by children over 36 months due to size limitation.
- Maximum child's weight: 50 lbs. (23 kg).
- The maximum permissible load for basket: 5 lbs. (2.27 kg). Excessive weight may cause a hazardous or unstable condition.
- Safeguard the product against rolling away when parking it.

MAINTENANCE & CLEANING

- Check all hardware during usage period and tighten as required. It is particularly important that this procedure be followed at the beginning of each season. If these checks are not carried out, the toy could overturn or otherwise become a hazard. Replacement should be made in accordance with the manufacturer's instructions.
- Do not attempt to modify or repair this product. For help contact Little Tikes Consumer Service.
- Clean trike with a slightly damp cloth (cold water) and mild

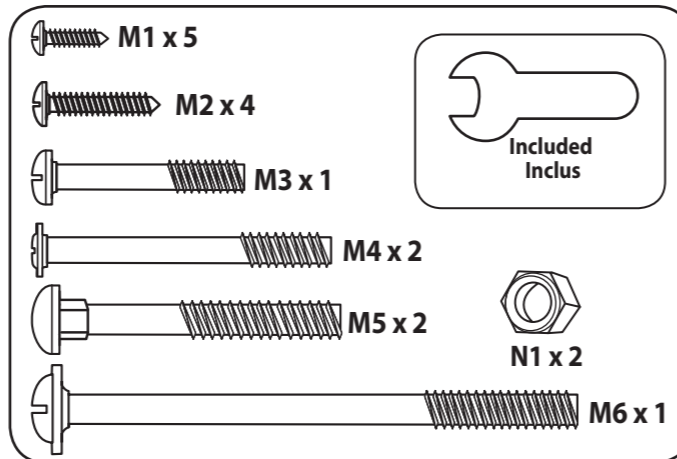
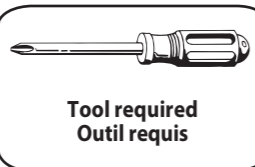

Deluxe Accessories Accessoires de luxe

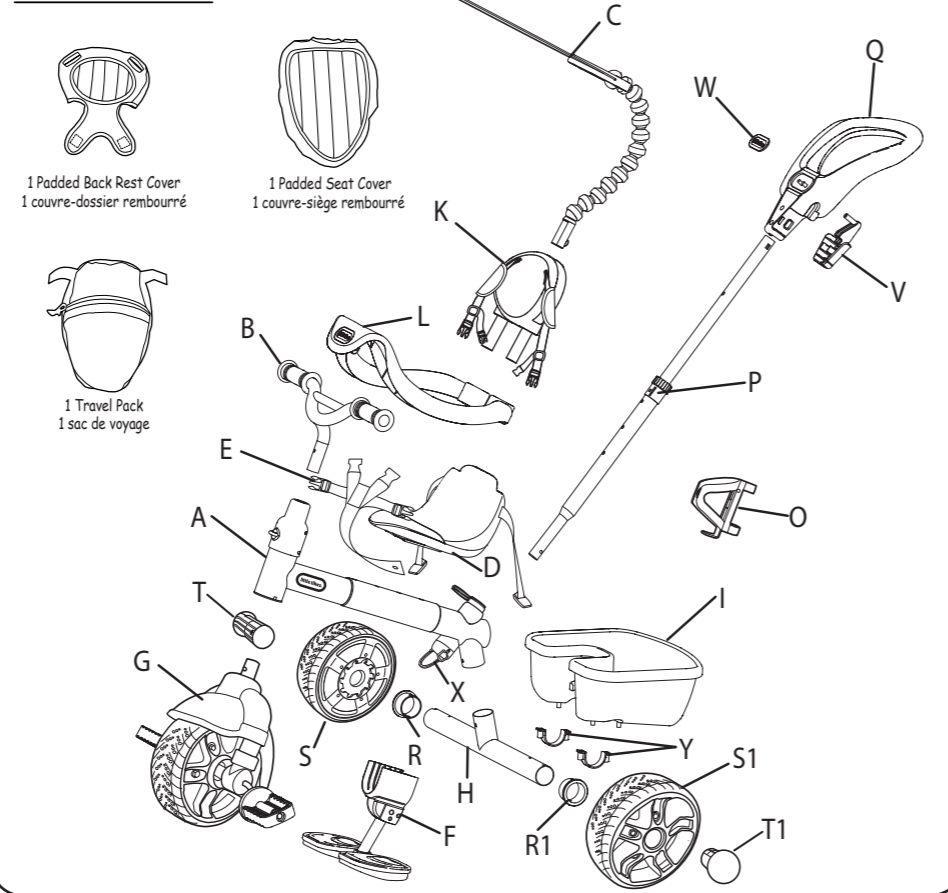

soap. Never use a corrosive or abrasive substance to clean the product.

DISPOSAL

- Disassemble and dispose of equipment in such a manner that no hazardous conditions, such as but not limited to, small parts and sharp edges, exist at the time equipment is discarded.

CONSUMER SERVICE TOLL-FREE NUMBER:

United States:
www.littletikes.com
1-800-321-0183
Monday - Friday
The Little Tikes Company
2180 Barlow Road
Hudson, OH 44236

United Kingdom:
www.littletikes.co.uk
Little Tikes
MGA Entertainment (UK) Ltd
50 Presley
Crownhill
Milton Keynes MK8 0ES
Bucks, UK
+0800 521 558

Printed in China.

D.R.©2013 The Little Tikes Company
© The Little Tikes Company, an MGA Entertainment company. LITTLE TIKES® is a trademark of Little Tikes in the U.S. and other countries. All logos, names, characters, likenesses, images, slogans, and packaging appearance are the property of Little Tikes. Please keep this address and packaging for reference since it contains

Patent No. 8,313,117



Please keep this manual as it contains important information.

FRANÇAIS

Tricycle 4 en 1

Âge : 9-36 mois
Conservez le reçu comme preuve d'achat.

ATTENTION :
UN ADULTE DOIT EFFECTUER L'ASSEMBLAGE.

Lisez toutes les instructions attentivement avant d'assembler ce produit.

MISES EN GARDE : ASSEMBLAGE

- Gardez ces instructions pour référence future.
- Avant l'assemblage, cet emballage renferme des petites pièces qui peuvent poser un risque d'étouffement. Ces pièces peuvent avoir des bords coupants ou des extrémités pointues. Gardez l'emballage hors de la portée des enfants tant que le produit ne sera pas assemblé.
- L'aire de travail doit être exempte de danger. Jetez toujours les matériaux d'emballage de manière à ne blesser personne. Les sacs de plastique peuvent être dangereux. Pour éviter l'étouffement, gardez les sacs de plastique loin des bébés et enfants.
- Pour prévenir les blessures graves, les enfants ne doivent pas utiliser le produit tant qu'il ne sera pas entièrement assemblé.
- Ce produit est conçu pour un usage familial à l'extérieur seulement.
- Ce produit est conçu pour un usage privé et résidentiel seulement (aucun usage commercial ou public).
- Un adulte doit effectuer l'assemblage. Risque d'étouffement pour les enfants de moins de 3 ans contient des petites pièces avant l'assemblage.

CONSEILS POUR L'ASSEMBLAGE

IMPORTANT : assemblez toutes les pièces sans trop les serrer. Vérifiez si l'assemblage est correct, puis serrez les écrous de blocage et les vis.

IMPORTANT : LISEZ ATTENTIVEMENT CE QUI SUIT

MISES EN GARDE : UTILISATION

- POUR ÉVITER LES BLESSURES GRAVES : un adulte doit constamment effectuer la surveillance. N'utilisez jamais le produit près des véhicules motorisés. Ne l'utilisez jamais sur des routes, près des piscines, des côtes, des pentes, ni sur des entrées inclinées. Portez toujours des chaussures fermées lors de l'utilisation du tricycle. Ne permettez qu'un seul promeneur à la fois.
- Montrez aux enfants à utiliser correctement ce produit, seulement après l'avoir assemblé correctement et conformément aux fins prévues.
 - Il est recommandé que l'enfant porte toujours un casque bien ajusté, conforme à la norme 16 CFR 1203 de la « U.S. Consumer Product Safety Commission » (CPSC).
 - Les trotteurs doivent être utilisés prudemment, puisqu'une certaine aptitude est requise pour éviter les chutes ou les collisions qui pourraient blesser l'utilisateur ou des tiers.
 - **ATTENTION !** Ce produit ne doit pas être utilisé par des enfants de plus de 36 mois en raison des restrictions de taille.
 - Poids maximal de l'enfant : 23 kg (50 lb).
 - La charge maximale permise pour le panier est de 2,27 kg (5 lb). Un poids excessif pourrait causer une condition dangereuse ou instable.
 - Prenez les mesures nécessaires pour que le produit ne roule pas lorsque vous le rangez.

ENTRETIEN ET NETTOYAGE

- Vérifiez toutes les pièces d'assemblage régulièrement durant l'usage et resserrez-les au besoin. Il est particulièrement important de suivre cette procédure au début de chaque saison. Si ces vérifications ne sont pas effectuées, le jouet pourrait se renverser ou poser un risque pour la sécurité. Le remplacement doit être effectué conformément aux instructions du fabricant.
- N'essayez pas de modifier ou de réparer ce produit. Pour obtenir de l'aide, contactez le service à la clientèle de Little Tikes.
- Nettoyez le tricycle avec un chiffon légèrement humecté d'eau froide et d'un savon doux. Ne nettoyez pas le tricycle avec un produit corrosif ou abrasif.

MISE AU REBUT

- Démontez le produit et mettez-le au rebut de manière à ce que les petites pièces ou les bords coupants ou pointus ne posent aucun risque pour la sécurité.

SERVICE À LA CLIENTÈLE Little Tikes

2180 Barlow Road
Hudson, Ohio 44236 USA
1-800-321-0183

emballage car ils contiennent des informations importantes. Merci d'enlever l'emballage, y compris les étiquettes, liens et fils cousus, avant de donner ce jouet à un enfant. Le contenu, y compris les spécifications et les couleurs, peut varier des illustrations de l'emballage. Instructions incluses.

GARANTIE

The Little Tikes Company fabrique des jouets amusants de qualité exceptionnelle. Nous garantissons à l'acheteur d'origine que ce produit est exempt de vices de matériau ou de fabrication pendant une année* à compter de sa date d'achat (le reçu d'achat daté est exigé comme preuve d'achat). Au titre de la présente garantie, la seule responsabilité de The Little Tikes Company et le seul recours se limitent au remplacement des pièces défectueuses du produit ou au remplacement du produit. La présente garantie est valable uniquement si le produit a été assemblé et entretenu conformément aux instructions fournies. La présente garantie ne couvre ni les dommages résultant d'une utilisation abusive ou d'un accident, ni l'apparence esthétique telles les décolorations ou les rayures dues à l'usage normale ou à toute autre cause ne relevant pas de vices de matériau ou de fabrication. *La période de garantie est de trois (3) mois pour les services de garderie et les acheteurs commerciaux.

États-Unis et Canada : Pour obtenir des informations sur le service de garantie ou de remplacement des pièces, veuillez visiter notre site Web : www.littletikes.com, appeler le 1-800-321-0183 ou écrire à : Consumer Service, The Little Tikes Company, 2180 Barlow Road, Hudson OH 44236, U.S.A. Certaines pièces de rechange peuvent être achetées après l'expiration de la garantie - veuillez nous contacter pour obtenir de plus amples informations.

À l'extérieur des États-Unis et du Canada : Veuillez contacter le magasin où le produit a été acheté pour vous informer sur le service de garantie. La présente garantie vous offre des droits spécifiques reconnus par la loi, mais il se peut que vous ayez d'autres droits qui varient de pays / province à pays / province. Certains pays ou certaines provinces n'autorisent pas l'exclusion ou la limitation pour les dommages consécutifs ou fortuits, par conséquent la limitation ou l'exclusion qui précède peut ne pas s'appliquer à votre cas.

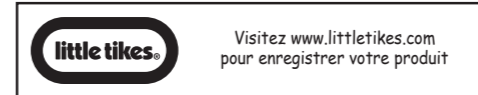

Gardez ce manuel car il renferme des renseignements importants.

0913-2-C



Imprimé en Chine.

Brevet n° 8,313,117

© The Little Tikes Company et MGA Entertainment company. LITTLE TIKES® est une marque de commerce de Little Tikes aux États-Unis et dans d'autres pays. Les logos, noms, personnages, ressemblances, images, slogans et modèles d'emballages appartiennent à Little Tikes. Merci de conserver cette adresse et cet