

Lenco

**CD/MP3 PLAYER WITH PLL FM RADIO
AND USB READER**

SCD-39 USB

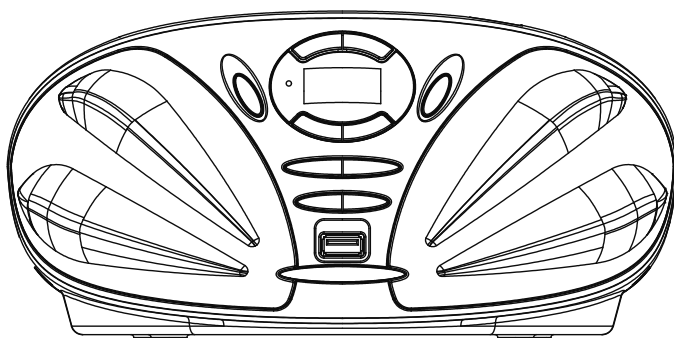

Users guide

Please read and follow these instructions before using your unit.

For information and support, www.lenco.com

Dear customer,

Thank you for buying this Lenco product. Quality and usability is our top priority. In order to let you fully enjoy this product, we have manufactured this product using high quality standards, materials, components and care.

SAFETY INSTRUCTIONS

Read carefully before use.



CAUTION - RISK OF ELECTRICAL SHOCK - DO NOT OPEN



CAUTION: TO PREVENT AN ELECTRICAL SHOCK, DO NOT REMOVE ANY COVER SCREWS. THERE ARE NO USER SERVICEABLE PARTS INSIDE. REQUEST A QUALIFIED SERVICE PERSON TO PERFORM SERVICING.

Keep these instructions in mind:

- Although this device is manufactured with the utmost care and checked several times before leaving the factory, it is still possible that problems may occur, as with all electrical appliances. If you notice smoke, an excessive build-up of heat or any other unexpected phenomena, you should disconnect the plug from the main power socket immediately.
- Do not use this device near water.
- Clean only with a slightly damp cloth.
- Do not cover or block any ventilation opening. When placing the device on a shelf, leave 5 cm (2") free space around the whole device.
- Install in accordance with the supplied user manual.
- Don't step on or pinch the power cord. Be very careful, particularly near the plugs and the cable's exit point. Do not place heavy items on the power cord, which may damage it. Keep the entire device out of children's reach! When playing with the power cable, they can seriously injure themselves.
- Unplug this device during lightning storms or when unused for a long period.
- Keep the device away from heat sources such as radiators, heaters, stoves, candles and other heat-generating products.
- Avoid using the device near strong magnetic fields.
- ESD can disturb normal usage of this device. If so, simply reset and restart the device following the instruction manual. During file transmission, please handle with care and operate in a static-free environment.
- Never insert an object into the product through the vents or openings. High voltage flows thru the product and inserting an object can cause electric shock and/or short circuit internal parts. For the same reason, do not spill water or liquid on the product.
- Do NOT use in wet or moist areas such as bathrooms, steamy kitchens or near swimming pools.
- Do not use this device when condensation may occur.

- This device must operate on a power source as specified on the specification label. If you are not sure of the type of power supply used in your home, consult your dealer or local power company.
- The socket outlet must be installed near the equipment and must be easily accessible.
- Do not overload AC outlets or extension cords. Overloading can cause fire or electric shock.
- Devices with Class 1 construction should be connected to a main socket outlet with a protective earthed connection.
- Devices with Class 2 construction do not require a earthed connection.
- Keep away from rodents. Rodents enjoy biting on power cords.
- Always hold the plug when pulling it out of the main supply socket. Do not pull the power cord. This can cause a short circuit.
- Avoid placing the device on any surfaces that may be subject to vibrations or shocks.
- When the device is not in use for long periods, unplug the AC power cable for safety reasons.
- To clean the device, use a soft dry cloth. Do NOT use solvents or petrol based fluids. To remove severe stains, you may use a damp cloth with dilute detergent.
- The supplier is not responsible for damage or lost data caused by malfunction, misuse, modification of the device or battery replacement.
- The marking plate is located at the bottom of the apparatus.



WARNING: Prolonged exposure to loud sounds from personal music players may lead to temporary or permanent hearing loss.



The USB memory stick should be plugged into the unit directly. Don't use an USB extension cable because it can cause interference resulting in failing of data.

OVERVIEW OF THE PLAYER

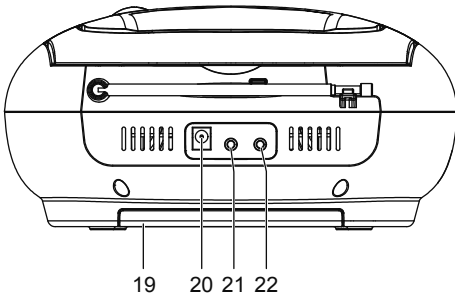
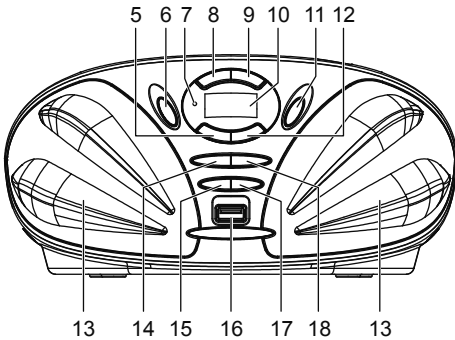
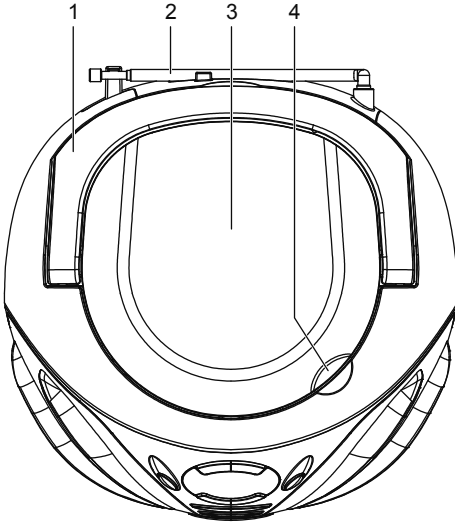

1. FOLDING HANDLE
2. FM TELESCOPIC ANTENNA
3. CD DOOR
4. CD DOOR OPEN AREA
5. SKIP/SEARCH DOWN BUTTON
6. SOURCE BUTTON
7. STANDBY INDICATOR
8. STOP/CH- BUTTON
9. PLAY/PAUSE/CH+ BUTTON
10. LCD DISPLAY
11. ON/STANDBY BUTTON
12. SKIP/SEARCH UP BUTTON
13. SPEAKERS
14. MEM/MODE/PROG BUTTON
15. VOLUME - BUTTON
16. USB PORT
17. VOLUME + BUTTON
18. FOLDER/10+ BUTTON
19. BATTERY COMPARTMENT
20. DC IN JACK
21. PHONE JACK
22. AUX IN JACK

POWER SUPPLY

❑ BATTERY OPERATION

1. Remove the battery compartment cover gently.
2. Install 6 x 'C' size batteries (UM-2 or equivalent) while observing the correct polarities.
3. Replace the battery compartment cover.

NOTE:

- The AC/DC adapter must be detached from the DC IN jack of the player for battery operation.
- Leaking batteries may damage the battery cabinet and the player as a whole, so they should be removed from the cabinet when becoming flat or when the player is not to be played on batteries for some time.

❑ DC INPUT OPERATION

Plug the supplied adapter to the DC IN jack on the unit and the main power.

NOTE:

If not any audio signal inputs to the unit in about one hour, the unit will enter to standby mode automatically (except at FM radio mode).

FM RADIO

TUNING THE FM RADIO

1. The standby indicator will light once connect the main unit to the main power. Press the ON/STANDBY button to turn the unit on (the standby indicator will be off).
2. Press the SOURCE button repeatedly to switch the unit to radio mode if necessary.
3. To launch the auto-searching, press and hold the SKIP/SEARCH DOWN button or SKIP/SEARCH UP button several seconds and then release it.
4. Press the SKIP/SEARCH DOWN button or SKIP/SEARCH UP button to tune the radio stations manually.
5. Adjust the volume level to a comfortable listening level via pressing the VOLUME +/- buttons.
6. Press the ON/STANDBY button to turn off the unit.

NOTE:

- The FM telescopic antenna is directional. When you are receiving an FM broadcast, fully extend the telescopic antenna and rotate it for the best reception.

STORING YOUR FAVORITE RADIO STATION

1. Tune to your favorite station first; press the MEM/MODE/PROG button for storing the current station until memory cell number flashes on the screen.
2. Use the STOP/CH- button or the PLAY/PAUSE/CH+ button to select the corresponding memory cell among P01-P20.
3. Confirm your selection by pressing the MEM/MODE/PROG button.
4. During radio playback, press the STOP/CH- button or the PLAY/PAUSE/CH+ button repeatedly to recall the preset stations.

HANDLING AND MAINTENANCE OF A DISC

Follow the instructions below to handle and maintain your disc in order that long time and trouble free performance can possibly be obtained:

- Ensure not to caress the rain bow side of the disc; handle the disc by the edge.
- Long time exposure to sunshine, high temperatures and humidity will damage the disc. And keep storage area clean.
- Avoid sticking labels on both sides of a disc. Writing with pointed articles on the disc should be strictly avoided.
- Clean the disc wiping the centre and then working out to the edge with a dry & soft cloth or a disc brush. Avoid any cleansing lotion or chemical eradicator.
- Store them in their cases when they are not to be used.



HANDLE DISC ONLY AS SHOWN



CLEAN FROM CENTER TO EDGE



DO NOT STORE NEAR HEAT

LOAD A DISC

1. Open the CD door by the Door open area.
2. Load a disc on the disc tray with the label side facing up.
3. Close the CD door.

PLAY A DISC (CD/MP3)

1. Press the ON/STANDBY button to turn the unit on (the standby indicator will be off).
2. Press the SOURCE button repeatedly to switch to CD mode.
3. Follow the steps above to load a disc.
4. The player begins reading disc immediately.
5. When the disc is successfully read, the playback will start from the first track automatically.
6. Press the PLAY/PAUSE/CH+ button once to halt music playback, press the button again to resume the normal playback; press the STOP/CH- button to cease music playback.

EXTERNAL MEMORY MEDIA OPERATION (USB)

1. Press the ON/STANDBY button to turn the unit on (the standby indicator will be off).
2. Insert an USB to the USB port.
3. Press the SOURCE button repeatedly to switch to USB mode.
4. When the inserted USB is detected and read, the first track will be played automatically.
5. Press the PLAY/PAUSE/CH+ button to pause or resume the playback.
6. Press the STOP/CH- button to cease the playback.

SKIP TRACKS AND SEARCH FOR A SPECIFIC POINT TO PLAY (CD/MP3/USB)

1. Press once the SKIP/SEARCH UP button in music play to skip to the next track; press once the SKIP/SEARCH DOWN button in music play to go back to beginning of the current track, press the button twice continuously to skip to the previous track.
2. Press and hold the SKIP/SEARCH UP button or the SKIP/SEARCH DOWN button in music play to search at quick rate for a specific point to play.

3. Press the FOLDER/10+ button once in play to skip to the track 10 tracks ahead, twice to skip to the track 20 tracks ahead. You can reach the last track of the disc using this button.

SKIP TO THE PREVIOUS/NEXT FOLDER (MP3/USB)

1. During playback, press and hold the FOLDER/10+ button until the folder number flashes on the screen.
2. Press the SKIP/SEARCH DOWN button or SKIP/SEARCH UP button to select the folder you want.
3. Wait several seconds or press the FOLDER/10+ button to confirm, the playback starts from the selected folder.

REPEAT PLAYBACK (CD/MP3/USB)

During playback, press the MEM/MODE/PROG button to repeat play a single track; press the button twice to repeat play all tracks; press the button three times to enter the introduction play mode; press the button four times to enter the random play mode; press the button five times to exit.

PROGRAMMED PLAY (CD/MP3 DISC/USB)

1. In stop mode, press the MEM/MODE/PROG button once, the program's icon shows with a program sequence indication "P01" first, then a track number flickers on the LCD with the program's icon.
2. Select the first track to be programmed using the SKIP/SEARCH UP button or the SKIP/SEARCH DOWN button, and then press the MEM/MODE/PROG button again to store and advance to the next programming step (If there are several folders on the MP3 disc or USB, it is necessary to program folders first and then the tracks. The method of the folders programming is the same as the tracks programming.).
3. Repeat the above steps to program more tracks. A maximum of 20 tracks for CD and 99 tracks for MP3 disc/USB can be programmed in memory in a preferred order. If the memory is full, the screen will show "FUL" for indicating.
4. Press the PLAY/PAUSE/CH+ button to begin programmed play in the preferred order after you are done with programming. The player stops automatically after all programmed tracks are played.
5. You may press the STOP/CH- button to terminate programmed playback. In program stop mode, press the PLAY/PAUSE/CH+ button to begin the programmed playback with the programming order identical with the previous one done; press the STOP/CH- button again to clear the programming.

AUX IN

1. Connect the AUX IN jack on the unit to an audio source, for example, MP3 player with an audio cable.
2. Power on the unit following the corresponding instructions.
3. Press the SOURCE button repeatedly to switch to AUX mode.

SERVICE AND SUPPORT

For information: www.lenco.com

For support: <http://lencosupport.zendesk.com>

Lenco helpdesk:

Germany	0900-1520530	(Local charges)
The Netherlands	0900-23553626	(Local charges + 1ct p/min)
Belgium	02-6200115	(Local charges)
France	03-81484280	(Local charges)

The helpdesk is accessible from Monday till Friday from 9 AM till 6 PM.

When contacting Lenco, you will always be asked for the model and serial number of your product. The serial number can be found on the back of the device. Please write down the serial number below:

Model: SCD-39 USB

Serial number: _____

Lenco offers service and warranty in accordance to European law, which means that in case of repairs (both during and after the warranty period) you should contact your local dealer.

Important note: It is not possible to send products that need repairs to Lenco directly.

Important note: If this unit is opened or accessed by a non-official service center in any way, the warranty expires.

This device is not suitable for professional use. In case of professional use, all warranty obligations of the manufacturer will be voided.



This symbol indicates that the relevant electrical product or battery should not be disposed of as general household waste in Europe. To ensure the correct waste treatment of the product and battery, please dispose them in accordance to any applicable local laws of requirement for disposal of electrical equipment or batteries. In so doing, you will help to conserve natural resources and improve standards of environmental protection in treatment and disposal of electrical waste (Waste Electrical and Electronic Equipment Directive).



Products with the CE marking comply with the EMC Directive (2004/108/EC) and the Low Voltage Directive (2006/95/EC) issued by the Commission of the European Community.

®All rights reserved

www.lenco.com

Lenco

**REPRODUCTOR DE CD/MP3
CON RADIO FM PLL FM Y LECTOR DE USB**

SCD-39 USB

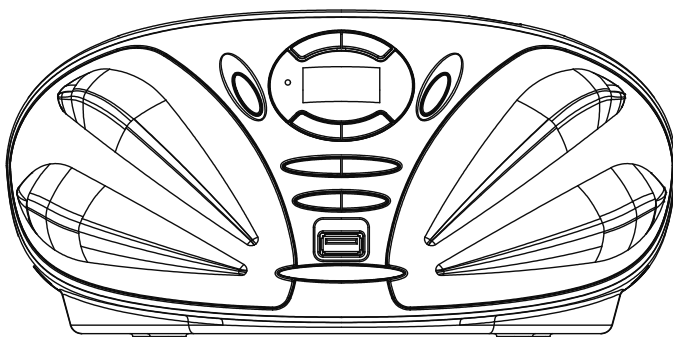

Guía del usuario

Por favor, lea y siga estas instrucciones antes de usar la unidad.

Para información y asistencia: www.lenco.com

Estimado cliente,

Gracias por la compra de este producto Lenco. La calidad y usabilidad son nuestras mayores prioridades. Para que pueda disfrutar completamente de este producto, lo hemos fabricado con los más altos estándares de calidad, materiales, componentes y cuidado.

INSTRUCCIONES DE SEGURIDAD

Lea atentamente antes del uso



PRECAUCIÓN - RIESGO DE DESCARGA ELÉCTRICA - NO ABRIR



PRECAUCIÓN: PARA EVITAR UNA DESCARGA ELÉCTRICA, NO RETIRE NINGUNO DE LOS TORNILLOS DE LA CUBIERTA. EL INTERIOR DEL APARATO NO CONTIENE PARTES QUE PUEDAN SER REPARADAS POR EL USUARIO. PARA SU REPARACIÓN, ACUDA A PERSONAL CUALIFICADO.

Tenga estas instrucciones presentes:

- A pesar de que este dispositivo ha sido fabricado con el mayor de los cuidados e inspeccionado diversas veces antes de abandonar la fábrica, todavía podría encontrarse con problemas, como ocurre con cualquier aparato eléctrico. Si notara humo, una acumulación de calor excesiva o cualquier fenómeno anormal, desenchufe el aparato de la toma de corriente de forma inmediata.
- No use este dispositivo cerca del agua.
- Límpielo solo con un paño húmedo.
- No obstruya ninguna de las aberturas de ventilación. Cuando coloque el aparato en una estantería, deje una separación mínima de 5 cm (2") alrededor del aparato.
- Instale según lo descrito en el manual de instrucciones.
- No pise ni pellizque el cable de alimentación. Tenga especial cuidado por la parte del enchufe y las conexiones y el punto en el que el cable sale del aparato. No coloque objetos pesados sobre el cable de alimentación, ya que podrían dañarlo. Mantenga el aparato fuera del alcance de los niños. Estos podrían dañarse seriamente si jugarán con el cable de alimentación.
- Desenchufe este aparato durante las tormentas o cuando no lo use por periodos prolongados.
- Mantenga el aparato alejado de fuentes de calor, como radiadores, calentadores, fuegos de cocina, velas y otros productos que generen calor.
- Evite usar el aparato cerca de fuertes campos magnéticos.
- Las descargas electrostáticas pueden interferir con el uso normal de este aparato. Si así fuera, tendrá que realizar un 'reset' en el aparato y reiniciarlo siguiendo el manual de instrucciones. Durante la transmisión de archivos, por favor, tenga cuidado y opere en un entorno sin electricidad estática.
- No introduzca un ningún objeto en el producto por sus aberturas. Por el producto hay flujos de alto voltaje, e introducir un objeto podría causar una descarga eléctrica y/o un

circuito en sus componentes internos. Por el mismo motivo, no derrame agua ni ningún líquido en el producto.

- NO use la unidad en lugares húmedos o mojados, como baños, cocinas que emitan vapor o cerca de una piscina.
- No use este aparato cuando pudiera formarse condensación en su interior.
- Utilice este aparato con la fuente de alimentación especificada en la placa de clasificación. Si no estuviera seguro del tipo de fuente de alimentación de su hogar, consulte a su distribuidor o a la compañía eléctrica local.
- La toma de corriente deberá encontrarse cerca del equipo y ser fácilmente accesible.
- No sobrecargue las tomas de corriente ni los cables extensores. La sobrecarga podría cargar un incendio o descarga eléctrica.
- Los dispositivos de Clase 1 deberán conectarse a una toma de corriente con una conexión a tierra de protección.
- Los dispositivos de Clase 2 no requieren una conexión a tierra.
- Mantenga el aparato alejado de los roedores. A estos les encanta morder los cables.
- Cuando desenchufe el aparato, tire del enchufe, no del cable. En caso de hacerlo podría causar un cortocircuito.
- Evite colocar el aparato sobre superficies que puedan quedar sujetas a vibraciones o impactos.
- Cuando no use el dispositivo durante largos periodos, por motivos de seguridad, desenchufe el cable de alimentación.
- Para limpiar el aparato, use un paño suave y seco. NO use disolventes ni líquidos con base de petróleo. Para eliminar manchas rebeldes, podrá usar un trapo humedecido en detergente diluido.
- El distribuidor no se hace responsable de los daños o pérdida de datos causados por un fallo de funcionamiento, uso inadecuado o modificación del aparato o sustitución de las pilas.
- La placa de marca está situada en la parte inferior del aparato.



ADVERTENCIA: Un uso prolongado del aparato a un volumen elevado podría provocar la pérdida temporal o permanente de oído.



Conecte la unidad de memoria USB a la unidad directamente. No use un cable de extensión USB, ya que podría producir interferencias que darían como resultado la pérdida de datos.

VISTA DEL APARATO

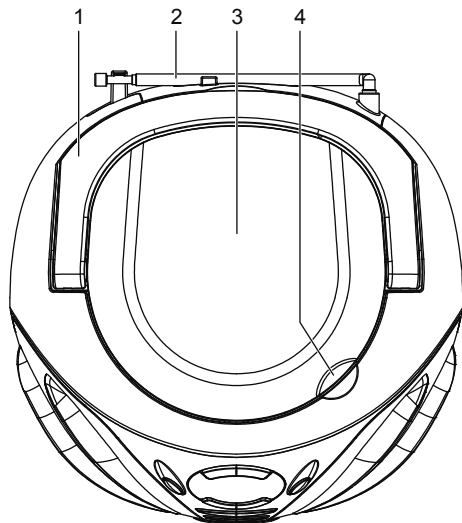

1. ASA DE AGARRE
2. ANTENA TELESC. FM
3. TAPA DE APERTURA DEL ALOJAMIENTO PARA CD
4. ÁREA DE APERTURA DE LA TAPA
5. BOTÓN SALTO /BÚSQUEDA -
6. BOTÓN SOURCE
7. INDICADOR DE MODO DE ESPERA
8. BOTÓN STOP/CH-
9. BOTÓN REPR/PAUSA/CH+
10. DISPLAY LCD

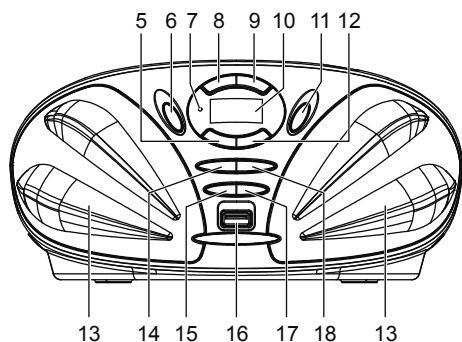

11. BOTÓN ON/STANDBY
12. BOTÓN SALTO /BÚSQUEDA +
13. ALTAVOCES
14. BOTÓN MEM /MODE /PROG
15. BOTÓN VOLUME -
16. PUERTO USB
17. BOTÓN VOLUME +
18. BOTÓN FOLDER/10+

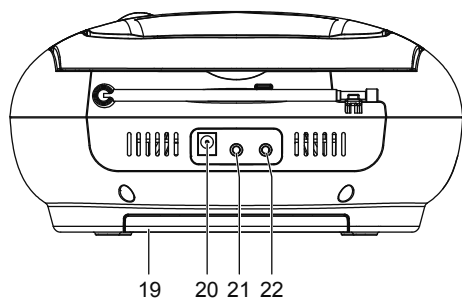

19. COMPARTIMENTO PARA PILAS
20. TOMA DC IN
21. TOMA PARA AURICULARES
22. TOMA AUX IN

ALIMENTACIÓN

☐ ALIMENTACIÓN POR PILA

1. Retire la tapa del compartimento para pilas con cuidado.
2. Instale 6 pilas del tamaño C (UM-2 o equivalente) teniendo en cuenta la polaridad correcta.
3. Vuelva a colocar la tapa del compartimento para pilas.

NOTA:

- El adaptador de corriente deberá estar desconectado de la toma DC IN del reproductor para que la unidad funciones alimentada por las pilas.
- Unas pilas que presentaran pérdidas podrían dañar el compartimento que las aloja e incluso el resto de la unidad, así que deberán retirarse del aparato cuando estén gastadas o cuando no piense operar el aparato con las pilas.

☐ ALIMENTACIÓN DC

Conecte el adaptador de corriente que se incluye en la toma DC IN de la unidad y a una toma de corriente estándar.

NOTA:

Si no hubiera ninguna entrada de señal de audio en aproximadamente una hora, la unidad pasará al modo de espera automáticamente (excepto en el modo de radio FM).

RADIO FM

SINTONIZACIÓN DE LA RADIO FM

1. El indicador de modo de espera se iluminará una vez haya conectado la unidad a la toma de alimentación. Pulse el botón ON/STANDBY para encender la unidad (el indicador de modo en espera estará apagado).
2. Pulse el botón SOURCE repetidamente para pasar al modo radio, si fuera necesario.
3. Para comenzar la búsqueda automática, mantenga pulsado el botón SALTO/BÚSQUEDA +/- durante varios segundos y después suéltelo.
4. Pulse el botón SALTO/BÚSQUEDA +/- para sintonizar emisoras de radio manualmente.
5. Ajuste el volumen a su gusto con los botones VOLUME +/-.
6. Pulse el botón ON/STANDBY para apagar la unidad.

NOTA:

- La antena telescópica FM es direccional. Cuando reciba una retransmisión FM, extienda la antena telescópica del todo y gírela para una mejor recepción.

ALMACENAMIENTO DE SUS EMISORAS DE RADIO FAVORITAS

1. Sintonice primero la emisora que desee; pulse el botón MEM/MODE/PROG para guardar la emisora sintonizada hasta que el número de memoria parpadee en la pantalla.
2. Use el botón STOP/CH- o REPR./PAUSA/CH+ para seleccionar el número de memoria correspondiente entre P01-P20.
3. Confirme su selección pulsando el botón MEM/MODE/PROG.
4. Durante la reproducción de radio, pulse el botón STOP/CH- o REPROD/PAUSA/CH+ repetidamente para seleccionar las emisoras preseleccionadas.

MANEJO Y MANTENIMIENTO DE UN DISCO

Siga las instrucciones de debajo sobre el manejo y mantenimiento de su disco para poder conseguir un uso duradero y libre de problemas:

- Asegúrese de no tocar la cara brillante del disco; sostenga el disco por los bordes.
- Una exposición prolongada al sol, altas temperaturas y humedad podrían dañar el disco. Mantenga el lugar de almacenamiento del disco bien limpio.
- Evite pegar etiquetas en ninguna de las caras del disco. Evite escribir sobre el disco con objetos puntiagudos.
- Limpie el disco desde el centro hacia los bordes con un paño seco y suave o un cepillo de discos. Evite usar líquidos limpiadores y limpiadores químicos.
- Cuando no use los discos, guárdelos en sus respectivos estuches.



CARGA DE UN DISCO

1. Abra la tapa de alojamiento de los discos por su área de apertura.
2. Cargue un disco en el alojamiento para discos con las cara impresa mirando hacia arriba.
3. Cierre la tapa del alojamiento para discos.

REPRODUCCIÓN DE UN DISCO (CD/MP3)

1. Pulse el botón ON/STANDBY para encender la unidad (el indicador de modo de espera estará apagado).
2. Pulse el botón SOURCE repetidamente para pasar al modo CD.
3. Siga los pasos descritos sobre la Carga de un disco.
4. El reproductor comenzará la lectura del disco inmediatamente.
5. Cuando se haya leído el disco, la reproducción comenzará automáticamente desde la primera pista.
6. Pulse el botón REPR./PAUSA/CH+ una vez para interrumpir la música, después púlselo de nuevo para reanudar la reproducción normal; pulse el botón STOP/CH- para detener la reproducción de música.

USO DE UNIDADES DE MEMORIA EXTERNA (USB)

1. Pulse el botón ON/STANDBY para encender la unidad (el indicador de modo de espera estará apagado).
2. Conecte una unidad USB al puerto USB.
3. Pulse el botón SOURCE repetidamente para pasar al modo USB.
4. Cuando se haya detectado y leído la unidad USB conectada, la primera pista se reproducirá automáticamente.
5. Pulse el botón REPR./PAUSA/CH+ para dejar en pausa o reanudar la reproducción.
6. Pulse el botón STOP/CH- para detener la reproducción.

SALTO DE PISTAS Y BÚSQUEDA DE UN PUNTO ESPECÍFICO DE REPRODUCCIÓN (CD/MP3/USB)

1. Pulse el botón SALTO/BÚSQUEDA + durante la reproducción de música para pasar a la pista siguiente; pulse el botón SALTO/BÚSQUEDA - durante la reproducción de música para regresar al comienzo de la pista en curso. Púlselo dos veces seguidas para pasar a la pista anterior.
2. Mantenga pulsado el botón SALTO/BÚSQUEDA +/- durante la reproducción de música para buscar un punto específico de reproducción a velocidad rápida.
3. Pulse el botón FOLDER/10+ una vez para saltar 10 pistas hacia delante, dos veces para pasar 20 pistas. Podrá llegar a la última pista del disco usando este botón.

SALTO A LA CARPETA ANTERIOR/SIGUIENTE (MP3/USB)

1. Durante la reproducción, mantenga pulsado el botón FOLDER/10+ hasta que el número de carpeta parpadee en la pantalla.
2. Pulse el botón SALTO/BÚSQUEDA +/- para seleccionar la carpeta que desee.
3. Espere varios segundos o pulse el botón FOLDER/10+ para confirmar, entonces la reproducción comenzará desde la carpeta seleccionada.

REPRODUCCIÓN REPETIDA (CD/MP3/USB)

Durante la reproducción, pulse el botón MEM/MODE/PROG para repetir la reproducción de una sola pista; púlselo dos veces para repetir la reproducción de todas las pistas; tres veces para entrar en el modo de reproducción introductoria; cuatro veces para entrar en el modo de reproducción aleatoria; cinco veces para salir.

REPRODUCCIÓN PROGRAMADA (CD/MP3 DISC/USB)

1. En el modo de detención, pulse el botón MEM/MODE/PROG, y el icono del programa se mostrará primero con una indicación de secuencia de programa "P01", después un número de pista parpadeará en la LCD con el icono del programa.
2. Seleccione primero la pista que vaya a programar usando el botón SALTO/BÚSQUEDA +/-, después pulse el botón MEM /MODE/PROG de nuevo para guardar la selección y avanzar hasta el siguiente paso de programación (si hubiera varias carpetas en el disco MP3 o USB, será necesario programar primero las carpetas y después las pistas. El método de programación de las carpetas es el mismo que el de programación de pistas.).
3. Repita los pasos anterior para programar más pistas. Podrá programar hasta un máximo de 20 pistas para un CD y 99 para un disco MP3 /USB en la memoria con un orden designado. Si la memoria estuviera llena, en la pantalla se mostrará la indicación "FUL".
4. Cuando haya terminado la programación, pulse el botón REPROD./PAUSA/CH+ para comenzar la reproducción programada en el orden deseado. El reproductor se detendrá automáticamente una vez se hayan reproducido todas las pistas programadas.
5. Podrá pulsar el botón STOP/CH- para finalizar la reproducción programada. En el modo de detención de la programación, pulse el botón REPROD./PAUSA/CH+ para comenzar la reproducción programada con el orden de programación idéntico al determinado anteriormente; pulse de nuevo el botón STOP/CH- para eliminar la programación.

AUX IN

1. Con un cable de audio, conecte la toma AUX IN de la unidad a una fuente de audio, por ejemplo, un reproductor MP3.
2. Encienda la unidad siguiendo las instrucciones correspondientes.
3. Pulse el botón SOURCE repetidamente para seleccionar el modo AUX.
4. Use los controles nativos del dispositivo de audio que haya conectado para comenzar la reproducción de música en la unidad conectada.

TOMA DE AURICULARES

En la parte posterior de la unidad encontrará una toma para auriculares, para que usted pueda escuchar música sin molestar a nadie. Para usar esta toma, conecte los auriculares (NO INCLUIDOS) y ajuste el volumen a su gusto.

NOTA: Cuando se conecten unos auriculares, los altavoces no funcionarán.

PRECAUCIÓN: La escucha a un volumen elevado durante largos periodos podría dañar los oídos del usuario.

ESPECIFICACIONES

Requisitos de alimentación.....	Adaptador de corriente AC: Entrada: AC 100-240V, 50/60Hz Salida: DC 9V, 1A DC 9V UM-2/"C" x 6 (pilas) – no incluidas
Consumo:	9W
Dimensiones.....	Aprox. 232(Lo)X227(An) X 112.5(Al)mm
Temperatura operativa	+5°C ~ + 35°C
Banda de recepción	FM
Banda de sintonización	FM 87.5 - 108 MHz
Sistema de reproducción.....	Sistema de reproducción digital de compact disc
Potencia de salida	1.2W x 2 @10% THD
Impedancia del altavoz.....	8 ohmios
USB.....	Versión USB 2.0

Las especificaciones están sujetas a modificaciones sin notificación previa.

Servicio y asistencia

Para información: www.lenco.com

Para asistencia: <http://lencosupport.zendesk.com>

Teléfono de asistencia Lenco:

Alemania	0900-1520530	(Tarifa local)
Países Bajos	0900-23553626	(Tarifa local + 1ct P/min)
Bélgica	02-6200115	(Tarifa local)
Francia	03-81484280	(Tarifa local)

El teléfono de asistencia está disponible de lunes a viernes, de 9 de la mañana a 6 de la tarde.

Cuando se ponga en contacto con Lenco, se le pedirá el modelo y el número de serie de su producto. El número de serie se encuentra en la parte posterior del aparato. Por favor, escriba debajo el número de serie:

Modelo: SCD-39 USB

Número de serie: _____

Lenco ofrece servicio y garantía en cumplimiento con la ley de la Unión Europea, lo cual implica que, en caso de que su producto precise ser reparado (tanto durante como después del periodo de garantía), deberá contactar directamente con su distribuidor.

Nota importante: No es posible enviar sus reparaciones directamente a Lenco.

Nota importante:

Si la unidad es abierta por un centro de servicio no oficial, la garantía quedará anulada.

Este aparato no es adecuado para el uso profesional. En caso de darle un uso profesional, todas las obligaciones de garantía del fabricante quedarán anuladas



Este símbolo indica que no deberá deshacerse del producto eléctrico o batería en cuestión tratándolo como desecho del hogar en el ámbito de la UE. Para garantizar un tratamiento residual correcto del producto y su batería, por favor, elimínelos cumpliendo con las leyes locales aplicables sobre requisitos para el desecho de equipos eléctricos y baterías. De hacerlo, ayudará a conservar recursos naturales y mejorar los estándares de protección medioambiental en el tratamiento y eliminación de residuos eléctricos (Directiva sobre la Eliminación de Equipos Eléctricos y Electrónicos).



Los productos con la marca CE cumplen con las Directiva EMC (2004/108/EC) y la Directiva de Bajos Voltajes (2006/95/EC) promulgada por la Comisión Europea de la Unión Europea.

Por la presente, STL Group BV, Ankerkade 20 NL 5928 PL Venlo, declara que este producto de audio cumple con los requisitos esenciales y otras provisiones correspondientes de la Directiva 1999/5/EC.

@Todos los derechos reservados

www.lenco.com

Lenco

**LECTEUR CD/MP3 AVEC RADIO PLL FM
ET LECTEUR USB**

SCD-39 USB

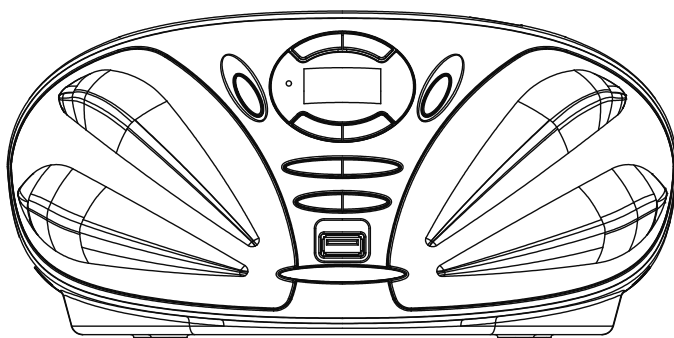

Guide de l'utilisateur

Veillez lire et comprendre ces instructions avant d'utiliser votre unité.

Pour des informations et de l'assistance: www.lenco.com

Cher client,

Merci d'avoir acheté ce produit Lenco. La qualité et le confort d'utilisation sont nos priorités principales. Afin de vous permettre d'apprécier au maximum ce produit, nous l'avons fabriqué en respectant des standards élevés de qualité, de matériel, de composants et de soin.

INSTRUCTIONS DE SECURITÉ

Lire soigneusement avant utilisation.



ATTENTION : RISQUE DE CHOC ÉLECTRIQUE - NE PAS OUVRIR



ATTENTION : POUR PRÉVENIR LES CHOCS ÉLECTRIQUES, N'ENLEVEZ AUCUNE DES VIS DE PROTECTION. IL N'Y A AUCUNE PIÈCE UTILE À L'UTILISATEUR À L'INTÉRIEUR. FAITES APPEL À DU PERSONNEL QUALIFIÉ POUR PROCÉDER À DES RÉPARATIONS.

Gardez à l'esprit ces instructions :

- Bien que cet appareil ait été fabriqué avec le plus grand soin et vérifié à plusieurs reprises avant de quitter l'usine, il est encore possible que des problèmes se produisent, comme avec tous les appareils électriques. Si vous constatez de la fumée, une production excessive de chaleur ou tout autre phénomène inattendu, veuillez débrancher la prise du secteur immédiatement.
- N'utilisez pas cet appareil à proximité de l'eau.
- Ne nettoyez qu'avec un linge légèrement humide.
- N'obstruez ou ne bloquez aucune voie de ventilation. Lorsque vous placez sur une étagère, laissez un espace libre de 5 cm (2 pouces) autour de l'unité.
- Installez conformément aux instructions du présent manuel.
- Ne pincez pas ou ne marchez pas sur le cordon d'alimentation. Soyez très précautionneux, notamment près des prise et des points de sortie des câbles. Ne placez aucun objet lourd sur le cordon d'alimentation, cela pourrait l'endommager. Maintenez l'appareil hors de la portée des enfants ! S'ils jouent avec le câble d'alimentation, ils peuvent se faire des blessures sévères.
- Débranchez cet appareil lors des orages ou lorsqu'il est inutilisé pendant une longue période.
- Tenez l'unité hors de portée des sources de chaleur telles que radiateurs, chauffages, fours, bougies, et autres appareils produisant de la chaleur.
- Évitez d'utiliser l'appareil à proximité de forts champs magnétiques.
- Un champ électromagnétique peut perturber l'utilisation normale de cet appareil. Dans ce cas, réinitialisez et redémarrez simplement l'appareil en suivant le manuel d'instruction. Lors du transfert de fichiers, manipulez avec précaution et faites fonctionner dans un environnement sans électricité statique.

- N'insérez jamais d'objet dans le produit par les ventilations ou ouvertures. Une forte tension circule dans le produit et insérer un objet peut causer un choc électrique et/ou un court circuit des parties internes. Pour la même raison, ne versez pas d'eau ou autre liquide dans le produit.
- N'utilisez PAS dans un endroit humide ou mouillée, tel qu'une salle de bain, une cuisine avec de la vapeur ou à proximité d'une piscine.
- N'utilisez pas cette unité lorsque de la condensation peut se produire.
- Cette unité doit être alimentée par une source électrique du type spécifiée sur la plaque des caractéristiques techniques sur le produit. Si vous n'êtes pas sûr du type de source d'alimentation de votre domicile, consultez votre fournisseur ou votre compagnie d'électricité locale.
- La prise d'alimentation doit être installée à proximité de l'équipement et doit être facilement accessible.
- Ne surchargez pas les prises secteurs ou les rallonges à multiprises. La surcharge peut être une cause d'incendie ou de choc électrique.
- Les unités avec une construction de Classe 1 doivent être connectées à une prise secteur protégée par une connexion terre.
- Les appareils avec une construction de Classe 2 ne nécessitent pas de connexion avec la terre.
- Maintenez à distance des rongeurs. Les rongeurs adorent mordre dans les cordons d'alimentation.
- Lorsque vous débranchez la prise du secteur, tirez toujours par l'embout de la prise. Ne tirez pas le cordon d'alimentation. Cela peut causer un court-circuit.
- Évitez de placer l'unité sur une surface qui risque d'être soumise à des vibrations ou des chocs.
- Lorsque l'unité n'est pas utilisée pendant une longue période, débranchez le cordon d'alimentation AC pour des raisons de sécurité.
- Pour nettoyer la tablette, utilisez un linge doux sec. N'utilisez PAS de solvants ou de liquides à base de pétrole. Pour les tâches difficile, vous pouvez utiliser un linge humide avec du détergent dilué.
- Le fournisseur n'est pas responsable des dégâts ou de la perte de données résultant d'un mauvais fonctionnement, d'usage erroné, de modification de l'appareil ou du remplacement de la batterie.
- La plaque signalétique se trouve en dessous de l'appareil.



AVERTISSEMENT: Une exposition prolongée à de forts volumes sonores provenant de baladeurs peut causer des pertes d'audition temporaires ou permanentes.



La clé USB doit être branchée directement dans l'appareil. N'utilisez pas de câble d'extension car cela peut causer des interférences résultant sur une perte de données.

APERÇU DU LECTEUR

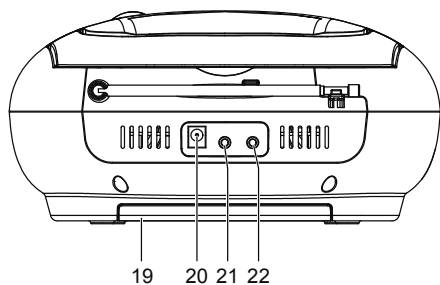
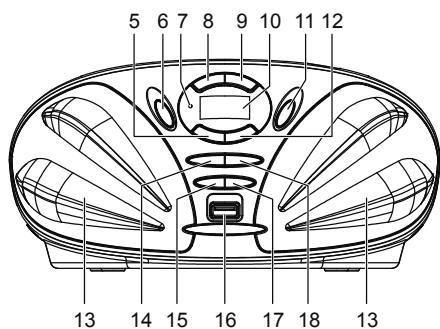
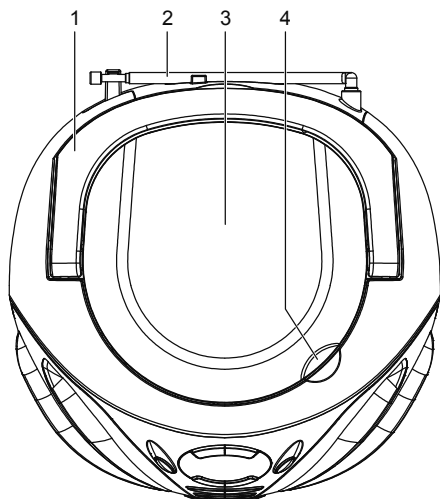

1. POIGNÉE PLIABLE
2. ANTENNE TÉLÉSCOPIQUE FM
3. CLAPET CD
4. ZONE D'OUVERTURE DU CLAPET CD
5. BOUTON SAUT / RECHERCHE DESCENDANTE
6. TOUCHE SOURCE
7. INDICATEUR DE VEILLE
8. TOUCHE STOP/CH-
9. TOUCHE LECTURE/ PAUSE/CH+
10. ÉCRAN LCD
11. TOUCHE MARCHÉ/VEILLE
12. BOUTON SAUT / RECHERCHE ASCENDANTE
13. HAUT-PARLEURS
14. TOUCHE MEM/MODE/PROG
15. TOUCHE VOLUME -
16. PORT USB
17. TOUCHE VOLUME +
18. TOUCHE DOSSIER/10
19. COMPARTIMENT DES PILES
20. PRISE ENTRÉE DC
21. PRISE JACK
22. PRISE ENTRÉE AUXILIAIRE

ALIMENTATION

❑ MANIPULATION DES PILES

1. Enlevez soigneusement le couvercle du compartiment de batteries
2. Installez 6 piles de taille C (UM-2 ou équivalent) en respectant les polarités correctes.
3. Remplacez le couvercle du compartiment de piles.

REMARQUE:

- L'adaptateur CA/CC doit être détaché de la prise DC IN du lecteur pour un fonctionnement sur batterie.
- Des piles qui coulent peuvent endommager le compartiment de batteries et le lecteur dans son ensemble, elles devraient donc être enlevées du compartiment lorsqu'elles sont vides ou lorsque le lecteur n'est pas alimenté sur batterie pendant une longue durée.

❑ FONCTIONNEMENT ENTRÉE CC

Branchez l'adaptateur fourni dans la prise entrée CC de l'unité et sur l'alimentation secteur.

REMARQUE:

S'il n'y a pas d'entrée de signal audio sur l'unité pendant une heure, l'unité passera en mode veille automatiquement (sauf en mode FM).

RADIO FM

RÉGLER LA RADIO FM

1. L'indicateur de veille s'allumera une fois que l'unité sera connectée à l'alimentation secteur. Appuyez sur la touche MARCHE/VEILLE pour allumer l'unité (l'indicateur de veille s'éteindra).
2. Appuyez sur la touche SOURCE à plusieurs reprises pour régler l'unité sur le radio si nécessaire.
3. Pour lancer la recherche automatique, tenez la touche SAUT/RECHERCHE DESCENDANTE ou la touche SAUT/RECHERCHE ASCENDANTE appuyée quelques secondes et relâchez-la.
4. Appuyez sur la touche SAUT/RECHERCHE DESCENDANTE ou la touche SAUT/RECHERCHE ASCENDANTE pour régler les stations de radio manuellement.
5. Réglez le niveau du volume à un niveau d'écoute confortable en appuyant sur les touches VOLUME +/-.
6. Appuyez sur la touche MARCHE/VEILLE pour éteindre l'unité.

REMARQUE:

- L'antenne télescopique FM est directionnelle. Lorsque vous recevez une émission FM, étendez complètement l'antenne télescopique et tournez-la pour avoir une meilleure réception.

ENREGISTRER VOTRE STATION DE RADIO FAVORITE

1. Commencez par régler votre station de radio préférée, appuyez sur la touche MEM/MODE/PROG appuyée pour enregistrer la station en cours jusqu'à ce que le numéro de la cellule de mémoire clignote à l'écran.
2. Utilisez la touche STOP/CH- ou la touche LECTURE/PAUSE/CH+ pour choisir la cellule de mémoire correspondante entre P01 et P20.

3. Confirmez votre sélection en appuyant sur la touche MEM/MODE/PROG.
4. Pendant la diffusion de la radio, appuyez sur la touche STOP/CH- ou sur la touche LECTURE/PAUSE/CH+ à plusieurs reprises pour rappeler les stations préselectionnées.

MANIPULATION ET ENTRETIEN DES DISQUES

Suivez les instructions ci-dessous pour manipuler et entretenir vos disques afin de pouvoir les utiliser pendant longtemps sans problèmes.

- Assurez-vous de ne pas toucher le cote réfléchissant du disque, manipulez-le par les bords.
- Une exposition de trop longue durée au soleil à de hautes températures ou à l'humidité endommageront le disque. Et maintenez l'espace de rangement propre.
- Évitez de coller des étiquettes d'un coté ou de l'autre du disque. Évitez strictement d'écrire sur le disque avec des articles pointus.
- Nettoyez le disque en le frottant depuis le centre vers les bords avec un linge doux et sec ou avec une brosse à disque. Évitez toute lotion de nettoyage ou tout éradicateur chimique.
- Rangez les disques dans leurs boîtiers lorsque vous ne les utilisez pas.



CHARGER UN DISQUE

1. Ouvrez le clapet du CD en appuyant sur la zone d'ouverture du clapet du CD.
2. Chargez un disque dans le bac de disque, l'étiquette vers le haut.
3. Fermez le clapet CD.

LIRE UN DISQUE (CD/MP3)

1. Appuyez sur la touche MARCHE/VEILLE pour allumer l'unité (l'indicateur de veille s'éteindra).
2. Appuyez sur la touche SOURCE plusieurs fois et passez en mode CD.
3. Suivez les instructions ci-dessus pour charger un CD.
4. Le lecteur commencera à lire le disque immédiatement.
5. Lorsque le disque est correctement lu, la lecture commencera automatiquement à partir de la première piste.
6. Appuyez sur la touche LECTURE/PAUSE/CH+ une fois pour interrompre la lecture de musique, appuyez de nouveau sur la touche pour reprendre la lecture normale; appuyez sur la touche STOP/CH- pour arrêter la lecture de musique.

UTILISATION DE MÉMOIRE MÉDIA EXTERNE (USB)

1. Appuyez sur la touche MARCHE/VEILLE pour allumer l'unité (l'indicateur de veille s'éteindra).
2. Insérez un appareil USB dans le port USB.
3. Appuyez sur la touche SOURCE plusieurs fois et passez en mode USB.
4. Une fois que l'appareil USB est détecté et lu, la première piste sera jouée automatiquement.

5. Appuyez sur la touche LECTURE/PAUSE/CH+ pour mettre en pause ou reprendre la lecture.
6. Appuyez sur la touche STOP/CH- pour arrêter la lecture.

SAUTER DES PISTES ET CHERCHER UN POINT SPÉCIFIQUE POUR LA LECTURE (CD/MP3/USB)

1. Appuyez une fois sur la touche SAUT/RECHERCHE ASCENDANTE lors de la lecture de musique pour passer à la piste suivante; appuyez une fois sur la touche SAUT/RECHERCHE DESCENDANTE lors de la lecture de musique pour revenir au début de la piste en cours, appuyez deux fois de suite sur la touche pour revenir à la piste précédente.
2. Tenez la touche SAUT/RECHERCHE ASCENDANTE ou la touche SAUT/RECHERCHE DESCENDANTE pendant la lecture de musique pour faire une recherche rapide à un point spécifique de la lecture.
3. Appuyez une fois sur le bouton DOSSIER/10+ durant la lecture pour avancer de 10 pistes, deux fois pour avancer de 20 pistes. Vous pouvez atteindre la dernière piste du disque avec ce bouton.

PASSER AU DOSSIER PRÉCÉDENT/SUIVANT (MP3/USB)

1. Pendant la lecture, tenez la touche DOSSIER/10+ appuyée jusqu'à ce que le numéro du dossier clignote sur l'écran.
2. Appuyez sur la touche SAUT/RECHERCHE DESCENDANTE ou la touche SAUT/RECHERCHE ASCENDANTE pour choisir le dossier de votre choix.
3. Attendez quelques secondes ou appuyez sur la touche DOSSIER / 10+ pour confirmer, la lecture commencera à partir du dossier sélectionné.

LECTURE RÉPÉTÉE (CD/MP3/USB)

Pendant la lecture, appuyez sur la touche MEM/MODE/PROG pour répéter une piste unique, appuyez deux fois pour répéter la lecture de toutes les pistes, appuyez trois fois pour passer en mode de lecture des introductions, appuyez quatre fois pour passer en mode de lecture aléatoire, appuyez cinq fois pour quitter.

LECTURE PROGRAMMÉE (CD/MP3/USB)

1. La lecture à l'arrêt, appuyez une fois sur la touche MEM/MODE/PROG, l'icône de programme affiche une indication d'ordre de programmation « P01 » en premier, puis un numéro de piste clignote sur l'écran avec l'icône de programme.
2. Choisissez la première piste à programmer avec la touche SAUT/ RECHERCHE ASCENDANTE ou la touche SAUT/RECHERCHE DESCENDANTE, puis appuyez sur la touche MEM/MODE/PROG de nouveau pour enregistrer et passer à la prochaine étape de programmation (si plusieurs dossiers sont présents sur le disque MP3 ou sur la clé USB, il est nécessaire de programmer d'abord les dossiers avant les pistes. La méthode de programmation des dossiers est la même que pour la programmation des pistes.)
3. Répétez les étapes ci-dessus pour programmer d'autres pistes. Un maximum de 20 pistes pour un CD et 99 pistes pour un CD MP3 / Clé USB peuvent être programmées dans la mémoire dans l'ordre que vous souhaitez. Si la mémoire est pleine, l'écran affichera une indication « FUL ».

- Appuyez sur la touche LECTURE/PAUSE/CH+ pour commencer la lecture programmée dans l'ordre de votre choix lorsque vous avez terminé votre programmation. Le lecteur s'arrête automatiquement après que toutes les pistes programmées aient été jouées.
- Vous pouvez appuyer sur la touche STOP/CH- pour terminer la lecture programmée. En mode de lecture programmée arrêtée, appuyez sur la touche LECTURE/PAUSE/CH+ pour reprendre la lecture programmée dans le même ordre de programmation que la précédente, appuyez sur la touche STOP/CH- de nouveau pour effacer la programmation.

ENTRÉE AUXILIAIRE

- Connectez les prises d'entrée auxiliaire sur l'unité sur une source audio, par exemple un lecteur MP3 avec un câble audio.
- Allumez l'unité en suivant les instructions correspondantes.
- Appuyez sur la touche SOURCE plusieurs fois et passez en mode AUX.
- Utilisez les contrôles d'origine sur l'appareil audio connecté pour lire de la musique sur l'unité.

PRISE ÉCOUTEUR STÉRÉO

Une prise écouteur stéréo a été installée à l'arrière de l'unité afin que vous puissiez écouter de la musique sans déranger les autres. Pour utiliser cette prise, branchez les écouteurs / le casque (NON FOURNI) et réglez au niveau de volume confortable.

REMARQUE: Lorsque des écouteurs / un casque sont connectés sur l'unité, les haut-parleurs de l'unité seront désactivés.

ATTENTION : Écouter au volume le plus fort pendant de longues période peut nuire à l'audition de l'utilisateur.

CARACTÉRISTIQUES

Conditions d'alimentation	Adaptateur d'alimentation CA :
	Entrée : 100-240V CA 50/60Hz
	Sortie: 9V CC 1A
	9V CC UM-2/"C" x 6 (piles) – non fournies
Consommation énergétique	9W.
Dimensions.....	Environ. 232(L) X 227(L) X 112.5(H) mm
Température d'utilisation.....	+5°C ~ + 35°C
Bande de réception	FM
Plage de fréquence	FM 87.5 - 108 MHz
Système de lecture.....	Système audio numérique de disque compact
Puissance de sortie	1,2W x 2 @10% THD
Impédance de l'enceinte	8 Ohm
USB	USB version 2.0

Ces spécifications peuvent faire l'objet de changement sans notification.

Service et support

Pour plus d'informations : www.lenco.com

Pour de l'aide : <http://lencosupport.zendesk.com>

Service d'assistance Lenco :

Allemagne	0900-1520530	(Prix d'un appel local)
Pays-Bas	0900-23553626	(Prix d'un appel local + 1ct P/min)
Belgique	02-6200115	(Prix d'un appel local)
France	03-81484280	(Prix d'un appel local)

Le centre d'assistance est joignable du lundi au vendredi entre 9 heures et 18 heures. Lorsque vous contactez Lenco, on vous demandera systématiquement le modèle et le numéro de série de votre produit. Le numéro de série se trouve à l'arrière de l'appareil. Écrivez le numéro de série ci-dessous :

Modèle : SCD-39 USB

Numéro de série : _____

Lenco propose un service et une garantie conformément aux lois européennes, ce qui signifie qu'en besoin de réparation (aussi bien pendant et après la période de garantie), vous pouvez contacter votre revendeur le plus proche.

Remarque importante : Il n'est pas possible de renvoyer l'appareil pour réparation directement à Lenco.

Remarque importante : Si l'unité est ouverte ou modifiée de quelque manière par un centre de service non agréé, cela mettra fin à la garantie.

Cet appareil ne convient pas pour une utilisation professionnelle. En cas d'utilisation professionnelle, les obligations de garantie du fabricant seront annulées.



Ce symbole indique qu'en Europe, le produit électrique ou les piles en question ne doit pas être mis au rebut comme un déchet ménager ordinaire. Pour garantir le traitement adéquat du produit et des piles, veuillez vous en débarrasser conformément à toute réglementation locale concernant la mise au rebut d'équipements électriques ou de piles. En faisant ainsi, vous aiderez à préserver les ressources naturelles et améliorerez les standards de protection environnementale dans le traitement et l'élimination des déchets électriques (Directive relative aux déchets d'équipements électriques et électroniques).



Les produits avec la marque CE sont conformes à la directive CEM (2004/108/CE) et à la directive basse tension (2006/95/EC) émises par la commission de la communauté européenne.

Par la présente, STL Group BV, Ankerkade 20 NL 5928 PL Venlo déclare que le ce produit audio est conforme aux exigences essentielles et autres provisions appropriées de la Directive 1999/5/EC.

®Tous droits réservés.

www.lenco.com

Lenco

**CD/MP3-SPIELER MIT PLL FM-RADIO
UND USB-LESER**

SCD-39 USB

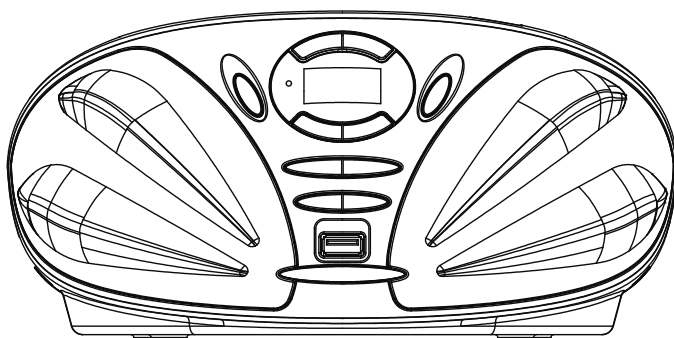

Bedienungsanleitung

Lesen und verinnerlichen Sie diese Anleitungen vor dem Gebrauch des Geräts.

Informationen und Hilfestellung unter www.lenco.com

Sehr geehrte Kunden und Kundinnen!

Vielen Dank für den Kauf dieses Produkts von Lenco. Qualität und Benutzerfreundlichkeit sind unsere oberste Priorität. Dieses Produkt wurde unter Berücksichtigung hoher Qualitätsstandards, Materialien, Komponenten und Sorgfalt hergestellt, um Ihnen optimale Unterhaltung zu bieten.

SICHERHEITSHINWEISE

Vor dem Gebrauch sorgfältig durchlesen



VORSICHT – STROMSCHLAGGEFAHR – NICHT ÖFFNEN



VORSICHT: UM DIE GEFAHR EINES STROMSCHLAGS ZU VERMEIDEN, KEINE SCHRAUBEN DER ABDECKUNG ENTFERNEN. ES BEFINDEN SICH KEINE VOM NUTZER ZU WARTENDEN TEILE IM INNEREN. LASSEN SIE WARTUNGSARBEITEN NUR VON QUALIFIZIERTEN FACHKRÄFTEN DURCHFÜHREN.

Beachten Sie nachfolgende Anleitungen:

- Obwohl dieses Gerät mit äußerster Sorgfalt hergestellt und vor Verlassen der Fabrik mehrmals überprüft wurde, besteht dennoch die Möglichkeit, dass wie bei anderen elektrischen Geräten auch Probleme auftreten können. Falls Sie Rauch, übermäßige Wärme oder andere unerwartete Phänomene beobachten, ziehen Sie umgehend den Netzstecker aus der Steckdose.
- Dieses Gerät nicht in der Nähe von Wasser benutzen.
- Nur mit einem leicht angefeuchteten Lappen reinigen.
- Die Ventilationsöffnungen nicht abdecken oder blockieren. Wenn Sie das Gerät auf ein Regal stellen, lassen Sie um das gesamte Gerät herum mindestens 5 cm (2") Platz.
- Installieren Sie das Gerät gemäß der mitgelieferten Bedienungsanleitung.
- Nicht auf das Netzkabel treten oder dieses einklemmen. Besondere Vorsicht ist insbesondere an den Steckern und an den Verbindungsstellen mit dem Gerät geboten. Stellen Sie keine schweren Gegenstände auf das Netzkabel, um dieses nicht zu beschädigen. Das gesamte Gerät von Kindern fernhalten! Kinder können sich ernsthaft verletzen, wenn sie mit dem Netzkabel spielen.
- Trennen Sie das Gerät während Gewittern oder längeren Zeiten des Nichtgebrauchs vom Netzstrom.
- Halten Sie das Gerät von Wärmequellen wie Heizkörpern, Heizungen, Öfen, Kerzen und anderen wärmeerzeugenden Geräten fern.
- Verwenden Sie das Gerät nicht in der Nähe von magnetischen Quellen.
- Elektrostatische Entladung kann den normalen Betrieb des Geräts stören. Setzen Sie das Gerät in solch einem Fall gemäß den Anleitungen zurück und starten es dann erneut. Verwenden Sie das Gerät während der Übertragung von Dateien mit Vorsicht und nur in einer störungsfreien Umgebung.

- Stecken Sie keine Gegenstände in die Ventilationsschlitze oder Öffnungen des Geräts. Durch das Gerät fließt Hochspannung und durch das Einführen von Gegenständen kann ein Stromschlag und/oder ein Kurzschluss an den inneren Komponenten verursacht werden. Aus den gleichen Gründen dürfen weder Wasser noch andere Flüssigkeiten über dem Gerät ausgeschüttet werden.
- Gerät NICHT in nassen oder feuchten Umgebungen wie in Badezimmern, Garküchen oder in der Nähe von Swimming Pools verwenden.
- Verwenden Sie das Gerät nicht, falls Kondensation auftreten könnte.
- Betreiben Sie das Gerät nur über eine Stromquelle, die den Angaben auf dem Typenschild entspricht. Falls Sie Fragen zur Stromversorgung in Ihrem Haushalt haben, wenden Sie sich an Ihren Händler oder Ihren Stromanbieter vor Ort.
- Die verwendete Steckdose muss sich in der Nähe des Geräts befinden und jederzeit zugänglich sein.
- AC Steckdosen und Verlängerungskabel nicht überlasten. Durch Überlastung können Feuer oder Stromschläge verursacht werden.
- Geräte der Schutzklasse 1 müssen an eine Steckdose mit Erdungskontakt angeschlossen werden.
- Geräte der Schutzklasse 2 müssen nicht an eine geerdete Steckdose angeschlossen werden.
- Vor Nagetieren schützen. Nagetiere haben eine Vorliebe für Kabel.
- Ziehen Sie immer am Stecker, wenn Sie das Gerät vom Netz trennen. Nicht am Kabel ziehen, da dadurch ein Kurzschluss verursacht werden könnte.
- Stellen Sie das Gerät nicht auf Oberflächen, die Vibrationen oder Schock ausgesetzt sind.
- Wenn Sie das Gerät längere Zeit nicht verwenden, ziehen Sie das AC Netzkabel aus Sicherheitsgründen aus der Steckdose.
- Reinigen Sie das Gerät mit einem weichen, trockenen Tuch. Verwenden Sie KEINE Lösungsmittel oder benzinhaltigen Flüssigkeiten. Starke Verschmutzungen können Sie mit einem feuchten Lappen und etwas verdünntem Reiniger entfernen.
- Der Lieferant haftet nicht für Schäden oder Datenverluste aufgrund von Fehlfunktionen, Missbrauch, Modifikationen am Gerät oder Batteriewechseln.
- Das Typenschild befindet sich auf der Unterseite des Geräts.



WARNUNG: Eine langfristige Geräuschbelastung durch persönliche Audiogeräte kann temporär oder permanent zu Gehörverlust führen.



USB-Sticks müssen direkt an das Gerät angeschlossen werden. Verwenden Sie keine USB-Verlängerungskabel, da diese Störungen verursachen und damit einhergehend zu Datenverlusten führen können.

AUFBAU DES GERÄTS

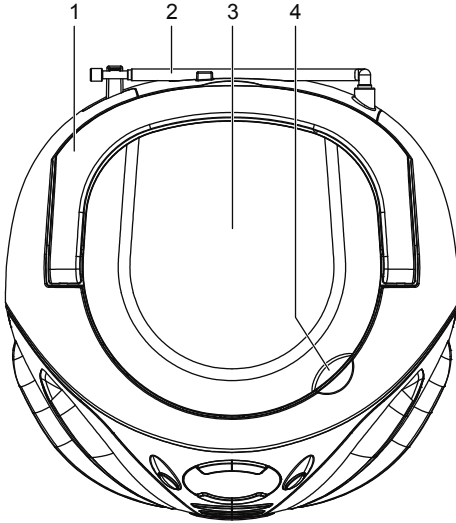

1 2 3 4

1. KLAPPBARER GRIFF
2. FM TELESKOPANTENNE
3. CD-LAUFWERK
4. ÖFFNUNGSBEREICH

CD-LAUFWERK

5. SKIP/SUCHE-
6. EINGANGSQUELLE
7. STANDBY-ANZEIGE
8. STOPP/CH-
9. WIEDERGABE/PAUSE/CH+
10. LCD-DISPLAY

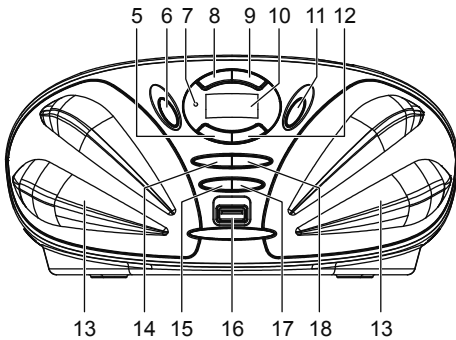

5 6 7 8 9 10 11 12

11. EIN/STANDBY
12. SKIP/SUCHE+
13. LAUTSPRECHER
14. SPEICHER/MODUS/PROG

15. LAUTSTÄRKE-
16. USB-PORT
17. LAUTSTÄRKE+
18. ORDNER/10+

13 14 15 16 17 18 13

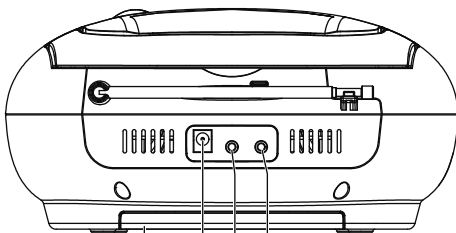

19 20 21 22

19. BATTERIEFACH
20. DC-EINGANG
21. KOPFHÖRERBUCHSE
22. AUX-EINGANG

STROMVERSORGUNG

□ BATTERIEBETRIEB

1. Entfernen Sie vorsichtig die Abdeckung des Batteriefachs.
2. Installieren Sie 6 x Batterien des Typs „C“ (UM-2 oder gleichwertig) gemäß der richtigen Polarität.
3. Installieren Sie dann wieder die Abdeckung des Batteriefachs.

HINWEIS:

- Für den Batteriebetrieb muss das AC/DC-Netzteil von der DC IN Eingangsbuchse getrennt werden.
- Auslaufende Batterien können das Batteriefach oder das gesamte Gerät beschädigen. Entnehmen Sie daher die Batterien, wenn diese leer sind oder wenn Sie das Gerät über längere Zeit nicht per Batterien betreiben.

□ BETRIEB VIA DC-EINGANG

Schließen Sie das mitgelieferte Netzteil an den DC-Eingang des Geräts und an eine Steckdose an.

HINWEIS:

Falls das Gerät innerhalb einer Stunde kein Audiosignal empfängt, aktiviert das Gerät automatisch den Standby-Modus (außer im FM-Radiomodus).

FM-RADIO

FM-RADIO EINSCHALTEN

1. Die Standby-Anzeige leuchtet auf, sobald das Gerät an den Netzstrom angeschlossen wird. Drücken Sie die Taste EIN/STANDBY, um das Gerät einzuschalten (Standby-Anzeige erlischt).
2. Drücken Sie ggf. wiederholt die Taste EINGANGSQUELLE, um das Radio einzuschalten.
3. Um die automatische Sendersuche zu starten, halten Sie die Taste SKIP/SUCHE- oder SKIP/SUCHE+ mehrere Sekunden lang gedrückt.
4. Durch kurzes Drücken der Tasten SKIP/SUCHE- oder SKIP/SUCHE+ können Sie Radiosender manuell einstellen.
5. Stellen Sie die Lautstärke mit den Tasten LAUTSTÄRKE+/- entsprechend ein.
6. Drücken Sie EIN/STANDBY, um das Gerät auszuschalten.

HINWEIS:

- Die FM-Teleskopantenne ist directional. Wenn Sie FM-Radiosender empfangen, ziehen Sie die Antenne vollständig aus und richten Sie diese für einen optimalen Empfang aus.

LIEBLINGSENDER SPEICHERN

1. Schalten Sie zunächst Ihren Lieblingssender ein. Drücken Sie die Taste SPEICHER/MODUS/PROG zum Speichern von Sendern, bis die Nummer des Speicherplatzes im Display blinkt.
2. Verwenden Sie die Tasten STOPP/CH- oder WIEDERGABE/PAUSE/CH+, um einen Speicherplatz (P01-P20) auszuwählen.
3. Bestätigen Sie Ihre Auswahl durch Drücken von SPEICHER/MODUS/PROG.

4. Drücken Sie während der Radiowiedergabe wiederholt STOPP/CH- oder WIEDERGABE/PAUSE/CH+, um einen gespeicherten Sender aufzurufen.

HANDHABUNG UND WARTUNG VON DISCS

Folgen Sie den nachstehenden Anleitungen zur Handhabung und Wartung von Discs, um eine langanhaltende und störfreie Leistung zu gewährleisten:

- Berühren Sie nicht die unbedruckte Seite der Disc. Halten Sie Discs nur an den Kanten fest.
- Bei langanhaltender Einwirkung von Sonnenschein, hohen Temperaturen und Feuchtigkeit kann die Disc beschädigt werden. Halten Sie den Aufbewahrungsbereich sauber.
- Bringen Sie keine Aufkleber an der Disc an. Schreiben Sie nicht mit spitzen Gegenständen auf die Disc.
- Reinigen Sie die Disc, indem Sie von der Mitte nach außen wischen. Verwenden Sie einen trockenen & weichen Lappen oder eine Disc-Bürste. Verwenden Sie keine Lösungen oder Chemikalien.
- Bewahren Sie Discs während des Nichtgebrauchs in deren Hülle auf.



DISC EINLEGEN

1. Öffnen Sie das CD-Laufwerk am Öffnungsbereich.
2. Legen Sie eine Disc mit der bedruckten Seite nach oben ein.
3. Schließen Sie das CD-Laufwerk.

DISC ABSPIELEN (CD/MP3)

1. Drücken Sie EIN/STANDBY, um das Gerät einzuschalten (Standby-Anzeige erlischt).
2. Drücken Sie wiederholt die Taste EINGANGSQUELLE, um den CD-Modus einzuschalten.
3. Legen Sie gemäß oben erläuteter Vorgehensweise eine CD ein.
4. Das Gerät beginnt umgehend, die Disc zu lesen.
5. Nach erfolgreichem Scannen der Disc startet die Wiedergabe automatisch ab dem ersten Titel.
6. Drücken Sie einmal die Taste WIEDERGABE/PAUSE/CH+, um die Musikwiedergabe zu unterbrechen. Drücken Sie die Taste erneut, um die normale Wiedergabe fortzusetzen. Drücken Sie STOPP/CH-, um die Wiedergabe zu beenden.

WIEDERGABE EINES EXTERNEN SPEICHERGERÄTS (USB)

1. Drücken Sie EIN/STANDBY, um das Gerät einzuschalten (Standby-Anzeige erlischt).
2. Schließen Sie ein USB-Gerät an den USB-Port an.
3. Drücken Sie wiederholt die Taste EINGANGSQUELLE, um den USB-Modus einzuschalten.

4. Nach erfolgreichem Scannen des USB-Geräts startet die Wiedergabe automatisch ab dem ersten Titel.
5. Drücken Sie WIEDERGABE/PAUSE/CH+, um die Wiedergabe zu unterbrechen bzw. fortzusetzen.
6. Drücken Sie STOPP/CH-, um die Wiedergabe zu beenden.

TITEL ÜBERSPRINGEN ODER EINE BESTIMMTE STELLE SUCHEN (CD/MP3/USB)

1. Drücken Sie während der Wiedergabe einmal die Taste SKIP/SUCHE+, um zum nächsten Titel zu springen. Drücken Sie während der Wiedergabe einmal die Taste SKIP/SUCHE-, um zum Anfang des aktuellen Titels zu springen, oder drücken Sie die Taste zweimal, um zum vorhergehenden Titel zu springen.
2. Halten Sie während der Wiedergabe die Taste SKIP/SUCHE+ oder SKIP/SUCHE- gedrückt, um eine bestimmte Stelle im Titel zu suchen.
3. Drücken Sie während der Wiedergabe einmal die Taste ORDNER/10+, um 10 Titel vorwärts zu springen, oder zweimal, um 20 Titel vorwärts zu springen. Mit dieser Taste können Sie bis zum letzten Titel gelangen.

ZUM NÄCHSTEN/VORHERGEHENDEN ORDNER GELANGEN (MP3/USB)

1. Halten Sie während der Wiedergabe die Taste ORDNER/10+ gedrückt, bis im Display die Ordnernummer blinkt.
2. Wählen Sie mit SKIP/SUCHE- oder SKIP/SUCHE+ den gewünschten Ordner aus.
3. Warten Sie einige Sekunden oder drücken Sie ORDNER/10+ zum Bestätigen. Die Wiedergabe beginnt ab dem ausgewählten Ordner.

WIEDERHOLTE WIEDERGABE (CD/MP3/USB)

Drücken Sie während der Wiedergabe die Taste SPEICHER/MODUS/PROG, um einen einzelnen Titel wiederholt abzuspielen. Drücken Sie die Taste zweimal, um alle Titel zu wiederholen, oder dreimal, um alle Titel anzuspielden. Drücken Sie die Taste ein viertes Mal, um die willkürliche Wiedergabe zu aktivieren, oder ein fünftes Mal, um zur normalen Wiedergabe zurückzukehren.

PROGRAMMIERTE WIEDERGABE (CD/MP3-DISC/USB)

1. Drücken Sie im Stopp-Modus einmal die Taste SPEICHER/MODUS/PROG. Im Display erscheinen das Programmieren-Icon und die Anzeige des ersten Speicherplatzes „P01“. Danach blinkt im Display eine Titelnummer mit dem Programmieren-Icon.
2. Wählen Sie mit den Tasten SKIP/SUCHE+ und SKIP/SUCHE- den ersten zu programmierenden Titel aus. Drücken Sie SPEICHER/MODUS/PROG, um die Auswahl zu speichern und zum nächsten Programmschritt zu gelangen. (Falls auf einer MP3-Disc oder dem USB-Gerät mehrere Ordner vorhanden sind, müssen Sie zunächst die Ordner und dann die Titel programmieren. Die Vorgehensweise zur Programmierung von Ordnern ist die gleiche wie die zur Programmierung von Titeln.)
3. Wiederholen Sie oben genannte Schritte, um weitere Titel zu speichern. Sie können bis zu 20 CD-Titel und bis zu 99 MP3-/USB-Titel in beliebiger Reihenfolge programmieren. Wenn der Speicher voll ist, erscheint im Display die Anzeige „FUL“.

4. Drücken Sie nach dem Programmieren die Taste WIEDERGABE/PAUSE/CH+, um die Wiedergabe in der programmierten Reihenfolge zu starten. Das Gerät beendet die Wiedergabe automatisch nach Abspielen aller programmierten Titel.
5. Sie können STOPP/CH- drücken, um die programmierte Wiedergabe zu beenden. Drücken Sie im Programmieren-Modus die Taste WIEDERGABE/PAUSE/CH+, um die vorher programmierten Titel erneut abzuspielen. Drücken Sie STOPP/CH- erneut, um den Speicher zu löschen.

AUX-EINGANG

1. Verwenden Sie ein Audiokabel, um den AUX-Eingang des Geräts mit einem Audiogerät, z.B. MP3-Spieler, zu verbinden.
2. Schalten Sie das Gerät gemäß den Anleitungen ein.
3. Drücken Sie wiederholt die Taste EINGANGSQUELLE, um den AUX-Modus einzuschalten.
4. Starten Sie an dem angeschlossenen Gerät die Wiedergabe, um die Musik über dieses Gerät abzuspielen.

STEREO-KOPFHÖRERBUCHSE

An der Rückseite des Geräts befindet sich eine Stereo-Kopfhörerbuchse, sodass Sie Musik hören können, ohne andere Personen zu stören. Schließen Sie Kopfhörer/Ohrhörer (NICHT ENTHALTEN) an die Kopfhörerbuchse an und stellen Sie die Lautstärke entsprechend ein.

HINWEIS: Bei Anschluss von externen Kopfhörern/Ohrhörern werden die Lautsprecher stumm geschaltet.

ACHTUNG: Eine langfristige Geräuschbelastung durch hohe Lautstärken kann zu Gehörschäden führen.

TECHNISCHE DATEN

Stromversorgung	AC-Netzteil:
	Eingang: AC 100-240V, 50/60Hz
	Ausgang: DC 9V, 1A
	DC 9V UM-2/„C“ x 6 Stck. (Batterien) – nicht enthalten
Stromversorgung	9W
Abmessungen	Ca. 232(L) x 227(B) x 112,5(H) mm
Betriebstemperatur	+5°C ~ + 35°C
Frequenzband	FM
Empfangsbereich.....	FM 87,5 - 108 MHz
Wiedergabesystem.....	Digitales Compact Disc Audiosystem
Ausgangsleistung	1,2W x 2 @10% THD
Lautsprecherimpedanz	8 Ohm
USB	USB 2.0 Version

Technische Daten unterliegen unangekündigten Änderungen.

Kundendienst

Für Informationen: www.lenco.com

Für Kundenunterstützung: <http://lencosupport.zendesk.com>

Lenco Hotline:

Deutschland	0900-1520530	(Örtliche Gebühren)
Niederlande	0900-23553626	(Örtliche Gebühren + 1Ct p/min)
Belgien	02-6200115	(Örtliche Gebühren)
Frankreich	03-81484280	(Örtliche Gebühren)

Der Helpdesk ist von Montag bis Freitag von 9.00 Uhr bis 18.00 Uhr geöffnet.
Wenn Sie sich an Lenco wenden, werden Sie immer nach der Modell- und Seriennummer Ihres Geräts gefragt. Die Seriennummer befindet sich auf der Rückseite des Geräts. Bitte notieren Sie die Seriennummer an folgender Stelle:

Modell: SCD-39 USB

Seriennummer: _____

Lenco bietet Dienst- und Garantieleistungen im Einklang mit europäischem Recht, sodass Sie im Falle einer Reparatur (sowohl während als auch nach der Garantiezeit) Ihren Händler kontaktieren sollten.

Wichtiger Hinweis: Es ist nicht möglich Produkte für Reparaturen direkt an Lenco zu schicken.

Wichtiger Hinweis:

Wenn das Gerät durch eine nicht-autorisierte Reparaturwerkstatt geöffnet oder darauf zugegriffen wird, erlischt die Garantie umgehend.

Dieses Gerät ist nicht für kommerzielle Anwendungen geeignet. Im Fall eines professionellen Einsatzes, werden alle Gewährleistungspflichten des Herstellers nichtig.



Dieses Symbol zeigt an, dass das entsprechende Produkt oder dessen Batterie in Europa nicht mit dem normalen Hausmüll entsorgt werden darf. Um die ordnungsgemäße Abfallbehandlung des Produkts und dessen Batterie zu gewährleisten, müssen diese im Einklang mit allen anwendbaren örtlichen Vorschriften zur Entsorgung von Elektrogeräten und Batterien entsorgt werden. Dabei helfen Sie natürliche Ressourcen zu schonen und Umweltschutzstandards zur Verwertung und Entsorgung von Altgeräten aufrecht zu halten (Waste Electrical and Electronic Equipment Directive).



Produkte mit der CE-Kennzeichnung entsprechen der EMV-Richtlinie (2004/108/EC) und der Niederspannungsrichtlinie (2006/95/EC) der Europäischen Union.

STL Group BV, Ankerkade 20 NL 5928 PL Venlo erklärt hiermit, dass dieses Audiogerät den notwendigen Anforderungen und anderen geltenden Bestimmungen der Richtlinie 1999/5/EC entspricht.

® Alle Rechte vorbehalten

www.lenco.com

Lenco

**CD/MP3-SPELER MET PLL FM-RADIO
EN USB-LEZER**

SCD-39 USB

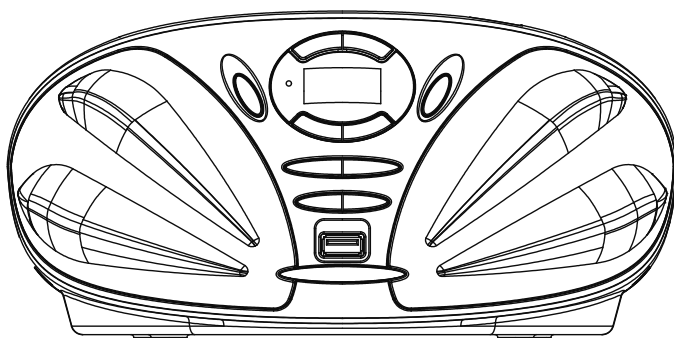

Handleiding

Lees en volg deze instructies voordat u uw apparaat gebruikt.

Voor informatie en ondersteuning: www.lenco.com

Beste klant,

Bedankt voor de aanschaf van dit Lenco-product. Kwaliteit en gebruikersvriendelijkheid zijn onze hoogste prioriteiten. We hebben dit product gemaakt met hoogwaardige materialen, onderdelen en zorg, zodat u ten volste van dit product kunt genieten.

VEILIGHEIDSINSTRUCTIES

Lees zorgvuldig door voor gebruik.



LET OP – RISICO OP ELEKTRISCHE SCHOKKEN – NIET OPENEN



LET OP: VERWIJDER GEEN SCHROEVEN UIT DE BEHUIZING OM ELEKTRISCHE SCHOKKEN TE VOORKOMEN. ER ZITTEN GEEN DOOR DE GEBRUIKER TE ONDERHOUDEN ONDERDELEN IN HET APPARAAT. LAAT ONDERHOUD UITVOEREN DOOR EEN GEKWALIFICEERD ONDERHOUDSMONTEUR.

Houd deze instructies in het achterhoofd:

- Hoewel het apparaat zorgvuldig vervaardigd is en uitvoerig is gecontroleerd alvorens het de fabriek verlaat, geldt net als bij alle elektrische apparaten dat het mogelijk is dat er probleem ontstaat. Als u rook, een te grote ophoping van warmte of andere onverwachte verschijnselen opmerkt, dan moet u direct de stekker uit het stopcontact halen.
- Niet gebruiken in de buurt van water.
- Alleen schoonmaken met een licht bevochtigde doek.
- Blokkeer de ventilatieopeningen niet. Houd ten minste 5 cm (2") ruimte vrij rond het gehele apparaat als het op een plank wordt geplaatst.
- Installeer in overeenstemming met de meegeleverde handleiding.
- Bescherm het netsnoer, zorg ervoor dat er niet op gestapt wordt en dat het niet geplet wordt, vooral bij de stekker en het punt waar de kabel het apparaat verlaat. Plaats geen zware voorwerpen, die het netsnoer kunnen beschadigen, op het netsnoer. Houd het gehele apparaat buiten bereik van kinderen! Zij kunnen zichzelf ernstig verwonden wanneer ze met het netsnoer spelen.
- Haal de stekker uit het stopcontact tijdens onweer of bij lange perioden van niet-gebruik.
- Houd het apparaat uit de buurt van warmtebronnen zoals radiatoren, kachels, fornuizen, kaarsen en andere producten die warmte genereren.
- Gebruik het apparaat niet in de buurt van sterke magnetische velden.
- De normale werking van het product kan worden verstoord door elektrostatische ontlading. Als dit het geval is, reset het apparaat en start het opnieuw op volgens de instructies in de handleiding. Ga tijdens het overdragen van bestanden voorzichtig te werk en gebruik het apparaat in een statisch-vrije omgeving.
- Steek nooit voorwerpen door de ventilatieopeningen in het product. Er stromen hoge spanningen in het product en een voorwerp in het product steken kan leiden tot elektrische schokken en/of kortsluiting. Mors om dezelfde redenen geen water of vloeistof op het product.

- Gebruik het product NIET in natte of vochtige omgevingen, zoals badkamers, stomige keukens of in de buurt van zwembaden.
- Gebruik het apparaat niet als er condens kan ontstaan.
- Het apparaat moet worden aangesloten op een voedingsbron die overeenkomt met de informatie op het de specificatielabel. Als u niet zeker bent van het type stroomvoorziening in uw huis, neem dan contact op met uw dealer of het plaatselijke elektriciteitsbedrijf.
- Het stopcontact moet geïnstalleerd zijn in de buurt van het apparaat en eenvoudig bereikbaar zijn.
- Overbelast stopcontacten of verlengsnoeren niet, dit kan leiden tot brand of elektrische schokken.
- Klasse 1-apparaten moet worden aangesloten op een stopcontact met een gearde aansluiting.
- Klasse 2-apparaten vereisen geen gearde aansluiting.
- Uit de buurt van knaagdieren houden. Knaagdieren vinden het leuk om in snoeren te bijten.
- Trek altijd aan de stekker wanneer u de stekker uit het stopcontact haalt. Trek niet aan het snoer, dit kan kortsluiting veroorzaken.
- Plaats het apparaat niet op oppervlakken die kunnen worden onderworpen aan trillingen of schokken.
- Haal de stekker om veiligheidsredenen uit het stopcontact wanneer het apparaat voor een lange periode niet wordt gebruikt.
- Gebruik een zachte droge doek om het apparaat te reinigen. Gebruik GEEN oplosmiddelen of vloeistoffen op basis van benzine. U kunt een vochtige doek met verdund afwasmiddel gebruiken voor hardnekkige vlekken.
- De leverancier is niet verantwoordelijk voor schade of het verlies van gegevens door storingen, verkeerd gebruik, wijzigingen aan het apparaat of het vervangen van de batterij.
- Het nominale specificatieplaatje is te vinden op de onderzijde van het apparaat.



WAARSCHUWING: Langdurige blootstelling aan harde geluiden van persoonlijke muziekspelers kan leiden tot tijdelijk of permanent gehoorverlies.



De USB-stick moet rechtstreeks in het apparaat worden gestoken. Gebruik geen USB-verlengkabel omdat dit storing bij bestandsoverdracht kan veroorzaken.

OVERZICHT VAN SPELER

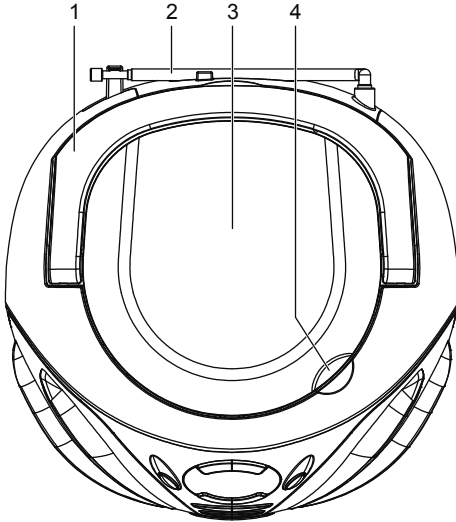

1. INKLAPBAAR HANDVAT
2. TELESCOPISCHE FM-ANTENNE
3. CD-DEUR
4. GEBIED VOOR OPENEN CD-DEUR

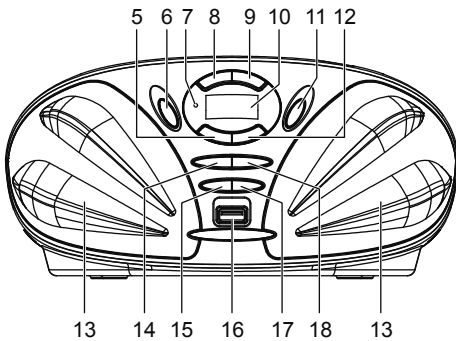

5. SKIP/SEARCH DOWN
6. SOURCE
7. STANDBY-INDICATOR
8. STOP/CH-
9. PLAY/PAUSE/CH+
10. LCD-DISPLAY
11. ON/STANDBY
12. SKIP/SEARCH UP
13. LUIDSPREKERS
14. MEM/MODE/PROG
15. VOLUME -
16. USB-POORT
17. VOLUME +
18. FOLDER/10+
19. BATTERIJVAK
20. DC-INGANG
21. HOOFDTELEFOONAANSLUITING
22. AUX-INGANG

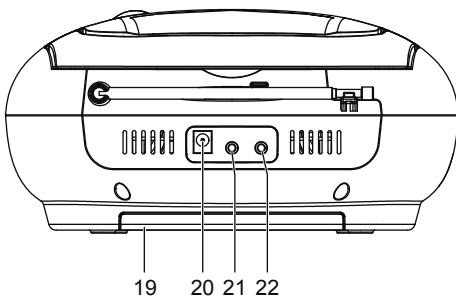

VOEDING

□ GEBRUIK MET BATTERIJEN

1. Verwijder het deksel van het batterijvak voorzichtig.
2. Installeer 6 x maat 'C' batterijen (UM-2 of equivalent) met inachtneming van de juiste polariteit (batterijrichting).
3. Plaats het deksel van het batterijvak terug.

OPMERKING:

- Als u gebruik wilt maken van batterijstroom, koppel de netadapter dan los van de DC-INGANG op de speler.
- Lekkende batterijen kunnen het batterijvak van de speler en de speler in zijn geheel beschadigen. Haal batterijen daarom uit het batterijvak wanneer ze leeg zijn of wanneer de speler voor een langere periode niet op batterijstroom wordt gebruikt.

□ GEBRUIK MET NETSTROOM

Steek de meegeleverde adapter in de DC-INGANG op het apparaat en in het stopcontact.

OPMERKING:

Als er gedurende ongeveer een uur geen audiosignalen worden ontvangen, dan zal het apparaat automatisch naar de standbymodus schakelen (behalve in de FM-modus).

FM-RADIO

DE FM-RADIO AFSTEMMEN

1. De standby-indicator zal oplichten zodra het apparaat wordt aangesloten op het lichtnet. Druk op ON/STANDBY om het apparaat in te schakelen (de standby-indicator gaat uit).
2. Druk herhaaldelijk op SOURCE om het apparaat, indien nodig, naar de radiomodus te schakelen.
3. Houd om automatisch naar zenders te zoeken SKIP/SEARCH DOWN of SKIP/SEARCH UP enkele seconden ingedrukt en laat de knop daarna los.
4. Druk op SKIP/SEARCH DOWN of SKIP/SEARCH UP om handmatig af te stemmen op radiozenders.
5. Stel het volume naar wens in door op VOLUME +/- te drukken.
6. Druk op ON/STANDBY om het apparaat uit te schakelen.

OPMERKING:

- De telescopische FM-antenne is directioneel. Als u naar een FM-zender wilt luisteren, strek de telescopische antenne dan volledig uit en draai de antenne voor de beste ontvangst.

UW FAVORIETE RADIOZENDERS OPSLAAN

1. Stem eerst af op uw favoriete radiozender; druk op MEM/MODE/PROG tot de geheugencel op het scherm knippert om de huidige zender op te slaan.
2. Gebruik STOP/CH- of PLAY/PAUSE/CH+ om de gewenste geheugencel te selecteren, van P01 tot P20.
3. Bevestig uw keuze door op MEM/MODE/PROG te drukken.
4. Druk tijdens het afspelen van radio herhaaldelijk op STOP/CH- of PLAY/PAUSE/CH+ om voorkeurszenders op te roepen.

VOORZORGSMAATREGELEN BIJ OMGANG MET DISCS

Volg de onderstaande instructies bij de omgang en het gebruik van uw CD's om ervoor te zorgen dat ze lang meegaan en zonder problemen gebruikt kunnen worden:

- Zorg ervoor dat u de regenboogzijde van de disc niet aanraakt, houd de disc bij de randen vast.
- Langdurige blootstelling aan zonlicht, hoge temperaturen en vochtigheid kunnen de disc beschadigen. Berg discs ook op een schone plek op.
- Plak geen labels op beide zijden van een disc. Schrijf niet met spitse voorwerpen op de disc.
- Veeg de disc schoon vanuit het midden naar de buitenkant met een droge & zachte doek of met een CD-borstel. Gebruik geen reinigingsmiddelen of chemische middelen.
- Berg CD's op in hun doosje als ze niet worden gebruikt.



BEHANDEL DISCS ALLEEN
ZOALS GETOOND



REINIG CD'S VAN HET MIDDEN
NAAR DE BUITENKANT



NIET OPBERGEN IN DE BUURT
VAN WARMTE

EEN DISC PLAATSEN

1. Open de CD-deur door op het gebied voor het openen van de CD-deur te drukken.
2. Plaats een disc met het label omhoog gericht in de disclade.
3. Sluit de CD-deur.

EEN DISC AFSPLEN (CD/MP3)

1. Druk op ON/STANDBY om het apparaat in te schakelen (de standby-indicator gaat uit).
2. Druk herhaaldelijk op SOURCE om naar de CD-modus te schakelen.
3. Volg de bovenstaande stappen om een disc te plaatsen.
4. De speler leest de disc onmiddellijk in.
5. Als de disc succesvol is ingelezen, dan zal het afspelen automatisch starten vanaf de eerste track.
6. Druk één keer op PLAY/PAUSE/CH+ om het afspelen te pauzeren, druk nogmaals op de knop om het afspelen te hervatten; druk op STOP/CH- om het afspelen te stoppen.

HET GEBRUIK VAN EXTERNE GEHEUGENMEDIA (USB)

1. Druk op ON/STANDBY om het apparaat in te schakelen (de standby-indicator gaat uit).
2. Steek een USB-apparaat in de USB-poort.
3. Druk herhaaldelijk op SOURCE om naar de USB-modus te schakelen.
4. Als het USB-apparaat in de USB-poort is gestoken, gedetecteerd en gelezen, dan zal de eerste track automatisch worden afgespeeld.
5. Druk op PLAY/PAUSE/CH+ om het afspelen te pauzeren of hervatten.
6. Druk op STOP/CH- om het afspelen te stoppen.

TRACKS OVERSLAAN EN ZOEKEN NAAR EEN SPECIFIEK AFSPEELPUNT (CD/MP3/USB)

1. Druk tijdens het afspelen van muziek één keer op SKIP/SEARCH UP om naar de volgende track te gaan; druk tijdens het afspelen van muziek één keer op SKIP/SEARCH DOWN om naar het begin van de huidige track te gaan, druk twee keer op de knop om terug te gaan naar de vorige track.
2. Houd SKIP/SEARCH UP of SKIP/SEARCH DOWN tijdens het afspelen van muziek ingedrukt om vooruit of terug te spoelen naar een specifiek afspeelpunt.
3. Druk één keer op FOLDER/10+ om 10 tracks vooruit te gaan, druk twee keer om 20 tracks vooruit te gaan. U kunt de laatste track van de disc bereiken door gebruik te maken van deze knop.

NAAR DE VORIGE/VOLGENDE MAP GAAN (MP3/USB)

1. Houd tijdens het afspelen FOLDER/10+ ingedrukt tot het mapnummer op het scherm knippert.
2. Druk op SKIP/SEARCH DOWN of SKIP/SEARCH UP om de gewenste map te selecteren.
3. Wacht enkele seconden of druk ter bevestiging op FOLDER/10+, het afspelen start vanaf de geselecteerde map.

HERHALEN (CD/MP3/USB)

Druk tijdens het afspelen op MEM/MODE/PROG om een enkele track te herhalen; druk twee keer op de knop om alle tracks te herhalen; druk drie keer op de knop om de intro's van tracks af te spelen; druk vier keer op de knop om tracks in willekeurige volgorde af te spelen; druk vijf keer op de knop om het normaal afspelen te hervatten.

PROGRAMMA AFSPELEN (CD/MP3 DISC/USB)

1. Druk als het afspelen is gestopt één keer op MEM/MODE/PROG, het programma-icoontje wordt eerst getoond met een indicator die de volgorde van het programma aangeeft "P01", daarna knippert een tracknummer op het LCD met het programma-icoontje.
2. Selecteer de eerste track in het programma met behulp van SKIP/SEARCH UP of SKIP/SEARCH DOWN en druk daarna nogmaals op MEM/MODE/PROG om op te slaan en door te gaan naar de volgende programmastap (Als er verschillende mappen op een MP3-disc of USB-apparaat staan, dan is het nodig om eerst de mappen te programmeren en daarna de tracks. De methode voor het programmeren van mappen is hetzelfde als de methode voor het programmeren van tracks.).
3. Herhaal de bovenstaande stappen om meer tracks in te programmeren. Er kunnen maximaal 20 tracks voor CD's en 99 tracks voor MP3-discs/USB-apparaten in de gewenste volgorde worden geprogrammeerd in het geheugen. Als het geheugen vol is, dan zal de melding "FUL" op het scherm worden getoond.
4. Druk wanneer u klaar bent met het programmeren op PLAY/PAUSE/CH+ om het afspelen van het programma in de gewenste volgorde te starten. De speler stopt automatisch wanneer alle tracks uit het programma zijn afgespeeld.

5. U kunt op STOP/CH- drukken om het afspelen van een programma te stoppen. Druk wanneer het afspelen is gestopt in de programmamodus op PLAY/PAUSE/CH+ om het afspelen van een eerder geprogrammeerd programma in de geprogrammeerde volgorde te starten; druk nogmaals op STOP/CH- om het programma te wissen.

AUX-INGANG

1. Sluit een audiobron, bijvoorbeeld een MP3-speler, met behulp van een audiokabel aan op de AUX-INGANG op het apparaat.
2. Zet de apparaten aan door de bijbehorende gebruiksinstructies te volgen.
3. Druk herhaaldelijk op SOURCE om naar de AUX-modus te schakelen.
4. Gebruik de bedieningselementen op het externe audioapparaat om het afspelen van muziek op het externe apparaat te starten.

STEREOHOOFDTELEFOONAANSLUITING

Er zit een stereo hoofdtelefoonaansluiting op de achterkant van de speler, zodat u kunt luisteren zonder anderen te storen. U kunt deze aansluiting gebruiken door er een hoofd-/oortelefoon (NIET MEEGELEVERD) op aan te sluiten en het volume naar wens in te stellen.

OPMERKING: Als er een hoofd-/oortelefoon op het apparaat wordt aangesloten, dan worden de luidsprekers uitgeschakeld.

LET OP: Langdurig luisteren naar luide geluiden kan leiden tot gehoorschade.

SPECIFICATIES

Voeding	Netadapter: Invoer: AC 100-240V, 50/60Hz Uitvoer: DC 9V, 1A DC 9V UM-2/"C" x 6 stuks (batterijen) – niet meegeleverd
Stroomverbruik	9W
Afmetingen	Ca. 232(L) X 227(B) X 112.5(H) mm
Bedrijfstemperatuur	+5°C ~ + 35°C
Ontvangstband	FM
Afstembereik	FM 87.5 - 108 MHz
Afspeelsysteem	Compact disc digitaal audiosysteem
Vermogen	1,2W x 2 @10% THD
Luidsprekerimpedantie	8 ohm
USB	USB versie 2.0

Specificaties zijn onderhevig aan verandering zonder voorafgaande berichtgeving.

SERVICE EN ONDERSTEUNING

Voor informatie: www.lenco.com

Voor ondersteuning: <http://lencosupport.zendesk.com>

Lenco helpdesk:

Duitsland	0900-1520530	(Lokaal tarief)
Nederland	0900-23553626	(Lokaal tarief + 1ct p/min)
België	02-6200115	(Lokaal tarief)
Frankrijk	03-81484280	(Lokaal tarief)

De helpdesk is bereikbaar van maandag tot en met vrijdag van 9:00 tot 18:00. Wanneer u contact opneemt met Lenco, dan zal er altijd naar het model en het serienummer van uw product worden gevraagd. Het serienummer kan op de achterkant van het apparaat worden gevonden. Schrijf het serienummer hieronder op:

Model: SCD-39 USB

Serienummer: _____

Lenco biedt service en garantie in overeenstemming met het Europese recht. Dit betekent dat u in geval van reparatie (zowel tijdens als na de garantieperiode) contact op moet nemen met uw lokale dealer.

Belangrijke opmerking: Het is niet mogelijk om het apparaat rechtstreeks naar Lenco te sturen voor reparatie.

Belangrijke opmerking:

Als het apparaat wordt geopend door een niet-officieel service center, dan vervalt de garantie.

Dit apparaat is niet geschikt voor professioneel gebruik. In geval van professioneel gebruik zullen alle garantieverplichtingen van de fabrikant worden geannuleerd.



Dit symbool geeft aan dat het betreffende elektrische product of de batterij niet moet worden verwijderd als algemeen huishoudelijk afval in Europa. Zorg voor een juiste afvalverwerking door het product en de batterij in overeenstemming met alle van toepassing zijnde lokale wetten voor het verwijderen van elektrische apparatuur of batterijen te verwijderen. Als u dit doet, helpt u de natuurlijke hulpbronnen te behouden en de standaard van milieubescherming te verbeteren bij de behandeling en verwijdering van elektrisch afval (Afgedankte Elektrische en Elektronische Apparatuur).



Producten met een CE-markering voldoen aan de EMC-richtlijn (2004/108/EG) en de laagspanningsrichtlijn (2006/95/EG) uitgevaardigd door de Europese Commissie van de Europese Gemeenschap.

Hierbij verklaart de STL Group BV, Ankerkade 20 NL 5928 PL Venlo dat dit audioproduct voldoet aan de essentiële eisen en andere relevante bepalingen van Richtlijn 1999/5/EC.

®Alle rechten voorbehouden

www.lenco.com