

★ ★ ★ ● **TRISTAR**

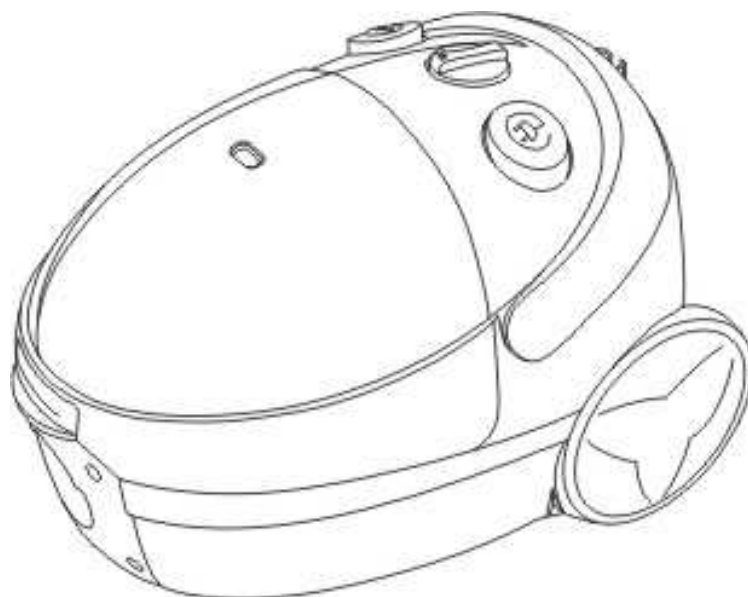

SZ – 1904

* Algemene Veiligheidsvoorzorgsmaatregelen

Controleer of het voltage van uw stroomnetwerk overeenkomt met dat van het apparaat (220 – 240V)

- Lees de gebruiksaanwijzing goed door voordat u het apparaat gebruikt en bewaar de gebruiksaanwijzing en de garantie, de aankoopban en, als het mogelijk is, de doos met de verpakking.
- Het apparaat is alleen ontwikkeld voor huishoudelijk gebruik. Dit apparaat is niet geschikt voor commercieel gebruik. Gebruik het niet buitenshuis (alleen als het ontworpen is voor gebruik buitenshuis).
- Houdt het uit de buurt van hittebronnen, direct zonlicht, vochtigheid (dompel het nooit in een vloeistof) en scherpe randen. Gebruik het apparaat niet met natte handen. Als het apparaat vochtig of nat is, haal dan onmiddellijk de stekker uit het stopcontact. Doe het niet in water.
- Bij het schoonmaken of het opbergen van het apparaat, schakel het apparaat uit en haal altijd de stekker uit het stopcontact (aan de stekker vastpakken, niet aan het snoer) als het apparaat niet gebruikt wordt en verwijder alle erop gezette accessoires.
- Bedien deze machine niet zonder toezicht. Als u de ruimte waarin het apparaat gebruikt verlaat, schakel dan altijd de machine uit of haal de stekker uit het stopcontact (trek aan de stekker zelf, niet aan het snoer).
- Om kinderen te beschermen tegen de gevaren van elektrische apparaten, zorg ervoor dat het snoer laag hangt en dat ze geen toegang hebben tot het apparaat.
- Controleer het apparaat, de kabel en de stekker regelmatig op schade. Gebruik het apparaat nooit als het beschadigd is!
- Probeer nooit zelf het apparaat te repareren. Neem altijd contact op met een geautoriseerde technicus. Om risico te voorkomen, laat een defect snoer alleen vervangen door de fabrikant, onze klantenservice of door een gekwalificeerd persoon en door een snoer van hetzelfde type.
- Gebruik alleen de originele reserve onderdelen.
- Lees de sectie "Speciale veiligheidsinstructies" goed door.

•Speciale veiligheidsinstructies

- Zuig geen vloeistoffen op!
- Zuig geen hete as, puntige of scherpe voorwerpen op!
- Gebruik het apparaat niet in vochtige ruimtes!
- Gebruik het nooit zonder filter. Controleer of het filter goed geïnstalleerd is!
- Houdt haar, kleding en lichaamsdelen weg van de zuigkop tijdens het gebruik!
- Houdt de stofzuiger weg van hittebronnen zoals radiatoren, ovens enz.

*Beginnen

- Stop de aansluitingskop van de zuigslang in de slangaansluiting (9) totdat het vast klikt. Om dat te doen, druk tegelijkertijd op beide knoppen. Om de zuigslang weer los te maken, druk weer op de knoppen op de aansluitkop.
- Houdt de knoppen ingedrukt en trek aan de zuigslang.
- Zet de telescopische zuigstang op het greepende (zie sectie "Zuigstang")
- Monteer dan de vloerborstel en/of de accessoires.

* Het gebruik van het apparaat.

- Trek de kabel (2) tot de door u gewenste lengte eruit.
- Doe stekker in een correct geïnstalleerde 230 V, 50 Hz stopcontact. Zet het apparaat aan met de AAN/UIT-schakelaar (1) door de regulator in te drukken.
- Pas de zuigkracht aan door te draaien aan de zuigkrachtregulator (6).
- Zuig met een regelmatige snelheid. Het is niet nodig om druk uit te oefenen.
- Let op: Let op de reikwijdte die gehaald kan worden met de kabellengte.

* Zuigvermogenregulator

Laag zuigvermogen: Geschikt voor gordijnen en tere stoffen.

Medium zuigvermogen: Voor hoog polige tapijten en textiel vloeren

Hoog zuigvermogen: Voor stugge tapijten en vloeren.

* Telescopische Zuigstang:

- Dit maakt het mogelijk om de hoogte aan te passen naar uw eigen lichaamslengte. Maak connectie los door het brede deel van de zuigstang naar links te draaien.
- Stel de zuigstang in op de gewenste stand. Om de connectie vast te zetten draait u het brede deel van de zuigstang naar rechts.

* Componentenoverzicht.

1. AAN/UIT-schakelaar
2. Snoer & stekker
3. Filterdeksel - luchtuitlaatfilter
4. Draaggreep
5. Snoerprolknop
6. Zuigvermogenregulator
7. Stofzakvuldisplay
8. Hendel voor open van het stofzakcompartiment. (bovendeksel)
9. Slangaansluiting
10. Groot wiel
"2-in-1" zuigkop
(spleet- en vloerborstelkop)

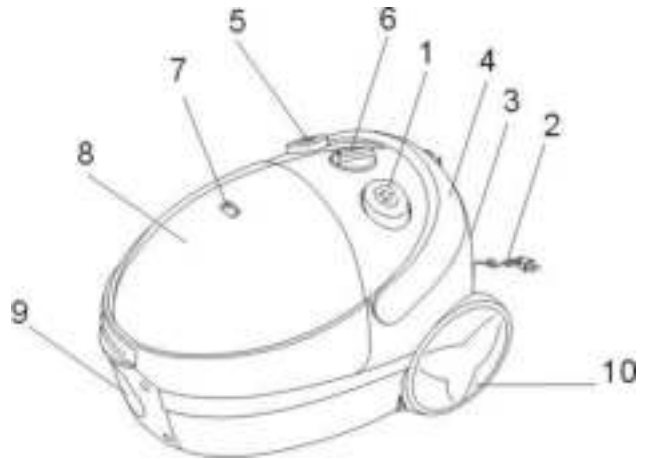

* Snoerprolmechanisme:

Trek het snoer (2) eruit tot de maximale lengte aangegeven met de gele markering.

Trek het snoer er nooit zover uit als tot de rode markering omdat het snoerprolmechanisme beschadigd kan raken. De bovengemelde schade valt niet onder de garantie.

Het oprollen.

Druk op de snoerprolknop (5) en begeleidt het snoer. Houdt het snoer vast om in de knoop raken te voorkomen.

De zuigkoppen:

Spleetkop/

Borstelkop: Voor het stofzuigen van stofferingen, gordijnen en in hoeken en spleten enz.

"2-in-1" zuigkop: Als dit ineengevouwen is, dan kan het gebruikt worden als een spleetkop. Als u gebruikt wilt maken van de borstelkop, trek dan het borsteldeel in de richting van de pijl totdat het vast klikt.

Vloerborstel: Om tapijten en gladde oppervlakken mee schoon te maken.

Gladde vloeren: Druk de hendel met het borstelsymbool naar beneden met uw voet. De borstel is nu zichtbaar.

Tapijten: Druk de tegenoverliggende hendel naar beneden.

Het losmaken van de zuigkoppen: Trek ze eraf ze onderwijl een beetje draaiend.

* Luchtklep:

Doe de luchtklep op de slanggreep open om de luchtstroom te regelen of om deeltjes die in de zuigkop zitten te verwijderen.

* Stofzakvuldisplay (7):

Houdt de slang in de lucht. Als de stofzakvuldisplay oplicht dan is de zak vol. Verwissel het dan.

* Het vervangen van de stofzak:

•Haal de stekker uit het stopcontact.

•Open het deksel van het stofzakcompartiment met de hendel (8) (totdat het vast klikt).

•Verwijder de stofzak door voorzichtig het vastzetmechanisme naar de achterkant te trekken om de stofzak beter toegankelijk te maken. Haal dan de stofzak eruit door het naar boven te trekken.

•Doe er een nieuwe stofzak in. Zorg ervoor dat de stofzak goed in het begeleidingsmechanisme zit. Doe het deksel zo dicht, dat het op zijn plaats klikt.

* Filter:

Uw apparaat heeft twee filters.

Het motorbeschermingsfilter (inlaatfilter):

Het inlaatfilter zit in het stofzakcompartiment. Het filter zit vertikaal in het achterdeel van de stofbehuizing. Verwijder het filter door het naar boven te trekken. Maak het motorbeschermingsfilter schoon na het verwisselen van de stofzakken.

Als het nodig is, kan het ook gewassen worden met warm water zonder schoonmaakmiddelen. Zet het pas terug nadat het helemaal droog geworden is!

Luchtuitlaatfilter:

Het apparaat heeft ook een uitlaatfilter. Dit filter zit aan de zijkant van uw apparaat achter het ventilatierooster.

Open het ventilatierooster door de het filterdeksel (3) naar "OPEN" te draaien.

Trek dan het rooster naar buiten toe. Verwijder het luchtuitlaatfilter en maak het zoals boven omschreven schoon. Zet het luchtuitlaatfilter goed terug en doe dan het ventilatierooster terug. Draai het luchtuitlaatfilterdeksel in de richting van 'DICHT'.

* **Schoonmaken en opbergen.**

Schoonmaken

- Haal de stekker uit het stopcontact voordat het apparaat schoongemaakt wordt.
- Maak de buitenkant schoon met een droge doek.

Opbergen

- Laat de motor helemaal afkoelen.
- Rol het snoer helemaal op.
- Zet het apparaat vertikaal of horizontaal weg om de haak van vloerborstel aan de klemmen aan de achterzijde van het apparaat te hangen.

Dit apparaat is getest volgens alle relevante huidige CE-richtlijnen, zoals elektromagnetisch compatibiliteit en lage voltages, en is gefabriceerd in overeenstemming met de meest recente veiligheidsregels.

Het apparaat is onderhevig aan technische veranderingen zonder voorafgaande mededeling!

* **Garantie**

Het door ons bedrijf geleverde apparaat heeft een garantiedekking van 24 maanden ingaand op de aanschafdatum (aanschafbon).

Tijdens de garantietermijn zal elke storing van het apparaat of zijn accessoires die veroorzaakt worden door materiaal of fabricage defecten kosteloos verholpen worden door het te repareren, of, te beslissen door ons, door het te vervangen.

De garantie services bevatten geen verlenging van de garantieduur noch geven zij recht op een nieuwe garantie!

Het garantiebewijs wordt geleverd door het bewijs van aanschaf. Zonder bewijs van aanschaf zal er geen kostenloze reparatie of vervanging plaatsvinden.

Als u een claim wenst te maken onder de garantie stuur dan het gehele apparaat terug in de originele verpakking naar uw dealer tezamen met de aanschafbon.

Schade aan de accessoires betekent niet dat automatisch de gehele machine gratis vervangen wordt. Neem in dergelijke gevallen contact op met onze hotline. Gebroken glas of gebroken plastic onderdelen worden altijd in rekening gebracht.

Defecten aan onderdelen die aan slijtage onderhevig zijn, en ook het schoonmaken, onderhouden of het vervangen van genoemde onderdelen worden niet gedekt door de garantie en dienen dus betaald te worden!

De garantie vervalt in het geval van onbevoegd repareren.

* **Na het aflopen van de garantietermijn.**

Na het aflopen van de garantietermijn kunnen reparaties uitgevoerd worden door de gekwalificeerde dealer reparatieservice tegen betaling van de uit de reparatie voortvloeiende kosten.

Technische gegevens

Functionerend Voltage: 220 – 240V – 50/60Hz.

Mesures de sécurité générales

Vérifiez que la tension sur la plaque nominale de cet appareil (220-240V) corresponde avec l'alimentation domestique de votre habitation.

- Lisez attentivement les instructions de fonctionnement avant de faire fonctionner l'appareil et conservez les instructions ainsi que la garantie, le ticket de caisse et si possible la boîte et l'emballage d'origine.
- Cet appareil est uniquement réservé à un usage domestique et ne doit être utilisé seulement dans l'objectif pour lequel il a été conçu. Cet appareil n'est pas conçu pour un usage à titre commercial. Ne pas l'utiliser à l'extérieur (sauf s'il est conçu pour ça). Conservez à l'écart des sources de chaleur, de la lumière directe du soleil, de l'humidité (ne jamais le plonger dans l'eau ou tout autre liquide) et à l'écart des bords coupants. N'utilisez pas l'appareil si vous avez les mains mouillées, si l'appareil est humide ou mouillé, débranchez-le immédiatement. Ne le placez pas dans l'eau.
- Lorsque vous nettoyez ou rangez votre aspirateur, éteignez-le et retirez toujours la prise de la prise murale (tirez sur la prise et non pas sur le câble), si vous n'utilisez pas l'appareil, retirez les accessoires fournis.
- Ne faites pas fonctionner cet appareil sans surveillance. Si vous devez quitter la pièce, éteignez toujours l'appareil et débranchez-le de la prise murale (tirez sur la prise et non pas sur le fil).
- Pour protéger les enfants des dangers que représentent les appareils électriques, assurez-vous que le câble ne pend pas et que les enfants ne puissent pas avoir accès à l'appareil.
- Vérifiez régulièrement que l'appareil, le câble et la prise ne sont pas endommagés. N'utilisez pas l'appareil s'il est endommagé.
- N'essayez pas de réparer l'appareil par vous-même. Toujours contacter un technicien agréé. Pour éviter tout exposition aux dangers, faites toujours remplacer un câble défectueux par le fabricant uniquement ou par le service client ou encore par du personnel qualifié et avec un câble de même type.
- Utilisez uniquement les pièces de rechange d'origine.
- Prenez garde aux 'Mesures de Sécurité Importantes' suivantes.

* **Mesures de Sécurité Importantes**

- N'aspirez pas de liquides!

- N'aspirez pas des cendres chaudes ou des objets pointus ou coupants!
- N'utilisez pas l'aspirateur dans des pièces humides!
- Ne jamais utiliser l'appareil sans filtre. Vérifiez que le filtre est correctement placé!
- Conservez les cheveux, les vêtements et les parties du corps à l'écart du bec aspirant pendant le fonctionnement!
- Conservez l'aspirateur à l'écart des sources de chaleur comme les radiateurs, fours, etc.!

* Démarrage

- Insérez l'embout du tuyau d'aspiration dans le raccord du tuyau (9) jusqu'à ce qu'il se mette en place avec un déclic. Pour se faire, veuillez appuyer en même temps sur les boutons. Pour relâcher le tuyau de nouveau, veuillez appuyer sur les boutons encore une fois sur l'embout de raccord.
- Conservez les boutons enfoncés puis tirez le tuyau.
- Veuillez attacher le tube d'aspiration télescopique sur l'embout d'attache (voir la section "Tube d'aspiration").
- Puis assemblez l'embout pour le sol et/ou les accessoires.

* Utiliser l'appareil

- Déroulez la longueur du câble (2) que vous désirez.
- Insérez la prise d'alimentation principale dans une prise murale 230 V, 50 Hz installée aux normes.
- Allumez l'appareil avec l'interrupteur on/off (1) en poussant le régulateur vers le bas
- Réglez la puissance d'aspiration en tournant le régulateur de puissance (6).
- Aspirez à une vitesse régulière. Aucune nécessité d'exercer de la force.
- Attention: faites attention à la distance de la surface à aspirer en fonction de la longueur du câble.

* Régulateur de la puissance d'aspiration

Puissance faible: pour les rideaux et les matériaux fragiles

Puissance moyenne: pour les longs tapis ou les textiles recouvrant les sols

Puissance forte: pour les tapis et sols rugueux

* Tube d'aspiration télescopique

- Il est donc possible d'adapter la hauteur du tube en fonction de votre taille. Déverrouillez l'ensemble en tournant la partie la plus large du tube d'aspiration vers la gauche.
- Déplacez le tube d'aspiration comme vous le désirez. Pour verrouiller l'ensemble, tournez l'ensemble la partie la plus large du tube d'aspiration vers la droite.

* Aperçu des composants

1. Interrupteur On/off
2. Câble & Prise
3. Couvercle du filtre – Filtre d'évacuation
4. Poignée de transport
5. Bouton de rembobinage du câble
6. Régulateur de puissance d'aspiration
7. Affichage de la jauge du sac à poussière
8. Poignée pour ouvrir le compartiment du sac à poussière (couvercle du dessus)
9. Connexion du tuyau
10. Roue Tuyau "2-en-1" (embout et brosse pour les rainures)

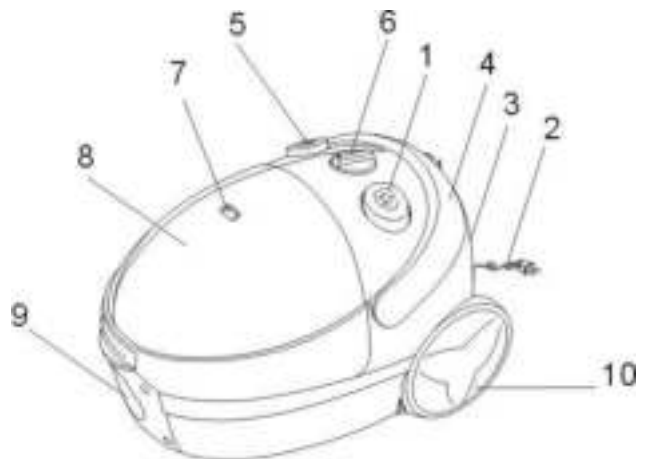

* Dispositif de rembobinage du câble:

Tirez le câble (2) jusqu'à la longueur indiquée par la marque jaune.

Ne pas tirer le cordon au-delà de la marque rouge car le dispositif de rembobinage du câble pourrait s'endommager.

Les dommages en question ne seront pas couverts par la garantie.

Rembobiner

Appuyez sur le bouton du rembobinage (5) et guidez le câble. Tenez le câble pour éviter qu'il ne s'emmêle.

Accessoire pour embout:

Embout avec fente/Embout avec brosse: pour les rideaux et les garnitures de sièges, dans les coins et les endroits inaccessibles etc.

Embout "2-en-1": une fois replié il peut être utilisé comme embout pour les rainures. Si vous souhaitez utiliser l'embout avec la brosse, tirez la partie de la brosse dans la direction des flèches jusqu'à ce qu'il se mette en place.

Embout pour le sol: pour nettoyer les tapis et les surfaces lisses.

Sols réguliers: poussez avec votre pied vers le bas le levier avec le symbole de la brosse. La brosse sortira.

Tapis: appuyez le levier opposé.

Retirer les embouts: retirer les en les tournant légèrement.

*** Régulation de l'air:**

Ouvrez le bouton glisseur sur la poignée du tuyau afin de réguler le flux de l'air ou pour enlever toutes particules qui pourraient être collées sur l'embout.

*** Jauge pour le remplacement du sac à poussière (7):**

Tenez le tuyau en l'air. Si le témoin lumineux du sac à poussière change de couleur alors le sac doit être remplacé car il est plein.

*** Changer le sac à poussière:**

- Débranchez la prise de la prise murale.
- Ouvrez le couvercle du compartiment du sac à poussière par la poignée (8) (jusqu'à ce qu'il se mette en place avec un déclic).
- Retirez le sac en tirant doucement sur l'attache qui le fixe vers l'arrière pour rendre le sac plus facilement accessible. Puis retirez le sac de poussière en le tirant vers le haut.
- Insérez un sac neuf. Veuillez vous assurer que le sac est bien placé à l'intérieur du mécanisme guide. Fermez le couvercle afin qu'il se mette en place.

*** Filtre:**

Votre appareil possède deux filtres.

Filtre pour la protection du moteur (filtre pour entrée d'air):

Le filtre pour l'entrée d'air est localisé dans le compartiment du sac à poussière. Le filtre est placé à la verticale dans le châssis arrière du compartiment à poussière. Retirez le filtre en le tirant vers le haut. Nettoyez le filtre pour la protection du moteur une fois que le sac à poussière a été changé. Si nécessaire, le filtre peut également être lavé sous l'eau chaude sans autre produit. Remplacez en place une fois qu'il est complètement sec!

Filtre d'évacuation de l'air:

L'appareil est également équipé d'un filtre d'évacuation de l'air. Ce filtre peut être trouvé sur le côté de votre appareil derrière la grille de ventilation.

Ouvrez la grille de ventilation en tournant le couvercle du filtre (3) dans le sens "OPEN" (OUVRIR).

Puis tirez la grille hors du réceptacle vers l'avant. Retirez le filtre et nettoyez-le comme indiqué ci-dessus. Veuillez insérer le filtre correctement puis fermez la grille de ventilation. Veuillez tourner le couvercle dans le sens du mot "LOCK" (VERROUILLAGE).

***Nettoyage et rangement**

Nettoyage

- Débranchez la prise de la prise murale avant le nettoyage!
- Nettoyez le châssis avec un linge sec.

Rangement

- Laissez l'appareil refroidir complètement.
- Rembobinez entièrement le câble.
- Positionnez l'appareil soit à la verticale ou à l'horizontale afin de pouvoir suspendre le crochet sur l'embout pour les sols sur le clip à l'arrière de l'appareil.

Cet appareil a été testé en accord avec toutes les directives CE en cours relatives à ce type d'appareil comme la compatibilité électromagnétique et les directives sur les appareils à basse tension et a été fabriqué en conformité avec les dernières mesures de sécurité.

Sujet à des changements techniques sans avis préalable!

*** Garantie**

L'appareil fourni par notre Compagnie est couvert pour 24 mois à partir de la date d'achat (ticket de caisse).

Durant la garantie, tout défaut de l'appareil ou défaut sur les accessoires, défaut sur les matériaux ou sur la fabrication seront éliminés gratuitement par le biais d'une réparation ou, à notre discrétion, par un remplacement. Nos services de garantie ne prévoient pas une extension de la garantie ou ne donnent aucun droit à un renouvellement de garantie!

La preuve de la garantie est donnée par la preuve d'achat. Sans preuve d'achat, aucun remplacement ou réparation gratuits ne pourront être effectués.

Si vous souhaitez faire une réclamation sous la garantie, veuillez retourner l'appareil dans son intégralité dans son emballage d'origine à votre revendeur avec le ticket de caisse.

Les dommages sur les accessoires ne signifient pas automatiquement le remplacement gratuit de l'appareil dans son intégralité. Dans ces cas là, veuillez contacter l'assistance en ligne. Les verres cassés ou la casse des composants en plastiques sont toujours susceptibles d'être payants.

Les défauts sur les parties consommables ou les parties destinées à être portées, ainsi que le nettoyage, l'entretien ou le remplacement des dites parties ne sont pas couverts par la garantie et doivent être par conséquent payés!

La garantie s'étendra dans les cas de falsification non autorisée.

* **Après la date d'expiration de la garantie**

Après la date d'expiration de la garantie, les réparations peuvent être effectuées par le revendeur compétent ou le service de réparation contre le paiement des coûts encourus.

Données Techniques

Tension de fonctionnement: 220-240V-50/60Hz

* **Allgemeine Sicherheitshinweise**

Vergewissern Sie sich, dass die Spannung auf dem Typenschild mit Ihrer Netzspannung übereinstimmt (220-240V).

- Bedienungsanleitung und Garantiebestimmungen bitte lesen und aufbewahren, bevor Sie das Gerät benutzen. Bewahren Sie ebenfalls den Kaufbeleg und die Verpackungsmaterialien auf.
- Das Gerät ist nur für den Heimgebrauch ausgelegt, nicht für gewerbliche Nutzung. Nicht im Freien verwenden (es sei denn, es ist ausdrücklich für den Gebrauch im Freien bestimmt). Nicht in unmittelbarer Nähe von Wärmequellen oder in direkter Sonneneinstrahlung oder hoher Luftfeuchtigkeit aufbewahren. Nicht in Wasser oder andere Flüssigkeiten eintauchen, scharfe Kanten vermeiden. Gerät nicht mit feuchten Händen betreiben. Ist das Gerät feucht oder nass, bitte Netzstecker ziehen.
- Vor dem Reinigen oder Aufbewahren stets ausschalten und Netzstecker ziehen (immer am Stecker anfassen, nicht am Kabel). Bei Nichtbenutzung Zubehörteile abnehmen.
- Gerät nicht unbeaufsichtigt in Betrieb lassen.
- Netzkabel nicht herunterhängen lassen, damit sich Kinder nicht verletzen können, Gerät kindersicher aufbewahren.
- Überprüfen Sie Gerät, Netzkabel und -stecker regelmäßig auf Beschädigung. Beschädigtes Gerät nicht benutzen.
- Nehmen Sie Reparaturen nicht selbst vor, wenden Sie sich stets an einen autorisierten Kundendienst. Lassen Sie ein beschädigtes Netzkabel stets von einem qualifizierten Elektrofachmann ersetzen.
- Benutzen Sie ausschließlich Original Zubehör und Ersatzteile.
- Bitte beachten Sie die nachstehenden „Besonderen Sicherheitshinweise“.

* **Besondere Sicherheitshinweise**

- Saugen Sie keine Flüssigkeiten auf!
- Saugen Sie keine heiße Asche oder scharfkantige Gegenstände auf!
- Benutzen Sie das Gerät nicht in feuchten Räumen!
- Nicht ohne Filter benutzen. Überprüfen Sie den korrekten Sitz der Filter!
- Halten Sie Haar, Kleidung und Körperteile von der Düse fern!
- Nicht in unmittelbarer Nähe von Wärmequellen aufbewahren!

GB

* **Vorbereitung**

- Setzen Sie den Saugschlauch im Anschluss (9) ein, bis er einrastet. Drücken Sie hierzu die Clips auf beiden Seiten.
- Halten Sie die Clips gedrückt und ziehen den Saugschlauch ab.
- Setzen Sie das Saugrohr am Handgriff des Saugschlauchs an (siehe Kapitel Saugrohr).
- Schließen Sie nun Bodenbürste oder sonstiges Zubehör an.

* **Bedienungshinweise**

- Ziehen Sie das Netzkabel (2) auf die gewünschte Länge heraus.
- Stecken Sie den Netzstecker in die Steckdose (230V~ 50 Hz).
- Schalten Sie das Gerät am EIN/AUS-Schalter (1) ein.
- Stellen Sie die Saugkraft (6) ein.
- Saugen Sie gleichmäßig und ohne Druck auszuüben.
- Achtung: Achten Sie auf die Reichweite des Kabels.

* **Saugkraftregler**

Geringe Saugkraft: Gardinen und empfindliche Textilien.

Mittlere Saugkraft: Langflorige Teppiche und Teppichböden.

Hohe Saugkraft: Läufer und harte Böden.

* **Saugrohr:**

- Hiermit stellen Sie auf Ihre eigene Körpergröße ein. Entsperren Sie die Kupplung durch Drehung nach links.
- Ziehen Sie das Saugrohr auf die gewünschte Länge aus. Zum Sperren der Kupplung drehen Sie nach rechts.

GB

* Einzelteile und Bedienelemente

1. EIN/AUS-Schalter
2. Netzkabel und -stecker
3. Filterabdeckung - Luftaustritt
4. Tragegriff
5. Kabelaufwicklung
6. Saugkraftregler
7. Füllanzeige
8. Handgriff zum Öffnen des Staubbeutel-fachs (vordere Abdeckung)
9. Anschluss Saugschlauch
10. Großes Hinterrad
2-in-1-Düse
(Spaltenbürste)

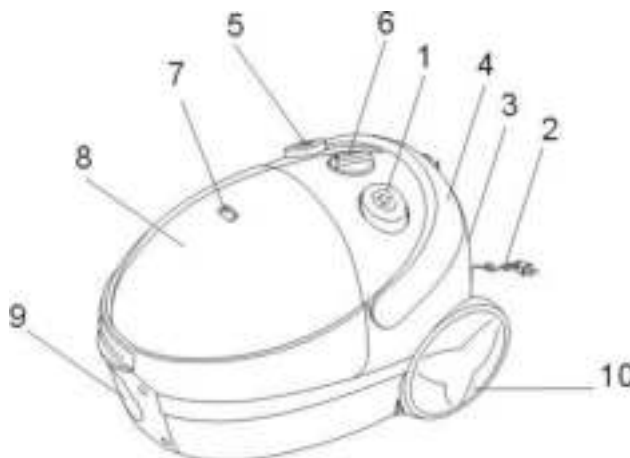

* Kabelaufwicklung:

Ziehen Sie das Netzkabel (2) bis zum Maximalmarke (gelb) heraus.

Ziehen Sie das Kabel nicht über die rote Höchstmarkierung heraus, das kann zu Schäden am Aufspulmechanismus führen.

Beschädigung ist nicht von der Garantie abgedeckt.

Aufwicklung

Drücken sie die Kabelaufwicklungstaste (5). Halten Sie das Kabel, um ein Ausschlagen zu vermeiden.

Aufsteckbürsten:

Spaltenbürste

Bürstendüse: Für Möbel, Gardinen, Ecken und Spalten.

2-in-1-Düse: Zusammengefaltet für Vertiefungen und Ritzen, Bürsten in Pfeilrichtung herausziehen bis sie einrasten.

Bodenbürste: Für Teppiche und glatte Böden.

Glatte Böden: Drücken Sie den Hebel herunter, die Bürsten kommen hervor.

Teppiche: Gegenüberliegenden Hebel herunterdrücken.

Düsen abnehmen: Leicht abdrehen.

* Luftstromregler:

Die Saugleistung kann mit dem Luftstromregler am Handgriff eingestellt werden. Geschlossen für höchste Saugleistung, geöffnet für reduzierte Saugleistung.

* Staubbeutelanzeige (7):

Halten Sie den Saugschlauch aufrecht. Leuchtet die Kontrollanzeige auf, dann ist es jetzt an der Zeit, den Staubbeutel auszuwechseln.

* Austauschen des Staubbeutels:

- Ziehen Sie den Netzstecker.
- Öffnen Sie die Abdeckung mit dem Handgriff (8).
- Entnehmen Sie den Staubbeutel, indem Sie die Halterungen leicht nach hinten drücken. Ziehen Sie den Staubbeutel nach oben heraus.
- Setzen Sie einen neuen Staubbeutel ein. Achten Sie darauf, dass er korrekt einsitzt. Schließen Sie die Abdeckung bis sie einrastet.

* Filter:

Das Gerät hat zwei Filter.

Motorfilter (Einlassfilter):

Der Einlassfilter befindet sich im Staubbeutel-fach aufrecht im hinteren Bereich. Entnehmen Sie den Filter nach oben. Reinigen Sie den Filter nach jedem Staubbeutelwechsel. Der Filter kann ebenfalls in klarem warmem Wasser ausgewaschen werden. Setzen Sie ihn nur vollkommen trocken zurück!

Luftaustrittsfilter:

Das Gerät hat ebenfalls einen Luftaustrittsfilter, er befindet sich seitlich hinter dem Luftaustritt.

Öffnen Sie den Luftaustritt (3) in Richtung OPEN.

Ziehen Sie das Gitter nach vorn. Reinigen Sie den Filter wie oben bereits beschrieben und setzen ihn richtig herum zurück. Schließen Sie die Abdeckung wieder in Richtung LOCK.

*Reinigung und Aufbewahrung

Reinigung

- Ziehen Sie vor dem Reinigen stets den Netzstecker!
- Reinigen Sie das Gehäuse mit einem feuchten Tuch.

Aufbewahrung

- Lassen Sie das Gerät vollständig abkühlen.
 - Wickeln Sie das Kabel vollständig auf.
 - Bewahren Sie das Gerät liegend oder stehend auf und hängen die Bodenbürste in der entsprechenden Halterung ein.
- Dieses Gerät wurde entsprechend der CE Richtlinien geprüft (elektromagnetische Verträglichkeit, Niedervoltgeräte). Änderungen, auch ohne Vorankündigung, vorbehalten!

*** Garantie**

Das Gerät kommt mit einer 24-monatigen Garantie ab Kaufdatum.

Während der Garantiezeit übernehmen wir für Material- und Herstellungsfehler volle Garantie, entweder durch Austausch oder Reparatur. Hierdurch verlängert sich der ursprüngliche Garantiezeitraum nicht!

Bitte belegen Sie Ihre Garantieansprüche mit dem Kaufbeleg.

Im Garantiefall wenden Sie sich bitte mit dem Gerät in der Originalverpackung und dem Kaufbeleg an Ihren Fachhändler.

Sind Zubehörteile beschädigt, dann führt das nicht automatisch zum Ersatz des Geräts. Wenden Sie sich in einem solchen Fall bitte an unsere Hotline. Glasbruch oder gebrochene Kunststoffteile werden nicht kostenfrei ersetzt.

Verbrauchsteile sind von der Garantie ausgeschlossen!

Nichtautorisierter Eingriff in das Gerät führt zum Verfall aller Garantieansprüche.

*** Nach Ablauf der Garantie**

Wenden Sie sich an einen autorisierten Kundendienst, Reparatur und Wartung sind kostenpflichtig.

Technische Daten

Speisung: 220-240V~50/60Hz

*** General Safety Instructions**

Make sure, that your mains power is corresponding with the voltage of this appliance (220-240V)

- Read the operating instructions carefully before putting the appliance into operation and keep the instructions including the warranty, the receipt and, if possible, the box with the internal packing.
- The appliance is designed exclusively for private use and for the envisaged purpose. This appliance is not fit for commercial use. Do not use it outdoors (except if it is designed to be used outdoors). Keep it away from sources of heat, direct sunlight, humidity (never dip it into any liquid) and sharp edges. Do not use the appliance with wet hands. If the appliance is humid or wet, unplug it immediately. Do not put it in water.
- When cleaning or putting it away, switch off the appliance and always pull out the plug from the socket (pull on the plug, not the cable) if the appliance is not being used and remove the attached accessories.
- Do not operate the machine without supervision. If you should leave the workplace, always switch the machine off or remove the plug from the socket (pull the plug itself, not the lead).
- To protect children from the dangers posed by electrical appliances, make sure that the cable is hanging low and that children do not have access to the appliance.
- Check the appliance, the cable and the plug for damage on a regular basis. Do not use the appliance if it is damaged.
- Do not try to repair the appliance on your own. Always contact an authorized technician. To avoid the exposure to danger, always have a faulty cable be replaced only by the manufacturer, by our customer service or by a qualified person and with a cable of the same type.
- Use only original spare parts.
- Pay careful attention to the following "Special Safety Instructions".

*** Special Safety Instructions**

- Do not suck up liquids!
- Do not suck up hot ashes or pointed or sharp objects!
- Do not use the appliance in humid rooms!
- Never use without the filter. Check that the filter is inserted correctly!
- hair, clothing and body parts away from the vacuum nozzle during use!
- Keep the vacuum cleaner away from sources of heat like radiators, ovens, etc.!

***Start-up**

- Insert the connection head of the suction hose into the hose connector (9) until it locks in place. To do so, please press the buttons simultaneously. In order to release the hose again, please press the buttons once more on the connection head.

- Keep the buttons pressed down and then pull out the hose.
- Please attach the telescopic suction tube to the grip end (see section "Suction Tube").
- Then assemble the floor nozzle and/or the accessories.

*** Using the Appliance**

- Unwind the length of cable (2) you require.
- Insert the mains plug into a correctly installed 230 V, 50 Hz power socket. Turn on the device with the on/off switch (1) by pushing the regulator downwards.
- Adjust the suction power by turning the suction power regulator (6).
- Vacuum at a steady speed. There is no need to exert pressure.
- Attention: pay attention to the range that can be covered with the cable length.

*** Vacuum power regulator**

Low vacuum power: For curtains and delicate fabrics

Medium vacuum power: For long-pile carpets and textile flooring

High vacuum power: For sturdy rugs and floors

*** Telescopic Suction Tube:**

- This makes it possible to adapt the height to your individual body size. Unlock the coupling by turning the wide section of the suction tube to the left.
- Move the suction tube as required. To lock the coupling, turn the wide suction tube to the right.

*** Overview the components**

1. On/off switch
 2. Cable & Plug
 3. Filter cover - Outlet filter
 4. Carrying handle
 5. Cable-winding key
 6. Vacuum power regulator
 7. Dust bag filling display
 8. Handle for opening the dust bag compartment (front cover)
 9. Hose connection
 10. Big wheel
- "2-in-1" nozzle (groove and brush nozzle)

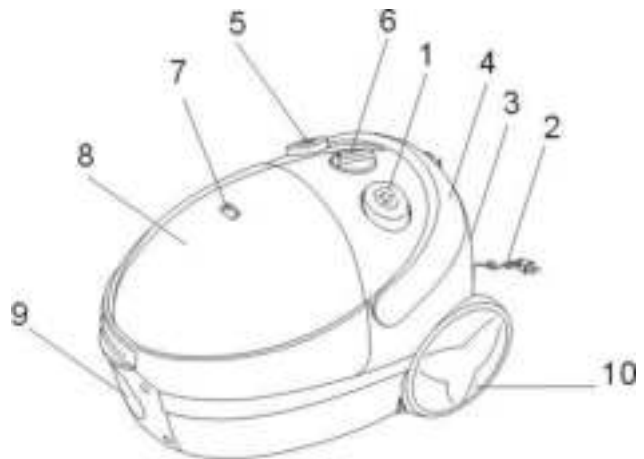

*** Cable winding device:**

Pull out the cable (1) up to the maximum length indicated with the yellow mark.

Never pull the cable out up to the red mark as the cable winding can be damaged.

Said damages are not covered by the warranty.

Winding

Press the cable (5) winding button and guide the cable. Hold the cable to avoid wrapping.

Nozzle Attachment:

Crevice nozzle/

Brush nozzle: For vacuuming upholstery, curtains and in corners and crevices etc.

"2-in-1" nozzle: When this is folded together it can be used as a groove nozzle. If you would like to use the brush nozzle, pull the brush section in the direction of the arrow until it locks in place.

Floor nozzle: To clean carpets or smooth surfaces.

Smooth floors: Press down the lever with the brush symbol with your foot. The brush is now visible.

Carpets: Press down the opposite lever.

Releasing the nozzles: Pull these off while turning slightly.

*** Air Slide:**

Open the air slide on the hose handle in order to regulate the airflow or to clear any particles sticking to the nozzle.

*** Dust bag replacement display (7):**

Hold the hose up into air. If the dust bag change display lights up, the bag is full. Please change it.

*** Changing the dust bag:**

- Pull the plug out of the socket.
- Open the lid of the dust bag compartment by the handle (9) (until it locks in place).
- Remove the bag by pulling the fixing device carefully towards the rear in order to make the bag more easily accessible. Then remove the dust bag by pulling it upwards.
- Insert a new bag. Please ensure that the bag is located correctly in the guide mechanism. Close the cover so that it snaps into place.

*** Filter:**

Your appliance has two filters.

Motor protection filter (inlet filter):

The inlet filter is located in the dust bag compartment. The filter is located vertically in the rear section of the dust housing. Remove the filter by pulling upwards. Clean the engine protection filter after dust bag changes. If necessary, the filter can

also be washed in warm water without any additives. Place it back into place only once it is completely dry!

Outlet filter:

The appliance is also equipped with an outlet filter. This filter is to be found on the side of your device behind the ventilation grille.

Open the ventilation grille by turning the filter cover (9) in the direction of "OPEN".

Then pull the grille out towards the front. Remove the filter and clean as described above. Please reinsert the filter correctly and then close the ventilation grille. Please turn the filter cover in the direction of "LOCK".

***Cleaning and storage**

Cleaning

- Pull the plug out of the socket before cleaning!
- Clean the casing with a dry cloth.

Storage

- Let the iron cool down completely.
- Wind the cable completely.
- Position the device either horizontally or vertically in order to suspend the hook on the floor nozzle in the parking assistance on the rear or the bottom of the device.

This device has been tested according to all relevant current CE guidelines, such as electromagnetic compatibility and low voltage directives, and has been constructed in accordance with the latest safety regulations.

Subject to technical changes without prior notice!

*** Guarantee**

The device supplied by our Company is covered by 24 month guarantee starting on the date of purchase (receipt).

During the life of the guarantee any fault of the device or its accessories to material or manufacturing defects will be eliminated free of charge by repairing or, at our discretion, by replacing it. The guarantee services do not entail an extension of the life of the guarantee nor do they give rise to any right to a new guarantee!

Proof of the guarantee is provided by the proof of purchase. Without proof of purchase no free replacement or repair will be carried out.

If you wish to make a claim under the guarantee please return the entire machine in the original packaging to your dealer together with the receipt.

Damage to accessories does not mean automatic free replacement of the whole machine. In such cases please contact our hotline. Broken glass or breakage of plastic parts are always subject to a charge.

Defects to consumables or parts subject to wearing, as well as cleaning, maintenance or the replacement of said parts are not covered by the guarantee and hence are to be paid!

The guarantee lapses in case of unauthorized tampering.

*** After the expiry of the guarantee**

After the expiry of the guarantee repairs can be carried by the competent dealer or repair service against the payment of the ensuing costs.

Technical Data

Operating Voltage:220-240V-50/60Hz

*** Norme generali di sicurezza**

Accertarsi che il voltaggio di rete corrisponde a quello riportato sulla piastrina identificativa dell'apparecchio (220-240V)

- Leggere attentamente le istruzioni operative prima di utilizzare l'apparecchio e conservare le istruzioni insieme alla garanzia, allo scontrino e, se possibile, alla scatola con gli imballaggi interni.

- L'apparecchio è destinato esclusivamente all'uso domestico e all'uso conforme. L'apparecchio non è destinato all'uso commerciale. Non utilizzare all'aperto (a meno che non sia progettato per essere utilizzato all'esterno). Tenere lontano da fonti di calore, luce del sole diretta, umidità (non immergere in liquidi) e superfici affilate. Non utilizzare l'apparecchio con le mani bagnate. Se l'apparecchio è umido o bagnato, scollegarlo immediatamente dalla presa. Non immergere in acqua.
- Quando si effettua la pulizia o si ripone l'apparecchio, spegnerlo e scollegare sempre la spina dalla presa (tirare la spina, non il cavo) se l'apparecchio non viene utilizzato e rimuovere gli accessori.
- Non utilizzare l'apparecchio senza supervisione. Se ci si deve allontanare, spegnere la macchina o rimuovere la spina dalla presa. (tirare la spina, non il cavo)
- Per proteggere i bambini dai pericoli derivanti dagli apparecchi elettrici, verificare che il cavo non sia tirato e tenere fuori dalla portata dei bambini.
- Verificare regolarmente l'eventuale presenza di danni all'apparecchio, al cavo e alla presa. Non utilizzare se si riscontrano danni.
- Non cercare di effettuare da soli le riparazioni. Contattare sempre un tecnico autorizzato. Per evitare pericoli, il cavo danneggiato deve essere sostituito solo dal produttore, dal centro assistenza o da personale qualificato con un cavo dello stesso tipo.
- Utilizzare solo pezzi di ricambio originali.
- Prestare la massima attenzione alle seguenti "norme speciali di sicurezza".

* Norme speciali di sicurezza

- Non aspirare liquidi!
- Non aspirare ceneri bollenti o oggetti appuntiti o affilati!
- Non utilizzare l'apparecchio in stanze umide!
- Non utilizzare senza filtro. Verificare che il filtro sia inserito correttamente!
- Tenere lontani capelli, vestiti e parti del corpo dalla bocchetta dell'aspirapolvere durante l'uso!
- Tenere lontano da fonti di calore come radiatori, forni ecc.!

* Avvio

- Inserire in posizione la testa di collegamento del tubo di aspirazione nel connettore del tubo (9) premendo i pulsanti simultaneamente. Per rilasciare il tubo, premere nuovamente i pulsanti sulla testa di collegamento.
- Tenere premuti i pulsanti, quindi estrarre il tubo.
- Montare il tubo telescopico sul terminale (vedi sezione "tubo di aspirazione").
- Assemblare la spazzola per pavimenti e/o gli accessori.

* Utilizzare l'apparecchio

- Svolgere il cavo (2) per la lunghezza desiderata.
- Inserire la spina in una presa corretta 230 V, 50 Hz.
- Accendere l'apparecchio con l'interruttore on/off (1) premendo il regolatore verso il basso.
- Regolare la potenza ruotando il regolatore della potenza di aspirazione (6).
- Aspirapolvere a velocità costante. Non è necessario aumentare la pressione.
- Attenzione: prestare attenzione alla distanza che può essere coperta dal cavo.

* Regolatore della potenza dell'aspirapolvere

Potenza bassa: per tende e tessuti delicati

Potenza media: per tappeti e pavimenti di tessuto

Potenza alta: per tappeti e pavimenti duri

* Tubo di aspirazione telescopico:

- Consente di adattare la lunghezza in base alle proprie necessità. Sbloccare ruotando la sezione del tubo verso sinistra.
- Regolare il tubo come desiderato. Per bloccarlo, ruotare il tubo verso destra.

* Panoramica dei componenti

1. Interruttore on/off
2. Cavo & spina
3. Copertura filtro – uscita filtro
4. Maniglia per il trasporto
5. Tasto riavvolgicavo
6. Regolatore potenza aspirapolvere
7. Display riempimento sacchetto della polvere
8. Maniglia per l'apertura del compartimento del sacchetto della polvere

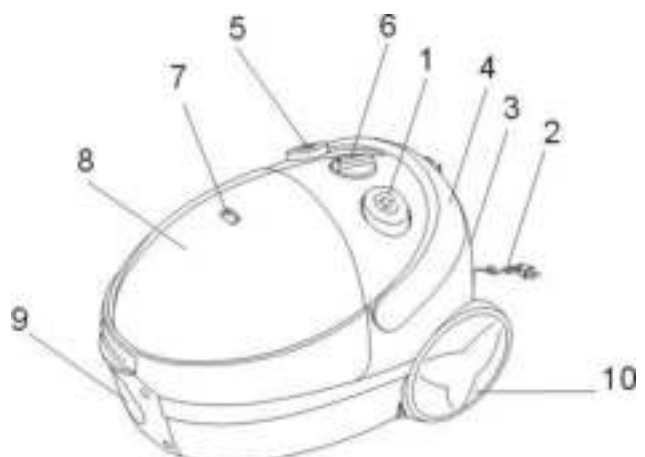

(copertura anteriore)
9. Collegamento flessibile
10. Ruota
bocchetta "2-in-1"
(bocchetta per scanalature e spazzola)

*** Dispositivo riavvolgicavo:**

Estrarre completamente il cavo (2) fino alla lunghezza massima indicata dalla marcatura gialla. Non estrarre il cavo oltre la marcatura rossa per evitare che il cavo stesso si danneggi. Tali danni non sono coperti dalla garanzia.

Riavvolgimento

Premere il pulsante di riavvolgimento (5) e guidare il cavo. Tenere il cavo per evitare che si annodi.

Accessori:

Bocchetta per fessure/

Bocchetta a spazzola: per aspirare soprammobili, tende, in angoli e fessure, ecc.

Bocchetta "2-in-1": quando è richiusa può essere usata come bocchetta per le scanalature. Se si desidera utilizzare la bocchetta spazzola, tirare la sezione della spazzola nella direzione della freccia fino a quando si blocca in posizione.

Spazzola da pavimento: per pulire tappeti o superfici lisce.

Pavimenti lisci: premere con il piede la leva con il simbolo della spazzola. Ora la spazzola è visibile.

Tappeti: Premere la leva opposta.

Rilasciare gli accessori: estrarre ruotando leggermente.

*** Presa dell'aria:**

Aprire la presa dell'aria sul manico del flessibile per regolare il flusso dell'aria o per rimuovere eventuali particelle che intasano la bocchetta.

*** Display sostituzione sacchetto della polvere (7):**

Tenere il flessibile in alto. Se il display del sacchetto della polvere si accende, allora è pieno. Effettuare la sostituzione.

*** Sostituzione del sacchetto della polvere:**

- Rimuovere la spina dalla presa.
- Aprire il coperchio del compartimento del sacchetto utilizzando la maniglia (8) (fino a quando si blocca in posizione).
- Rimuovere il sacchetto tirando indietro con attenzione il dispositivo di fissaggio affinché il sacchetto sia più facilmente accessibile, quindi rimuovere il sacchetto tirandolo verso l'alto.
- Inserire un nuovo sacchetto. Accertarsi che il sacchetto sia collocato correttamente nel meccanismo di guida. Chiudere la copertura verificando che sia bloccata in posizione.

*** Filtro:**

L'apparecchio dispone di due filtri.

Filtro di protezione del motore (filtro di entrata):

Il filtro di entrata si trova nel compartimento del sacchetto della polvere ed è posizionato verticalmente nella parte posteriore dell'alloggiamento. Rimuovere il filtro tirandolo verso l'alto. Pulire il filtro di protezione del motore una volta sostituito il sacchetto della polvere.

Se necessario il filtro può essere lavato in acqua calda senza additivi. Rimontare solo quando completamente asciutto!

Filtro di uscita:

L'apparecchio dispone anche di un filtro di uscita. Il filtro si trova sul lato dell'apparecchio dietro la griglia di ventilazione.

Aprire la griglia di ventilazione ruotando la copertura del filtro (3) in direzione "OPEN", quindi tirare la griglia verso di sé.

Rimuovere il filtro e pulirlo come descritto sopra. Reinserire il filtro correttamente, quindi chiudere la griglia di ventilazione. Ruotare la copertura del filtro in direzione "LOCK".

***Come pulire e riporre l'apparecchio**

Pulizia

- Scollegare la presa prima di effettuare la pulizia!
- Pulire la struttura con un panno asciutto.

Riporre l'apparecchio

- Lasciare raffreddare completamente.
- Avvolgere il cavo.
- Posizionare l'apparecchio orizzontalmente o verticalmente per sospendere il gancio sulla spazzola per pavimenti sulla parte posteriore ed inferiore dell'apparecchio.

Questo dispositivo è testato in conformità alle linee guida CEE attualmente in vigore, relativamente alle direttive in materia di compatibilità elettromagnetica e basso voltaggio, ed è stato costruito in conformità alle più recenti disposizioni di sicurezza.

Soggetto a modifiche tecniche senza previa notifica!

* **Garanzia**

L'apparecchio fornito dalla Ditta è coperto da una garanzia di 24 mesi che decorre dalla data di acquisto riportata sullo scontrino.

Per tutta la durata della garanzia qualsiasi difetto di materiale o di produzione dell'apparecchio o degli accessori verrà eliminato gratuitamente tramite riparazione o, a discrezione, sostituzione. I servizi di garanzia non comportano l'estensione della garanzia né danno diritto a una nuova garanzia!

La garanzia è valida in base allo scontrino. Se non è possibile provare l'acquisto, non verranno effettuate sostituzioni o riparazioni gratuite

Se si desidera avvalersi della garanzia, restituire la macchina con l'imballaggio originale al rivenditore insieme allo scontrino.

Eventuali danni agli accessori non comportano l'automatica sostituzione gratuita dell'intera macchina. Per tali eventualità contattare la nostra hotline. Vetri rotti o rottura di parti in plastica sono sempre soggetti a pagamento.

Difetti di parti soggette ad usura, nonché pulizia, manutenzione e sostituzione di dette parti non sono coperte da garanzia e sono pertanto soggette a pagamento!

La garanzia decade in caso di interventi non autorizzati.

* **Una volta terminata la copertura della garanzia**

Una volta terminata la copertura della garanzia le riparazioni possono essere effettuate da un rivenditore competente o da un centro di assistenza dietro pagamento dei relativi costi.

Dati tecnici

Voltaggio operativo:220-240V-50/60Hz

* **Instrucciones generales de seguridad**

Asegúrese de que su el voltaje de su toma de corriente corresponde al voltaje de su aparato eléctrico. (220-240V)

- Lea estas instrucciones de funcionamiento detenidamente antes de poner en marcha este aparato y conserve estas instrucciones, incluida la garantía, el recibo y si es posible, el embalaje interno para un uso futuro.
- Este aparato ha sido diseñado exclusivamente para un uso privado y para los fines previstos. No use este enser eléctrico con fin comercial. No use este aparato en exteriores (excepto si ha sido diseñado para un uso exterior). Manténgalo lejos de Fuentes de calor, la luz del sol, la humedad (no lo sumerja en ningún líquido) y bordes cortantes. No use este aparato con las manos mojadas. Si el aparato está húmedo o mojado, desenchúfelo inmediatamente. No lo sumerja en agua.
- Cuando limpie o almacene su aparato, apague el aparato y desenchufe la clavija de la toma de tierra (tire de la clavija y no del cable) si está usando el aparato y retire los accesorios adjuntos.
- Este aparato requiere estricta supervisión cuando se utilice. Si deja el lugar en el que está usando la aspiradora, apague siempre el aparato antes de salir o retire la clavija de la toma de corriente. (Tire de la clavija, no del cable).
- Para proteger a los niños de los peligros que pueden causar los enseres eléctricos, asegúrese de que el cable del aparato no está colgando alto y que los niños no tengan acceso al aparato.
- Verifique con frecuencia si el aparato, el cable o la clavija están dañadas. No use el aparato si está dañado.
- No intente reparar el aparato por si mismo. Póngase en contacto con cualquier técnico autorizado. Para evitar cualquier riesgo de peligro, sustituya siempre su cable defectuoso por su fabricante, por nuestro servicio al cliente o por una persona cualificada por un cable del mismo tipo.
- Use sólo partes originales del aparato.
- Preste atención a las siguientes "Instrucciones especiales de seguridad".

* **Instrucciones especiales de seguridad**

- ¡No intente aspirar líquidos!
- ¡No intente aspirar cenizas calientes u objetos puntiagudos o afilados!!
- ¡No use este aparato en lugares húmedos!
- No use el aparato sin filtro. ¡Asegúrese de que el filtro está colocado correctamente!
- ¡No acerque pelos, ropa y partes del cuerpo a la boquilla de la aspiradora durante su uso!
- ¡No acerque la aspiradora a fuentes de calor como radiadores, hornos etc.!

***Para poner en marcha**

- Inserte la cabeza de conexión de la manga de succión en el conector de la manga (9) hasta que se coloque correctamente. Para realizar esta operación, haga presión sobre los botones de forma simultánea. Para liberar la manga de nuevo, por favor, presione los botones una vez más en la manga de conexión.
- Mantenga presionado los botones y luego retire la manga.
- Por favor, encaje el tubo telescópico de succión al final del agarre. (Ver sección "Tubo de succión").

- Luego, encaje el tubo del suelo y/o otros.

*Usar el aparato

- Desenrolle la longitud del cable (2) que desea.
- Inserte la clavija en una toma de corriente correctamente instalada de 230 V, 50 Hz.
- Encienda el aparato con el interruptor on/off (1) desplazando el regulador hacia abajo.
- Ajuste la fuerza de aspiración girando el regulador de fuerza de aspiración. (6).
- aspire a una velocidad constante. No es necesario ejercer presión.
- Attention: pay attention to the range that can be covered with the cable length.

* Regulador de fuerza de aspiración

Fuerza de aspiración baja: para cortinas y telas delicadas.

Fuerza de aspiración mediana: para alfombras y moquetas.

Fuerza de aspiración alto: para alfombras robustas y suelos.

* Tubo telescópico de succión:

- Permita adecuar la altura del tubo a su tamaño. Abra e enganche girando la sección amplia del tubo de succión hacia la izquierda.
- Mueva el tubo de succión como es requerido. Para cerrar el enganche, gire el amplio tubo de succión hacia la derecha.

* Componentes de la aspiradora

1. Interruptor de encendido/apagado
 2. Cable y clavija
 3. Tapa del filtro- filtro de salida
 4. Asa de transporte
 5. Botón para rebobinar el cable
 6. Regulador de fuerza de aspiración
 7. Indicador de bolsa de polvo llena
 8. Asa para abrir el compartimiento de la bolsa del polvo.
(Tapa frontal)
 9. Conexión de manga
 10. Ruedas grandes
- Tubo "2-en-1"
(Tubo de esquinero y cepillo)

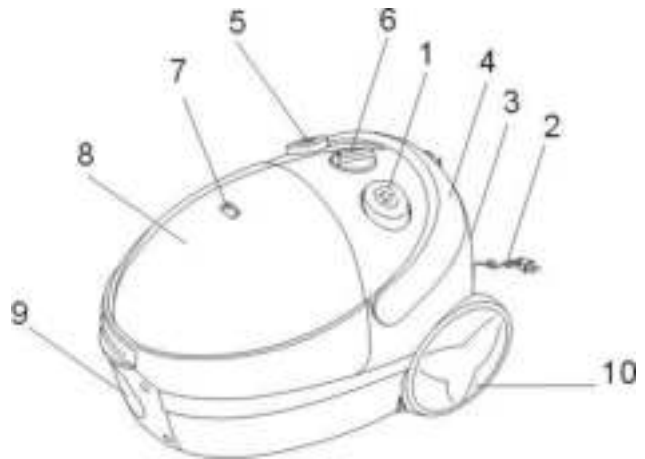

* Mecanismo para rebobinar el cable:

Saque el cable (2) del aparato a su longitud máxima, hasta la señal amarilla.

No saque el cable más allá de la señal roja ya que el mecanismo para rebobinar el cable podría dañarse.

La garantía no cubre estos daños.

Para rebobinar

Presione el botón para rebobinar el cable (5) y guíe el cable. Tenga el cable para evitar que se enrolle.

Tubos accesorios:

Tubo esquinero/

Tubo de cepillo: para aspirar tapicería, cortinas y esquinas y grietas, etc.

Tubo "2-en-1": cuando van juntos puede ser utilizado como un tubo esquinero. Si lo quiere usar como cepillo, empuje el cepillo en dirección de la flecha hasta que se coloque en su lugar.

Tubo de suelo: para limpiar alfombras y superficies blandas.

Suelos blandos: Presione la palanca con el símbolo del cepillo con su pie. El cepillo ya está visible.

Alfombras: Presione la palanca opuesta.

Retirar los accesorios: retírelos mientras lo gira con suavidad.

*Regulador de flujo de aire:

Abra el mando de regulador de flujo de aire en el asa de la manga para regular el flujo de aire o limpiar cualquier particular pegada en la boquilla.

* Visualización de cambio de la bolsa de polvo (7):

Mantenga la manga hacia arriba en el aire. Si se enciende la visualización del cambio de bolsa de polvo, la bolsa está llena. Por favor, cámbiela.

* **Cambiar la bolsa del polvo:**

- Retire la clavija de la toma de tierra.
- Abra la tapadera del compartimiento de la bolsa del polvo con el asa (8) (hasta que se cierre en su lugar).
- Retire la bolsa quitando con cuidado los dispositivos fijos hacia la parte atrás para que la bolsa encaje fácilmente. Luego, retire la bolsa moviéndola hacia arriba.
- Inserte una bolsa nueva. Por favor, asegúrese de que la bolsa está colocada correctamente en el mecanismo. Cierre la tapadera hasta que se quede bien cerrada.

* **Filtro:**

Su aparato tiene dos filtros.

El filtro de protección del motor (filtro de entrada):

El filtro de entrada está situado en el compartimiento de la bolsa de polvo. El filtro está situado verticalmente en la parte trasera de la bolsa del polvo. Para retirar el filtro, levántelo hacia arriba. Limpie el filtro de protección del motor cuando haya cambiado la bolsa del polvo. Si es necesario, también puede limpiar el filtro lavándolo en agua caliente sin ningún aditivo. ¡Colóquelo una vez que se haya secado completamente!

El filtro de salida:

El aparato está también equipado de un filtro de salida. Este filtro se encuentra en el lado de su aparato detrás de la reja de ventilación.

Abra la reja de ventilación girando la tapa del filtro (3) en dirección de "OPEN" (Abrir).

Luego retire la reja hacia la parte frontal. Retire el filtro y limpie como se describe más arriba. Por favor, reinserte el filtro correctamente y luego cierre la reja de ventilación. Por favor, gire la tapa del filtro en dirección de "LOCK" (Cerrar).

***Limpieza y almacenamiento**

Limpieza

- ¡Retire la clavija de la toma de corriente antes de limpiar!
- Limpie el aparato con un paño seco.

Almacenamiento

- Deje que se enfríe completamente el aparato.
- Enrolle de forma completa el cable.
- Coloque el aparato horizontalmente o verticalmente para suspender el gancho en la boquilla para el suelo en la parte trasera del aparato.

Este aparato ha sido sometido a prueba según todas las directrices relevantes de la actual CE, tales como la compatibilidad electromagnética y directivas de bajos voltajes, y ha sido fabricado de acuerdo con las últimas normas de seguridad.

¡Está sujeto a cambios técnicos sin o con autorización previa!

* **Garantía**

Este aparato proporcionado por nuestra compañía cubre una garantía de 24 meses empezando desde la fecha de compra. (Ticket de compra).

Si durante el periodo de validez de garantía, el producto manifestara algún defecto debido a materiales y/o a mano de obra indebida durante su fabricación, puede exigir la reparación o sustitución del producto. ¡Los servicios de garantía no suponen una extensión de vida de la garantía ni dan derecho a otra nueva!

La prueba de la garantía es proporcionada por la prueba de la compra. Sin prueba de compra no se podrá realizar ninguna sustitución o reparación sin gasto económico.

Si desea reclamar bajo garantía por favor, devuelva todo el aparato en su embalaje original a su comerciante junto con su ticket de compra.

El daño a los accesorios no significa el cambio automático y gratis por otro aparato. En este caso, por favor, póngase en contacto con nosotros. Rotura del cristal o de las partes hechas de plástico está sujeta a un gasto económico.

Esta garantía excluye expresamente los casos siguientes: revisiones periódicas, mantenimiento y reparación o sustitución de piezas debido al desgaste por uso normal del producto.

Esta garantía no es válida en caso de una manipulación por personas no autorizadas.

* **Después del vencimiento de la garantía**

Después del vencimiento de la garantía las reparaciones pueden hacerse a cargo por su comerciante competente o servicio de reparación a cambio de pagar los costes.

Datos técnicos

Voltaje de funcionamiento: 220-240V-50/60Hz

* **Instruções Gerais de Segurança**

Certifique-se que a corrente eléctrica corresponde à voltagem deste aparelho (220-240V)

- Leia as instruções de funcionamento com atenção antes de ligar do aparelho e guarde as instruções juntamente com a garantia, o recibo e, caso possível, a embalagem do aparelho.
- O aparelho foi concebido exclusivamente para uso particular e para o fim a que foi destinado. Este aparelho não se destina ao uso comercial. Não use no exterior (excepto se o aparelho estiver designado para tal). Mantenha afastado de fontes de calor, luz directa, humidade (não mergulhe em líquidos) e de cantos pontiagudos. Não utilize o aparelho com as mãos molhadas. Caso o aparelho esteja húmido ou molhado, desligue-o imediatamente da tomada. Não mergulhe o aparelho em água.
- Para limpar e arrumar o aparelho, desligue-o no interruptor e na tomada (puxe a ficha e não o cabo) e retire os acessórios.
- Não utilize o aparelho sem supervisão. Desligue sempre o aparelho no interruptor ou remova a ficha da tomada quando não estiver a utilizar (puxe a própria ficha e não o cabo).
- Para proteger as crianças de perigos associados à utilização de aparelhos eléctricos, certifique-se que o cabo não está esticado e que as crianças não têm acesso ao aparelho.
- Verifique regularmente se o aparelho, o cabo ou a ficha estão danificados. Não utilize o aparelho caso existam danos.
- Não tente reparar o aparelho. Contacte sempre um técnico especializado. Para evitar a exposição a perigos, a substituição do cabo defeituoso deve ser efectuada apenas pelo fabricante, pelo serviço técnico ou um técnico qualificado e deve ser sempre colocado um novo cabo do mesmo tipo.
- Use sempre peças de substituição originais.
- Tome especial atenção às seguintes “Instruções de Segurança Especiais”.

* Instruções Gerais de Segurança

- Não aspire líquidos!
- Não aspire cinzas quentes ou objectos aguçados!
- Não utilize o aparelho em divisões húmidas!
- Nunca utilize o aparelho sem o filtro. Verifique se o filtro está colocado de forma correcta!
- Mantenha cabelos e vestuário afastados do tubo do aspirador, quando este está em funcionamento!
- Mantenha o aspirador afastado de fontes de calor, como radiadores, fornos, etc.!

Começar

- Insira o cabo de sucção no buraco de sucção (9) até prender. Para tal, carregue nos botões em simultâneo. Para soltar o cabo de sucção, pressione novamente os botões.
- Mantenha os botões pressionados para baixo e puxe o cabo para fora.
- Fixe o tubo telescópico à pega final (veja secção “Tubo de Sucção”).
- Monte então o bocal de soalho e/ou os acessórios.

Utilizar o Aparelho

- Desenrole o comprimento de cabo (2) de que necessita.
- Insira a ficha numa tomada de corrente eléctrica de 230 V, 50Hz. Ligue
- O aparelho no interruptor On/Off (1) empurrando o regulador para baixo.
- Ajuste a potência de sucção girando o regulador de potência de sucção (6).
- Aspire a uma velocidade estável. Não é preciso exercer força.
- Atenção: tenha atenção ao alcance do cabo eléctrico.

Regulador de potência do aspirador

Potência de aspiração baixa: Para cortinados e tecidos delicados

Potência de aspiração média: Para carpetes de pêlo e alcatifa

Potência de aspiração alta: para tapetes rijos e soalhos

Tubo de Sucção Telescópico:

- Possibilita adaptar o cabo à altura da pessoa que utiliza o aparelho. Solte a união girando a parte mais larga do tubo de sucção para a esquerda.
- Mova o tubo de sucção como for necessário. Para fixar a união, gire a parte mais larga do tubo de sucção para a direita.

Visão geral dos componentes

1. Interruptor On/Off
2. Cabo e Ficha
3. Tampa do filtro – filtro de saída
4. Pega de transporte
5. Botão de enrolamento do cabo
6. Regulador de potência do aspirador

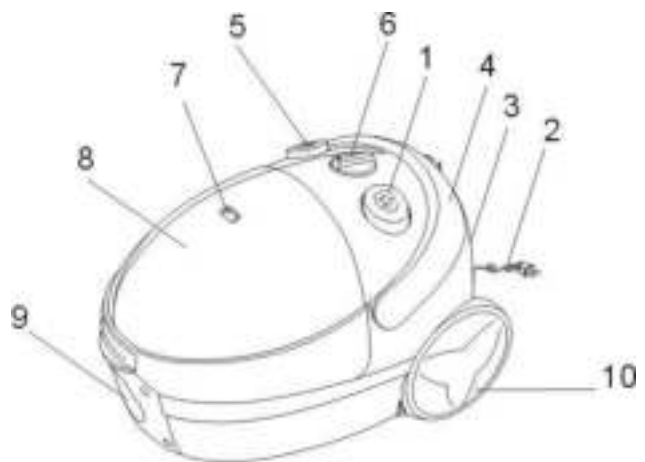

7. Visor de capacidade do saco de pó
 8. Pega para abrir o compartimento do saco de pó (cobertura frontal)
 9. Ligação do tubo
 10. Rodas
- Bocal "2 em 1"
(bocal de encaixe e escova)

Dispositivo de enrolamento do cabo:

Puxe o cabo (2) até ao comprimento máximo, indicado por uma marca amarela.
Nunca puxe o cabo além da marca vermelha, pois pode danificar o enrolamento do cabo.
Tais danos não estão cobertos pela garantia.

Enrolamento

Pressione o botão de enrolamento do cabo (5) e direcione o cabo. Agarre o cabo para evitar que se enrole.

Fixação do Bocal:

Bocal fenda/

Bocal escova: Para aspiração de estofos, cortinados, cantos e fendas, etc.

Bocal "2 em 1": Quando está montado, pode ser utilizado como um bocal de encaixe. Caso queira utilizar o bocal escova, puxe a parte de encaixe na direcção da seta até ficar preso na posição correcta.

Bocal de soalho: Para limpar carpetes ou superfícies suaves.

Soalhos lisos: Pressione a alavanca com o símbolo da escova com o pé. Consegue agora ver a escova.

Tapetes: Pressione a alavanca oposta.

Soltar os bocais: Puxe para fora enquanto gira ligeiramente.

*** Fluxo de Ar:**

Abra o fluxo de ar na pega do cabo, de modo a regular a saída de ar ou para eliminar quaisquer partículas que fiquem agarradas ao bocal.

*** Visor de substituição do saco do pó (7):**

Segure a pega virada para cima. Se a luz do visor do saco do pó se acender, o saco está cheio, substitua-o.

*** Mudar o saco do pó:**

- Retire a ficha da tomada.
- Abra a tampa do compartimento do saco do pó pela pega (8) (até ficar fixa correctamente).
- Retire o saco puxando cuidadosamente o dispositivo de fixação em direcção à parte de trás, de forma ao saco ficar acessível mais facilmente. Remova então o saco do pó puxando-o para cima.
- Coloque um saco novo. Assegure-se de que o saco está fixo de forma correcta no mecanismo direccionado. Feche a tampa até fixar, dando um estalido.

***Filtro:**

O seu aparelho tem dois filtros.

Filtro de protecção do motor (filtro de entrada):

O filtro de entrada está no compartimento do saco do pó. Está colocado verticalmente, na parte traseira do suporte do saco. Retire o filtro puxando para cima. Limpe o filtro de protecção do motor, após cada mudança de saco do pó. Caso necessário, pode também lavar o filtro com água morna, sem quaisquer tipo de aditivos. Coloque novamente no sítio quando estiver completamente seco!

Filtro de saída:

O aparelho possui também um filtro de saída. Este filtro encontra-se na parte lateral do aparelho por detrás da grelha de ventilação.

Abra a grelha de ventilação, girando a tampa do filtro (3) na direcção de "ABERTO".

Puxe então a grelha para fora. Retire o filtro e limpe, como descrito acima. Volta a colocar o filtro correctamente e feche a grelha de ventilação. Gire a tampa do filtro na direcção "FECHADO".

***Limpeza e armazenamento**

Limpeza

- Retire a ficha da tomada antes de limpar!
- Limpe a cobertura exterior com um pano seco.

Armazenamento

- Deixe o aparelho arrefecer por completo.
- Enrole o cabo na totalidade.
- Posicione o aparelho na horizontal ou vertical de forma ao cabo ficar suspenso pela parte de apoio do aparelho ou a parte traseira do mesmo.

Este aparelho foi testado de acordo com todas as directrizes CE actuais, tais como compatibilidade electromagnética e directivas de baixa voltagem e foi fabricado de acordo com as últimas regras de segurança.

Este aparelho está sujeito a alterações técnicas, sem aviso prévio!

* Garantia

O aparelho fornecido pela nossa Empresa está coberto por uma garantia de 24 meses, com início na data de aquisição (prova de compra).

Durante o tempo da garantia qualquer falha do aparelho ou acessórios devido a defeito de fabrico irá ser reparada ou substituída sem qualquer encargo. Os serviços prestados durante o período de garantia normal, não originam uma extensão da garantia nem justificam qualquer nova garantia!

A prova de garantia é fornecida com a prova de compra. Sem a prova de compra não serão efectuadas quaisquer substituições ou reparações gratuitas.

Caso pretenda reclamar de acordo com a garantia, devolva o aparelho completo na embalagem original no local de compra, juntamente com a prova de compra.

Acessórios danificados não significam a substituição automática gratuita de todo o aparelho. Em tais casos contacte a nossa linha de apoio. Pedacos de vidro ou quebra de peças de plástico estão sempre sujeitas a pagamento.

Defeitos de consumíveis ou acessórios sujeitos a desgaste, tal como a limpeza, manutenção ou substituição de tais acessórios não estão cobertos pela garantia e têm, desse modo, de ser pagos!

A garantia perde a validade em caso de manuseamento sem autorização.

* Após o fim da validade da garantia

Após o fim da validade da garantia, as reparações podem ser efectuadas por um agente autorizado, mediante o pagamento dos devidos custos.

Informação técnica

Voltagem de funcionamento: 220-240V- 50/60Hz

Aanwijzingen ter bescherming van het milieu



Dit product mag aan het einde van zijn levensduur niet bij het normale huisafval worden gedeponneerd, maar dient bij een speciaal inzamelpunt voor het hergebruik van elektrische en elektronische apparaten te worden aangeboden. Het symbool op artikel, gebruiksaanwijzing en verpakking attendeert u hier op. De gebruikte grondstoffen zijn geschikt voor hergebruik. Met het hergebruik van gebruikte apparaten of grondstoffen levert u een belangrijke bijdrage voor de bescherming van ons milieu. Informeer bij uw lokale overheid naar het bedoelde inzamelpunt.

Renseignements pour la protection de l'environnement



Ce produit ne devrait pas être mis dans les déchets ménager à la fin de son existence mais doit être remis à une point de ralliement pour des produits électroménager et électronique. Ce symbole sur article, mode d'emploi et boîte vous indique ce recyclage. Les matières de cet article sont appropriées pour recyclage. Par le recyclage des appareils ou de ses matières premières vous contribuez à la protection de notre environnement. Renseignez-vous auprès les autorités locales pour cet endroit de rassemblement.

Hinweise zum Umweltschutz



Dieses Produkt darf am Ende seiner Lebensdauer nicht über den normalen Haushaltsabfall entsorgt werden, sondern muss an einem Sammelpunkt für das Recycling von elektrischen und elektronischen Geräten abgegeben werden. Das Symbol auf dem Produkt, der Gebrauchsanleitung oder der Verpackung weist darauf hin. Die Werkstoffe sind gemäß ihrer Kennzeichnung wieder verwertbar. Mit der Wiederverwendung, der stofflichen Verwertung oder anderen Formen der Verwertung von Altgeräten leisten Sie einen wichtigen Beitrag zum Schutze unserer Umwelt. Bitte erfragen Sie bei der Gemeindeverwaltung die zuständige Entsorgungsstelle.

Guidelines for protection of the environment



This appliance should not be put into the domestic garbage at the end of its useful life, but must be disposed of at a central point for recycling of electric and electronic domestic appliances. This symbol on appliance, instruction manual and packaging puts your attention to this important issue. The materials used in this appliance can be recycled. By recycling used domestic appliances you contribute an important push to the protection of our environment. Ask your local authorities for information regarding the point of recollection..

Avvertenza per la tutela dell'ambiente



Come indicato dal simbolo riportato sul prodotto, sulle istruzioni per l'uso oppure sull'imballaggio, una volta terminata la vita utile di questo prodotto, non smaltirlo nei normali rifiuti domestici, bensì portarlo ad un centro di raccolta per il riciclaggio di apparecchi elettrici ed elettronici. I materiali sono riutilizzabili in conformità alla loro marcatura. Con il riutilizzo, il ricupero dei materiali oppure altre forme del ricupero di apparecchi vecchi si contribuisce in modo importante alla tutela del nostro ambiente. Richiedete all'amministrazione comunale i dati relativi al punto di smaltimento competente.

Indicações para a protecção ambiental



Este produto não pode ser deixado no lixo doméstico normal no final da sua vida útil, tendo de ser colocado num ponto de recolha selectiva para reciclagem de aparelhos eléctricos e electrónicos. O símbolo apresentado no produto, o manual de instruções ou a embalagem avisam sobre esta situação. Os materiais são reutilizáveis de acordo com a sua identificação. Através da reutilização, do aproveitamento de materiais ou de outras formas de aproveitamento de aparelhos antigos, irá contribuir significativamente para proteger o ambiente. Informe-se no seu município para saber qual o ponto de eliminação de resíduos responsável.

Indicaciones para la protección del medio ambiente



Este producto no debe desecharse con la basura normal una vez finalizada su vida útil, sino que debe depositarse en un punto de recogida selectiva para el reciclaje de aparatos eléctricos y electrónicos, tal como advierte el símbolo que aparece en el producto, en las instrucciones de uso o en el embalaje. Los materiales se pueden reutilizar según su clasificación. Al reutilizar los aparatos antiguos, ya sea de forma material o de cualquier otra forma, contribuye de manera importante a la protección de nuestro medio ambiente. Infórmese en su ayuntamiento sobre los puntos de eliminación de residuos correspondientes.

