

Deckenventilator Installationsanleitung  
Ceiling Fan Instruction Manual

**Modell/Model**

**1223312017, 05/2017**

**122122016, 01/2017**



**Wichtig:**

Bitte lesen Sie sich vor der Inbetriebnahme des Geräts  
alle Anweisungen aufmerksam durch.

Bewahren Sie diese Anleitung für spätere Einsichtnahme gut auf.

**Important:**

Please read this manual carefully before operating this product.

Keep this manual at hand for further reference.

## Safety instructions

To avoid the possibility of causing injury to users or damage to property, please follow all instructions below.

## Sicherheitshinweise

Bitte folgen Sie allen untenstehenden Anweisungen, um mögliche Verletzungen der Nutzer oder Sachschäden zu vermeiden.



### Warning Achtung

This sign relates to improper use which, if not avoided, may lead to the possibility of death or serious injury of users.

Dieser Hinweis bezieht sich auf unsachgemäßen Gebrauch, welcher, sofern nicht vermieden, möglicherweise zum Tod oder zu schweren Verletzungen der Nutzer führen kann.



### Caution Vorsicht

This sign warns of injury or damage to property.

Dieser Hinweis warnt vor Verletzung oder Sachschaden.



This symbol indicates an action that is COMPULSORY.

Dieses Symbol bedeutet, dass eine Maßnahme ZWINGEND ERFORDERLICH ist.



This symbol indicates an action that is PROHIBITED.

Dieses Symbol bedeutet, dass eine Maßnahme VERBOTEN ist.

## Warning / Achtung

- (a) The distance between the fan blades and the floor must be at least 2.3m and 10 cm between the wall and the blades. Avoid fixing on arched ceilings.

Der Abstand zwischen den Flügelblättern und dem Boden muss mindestens 2,3 m betragen und 10 cm zwischen den Flügelblättern und der Wand.

Vermeiden Sie es, den Ventilator an gewölbten Decken anzubringen.

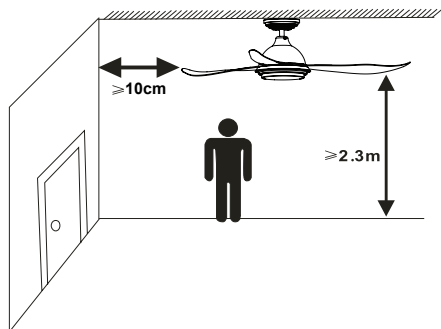

- (b) Make sure the rod has been securely tightened to the motor shaft. (The bolt tightening torque is 800~1000 N/cm. Injury can be caused if the ceiling fan drops down.)



Stellen Sie sicher, dass die Verbindungsstange fest an der Motorachse angebracht ist. (Das Drehmoment der Schraube beträgt 800~1000 N/cm. Es kann zu Verletzungen kommen, wenn der Ventilator herunterfällt.)

- (c) The cotter pin must be fixed to the bolt and bent. Injury can be caused if the ceiling fan drops down.

Der Splint muss am Bolzen festgemacht und gebogen werden. Es kann zu Verletzungen kommen, wenn der Ventilator herunterfällt.

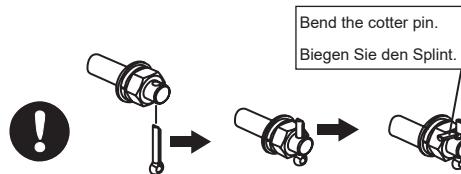

## Checklist after installation

To ensure safety, kindly check the following:

- (a) The ceiling fan is fixed securely to the mounting bracket.
- (b) The safety wire is fixed securely and tightened by a screw.
- (c) The wiring between power supply and ceiling fan is connected properly and correctly.
- (d) All screws that secure the plastic covers are tightened properly.
- (e) The screws for securing the fan blades are tightened properly.
- (f) The cotter pins and nuts provided are inserted and tightened properly.

## Prüfliste nach der Installation

Um die Sicherheit zu gewährleisten, prüfen Sie bitte folgende Punkte:

- (a) Der Deckenventilator ist sicher an der Deckenhalterung angebracht.
- (b) Das Sicherungsseil ist fest angebracht und mit einer Schraube befestigt.
- (c) Die Kabel zwischen Stromversorgung und Deckenventilator sind ordnungsgemäß und korrekt verbunden.
- (d) Alle Schrauben zur Fixierung der Plastikabdeckungen sind ordnungsgemäß festgezogen.
- (e) Die Schrauben zur Fixierung der Flügelblätter sind ordnungsgemäß festgezogen.
- (f) Die bereitgestellten Stifte und Muttern sind ordnungsgemäß eingeführt und festgezogen.

Trouble / Störung	Suggested remedy / Empfohlene Behebung
Wobble / Wackeln	<p>All blades are weighed and grouped by weight. Natural woods vary in density which could cause the fan to wobble even though all blades are weight-matched. The following procedures should eliminate most of the wobble. Check for wobble after each step.</p> <ol style="list-style-type: none"> <li>1. Check that all blade holders are tightened securely to motor.</li> <li>2. Make sure that canopy and mounting bracket are tightened securely to ceiling joist.</li> <li>3. If blade wobble is still noticeable, interchanging two adjacent (side by side) blades can redistribute the weight and possibly result in smoother operation.</li> </ol> <p>Alle Flügelblätter werden gewogen und nach Gewicht gruppiert. Natürliches Holz hat eine unterschiedliche Dichte, wodurch es selbst dann zu einem Wackeln des Ventilators kommen kann, wenn alle Flügelblätter nach Gewicht sortiert wurden. Nachfolgende Verfahren beseitigen in den meisten Fällen ein Wackeln. Das Wackeln nach jedem Schritt überprüfen.</p> <ol style="list-style-type: none"> <li>1. Sicherstellen, dass alle Flügelhalterungen fest am Motor befestigt wurden.</li> <li>2. Sicherstellen, dass Abdeckung und Deckenplatte fest am Deckenbalken befestigt sind.</li> <li>3. Wackelt der Ventilator immer noch, so kann das Gewicht durch Auswechseln zweier nebeneinanderliegender (Seite an Seite) Flügelblätter umverteilt werden und zu einem reibungslosen Betrieb führen.</li> </ol>
Noise / Geräusche	<ol style="list-style-type: none"> <li>1. Check to make sure all screws in motor housing are snug (not over tightened).</li> <li>2. Check to make sure the screws which attach the fan blade holder to the motor are tight.</li> <li>3. Some fan motors are sensitive to signals from Solid State variable speed controls. DO NOT USE a Solid State variable speed control.</li> <li>4. Allow "break-in" period of 24 hours. Most noises associated with a new fan will disappear after this period.</li> </ol> <p>1. Sicherstellen, dass alle Schrauben im Motorgehäuse festsitzen (nicht zu sehr festgezogen).</p> <p>2. Sicherstellen, dass die Schrauben festsitzen, mit denen die Ventilatorflügelhalterungen am Motor befestigt sind.</p> <p>3. Einige Motoren sind anfällig für Signale von variablen elektronischen Drehzahlreglern. KEINE variablen elektronischen Drehzahlregler BENUTZEN.</p> <p>4. Eine „Einlaufphase“ von 24 Stunden zulassen. Die meisten, durch einen neuen Deckenventilator verursachten Geräusche verschwinden dann.</p>
The fan jerks upon startup Der Ventilator ruckelt bei Inbetriebnahme	<p>This is normal as it is powered by a 3-phase brushless DC motor. It will not affect the performance.</p> <p>Dies ist normal, da der Ventilator von einem 3-phasigen, bürstenlosen DC-Motor angetrieben wird.</p>
No airflow Kein Luftstrom	<p>Make sure the fan is not in reverse mode.</p> <p>Stellen Sie sicher, dass am Ventilator nicht der Rückwärtslauf eingestellt ist.</p>
The fan does not start Der Ventilator läuft nicht an	<ol style="list-style-type: none"> <li>1. Check main and branch circuit fuses or circuit breakers.</li> <li>2. Check terminal block connections. CAUTION: Make sure main power is turned off.</li> <li>3. Make sure forward/reverse switch is firmly in up or down position. Fan will not operate when switch is in the middle.</li> <li>4. If the fan still will not start, contact a qualified electrician. Do not attempt to troubleshoot internal electrical connections yourself.</li> </ol> <p>1. Die Sicherungen oder Sicherungsautomatik der Haupt- und Nebenschaltungen überprüfen.</p> <p>2. Die Anschlüsse am Klemmkasten überprüfen. VORSICHT: Darauf achten, dass die Hauptstromzufuhr unterbrochen ist.</p> <p>3. Sicherstellen, dass Vorwärts/Rückwärts-Schiebeschalter fest in einer der Positionen sitzt. Der Ventilator funktioniert nicht, befindet sich der Schalter in der Mitte.</p> <p>4. Läuft der Ventilator immer noch nicht, wenden Sie sich an einen qualifizierten Elektriker. Nehmen Sie keine Reparaturen an inneren elektrischen Verbindungen selbst vor.</p>
During High Speed the fan turns fast and then slow Auf der höchsten Stufe läuft der Ventilator erst schnell und dann langsam	<p>This is normal as the motor is not only protected by a voltage regulator, it is also protected by an additional thermal sensor that will prevent the motor temperature from rising above 75°C. This is to increase the life span of the motor.</p> <p>Dies ist normal. Der Motor ist nicht nur mit einem Spannungsregler, sondern auch mit einem zusätzlichen Thermofühler ausgestattet, um zu verhindern, dass die Motortemperatur 75°C übersteigt. Dies dient dazu, die Lebensdauer des Motors zu verlängern.</p>
The light does not work Das Licht funktioniert nicht	<ol style="list-style-type: none"> <li>1. Check for faulty light bulbs.</li> <li>2. If light kit will still not operate, contact a qualified electrician for assistance.</li> </ol> <p>1. Auf defekte Glühbirnen überprüfen.</p> <p>2. Funktioniert Leuchte immer noch nicht, wenden Sie sich an einen befugten Elektriker.</p>

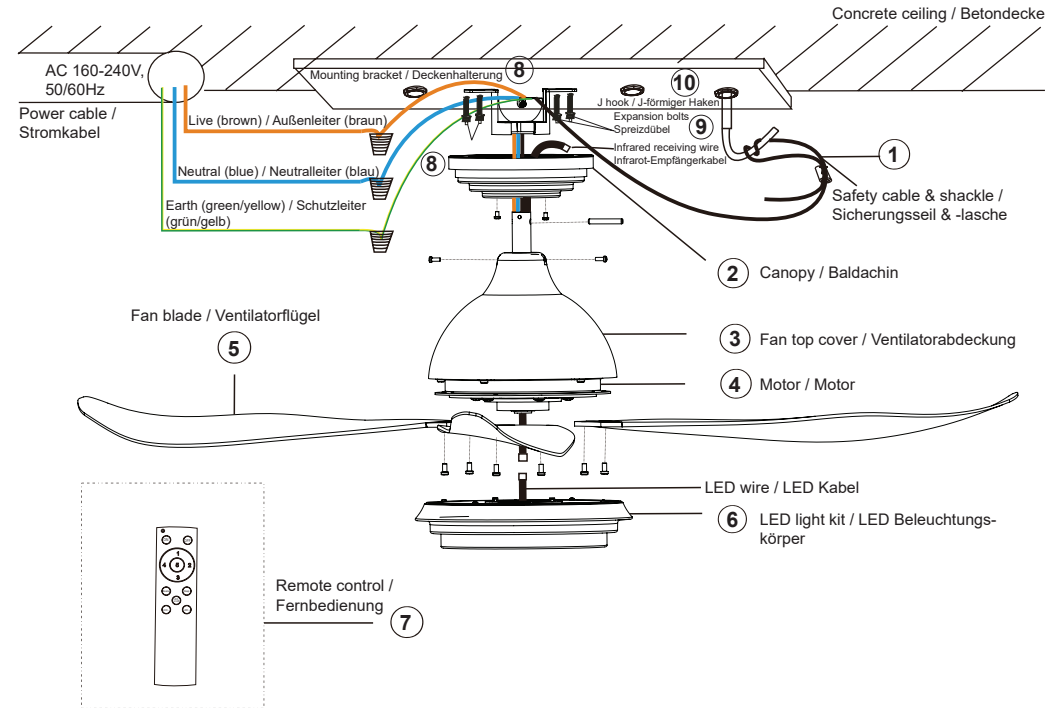

- |                                                           |                                           |
|-----------------------------------------------------------|-------------------------------------------|
| 1. Safety cable with shackle / Sicherheitsseil mit Lasche | 6. LED light kit / LED Beleuchtungskörper |
| 2. Canopy / Baldachin                                     | 7. Remote control / Fernbedienung         |
| 3. Fan top cover / Ventilatorabdeckung                    | 8. Mounting bracket / Deckenhalterung     |
| 4. Motor / Motor                                          | 9. Expansion bolts / Spreizdübel          |
| 5. Fan blade / Ventilatorflügel                           | 10. J hook / J-förmiger Haken             |

### Specifications / Technische Daten

Model / Modell:	122122016/1223312017
Fan size / Durchmesser:	48" / 122 cm
Voltage / Spannung:	160-240V, 50/60Hz
Watt / Watt:	4W-27W
With LED lighting / Mit LED Beleuchtung:	+ 22W
Max. speed (RPM) / Max. Geschwindigkeit (U/min):	220-400

\* Specifications are subject to change without prior notice.  
\* Änderungen der technischen Daten vorbehalten.

## Caution / Vorsicht

- a) This appliance must be earthed.  
Dieses Gerät muss geerdet sein.
- b) To prevent injury, the distance between the blades and the floor should be at least 2.3 m and 10 cm from the nearest wall.  
Der Abstand der Flügelblätter zum Boden sollte mindestens 2,3 m und 10 cm zur nächsten Wand betragen, um Verletzungen zu vermeiden.
- c) It is recommended to examine the fan suspension system for wear and tear of the bolt and rod at least once a year.  
Es wird empfohlen, das Ventilatoraufhängesystem mindestens einmal pro Jahr auf Abnutzungen am Bolzen und der Stange zu prüfen.
- d) The safety wire must be able to withstand 20 times the weight of the fan.  
Das Sicherungsseil muss dem 20-fachen Gewicht des Ventilators standhalten können.
- e) Disconnect the power supply before dismantling any part for cleaning.  
Unterbrechen Sie die Stromzufuhr bevor Sie Teile zur Reinigung abbauen.
- f) Do not install the appliance in hot or wet environments or near flammable materials.  
Installieren Sie das Gerät nicht in heißen oder feuchten Umgebungen oder in der Nähe von entzündlichen Materialien.
- g) The wires in the main leads are coloured in accordance with the following code: green/yellow – Earth, blue – Neutral, brown – Live.  
Die Farben der Kabel in den Hauptleitungen entsprechen folgender Norm: grün/gelb – Schutzleiter, blau – Neutraleiter, braun – Außenleiter.
- h) This appliance is not intended for use by persons (including children) with reduced physical, sensory or mental capabilities, or lack of experience and knowledge, unless they are given supervision or instruction concerning use of the appliance by a person responsible for their safety. Children should be supervised to ensure that they do not play with the appliance.  
Dieses Gerät ist nicht dazu vorgesehen, von Personen (Kinder eingeschlossen) mit beeinträchtigten körperlichen, sensorischen oder geistigen Fähigkeiten, oder Mangel an Erfahrung und Kenntnissen bedient zu werden, außer sie werden von einer für ihre Sicherheit verantwortlichen Person hinsichtlich der Bedienung des Geräts beaufsichtigt oder angeleitet. Kinder sollten beaufsichtigt werden, um sicherzustellen, dass sie nicht mit dem Gerät spielen.

## Power supply connection diagram / Schaltplan

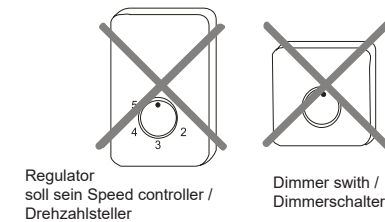
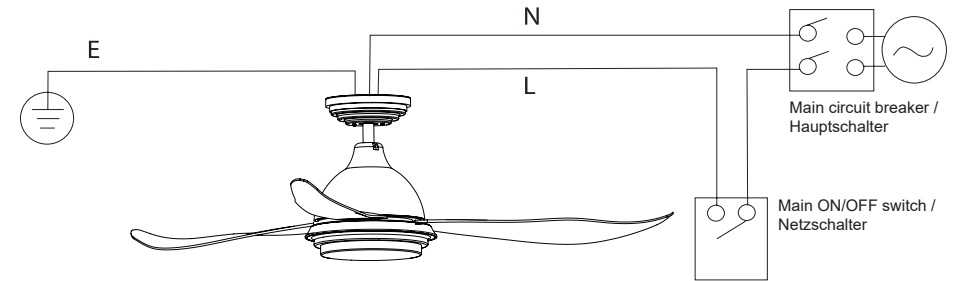

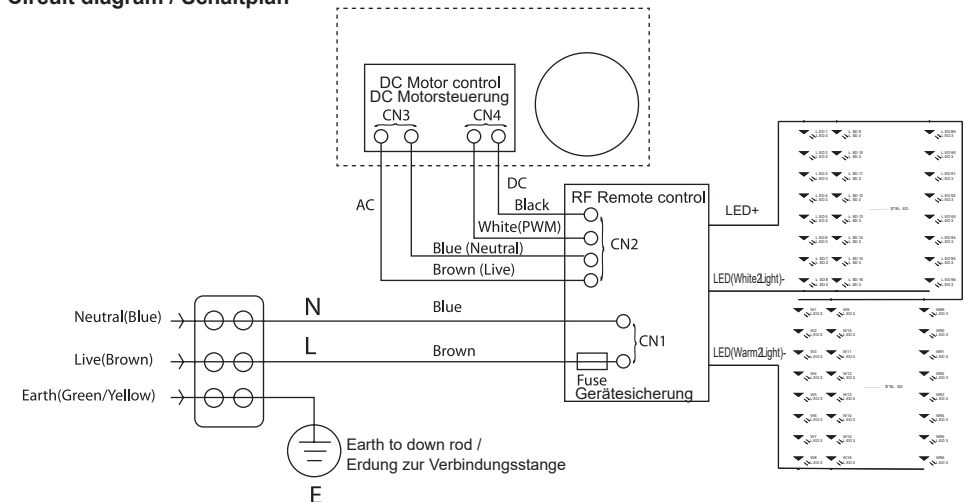

## Circuit diagram / Schaltplan

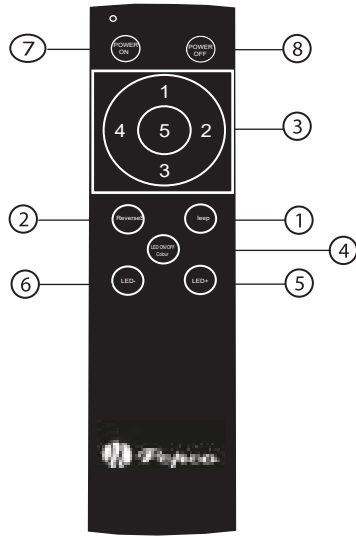



Remote control buttons / Tasten auf der Fernbedienung

1. Sleep button: Press the button to activate the SLEEP function. The fan will start at SPEED 3 for 1 hour and then continue at SPEED 2 until it is turned off or by pressing any other key.  
Sleep Taste: Drücken Sie diese Taste, um die SLEEP Funktion einzuschalten. Der Ventilator beginnt 1 Stunde lang auf STUFE 3 zu laufen. Danach schaltet er auf STUFE 2 bis er ausgeschaltet oder eine andere Taste gedrückt wird.
2. Reverse button: Press the button to activate the reverse function.  
Reverse Taste: Drücken Sie diese Taste, um den Rückwärtslauf einzuschalten.
3. Speed button: Speed 1 – lowest speed. Speed 5 – highest speed.  
Speed Taste: Stufe 1 – niedrigste Geschwindigkeit. Stufe 5 – höchste Geschwindigkeit.
4. LED ON/OFF & Colour button: Press the button to turn on / off the light and change the LED colour (cool daylight / warm white / mixed)  
LED ON/OFF & Colour Taste: Drücken Sie diese Taste, um das Licht an-/auszuschalten und die LED Farbe zu wechseln (kaltweiß Tageslicht / warmweiß / neutralweiß)
5. LED "+" button: Each time the button is pressed the brightness of the LED will increase.  
LED "+" Taste: Die LED Helligkeit nimmt mit jedem Drücken der Taste zu.
6. LED "-" button: Each time the button is pressed the brightness of the LED will decrease.  
LED "-" Taste: Die LED Helligkeit nimmt mit jedem Drücken der Taste ab.
7. POWER ON button: Press the button to turn the power on.  
POWER ON Taste: Drücken Sie diese Taste, um das Gerät anzuschalten.
8. POWER OFF button: Press the button to turn the power off.  
POWER OFF Taste: Drücken Sie diese Taste, um das Gerät auszuschalten.

 <b>WARNING / ACHTUNG</b>	
	<p>Do not use this appliance in areas with high temperature and high humidity.</p> <p>Benutzen Sie dieses Gerät nicht in Umgebungen mit hohen Temperaturen und hoher Luftfeuchtigkeit.</p>

Care and maintenance / Pflege und Wartung

- a) Keep the fan clean.  
Halten Sie den Ventilator sauber.
- b) Use the fan in a dry place.  
Benutzen Sie den Ventilator in trockenen Umgebungen.
- c) Do not bend the blades when installing and maintaining.  
Biegen Sie die Flügel bei Installation und Wartung nicht.
- d) Wipe off dirt with a clean soft cloth, soap and water to clean the fan. Wipe until dry. Do not use solvents such as gasoline or petroleum.  
Wischen Sie Schmutz mit einem sauberen, weichen Tuch, Seife und Wasser ab, um den Ventilator zu reinigen. Danach trocken wischen. Benutzen Sie keine Lösungsmittel wie Benzin oder Petroleum.

## Installation instruction / Installationsanleitung

**WARNING: TURN OFF THE MAIN SWITCH AT THE DB (ELECTRICAL DISTRIBUTION BOX)**  
**ACHTUNG: SCHALTEN SIE DEN HAUPTSCHALTER AM VERTEILERKASTEN AUS**

### Step 1: Upper motor cover assembly

Match both holes of the down rod and upper motor cover, secure with the two screws provided.

### Schritt 1: Aufbau der oberen Motorabdeckung

Legen Sie beide Löcher der Verbindungsstange und oberen Motorabdeckung übereinander, befestigen Sie sie mit den beiden bereitgestellten Schrauben.

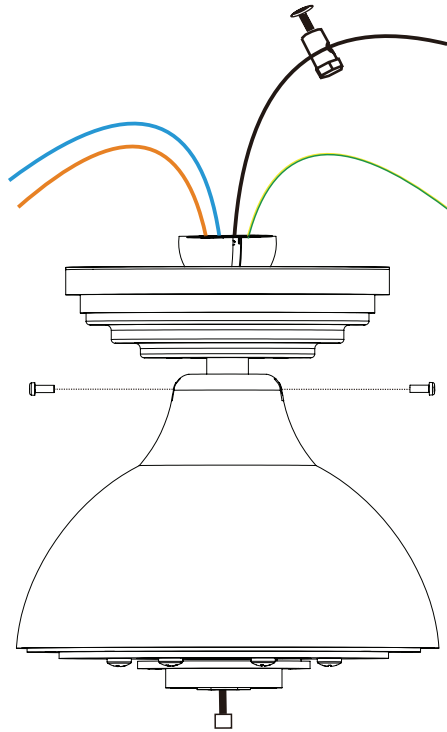

## Remote control & operation / Fernbedienung & Benutzung

Battery compartment /  
Batteriefach

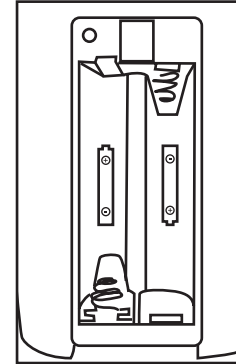

Battery type: 2 pieces leak-proof UM4(AAA) batteries (1.5V)  
Batterietyp: 2 Stück auslaufsichere UM4(AAA) Batterien (1,5V)

Remote control (back view /  
Fernbedienung (Rückansicht))

## Remote control operation procedures / Vorgehensweise bei der Benutzung der Fernbedienung

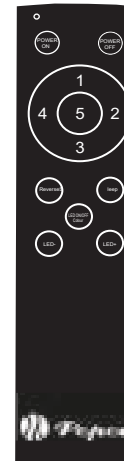

**Step 1:** Turn ON the ceiling fan.

**Schritt 1:** Schalten Sie den Deckenventilator AN.

**Step 2:** Select the features you need.

**Schritt 2:** Wählen Sie die gewünschten Einstellungen.

Installation instruction / Installationsanleitung

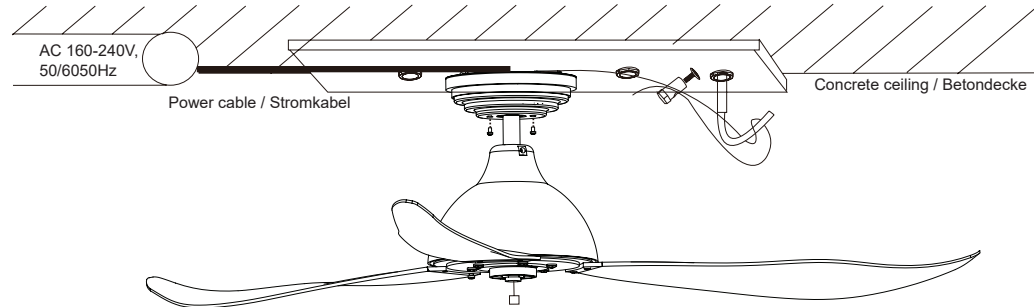

**Step 6: Installation of the canopy**

Secure the wires and safety cable, secure the upper canopy using the screws provided. Connect the infrared receiver cable coming from the fan with the corresponding connector in the canopy. Secure the cables and the safety wire.

**Schritt 6: Befestigung des Baldachins**

Nachdem Sie die Kabel und das Sicherheitsseil befestigt haben, bringen Sie den Baldachin mithilfe der bereitgestellten Schrauben an. Verbinden Sie das seitens des Ventilators ausgehende Infrarot-Empfängerkabel mit der entsprechenden Steckverbindung im Baldachin. Befestigen Sie die Kabel und das Sicherheitsseil.

**Step 7: Installation of the LED light kit**

Hold the LED light kit and align it with the counterpart on the fan. Connect both the LED fan socket and LED light connector. Twist the light kit anti-clockwise to lock into place.

**Schritt 7: Anbringung des LED Beleuchtungskörpers**

Halten Sie den LED-Lampenbausatz und richten Sie es auf das Gegenstück am Ventilator aus. Verbinden Sie die LED-Fassung am Ventilator mit dem Verbindungsstück der LED-Leuchte. Drehen Sie den Lampenbausatz gegen den Uhrzeigersinn, um ihn zu arretieren.

**WARNING: Make sure the light kit is securely fastened!**

**ACHTUNG: Stellen Sie sicher, dass der Lampenbausatz fest angebracht ist!**

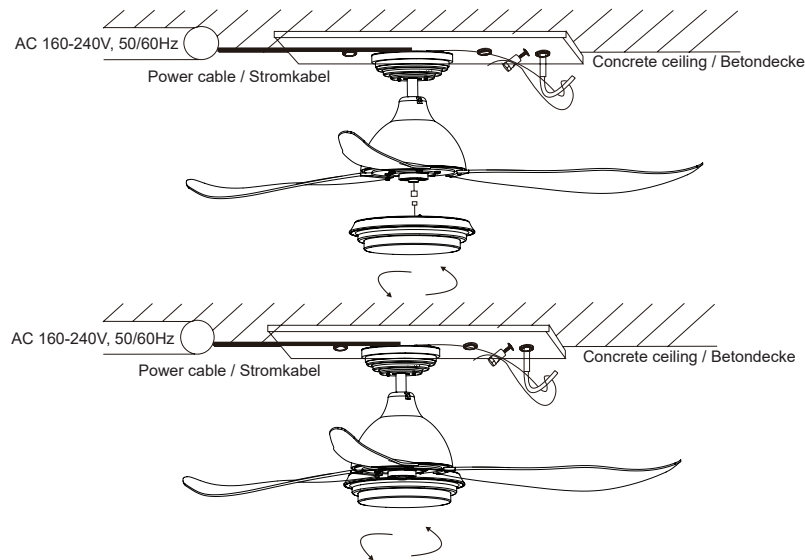

Installation instruction / Installationsanleitung

**Step 2: Mounting the blades**

**Schritt 2: Installation der Flügel**

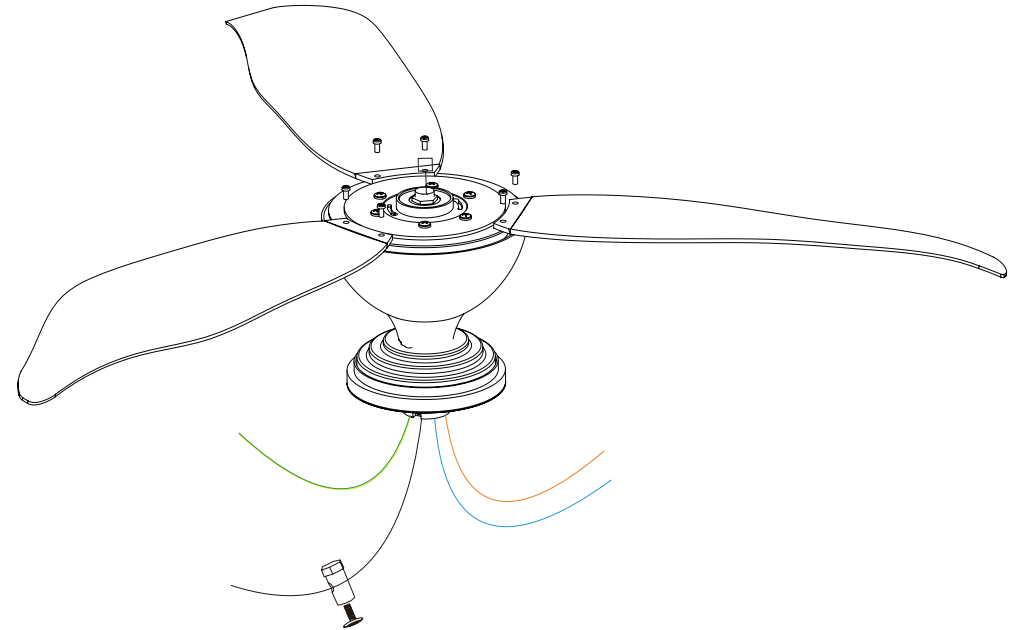

<b>! CAUTION / VORSICHT</b>	
<b>!</b>	<p>Make sure the ceiling fan does not wobble violently after installation. Injury can be caused if the ceiling fan drops down.</p> <p>Stellen Sie sicher, dass der Deckenventilator nach Installation nicht stark wackelt. Es kann zu Verletzungen kommen, wenn der Deckenventilator herunterfällt.</p>

## Installation instruction / Installationsanleitung

### Step 3: Installation of the canopy

#### a) Installation of the mounting bracket

Use expansion bolt to fix mounting bracket and J hook to the ceiling, also use the nut to lock them tightly.

**WARNING: THE COTTER PIN MUST BE INSERTED TO PREVENT THE NUT FROM BECOMING LOOSE!**

#### b) Hanging up the ceiling fan

Secure the ceiling fan onto the bracket.

### Schritt 3: Befestigung des Baldachins

#### a) Befestigen der Deckenhalterung

Nutzen Sie die Spreizdübel um die Deckenhalterung und den J-förmigen Haken an der Decke zu befestigen. Nutzen Sie ebenfalls

**ACHTUNG: DER SPLINT MUSS EINGEFÜHRT WERDEN UM ZU VERHINDERN, DASS SICH DIE MUTTER LOCKERT!**

#### b) Den Deckenventilator aufhängen

Befestigen Sie den Deckenventilator an der Deckenhalterung.

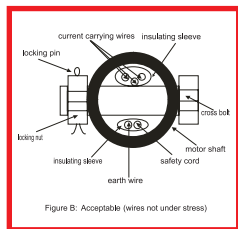
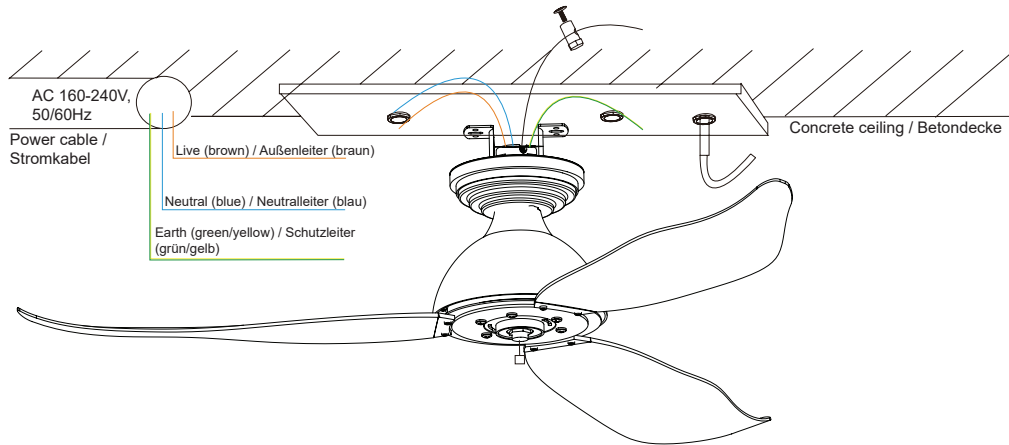

Figure B: Acceptable (wires not under stress)

Current carrying wires  
Insulating sleeve  
Locking pin  
Locking nut  
Insulating sleeve  
Earth wire  
Safety cord  
Motor shaft  
Cross bolt  
Figure B: Acceptable (wires not under stress)

- stromführende Kabel  
- Isolierhülle  
- Sicherungsstift  
- Sicherungsmutter  
- Isolierhülle  
- Schutzleiter  
- Sicherungsseil  
- Motorachse  
- Querbolzen  
- Abbildung B: Zulässig (Kabel nicht unter Druck)

## Installation instruction / Installationsanleitung

### Step 4: Connect the power cable to the ceiling fan

Connect the wires to the connectors on the ceiling fan.

Connect the power cable's blue wire to N (Neutral), brown wire to L (Live) and green/yellow wire to E (Earth) on the connector. Make sure each wire's colour is the same as the other side of the connector.

### Schritt 4: Das Stromkabel mit dem Deckenventilator verbinden

Verbinden Sie Leitungen mit den Verbindungssteckern des Deckenventilators.

Verbinden Sie die Leitungen des Stromkabels wie folgt: blaue Leitung mit N (Neutral), braune Leitung mit L (Live) und grün/gelbe Leitung mit E (Earth) am Verbindungsstecker. Stellen Sie sicher, dass die Farbe jeder Leitung mit der Farbe am Verbindungsstecker übereinstimmt.

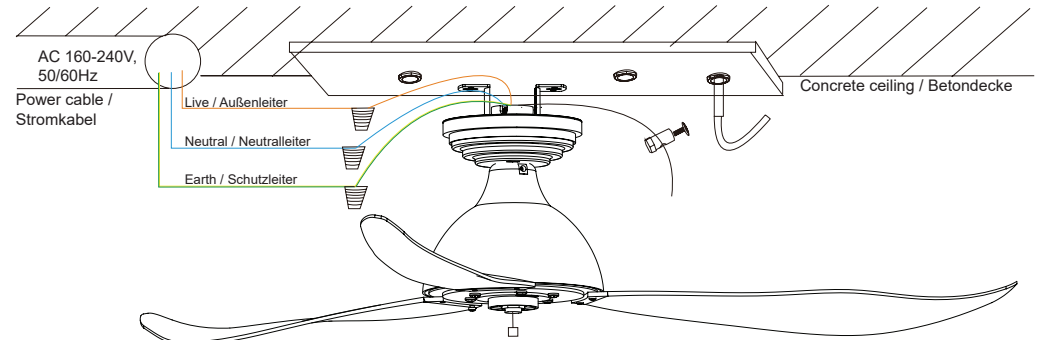

### Step 5: Assemble the safety cable

Loop the safety cable around the ceiling hook and through the shackle. Secure it with the locking screw. (See steps 1 to 6, as shown.)

**WARNING: MAKE SURE THE CEILING HOOK IS FIRMLY FIXED TO THE CONCRETE CEILING!**

### Schritt 5: Montieren des Sicherheitsseils

Legen Sie das Sicherheitsseil um den Haken in der Decke und führen Sie es durch die Lasche. Befestigen Sie das Seil mit der Verschlusschraube. (Wie in den Schritten 1 bis 6 abgebildet.)

**ACHTUNG: STELL SIE SICHER, DASS DER HAKEN FEST AN DER BETONDECKE ANGEBRACHT IST!**

