

monzana®

DE EN FR IT ES NL PL PT



BDA-109615-003 / 29.01.2026

Originalbetriebsanleitung

## Klimaanlage

Artikel-Nr.: 109615, 109616

Modell-Nr.: MZKA7000, MZKA2600



www.tuv.com  
ID 1113210398



www.tuv.com  
ID 111297454



monzana®

www.DEUBAXXL.de

# ANLEITUNG

## Sehr geehrte Kundin, sehr geehrter Kunde,

vielen Dank, dass Sie sich für unser Produkt entschieden haben, mit dem Kauf eines unserer Markenprodukte haben Sie eine gute Wahl getroffen. Um den gewünschten hohen Qualitätsstandard zu erfüllen, unterliegen unsere Artikel regelmäßigen Kontrollen und entsprechen selbstverständlich stets den hohen Anforderungen der Europäischen Union.

## INHALTSVERZEICHNIS

1.0 SYMBOLE.....	2
2.0 SICHERHEITSHINWEISE .....	5
2.1 SICHERHEITSHINWEISE ZUR VERWENDUNG .....	5
2.2 SICHERHEITSHINWEISE ELEKTRO .....	5
2.3 SICHERHEITSHINWEISE SPEZIELL FÜR BATTERIEN .....	5
2.4 PERSÖNLICHE SICHERHEIT.....	6
2.5 SICHERHEITSHINWEISE SPEZIELL FÜR KÄLTEMITTEL .....	6
3.0 BESTIMMUNGSGEMÄßE VERWENDUNG.....	6
4.0 AUSPACKHINWEISE.....	7
4.1 ABBILDUNG DES PRODUKTES .....	7
4.2 TEILELISTE .....	8
4.3 EIGENSCHAFTEN .....	9
5.0 INBETRIEBNAHME.....	9
5.1 STANDORT AUSWÄHLEN.....	9
5.2 DEN ABLUFTSCHLAUCH ANSCHLIEßEN.....	10
6.0 BEDIENUNG.....	11
6.1 BEDIENFELD UND ANZEIGE.....	11
6.2 EINSTELLUNGEN.....	12
6.3 SCHUTZ VOR ÜBERLASTUNG .....	14
6.4 ENTWÄSSERUNG.....	14
7.0 WARTUNGS- UND PFLEGEHINWEISE.....	15
7.1 LAGERUNG .....	16
7.2 TRANSPORT .....	16
8.0 FEHLERBESEITIGUNG .....	17
9.0 TECHNISCHE DATEN.....	18
10.0 ENTSORGUNG.....	18

## 1.0 SYMBOLE



# BETRIEBSANLEITUNG      LESEN. WICHTIGE      HINWEISE.      FÜR KÜNFTIGE      VERWENDUNG AUFBEWAHREN!

Lesen Sie vor der ersten Verwendung die Anleitung vollständig und gründlich durch. Bewahren Sie diese Anleitung zum späteren Nachschlagen auf. Sollten Sie eines Tages das Produkt weitergeben, achten Sie darauf, auch diese Anleitung weiterzugeben.



## **ACHTUNG! POTENTIELLE GEFAHR!**

Beachten Sie die Sicherheitshinweise und Aufbauanweisungen, um das Risiko von Verletzungen oder Beschädigungen am Produkt zu vermeiden.



## **ERSTICKUNGSGEFAHR!**

Halten Sie kleine Teile und Verpackungsmaterial von Kindern fern!



## **PRODUKTVERÄNDERUNG**

Nehmen Sie niemals Änderungen am Produkt vor! Durch Änderungen erlischt die Gewährleistung und das Produkt kann unsicher bzw. schlimmstenfalls sogar gefährlich werden.



## **KONFORMITÄTSVERMERK**

Dieses Produkt erfüllt die Anforderungen der geltenden europäischen und nationalen Richtlinien. Entsprechende Erklärungen und Unterlagen sind beim Hersteller hinterlegt.



## **GERÄT DER SCHUTZKLASSE II (DOPPELISOLIERUNG)**

Kein Schutzkontakt erforderlich.



## **ACHTUNG!**

Das Produkt ist kein Spielzeug und gehört nicht in Kinderhände.



## **WARNUNG VOR ELEKTRISCHER SPANNUNG!**

Aufgrund von elektrischer Spannung besteht Gefahr für Leben und Gesundheit.



## **ACHTUNG!**

Dieses Gerät verwendet ein entflammbares Kältemittel (R290). Tritt dieses Kältemittel aus und kommt mit Feuer oder Heizelementen in Kontakt, bildet es gefährliche Abgase und es besteht Brandgefahr.

### **Gefahr Natürliches Kältemittel Propan (R290)!**

H220 – Extrem entzündbares Gas.

H280 – Enthält Gas unter Druck; kann bei Erwärmung explodieren.

P210- Von Hitze, heißen Oberflächen, Funken, offenen Flammen sowie anderen Zündquellen fernhalten. Nicht rauchen.

P377 – Brand von ausströmendem Gas: Nicht löschen, bis Undichtigkeit gefahrlos beseitigt werden kann.

P410+P403 – Vor Sonnenbestrahlung geschützt an einem gut belüfteten Ort aufbewahren.



## **ACHTUNG!**

Verwenden Sie keine Mittel zur Beschleunigung des Abtauvorgangs oder zur Reinigung.



## **ACHTUNG!**

Jede Person, die an einem Kältemittelsystem arbeitet, muss im Besitz eines gültigen Zertifikats sein, das von einer von der Industrie akkreditierten Prüforganisation ausgestellt wurde, die ihre Kompetenz zum sicheren Umgang mit Kältemitteln gemäß einer von der Industrie anerkannten Prüfpezifikation autorisiert.



## ACHTUNG!

Die Wartungsarbeiten dürfen nur gemäß den Empfehlungen des Geräteherstellers durchgeführt werden. Wartungs- und Reparaturarbeiten, die die Mitwirkung anderer Fachkräfte erfordern, müssen unter der Aufsicht der für die Verwendung brennbarer Kältemittel zuständigen Person durchgeführt werden.

## HINWEISE AUF DEM GERÄT

Entfernen Sie keine Sicherheitszeichen auf dem Gerät. Halten Sie die Sicherheitszeichen, Aufkleber und Etiketten in einem lesbaren Zustand.

**ACHTUNG!** Das Gerät muss in einem Raum mit entsprechender Grundfläche aufgestellt, betrieben und gelagert werden. Siehe hierzu technische Daten.

Modell MZKA2000

Modell MZKA2600

### WARNING • WARNUNG • ATTENTION

- DE** Das Gerät muss in einem Raum mit einer Grundfläche größer als 7 m<sup>2</sup> aufgestellt, betrieben und gelagert werden.
- EN** Appliance shall be installed, operated and stored in a room with floor area larger than 7 m<sup>2</sup>.
- FR** L'appareil doit être installé, utilisé et entreposé dans une pièce avec une surface supérieure à 7 m<sup>2</sup>.



### WARNING • WARNUNG • ATTENTION

- DE** Das Gerät muss in einem Raum mit einer Grundfläche größer als 9 m<sup>2</sup> aufgestellt, betrieben und gelagert werden.
- EN** Appliance shall be installed, operated and stored in a room with floor area larger than 9 m<sup>2</sup>.
- FR** L'appareil doit être installé, utilisé et entreposé dans une pièce avec une surface supérieure à 9 m<sup>2</sup>.



Textliche Wiedergabe:

### WARNUNG

Das Gerät muss in einem Raum mit einer Grundfläche größer als 7m<sup>2</sup> / 9m<sup>2</sup> aufgestellt, betrieben und gelagert werden.

### !!! Achtung !!!

1. Vor Inbetriebnahme **MIND. 12 STUNDEN** aufrecht und still stehen lassen! Das schützt den Kompressor, verlängert die Lebensdauer erheblich und verhindert so einen Verlust der Kühlleistung.
2. Das Klimagerät muss immer **BESONDERS VORSICHTIG** auf den Boden gestellt werden! Ansonsten können Mikrorisse in der Bodenplatte und der Kondensatwanne entstehen, was dazu führt, dass Kondenswasser auf den Boden tropft.

Für Schäden, die durch unsachgemäßen Gebrauch entstehen, übernehmen wir **KEINE GEWÄHRLEISTUNG!**

Textliche Wiedergabe:

### !!! Achtung !!!

1. Vor Inbetriebnahme **MIND. 12 STUNDEN** aufrecht und still stehen lassen! Das schützt den Kompressor, verlängert die Lebensdauer erheblich und verhindert so einen Verlust der Kühlleistung.
2. Das Klimagerät muss immer **BESONDERS VORSICHTIG** auf den Boden gestellt werden! Ansonsten können Mikrorisse in der Bodenplatte und der Kondensatwanne entstehen, was dazu führt, dass Kondenswasser auf den Boden tropft.

Für Schäden, die durch unsachgemäßen Gebrauch entstehen, übernehmen wir **KEINE GEWÄHRLEISTUNG!**

## **2.0 SICHERHEITSHINWEISE**

### **2.1 SICHERHEITSHINWEISE ZUR VERWENDUNG**

- ACHTUNG! Lesen Sie alle Sicherheitshinweise und Anweisungen aufmerksam durch.
- Wenden Sie sich bei Schäden am Gerät an den Deuba-Kundenservice. Unautorisierte Arbeiten am Gerät führen zu einem Erlöschen der Gewährleistung.

### **2.2 SICHERHEITSHINWEISE ELEKTRO**

- Prüfen Sie vor Inbetriebnahme, ob die Stromversorgung mit den Angaben auf dem Typenschild übereinstimmt.
- Achten Sie darauf, vor Arbeiten am Gerät die Stromversorgung zu unterbrechen.
- Achten Sie darauf, dass kein Wasser in das Gerät eindringen kann. Tauchen Sie das Gerät niemals in Wasser oder andere Flüssigkeiten. Setzen Sie es niemals Regen aus.
- Benutzen Sie das Gerät nicht, wenn der Netzstecker, das Netzkabel oder ein anderes Teil des Geräts defekt oder beschädigt ist.
- Benutzen Sie das Gerät nicht, wenn es zuvor fallen gelassen wurde.
- Entfernen Sie den Netzstecker nicht durch Herausziehen am Netzkabel aus der Steckdose.
- Netzstecker dürfen nie mit nassen Händen ein- oder ausgesteckt werden.
- Dieses Gerät kann von Kindern ab 8 Jahren und darüber sowie von Personen mit verringerten physischen, sensorischen oder mentalen Fähigkeiten oder Mangel an Erfahrung und Wissen benutzt werden, wenn sie beaufsichtigt oder bezüglich des sicheren Gebrauchs des Gerätes unterwiesen wurden und die daraus resultierenden Gefahren verstehen. Kinder dürfen nicht mit dem Gerät spielen. Reinigung und Benutzer-Wartung dürfen nicht von Kindern ohne Beaufsichtigung durchgeführt werden.
- Verwenden Sie keine Elektrogeräte in explosionsgefährdeten Bereichen, z. B. in Gegenwart von brennbaren Flüssigkeiten, Gasen oder Staub.
- Verwenden Sie das Gerät nicht im Zusammenhang mit einem separaten Zeitschalter, einem separaten Fernwirsystem oder sonstigen Einrichtungen, die das Gerät automatisch einschalten.
- Halten Sie Kinder und andere Personen fern, solange Sie ein Elektrogerät bedienen. Ablenkungen können zum Verlust der Kontrolle führen.
- Die Stecker von Elektrogeräten müssen mit der Steckdose kompatibel sein. Ändern Sie keinesfalls den Stecker.
- Verwenden Sie die Geräteleitung nur für den dafür vorgesehenen Zweck. Benutzen Sie sie niemals zum Tragen, Ziehen oder Ausstecken des Elektrogeräts. Halten Sie es von Hitze, Öl, scharfen Kanten oder beweglichen Teilen fern. Beschädigte oder verdrehte Leitungen erhöhen das Risiko eines Stromschlags.
- Wenn der Betrieb eines Elektrogeräts an einem feuchten Ort unumgänglich ist, verwenden Sie einen Fehlerstrom-Schutzschalter zum Personenschutz.
- Überprüfen Sie das Gerät auf Fehler oder Schäden. Falls beschädigt, lassen Sie das Elektrogerät vor dem Gebrauch durch einen Fachmann reparieren.

### **2.3 SICHERHEITSHINWEISE SPEZIELL FÜR BATTERIEN**

- Versuchen Sie niemals nicht aufladbare Batterien wieder aufzuladen, schließen Sie sie nicht kurz und/oder öffnen Sie sie nicht.
- Werfen Sie Batterien niemals in Feuer oder Wasser.
- Setzen Sie Batterien keiner mechanischen Belastung aus!

- Achten Sie beim Einsetzen auf die Polarität (+/-).
- Im Falle eines Auslaufens der Batterien entfernen Sie diese sofort aus dem Gerät, um Beschädigungen zu vermeiden!
- Vermeiden Sie den Kontakt mit Haut, Augen und Schleimhäuten. Spülen Sie bei Kontakt mit Batteriesäure die betroffenen Stellen sofort mit klarem Wasser und suchen Sie umgehend einen Arzt auf.
- Verwenden Sie nur Batterien des gleichen Typs! Alte Batterien nicht mit neuen mischen.
- Vermeiden Sie extreme Bedingungen und Temperaturen, die auf Batterien einwirken können z. B. auf Heizkörpern/direkte Sonneneinstrahlung.

## 2.4 PERSÖNLICHE SICHERHEIT

- Bleiben Sie stets wachsam, achten Sie auf Ihre Handlungen, wenn Sie ein Elektrogerät bedienen. Bedienen Sie kein Elektrogerät, wenn Sie müde sind oder unter dem Einfluss von Drogen, Alkohol oder Medikamenten stehen.

## 2.5 SICHERHEITSHINWEISE SPEZIELL FÜR KÄLTEMITTEL

- Der Kreislauf des Kältemittels ist versiegelt. Nur ein qualifizierter Techniker darf die Wartung ausführen!
- Das Kältemittel darf nicht in die Luft abgelassen werden.
- R-290 (Propan) ist brennbar und schwerer als Luft. Es sammelt sich zuerst in Bodennähe, kann aber von Ventilatoren umgewälzt werden.
- Das in der Anlage verwendete Propangas ist geruchlos. Durch den fehlenden Geruch kann Propangas unbemerkt entweichen.
- Wenn ein Leck entdeckt wird, evakuieren Sie sofort alle Personen aus dem Umfeld, lüften Sie den Raum und setzen Sie sich mit der örtlichen Feuerwehr in Verbindung, um sie darüber zu informieren, dass ein Leck von Propangas entstanden ist.
- Lassen Sie niemanden in den Raum zurück, bis ein qualifizierter Servicetechniker eingetroffen ist und dieser darauf hinweist, dass die Rückkehr in den Raum gefahrlos möglich ist.
- Innerhalb oder in der Nähe der Geräte dürfen keine offenen Flammen, Zigaretten oder andere mögliche Zündquellen verwendet werden.
- Die verwendeten Bauteile sind für Propangas bestimmt. Sie dürfen nur durch gleichartige Ersatzteile ersetzt werden.
- DIE MISSACHTUNG DIESER WARNUNG KANN ZU EINER EXPLOSION, ZUM TOD, ZU VERLETZUNGEN UND ZU SACHSCHÄDEN FÜHREN.

## 3.0 BESTIMMUNGSGEMÄßE VERWENDUNG

Das Gerät dient ausschließlich zum Kühlen, Belüften und Entfeuchten der Raumluft in Innenräumen, unter Einhaltung der technischen Spezifikationen. Es handelt sich um ein in sich geschlossenes System, das keine ständige Einrichtung benötigt. Benutzen Sie das Gerät nur in Räumen mit einer Grundfläche größer als 7m<sup>2</sup> bzw. 9m<sup>2</sup>. Nicht auf das Gerät klettern oder sich daraufsetzen. Verwenden Sie das Produkt nur für seinen vorgeschriebenen Zweck. Für entstandene Schäden aufgrund einer nicht bestimmungsgemäßen Verwendung übernimmt der Hersteller keine Haftung. Jegliche Modifikation am Produkt kann die Sicherheit negativ beeinflussen, Gefahren verursachen und führt zum Erlöschen der Gewährleistung.

**Nur für den Hausgebrauch und nicht für gewerbliche Nutzung.**

#### 4.0 AUSPACKHINWEISE

Öffnen Sie den Karton und nehmen Sie das Produkt heraus. Prüfen Sie das Produkt nach dem Auspacken auf Vollständigkeit oder Beschädigungen. Spätere Reklamationen können nicht akzeptiert werden.

#### 4.1 ABBILDUNG DES PRODUKTES



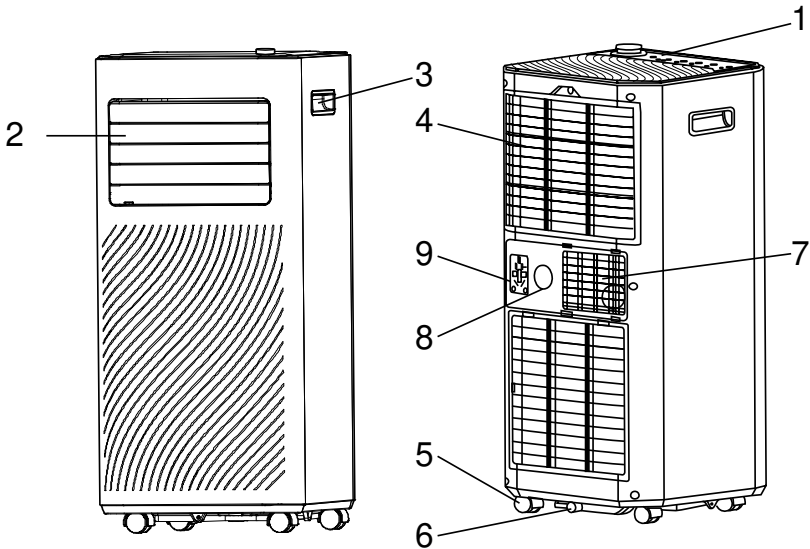





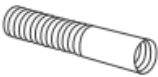

HINWEIS: Schematische Darstellung des Gerätes

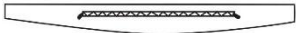

	NO.
Bedienfeld	1
Luftauslass mit einstellbarer Jalousie	2
Griff	3
Lufteinlass mit Luftfilter	4

	NO.
Lenkrolle	5
Kondensatablass	6
Abluft	7
Oberer Abluft	8
Netzsteckerhalterung	9

## 4.2 TEILELISTE

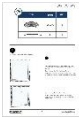
1	Abluftschlauch	
2	Schlauchverbinder	
3	Adapter für den Fenstersatz	
4	Fernbedienung	
5	Fensterbausatz (nur für Schiebefenster geeignet)	
6	Kondensatablaufschlauch	
7	Fensterabdichtungstextil (nur MZKA2600)	
8	Velcro (Klettband) (nur MZKA2600)	
9	Hammerkopfschraube	
10	Flügelmutter	
11	U-Scheibe	
12	BDA Montagehinweise	

### 4.3 EIGENSCHAFTEN

1. Leistungsstark und kompakt mit Kühl-, Entfeuchtungs- und Lüftungsfunktion.
2. Einstellung und Anzeige der Temperatur
3. LED-Digitalanzeige
4. Elektronische Steuerung mit eingebautem Timer, Energiesparmodus
5. Selbsttätige Kondenswasserverdampfung für bessere Effizienz
6. Automatische Abschaltung bei vollem Kondensatbehälter
7. Automatischer Neustart bei Stromausfall
8. Automatische Abtaufunktion bei niedrigen Raumtemperaturen.
9. Fernsteuerung
10. 2-stufiger Ventilator
11. Lenkrollen für leichtere Mobilität
12. Steuerung mittels „Smart Life“ App

### 5.0 INBETRIEBNAHME

#### 5.1 STANDORT AUSWÄHLEN

Sollte die Anlage um mehr als 45° gekippt worden sein, lassen Sie es vor der Inbetriebnahme mindestens 12 Stunden lang aufrecht stehen.

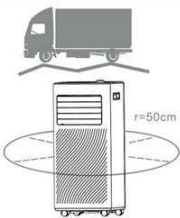

- Das Gerät auf einer festen, waagerechten Oberfläche aufstellen, wobei um die Anlage herum ein Freiraum von mindestens 50 cm für eine gute Luftzirkulation vorhanden ist.
- Stellen Sie das Gerät nicht in unmittelbarer Nähe von Wänden, Vorhängen oder anderen Gegenständen auf, die den Lufteinlass und -auslass blockieren könnten. Sorgen Sie dafür, dass der Lufteinlass und -auslass frei von Hindernissen bleibt.
- Das Gerät darf niemals dort eingebaut werden, wo es durch Folgendes gefährdet werden könnte:
  - Wärmequellen wie Heizkörper, Wärmespeicher, Öfen oder andere Produkte, die Wärme erzeugen
  - direktes Sonnenlicht
  - mechanischen Schwingungen oder Stößen
  - übermäßiger Staub
  - unzureichende Belüftung, wie z. B. im Schrank oder Bücherregal
  - unebene Oberfläche

**ACHTUNG!** Die Anlage ist in Räumen zu installieren, die der angegebenen Raumgröße entsprechen, siehe hierzu technische Daten.

Die Anlage darf nicht an einem Ort installiert werden, wo entflammbares Gas entweichen könnte.

## 5.2 DEN ABLUFTSCHLAUCH ANSCHLIEßEN

Die Klimaanlage muss nach außen abgeführt werden, damit die Abluft, die aus dem Gerät kommt und Abwärme und Feuchtigkeit enthält, aus dem Raum entweichen kann. Ersetzen oder verlängern Sie den Abluftschlauch nicht, da dies zu Schäden am Gerät führen kann.

**Schritt 1:** Den Schlauchverbinder an ein Ende des Abluftschlauchs anschließen.

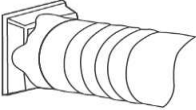

**Schritt 2:** Der Adapter für den Fenstersatz an das andere Ende des Abluftschlauchs anschließen.

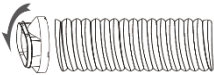

**Schritt 3:** Passen Sie den einstellbaren Fensterbausatz um die Länge Ihres Fensters an. Führen Sie hierzu die Hammerkopfschraube in die Nut des Fensterbausatzes ein, fixieren Sie das zweite Fensterbausatzelement mit der Mutter und U-Scheibe durch die eingebrachte Bohrung. Schließen Sie den Abluftschlauch an den Fensterbausatz an.

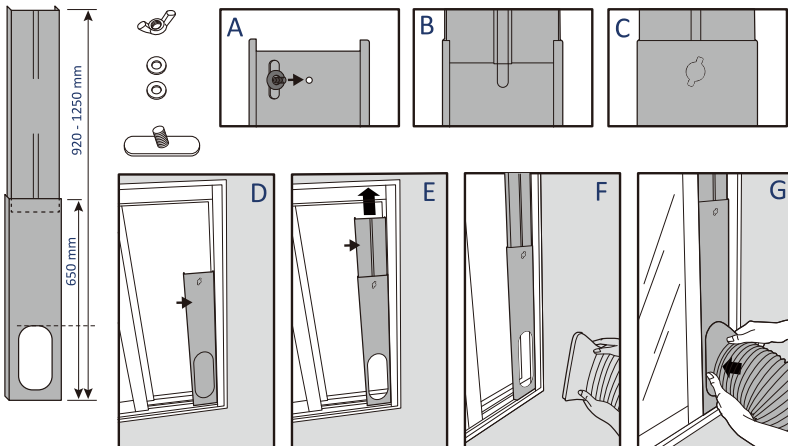

**Schritt 4:** Fenster schließen, um den Fensterbausatz an seinem Platz zu befestigen. Der Fensterbausatz muss fest an seinem Platz gehalten werden. Falls erforderlich, sichern Sie den Fensterbausatz zusätzlich. Es wird empfohlen, den Zwischenraum zwischen dem Adapter und den Fensterseiten für eine maximale Effizienz abzudichten.

**Schritt 5:** Den Schlauchverbinder an den Abluftauslass des Geräts anschließen.

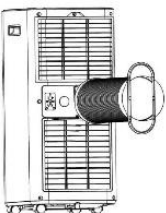

**Schritt 6:** Die Länge des flexiblen Abluftschlauchs anpassen und Biegungen im Schlauch vermeiden.

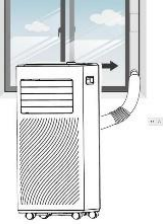

**Schritt 7:** Richten Sie die Lüftungsgitter am Luftauslass aus, und schalten Sie dann das Gerät ein.

## 6.0 BEDIENUNG

**HINWEIS:** Entfernen Sie vor dem Gebrauch die Displayschutzfolie.

### 6.1 BEDIENFELD UND ANZEIGE

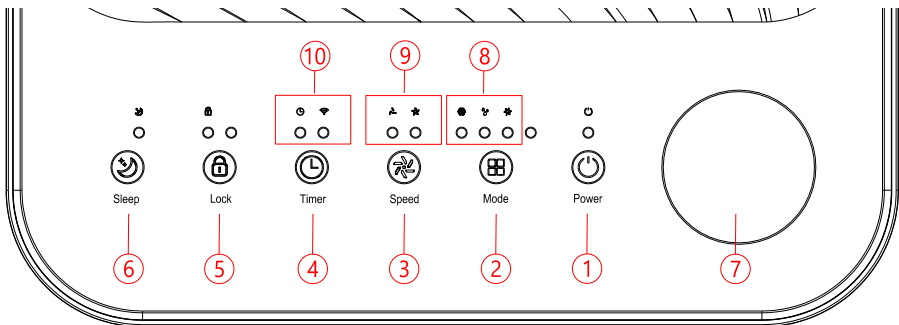

1	POWER	Drücken Sie diese Taste, um das Gerät ein- oder auszuschalten.
2	MODUS	Modus-Taste drücken, um den Betriebsmodus zwischen Ventilator, Kühlen und Entfeuchten umzuschalten.
3	GESCHWINDIGKEIT	Taste drücken, um die Geschwindigkeit des Ventilators zwischen HOCH und NIEDRIG umzuschalten.
4	TIMER	Legt eine Zeit fest, zu der das Gerät automatisch startet oder stoppt. Drücken Sie diese Taste 5 Sekunden lang, um die Konfiguration des WiFi-Netzwerks zu starten. (nur MZKA2600)
5	LOCK	Taste drücken zum Ein- oder Ausschalten der Kindersicherungsfunktion
6	SLEEP	Drücken Sie diese Taste, um den SLEEP -Modus ein- oder auszuschalten.
7	DREHKNOPF	Drehen Sie den Knopf nach links und rechts, um die Temperatur (16°C~32°C) oder den Timer einzustellen.

8	Anzeige MODUS	Darstellung des Betriebsmodus: Kühlen, Entfeuchten, Lüften.
9	FAN SPEED (Ventilatorgeschwindigkeit)	Zeigt hohe und niedrige Lüfterdrehzahl an
10	Anzeige MODUS	Darstellung des Betriebsmodus: TIMER, WIFI (nur MZKA2600)

## 6.2 EINSTELLUNGEN

### AN- UND ABSCHALTEN

- Zum Einschalten des Geräts drücken Sie die Taste POWER.
- In der Standardeinstellung läuft das Gerät im FAN-Modus.
- Wählen Sie mit der MODE-Taste den gewünschten Betriebsmodus aus.
- Zum Ausschalten des Geräts drücken Sie erneut POWER.

**HINWEIS:** Der Lüfter dreht nach dem Abschalten des Gerätes noch einige Sekunden nach. (abhängig von Betriebs- u. Umgebungsbedingungen).

### BETRIEBSMODI

Das Gerät verfügt über 3 Betriebsmodi: Kühlen, Trocknen, Lüften.

#### 1. Raum kühlen

- Um die Temperatur in Ihrem Raum zu senken, wählen Sie den Kühl-Modus aus.
- Die MODE-Taste mehrmals betätigen, bis die LED der Betriebsart COOL aufleuchtet.
- Zum Einstellen der Temperatur, die auf dem Bildschirm angezeigt wird, drücken Sie die Taste Up/Down. Die Temperatur kann zwischen 16°C und 32°C eingestellt werden.
- Die Taste SPEED wiederholt drücken, bis die Anzeige der gewünschten Geschwindigkeit leuchtet.
- Um die Richtung des Luftstroms horizontal zu steuern, wird die innere Lüftungsjalousie manuell verstellt.

**HINWEIS:** Die Anlage wird ausgeschaltet, wenn die Raumtemperatur niedriger als die gewählte Temperatur ist.

#### 2. Raum belüften

- Die MODE-Taste mehrmals drücken, bis die LED des FAN-Betriebs aufleuchtet.
- Im Lüftungsmodus wird die Raumluft im Umlauf gebracht, aber nicht gekühlt.
- Durch wiederholtes Drücken der Taste SPEED kann die gewünschte Ventilatorgeschwindigkeit gewählt werden.

#### 3. Raum trocknen

- Taste MODE auf dem Bedienfeld oder der Fernbedienung drücken. Die LED zum DRY-Modus leuchtet auf. Die Ventilatorgeschwindigkeit kann nicht eingestellt werden. Der Benutzer sollte den Schlauch an den Ablassausgang auf der Unterseite des Geräts anschließen.

**HINWEIS:** In diesem Modus wird die Ventilatorgeschwindigkeit auf eine niedrige Geschwindigkeit umgeschaltet und kann nicht eingestellt werden.

#### 4. Sleep-Modus (nur mit Fernbedienung)

- Der Energiespar- und Schlafmodus kann im Kühl- Betrieb aktiviert werden.
- Im Kühl-Betrieb: Nach 1 Stunde wird die voreingestellte Temperatur um 1°C erhöht, eine Stunde später erneut um 1°C erhöht.

## TIMER-EINSTELLUNG (1hour-24hours)

Der Timer kann auf zwei verschiedene Arten betrieben werden:

Zum Ausschalten (Wenn das Gerät eingeschaltet ist)	→	Timer-Taste drücken, um die Timer-Funktion einzuschalten	→	Wiederholt auf Up/Down drücken, um die Verzögerung bis zur Abschaltzeit einzustellen
Zum Einschalten (Wenn das Gerät ausgeschaltet ist)	→	Timer-Taste drücken, um die Timer-Funktion einzuschalten	→	Wiederholt auf Up/Down drücken, um die Verzögerung bis zur Einschaltzeit einzustellen
Timer abrechnen	→	Wiederholt auf Up/Down drücken, bis die LED '00' anzeigt. Anmerkung: Durch Drücken der POWER-Taste wird auch die Timer-Einstellung beendet.		

## AUTOMATISCHES ABTAUEN

Bei niedrigen Raumtemperaturen kann sich während des Betriebs Eis am Verdampfer bilden. Das Gerät beginnt automatisch mit der Abtauung und die POWER-LED blinkt.

Je nach Umgebungsbedingungen kann dieser Vorgang bis zu 30 Minuten dauern.

## STEUERUNG MITTELS TUYA APP

Das Gerät kann mittels Tuya Smart life App, über Alexa oder Google-Home gesteuert werden.

Die Nutzung erfolgt nach gesonderter Lizenzvereinbarung mit dem Entwickler. Dies Erfordert ein Gerät, das die App ausführen kann und Bluetooth 4.0 unterstützt, sowie eine Internetverbindung über 2,4-GHz- oder 5-GHz-WLAN oder über mobile Daten. Um zu erfahren, ob die App kompatibel ist, suchen Sie bitte im iOS App Store oder im Google Play Store nach „TUYA“. Es können die Standardtarife für Daten- und Nachrichtendienste gelten.

Die Wortmarke Bluetooth® und die Logos sind eingetragene Warenzeichen der Bluetooth SIG, Inc. und jede Verwendung dieser Warenzeichen von DEUBA erfolgt unter einer Lizenzvereinbarung.

### **Vorbereitung:**

- Laden Sie die Tuya Smart life App aus dem Store, oder scannen Sie den entsprechenden QR-Code, um direkt zum Download zu gelangen.



- Halten Sie das WLAN Passwort bereit.
- Smartphone/ Tablet und Klimagerät müssen sich in Reichweite des verwendeten WLANs befinden.
- Starten Sie die App und registrieren Sie sich.



Bei Problemen mit der Installation, scannen Sie folgenden QR-Code um zum detaillierten Installationsguide zu gelangen.

#### **Koppeln:**

- Stecken Sie den Netzstecker des Klimageräts in die Netzsteckdose.
- Drücken Sie die Timer Taste >5 Sekunden um ein Reset der Wifi Funktion des Klimageräts durchzuführen, und das Gerät mit dem lokalen Netzwerk zu verbinden.
- Starten Sie die App.
- Wählen Sie „Gerät hinzufügen“.
- Wählen Sie „Manuell“- „Großes Haushaltsgerät“- „Air Conditioner“ und bestätigen Sie dies.
- Die Anzeige blinkt während des Kopplungsvorgangs je nach App Version schnell oder langsam.
- Geben Sie das WLAN Passwort ein.
- Folgen Sie der Aufforderung das Netzwerk auf „Smart Life“ zu ändern, die App fügt das Gerät automatisch hinzu, und verbindet das Klimagerät mit dem Heimnetzwerk.

**Entkoppeln:** (Falls Sie das Klimagerät in einem anderen WLAN betreiben möchten.)

- Löschen Sie das Klimagerät aus der Liste in der App.
- Drücken Sie die Timer Taste >5 Sekunden um ein Reset des Klimageräts durchzuführen.
- Ziehen Sie den Netzstecker.

#### **Falls die Kopplung nicht klappt:**

- Stellen Sie sicher, daß das WLAN im 2,5 GHz Bereich arbeitet.
- Ziehen Sie den Netzstecker des Klimageräts.
- Warten Sie 30 Sekunden.
- Stecken Sie den Netzstecker wieder ein.
- Drücken Sie die Timer Taste >5 Sekunden um ein Reset des Klimageräts durchzuführen.
- Verbinden Sie das Klimagerät erneut wie unter dem Schritt Koppeln beschrieben.

### **6.3 SCHUTZ VOR ÜBERLASTUNG**

Im Falle eines Stromausfalls ist zum Schutz des Kompressors eine 3-minütige Verzögerung bis zum Neustart des Kompressors vorgesehen.

### **6.4 ENTWÄSSERUNG**

#### **SELBSTTÄTIGES VERDAMPFUNGSSYSTEM**

Das selbsttätige Verdampfungssystem nutzt das aufgefangene Kondenswasser zum Kühlen der Kondensatorschlangen für eine effizientere Leistung. Es ist nicht nötig, das Gerät im Kühlbetrieb zu entleeren. Das Kondenswasser verdampft am Kondensator und wird durch den Abluftschlauch abgeführt.

Bei sehr hoher Luftfeuchtigkeit, oder im Trocknungsbetrieb sollte der Kondenswasserschlauch angeschlossen werden und in ein geeignetes Behältnis führen.

Das Gerät ist mit einer Kondenswasserüberwachung ausgestattet. Wenn die interne Auffangwanne voll ist, schaltet das Gerät ab. In diesem Fall ist das Kondenswasser abzulassen.

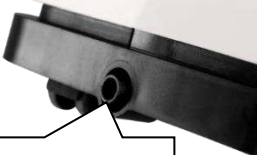
<ul style="list-style-type: none"> <li>• Das Gerät ausschalten.</li> <li>• Die Dichtungskappe des Kondensatablasses oder des oberen Ablaufes entfernen und aufbewahren.</li> <li>• Den Ablaufschlauch ordnungsgemäß anschließen und sicherstellen, dass er nicht geknickt und frei von Hindernissen ist.</li> <li>• Den Schlauchauslass über einen Abfluss oder Eimer legen und sicherstellen, dass das Wasser ungehindert aus dem Gerät abfließen kann.</li> <li>• Das Schlauchende darf nicht in Wasser eingetaucht werden.</li> </ul>	 <p>Die Gummidichtungskappe entfernen</p>
 <p>Schlauch für durchgehenden Abfluss</p>	
<p>Um das Verschütten von Wasser zu vermeiden:</p> <ul style="list-style-type: none"> <li>• Da der Unterdruck der Ablaufwanne für Kondensat groß ist, verlegen Sie den Ablaufschlauch nach unten zum Boden hin. Der Neigungsgrad sollte 20 Grad überschreiten.</li> <li>• Den Schlauch gerade ausrichten, um einen Siphon zu vermeiden.</li> </ul>	

## 7.0 WARTUNGS- UND PFLEGEHINWEISE

Vor **Wartungsarbeiten** oder **Kontrollmaßnahmen** immer das **Gerät abschalten** und den **Netzstecker ziehen**.

Prüfen Sie alle Teile auf Abnutzungserscheinungen. Bei Feststellungen von Mängeln, das Produkt nicht weiterverwenden. Lassen Sie Teile nur gegen Original- Ersatzteile von einem Fachmann austauschen, gemäß den Vorgaben des Herstellers. Durch mangelnde Pflege und Wartung kann das Gerät Schaden nehmen. Gefährliche Situationen können entstehen. Das Gerät darf aus Gründen der elektrischen Sicherheit nicht mit Flüssigkeiten behandelt oder gar darin eingetaucht werden. Eine regelmäßige Wartung trägt zur Sicherheit des Produkts bei und erhöht die Lebensdauer.

### REINIGUNG DES LUFTFILTERS (alle zwei wochen)

Staub lagert sich auf dem Filter ab und schränkt die Luftzirkulation ein. Die eingeschränkte Luftzirkulation reduziert die Effizienz des Systems und kann bei Verstopfung zu Schäden an der Anlage führen.

Der Luftfilter muss regelmäßig gereinigt werden. Der Luftfilter kann zur einfachen Reinigung herausgenommen werden. Verwenden Sie das Gerät nicht ohne Luftfilter, da sonst der Verdampfer verunreinigt werden kann.

- Schalten Sie das Gerät aus.
- Ziehen Sie den Netzstecker.
- Entfernen Sie das Filtersieb aus dem Gerät.
- Verwenden Sie einen Staubsauger, um Staub aus dem Filter zu saugen.
- Drehen Sie den Filter um und spülen Sie den Luftfilter unter fließendem Wasser aus. Lassen Sie das Wasser in entgegengesetzter Richtung des Luftstroms durch den Filter laufen. Legen Sie

den Filter beiseite und lassen Sie ihn vollständig an der Luft trocknen, bevor Sie ihn wieder einbauen.

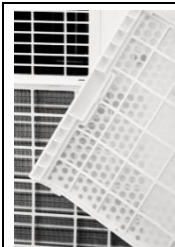
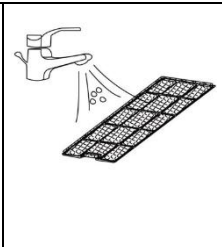
	<p><b>Abb. 1.</b> Das Gerät ausschalten und die beiden Luftfilter entfernen.</p>		<p><b>Abb. 2.</b> Den Luftfilter unter fließendem Wasser spülen.</p>
<p><b>ACHTUNG!</b> Die Oberfläche des Verdampfers darf nicht mit bloßen Händen berührt werden, da dies zu Beschädigungen der Lamellen und Verletzungen führen kann.</p>			

### REINIGUNG DES GEHÄUSES

Reinigen Sie das Gehäuse mit einem feuchten, weichen Tuch. Nehmen Sie keine aggressiven oder scheuernden Reinigungsmittel. Diese können das Gerät beschädigen.

### **7.1 LAGERUNG**

Langezeitlagerung - Wenn das Gerät über einen längeren Zeitraum nicht benutzt wird, ist es sinnvoll, es zu reinigen und vollständig zu trocknen. Lagern Sie das Gerät gemäß den folgenden Schritten:

- Den Stecker aus der Steckdose entfernen. Entfernen Sie den Abluftschlauch und das mit dem Gerät gelagerte Fenstersatzteil.
- Das restliche Wasser aus dem Gerät ablassen.
- Den Filter reinigen und vollständig trocknen lassen.
- Den Filter wieder einsetzen.
- Das Gerät muss bei der Lagerung aufrecht stehen.
- Die Maschine in belüftetem, trockenem, nicht korrosiver Umgebung und an einem sicheren Ort in Innenräumen aufbewahren.

**ACHTUNG!** Der Verdampfer im Inneren der Anlage muss vor dem Verpacken getrocknet werden, um Beschädigungen der Bauteile und Formen zu vermeiden. Das Gerät vom Netz trennen und an einem trockenen, offenen Ort für mehrere Tage zum Trocknen aufstellen. Eine andere Möglichkeit, die Anlage zu trocknen, besteht darin, die Maschine einzuschalten, sie auf einen windschwachen Lüftungsmodus einzustellen und diesen Zustand beizubehalten, bis das Abflussrohr trocken wird, um das Innere des Gehäuses in einem trockenen Zustand zu halten und Schimmelbildung zu verhindern.

### **7.2 TRANSPORT**

1. Vor Inbetriebnahme **MIND. 12 STUNDEN** aufrecht und stillstehen lassen! Das schützt den Kompressor, verlängert die Lebensdauer erheblich und verhindert so einen Verlust der Kühlleistung.
2. Das Klimageärt muss immer **BESONDERS VORSICHTIG** auf den Boden gestellt werden! Ansonsten können Risse in der Bodenplatte und der Kondensatwanne entstehen, was dazu führt, dass Kondenswasser auf den Boden tropft.

Für Schäden, die durch unsachgemäßen Gebrauch entstehen, übernehmen wir keine Gewährleistung!

### 8.0 FEHLERBESEITIGUNG

Problem		mögliche Ursache	Lösung
Das Gerät funktioniert nicht		Überprüfen, ob der Stromanschluss ordnungsgemäß angeschlossen ist	Das Stromkabel richtig in die Wandsteckdose einführen.
		Leuchtet die Wasserstandanzeige?	Die Auffangwanne entleeren.
		Raumtemperatur kontrollieren	Die Betriebstemperatur beträgt 5-35°C
Das Gerät funktioniert mit begrenzter Leistung		Den Luftfilter auf Verschmutzung prüfen	Luftfilter bei Bedarf reinigen
		Überprüfen, ob der Lüftungskanal verstopft ist	Das Hindernis beseitigen
		Überprüfen Sie, ob die Zimmertür oder das Fenster geöffnet ist	Tür und Fenster geschlossen halten
		Überprüfen, ob die gewünschte Betriebsart gewählt und die Temperatur richtig eingestellt ist.	Den Modus und die Temperatur auf den richtigen Sollwert gemäß dem Handbuch einstellen.
		Der Abluftschlauch wurde gelöst	Sicherstellen, dass der Abluftschlauch sicher befestigt ist.
Wasserleck		Beim Bewegen der Anlage, kann es zu einem Überlauf kommen.	Den Wassertank vor dem Transport entleeren
		Sicherstellen, ob der Ablassschlauch abgeknickt oder gebogen ist.	Schlauch gerade ausrichten.
Exzessive Lärmbelastung		Überprüfen Sie, ob die Anlage ordnungsgemäß aufgestellt ist	Das Gerät auf einen horizontalen und festen Untergrund stellen
		Überprüfen Sie, ob lose, vibrierende Teile vorhanden sind	Die Teile sichern und befestigen
		Die Geräusche klingen wie fließendes Wasser	Geräusche entstehen durch strömendes Kältemittel. Das ist normal.
Fehlercodes	E0	Übertragungsfehler zwischen Haupt-PCB und Display-PCB.	Anschluss überprüfen oder ersetzen (nur durch Fachpersonal)
	E1	Defekte am Sensor für Raumtemperatur	Temperatursensor reinigen oder austauschen (nur durch Fachpersonal)
	E2	Störungen des Spulentemperatursensors	Anschluss prüfen oder austauschen. Den Temperatursensor reinigen oder austauschen (nur durch Fachpersonal)

	Ft	Warnung bei hohem Kondenswasserstand	Die Auffangwanne durch Entfernen des Gummistopfens entleeren.
--	----	--------------------------------------	---

## 9.0 TECHNISCHE DATEN

Modell	MZKA7000	MZKA2600
Kühlleistung	2,05 kW	2,64 kW
Entfeuchtungsleistung	19,2 l/24h	24 l/24h
Zulässige Umgebungstemperatur	16-35 °C	16-35 °C
Einstellbereich Temperatur	16-32 °C	16-32 °C
Max. Luftvolumenstrom	290 m <sup>3</sup> /h	320 m <sup>3</sup> /h
Netzanschluss	220-240 V/50 Hz	220-240 V/50 Hz
Nennstrom	3,5 A	4,5 A
Leistungsaufnahme Kühlbetrieb	780 W	1005 W
Schnalldruckpegel max.	≤ 65 dB(A)	≤ 65 dB(A)
Kältemittel	R290	R290
Max. Kältemittelfüllmenge	130 g	170 g
Abmessungen LxBxH	38 x 35,6 x 87,5 cm	38 x 35,6 x 87,5 cm
Gewicht	20,0 kg	22,5 kg
Batterien Fernbedienung	2xAAA nicht im Lieferumfang enthalten	2xAAA nicht im Lieferumfang enthalten
Min. Raumgröße	>7 m <sup>2</sup>	>9 m <sup>2</sup>

## 10.0 ENTSORGUNG

Am Ende der langen Lebensdauer Ihres Artikels führen Sie bitte die wertvollen Rohstoffe einer fachgerechten Entsorgung zu, so dass ein ordnungsgemäßes Recycling stattfinden kann. Sollten Sie sich nicht sicher sein, wie Sie am besten vorgehen, helfen die örtlichen Entsorgungsbetriebe oder Wertstoffhöfe gerne weiter.



### KORREKTE ENTSORGUNG DIESES PRODUKTS

**Entsorgen Sie elektronische Geräte nie über den Hausmüll!**

Das nebenstehende Symbol einer durchgestrichenen Mülltonne auf Rädern zeigt an, dass dieses Gerät der Richtlinie 2012/19/EU unterliegt.

Diese Richtlinie besagt, dass Sie dieses Gerät am Ende seiner Nutzungszeit nicht mit dem normalen Haushaltsmüll entsorgen dürfen, sondern in speziell eingerichteten Sammelstellen, Wertstoffhöfen oder Entsorgungsbetrieben abgeben müssen.

Diese Entsorgung ist für Sie kostenfrei. Schonen Sie die Umwelt und entsorgen Sie fachgerecht. Bitte entnehmen Sie vor der Rückgabe Batterien oder Akkumulatoren, die nicht vom Altgerät umschlossen sind, sowie Lampen, die zerstörungsfrei entnommen werden können und führen diese einer separaten Sammlung zu.



## **BATTERIEN**

### **Batterien dürfen nicht über den Hausmüll entsorgt werden!**

Als Endnutzer sind Sie zur Rückgabe gebrauchter Batterien gesetzlich verpflichtet. Sie können Batterien nach Gebrauch an uns oder in den dafür vorgesehenen Rücknahmestellen (z. B. in kommunalen Sammelstellen oder im Handel) unentgeltlich zurückgeben.

Sie können die Batterien auch an uns zurücksenden. Wir erstatten Ihnen das Briefporto für die Rücksendung der Altbatterie.

Die auf den Batterien abgebildeten Symbole haben folgende Bedeutung:

Pb = Batterie enthält mehr als 0,004 Masseprozent Blei

Cd = Batterie enthält mehr als 0,002 Masseprozent Cadmium

Hg = Batterie enthält mehr als 0,0005 Masseprozent Quecksilber.

### **Für den deutschen Markt gilt:**

Beim Kauf eines Neugerätes haben Sie das Recht, das entsprechende Altgerät an Ihren Händler zurückzugeben. Händler von Elektro- und Elektronikgeräten mit einer Verkaufsfläche von mindestens 400 qm sowie Lebensmittelhändler mit einer Verkaufsfläche von mindestens 800 qm, die regelmäßig Elektro- und Elektronikgeräte verkaufen, sind außerdem verpflichtet, Altgeräte unentgeltlich zurückzunehmen, auch ohne, dass ein Neugerät gekauft wird, wenn die Altgeräte in keiner Abmessung größer sind als 25 cm.

Sie können Ihre Altgeräte auch an DEUBA zurücksenden. Kontaktieren Sie für weitere Informationen der Rücknahmemöglichkeiten unseren Kundenservice.

Weitere Möglichkeiten zur Entsorgung des ausgedienten Produkts erfahren Sie bei Ihrer Gemeinde- oder Stadtverwaltung.

# MANUAL

Dear Customer,

Thank you for choosing our product. You have made the right choice by purchasing one of our brand products. Our products are regularly inspected to ensure that they meet the desired high quality standards and, of course, always comply with the stringent requirements of the European Union.

## TABLE OF CONTENTS

1.0 SYMBOLS.....	20
2.0 SAFETY INFORMATION .....	22
2.1 GENERAL SAFETY INFORMATION RELATING TO USE.....	22
2.2 GENERAL SAFETY INFORMATION FOR ELECTRICAL EQUIPMENT .....	23
2.3 SAFETY INSTRUCTIONS SPECIFIC TO BATTERIES.....	23
2.4 PERSONAL SAFETY .....	24
2.5 SAFETY INSTRUCTIONS SPECIFIC TO REFRIGERANTS.....	24
3.0 INTENDED USE .....	24
4.0 UNPACKING INSTRUCTIONS .....	24
4.1 ILLUSTRATION OF THE PRODUCT .....	25
4.2 PARTS LIST.....	26
4.3 FEATURES.....	27
5.0 COMMISSIONING .....	27
5.1 SELECTING THE LOCATION .....	27
5.2 CONNECT THE EXHAUST HOSE.....	28
6.0 OPERATION .....	29
6.1 CONTROL PANEL AND DISPLAY .....	29
6.2 SETTINGS .....	30
6.3 PROTECTION AGAINST OVERLOAD .....	32
6.4 DRAINAGE.....	32
7.0 MAINTENANCE AND CARE INSTRUCTIONS.....	33
7.1 STORAGE.....	33
7.2 TRANSPORT .....	34
8.0 TROUBLESHOOTING .....	34
9.0 TECHNICAL DATA.....	35
10.0 DISPOSAL.....	35

## 1.0 SYMBOLS



**READ THE OPERATING INSTRUCTIONS. IMPORTANT INFORMATION. KEEP FOR FUTURE REFERENCE!**

Read the instructions thoroughly and completely before using the product for the first time. Keep these instructions for future reference. If you ever pass the product on to someone else, be sure to pass on these instructions as well.



## **ATTENTION! POTENTIAL DANGER!**

Observe the safety instructions and assembly instructions to avoid the risk of injury or damage to the product.



## **SUFFOCATION HAZARD!**

Keep small parts and packaging materials away from children!



## **PRODUCT CHANGE**

Never make any modifications to the product! Modifications will invalidate the warranty and may render the product unsafe or, in the worst case, even dangerous.



## **STATEMENT OF COMPLIANCE**

This product complies with the requirements of the applicable European and national directives. The relevant declarations and documentation are available from the manufacturer.



## **DEVICE OF PROTECTION CLASS II (DOUBLE INSULATION)**

No protective contact required.



## **ATTENTION!**

The product is not a toy and should be kept out of reach of children.



## **WARNING: ELECTRICAL VOLTAGE!**

Due to electrical voltage, there is a risk to life and health.



## **WARNING – FIRE HAZARD!**

This unit uses a flammable refrigerant (R290). If this refrigerant leaks and comes into contact with fire or heating elements, there is a risk of fire.

### **DANGER OF NATURAL REFRIGERANT – PROPANE (R290)!**

H220 – Extremely flammable gas.

H280 – Contains gas under pressure; may explode if heated.

P210 – Keep away from heat, hot surfaces, sparks, open flames and other ignition sources. No smoking.

P377 – Leaking gas fire: Do not extinguish unless leak can be stopped safely.

P410+P403 – Protect from sunlight. Store in a well ventilated place.



## **ATTENTION!**

Do not use any agents to accelerate the defrosting process or for cleaning.



## **ATTENTION!**

Every person working on a refrigerant system must hold a valid certificate issued by an industry-accredited testing organisation that authorises their competence to handle refrigerants safely in accordance with an industry-recognised testing specification.



## ATTENTION!

Maintenance work may only be carried out in accordance with the equipment manufacturer's recommendations. Maintenance and repair work requiring the involvement of other specialists must be carried out under the supervision of the person responsible for the use of flammable refrigerants.

## NOTES ON THE DEVICE

Do not remove any safety markings on the device. Keep safety markings, stickers and labels in a legible condition.

**ATTENTION!** The device must be set up, operated and stored in a room with sufficient floor space. See technical data for details.

Model MZKA2000

Model MZKA2600

**WARNING • WARNUNG • ATTENTION**

**DE** Das Gerät muss in einem Raum mit einer Grundfläche größer als 7 m<sup>2</sup> aufgestellt, betrieben und gelagert werden.

**EN** Appliance shall be installed, operated and stored in a room with floor area larger than 7 m<sup>2</sup>.

**FR** L'appareil doit être installé, utilisé et entreposé dans une pièce avec une surface supérieure à 7 m<sup>2</sup>.



**WARNING • WARNUNG • ATTENTION**

**DE** Das Gerät muss in einem Raum mit einer Grundfläche größer als 9 m<sup>2</sup> aufgestellt, betrieben und gelagert werden.

**EN** Appliance shall be installed, operated and stored in a room with floor area larger than 9 m<sup>2</sup>.

**FR** L'appareil doit être installé, utilisé et entreposé dans une pièce avec une surface supérieure à 9 m<sup>2</sup>.



Textual reproduction:

### WARNING

The device must be installed, operated and stored in a room with a floor area larger than 7m<sup>2</sup> / 9m<sup>2</sup>.

**!!! Achtung !!!**

1. Vor Inbetriebnahme MIND. 12 STUNDEN aufrecht und still stehen lassen! Das schützt den Kompressor, verlängert die Lebensdauer erheblich und verhindert so einen Verlust der Kühlleistung.
2. Das Klimagerät muss immer **BESONDERS VORSICHTIG** auf den Boden gestellt werden! Ansonsten können Mikrorisse in der Bodenplatte und der Kondensatwanne entstehen, was dazu führt, dass Kondenswasser auf den Boden tropft.

Für Schäden, die durch unsachgemäßen Gebrauch entstehen, übernehmen wir **KEINE GEWÄHRLEISTUNG!**

Textual reproduction:

### !!! Attention!!!

1. Before commissioning, let it stand upright and still for **AT LEAST 12 HOURS!** This protects the compressor, significantly extends its service life and thus prevents a loss of cooling capacity.

2. The air conditioner must always be placed on the floor **EXTRA CAREFULLY!** Otherwise, microcracks can appear in the floor slab and the condensate tray, which will cause condensation to drip onto the floor.

We assume **NO WARRANTY** for damage caused by improper use!

## 2.0 SAFETY INFORMATION

### 2.1 GENERAL SAFETY INFORMATION RELATING TO USE

- **ATTENTION!** Carefully read through all of the safety information and instructions.
- Contact the Deuba Customer Service team if the product is damaged. Unauthorised work on the appliance will void the warranty.

## 2.2 GENERAL SAFETY INFORMATION FOR ELECTRICAL EQUIPMENT

- Before using the device for the first time, check that the power supply corresponds to the information provided on the nameplate.
- Make sure that the power supply is disconnected before carrying out any work on the product.
- Ensure that water cannot get inside the product. Never immerse the device in water or other liquids. Never expose it to rain.
- Do not use the device if the mains plug, power cord or any other part of the device is defective or damaged.
- Do not use the device if it has previously been dropped.
- Do not remove the power plug from the socket by pulling on the power cord.
- Never insert or remove the power plug with wet hands.
- This product may be used by children over the age of 8 and by individuals with reduced physical, sensory or mental capabilities or a lack of experience and knowledge, provided that they are supervised or have received instructions on the safe use of the appliance and understand the risks involved. Children must not play with the product. Do not allow children to clean the product or carry out user maintenance without supervision.
- Do not use any electrical equipment in potentially explosive environments e.g. in the presence of flammable liquids, gases or dust.
- Do not use the appliance in connection with a separate control timer, a separate remote control system or other devices that automatically switch the appliance on.
- Keep children and other people away while you are operating the electrical appliance. Distractions can cause you to lose control.
- The plug of the electrical equipment must be compatible with the socket. Never modify the plug.
- Use the product cable only for its intended purpose. Never use the cable to carry, pull or unplug the electrical device. Keep the cable away from heat, oil, sharp edges and moving parts. Damaged or twisted cables increase the risk of electric shock.
- If operating electrical equipment in a damp environment is unavoidable, use a residual current circuit breaker for personal protection purposes.
- Check the device for faults or damage. If damaged, have the electrical equipment repaired by a specialist before use.

## 2.3 SAFETY INSTRUCTIONS SPECIFIC TO BATTERIES

- Never attempt to recharge non-rechargeable batteries, short-circuit them and/or open them.
- Never throw batteries into fire or water.
- Do not expose batteries to mechanical stress.
- Pay attention to the polarity (+/-) when inserting the batteries.
- In case of battery leakage, remove the batteries from the device immediately to prevent damage.
- Avoid contact with skin, eyes, and mucous membranes. If battery acid comes into contact with these areas, rinse immediately with clear water and consult a doctor without delay.
- Use only batteries of the same type. Do not mix old and new batteries.
- Avoid extreme conditions and temperatures that may affect the batteries, e.g. heaters or direct sunlight.

## 2.4 PERSONAL SAFETY

- Always stay alert and pay attention to your actions when operating an electrical device. Do not operate an electrical device if you are tired or under the influence of drugs, alcohol, or medication.

## 2.5 SAFETY INSTRUCTIONS SPECIFIC TO REFRIGERANTS

- The refrigerant circuit is sealed. Maintenance may only be performed by a qualified technician.
- The refrigerant must not be released into the atmosphere.
- R-290 (propane) is flammable and heavier than air. It collects near the floor but can be circulated by fans.
- The propane gas used in the unit is odorless. Because it has no odor, propane can escape unnoticed.
- If a leak is detected, evacuate all persons from the area immediately, ventilate the room, and contact the local fire department to inform them that a propane gas leak has occurred.
- Do not allow anyone to re-enter the room until a qualified service technician has arrived and confirmed that it is safe to return.
- No open flames, cigarettes, or other possible ignition sources may be used in or near the appliances.
- The components used are designed for propane gas and may only be replaced with identical spare parts.
- FAILURE TO FOLLOW THIS WARNING CAN RESULT IN EXPLOSION, DEATH, INJURY, AND PROPERTY DAMAGE.

## 3.0 INTENDED USE

The device is intended exclusively for cooling, ventilating and dehumidifying indoor air, in accordance with the technical specifications. It is a self-contained system that does not require permanent installation. Only use the device in rooms with a floor area greater than 7m<sup>2</sup> or 9m<sup>2</sup>. Do not climb on or sit on the device. Only use the product for its intended purpose. The manufacturer accepts no liability for damage caused by improper use. Any modification to the product may adversely affect safety, cause hazards and void the warranty.

**Nur für den Hausgebrauch und nicht für gewerbliche Nutzung.**

## 4.0 UNPACKING INSTRUCTIONS

Open the box and remove the product. After unpacking, check the product for completeness and damage. Subsequent complaints cannot be accepted.

## 4.1 ILLUSTRATION OF THE PRODUCT



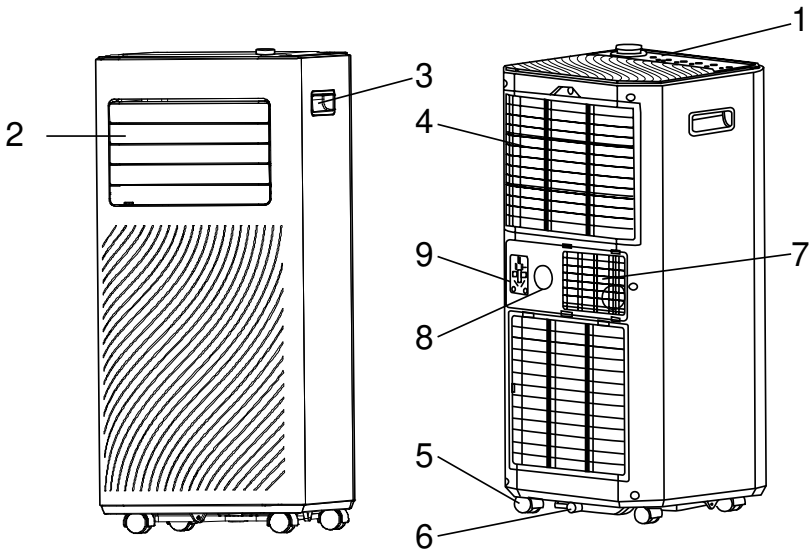







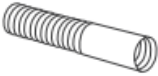

NOTE: Schematic representation of the device

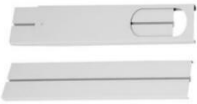

	NO.
Control panel	1
Air outlet with adjustable louvre	2
Handle	3
Air inlet with air filter	4
Swivel castor	5

	NO.
Condensate drain	6
Exhaust air	7
Upper drain	8
Mains plug holder	9

## 4.2 PARTS LIST

1	Exhaust hose	
2	Hose Connectors	
3	Adapter for window replacement	
4	Remote control	
5	Window kit (only suitable for sliding windows)	
6	Condensate drain hose	
7	Window sealing fabric (MZKA2600 only)	
8	Velcro (hook-and-loop fastener) (MZKA2600 only)	
9	Hammerhead screw	
10	Wing nut	
11	Washer	
12	Assembly instructions	

### 4.3 FEATURES

1. Powerful and compact with cooling, dehumidifying and ventilation functions.
2. Temperature setting and display
3. LED digital display
4. Electronic control with built-in timer, energy-saving mode
5. Automatic condensation evaporation for improved efficiency
6. Automatic shut-off when the condensate container is full
7. Automatic restart after a power failure
8. Automatic defrost function at low room temperatures.
9. Remote control
10. 2-speed fan
11. Swivel castors for easier mobility
12. Control via 'Smart Life' app

### 5.0 COMMISSIONING

#### 5.1 SELECTING THE LOCATION

If the unit has been tilted more than 45°, allow it to stand upright for at least 12 hours before commissioning.

Place the device on a solid, level surface, ensuring a clearance of at least 50 cm around the unit for proper air circulation.

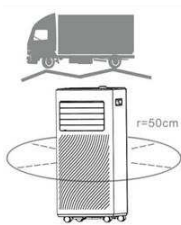

Do not position the device close to walls, curtains, or other objects that could block the air inlet or outlet. Ensure that the air inlet and outlet remain unobstructed.

The device must never be installed in locations where it could be exposed to:

- Heat sources such as radiators, heat accumulators, stoves, or other heat-generating products
- Direct sunlight
- Mechanical vibrations or shocks
- Excessive dust
- Insufficient ventilation, e.g., inside a cabinet or bookshelf
- Uneven surfaces

**WARNING!** The unit must be installed in rooms that correspond to the specified room size; see the technical data for reference. The unit must not be installed in a location where flammable gas may leak.

## 5.2 CONNECT THE EXHAUST HOSE

The air conditioner must be vented to the outside so that the exhaust air coming out of the unit, which contains waste heat and moisture, can escape from the room. Do not replace or extend the exhaust hose, as this may damage the unit.

**Step 1:** Connect the hose connector to one end of the exhaust hose.

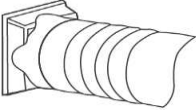

**Step 2:** Connect the adapter for the window replacement to the other end of the exhaust hose.

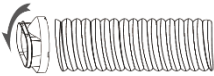

**Step 3:** Adjust the adjustable window kit to the length of your window. To do this, insert the hammer head screw into the groove of the window kit, secure the second window kit element with the nut and washer through the hole you drilled.

Connect the exhaust hose to the window kit.

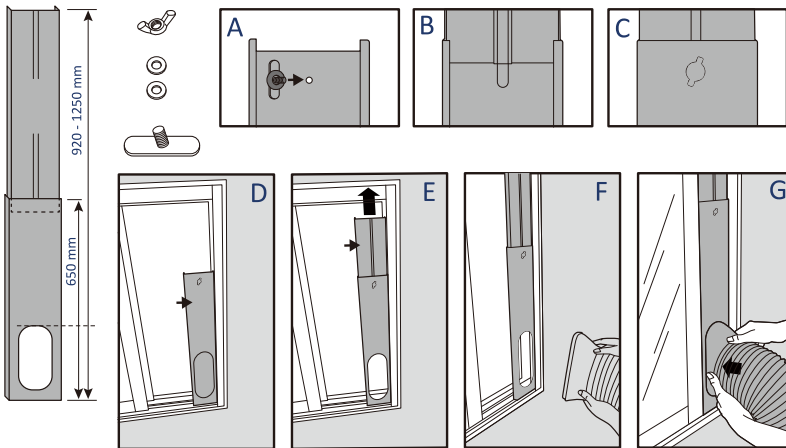

**Step 4:** Close the window to secure the window kit in place. The window kit must be held firmly in place. If necessary, secure the window kit additionally. It is recommended to seal the gap between the adapter and the sides of the window for maximum efficiency.

**Step 5:** Connect the hose connector to the exhaust outlet of the device.

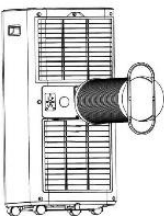

**Step 6:** Adjust the length of the flexible exhaust hose and avoid kinks in the hose.



**Step 7:** Align the ventilation grilles with the air outlet, then switch on the appliance.

## 6.0 OPERATION

**NOTE:** Remove the screen protector before use.

### 6.1 CONTROL PANEL AND DISPLAY

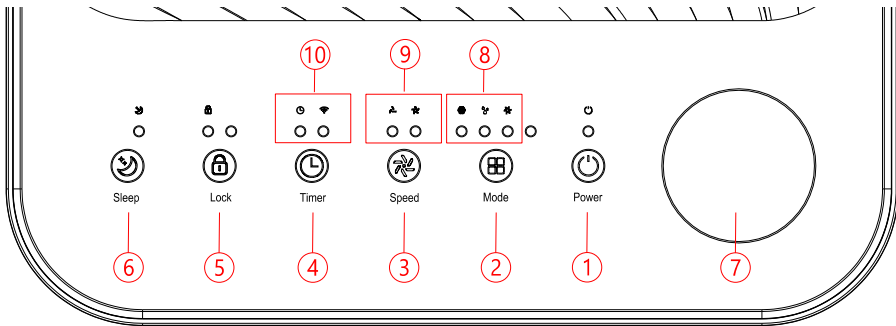

1	POWER	Press this button to switch the device on or off.
2	MODUS	Press the mode button to switch the operating mode between fan, cooling and dehumidifying.
3	SPEED	Press the button to switch the fan speed between HIGH and LOW.
4	TIMER	Set a time at which the device will automatically start or stop. Press and hold this button for 5 seconds to start configuring the WiFi network. (MZKA2600 only)
5	LOCK	Press button to activate or deactivate the child safety lock function
6	SLEEP	Press this button to turn SLEEP mode on or off.
7	ROTARY KNOB	Turn the knob left and right to set the temperature (16°C~32°C) or the timer.
8	Display MODE	Display of operating mode: cooling, dehumidifying, ventilation.
9	FAN SPEED (Ventilatorgeschwindigkeit)	Indicates high and low fan speed
10	Display MODE	Display of operating mode: TIMER, WIFI (MZKA2600 only)

## 6.2 SETTINGS

### Switching on and off

- To switch on the device, press the POWER button.
- The default setting is FAN mode.
- Use the MODE button to select the desired operating mode.
- To switch off the device, press POWER again.

**NOTE:** The fan continues to run for a few seconds after the device is switched off (depending on operating and environmental conditions).

### OPERATING MODES

The device has 3 operating modes: cooling, drying, ventilation.

#### 1. Cool the room

- To lower the temperature in your room, select the cooling mode.
- Press the MODE button several times until the COOL mode LED lights up.
- To set the temperature displayed on the screen, press the Up/Down button. The temperature can be set between 16°C and 32°C.
- Press the SPEED button repeatedly until the desired speed indicator lights up.
- To control the direction of the airflow horizontally, the internal ventilation louver is adjusted manually.

**NOTE:** The system will switch off when the room temperature is lower than the selected temperature.

#### 2. Ventilate the room

- Press the MODE button several times until the FAN mode LED lights up.
- In ventilation mode, the air in the room is circulated but not cooled.
- Press the SPEED button repeatedly to select the desired fan speed.

#### 3. Room Drying

- Press the MODE button on the control panel or remote control. The LED for DRY mode lights up. The fan speed cannot be adjusted. The user should connect the hose to the drain outlet on the bottom of the device.

**NOTE:** In this mode, the fan speed is switched to a low speed and cannot be adjusted.

#### 4. Sleep mode (remote control only)

- The energy saving and sleep mode can be activated in cooling mode.
- In cooling mode: After 1 hour, the preset temperature is increased by 1°C, one hour later again by 1°C.

### TIMER SETTING (1hour-24hours)

The timer can be operated in two different ways:

To switch off (When the device is switched on)	➔	Press the timer button to activate the timer function.	➔	Press Up/Down repeatedly to set the delay until switch-off time.
To switch on (When the device is switched off)	➔	Press the timer button to activate the timer function.	➔	Press Up/Down repeatedly to set the delay until switch-on time.

Cancel timer	➔	Press Up/Down repeatedly until the LED displays "00". Note: Pressing the POWER button also exits the timer setting.
--------------	---	--

### AUTOMATIC DEFROSTING

At low room temperatures, ice can form on the evaporator during operation. The device will automatically start defrosting and the **POWER** LED will flash.

Depending on the environmental conditions, this process can take up to 30 minutes.

### CONTROL VIA TUYA APP

The device can be controlled via the Tuya Smart life app, Alexa or Google Home.

The use takes place according to a separate license agreement with the developer. This requires a device that can run the app and supports Bluetooth 4.0, as well as an internet connection via 2.4GHz or 5GHz Wi-Fi, or via mobile data. To find out if the app is compatible, please search for "TUYA" in the iOS App Store or Google Play Store. Standard rates for data and messaging services may apply.

The Bluetooth® word mark and logos are registered trademarks of the Bluetooth SIG, Inc. and any use of these trademarks by DEUBA is under a license agreement.

#### **Preparation:**

1. Download the Tuya Smart life app from the store, or scan the corresponding QR code to go directly to the download.



1. Have your Wi-Fi password ready.
2. Smartphone/tablet and air conditioner must be within range of the Wi-Fi network used.
3. Launch the app and register.



If you have problems with the installation, scan the following QR code to get to the detailed installation guide.

#### **Couple:**

1. Plug the AC plug into the AC outlet.
2. Press the timer button >5 seconds to reset the Wifi function of the air conditioner and connect the unit to the local network.
3. Launch the app.
4. Select "Add Device."
5. Select "Manual"- "Large Home Appliance"- "Air Conditioner" and confirm.
6. The indicator flashes quickly or slowly during the pairing process, depending on the app version.
7. Enter the Wi-Fi password.

8. Follow the prompt to change the network to "Smart Life", the app will automatically add the device, and connect the air conditioner to the home network.

**Unpair:** (If you want to operate the air conditioner on a different Wi-Fi network.)

1. Delete the air conditioner from the list in the app.
2. Press the timer button >5 seconds to reset the air conditioner.
3. Unplug it.

**If the pairing does not work:**

1. Make sure that the WLAN is working in the 2.5 GHz range.
2. Unplug the air conditioner.
3. Wait 30 seconds.
4. Plug it back in.
5. Press the timer button >5 seconds to reset the air conditioner.
6. Reconnect the air conditioner as described in the Pair step.

### 6.3 PROTECTION AGAINST OVERLOAD

In the event of a power failure, a 3-minute delay is provided to protect the compressor until the compressor is restarted.

### 6.4 DRAINAGE

#### AUTOMATIC EVAPORATION SYSTEM

The automatic evaporation system uses the collected condensation water to cool the condenser coils for more efficient performance. It is not necessary to empty the unit in cooling mode. The condensation water evaporates at the condenser and is discharged through the exhaust hose. In very high humidity or in drying mode, the condensation water hose should be connected and led into a suitable container.

The unit is equipped with condensation water monitoring. When the internal collection tray is full, the unit switches off. In this case, the condensation water must be drained.

- Switch off the appliance.
- Remove the sealing cap from the condensate drain or upper drain and keep it in a safe place.
- Connect the drain hose correctly and ensure that it is not kinked and free of obstructions.
- Place the hose outlet over a drain or bucket and ensure that the water can drain freely from the appliance.
- The end of the hose must not be immersed in water.

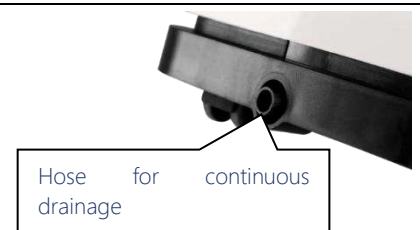
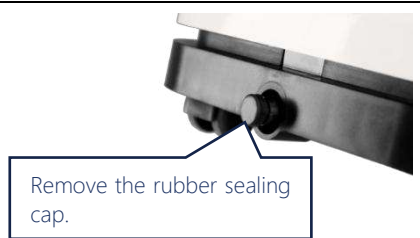

To prevent water spillage:

- As the negative pressure in the condensate drain pan is high, lay the drain hose downwards towards the floor. The angle of inclination should exceed 20 degrees.
- Align the hose straight to prevent a siphon effect.

## 7.0 MAINTENANCE AND CARE INSTRUCTIONS

**Always switch off the appliance and unplug it before maintenance work or control measures.**

Check all parts for signs of wear. If defects are found, do not continue to use the product. Only have parts replaced with original spare parts by a specialist, according to the manufacturer's specifications. Lack of care and maintenance can damage the device. Dangerous situations can arise. For reasons of electrical safety, the device must not be treated with liquids or even immersed in them. Regular maintenance contributes to the safety of the product and increases its service life. The housing can be equipped with a

### CLEANING OF THE AIR FILTER (every two weeks)

Dust is deposited on the filter and restricts air circulation. The restricted air circulation reduces the efficiency of the system and can cause damage to the system if blocked.

The air filter must be cleaned regularly. The air filter can be removed for easy cleaning. Do not use the device without an air filter, otherwise the vaporizer may become contaminated.

- Switch off the appliance.
- Unplug the power cord.
- Remove the filter screen from the appliance.
- Use a vacuum cleaner to remove dust from the filter.
- Turn the filter over and rinse the air filter under running water. Allow the water to run through the filter in the opposite direction to the air flow. Set the filter aside and allow it to dry completely in the air before reinstalling it.

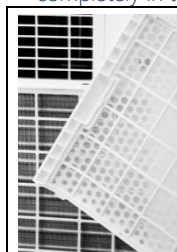

**Fig. 1.**  
Switch off the appliance and remove the two air filters.

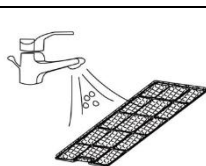

**Fig. 2.**  
Rinse the air filter under running water.

**CAUTION!** Do not touch the surface of the evaporator with your bare hands, as this may damage the fins and cause injury.

### CLEANING THE HOUSING

Clean the case with a damp, soft cloth. Do not use aggressive or abrasive cleaning agents. These can damage the device.

### 7.1 STORAGE

Long-term storage - If the device is not going to be used for a long period of time, it makes sense to clean it and dry it completely. Store the device according to the following steps:

- Remove the plug from the socket. Remove the exhaust hose and the window set part stored with the device.
- Drain the remaining water from the device.

- Clean the filter and let it dry completely.
- Reinsert the filter.
- The device must be upright when stored.
- Store the machine in a ventilated, dry, non-corrosive environment and in a safe place indoors.

**ATTENTION!** The evaporator inside the plant must be dried before packaging to avoid damage to the components and molds. Unplug the appliance and place it in a dry, open place to dry for several days. Another way to dry the equipment is to turn on the machine, set it to a low-wind ventilation mode, and maintain this state until the drain pipe becomes dry to keep the inside of the enclosure in a dry state and prevent mold growth.

## 7.2 TRANSPORT

1. Leave upright and stationary for AT LEAST 12 HOURS before commissioning! This protects the compressor, significantly extends its service life and thus prevents a loss of cooling capacity.
2. The air conditioner must always be placed EXTRA CAREFULLY on the floor! Otherwise, cracks can appear in the floor slab and the condensate tray, causing condensation to drip onto the floor.

We accept no liability for damage caused by improper use!

## 8.0 TROUBLESHOOTING

Problem	Possible Cause	Solution
The device is not functioning	Check that the power connection is properly connected.	Insert the power cable correctly into the wall socket.
	Is the water level indicator lit?	Empty the drip tray.
	Control room temperature	The operating temperature is 5-35°C.
The device is operating at reduced power.	Check the air filter for contamination	Clean the air filter as required.
	Check whether the ventilation duct is blocked.	Remove the obstacle
	Check whether the room door or window is open.	Keep doors and windows closed
	Check that the desired operating mode is selected and that the temperature is set correctly.	Set the mode and temperature to the correct setpoint according to the manual.
	The exhaust hose has been disconnected.	Ensure that the exhaust hose is securely attached.
water leak	Moving the system may cause it to overflow.	Empty the water tank before transporting.
	Check whether the drain hose is kinked or bent.	Align the hose straight.
Excessive noise pollution	Check that the system is installed correctly.	Place the device on a horizontal and stable surface.
	Check for loose, vibrating parts.	Secure and fasten the parts

		The sounds are like flowing water.	Noises are caused by flowing refrigerant. This is normal.
error codes	E0	Communication error between main PCB and display PCB.	Check or replace connection (only by qualified personnel)
	E1	Defects in the room temperature sensor	Clean or replace temperature sensor (only by qualified personnel)
	E2	Coil temperature sensor malfunctions	Check or replace the connection. Clean or replace the temperature sensor (only by qualified personnel).
	Ft	Warning when condensation level is high	Empty the drip tray by removing the rubber plug.

## 9.0 TECHNICAL DATA

Model	MZKA7000	MZKA2600
Cooling capacity	2,05 kW	2,64 kW
Dehumidification capacity	19,2 l/24h	24 l/24h
Permissible ambient temperature	16-35 °C	16-35 °C
Temperature adjustment range	16-32 °C	16-32 °C
Max. air flow rate	290 m <sup>3</sup> /h	320 m <sup>3</sup> /h
Grid connection	220-240 V/50 Hz	220-240 V/50 Hz
Rated current	3,5 A	4,5 A
Power consumption in cooling mode	780 W	1005 W
Maximum snap pressure level	≤ 65 dB(A)	≤ 65 dB(A)
refrigerant	R290	R290
Maximum refrigerant charge	130 g	170 g
Dimensions LxWxH	38 x 35,6 x 87,5 cm	38 x 35,6 x 87,5 cm
Weight	20,0 kg	22,5 kg
Remote control batteries	2xAAA not included	2xAAA not included
Min. room size	>7 m <sup>2</sup>	>9 m <sup>2</sup>

## 10.0 DISPOSAL

At the end of the long life of your item, please dispose of the valuable raw materials properly so that proper recycling can take place. If you are not sure how best to proceed, the local waste disposal companies or recycling centers will be happy to help.



### CORRECT DISPOSAL OF THIS PRODUCT

**Never dispose of electronic devices with household waste!**

The adjacent symbol of a crossed-out wheeled garbage can indicates that this device is subject to Directive 2012/19/EU.

This guideline states that you must not dispose of this device with normal household waste at the end of its useful life, but must hand it in at specially equipped collection points, recycling centers or waste disposal companies.

This disposal is free of charge for you. Protect the environment and dispose of them properly.

Before returning, please remove batteries or accumulators that are not enclosed in the old device as well as lamps that can be removed non-destructively and put them in a separate collection.



## **BATTERIES**

### **Batteries must not be disposed of with household waste!**

As an end user, you are legally obliged to return used batteries. After use, you can return batteries to us or to the designated collection points (e.g. in municipal collection points or in stores) free of charge.

You can also send the batteries back to us. We will refund you the letter postage for the return of the used battery.

The symbols depicted on the batteries have the following meanings:

Pb = Battery contains more than 0.004 percent lead by mass

Cd = Battery contains more than 0.002 percent cadmium by mass

Hg = Battery contains more than 0.0005 percent by mass of mercury.

# NOTICE D'UTILISATION

Chère cliente, Cher client,

Nous vous remercions d'avoir choisi notre produit. Vous avez fait le bon choix en achetant l'un des articles de notre marque. Nos produits sont soumis à des contrôles réguliers et répondent naturellement aux exigences strictes de l'Union européenne afin d'offrir le haut niveau de qualité dont nous souhaitons vous faire profiter.

## TABLE DES MATIÈRES

1.0 SYMBOLE.....	37
2.0 CONSIGNES DE SÉCURITÉ.....	40
2.1 CONSIGNES DE SÉCURITÉ CONCERNANT L'UTILISATION DE L'APPAREIL.....	40
2.2 CONSIGNES DE SÉCURITÉ CONCERNANT LES COMPOSANTS ÉLECTRIQUES.....	40
2.3 CONSIGNES DE SÉCURITÉ SPÉCIFIQUES AUX PILES.....	41
2.4 SÉCURITÉ PERSONNELLE.....	41
2.5 CONSIGNES DE SÉCURITÉ SPÉCIFIQUES AUX FLUIDES FRIGORIGÈNES.....	41
3.0 INTENDED USE.....	41
4.0 INSTRUCTIONS DE DÉBALLAGE.....	42
4.1 ILLUSTRATION DU PRODUIT.....	42
4.2 PARTS LIST.....	43
4.3 CARACTÉRISTIQUES.....	44
5.0 MISE EN SERVICE.....	44
5.1 CHOIX DE L'EMPLACEMENT.....	44
5.2 RACCORDER LE TUYAU D'ÉVACUATION.....	45
6.0 UTILISATION.....	46
6.1 PANNEAU DE COMMANDE ET AFFICHAGE.....	46
6.2 PARAMÈTRES.....	47
6.3 PROTECTION CONTRE LES SURCHARGES.....	49
6.4 DRAINAGE.....	49
7.0 CONSIGNES D'ENTRETIEN ET DE MAINTENANCE.....	50
7.1 STOCKAGE.....	51
7.2 TRANSPORT.....	51
8.0 DÉPANNAGE.....	52
9.0 CARACTÉRISTIQUES TECHNIQUES.....	53
10.0 ÉLIMINATION.....	53

## 1.0 SYMBOLE



**LIRE LE MODE D'EMPLOI.  
REMARQUES IMPORTANTES.  
CONSERVER POUR UTILISATION  
FUTURE !**

Avant la première utilisation, lisez attentivement et intégralement le mode d'emploi. Conservez ce mode d'emploi pour pouvoir le consulter ultérieurement. Si vous revendez un jour le produit, veillez à transmettre également ce mode d'emploi.



## **ATTENTION ! DANGER POTENTIEL !**

Respectez les consignes de sécurité et les instructions de montage afin d'éviter tout risque de blessure ou d'endommagement du produit.



## **RISQUE D'ÉTOUFFEMENT**

Gardez les petites pièces et les matériaux d'emballage hors de portée des enfants !



## **MODIFICATION DU PRODUIT**

N'apportez jamais de modifications au produit ! Toute modification annule la garantie et peut rendre le produit dangereux, voire mortel dans le pire des cas.



## **DÉCLARATION DE CONFORMITÉ**

Ce produit est conforme aux exigences des directives européennes et nationales en vigueur . Les déclarations et documents correspondants ont été remis au fabricant.



## **APPAREIL DE CLASSE DE PROTECTION II (DOUBLE ISOLATION)**

Aucun contact de protection nécessaire.



## **ATTENTION!**

Ce produit n'est pas un jouet et ne doit pas être laissé à la portée des enfants.



## **AVERTISSEMENT : TENSION ÉLECTRIQUE !**

La tension électrique présente un danger pour la vie et la santé.



## **ATTENTION!**

Cet appareil utilise un réfrigérant inflammable (R290). Si ce réfrigérant s'échappe et entre en contact avec une flamme ou des éléments chauffants, il forme des gaz d'échappement dangereux et présente un risque d'incendie.

### **Danger Réfrigérant naturel propane (R290) !**

H220 – Gaz extrêmement inflammable.

H280 – Contient du gaz sous pression ; peut exploser sous l'effet de la chaleur.

P210 – Tenir à l'écart de la chaleur, des surfaces chaudes, des étincelles, des flammes nues et de toute autre source d'inflammation. Ne pas fumer.

P377 – Incendie causé par une fuite de gaz : ne pas éteindre tant que la fuite n'a pas été réparée sans danger.

P410+P403 – Conserver à l'abri du soleil et dans un endroit bien ventilé.



## **ATTENTION !**

N'utilisez aucun produit destiné à accélérer le processus de dégivrage ou à nettoyer l'appareil.



## ATTENTION!

Toute personne travaillant sur un système de réfrigération doit être titulaire d'un certificat valide délivré par un organisme de contrôle agréé par l'industrie, qui atteste de sa compétence à manipuler les fluides frigorigènes en toute sécurité, conformément à une spécification de contrôle reconnue par l'industrie.



## ATTENTION!

Les travaux d'entretien ne doivent être effectués que conformément aux recommandations du fabricant de l'appareil. Les travaux d'entretien et de réparation qui nécessitent l'intervention d'autres spécialistes doivent être effectués sous la supervision de la personne responsable de l'utilisation des fluides frigorigènes inflammables.

## INDICATIONS SUR L'APPAREIL

Ne retirez aucun marquage de sécurité présent sur l'appareil. Veillez à ce que les marquages, autocollants et étiquettes de sécurité restent lisibles.

**ATTENTION !** L'appareil doit être installé, utilisé et stocké dans un local disposant d'une surface au sol suffisante. Voir à ce sujet les caractéristiques techniques.

Modèle MZKA2000

Modèle MZKA2600

### WARNING • WARNUNG • ATTENTION

**DE** Das Gerät muss in einem Raum mit einer Grundfläche größer als 7 m<sup>2</sup> aufgestellt, betrieben und gelagert werden.

**EN** Appliance shall be installed, operated and stored in a room with floor area larger than 7 m<sup>2</sup>.

**FR** L'appareil doit être installé, utilisé et entreposé dans une pièce avec une surface supérieure à 7 m<sup>2</sup>.



### WARNING • WARNUNG • ATTENTION

**DE** Das Gerät muss in einem Raum mit einer Grundfläche größer als 9 m<sup>2</sup> aufgestellt, betrieben und gelagert werden.

**EN** Appliance shall be installed, operated and stored in a room with floor area larger than 9 m<sup>2</sup>.

**FR** L'appareil doit être installé, utilisé et entreposé dans une pièce avec une surface supérieure à 9 m<sup>2</sup>.



Reproduction textuelle :

### AVERTISSEMENT

L'appareil doit être installé, utilisé et stocké dans une pièce d'une superficie supérieure à 7 m<sup>2</sup> / 9 m<sup>2</sup>.

### !!! Achtung !!!

1. Vor Inbetriebnahme **MIND. 12 STUNDEN** aufrecht und still stehen lassen! Das schützt den Kompressor, verlängert die Lebensdauer erheblich und verhindert so einen Verlust der Kühlleistung.

2. Das Klimagerät muss immer **BESONDERS VORSICHTIG** auf den Boden gestellt werden! Ansonsten können Mikrorisse in der Bodenplatte und der Kondensatwanne entstehen, was dazu führt, dass Kondenswasser auf den Boden tropft.

Für Schäden, die durch unsachgemäßen Gebrauch entstehen, übernehmen wir **KEINE GEWÄHRLEISTUNG!**

Reproduction textuelle :

### !!! Attention!!!

1. Avant la mise en service, laissez-la debout et immobile pendant **AU MOINS 12 HEURES !** Cela protège le compresseur, prolonge considérablement sa durée de vie et évite ainsi une perte de capacité de refroidissement.

2. Le climatiseur doit toujours être placé au sol **AVEC UNE ATTENTION EXTRÊME !** Sinon, des microfissures peuvent apparaître dans la dalle du sol et dans le bac à condensat, ce qui provoquera la goutte de condensation sur le sol.

Nous supposons qu'il n'y a AUCUNE GARANTIE pour les dommages causés par une utilisation inappropriée !

## **2.0 CONSIGNES DE SÉCURITÉ**

### **2.1 CONSIGNES DE SÉCURITÉ CONCERNANT L'UTILISATION DE L'APPAREIL**

- **ATTENTION !** Lisez attentivement l'intégralité des consignes de sécurité et instructions.
- En cas de dommages sur l'appareil, adressez-vous au service clientèle Deuba. Toute intervention non autorisée sur l'appareil entraîne l'annulation de la garantie.

### **2.2 CONSIGNES DE SÉCURITÉ CONCERNANT LES COMPOSANTS ÉLECTRIQUES**

- Avant la mise en service, vérifiez si l'alimentation électrique correspond aux indications de la plaque signalétique.
- Veillez à couper l'alimentation électrique avant d'intervenir sur l'appareil.
- Veillez à ce que l'eau ne puisse pas pénétrer dans l'appareil. Ne plongez jamais l'appareil dans l'eau ou tout autre liquide. Ne le laissez jamais sous la pluie.
- N'utilisez pas l'appareil si la fiche d'alimentation, le câble d'alimentation ou toute autre partie de l'appareil est défectueux ou endommagé.
- N'utilisez pas l'appareil s'il a subi une chute.
- Ne retirez pas la fiche d'alimentation en tirant sur le câble d'alimentation.
- Ne branchez ou ne débranchez jamais les fiches d'alimentation avec les mains mouillées.
- Cet appareil peut être utilisé par des enfants à partir de 8 ans et par des personnes dotées de facultés physiques, sensorielles ou mentales réduites ou disposant d'une expérience et de connaissances limitées, dans la mesure où ceux-ci sont sous surveillance ou reçoivent des instructions pour l'utilisation sûre de l'appareil, et où ils comprennent les risques encourus. Les enfants ne doivent pas jouer avec l'appareil. Le nettoyage et la maintenance utilisateur ne doivent pas être effectués par des enfants sans surveillance.
- N'utilisez pas d'appareils électriques en atmosphère explosive, par exemple en présence de fluides, gaz et poussières inflammables.
- N'utilisez pas l'appareil avec une minuterie séparée, un système de télécommande séparé ou d'autres appareils qui allument l'appareil automatiquement.
- Tenez les enfants et les autres personnes éloignées tant qu'un appareil électrique est en cours d'utilisation. Les distractions peuvent provoquer une perte de contrôle.
- Les fiches des appareils électriques doivent être compatibles avec la prise de courant. Ne modifiez sous aucun prétexte la prise de l'appareil.
- Utilisez le câble de l'appareil uniquement pour l'usage prévu. Ne l'utilisez jamais pour porter, tirer ou débrancher l'appareil électrique. Tenez le câble éloigné de la chaleur, de l'huile, de bords tranchants ou de pièces en mouvement. Les câbles endommagés ou tordus augmentent le risque de choc électrique.
- Si l'utilisation d'un appareil électrique dans un endroit humide est inévitable, utilisez un disjoncteur différentiel à courant de défaut pour la protection des personnes.
- Vérifiez que l'appareil ne présente pas de défauts ou de dommages. S'il devait être endommagé, faites réparer l'appareil électrique par un spécialiste avant de l'utiliser.

## 2.3 CONSIGNES DE SÉCURITÉ SPÉCIFIQUES AUX PILES

- N'essayez jamais de recharger des piles non rechargeables, de les court-circuiter et/ou de les ouvrir.
- Ne jetez jamais les piles dans le feu ou dans l'eau.
- N'exposez pas les piles à des contraintes mécaniques.
- Veillez à respecter la polarité (+/-) lors de l'insertion des piles.
- En cas de fuite des piles, retirez-les immédiatement de l'appareil afin d'éviter tout dommage.
- Évitez tout contact avec la peau, les yeux et les muqueuses. En cas de contact avec de l'acide de pile, rincez immédiatement les zones touchées à l'eau claire et consultez un médecin sans délai.
- Utilisez uniquement des piles du même type. Ne mélangez pas les piles neuves et les piles usagées.
- Évitez les conditions extrêmes et les températures élevées pouvant affecter les piles, par exemple les radiateurs ou l'exposition directe au soleil.

## 2.4 SÉCURITÉ PERSONNELLE

- Restez toujours vigilant et attentif à vos actions lorsque vous utilisez un appareil électrique. N'utilisez pas d'appareil électrique si vous êtes fatigué ou sous l'influence de drogues, d'alcool ou de médicaments.

## 2.5 CONSIGNES DE SÉCURITÉ SPÉCIFIQUES AUX FLUIDES FRIGORIGÈNES

- Le circuit frigorifique est scellé. L'entretien doit être effectué uniquement par un technicien qualifié.
- Le fluide frigorigène ne doit pas être relâché dans l'atmosphère.
- Le R-290 (propane) est inflammable et plus lourd que l'air. Il s'accumule d'abord près du sol, mais peut être déplacé par des ventilateurs.
- Le propane utilisé dans l'appareil est inodore. En raison de cette absence d'odeur, le propane peut s'échapper sans être détecté.
- En cas de fuite, évacuez immédiatement toute personne à proximité, aérez la pièce et contactez les pompiers pour les informer d'une fuite de propane.
- Ne laissez personne revenir dans la pièce tant qu'un technicien qualifié n'est pas intervenu et n'a pas confirmé que l'accès est sûr.
- Aucune flamme nue, cigarette ou autre source d'inflammation ne doit être utilisée dans ou à proximité de l'appareil.
- Les composants utilisés sont conçus pour le propane et doivent être remplacés uniquement par des pièces de rechange identiques.

**LE NON-RESPECT DE CET AVERTISSEMENT PEUT ENTRAÎNER UNE EXPLOSION, LA MORT, DES BLESSURES OU DES DÉGÂTS MATÉRIELS.**

## 3.0 INTENDED USE

L'appareil est exclusivement destiné au refroidissement, à la ventilation et à la déshumidification de l'air ambiant dans les espaces intérieurs, conformément aux spécifications techniques. Il s'agit d'un système autonome qui ne nécessite aucune installation permanente. Utilisez l'appareil uniquement dans des pièces dont la surface au sol est supérieure à 7 m<sup>2</sup> ou 9 m<sup>2</sup>. Ne grimpez pas sur l'appareil et ne vous asseyez pas dessus. Utilisez le produit uniquement pour l'usage auquel il

est destiné. Le fabricant décline toute responsabilité en cas de dommages résultant d'une utilisation inappropriée. Toute modification apportée au produit peut compromettre la sécurité, entraîner des risques et annuler la garantie.

**For domestic use only and not for commercial use.**

#### 4.0 INSTRUCTIONS DE DÉBALLAGE

Ouvrez le carton et retirez le produit. Après le déballage, vérifiez que le produit est complet et qu'il n'est pas endommagé. Les réclamations ultérieures ne pourront être acceptées.

#### 4.1 ILLUSTRATION DU PRODUIT



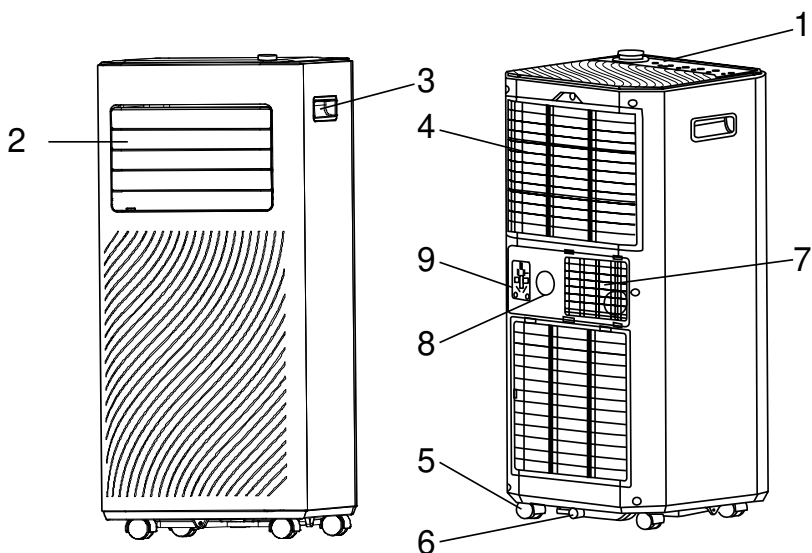







REMARQUE : Représentation schématique de l'appareil

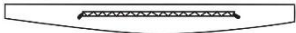

	NO.
Panneau de commande	1
Sortie d'air avec persienne réglable	2
Poignée	3
Entrée d'air avec filtre à air	4

	NO.
Roue pivotante	5
Évacuation des condensats	6
Évacuation de l'air	7
Évacuation supérieure	8
Support pour fiche secteur	9

## 4.2 PARTS LIST

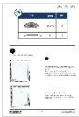
1	Tuyau d'échappement	
2	Raccord de tuyau	
3	Adaptateur pour le remplacement des fenêtres	
4	Télécommande	
5	Kit de fenêtre (convient uniquement aux fenêtres coulissantes)	
6	Tuyau d'évacuation des condensats	
7	Texte sur l'étanchéité des fenêtres (uniquement MZKA2600)	
8	Velcro (bande auto-agrippante) (MZKA2600 uniquement)	
9	Vis à tête marteau	
10	Écrou à oreilles	
11	Rondelle	
12	Instructions de montage BDA	

### 4.3 CARACTÉRISTIQUES

1. Puissant et compact, avec fonctions de refroidissement, de déshumidification et de ventilation.
2. Réglage et affichage de la température
3. Affichage numérique à LED
4. Commande électronique avec minuterie intégrée, mode économie d'énergie
5. Évaporation automatique de l'eau de condensation pour une meilleure efficacité
6. Arrêt automatique lorsque le réservoir de condensation est plein
7. Redémarrage automatique en cas de coupure de courant
8. Fonction de dégivrage automatique lorsque la température ambiante est basse.
9. Télécommande
10. Ventilateur à 2 vitesses
11. Roulettes pivotantes pour une mobilité accrue
12. Commande via l'application « Smart Life »

### 5.0 MISE EN SERVICE

#### 5.1 CHOIX DE L'EMPLACEMENT

Si l'appareil a été incliné de plus de 45°, laissez-le en position verticale pendant au moins 12 heures avant la mise en service.

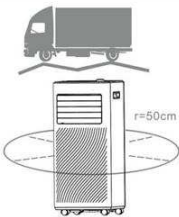

- Placez l'appareil sur une surface solide et plane, en laissant un espace libre d'au moins 50 cm autour de l'unité pour assurer une bonne circulation de l'air.
- Ne placez pas l'appareil à proximité immédiate de murs, rideaux ou autres objets pouvant bloquer l'entrée ou la sortie d'air. Assurez-vous que l'entrée et la sortie d'air restent dégagées.
- L'appareil ne doit jamais être installé dans des endroits où il pourrait être exposé à :
  - Des sources de chaleur telles que radiateurs, accumulateurs de chaleur, poêles ou autres produits générant de la chaleur
  - La lumière directe du soleil
  - Des vibrations ou chocs mécaniques
  - Une poussière excessive
  - Une ventilation insuffisante, par ex. à l'intérieur d'un meuble ou d'une étagère
  - Une surface inégale

**ATTENTION !** L'unité doit être installée dans des pièces correspondant à la taille de pièce spécifiée; voir les données techniques à cet effet. L'unité ne doit pas être installée à un endroit où du gaz inflammable pourrait s'échapper.

## 5.2 RACCORDER LE TUYAU D'ÉVACUATION

La climatisation doit être évacuée vers l'extérieur afin que l'air vicié provenant de l'appareil et contenant de la chaleur et de l'humidité puisse s'échapper de la pièce. Ne remplacez pas et ne rallongez pas le tuyau d'évacuation d'air, car cela pourrait endommager l'appareil.

**Étape 1:** Raccorder le raccord de tuyau à une extrémité du tuyau d'évacuation.

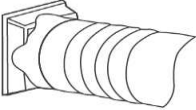

**Étape 2:** Raccorder l'adaptateur pour le kit de fenêtre à l'autre extrémité du tuyau d'évacuation.

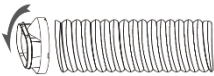

**Étape 3 :** Adaptez le kit de fenêtre réglable à la longueur de votre fenêtre. Pour ce faire, insérez la vis à tête marteau dans la rainure du kit de fenêtre, fixez le deuxième élément du kit de fenêtre à l'aide de l'écrou et de la rondelle à travers le trou percé. Raccordez le tuyau d'évacuation d'air au kit de fenêtre.

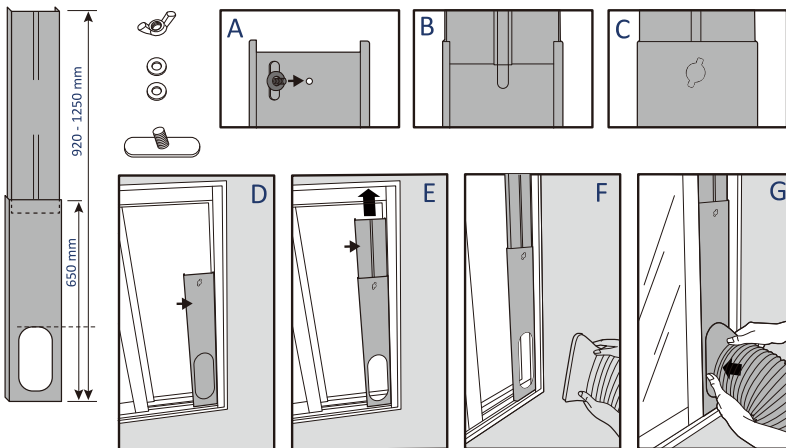

**Étape 4 :** Fermez la fenêtre pour fixer le kit de fenêtre en place. Le kit de fenêtre doit être maintenu fermement en place. Si nécessaire, fixez le kit de fenêtre à l'aide d'un dispositif de sécurité supplémentaire. Il est recommandé de colmater l'espace entre l'adaptateur et les côtés de la fenêtre pour une efficacité maximale.

**Étape 5 :** Raccorder le raccord de tuyau à la sortie d'air de l'appareil.

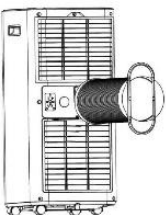

**Étape 6 :** Ajustez la longueur du tuyau d'évacuation flexible et évitez les coudes dans le tuyau.



**Étape 7 :** Alignez les grilles d'aération sur la sortie d'air, puis mettez l'appareil en marche.

## 6.0 UTILISATION

**REMARQUE :** Retirez le film de protection de l'écran avant utilisation.

### 6.1 PANNEAU DE COMMANDE ET AFFICHAGE

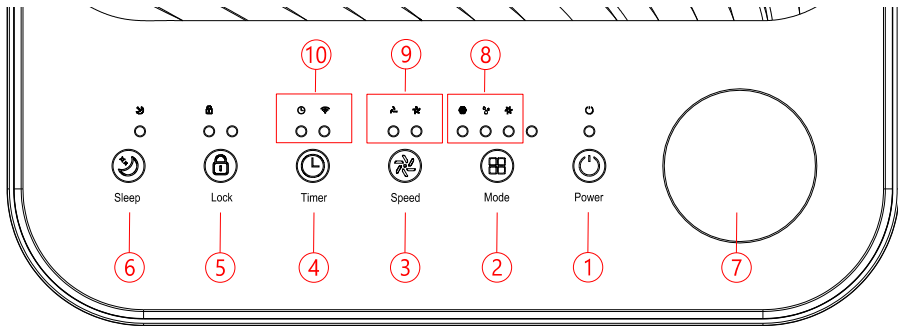

1	POWER	Appuyez sur cette touche pour allumer ou éteindre l'appareil.
2	MODE	Appuyez sur la touche Mode pour passer du mode ventilateur au mode refroidissement ou au mode déshumidification.
3	VITESSE	Appuyez sur cette touche pour faire passer la vitesse du ventilateur de HAUTE à BASSE.
4	MINUTERIE	Définit une heure à laquelle l'appareil démarre ou s'arrête automatiquement. Appuyez sur cette touche pendant 5 secondes pour démarrer la configuration du réseau WiFi. (MZKA2600 uniquement)
5	VERROUILLAGE	Appuyez sur cette touche pour activer ou désactiver la fonction de sécurité enfants.
6	SLEEP	Appuyez sur cette touche pour activer ou désactiver le mode SLEEP.
7	BOUTON ROTATIF	Tournez le bouton vers la gauche et vers la droite pour régler la température (16 °C ~ 32 °C) ou la minuterie.

8	Affichage MODE	Affichage du mode de fonctionnement : refroidissement, déshumidification, ventilation.
9	FAN SPEED (Vitesse du ventilateur)	Indique la vitesse élevée et faible du ventilateur
10	Affichage MODE	Affichage du mode de fonctionnement : TIMER, WIFI (uniquement MZKA2600)

## 6.2 PARAMÈTRES

### Mise en marche et arrêt

- Pour allumer l'appareil, appuyez sur la touche POWER.
- Par défaut, l'appareil fonctionne en mode FAN.
- Sélectionnez le mode de fonctionnement souhaité à l'aide de la touche MODE.
- Pour éteindre l'appareil, appuyez à nouveau sur POWER.

**REMARQUE** : Le ventilateur continue de tourner pendant quelques secondes après la mise hors tension de l'appareil (en fonction des conditions d'utilisation et de l'environnement).

### Modes de fonctionnement

L'appareil dispose de 3 modes de fonctionnement : refroidissement, séchage, ventilation.

#### Refroidir la pièce

- Pour réduire la température dans votre pièce, sélectionnez le mode Refroidissement.
- Appuyez plusieurs fois sur la touche MODE jusqu'à ce que la LED du mode de fonctionnement COOL s'allume.
- Pour régler la température affichée à l'écran, appuyez sur la touche Up/Down. La température peut être réglée entre 16 °C et 32 °C.
- Appuyez plusieurs fois sur la touche SPEED jusqu'à ce que l'affichage de la vitesse souhaitée s'allume.
- Pour contrôler la direction du flux d'air horizontalement, réglez manuellement le volet de ventilation intérieur.

**REMARQUE** : l'appareil s'éteint lorsque la température ambiante est inférieure à la température sélectionnée.

#### 1. Aérer la pièce

- Appuyez plusieurs fois sur la touche MODE jusqu'à ce que la LED du mode FAN s'allume.
- En mode ventilation, l'air ambiant est brassé, mais n'est pas refroidi.
- En appuyant plusieurs fois sur la touche SPEED, vous pouvez sélectionner la vitesse de ventilation souhaitée.

#### 2. Sécher la pièce

- Appuyez sur la touche MODE du panneau de commande ou de la télécommande. La LED du mode DRY s'allume. La vitesse du ventilateur ne peut pas être réglée. L'utilisateur doit raccorder le tuyau à la sortie de vidange située sous l'appareil.

**REMARQUE** : dans ce mode, la vitesse du ventilateur passe à une vitesse faible et ne peut pas être réglée.

### 3. Mode veille (uniquement avec la télécommande)

- Le mode économie d'énergie et veille peut être activé en mode refroidissement.
- **En mode refroidissement** : après 1 heure, la température préréglée est augmentée de 1 °C, puis à nouveau de 1 °C une heure plus tard.

#### RÉGLAGE DE LA MINUTERIE (1 heure à 24 heures)

La minuterie peut fonctionner de deux manières différentes :

Pour éteindre (lorsque l'appareil est allumé)	➔	Appuyez sur la touche Timer pour activer la fonction minuterie.	➔	Appuyez plusieurs fois sur Up/Down pour régler le délai jusqu'à la coupure.
Pour allumer (lorsque l'appareil est éteint)	➔	Appuyez sur la touche Timer pour activer la fonction minuterie.	➔	Appuyez plusieurs fois sur Up/Down pour régler le délai avant la mise en marche.
Annuler la minuterie	➔	Appuyez plusieurs fois sur Up/Down jusqu'à ce que la LED affiche « 00 ». Remarque : appuyez sur le bouton POWER pour quitter le réglage de la minuterie.		

#### Dégivrage automatique

Lorsque la température ambiante est basse, de la glace peut se former sur l'évaporateur pendant le fonctionnement. L'appareil commence automatiquement le dégivrage et la LED POWER clignote. Selon les conditions ambiantes, ce processus peut durer jusqu'à 30 minutes.

#### COMMANDE VIA L'APPLICATION TUYA

L'appareil peut être contrôlé à l'aide de l'application Tuya Smart life, via Alexa ou Google Home. Son utilisation est soumise à un contrat de licence distinct avec le développeur. Cela nécessite un appareil capable d'exécuter l'application et prenant en charge Bluetooth 4.0, ainsi qu'une connexion Internet via Wi-Fi 2,4 GHz ou 5 GHz ou via des données mobiles. Pour savoir si l'application est compatible, recherchez « TUYA » dans l'App Store iOS ou le Google Play Store. Les tarifs standard pour les services de données et de messagerie peuvent s'appliquer.

La marque verbale Bluetooth® et les logos sont des marques déposées de Bluetooth SIG, Inc. et toute utilisation de ces marques par DEUBA est soumise à un contrat de licence.

#### Préparation :

- Téléchargez l'application Tuya Smart life depuis le Store ou scannez le code QR correspondant pour accéder directement au téléchargement.



- Ayez votre mot de passe Wi-Fi à portée de main.
- Votre smartphone/tablette et votre climatiseur doivent se trouver à portée du réseau Wi-Fi utilisé.
- Lancez l'application et inscrivez-vous.



En cas de problèmes lors de l'installation, scannez le code QR suivant pour accéder au guide d'installation détaillé.

#### Couplage :

- Branchez la fiche secteur du climatiseur dans la prise murale.
- Appuyez sur le bouton Timer pendant plus de 5 secondes pour réinitialiser la fonction Wi-Fi du climatiseur et connecter l'appareil au réseau local.
- Lancez l'application.
- Sélectionnez « Ajouter un appareil ».
- Sélectionnez « Manuel » - « Gros appareil ménager » - « Climatiseur » et confirmez.
- Pendant le processus de couplage, l'affichage clignote rapidement ou lentement selon la version de l'application.
- Saisissez le mot de passe Wi-Fi.
- Suivez les instructions pour changer le réseau en « Smart Life ». L'application ajoute automatiquement l'appareil et connecte le climatiseur au réseau domestique.

#### Découplage: (Si vous souhaitez utiliser le climatiseur avec un autre réseau Wi-Fi.)

- Supprimez le climatiseur de la liste dans l'application.
- Appuyez sur le bouton Timer pendant plus de 5 secondes pour réinitialiser le climatiseur.
- Débranchez la fiche secteur.

#### Si le couplage ne fonctionne pas :

- Assurez-vous que le réseau sans fil fonctionne dans la bande 2,5 GHz.
- Débranchez le climatiseur.
- Attendez 30 secondes.
- Rebranchez le cordon d'alimentation.
- Appuyez sur la touche Timer pendant plus de 5 secondes pour réinitialiser le climatiseur.
- Reconnectez le climatiseur comme décrit à l'étape Couplage.

### 6.3 PROTECTION CONTRE LES SURCHARGES

En cas de panne de courant, un délai de 3 minutes est prévu avant le redémarrage du compresseur afin de le protéger.



### 6.4 DRAINAGE

#### SYSTÈME D'ÉVAPORATION AUTONOME

Le système d'évaporation automatique utilise l'eau de condensation recueillie pour refroidir les serpentins du condenseur afin d'améliorer l'efficacité. Il n'est pas nécessaire de vider l'appareil en mode refroidissement. L'eau de condensation s'évapore au niveau du condenseur et est évacuée par le tuyau d'évacuation d'air.

En cas d'humidité très élevée ou en mode séchage, le tuyau d'eau de condensation doit être raccordé et conduit vers un récipient approprié.

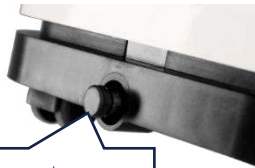
L'appareil est équipé d'un système de surveillance de l'eau de condensation. Lorsque le bac de récupération interne est plein, l'appareil s'éteint. Dans ce cas, l'eau de condensation doit être vidangée.

<ul style="list-style-type: none"> <li>• Éteignez l'appareil.</li> <li>• Retirez le bouchon d'étanchéité du tuyau d'évacuation des condensats ou de l'écoulement supérieur et conservez-le.</li> <li>• Raccordez correctement le tuyau d'évacuation et assurez-vous qu'il n'est pas plié et qu'il ne présente aucun obstacle.</li> <li>• Placez l'extrémité du tuyau au-dessus d'un évier ou d'un seau et assurez-vous que l'eau peut s'écouler librement de l'appareil.</li> <li>• L'extrémité du tuyau ne doit pas être immergée dans l'eau.</li> </ul>	 <p>Retirer le capuchon en caoutchouc</p>
 <p>Tuyau pour écoulement continu</p>	
<p>Pour éviter les éclaboussures d'eau :</p> <ul style="list-style-type: none"> <li>• Étant donné que la dépression du bac de récupération des condensats est importante, posez le tuyau d'évacuation vers le bas, en direction du sol. La pente doit être supérieure à 20 degrés.</li> <li>• Alignez le tuyau afin d'éviter la formation d'un siphon.</li> </ul>	

## 7.0 CONSIGNES D'ENTRETIEN ET DE MAINTENANCE

Avant toute opération d'entretien ou de contrôle, toujours éteindre l'appareil et débrancher la fiche secteur.

Vérifiez l'état d'usure de toutes les pièces. Si vous constatez des défauts, cessez d'utiliser le produit. Faites remplacer les pièces uniquement par des pièces de rechange d'origine par un spécialiste, conformément aux instructions du fabricant. Un entretien et une maintenance insuffisants peuvent endommager l'appareil. Des situations dangereuses peuvent survenir. Pour des raisons de sécurité électrique, l'appareil ne doit pas être traité avec des liquides ni être immergé dans ceux-ci. Une maintenance régulière contribue à la sécurité du produit et augmente sa durée de vie.

### NETTOYAGE DU FILTRE À AIR (toutes les deux semaines)

La poussière s'accumule sur le filtre et limite la circulation de l'air. La circulation d'air limitée réduit l'efficacité du système et peut endommager l'installation en cas d'obstruction.

Le filtre à air doit être nettoyé régulièrement. Le filtre à air peut être retiré pour faciliter le nettoyage. N'utilisez pas l'appareil sans filtre à air, car cela pourrait encrasser l'évaporateur.

- Éteignez l'appareil.
- Débranchez la fiche secteur.
- Retirez le tamis filtrant de l'appareil.
- Utilisez un aspirateur pour aspirer la poussière du filtre.
- Retournez le filtre et rincez-le à l'eau courante. Laissez l'eau s'écouler à travers le filtre dans le sens inverse du flux d'air. Mettez le filtre de côté et laissez-le sécher complètement à l'air libre avant de le remettre en place.

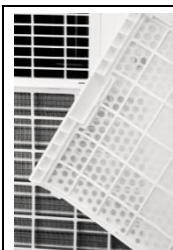

**Fig. 1.**  
Éteignez l'appareil et retirez les deux filtres à air.

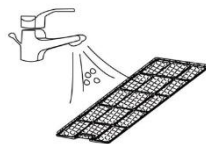

**Fig. 2.**  
Rincez le filtre à air sous l'eau courante.

**ATTENTION !** Ne touchez pas la surface de l'évaporateur à mains nues, car cela pourrait endommager les lamelles et causer des blessures.

## NETTOYAGE DU BOÎTIER

Nettoyez le boîtier à l'aide d'un chiffon doux et humide. N'utilisez pas de produits nettoyants agressifs ou abrasifs. Ceux-ci pourraient endommager l'appareil.

### **7.1 STOCKAGE**

Stockage prolongé - Si l'appareil n'est pas utilisé pendant une période prolongée, il est recommandé de le nettoyer et de le sécher complètement. Stockez l'appareil en suivant les étapes suivantes :

- Débranchez la fiche de la prise électrique. Retirez le tuyau d'évacuation d'air et la pièce de rechange pour fenêtre fournie avec l'appareil.
- Videz l'eau restante de l'appareil.
- Nettoyez le filtre et laissez-le sécher complètement.
- Remettez le filtre en place.
- L'appareil doit être stocké en position verticale.
- Stockez la machine dans un endroit ventilé, sec, non corrosif et sûr, à l'intérieur.

**ATTENTION !** L'évaporateur à l'intérieur de l'installation doit être séché avant l'emballage afin d'éviter tout endommagement des composants et des moules. Débranchez l'appareil et placez-le dans un endroit sec et aéré pendant plusieurs jours afin qu'il sèche. Une autre possibilité pour sécher l'appareil consiste à le mettre en marche, à le régler sur un mode de ventilation à faible débit d'air et à le laisser ainsi jusqu'à ce que le tuyau d'évacuation soit sec, afin de maintenir l'intérieur du boîtier au sec et d'éviter la formation de moisissures.

### **7.2 TRANSPORT**

1. Avant la mise en service, laissez l'appareil reposer à la verticale pendant **AU MOINS 12 HEURES** ! Cela protège le compresseur, prolonge considérablement sa durée de vie et empêche ainsi une perte de puissance de refroidissement.
2. Le climatiseur doit toujours être posé avec une **PRUDENCE PARTICULIÈRE** sur le sol ! Sinon, des fissures peuvent apparaître dans la plaque de fond et le bac de condensation, ce qui entraînerait des fuites d'eau de condensation sur le sol.

Nous déclinons toute responsabilité pour les dommages résultant d'une utilisation inappropriée !

## 8.0 DÉPANNAGE

Problème		Cause possible	Solution
L'appareil ne fonctionne pas		Vérifier que le raccordement électrique est correctement branché.	Branchez correctement le câble d'alimentation dans la prise murale.
		Le voyant du niveau d'eau est-il allumé ?	Vider le bac de rétention.
		Contrôler la température ambiante	La température de fonctionnement est comprise entre 5 et 35 °C.
L'appareil fonctionne à puissance réduite.		Vérifier l'état d'encrassement du filtre à air	Nettoyer le filtre à air si nécessaire
		Vérifier si le conduit d'aération est bouché.	Éliminer l'obstacle
		Vérifiez si la porte ou la fenêtre de la chambre est ouverte.	Garder les portes et les fenêtres fermées
		Vérifiez que le mode de fonctionnement souhaité est sélectionné et que la température est correctement réglée.	Réglez le mode et la température sur la valeur de consigne correcte conformément au manuel.
		Le tuyau d'évacuation d'air a été déconnecté.	Assurez-vous que le tuyau d'évacuation d'air est bien fixé.
fuite d'eau		Lors du déplacement de l'installation, un débordement peut se produire.	Vider le réservoir d'eau avant le transport.
		Vérifiez si le tuyau de vidange est plié ou coudé.	Alignez le tuyau.
Nuisances sonores excessives		Vérifiez que l'installation est correctement mise en place.	Placez l'appareil sur une surface horizontale et stable.
		Vérifiez s'il y a des pièces desserrées ou vibrantes.	Fixer et sécuriser les pièces
		Les bruits ressemblent à ceux de l'eau qui coule.	Des bruits sont générés par le flux de réfrigérant. Ceci est normal.
codes d'erreur	E0	Erreur de transmission entre le circuit imprimé principal et le circuit imprimé de l'écran.	Vérifier ou remplacer le raccordement (uniquement par du personnel qualifié)
	E1	Défauts au niveau du capteur de température ambiante	Nettoyer ou remplacer le capteur de température (uniquement par du personnel qualifié)
	E2	Dysfonctionnements du capteur de température de la bobine	Vérifier ou remplacer le raccordement. Nettoyer ou remplacer le capteur de température (uniquement par du personnel qualifié).

	Ft	Avertissement en cas de niveau élevé de condensation	Vider le bac de récupération en retirant le bouchon en caoutchouc.
--	----	--	--

## 9.0 CARACTÉRISTIQUES TECHNIQUES

Modèle	MZKA7000	MZKA2600
Puissance frigorifique	2,05 kW	2,64 kW
Puissance déshumidificatrice	19,2 l/24h	24 l/24h
Température ambiante admissible	16-35 °C	16-35 °C
Plage de réglage de la température	16-32 °C	16-32 °C
Débit d'air max.	290 m <sup>3</sup> /h	320 m <sup>3</sup> /h
Raccordement au réseau	220-240 V/50 Hz	220-240 V/50 Hz
Courant nominal	3,5 A	4,5 A
Puissance absorbée en mode refroidissement	780 W	1005 W
Niveau sonore max.	≤ 65 dB(A)	≤ 65 dB(A)
Réfrigérant	R290	R290
Quantité max. de réfrigérant	130 g	170 g
Dimensions L x l x H	38 x 35,6 x 87,5 cm	38 x 35,6 x 87,5 cm
Poids	20,0 kg	22,5 kg
Piles de la télécommande	2 piles AAA non fournies	2 piles AAA non fournies
Taille min. de la pièce	>7 m <sup>2</sup>	>9 m <sup>2</sup>

## 10.0 ÉLIMINATION

À la fin de la longue durée de vie de votre article, veuillez éliminer les matières premières précieuses de manière appropriée afin qu'elles puissent être recyclées correctement. Si vous ne savez pas comment procéder, les entreprises locales d'élimination des déchets ou les déchetteries se feront un plaisir de vous aider.

### MISE AU REBUT APPROPRIÉE DU PRODUIT

**Ne jetez jamais les appareils électriques avec les ordures ménagères !**

L'appareil est soumis à la directive 2012/19/UE.

Celle-ci stipule qu'à la fin de sa durée d'utilisation, l'appareil ne doit pas être jeté avec les ordures ménagères normales, mais doit être remis à des points de collecte spécialement aménagés, des déchetteries ou des entreprises d'élimination des déchets.

Cette mise au rebut est gratuite pour vous. Protégez l'environnement et éliminez vos déchets de manière appropriée.

Avant de retourner l'appareil, veuillez retirer les piles ou accumulateurs qui ne sont pas intégrés à l'appareil usagé, ainsi que les lampes qui peuvent être retirées sans les endommager, et les déposer dans un conteneur de collecte séparé.



## PILES

**Les piles ne doivent pas être jetées avec les ordures ménagères !**

En tant qu'utilisateur final, vous êtes légalement tenu de rapporter les piles usagées. Après utilisation, vous pouvez nous rapporter les piles gratuitement ou les déposer dans les points de collecte prévus à cet effet (par exemple dans les points de collecte communaux ou dans les commerces).

Vous pouvez également nous renvoyer les piles. Nous vous rembourserons les frais de port pour le renvoi des piles usagées.

**Les symboles figurant sur les piles ont la signification suivante :**

Pb = la pile contient plus de 0,004 % en masse de plomb

Cd = la pile contient plus de 0,002 % en masse de cadmium

Hg = la pile contient plus de 0,0005 % en masse de mercure.



Le produit et l'emballage sont soumis aux directives de recyclage. Pour plus d'informations, rendez-vous sur: [quefairedemesdechets.fr](http://quefairedemesdechets.fr)

**AVERTISSEMENT !** Le dégagement de réfrigérants dans l'atmosphère est formellement interdit !

# ISTRUZIONI PER L'USO

## Gentile cliente,

Grazie per aver scelto un prodotto della nostra azienda; acquistando uno dei nostri prodotti di marca avete fatto un'ottima scelta. Per soddisfare gli elevati standard qualitativi richiesti, i nostri articoli vengono controllati regolarmente e sono naturalmente sempre conformi ai severi requisiti dell'Unione Europea.

## INDICE

1.0 SYMBOLE.....	55
2.0 INDICAZIONI DI SICUREZZA.....	57
2.1 INDICAZIONI DI SICUREZZA PER L'UTILIZZO.....	57
2.2 INDICAZIONI DI SICUREZZA PER LE APPARECCHIATURE ELETTRICHE.....	57
2.3 AVVERTENZE DI SICUREZZA SPECIFICHE PER LE BATTERIE.....	58
2.4 SICUREZZA PERSONALE.....	59
2.5 AVVERTENZE DI SICUREZZA SPECIFICHE PER I REFRIGERANTI.....	59
3.0 USO PREVISTO.....	59
4.0 ISTRUZIONI PER IL DISIMBALLAGGIO.....	59
4.1 IMMAGINE DEL PRODOTTO.....	60
4.2 ELENCO DEI COMPONENTI.....	61
4.3 CARATTERISTICHE.....	62
5.0 MESSA IN SERVIZIO.....	62
5.1 SCELTA DELLA POSIZIONE.....	62
5.2 COLLEGARE IL TUBO DI SCARICO.....	63
6.0 UTILIZZO.....	64
6.1 PANNELLO DI COMANDO E DISPLAY.....	64
6.2 IMPOSTAZIONI.....	65
6.3 PROTEZIONE DA SOVRACCARICO.....	67
6.4 DRENAGGIO.....	67
7.0 ISTRUZIONI PER LA MANUTENZIONE E LA CURA.....	68
7.1 CONSERVAZIONE.....	69
7.2 TRASPORTO.....	70
8.0 RISOLUZIONE DEGLI ERRORI.....	70
9.0 DATI TECNICI.....	71
10.0 SMALTIMENTO.....	71

## 1.0 SYMBOLE



# LEGGERE LE ISTRUZIONI PER L'USO. AVVERTENZE IMPORTANTI. CONSERVARE PER FUTURA CONSULTAZIONE!

Prima del primo utilizzo, leggere attentamente e integralmente le istruzioni. Conservare le istruzioni per poterle consultare in futuro. Se un giorno si decide di cedere il prodotto a terzi, assicurarsi di consegnare anche le istruzioni.



## **ATTENZIONE! PERICOLO POTENZIALE!**

Attenersi alle avvertenze di sicurezza e alle istruzioni di montaggio per evitare il rischio di lesioni o danni al prodotto.



## **PERICOLO DI SOFFOCAMENTO!**

Tenere le piccole parti e il materiale di imballaggio lontano dalla portata dei bambini!



## **MODIFICA DEL PRODOTTO**

Non apportare mai modifiche al prodotto! Qualsiasi modifica comporta la decadenza della garanzia e può rendere il prodotto non sicuro o, nel peggiore dei casi, addirittura pericoloso.



## **DICHIARAZIONE DI CONFORMITÀ**

Questo prodotto è conforme alle direttive europee e nazionali vigenti .  
Le relative dichiarazioni e documenti sono archiviati dal produttore.



## **APPARECCHIO DI CLASSE DI PROTEZIONE II (DOPPIA ISOLAMENTO)**

Non è necessario alcun contatto di protezione.



## **ATTENZIONE!**

Il prodotto non è un giocattolo e non deve essere lasciato alla portata dei bambini.



## **ATTENZIONE ALLA TENSIONE ELETTRICA!**

La tensione elettrica costituisce un pericolo per la vita e la salute.



## **ATTENZIONE!**

Questo apparecchio utilizza un refrigerante infiammabile (R290). Se questo refrigerante fuoriesce ed entra in contatto con fiamme o elementi riscaldanti, forma gas di scarico pericolosi e sussiste pericolo di incendio.

### **Pericolo: refrigerante naturale propano (R290)!**

H220 – Gas estremamente infiammabile.

H280 – Contiene gas sotto pressione; può esplodere se riscaldato.

P210 – Tenere lontano da fonti di calore, superfici calde, scintille, fiamme libere e altre fonti di accensione. Non fumare.

P377 – Incendio causato da fuoriuscita di gas: non spegnere finché la perdita non può essere eliminata in modo sicuro.

P410+P403 – Conservare in un luogo ben ventilato, al riparo dalla luce solare.



## **ATTENZIONE!**

Non utilizzare prodotti per accelerare il processo di sbrinamento o per la pulizia.



## **ATTENZIONE!**

Ogni persona che lavora su un sistema refrigerante deve essere in possesso di un certificato valido rilasciato da un ente di certificazione accreditato dal settore, che attesti la sua competenza nella manipolazione sicura dei refrigeranti secondo una specifica di prova riconosciuta dal settore.



## ATTENZIONE!

Gli interventi di manutenzione devono essere eseguiti esclusivamente secondo le raccomandazioni del produttore dell'apparecchio. Gli interventi di manutenzione e riparazione che richiedono l'intervento di altri tecnici specializzati devono essere eseguiti sotto la supervisione della persona responsabile dell'uso dei refrigeranti infiammabili.

## INDICAZIONI SULL'APPARECCHIO

Non rimuovere i simboli di sicurezza presenti sull'apparecchio. Mantenere i simboli di sicurezza, gli adesivi e le etichette in condizioni leggibili.

**ATTENZIONE!** L'apparecchio deve essere installato, utilizzato e conservato in un locale con una superficie adeguata. A tal proposito, consultare i dati tecnici.

Modello MZKA2000

**WARNING • WARNUNG • ATTENTION**

**DE** Das Gerät muss in einem Raum mit einer Grundfläche größer als 7 m<sup>2</sup> aufgestellt, betrieben und gelagert werden.

**EN** Appliance shall be installed, operated and stored in a room with floor area larger than 7 m<sup>2</sup>.

**FR** L'appareil doit être installé, utilisé et entreposé dans une pièce avec une surface supérieure à 7 m<sup>2</sup>.



Modello MZKA2600

**WARNING • WARNUNG • ATTENTION**

**DE** Das Gerät muss in einem Raum mit einer Grundfläche größer als 9 m<sup>2</sup> aufgestellt, betrieben und gelagert werden.

**EN** Appliance shall be installed, operated and stored in a room with floor area larger than 9 m<sup>2</sup>.

**FR** L'appareil doit être installé, utilisé et entreposé dans une pièce avec une surface supérieure à 9 m<sup>2</sup>.



Riproduzione testuale:

### AVVERTENZA

L'apparecchio deve essere installato, utilizzato e conservato in un locale con una superficie superiore a 7 m<sup>2</sup> / 9 m<sup>2</sup>.

## 2.0 INDICAZIONI DI SICUREZZA

### 2.1 INDICAZIONI DI SICUREZZA PER L'UTILIZZO

- **ATTENZIONE!** Leggere attentamente le istruzioni e le indicazioni di sicurezza.
- In caso di danneggiamento dell'apparecchio prendere contatto con il servizio clienti Deuba. Eventuali interventi non autorizzati sull'apparecchio invalidano la garanzia.

### 2.2 INDICAZIONI DI SICUREZZA PER LE APPARECCHIATURE ELETTRICHE

- Prima della messa in funzione, assicurarsi che l'alimentazione corrisponda con il tipo indicato sulla targhetta identificativa.
- Interrompere l'alimentazione prima di effettuare qualsiasi operazione sull'apparecchio.
- Accertarsi che non penetri acqua all'interno dell'apparecchio. Non immergere mai l'apparecchio nell'acqua o in altri liquidi. Non esporre mai l'apparecchio alla pioggia.
- Non utilizzare l'apparecchio se la spina, il cavo di alimentazione o un qualsiasi altro suo componente sono difettosi o danneggiati.
- Non utilizzare l'apparecchio se in precedenza è stato fatto cadere.
- Non staccare la spina dalla presa di corrente tirando il cavo di alimentazione.
- Non maneggiare la spina con le mani bagnate o umide.

- Questo apparecchio può essere utilizzato da bambini a partire da 8 anni e da persone con ridotte capacità fisiche, sensoriali o mentali oppure mancanza di esperienza e conoscenza, se sottoposti a sorveglianza o se istruiti in merito all'utilizzo sicuro dell'apparecchio e consapevoli dei pericoli da esso derivanti. Non permettere ai bambini di giocare con l'apparecchio. La pulizia e la manutenzione a carico dell'utente non devono essere eseguite da bambini senza la supervisione di un adulto.
- Non utilizzare gli apparecchi elettrici in atmosfere potenzialmente esplosive, ad esempio in presenza di liquidi, gas o polveri infiammabili.
- Non utilizzare l'apparecchio in connessione con un timer separato, un sistema separato di controllo a distanza o altri dispositivi per l'azionamento automatico dell'apparecchio.
- Tenere i bambini e le altre persone lontano per tutta la durata di utilizzo dell'apparecchio elettrico. Le distrazioni possono causare la perdita di controllo.
- Le spine degli apparecchi elettrici devono essere compatibili con la presa di corrente. Non modificare in alcun caso la spina.
- Utilizzare il cavo di alimentazione solo per lo scopo previsto. Non utilizzare mai il cavo per trasportare, tirare o scollegare l'apparecchio elettrico. Tenere il cavo lontano da calore, oli, spigoli taglienti o parti in movimento. I cavi danneggiati o attorcigliati aumentano il rischio di folgorazione.
- Se è indispensabile l'utilizzo di un apparecchio elettrico in un luogo umido, usare un interruttore differenziale per la sicurezza personale.
- Controllare l'apparecchio per individuare eventuali difetti o danni. Se danneggiato, far riparare l'apparecchio elettrico da un tecnico prima dell'utilizzo.

### !!! Achtung !!!

1. Vor Inbetriebnahme MIND. 12 STUNDEN aufrecht und still stehen lassen! Das schützt den Kompressor, verlängert die Lebensdauer erheblich und verhindert so einen Verlust der Kühlleistung.
2. Das Klimagerät muss immer BESONDERS VORSICHTIG auf den Boden gestellt werden! Ansonsten können Mikrorisse in der Bodenplatte und der Kondensatwanne entstehen, was dazu führt, dass Kondenswasser auf den Boden tropft.

Für Schäden, die durch unsachgemäßen Gebrauch entstehen, übernehmen wir KEINE GEWÄHRLEISTUNG!

### Riproduzione testuale:

#### !!! Attenzione !!!

1. Prima della messa in funzione, lasciare riposare il dispositivo in posizione verticale e immobile per ALMENO 12 ORE! Ciò protegge il compressore, ne prolunga notevolmente la durata e impedisce una perdita di potenza di raffreddamento.
2. Il climatizzatore deve essere sempre posizionato con PARTICOLARE CAUTELA sul pavimento! In caso contrario, potrebbero verificarsi microfessurazioni nella piastra di base e nella vaschetta di raccolta della condensa, con conseguente gocciolamento di acqua di condensa sul pavimento.

Non ci assumiamo ALCUNA RESPONSABILITÀ per danni causati da un uso improprio!

## 2.3 AVVERTENZE DI SICUREZZA SPECIFICHE PER LE BATTERIE

- Non tentare mai di ricaricare batterie non ricaricabili, di cortocircuitarle e/o di aprirle.
- Non gettare mai le batterie nel fuoco o nell'acqua.
- Non esporre le batterie a sollecitazioni meccaniche.
- Prestare attenzione alla polarità (+/-) durante l'inserimento delle batterie.
- In caso di perdita delle batterie, rimuoverle immediatamente dall'apparecchio per evitare danni.

- Evitare il contatto con pelle, occhi e mucose. In caso di contatto con acido delle batterie, sciacquare immediatamente le zone interessate con acqua pulita e consultare immediatamente un medico.
- Utilizzare solo batterie dello stesso tipo. Non mescolare batterie vecchie e nuove.
- Evitare condizioni estreme e temperature elevate che possono influenzare le batterie, ad esempio termosifoni o luce solare diretta.

## 2.4 SICUREZZA PERSONALE

- Rimanere sempre vigili e prestare attenzione alle proprie azioni quando si utilizza un dispositivo elettrico. Non utilizzare dispositivi elettrici se si è stanchi o sotto l'influenza di droghe, alcool o medicinali.

## 2.5 AVVERTENZE DI SICUREZZA SPECIFICHE PER I REFRIGERANTI

- Il circuito del refrigerante è sigillato. La manutenzione può essere eseguita solo da un tecnico qualificato.
- Il refrigerante non deve essere rilasciato nell'atmosfera.
- R-290 (propano) è infiammabile e più pesante dell'aria. Si accumula inizialmente vicino al pavimento, ma può essere spostato dai ventilatori.
- Il gas propano utilizzato nell'unità è inodore. A causa della mancanza di odore, il gas può fuoriuscire senza essere notato.
- Se viene rilevata una perdita, evacuare immediatamente tutte le persone presenti, ventilare la stanza e contattare i vigili del fuoco per informarli della fuga di gas propano.
- Non permettere a nessuno di rientrare nella stanza finché un tecnico qualificato non è arrivato e non ha confermato che è sicuro farlo.
- Non utilizzare fiamme libere, sigarette o altre possibili fonti di accensione all'interno o vicino all'apparecchio.
- I componenti utilizzati sono progettati per il gas propano e devono essere sostituiti solo con pezzi di ricambio identici.

**LA MANCATA OSSERVANZA DI QUESTO AVVERTIMENTO PUÒ PROVOCARE ESPLOSIONI, MORTE, LESIONI E DANNI MATERIALI.**

### 3.0 USO PREVISTO

L'apparecchio è destinato esclusivamente al raffreddamento, alla ventilazione e alla deumidificazione dell'aria interna, nel rispetto delle specifiche tecniche. Si tratta di un sistema autonomo che non richiede un'installazione permanente. Utilizzare l'apparecchio solo in locali con una superficie superiore a 7 m<sup>2</sup> o 9 m<sup>2</sup>. Non salire sull'apparecchio né sedersi su di esso. Utilizzare il prodotto solo per lo scopo previsto. Il produttore non si assume alcuna responsabilità per danni causati da un uso non conforme. Qualsiasi modifica al prodotto può influire negativamente sulla sicurezza, causare pericoli e comportare la decadenza della garanzia.

**Solo per uso domestico e non per uso commerciale.**

### 4.0 ISTRUZIONI PER IL DISIMBALLAGGIO

Aprire la scatola e estrarre il prodotto. Dopo averlo disimballato, controllare che il prodotto sia completo e non presenti danni. Non saranno accettati reclami successivi.

## 4.1 IMMAGINE DEL PRODOTTO



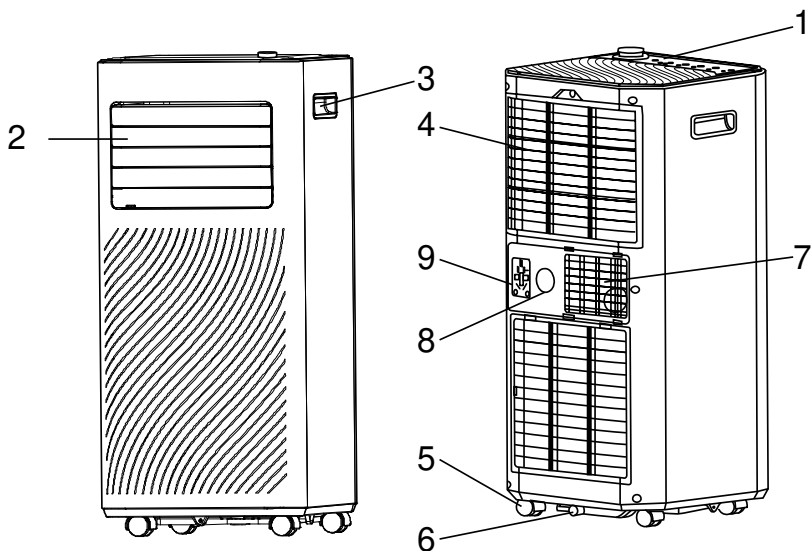





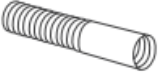

NOTA: Rappresentazione schematica dell'apparecchio

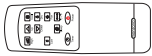

	NO.
Pannello di controllo	1
Uscita aria con persiana regolabile	2
Maniglia	3
Entrata aria con filtro dell'aria	4
Ruota girevole	5

	NO.
Scarico condensa	6
Scarico aria	7
Scarico superiore	8
Supporto per spina di alimentazione	9

## 4.2 ELENCO DEI COMPONENTI

1	tubo di scarico	
2	connettore per tubi flessibili	
3	Adattatore per la sostituzione delle finestre	
4	telecomando	
5	Kit finestra (adatto solo per finestre scorrevoli)	
6	Tubo di scarico della condensa	
7	Tessuto sigillante per finestre (solo MZKA2600)	
8	Velcro (nastro adesivo) (solo MZKA2600)	
9	Vite a testa piatta	
10	dado ad alette	
11	rondella	
12	Istruzioni di montaggio	

### 4.3 CARATTERISTICHE

1. Potente e compatto con funzioni di raffreddamento, deumidificazione e ventilazione.
2. Regolazione e visualizzazione della temperatura
3. Display digitale a LED
4. Controllo elettronico con timer integrato, modalità di risparmio energetico
5. Evaporazione automatica della condensa per una maggiore efficienza
6. Spegnimento automatico quando il serbatoio della condensa è pieno
7. Riavvio automatico in caso di interruzione di corrente
8. Funzione di sbrinamento automatico a basse temperature ambiente.
9. Telecomando
10. Ventilatore a 2 velocità
11. Ruote piroettanti per una maggiore mobilità
12. Controllo tramite app "Smart Life"

### 5.0 MESSA IN SERVIZIO

#### 5.1 SCELTA DELLA POSIZIONE

Se l'unità è stata inclinata di oltre 45°, lasciarla in posizione verticale per almeno 12 ore prima della messa in servizio.

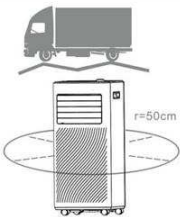

- Posizionare il dispositivo su una superficie solida e piana, garantendo uno spazio libero di almeno 50 cm intorno all'unità per permettere una buona circolazione dell'aria.
- Non posizionare il dispositivo vicino a pareti, tende o altri oggetti che possano ostruire l'ingresso o l'uscita dell'aria. Assicurarsi che l'ingresso e l'uscita dell'aria rimangano liberi da ostacoli.
- L'unità non deve mai essere installata in luoghi in cui possa essere esposta a:
  - Fonti di calore come radiatori, accumulatori di calore, stufe o altri prodotti che generano calore
  - Luce solare diretta
  - Vibrazioni o urti meccanici
  - Polvere eccessiva
  - Ventilazione insufficiente, ad esempio all'interno di un armadio o di una libreria
  - Superficie irregolare

**ATTENZIONE!** L'unità deve essere installata in ambienti corrispondenti alla dimensione della stanza specificata; fare riferimento ai dati tecnici.

L'unità non deve essere installata in luoghi in cui possa fuoriuscire gas infiammabile.

## 5.2 COLLEGARE IL TUBO DI SCARICO

Il climatizzatore deve essere collegato all'esterno affinché l'aria di scarico proveniente dall'apparecchio, contenente calore residuo e umidità, possa fuoriuscire dalla stanza. Non sostituire o allungare il tubo di scarico dell'aria, poiché ciò potrebbe danneggiare l'apparecchio.

**Fase 1:** Collegare il raccordo per tubi flessibili a un'estremità del tubo di scarico.

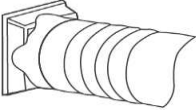

**Fase 2:** Collegare l'adattatore per il kit finestra all'altra estremità del tubo di scarico.

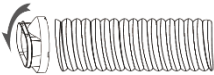

**Fase 3:** Adattare il kit finestra regolabile alla lunghezza della finestra. A tal fine, inserire la vite a testa di martello nella scanalatura del kit finestra, fissare il secondo elemento del kit finestra con il dado e la rondella attraverso il foro praticato.

Collegare il tubo di scarico al kit finestra.

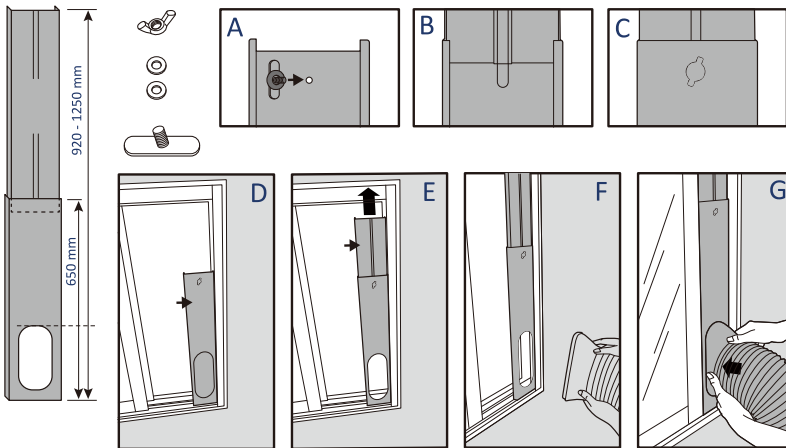

**Fase 4:** Chiudere la finestra per fissare il kit finestra in posizione. Il kit finestra deve essere tenuto saldamente in posizione. Se necessario, fissare ulteriormente il kit finestra. Si consiglia di sigillare lo spazio tra l'adattatore e i lati della finestra per ottenere la massima efficienza.

**Fase 5:** Collegare il raccordo del tubo flessibile all'uscita dell'aria di scarico dell'apparecchio.

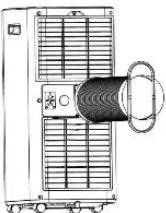

Fase 6: Regolare la lunghezza del tubo flessibile di scarico dell'aria ed evitare piegature nel tubo.



Fase 7: Allineare le griglie di ventilazione all'uscita dell'aria, quindi accendere l'apparecchio.

## 6.0 UTILIZZO

NOTA: prima dell'uso rimuovere la pellicola protettiva dal display.

### 6.1 PANNELLO DI COMANDO E DISPLAY

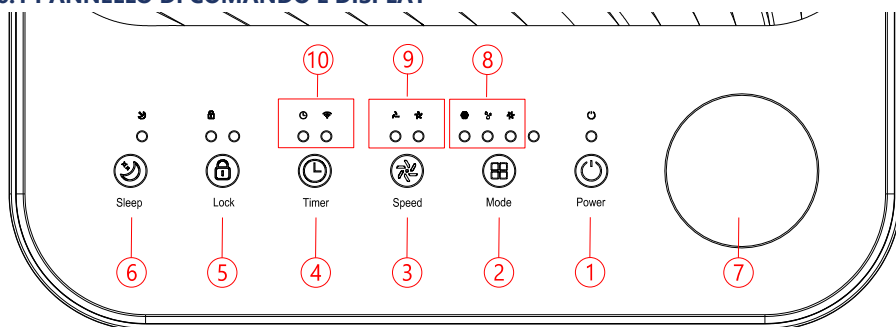

1	POTENZA	Premere questo tasto per accendere o spegnere l'apparecchio.
2	MODALITÀ	Premere il tasto Mode per passare dalla modalità ventilatore alla modalità raffreddamento e alla modalità deumidificazione.
3	VELOCITÀ	Premere il pulsante per commutare la velocità del ventilatore tra ALTA e BASSA.
4	TIMER	Imposta un orario in cui il dispositivo si avvia o si spegne automaticamente. Premere questo tasto per 5 secondi per avviare la configurazione della rete WiFi. (solo MZKA2600)
5	BLOCCO	Premere il tasto per attivare o disattivare la funzione di sicurezza bambini.
6	SLEEP	Premere questo tasto per attivare o disattivare la modalità SLEEP.
7	MANOPOLA	Ruotare la manopola verso sinistra e destra per impostare la temperatura (16 °C~32 °C) o il timer.
8	Display MODALITÀ	Visualizzazione della modalità di funzionamento: raffreddamento, deumidificazione, ventilazione.

9	FAN SPEED (Velocità ventola)	Indica la velocità alta e bassa della ventola
10	Visualizzazione MODALITÀ	Visualizzazione della modalità operativa: TIMER, WIFI (solo MZKA2600)

## 6.2 IMPOSTAZIONI

### ACCENSIONE E SPEGNIMENTO

- Per accendere l'apparecchio, premere il tasto POWER.
- Nell'impostazione standard, l'apparecchio funziona in modalità FAN.
- Selezionare la modalità di funzionamento desiderata con il tasto MODE.
- Per spegnere l'apparecchio, premere nuovamente POWER.

**NOTA:** dopo lo spegnimento dell'apparecchio, la ventola continua a funzionare per alcuni secondi (a seconda delle condizioni operative e ambientali).

### MODALITÀ DI FUNZIONAMENTO

Il dispositivo dispone di 3 modalità di funzionamento: raffreddamento, asciugatura, ventilazione.

#### 1. Raffreddare l'ambiente

- Per abbassare la temperatura nella stanza, selezionare la modalità raffreddamento.
- Premere più volte il tasto MODE fino a quando il LED della modalità di funzionamento COOL si illumina.
- Per impostare la temperatura visualizzata sullo schermo, premere il tasto Up/Down. La temperatura può essere impostata tra 16 °C e 32 °C.
- Premere ripetutamente il tasto SPEED fino a quando non si illumina l'indicatore della velocità desiderata.
- Per regolare orizzontalmente la direzione del flusso d'aria, regolare manualmente la lamella interna della ventola.

**NOTA:** L'impianto si spegne quando la temperatura ambiente è inferiore alla temperatura selezionata.

#### 2. Aerare la stanza

- Premere più volte il tasto MODE fino a quando il LED della modalità FAN si illumina.
- In modalità ventilazione, l'aria della stanza viene fatta circolare, ma non raffreddata.
- Premendo ripetutamente il tasto SPEED è possibile selezionare la velocità desiderata della ventola.

#### 3. Asciugare la stanza

- Premere il tasto MODE sul pannello di controllo o sul telecomando. Il LED della modalità DRY si accende. La velocità della ventola non può essere regolata. L'utente deve collegare il tubo flessibile all'uscita di scarico nella parte inferiore dell'apparecchio.

**NOTA:** In questa modalità, la velocità della ventola viene impostata su una velocità bassa e non può essere regolata.

#### 4. Modalità Sleep (solo con telecomando)

- La modalità risparmio energetico e standby può essere attivata durante il funzionamento in raffreddamento.
- In modalità raffreddamento: Dopo 1 ora la temperatura preimpostata viene aumentata di 1 °C, un'ora dopo viene aumentata nuovamente di 1 °C.

#### IMPOSTAZIONE DEL TIMER (1 ora-24 ore)

Il timer può essere utilizzato in due modi diversi:

Per spegnere (Quando l'apparecchio è acceso)	➔	Premere il tasto Timer per attivare la funzione timer.	➔	Premere ripetutamente Up/Down per impostare il ritardo fino al tempo di spegnimento.
Per accendere (Quando l'apparecchio è spento)	➔	Premere il tasto Timer per attivare la funzione timer.	➔	Premere ripetutamente Up/Down per impostare il ritardo fino al tempo di accensione.
Annulla timer	➔	Premere ripetutamente Up/Down fino a quando il LED indica "00". Nota: premendo il tasto POWER si interrompe anche l'impostazione del timer.		

#### SBRINAMENTO AUTOMATICO

A basse temperature ambiente, durante il funzionamento può formarsi del ghiaccio sull'evaporatore. L'apparecchio avvia automaticamente lo sbrinamento e il LED POWER lampeggia. A seconda delle condizioni ambientali, questa operazione può durare fino a 30 minuti.

#### CONTROLLO TRAMITE L'APP TUYA

Il dispositivo può essere controllato tramite l'app Tuya Smart life, Alexa o Google Home.

L'utilizzo è soggetto a un accordo di licenza separato con lo sviluppatore. Ciò richiede un dispositivo in grado di eseguire l'app e che supporti Bluetooth 4.0, nonché una connessione Internet tramite Wi-Fi a 2,4 GHz o 5 GHz o tramite dati mobili. Per verificare la compatibilità dell'app, cercare "TUYA" nell'App Store iOS o nel Google Play Store. Potrebbero essere applicate le tariffe standard per i servizi dati e di messaggistica.

Il marchio denominativo Bluetooth® e i loghi sono marchi registrati di Bluetooth SIG, Inc. e qualsiasi utilizzo di tali marchi da parte di DEUBA è soggetto a un accordo di licenza.

#### **Preparazione:**

- Scarica l'app Tuya Smart life dallo store o scansiona il codice QR corrispondente per accedere direttamente al download.



- Tenete a portata di mano la password Wi-Fi.
- Lo smartphone/tablet e il climatizzatore devono trovarsi nel raggio d'azione della rete WLAN utilizzata.
- Avviare l'app e registrarsi.



In caso di problemi con l'installazione, scansiona il seguente codice QR per accedere alla guida dettagliata all'installazione.

#### Accoppiamenti:

- Collegare la spina di alimentazione del climatizzatore alla presa di corrente.
- Premere il tasto timer per più di 5 secondi per eseguire un reset della funzione Wi-Fi del climatizzatore e collegare l'apparecchio alla rete locale.
- Avviare l'app.
- Selezionare "Aggiungi apparecchio".
- Selezionare "Manuale" - "Grandi elettrodomestici" - "Condizionatore d'aria" e confermare.
- Durante il processo di accoppiamento, il display lampeggia velocemente o lentamente a seconda della versione dell'app.
- Inserire la password Wi-Fi.
- Seguire la richiesta di modificare la rete su "Smart Life"; l'app aggiungerà automaticamente il dispositivo e collegherà il climatizzatore alla rete domestica.

**Disaccoppiamento:** (Se desiderate utilizzare il climatizzatore con un'altra rete WLAN.)

- Cancellare il climatizzatore dall'elenco nell'app.
- Premere il tasto Timer per più di 5 secondi per eseguire un reset del climatizzatore.
- Scollegare la spina di alimentazione.

#### Se l'accoppiamento non funziona:

- Assicurarsi che la rete WLAN funzioni nella banda 2,5 GHz.
- Scollegare il climatizzatore dalla presa di corrente.
- Attendere 30 secondi.
- Ricollegare la spina di alimentazione.
- Premere il tasto timer per più di 5 secondi per eseguire un reset del climatizzatore.
- Ricollegare il climatizzatore come descritto nella fase di accoppiamento.

### 6.3 PROTEZIONE DA SOVRACCARICO

In caso di interruzione di corrente, per proteggere il compressore è previsto un ritardo di 3 minuti prima del riavvio del compressore.

### 6.4 DRENAGGIO

#### SISTEMA DI EVAPORAZIONE AUTOMATICO

Il sistema di evaporazione automatico utilizza l'acqua di condensa raccolta per raffreddare i serpentine del condensatore, garantendo prestazioni più efficienti. Non è necessario svuotare l'apparecchio durante il funzionamento in modalità raffreddamento. L'acqua di condensa evapora nel condensatore e viene scaricata attraverso il tubo di scarico dell'aria.

In caso di umidità molto elevata o in modalità di deumidificazione, è necessario collegare il tubo di scarico dell'acqua di condensa e convogliarlo in un contenitore adeguato.

L'apparecchio è dotato di un sistema di monitoraggio dell'acqua di condensa. Quando la vaschetta di raccolta interna è piena, l'apparecchio si spegne. In questo caso è necessario scaricare l'acqua di condensa.

- Spegnere l'apparecchio.
- Rimuovere il tappo di tenuta dello scarico della condensa o dello scarico superiore e conservarlo.
- Collegare correttamente il tubo di scarico e assicurarsi che non sia piegato e che non presenti ostacoli.
- Posizionare l'uscita del tubo sopra uno scarico o un secchio e assicurarsi che l'acqua possa defluire liberamente dall'apparecchio.
- L'estremità del tubo non deve essere immersa nell'acqua.



Rimuovere il cappuccio di tenuta in gomma



Tubo flessibile per scarico continuo

Per evitare fuoriuscite d'acqua:

- Poiché la depressione della vaschetta di scarico per la condensa è elevata, posizionare il tubo di scarico verso il basso, in direzione del pavimento. L'inclinazione deve superare i 20 gradi.
- Allineare il tubo in modo che sia dritto per evitare la formazione di un sifone.

## 7.0 ISTRUZIONI PER LA MANUTENZIONE E LA CURA

**Prima di eseguire lavori di manutenzione o controlli, spegnere sempre l'apparecchio e scollegare la spina dalla presa di corrente.**

Controllare che tutte le parti non presentino segni di usura. Se si riscontrano difetti, non continuare a utilizzare il prodotto. Far sostituire le parti solo da un tecnico specializzato con ricambi originali, secondo le indicazioni del produttore. Una cura e una manutenzione inadeguate possono danneggiare l'apparecchio. Possono verificarsi situazioni pericolose. Per motivi di sicurezza elettrica, l'apparecchio non deve essere trattato con liquidi né immerso in essi. Una manutenzione regolare contribuisce alla sicurezza del prodotto e ne aumenta la durata.

### PULIZIA DEL FILTRO DELL'ARIA (ogni due settimane)

La polvere si deposita sul filtro e limita la circolazione dell'aria. La circolazione dell'aria limitata riduce l'efficienza del sistema e, in caso di intasamento, può causare danni all'impianto.

Il filtro dell'aria deve essere pulito regolarmente. Il filtro dell'aria può essere rimosso per facilitarne la pulizia. Non utilizzare l'apparecchio senza filtro dell'aria, poiché ciò potrebbe causare l'intasamento dell'evaporatore.

- Spegnete l'apparecchio.
- Scollegate la spina dalla presa di corrente.
- Rimuovete il filtro dall'apparecchio.
- Utilizzare un aspirapolvere per aspirare la polvere dal filtro.

- Capovolgere il filtro e sciacquarlo sotto l'acqua corrente. Far scorrere l'acqua attraverso il filtro nella direzione opposta al flusso d'aria. Mettere da parte il filtro e lasciarlo asciugare completamente all'aria prima di rimontarlo.

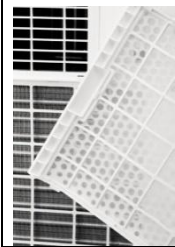
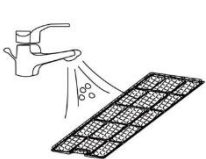
	<p><b>bb. 1.</b> Spegner l'apparecchio e rimuovere i due filtri dell'aria.</p>		<p><b>bb.. 2.</b> Sciacquare il filtro dell'aria sotto l'acqua corrente.</p>
<p><b>ATTENZIONE!</b> Non toccare la superficie dell'evaporatore a mani nude, poiché ciò potrebbe causare danni alle lamelle e lesioni personali.</p>			

## PULIZIA DELL'ALLOGGIAMENTO

Pulire l'alloggiamento con un panno morbido e umido. Non utilizzare detergenti aggressivi o abrasivi, poiché potrebbero danneggiare l'apparecchio.

### **7.1 CONSERVAZIONE**

Conservazione a lungo termine - Se l'apparecchio non viene utilizzato per un periodo prolungato, è consigliabile pulirlo e asciugarlo completamente. Conservare l'apparecchio seguendo questi passaggi:

- Scollegare la spina dalla presa di corrente. Rimuovere il tubo di scarico dell'aria e il ricambio per finestre fornito con l'apparecchio.
- Svuotare l'acqua residua dall'apparecchio.
- Pulire il filtro e lasciarlo asciugare completamente.
- Reinserire il filtro.
- Durante lo stoccaggio, l'apparecchio deve essere tenuto in posizione verticale.
- Conservare la macchina in un ambiente ventilato, asciutto, non corrosivo e in un luogo sicuro al chiuso.

**ATTENZIONE!** L'evaporatore all'interno dell'impianto deve essere asciugato prima dell'imballaggio per evitare danni ai componenti e agli stampi. Scollegare l'apparecchio dalla rete elettrica e lasciarlo asciugare per diversi giorni in un luogo asciutto e aperto. Un altro modo per asciugare l'impianto consiste nell'accendere la macchina, impostarla su una modalità di ventilazione a bassa velocità e mantenerla in questo stato fino a quando il tubo di scarico non si asciuga, in modo da mantenere l'interno dell'alloggiamento asciutto e prevenire la formazione di muffa.

## 7.2 TRASPORTO

1. Prima della messa in funzione, lasciare riposare il dispositivo in posizione verticale per ALMENO 12 ORE! Ciò protegge il compressore, ne prolunga notevolmente la durata e impedisce una perdita di potenza di raffreddamento.
2. Il climatizzatore deve essere sempre posizionato con PARTICOLARE ATTENZIONE sul pavimento! In caso contrario, potrebbero verificarsi crepe nella piastra di base e nella vaschetta di raccolta della condensa, con conseguente gocciolamento di acqua di condensa sul pavimento.

Non ci assumiamo alcuna responsabilità per danni causati da un uso improprio!

## 8.0 RISOLUZIONE DEGLI ERRORI

Problema		possibile causa	Soluzione
Il dispositivo non funziona		Verificare che l'alimentazione elettrica sia collegata correttamente.	Inserire correttamente il cavo di alimentazione nella presa a muro.
		L'indicatore del livello dell'acqua è acceso?	Svuotare la vasca di raccolta.
		Controllare la temperatura ambiente	La temperatura di esercizio è compresa tra 5 e 35 °C.
Il dispositivo funziona a potenza limitata		Controllare lo stato di pulizia del filtro dell'aria	Pulire il filtro dell'aria se necessario
		Controllare se il condotto di ventilazione è ostruito.	Eliminare l'ostacolo
		Controllare che la porta della camera o la finestra siano aperte.	Tenere porte e finestre chiuse
		Verificare che sia stata selezionata la modalità di funzionamento desiderata e che la temperatura sia impostata correttamente.	Impostare la modalità e la temperatura sul valore nominale corretto secondo il manuale.
		Il tubo di scarico è stato staccato	Assicurarsi che il tubo di scarico sia fissato saldamente.
perdita d'acqua		Durante lo spostamento dell'impianto può verificarsi un traboccamento.	Svuotare il serbatoio dell'acqua prima del trasporto.
		Verificare che il tubo di scarico non sia piegato o attorcigliato.	Allineare il tubo in modo che sia dritto.
Inquinamento acustico eccessivo		Verificare che l'impianto sia installato correttamente.	Posizionare l'apparecchio su una superficie orizzontale e stabile.
		Verificare la presenza di parti allentate o vibranti.	Fissare e fissare le parti
		I rumori sembrano quelli dell'acqua che scorre	I rumori sono causati dal flusso del refrigerante. È normale.
Codici di errore	E0	Errore di trasmissione tra PCB principale e PCB display.	Controllare o sostituire il collegamento (solo da parte di personale specializzato)

	E1	Difetti del sensore della temperatura ambiente	Pulire o sostituire il sensore di temperatura (solo da parte di personale specializzato)
	E2	Malfunzionamenti del sensore della temperatura della bobina	Controllare o sostituire il collegamento. Pulire o sostituire il sensore di temperatura (solo da parte di personale specializzato).
	Ft	Warnung bei hohem Kondenswasserstand	Svuotare la vaschetta di raccolta rimuovendo il tappo di gomma.

## 9.0 DATI TECNICI

Modello	MZKA7000	MZKA2600
Potenza di raffreddamento	2,05 kW	2,64 kW
Potenza di deumidificazione	19,2 l/24h	24 l/24h
Temperatura ambiente consentita	16-35 °C	16-35 °C
Intervallo di regolazione della temperatura	16-32 °C	16-32 °C
Portata d'aria max.	290 m <sup>3</sup> /h	320 m <sup>3</sup> /h
Alimentazione elettrica	220-240 V/50 Hz	220-240 V/50 Hz
Corrente nominale	3,5 A	4,5 A
Potenza assorbita in modalità raffreddamento	780 W	1005 W
Livello di pressione rapida max.	≤ 65 dB(A)	≤ 65 dB(A)
Refrigerante	R290	R290
Quantità massima di refrigerante	130 g	170 g
Dimensioni LxPxA	38 x 35,6 x 87,5 cm	38 x 35,6 x 87,5 cm
Peso	20,0 kg	22,5 kg
Batterie telecomando	2xAAA non incluse nella confezione	2xAAA non incluse nella confezione
Dimensioni minime della stanza	>7 m <sup>2</sup>	>9 m <sup>2</sup>

## 10.0 SMALTIMENTO

Al termine della lunga durata di vita del vostro articolo, vi preghiamo di smaltire le preziose materie prime in modo adeguato, in modo che possano essere riciclate correttamente. Se non siete sicuri di come procedere, le aziende di smaltimento locali o i centri di riciclaggio saranno lieti di aiutarvi.



## **SMALTIMENTO CORRETTO DI QUESTO APPARECCHIO**

**Non smaltire mai gli apparecchi elettrici insieme ai rifiuti domestici!**

L'apparecchio è soggetto alla direttiva 2012/19/UE.

Ciò significa che al termine del suo ciclo di vita l'apparecchio non deve essere smaltito con i rifiuti domestici normali, ma deve essere consegnato a centri di raccolta appositamente attrezzati, centri di riciclaggio o aziende di smaltimento.

Questo smaltimento è gratuito. Proteggete l'ambiente e smaltite i rifiuti in modo corretto.

Prima della restituzione, rimuovete le batterie o gli accumulatori che non sono racchiusi nell'apparecchio usato, nonché le lampadine che possono essere rimosse senza danneggiarle, e consegnatele a una raccolta separata.



## **BATTERIE**

**Le batterie non devono essere smaltite con i rifiuti domestici!**

In qualità di utenti finali, siete tenuti per legge a restituire le batterie usate. Dopo l'uso, potete restituire le batterie gratuitamente a noi o ai punti di raccolta previsti a tale scopo (ad es. nei centri di raccolta comunali o nei negozi).

Potete anche rispedirci le batterie. Vi rimborseremo le spese di spedizione per la restituzione delle batterie usate.

**I simboli riportati sulle batterie hanno il seguente significato:**

Pb = la batteria contiene più dello 0,004% in peso di piombo

Cd = la batteria contiene più dello 0,002% in peso di cadmio

Hg = la batteria contiene più dello 0,0005% in peso di mercurio.

# INSTRUCCIONES

## Estimados clientes:

gracias por decidirse a comprar nuestro producto. Al elegir uno de nuestros productos de marca, han tomado una buena decisión. Con el fin de cumplir con los altos estándares de calidad, nuestros artículos se someten a controles periódicos y siempre cumplen con los estrictos requisitos de la Unión Europea.

## ÍNDICE

1.0 SÍMBOLOS.....	73
2.0 INDICACIONES DE SEGURIDAD .....	76
2.1 INDICACIONES DE SEGURIDAD RELATIVAS AL USO DEL PRODUCTO.....	76
2.2 INDICACIONES PARA LA SEGURIDAD ELÉCTRICA.....	76
2.3 INSTRUCCIONES DE SEGURIDAD ESPECÍFICAS PARA LAS BATERÍAS .....	76
2.4 SEGURIDAD PERSONAL .....	77
2.5 INSTRUCCIONES DE SEGURIDAD ESPECÍFICAS PARA LOS REFRIGERANTES .....	77
3.0 USO PREVISTO .....	77
4.0 INSTRUCCIONES DE DESEMBALAJE .....	78
4.1 IMAGEN DEL PRODUCTO.....	78
4.2 LISTA DE PIEZAS.....	79
4.3 CARACTERÍSTICAS .....	79
5.0 PUESTA EN MARCHA.....	80
5.1 SELECCIÓN DEL LUGAR .....	80
5.2 CONECTAR EL TUBO DE DESAGÜE .....	80
6.0 MANTENIMIENTO .....	81
6.1 PANEL DE CONTROL Y PANTALLA.....	82
6.2 AJUSTES.....	82
6.3 PROTECCIÓN CONTRA SOBRECARGA.....	85
6.4 DRENAJE.....	85
7.0 INSTRUCCIONES DE MANTENIMIENTO Y CUIDADO .....	86
7.1 ALMACENAMIENTO .....	86
7.2 TRANSPORTE.....	87
8.0 SOLUCIÓN DE PROBLEMAS.....	87
9.0 DATOS TÉCNICOS.....	88
10.0 ELIMINACIÓN .....	88

## 1.0 SÍMBOLOS



# LEA EL MANUAL DE INSTRUCCIONES. NOTAS IMPORTANTES. ¡GUÁRDELO PARA FUTURAS CONSULTAS!

Lea el manual completo y detenidamente antes de utilizar el producto por primera vez. Guarde este manual para futuras consultas. Si algún día decide regalar el producto, asegúrese de entregar también este manual.



## ¡ATENCIÓN! ¡PELIGRO POTENCIAL!

Siga las instrucciones de seguridad y montaje para evitar el riesgo de lesiones o daños en el producto.



## PELIGRO DE ASFIXIA!

¡Mantenga las piezas pequeñas y el material de embalaje fuera del alcance de los niños!



## CAMBIO DE PRODUCTO

¡Nunca realice modificaciones en el producto! Las modificaciones anulan la garantía y el producto puede volverse inseguro o, en el peor de los casos, incluso peligroso.



## DECLARACIÓN DE CONFORMIDAD

Este producto cumple los requisitos de las directivas europeas y nacionales vigentes. Las declaraciones y documentos correspondientes se encuentran archivados por el fabricante.



## DISPOSITIVO DE CLASE DE PROTECCIÓN II (DOBLE AISLAMIENTO)

No se requiere contacto de protección.



## ¡ATENCIÓN!

El producto no es un juguete y no debe estar al alcance de los niños.



## ¡ADVERTENCIA DE TENSIÓN ELÉCTRICA!

Debido a la tensión eléctrica, existe peligro para la vida y la salud.



## ¡ATENCIÓN!

Este aparato utiliza un refrigerante inflamable (R290). Si este refrigerante se escapa y entra en contacto con fuego o elementos calefactores, forma gases de escape peligrosos y existe riesgo de incendio.

¡Peligro: refrigerante natural propano (R290)!

H220: gas extremadamente inflamable.

H280: contiene gas a presión; puede explotar si se calienta.

P210: manténgase alejado del calor, superficies calientes, chispas, llamas abiertas y otras fuentes de ignición. No fumar.

P377: Incendio por escape de gas: no extinguir hasta que la fuga pueda eliminarse sin peligro.

P410+P403: Almacenar en un lugar bien ventilado, protegido de la luz solar.



## ¡ATENCIÓN!

No utilice productos para acelerar el proceso de descongelación ni para limpiar.



## ¡ATENCIÓN!

Toda persona que trabaje en un sistema de refrigerante debe estar en posesión de un certificado válido expedido por una organización de certificación acreditada por la industria que autorice su competencia para manipular refrigerantes de forma segura, de conformidad con una especificación de certificación reconocida por la industria.



## ¡ATENCIÓN!

Los trabajos de mantenimiento solo deben realizarse de acuerdo con las recomendaciones del fabricante del equipo. Los trabajos de mantenimiento y reparación que requieran la participación de otros especialistas deben realizarse bajo la supervisión de la persona responsable del uso de refrigerantes inflamables.

## INDICACIONES EN EL DISPOSITIVO

No retire las marcas de seguridad del dispositivo. Mantenga las marcas de seguridad, las pegatinas y las etiquetas en un estado legible.

¡ATENCIÓN! El aparato debe instalarse, utilizarse y almacenarse en una sala con la superficie adecuada. Véanse los datos técnicos al respecto.

Modelo MZKA2000

Modelo MZKA2600

### WARNING • WARNUNG • ATTENTION

- DE** Das Gerät muss in einem Raum mit einer Grundfläche größer als 7 m<sup>2</sup> aufgestellt, betrieben und gelagert werden.
- EN** Appliance shall be installed, operated and stored in a room with floor area larger than 7 m<sup>2</sup>.
- FR** L'appareil doit être installé, utilisé et entreposé dans une pièce avec une surface supérieure à 7 m<sup>2</sup>.



### WARNING • WARNUNG • ATTENTION

- DE** Das Gerät muss in einem Raum mit einer Grundfläche größer als 9 m<sup>2</sup> aufgestellt, betrieben und gelagert werden.
- EN** Appliance shall be installed, operated and stored in a room with floor area larger than 9 m<sup>2</sup>.
- FR** L'appareil doit être installé, utilisé et entreposé dans une pièce avec une surface supérieure à 9 m<sup>2</sup>.



Reproducción textual:

### ADVERTENCIA

El aparato debe instalarse, utilizarse y conservarse en un local con una superficie superior a 7 m<sup>2</sup> / 9 m<sup>2</sup>.

### !!! Achtung !!!

1. Vor Inbetriebnahme **MIND. 12 STUNDEN** aufrecht und still stehen lassen! Das schützt den Kompressor, verlängert die Lebensdauer erheblich und verhindert so einen Verlust der Kühlleistung.
2. Das Klimagerät muss immer **BESONDERS VORSICHTIG** auf den Boden gestellt werden! Ansonsten können Mikrorisse in der Bodenplatte und der Kondensatwanne entstehen, was dazu führt, dass Kondenswasser auf den Boden tropft.

Für Schäden, die durch unsachgemäßen Gebrauch entstehen, übernehmen wir **KEINE GEWÄHRLEISTUNG!**

Reproducción textual:

### !!! Attenzione !!!

1. Antes de ponerlo en funcionamiento, deje reposar el dispositivo en posición vertical e inmóvil durante **AL MENOS 12 HORAS**. Esto protege el compresor, prolonga considerablemente su vida útil y evita la pérdida de potencia de refrigeración.
2. El aire acondicionado debe colocarse siempre con **ESPECIAL CUIDADO** sobre el suelo. De lo contrario, podrían producirse microfisuras en la placa base y en la bandeja de recogida de condensación, lo que provocaría el goteo de agua de condensación sobre el suelo.

¡No asumimos NINGUNA RESPONSABILIDAD por los daños causados por un uso inadecuado!

## 2.0 INDICACIONES DE SEGURIDAD

### 2.1 INDICACIONES DE SEGURIDAD RELATIVAS AL USO DEL PRODUCTO

- ¡ATENCIÓN! Lea con atención todas las indicaciones de seguridad e instrucciones.
- En caso de producirse daños en el producto, contacte con el servicio de atención al cliente de Deuba. Realizar trabajos no autorizados en el producto anula la garantía.

### 2.2 INDICACIONES PARA LA SEGURIDAD ELÉCTRICA

- Antes de poner el producto en funcionamiento, compruebe que la alimentación energética sea acorde a la establecida en la placa de identificación.
- Asegúrese de desconectar el producto de la corriente eléctrica antes de manipularlo.
- Asegúrese de que no pueda entrar agua en el producto. No sumerja el producto en agua u otros líquidos. No lo esponga a la lluvia.
- No utilice el producto si el enchufe, el cable de alimentación o cualquier otra parte presenta daños o defectos.
- No utilice el producto si se ha caído previamente.
- No tire del cable de alimentación para quitar el enchufe de la toma de corriente.
- No enchufe ni desenchufe el producto con las manos mojadas.
- Los niños a partir de los 8 años y las personas que presentan una disminución en sus facultades físicas, sensoriales o mentales, o no poseen la experiencia o los conocimientos suficientes pueden utilizar el producto bajo supervisión o si han recibido instrucciones sobre su uso seguro y comprenden los peligros resultantes. Este producto no es un juguete. La limpieza y el mantenimiento a cargo del usuario no podrán ser realizados por niños sin supervisión.
- No utilice productos electrónicos en atmósferas potencialmente explosivas, por ejemplo, en presencia de líquidos, gases o polvos inflamables.
- No utilice el producto en combinación con un temporizador independiente, un sistema de control remoto independiente o cualquier otro dispositivo que pueda encender el producto de forma automática.
- Mantenga a los niños y otras personas lejos del producto durante su uso. Las distracciones pueden provocar la pérdida de control.
- Los enchufes de los productos eléctricos deben ser compatibles con la toma de corriente. Nunca cambie el enchufe.
- Utilice el cable del producto solo para su fin previsto. No lo use nunca para transportar, arrastrar o desconectar el equipo eléctrico. Manténgalo alejado de objetos a altas temperaturas, aceites, bordes afilados o piezas móviles. Los cables dañados o enredados aumentan el peligro de una descarga eléctrica.
- En caso de que sea absolutamente necesario el uso de un artículo eléctrico en un lugar húmedo, utilice un dispositivo de corriente residual para la protección personal.
- Asegúrese de que el producto no tenga fallos o daños. Si estuviera dañado, solicite a un especialista su reparación antes de volver a usarlo.

### 2.3 INSTRUCCIONES DE SEGURIDAD ESPECÍFICAS PARA LAS BATERÍAS

- No intente nunca recargar baterías no recargables, cortocircuitarlas y/o abrirlas.
- No arroje nunca las baterías al fuego o al agua.

- No exponga las baterías a esfuerzos mecánicos.
- Preste atención a la polaridad (+/-) al insertar las baterías.
- En caso de fuga de las baterías, retírelas inmediatamente del aparato para evitar daños.
- Evite el contacto con la piel, los ojos y las mucosas. Si entra en contacto con ácido de batería, enjuague inmediatamente las zonas afectadas con agua clara y consulte a un médico sin demora.
- Utilice únicamente baterías del mismo tipo. No mezcle baterías viejas con nuevas.
- Evite condiciones extremas y temperaturas elevadas que puedan afectar a las baterías, por ejemplo radiadores o luz solar directa.

## 2.4 SEGURIDAD PERSONAL

- Manténgase siempre alerta y preste atención a sus acciones cuando utilice un aparato eléctrico. No utilice aparatos eléctricos si está cansado o bajo los efectos de drogas, alcohol o medicamentos.

## 2.5 INSTRUCCIONES DE SEGURIDAD ESPECÍFICAS PARA LOS REFRIGERANTES

- El circuito del refrigerante está sellado. El mantenimiento solo debe ser realizado por un técnico cualificado.
- El refrigerante no debe liberarse a la atmósfera.
- El R-290 (propano) es inflamable y más pesado que el aire. Se acumula primero cerca del suelo, pero puede ser desplazado por ventiladores.
- El gas propano utilizado en el aparato es inodoro. Al no tener olor, el gas puede escaparse sin ser detectado.
- Si se detecta una fuga, evacúe inmediatamente a todas las personas del área, ventile la habitación y contacte con el departamento de bomberos para informarles de la fuga de gas propano.
- No permita que nadie regrese a la habitación hasta que un técnico cualificado haya llegado y confirmado que es seguro hacerlo.
- No utilice llamas abiertas, cigarrillos u otras posibles fuentes de ignición dentro o cerca del aparato.
- Los componentes utilizados están diseñados para gas propano y solo deben reemplazarse por piezas de repuesto idénticas.

**EL INCUMPLIMIENTO DE ESTA ADVERTENCIA PUEDE PROVOCAR EXPLOSIONES, MUERTE, LESIONES Y DAÑOS MATERIALES.**

## 3.0 USO PREVISTO

El aparato está destinado exclusivamente a refrigerar, ventilar y deshumidificar el aire interior de habitaciones, respetando las especificaciones técnicas. Se trata de un sistema autónomo que no requiere una instalación permanente. Utilice el aparato solo en habitaciones con una superficie superior a 7 m<sup>2</sup> o 9 m<sup>2</sup>. No se suba al aparato ni se siente sobre él. Utilice el producto solo para el fin previsto. El fabricante no se hace responsable de los daños causados por un uso no conforme con el uso previsto. Cualquier modificación del producto puede afectar negativamente a la seguridad, causar peligros y anular la garantía.

Solo para uso doméstico y no para uso comercial.

#### 4.0 INSTRUCCIONES DE DESEMBALAJE

Abra la caja y saque el producto. Una vez desembalado, compruebe que el producto esté completo y no presente daños. No se aceptarán reclamaciones posteriores.

#### 4.1 IMAGEN DEL PRODUCTO



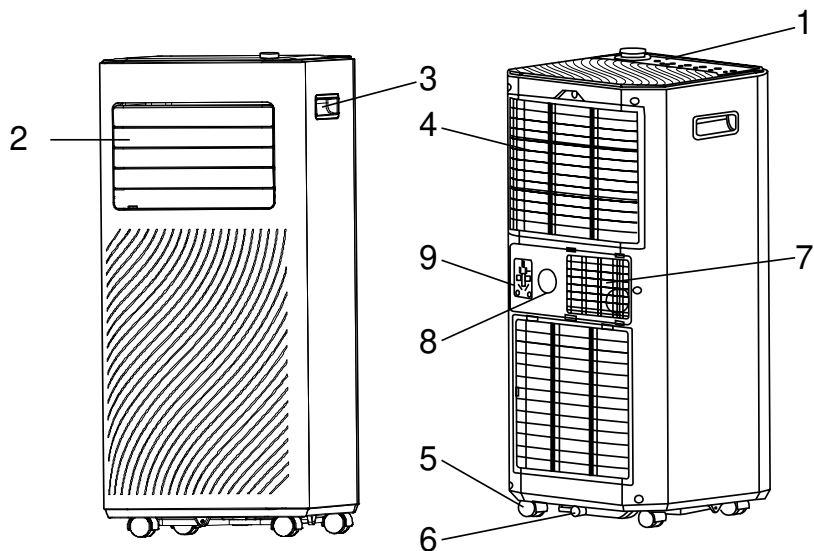





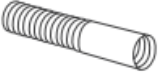

NOTA: Representación esquemática del aparato.

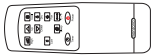

	NO.
Panel de control	1
Salida de aire con persiana regulable	2
Asa	3
Entrada de aire con filtro de aire	4

	NO.
Ruedas giratorias	5
Drenaje de condensación	6
Salida de aire	7
Drenaje superior	8
Soporte para enchufe	9

## 4.2 LISTA DE PIEZAS

1	Manguera de salida de aire	
2	Conector de manguera	
3	Adaptador para el juego de ventanas	
4	Mando a distancia	
5	Kit para ventanas (solo apto para ventanas correderas)	
6	Manguera de drenaje de condensado	
7	Tejido para sellado de ventanas (solo MZKA2600)	
8	Velcro (cinta adhesiva) (solo MZKA2600)	
9	Tornillo de cabeza de martillo	
10	tuerca de mariposa	
11	arandela	
12	Instrucciones de montaje	

## 4.3 CARACTERÍSTICAS

1. Potente y compacto, con funciones de refrigeración, deshumidificación y ventilación.
2. Ajuste y visualización de la temperatura
3. Pantalla digital LED
4. Control electrónico con temporizador integrado, modo de ahorro de energía

5. Evaporación automática del agua condensada para una mayor eficiencia
6. Apagado automático cuando el depósito de condensación está lleno
7. Reinicio automático en caso de corte de corriente
8. Función de descongelación automática a bajas temperaturas ambiente.
9. Mando a distancia
10. Ventilador de 2 velocidades
11. Ruedas giratorias para facilitar la movilidad
12. Control mediante la aplicación «Smart Life»

## 5.0 PUESTA EN MARCHA

### 5.1 SELECCIÓN DEL LUGAR

Si la unidad ha sido inclinada más de 45°, déjela en posición vertical durante al menos 12 horas antes de ponerla en funcionamiento.

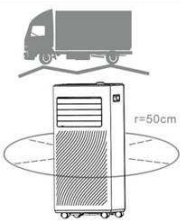

- Coloque el dispositivo sobre una superficie sólida y nivelada, asegurando un espacio libre de al menos 50 cm alrededor de la unidad para permitir una buena circulación del aire.
- No coloque el dispositivo cerca de paredes, cortinas u otros objetos que puedan bloquear la entrada o salida de aire. Asegúrese de que la entrada y salida de aire permanezcan libres de obstáculos.
- La unidad nunca debe instalarse en lugares donde pueda estar expuesta a:
  - Fuentes de calor, como radiadores, acumuladores de calor, estufas u otros productos que generen calor
  - Luz solar directa
  - Vibraciones o golpes mecánicos
  - Polvo excesivo
  - Ventilación insuficiente, por ejemplo dentro de un armario o estantería
  - Superficie irregular

**¡ATENCIÓN!** La unidad debe instalarse en habitaciones que correspondan al tamaño de habitación especificado; consulte los datos técnicos para referencia. La unidad no debe instalarse en lugares donde pueda escapar gas inflamable.

### 5.2 CONECTAR EL TUBO DE DESAGÜE

El aire acondicionado debe ventilarse al exterior para que el aire de salida que sale del aparato y contiene calor residual y humedad pueda salir de la habitación. No sustituya ni alargue el tubo de salida de aire, ya que esto podría dañar el aparato.

**Paso 1:** Conecte el conector de manguera a un extremo de la manguera de escape.

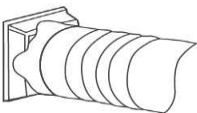

**Paso 2:** Conecte el adaptador para el juego de ventanas al otro extremo de la manguera de escape.

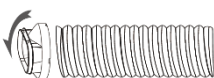

**Paso 3:** Ajuste el kit de ventana regulable a la longitud de su ventana. Para ello, introduzca el tornillo de cabeza de martillo en la ranura del kit de ventana y fije el segundo elemento del kit de ventana con la tuerca y la arandela a través del orificio perforado. Conecte el tubo de escape al kit de ventana.

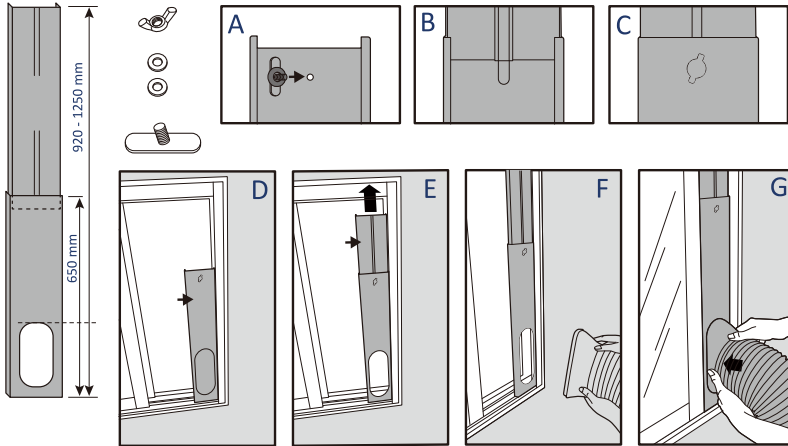

**Paso 4:** Cierre la ventana para fijar el kit de ventana en su sitio. El kit de ventana debe quedar bien sujeto en su sitio. Si es necesario, fije el kit de ventana adicionalmente. Se recomienda sellar el espacio entre el adaptador y los laterales de la ventana para obtener la máxima eficacia.

**Paso 5:** Conecte el conector de manguera a la salida de aire del aparato.

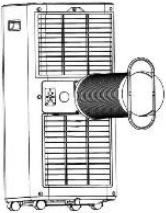

**Paso 6:** Ajuste la longitud del tubo flexible de salida de aire y evite que se doble.



**Paso 7:** Alinee las rejillas de ventilación con la salida de aire y, a continuación, encienda el aparato.

## 6.0 MANTENIMIENTO

**NOTA:** Retire la lámina protectora de la pantalla antes de utilizarlo.

## 6.1 PANEL DE CONTROL Y PANTALLA

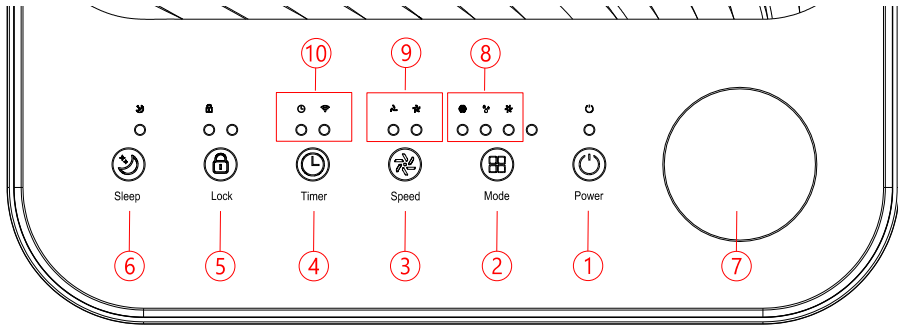

1	POTENCIA	Pulse este botón para encender o apagar el dispositivo.
2	MODO	Pulse el botón Modo para cambiar el modo de funcionamiento entre ventilador, refrigeración y deshumidificación.
3	VELOCIDAD	Pulse el botón para cambiar la velocidad del ventilador entre ALTA y BAJA.
4	TEMPORIZADOR	Establece una hora a la que el dispositivo se encienda o apague automáticamente. Mantén pulsado este botón durante 5 segundos para iniciar la configuración de la red WiFi. (solo MZKA2600)
5	BLOQUEO	Pulse el botón para activar o desactivar la función de control parental.
6	SUEÑO	Pulse este botón para activar o desactivar el modo SLEEP.
7	MANDO GIRATORIO	Gire el botón hacia la izquierda y hacia la derecha para ajustar la temperatura (16 °C~32 °C) o el temporizador.
8	Indicador MODO	Representación del modo de funcionamiento: refrigeración, deshumidificación, ventilación.
9	FAN SPEED (Velocidad del ventilador)	Indica la velocidad alta y baja del ventilador.
10	Indicador MODO	Representación del modo de funcionamiento: TIMER, WIFI (solo MZKA2600)

## 6.2 AJUSTES

### ENCENDIDO Y APAGADO

- Para encender el aparato, pulse el botón POWER.
- En la configuración estándar, el aparato funciona en modo FAN.
- Seleccione el modo de funcionamiento deseado con el botón MODE.
- Para apagar el aparato, pulse de nuevo POWER.

**NOTA:** El ventilador sigue girando durante unos segundos después de apagar el aparato (dependiendo de las condiciones de funcionamiento y del entorno).

### MODOS DE FUNCIONAMIENTO

El aparato dispone de 3 modos de funcionamiento: refrigeración, secado y ventilación.

### 1. Enfriar la habitación

- Para bajar la temperatura de la habitación, selecciona el modo de refrigeración.
- Pulsa varias veces el botón MODE hasta que se encienda el LED del modo de funcionamiento COOL.
- Para ajustar la temperatura que se muestra en la pantalla, pulsa el botón Up/Down. La temperatura se puede ajustar entre 16 °C y 32 °C.
- Pulse repetidamente el botón SPEED hasta que se ilumine la velocidad deseada.
- Para controlar la dirección del flujo de aire horizontalmente, ajuste manualmente la persiana de ventilación interior.

**NOTA:** El sistema se apagará cuando la temperatura ambiente sea inferior a la temperatura seleccionada.

### 2. Ventilar la habitación.

- Pulse varias veces el botón MODE hasta que se encienda el LED del modo FAN.
- En el modo ventilación, el aire de la habitación circula, pero no se enfría.
- Pulse repetidamente el botón SPEED para seleccionar la velocidad deseada del ventilador.

### 3. Secar la habitación

- Pulse el botón MODE del panel de control o del mando a distancia. El LED del modo DRY se iluminará. No se puede ajustar la velocidad del ventilador. El usuario debe conectar la manguera a la salida de drenaje situada en la parte inferior del aparato.

**NOTA:** En este modo, la velocidad del ventilador se cambia a baja velocidad y no se puede ajustar.

### 4. Modo de suspensión (solo con mando a distancia)

- El modo de ahorro de energía y el modo de suspensión se pueden activar en el modo de refrigeración.
- **En modo refrigeración:** tras 1 hora, la temperatura preajustada se incrementa en 1 °C y, una hora más tarde, se incrementa de nuevo en 1 °C.

### AJUSTE DEL TEMPORIZADOR (1 hora-24 horas)

El temporizador puede funcionar de dos maneras diferentes:

Para apagar (Si el dispositivo está encendido)	→	Pulse el botón del temporizador para activar la función de temporizador.	→	Pulse repetidamente las teclas arriba/abajo para ajustar el retraso hasta el tiempo de desconexión.
Para encender (cuando el dispositivo está apagado)	→	Pulse el botón del temporizador para activar la función de temporizador.	→	Pulse repetidamente las teclas arriba/abajo para ajustar el retraso hasta el tiempo de encendido.
Cancelar temporizador	→	Pulse repetidamente Up/Down hasta que el LED muestre «00». Nota: Al pulsar el botón POWER también se finaliza el ajuste del temporizador.		

### DESCONGELACIÓN AUTOMÁTICA

A bajas temperaturas ambiente, puede formarse hielo en el evaporador durante el funcionamiento. El aparato comienza automáticamente con la descongelación y el LED POWER parpadea.

Dependiendo de las condiciones ambientales, este proceso puede durar hasta 30 minutos.

## CONTROL MEDIANTE LA APLICACIÓN TUYA

El dispositivo se puede controlar mediante la aplicación Tuya Smart life, a través de Alexa o Google Home.

El uso se realiza según un acuerdo de licencia independiente con el desarrollador. Esto requiere un dispositivo que pueda ejecutar la aplicación y sea compatible con Bluetooth 4.0, así como una conexión a Internet a través de WLAN de 2,4 GHz o 5 GHz o a través de datos móviles. Para saber si la aplicación es compatible, busque «TUYA» en la App Store de iOS o en Google Play Store. Pueden aplicarse las tarifas estándar para servicios de datos y mensajería.

La marca denominativa Bluetooth® y los logotipos son marcas registradas de Bluetooth SIG, Inc. y cualquier uso de estas marcas por parte de DEUBA se realiza bajo un acuerdo de licencia.

### Preparación:

- Descargue la aplicación Tuya Smart life desde la tienda o escanee el código QR correspondiente para acceder directamente a la descarga.



- Tenga a mano la contraseña de la red wifi.
- El smartphone/tableta y el aparato de aire acondicionado deben estar dentro del alcance de la red wifi utilizada.
- Inicie la aplicación y regístrese.



Si tiene problemas con la instalación, escanee el siguiente código QR para acceder a la guía de instalación detallada.

### Acoplamientos:

- Enchufe el aire acondicionado a la toma de corriente.
- Pulse el botón del temporizador durante más de 5 segundos para restablecer la función wifi del aire acondicionado y conectar el aparato a la red local.
- Inicie la aplicación.
- Seleccione «Añadir aparato».
- Seleccione «Manual» - «Electrodoméstico grande» - «Aire acondicionado» y confirme.
- Durante el proceso de emparejamiento, la pantalla parpadeará rápidamente o lentamente, dependiendo de la versión de la aplicación.
- Introduzca la contraseña de la red wifi.
- Siga las instrucciones para cambiar la red a «Smart Life». La aplicación añadirá automáticamente el dispositivo y conectará el aire acondicionado a la red doméstica.

**Desacoplar:** (Si desea utilizar el climatizador en otra red wifi).

- Elimine el climatizador de la lista de la aplicación.
- Pulse el botón del temporizador durante más de 5 segundos para reiniciar el climatizador.
- Desenchufe el cable de alimentación.

**Si el emparejamiento no funciona:**

- Asegúrese de que la red WLAN funcione en la banda de 2,5 GHz.

- Desenchufe el aire acondicionado.
- Espere 30 segundos.
- Vuelva a enchufar el aparato.
- Pulse el botón del temporizador durante más de 5 segundos para reiniciar el aire acondicionado.
- Vuelva a conectar el aire acondicionado tal y como se describe en el paso «Emparejamiento».

### 6.3 PROTECCIÓN CONTRA SOBRECARGA

En caso de corte de corriente, se ha previsto un retraso de 3 minutos hasta el reinicio del compresor para protegerlo.

### 6.4 DRENAJE

#### SISTEMA DE EVAPORACIÓN AUTÓNOMO

El sistema de evaporación automático utiliza el agua de condensación recogida para enfriar las serpentinas del condensador y lograr un rendimiento más eficiente. No es necesario vaciar el aparato en modo refrigeración. El agua de condensación se evapora en el condensador y se expulsa a través del tubo de salida de aire.

En caso de humedad muy elevada o en modo de secado, se debe conectar el tubo de agua de condensación y conducirlo a un recipiente adecuado.

El aparato está equipado con un sistema de control del agua de condensación. Cuando la bandeja colectoras interna está llena, el aparato se apaga. En este caso, se debe vaciar el agua de condensación.

- Apague el aparato.
- Retire la tapa de sellado del drenaje de condensado o del desagüe superior y guárdela.
- Conecte correctamente la manguera de drenaje y asegúrese de que no esté doblada y libre de obstáculos.
- Coloque la salida de la manguera sobre un desagüe o un cubo y asegúrese de que el agua pueda salir del aparato sin obstáculos.
- El extremo de la manguera no debe sumergirse en agua.

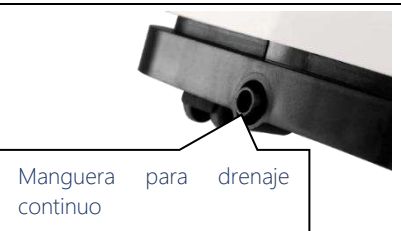

Para evitar derrames de agua:

- Dado que la presión negativa de la bandeja de drenaje para condensado es elevada, coloque la manguera de drenaje hacia abajo, en dirección al suelo. La inclinación debe ser superior a 20 grados.
- Alinee la manguera en línea recta para evitar que se forme un sifón.

## 7.0 INSTRUCCIONES DE MANTENIMIENTO Y CUIDADO

Antes de realizar trabajos de mantenimiento o medidas de control, desconecte siempre el aparato y desenchufe el cable de alimentación.

Compruebe que todas las piezas no presenten signos de desgaste. Si detecta algún defecto, deje de utilizar el producto. Sustituya las piezas únicamente por piezas de repuesto originales y por un especialista, de acuerdo con las especificaciones del fabricante. La falta de cuidado y mantenimiento puede dañar el aparato. Pueden producirse situaciones peligrosas. Por motivos de seguridad eléctrica, el aparato no debe entrar en contacto con líquidos ni sumergirse en ellos. Un mantenimiento regular contribuye a la seguridad del producto y aumenta su vida útil.

### LIMPIEZA DEL FILTRO DE AIRE (cada dos semanas)

El polvo se acumula en el filtro y limita la circulación del aire. La circulación limitada del aire reduce la eficiencia del sistema y, en caso de obstrucción, puede provocar daños en la instalación.

El filtro de aire debe limpiarse con regularidad. El filtro de aire se puede extraer para facilitar su limpieza. No utilice el aparato sin el filtro de aire, ya que de lo contrario el evaporador podría ensuciarse.

- Apague el aparato.
- Desenchufe el cable de alimentación.
- Retire el filtro del aparato.
- Utilice una aspiradora para aspirar el polvo del filtro.
- Dé la vuelta al filtro y enjuáguelo con agua corriente. Deje que el agua pase por el filtro en dirección contraria al flujo de aire. Deje el filtro a un lado y déjelo secar completamente al aire antes de volver a colocarlo.

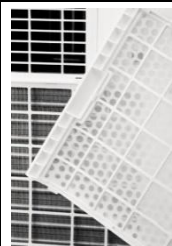

**Fig. 1.**  
Apague el aparato y retire los dos filtros de aire.

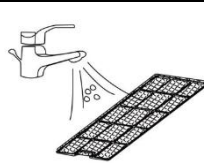

**Fig. 2.**  
Enjuague el filtro de aire con agua corriente.

**¡ATENCIÓN!** No toque la superficie del evaporador con las manos desnudas, ya que podría dañar las láminas y provocar lesiones.

### LIMPIEZA DE LA CARCASA

Limpie la carcasa con un paño suave y húmedo. No utilice productos de limpieza agresivos ni abrasivos, ya que podrían dañar el aparato.

## 7.1 ALMACENAMIENTO

Almacenamiento prolongado: si no se va a utilizar el aparato durante un periodo prolongado, es recomendable limpiarlo y secarlo completamente. Guarde el aparato siguiendo estos pasos:

- Desenchufe el aparato. Retire el tubo de salida de aire y el kit de ventana almacenado con el aparato.
- Vacíe el agua restante del aparato.
- Limpie el filtro y déjelo secar completamente.
- Vuelva a colocar el filtro.

- El aparato debe almacenarse en posición vertical.
- Guarde la máquina en un lugar interior seguro, ventilado, seco y no corrosivo.

**¡ATENCIÓN!** El evaporador del interior de la instalación debe secarse antes de embalarlo para evitar daños en los componentes y moldes. Desconecte el aparato de la red eléctrica y colóquelo en un lugar seco y abierto durante varios días para que se seque. Otra forma de secar el sistema es encender la máquina, ajustarla a un modo de ventilación con poco viento y mantenerla así hasta que el tubo de desagüe se seque, con el fin de mantener el interior de la carcasa seco y evitar la formación de moho.

## 7.2 TRANSPORTE

1. ¡Antes de ponerlo en funcionamiento, déjelo reposar en posición vertical durante AL MENOS 12 HORAS! Esto protege el compresor, prolonga considerablemente su vida útil y evita la pérdida de potencia frigorífica.
2. El aparato de aire acondicionado debe colocarse siempre con MUCHO CUIDADO sobre el suelo. De lo contrario, pueden producirse grietas en la placa base y en la bandeja de condensación, lo que provocaría que el agua de condensación gotease al suelo.

¡No asumimos ninguna responsabilidad por los daños causados por un uso inadecuado!

## 8.0 SOLUCIÓN DE PROBLEMAS

Problema	Causa posible	Solución
El dispositivo no funciona.	Compruebe que la conexión eléctrica esté correctamente conectada.	Enchufa bien el cable de alimentación en la toma de corriente.
	¿Se ilumina el indicador del nivel de agua?	Vacíe la bandeja colectora.
	Controlar la temperatura ambiente	La temperatura de funcionamiento es de 5-35 °C.
El dispositivo funciona con potencia limitada.	Compruebe si el filtro de aire está sucio.	Limpiar el filtro de aire cuando sea necesario.
	Compruebe si el conducto de ventilación está obstruido.	Eliminar el obstáculo
	Compruebe si la puerta o la ventana de la habitación están abiertas.	Mantenga las puertas y ventanas cerradas.
	Compruebe que se ha seleccionado el modo de funcionamiento deseado y que la temperatura está ajustada correctamente.	Ajuste el modo y la temperatura al valor nominal correcto según el manual.
	Se ha soltado el tubo de escape.	Asegúrese de que el tubo de escape esté bien fijado.
fuga de agua	Al mover la instalación, puede producirse un desbordamiento.	Vacíe el depósito de agua antes del transporte.
	Compruebe si el tubo de desagüe está doblado o retorcido.	Alinee la manguera en línea recta.

Contaminación acústica excesiva		Compruebe que la instalación esté correctamente colocada.	Coloque el aparato sobre una superficie horizontal y firme.
		Compruebe si hay piezas sueltas o que vibran.	Asegurar y fijar las piezas
		Los sonidos suenan como agua corriendo.	Los ruidos se deben al flujo del refrigerante. Esto es normal.
códigos de error	E0	Error de transmisión entre la placa PCB principal y la placa PCB de la pantalla.	Compruebe o sustituya la conexión (solo por personal cualificado).
	E1	Defectos en el sensor de temperatura ambiente	Limpiar o sustituir el sensor de temperatura (solo por personal especializado).
	E2	Fallos del sensor de temperatura de la bobina	Compruebe la conexión o sustitúyala. Limpie o sustituya el sensor de temperatura (solo por personal especializado).
	Ft	Advertencia en caso de alto nivel de condensación	Vacíe la bandeja colectora retirando el tapón de goma.

## 9.0 DATOS TÉCNICOS

Modelo	MZKA7000	MZKA2600
Capacidad de refrigeración	2,05 kW	2,64 kW
Capacidad de deshumidificación	19,2 l/24h	24 l/24h
Temperatura ambiente admisible	16-35 °C	16-35 °C
Rango de ajuste de temperatura	16-32 °C	16-32 °C
Caudal de aire máx.	290 m <sup>3</sup> /h	320 m <sup>3</sup> /h
Conexión a la red eléctrica	220-240 V/50 Hz	220-240 V/50 Hz
Corriente nominal	3,5 A	4,5 A
Potencia absorbida en modo refrigeración	780 W	1005 W
Nivel de presión acústica máx.	≤ 65 dB(A)	≤ 65 dB(A)
Refrigerante	R290	R290
Cantidad máxima de refrigerante	130 g	170 g
Dimensiones L x An x Al	38 x 35,6 x 87,5 cm	38 x 35,6 x 87,5 cm
Peso	20,0 kg	22,5 kg
Baterías del mando a distancia	2 pilas AAA no incluidas en el volumen de suministro	2 pilas AAA no incluidas en el volumen de suministro
Tamaño mínimo de la habitación	>7 m <sup>2</sup>	>9 m <sup>2</sup>

## 10.0 ELIMINACIÓN

Al final de la larga vida útil de su artículo, deseche las valiosas materias primas de forma adecuada para que puedan reciclarse correctamente. Si no está seguro de cuál es la mejor manera de proceder, las empresas locales de eliminación de residuos o los puntos limpios le ayudarán con mucho gusto.



## **ELIMINACIÓN CORRECTA DE ESTE APARATO**

**¡Nunca deseche los aparatos eléctricos con la basura doméstica!**

El aparato está sujeto a la Directiva 2012/19/UE.

Esta establece que, al final de su vida útil, no debe desechar el aparato con la basura doméstica normal, sino que debe entregarlo en puntos de recogida especiales, centros de reciclaje o empresas de eliminación de residuos.

Esta eliminación es gratuita para usted. Proteja el medio ambiente y deseche el aparato de forma adecuada.

Antes de devolverlo, retire las pilas o acumuladores que no estén integrados en el aparato usado, así como las lámparas que puedan extraerse sin dañarlas, y llévelos a un punto de recogida selectiva.



## **PILAS**

**Las pilas no deben desecharse con la basura doméstica.**

Como usuario final, está obligado por ley a devolver las pilas usadas. Puede devolvernos las pilas después de su uso o llevarlas a los puntos de recogida previstos para ello (por ejemplo, en los puntos de recogida municipales o en los comercios) de forma gratuita.

También puede devolvernos las pilas. Le reembolsaremos los gastos de envío por la devolución de las pilas usadas.

**Los símbolos que aparecen en las pilas tienen el siguiente significado:**

Pb = la pila contiene más del 0,004 % en masa de plomo

Cd = la pila contiene más del 0,002 % en masa de cadmio

Hg = la pila contiene más del 0,0005 % en masa de mercurio.

# INSTRUCTIES

## Geachte klant,

Hartelijk dank dat u voor ons product hebt gekozen. Met de aankoop van een van onze merkproducten hebt u een goede keuze gemaakt. Om aan de gewenste hoge kwaliteitsnormen te voldoen, worden onze artikelen regelmatig gecontroleerd en voldoen ze uiteraard altijd aan de strenge eisen van de Europese Unie.

## INHOUDSOPGAVE

1.0 SYMBOLE.....	90
2.0 VEILIGHEIDSINSTRUCTIES.....	93
2.1 VEILIGHEIDSINSTRUCTIES VOOR HET GEBRUIK.....	93
2.2 VEILIGHEIDSINSTRUCTIES ELEKTRICITEIT.....	93
2.3 SPECIFIEKE VEILIGHEIDSINSTRUCTIES VOOR BATTERIJEN.....	93
2.4 PERSOONLIJKE VEILIGHEID.....	94
2.5 SPECIFIEKE VEILIGHEIDSINSTRUCTIES VOOR KOELMIDDELEN.....	94
3.0 BEPAALD GEBRUIK.....	94
4.0 INSTRUCTIES VOOR HET UITPAKKEN.....	95
4.1 AFBEELDING VAN HET PRODUCT.....	95
4.2 LIJST MET ONDERDELEN.....	96
4.3 EIGENSCHAPPEN.....	97
5.0 INBEDRIJFSTELLING.....	97
5.1 LOCATIEKEUZE.....	97
5.2 DE AFVOERSLAANG AANSLUITEN.....	98
6.0 BEDIENING.....	99
6.1 BEDIENINGSPANEEL EN DISPLAY.....	99
6.2 INSTELLINGEN.....	100
6.3 BESCHERMING TEGEN OVERBELASTING.....	102
6.4 AFVOER.....	102
7.0 ONDERHOUDS- EN VERZORGINGSINSTRUCTIES.....	103
7.1 OPSLAG.....	104
7.2 TRANSPORT.....	104
8.0 FOUTOPLOSSING.....	105
9.0 TECHNISCHE GEGEVENS.....	106
10.0 AFVALVERWERKING.....	106

## 1.0 SYMBOLE



# LEES DE GEBRUIKSAANWIJZING. BELANGRIJKE INFORMATIE. BEWAAR VOOR TOEKOMSTIG GEBRUIK!

Lees de handleiding voor het eerste gebruik volledig en grondig door. Bewaar deze handleiding om later te kunnen raadplegen. Als u het product op een dag doorgeeft, zorg er dan voor dat u ook deze handleiding doorgeeft.



## **LET OP! POTENTIEEL GEVAAR!**

Volg de veiligheidsinstructies en montage-instructies om het risico op letsel of schade aan het product te voorkomen.



## **VERSTIKKINGSGEVAAR!**

Houd kleine onderdelen en verpakkingsmateriaal buiten het bereik van kinderen!



## **PRODUCTWIJZIGING**

Breng nooit wijzigingen aan het product aan! Door wijzigingen vervalt de garantie en kan het product onveilig of in het ergste geval zelfs gevaarlijk worden.



## **CONFORMITEITVERKLARING**

Dit product voldoet aan de eisen van de geldende Europese en nationale

richtlijnen. De bijbehorende verklaringen en documenten zijn bij de fabrikant gedeponeerd.



## **APPARAAT VAN BESCHERMINGSKLASSE II (DUBBELE ISOLATIE)**

Geen geaard stopcontact nodig.



## **LET OP!**

Het product is geen speelgoed en hoort niet in handen van kinderen te komen.



## **WAARSCHUWING VOOR ELEKTRISCHE SPANNING!**

Elektrische spanning vormt een gevaar voor leven en gezondheid.



## **LET OP!**

Dit apparaat maakt gebruik van een brandbaar koelmiddel (R290). Als dit koelmiddel lekt en in contact komt met vuur of verwarmingselementen, vormt het gevaarlijke dampen en bestaat er brandgevaar.

### **Gevaar Natuurlijk koelmiddel propaan (R290)!**

H220 – Zeer licht ontvlambaar gas.

H280 – Bevat gas onder druk; kan bij verhitting exploderen.

P210 – Verwijderd houden van warmte, hete oppervlakken, vonken, open vuur en andere ontstekingsbronnen. Niet roken.

P377 – Brand door ontsnappend gas: Niet blussen totdat het lek veilig kan worden gedicht.

P410+P403 – Bewaren op een goed geventileerde plaats, beschermd tegen zonlicht.



## **LET OP!**

Gebruik geen middelen om het ontdooiproces te versnellen of om te reinigen.



## LET OP!

Elke persoon die aan een koelmiddelsysteem werkt, moet in het bezit zijn van een geldig certificaat dat is afgegeven door een door de industrie geaccrediteerde keuringsinstantie, die zijn bekwaamheid om veilig met koelmiddelen om te gaan certificeert volgens een door de industrie erkende keuringsspecificatie.



## LET OP!

De onderhoudswerkzaamheden mogen alleen worden uitgevoerd volgens de aanbevelingen van de fabrikant van het apparaat. Onderhouds- en reparatiewerkzaamheden waarvoor de medewerking van andere vakmensen vereist is, moeten worden uitgevoerd onder toezicht van de persoon die verantwoordelijk is voor het gebruik van brandbare koelmiddelen.

## AANDACHTSPUNTEN OP HET APPARAAT

Verwijder geen veiligheidsmarkeringen op het apparaat. Houd de veiligheidsmarkeringen, stickers en labels in een leesbare staat.

**LET OP!** Het apparaat moet in een ruimte met voldoende vloeroppervlak worden opgesteld, gebruikt en opgeslagen. Zie hiervoor de technische gegevens.

Model MZKA2000

**WARNING • WARNUNG • ATTENTION**

**DE** Das Gerät muss in einem Raum mit einer Grundfläche größer als 7 m<sup>2</sup> aufgestellt, betrieben und gelagert werden.

**EN** Appliance shall be installed, operated and stored in a room with floor area larger than 7 m<sup>2</sup>.

**FR** L'appareil doit être installé, utilisé et entreposé dans une pièce avec une surface supérieure à 7 m<sup>2</sup>.

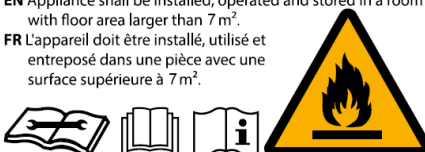

Model MZKA2600

**WARNING • WARNUNG • ATTENTION**

**DE** Das Gerät muss in einem Raum mit einer Grundfläche größer als 9 m<sup>2</sup> aufgestellt, betrieben und gelagert werden.

**EN** Appliance shall be installed, operated and stored in a room with floor area larger than 9 m<sup>2</sup>.

**FR** L'appareil doit être installé, utilisé et entreposé dans une pièce avec une surface supérieure à 9 m<sup>2</sup>.



Tekstuele weergave:

### WAARSCHUWING

Het apparaat moet worden opgesteld, gebruikt en opgeslagen in een ruimte met een oppervlakte van meer dan 7 m<sup>2</sup> / 9 m<sup>2</sup>.

**!!! Achtung !!!**

1. Vor Inbetriebnahme MIND. 12 STUNDEN aufrecht und still stehen lassen! Das schützt den Kompressor, verlängert die Lebensdauer erheblich und verhindert so einen Verlust der Kühlleistung.
2. Das Klimagerät muss immer BESONDERS VORSICHTIG auf den Boden gestellt werden! Ansonsten können Mikrorisse in der Bodenplatte und der Kondensatwanne entstehen, was dazu führt, dass Kondenswasser auf den Boden tropft.

Für Schäden, die durch unsachgemäßen Gebrauch entstehen, übernehmen wir KEINE GEWÄHRLEISTUNG!

Tekstuele weergave:

### !!! Let op !!!

1. Laat het apparaat MIN. 12 UUR rechtop en stil staan voordat u het in gebruik neemt! Dit beschermt de compressor, verlengt de levensduur aanzienlijk en voorkomt zo een verlies aan koelvermogen.
2. Het airconditioningapparaat moet altijd MET BIJZONDERE VOORZICHTIGHEID op de vloer worden geplaatst! Anders kunnen er microscheurtjes in de bodemplaat en de condensbak ontstaan, waardoor condenswater op de vloer druppelt.

Wij geven GEEN GARANTIE voor schade die ontstaat door onjuist gebruik!

## **2.0 VEILIGHEIDSINSTRUCTIES**

### **2.1 VEILIGHEIDSINSTRUCTIES VOOR HET GEBRUIK**

- **LET OP!** Lees alle waarschuwingen en veiligheidsinstructies zorgvuldig door.
- Neem bij schade aan het apparaat contact op met de Deuba-klantenservice. Ongeautoriseerde werkzaamheden aan het apparaat annuleren de garantie.

### **2.2 VEILIGHEIDSINSTRUCTIES ELEKTRICITEIT**

- Vergewis u er voor ingebruikname van dat de voedingsspanning overeenkomt met de gegevens op het typeplaatje.
- Koppel de voeding los voordat u aan het apparaat werkt.
- Voorkom dat er water in het apparaat kan komen. Dompel het apparaat nooit onder in water of andere vloeistoffen. Stel het apparaat nooit bloot aan regen.
- Gebruik het apparaat niet als de stekker, het netsnoer of enig ander onderdeel van het apparaat defect of beschadigd is.
- Gebruik het apparaat niet als het gevallen is.
- Haal de stekker niet uit het stopcontact door aan het netsnoer te trekken.
- Stekkers mogen nooit met natte handen in het stopcontact worden gestoken of eruit worden getrokken.
- Dit apparaat kan worden gebruikt door kinderen van 8 jaar en ouder en door personen met verminderde fysieke, zintuiglijke of mentale vermogens of een gebrek aan ervaring en kennis, mits zij onder toezicht staan of zijn geïnstrueerd in het veilige gebruik van het apparaat en de daaruit voortvloeiende gevaren begrijpen. Laat kinderen niet met het apparaat spelen. Reiniging en gebruikersonderhoud mogen niet door kinderen zonder toezicht worden uitgevoerd.
- Gebruik geen elektrische apparaten in een explosiegevaarlijke omgeving, bijvoorbeeld in de buurt van brandbare vloeistoffen, gasen of stof.
- Gebruik het apparaat niet in combinatie met een afzonderlijke tijdschakelaar, een afstandsbedieningssysteem of andere voorzieningen waarmee het apparaat automatisch wordt ingeschakeld.
- Houd kinderen en andere personen uit de buurt zolang u een elektrisch apparaat bedient. Als u wordt afgeleid kan dat leiden tot controleverlies.
- De stekkers van elektrische apparaten moeten compatibel zijn met het stopcontact. Vervang in geen geval de stekker.
- Gebruik de kabel van het apparaat alleen voor het doel waarvoor het is ontworpen. Gebruik de kabel nooit om het elektrische apparaat te dragen, eraan te trekken of los te koppelen. Houd de kabel uit de buurt van hitte, olie, scherpe randen of bewegende onderdelen. Beschadigde of verdraaide kabels verhogen het risico op elektrische schokken.
- Als het gebruik van een elektrisch apparaat op een vochtige locatie absoluut noodzakelijk is, gebruik dan een aardlekschakelaar om personen te beschermen.
- Controleer het apparaat op storingen en schade. Is het elektrische apparaat beschadigd, laat dit dan voor het gebruik door een vakman repareren.

### **2.3 SPECIFIEKE VEILIGHEIDSINSTRUCTIES VOOR BATTERIJEN**

- Probeer nooit niet-oplaadbare batterijen op te laden, kort te sluiten en/of te openen.
- Gooi batterijen nooit in vuur of water.
- Stel batterijen niet bloot aan mechanische belasting.

- Let bij het plaatsen van de batterijen op de polariteit (+/-).
- Verwijder batterijen onmiddellijk uit het apparaat in geval van lekkage om schade te voorkomen.
- Vermijd contact met huid, ogen en slijmvliezen. Spoel bij contact met batterijzuur de getroffen plaatsen onmiddellijk met schoon water en raadpleeg direct een arts.
- Gebruik alleen batterijen van hetzelfde type. Meng geen oude en nieuwe batterijen.
- Vermijd extreme omstandigheden en temperaturen die van invloed kunnen zijn op batterijen, zoals radiatoren of direct zonlicht.

## 2.4 PERSOONLIJKE VEILIGHEID

- Blijf altijd alert en let op uw handelingen wanneer u een elektrisch apparaat gebruikt. Gebruik geen elektrische apparaten als u moe bent of onder invloed bent van drugs, alcohol of medicijnen.

## 2.5 SPECIFIEKE VEILIGHEIDSINSTRUCTIES VOOR KOELMIDDELEN

- De koelmiddelkringloop is verzegeld. Onderhoud mag alleen worden uitgevoerd door een gekwalificeerde technicus.
- Het koelmiddel mag niet in de lucht worden vrijgelaten.
- R-290 (propana) is ontvlambaar en zwaarder dan lucht. Het verzamelt zich eerst dicht bij de vloer, maar kan door ventilatoren worden verplaatst.
- Het in het apparaat gebruikte propaangas is geurloos. Door het ontbreken van geur kan het gas ongemerkt ontsnappen.
- Als er een lek wordt ontdekt, evacueer dan onmiddellijk alle personen, ventileer de ruimte en neem contact op met de brandweer om hen te informeren over het propaangaslek.
- Laat niemand terug de ruimte in totdat een gekwalificeerde servicetechnicus is gearriveerd en heeft bevestigd dat het veilig is om terug te keren.
- Er mogen geen open vlammen, sigaretten of andere mogelijke ontstekingsbronnen binnen of in de buurt van het apparaat worden gebruikt.
- De gebruikte onderdelen zijn geschikt voor propaangas en mogen alleen worden vervangen door identieke reserveonderdelen.

**HET NIET NALEVEN VAN DEZE WAARSCHUWING KAN LEIDEN TOT EEN EXPLOSIE, DOOD, LETSEL EN MATERIËLE SCHADE.**

## 3.0 BEPAALD GEBRUIK

Het apparaat is uitsluitend bedoeld voor het koelen, ventileren en ontvochtigen van de lucht in binnenruimtes, met inachtneming van de technische specificaties. Het betreft een op zichzelf staand systeem dat geen permanente installatie vereist. Gebruik het apparaat alleen in ruimtes met een oppervlakte groter dan 7 m<sup>2</sup> of 9 m<sup>2</sup>. Klim niet op het apparaat en ga er niet op zitten. Gebruik het product alleen voor het voorgeschreven doel. De fabrikant aanvaardt geen aansprakelijkheid voor schade die is ontstaan door oneigenlijk gebruik. Elke wijziging aan het product kan de veiligheid negatief beïnvloeden, gevaren veroorzaken en leidt tot het vervallen van de garantie.

**Alleen voor huishoudelijk gebruik en niet voor commercieel gebruik.**

#### 4.0 INSTRUCTIES VOOR HET UITPAKKEN

Open de doos en haal het product eruit. Controleer na het uitpakken of het product compleet is en geen beschadigingen vertoont. Latere reclamaties kunnen niet worden geaccepteerd.

#### 4.1 AFBEELDING VAN HET PRODUCT



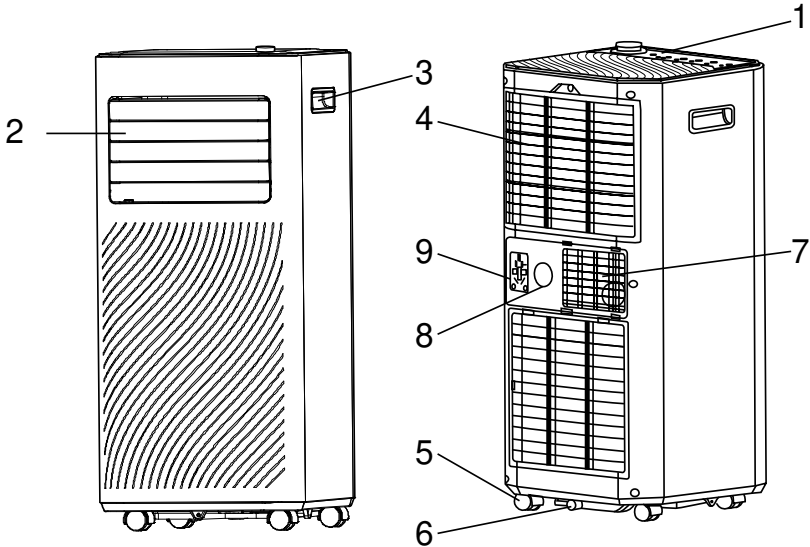





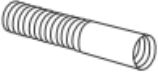

OPMERKING: Schematische weergave van het apparaat

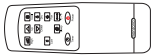

	NO.
Bedieningspaneel	1
Luchtuitlaat met verstelbare jaloezie	2
Handgreep	3
Luchtinlaat met luchtfilter	4

	NO.
Zwenkwiel	5
Condensafvoer	6
Afvoerlucht	7
Bovenste afvoer	8
Netstekkerhouder	9

## 4.2 LIJST MET ONDERDELEN

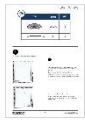
1	Afvoerslang	
2	Slangverbinder	
3	Adapter voor de raamset	
4	Afstandsbediening	
5	Raamkit (alleen geschikt voor schuiframen)	
6	Condensafvoerslang	
7	Raamafdichtingstextiel (alleen MZKA2600)	
8	Klittenband (alleen MZKA2600)	
9	Hamerkopschroef	
10	vleugelmoer	
11	ring	
12	montage-instructies	

### 4.3 EIGENSCHAPPEN

1. Krachtig en compact met koel-, ontvochtigings- en ventilatiefunctie.
2. Instelling en weergave van de temperatuur
3. LED-digitaal display
4. Elektronische bediening met ingebouwde timer, energiebesparende modus
5. Zelfstandige condenswaterverdamping voor betere efficiëntie
6. Automatische uitschakeling bij volle condensbak
7. Automatische herstart bij stroomuitval
8. Automatische ontdooifunctie bij lage kamertemperaturen.
9. Afstandsbediening
10. 2-traps ventilator
11. Zwenkwielen voor gemakkelijkere mobiliteit
12. Bediening via de "Smart Life" app

### 5.0 INBEDRIJFSTELLING

#### 5.1 LOCATIEKEUZE

Als het apparaat meer dan 45° is gekanteld, laat het dan minimaal 12 uur rechtop staan voordat u het in gebruik neemt.

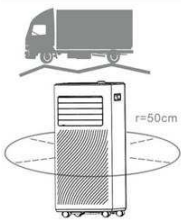

- Plaats het apparaat op een stevige, vlakke ondergrond, met een vrije ruimte van minimaal 50 cm rondom het apparaat om een goede luchtcirculatie te garanderen.
- Plaats het apparaat niet direct naast muren, gordijnen of andere voorwerpen die de luchtinlaat of -uitlaat kunnen blokkeren. Zorg ervoor dat de luchtinlaat en -uitlaat vrij blijven van obstakels.
- Het apparaat mag nooit worden geïnstalleerd op plaatsen waar het kan worden blootgesteld aan:
  - Warmtebronnen zoals radiatoren, warmteaccumulatoren, ovens of andere warmteproducerende producten
  - Direct zonlicht
  - Mechanische trillingen of schokken
  - Overmatige stofvorming
  - Onvoldoende ventilatie, bijvoorbeeld in een kast of boekenkast
  - Oneffen oppervlak

**WAARSCHUWING!** Het apparaat moet worden geïnstalleerd in ruimtes die overeenkomen met de opgegeven kamergrootte; zie de technische gegevens voor referentie. Het apparaat mag niet worden geïnstalleerd op plaatsen waar brandbaar gas kan ontsnappen.

## 5.2 DE AFVOERSLAANG AANSLUITEN

De airconditioning moet naar buiten worden afgevoerd, zodat de afvoerlucht die uit het apparaat komt en afvalwarmte en vocht bevat, uit de ruimte kan ontsnappen. Vervang of verleng de afvoerslang niet, omdat dit schade aan het apparaat kan veroorzaken.

**Stap 1:** Bevestig de slangverbinder aan één uiteinde van de afvoerslang.

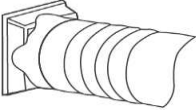

**Stap 2:** Sluit de adapter voor de raamset aan op het andere uiteinde van de afvoerslang.

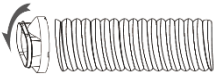

**Stap 3:** Pas de verstelbare raamkit aan de lengte van uw raam aan. Steek hiervoor de hamerkopschroef in de groef van de raamkit en bevestig het tweede raamkit-element met de moer en sluitring door het aangebrachte gat. Sluit de afvoerslang aan op de raamkit.

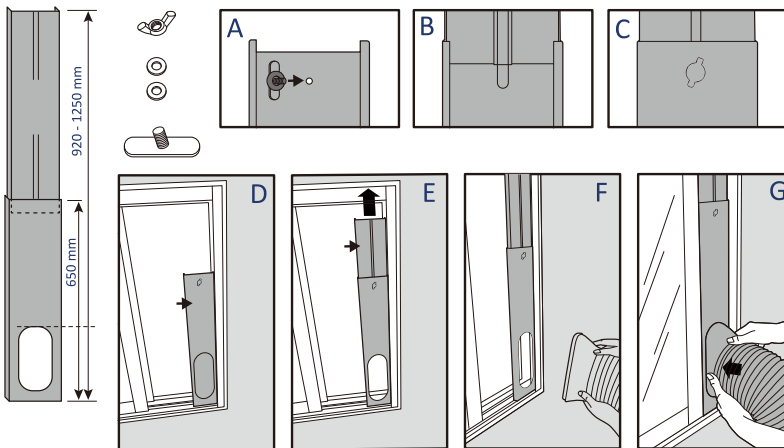

**Stap 4:** Sluit het raam om de raamkit op zijn plaats te bevestigen. De raamkit moet stevig op zijn plaats worden gehouden. Bevestig de raamkit indien nodig extra. Het wordt aanbevolen om de ruimte tussen de adapter en de zijkanten van het raam af te dichten voor maximale efficiëntie.

**Stap 5:** Sluit de slangkoppeling aan op de afvoeropening van het apparaat.

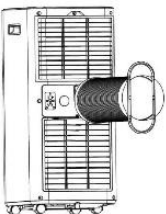

**Stap 6:** Pas de lengte van de flexibele afvoerslang aan en vermijd knikken in de slang.



**Stap 7:** Richt de ventilatieroosters op de luchtuitlaat en schakel vervolgens het apparaat in.

## 6.0 BEDIENING

**OPMERKING:** Verwijder de beschermfolie van het scherm voordat u het apparaat gebruikt.

### 6.1 BEDIENINGSPANEEL EN DISPLAY

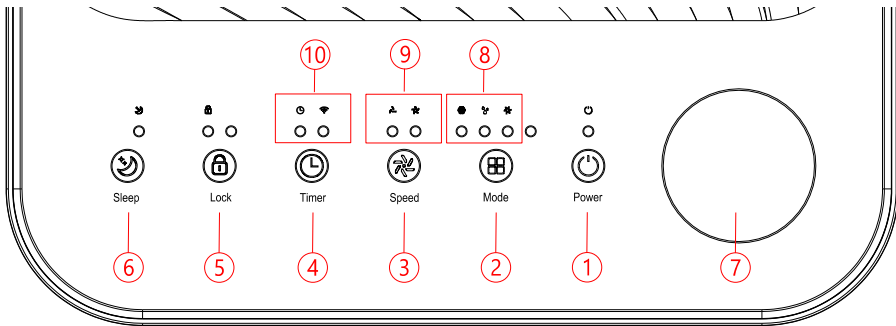

1	POWER	Druk op deze knop om het apparaat in of uit te schakelen.
2	MODUS	Druk op de modusknop om te schakelen tussen de bedrijfsmodi ventileren, koelen en ontvochtigen.
3	SNELHEID	Druk op de knop om de snelheid van de ventilator te schakelen tussen HOOG en LAAG.
4	TIMER	Stel een tijd in waarop het apparaat automatisch start of stopt. Druk 5 seconden op deze knop om de configuratie van het wifi-netwerk te starten. (alleen MZKA2600)
5	LOCK	Druk op de knop om de kinderslotfunctie in of uit te schakelen.
6	SLEEP	Druk op deze knop om de SLEEP-modus in of uit te schakelen.
7	DRAAIKNOP	Draai de knop naar links en rechts om de temperatuur (16 °C~32 °C) of de timer in te stellen.
8	Display MODUS	Weergave van de bedrijfsmodus: koelen, ontvochtigen, ventileren.
9	FAN SPEED (ventilatorsnelheid)	Geeft hoge en lage ventilatorsnelheid aan

10	Weergave MODUS	Weergave van de bedrijfsmodus: TIMER, WIFI (alleen MZKA2600)
----	----------------	--

## 6.2 INSTELLINGEN

### AAN- EN UITSCHAKELEN

- Druk op de knop POWER om het apparaat in te schakelen.
- In de standaardinstelling werkt het apparaat in de FAN-modus.
- Selecteer met de MODE-knop de gewenste bedrijfsmodus.
- Druk nogmaals op POWER om het apparaat uit te schakelen.

**OPMERKING:** De ventilator blijft na het uitschakelen van het apparaat nog enkele seconden draaien (afhankelijk van de bedrijfs- en omgevingsomstandigheden).

### BEDRIJFSMODI

Het apparaat heeft 3 bedrijfsmodi: koelen, drogen, ventileren.

#### 1. Ruimte koelen

- Om de temperatuur in uw kamer te verlagen, selecteert u de koelmodus.
- Druk meerdere keren op de MODE-toets totdat het LED-lampje van de bedrijfsmodus COOL gaat branden.
- Om de temperatuur in te stellen die op het scherm wordt weergegeven, drukt u op de toets Up/Down. De temperatuur kan worden ingesteld tussen 16 °C en 32 °C.
- Druk herhaaldelijk op de SPEED-knop totdat de gewenste snelheid wordt weergegeven.
- Om de richting van de luchtstroom horizontaal te regelen, wordt de binnenste ventilatieluik handmatig versteld.

**OPMERKING:** Het systeem wordt uitgeschakeld wanneer de kamertemperatuur lager is dan de geselecteerde temperatuur.

#### 2. Ventileer de ruimte

- Druk meerdere keren op de MODE-toets totdat het LED-lampje van de FAN-modus gaat branden.
- In de ventilatiemodus wordt de lucht in de ruimte gecirculeerd, maar niet gekoeld.
- Door herhaaldelijk op de SPEED-toets te drukken, kan de gewenste ventilatorsnelheid worden geselecteerd.

#### 3. Ruimte drogen

- Druk op de MODE-knop op het bedieningspaneel of de afstandsbediening. Het LED-lampje voor de DRY-modus gaat branden. De ventilatorsnelheid kan niet worden ingesteld. De gebruiker moet de slang aansluiten op de afvoeruitgang aan de onderkant van het apparaat.

**OPMERKING:** In deze modus wordt de ventilatorsnelheid op een lage snelheid ingesteld en kan deze niet worden aangepast.

#### 4. Slaapstand (alleen met afstandsbediening)

- De energiebesparings- en slaapstand kan worden geactiveerd tijdens het koelen.
- **In koelmodus:** na 1 uur wordt de vooraf ingestelde temperatuur met 1 °C verhoogd, een uur later opnieuw met 1 °C.

#### TIMERINSTELLING (1 uur-24 uur)

De timer kan op twee verschillende manieren worden gebruikt:

Uitschakelen (Als het apparaat is ingeschakeld)	➔	Druk op de timerknop om de timerfunctie in te schakelen.	➔	Druk herhaaldelijk op Up/Down om de vertraging tot het uitschakelen in te stellen.
Om in te schakelen (Als het apparaat is uitgeschakeld)	➔	Druk op de timerknop om de timerfunctie in te schakelen.	➔	Druk herhaaldelijk op Up/Down om de vertraging tot het inschakelen in te stellen.
Timer annuleren	➔	Druk herhaaldelijk op Up/Down totdat de LED '00' aangeeft. Opmerking: door op de POWER-toets te drukken wordt ook de timerinstelling beëindigd.		

#### AUTOMATISCH ONTDOOIEN

Bij lage kamertemperaturen kan er tijdens het gebruik ijs op de verdamper ontstaan. Het apparaat begint automatisch met ontdooien en de POWER-LED knippert.

Afhankelijk van de omgevingsomstandigheden kan dit proces tot 30 minuten duren.

#### BEDIENING MET DE TUYA-APP

Het apparaat kan worden bediend via de Tuya Smart Life-app, Alexa of Google Home.

Het gebruik is onderworpen aan een afzonderlijke licentieovereenkomst met de ontwikkelaar. Hiervoor is een apparaat nodig dat de app kan uitvoeren en Bluetooth 4.0 ondersteunt, evenals een internetverbinding via 2,4 GHz of 5 GHz wifi of mobiele data. Om te weten te komen of de app compatibel is, zoek je in de iOS App Store of Google Play Store naar 'TUYA'. De standaardtarieven voor data- en berichtendiensten kunnen van toepassing zijn.

Het woordmerk Bluetooth® en de logo's zijn geregistreerde handelsmerken van Bluetooth SIG, Inc. en elk gebruik van deze handelsmerken door DEUBA gebeurt onder een licentieovereenkomst.

#### **Vorbereitung::**

- Download de Tuya Smart life-app uit de Store of scan de bijbehorende QR-code om direct naar de download te gaan.



- Houd het wifi-wachtwoord bij de hand.
- De smartphone/tablet en de airconditioning moeten zich binnen het bereik van het gebruikte wifi-netwerk bevinden.

- Start de app en registreer u.



Als u problemen ondervindt bij de installatie, scan dan de volgende QR-code om naar de gedetailleerde installatiehandleiding te gaan.

#### Koppelen:

- Steek de stekker van het airconditioningapparaat in het stopcontact.
- Druk langer dan 5 seconden op de timerknop om de wifi-functie van het airconditioningapparaat te resetten en het apparaat met het lokale netwerk te verbinden.
- Start de app.
- Selecteer 'Apparaat toevoegen'.
- Selecteer 'Handmatig' - 'Groot huishoudelijk apparaat' - 'Airconditioner' en bevestig dit.
- Afhankelijk van de app-versie knippert het display tijdens het koppelingsproces snel of langzaam.
- Voer het wifi-wachtwoord in.
- Volg de instructies om het netwerk te wijzigen in 'Smart Life'. De app voegt het apparaat automatisch toe en verbindt de airconditioner met het thuisnetwerk.

**Ontkoppelen:** (Als u het airconditioningapparaat in een ander wifi-netwerk wilt gebruiken.)

- Verwijder het airconditioningapparaat uit de lijst in de app.
- Druk langer dan 5 seconden op de timerknop om het airconditioningapparaat te resetten.
- Haal de stekker uit het stopcontact.

#### Als het koppelen niet lukt:

- Controleer of het wifi-netwerk in het 2,5 GHz-bereik werkt.
- Haal de stekker van het airconditioningapparaat uit het stopcontact.
- Wacht 30 seconden.
- Steek de stekker weer in het stopcontact.
- Druk langer dan 5 seconden op de timerknop om de airconditioner te resetten.
- Koppel de airconditioner opnieuw zoals beschreven in de stap Koppelen.

### 6.3 BESCHERMING TEGEN OVERBELASTING

In geval van een stroomstoring is er een vertraging van 3 minuten voorzien totdat de compressor opnieuw wordt opgestart, om de compressor te beschermen.

### 6.4 AFVOER

#### ZELFSTAANDIG VERDAMPINGSSYSTEEM

Het automatische verdampingssysteem gebruikt het opgevangen condenswater om de condensorslangen te koelen voor een efficiëntere werking. Het is niet nodig om het apparaat in de koelmodus te legen. Het condenswater verdampst aan de condensor en wordt via de afvoerslang afgevoerd.

Bij zeer hoge luchtvochtigheid of in de droogmodus moet de condenswaterslang worden aangesloten en naar een geschikte opvangbak worden geleid.

Het apparaat is uitgerust met een condenswaterbewaking. Als de interne opvangbak vol is, schakelt het apparaat uit. In dat geval moet het condenswater worden afgevoerd.

- Schakel het apparaat uit.
- Verwijder de afdichtingsdop van de condensafvoer of de bovenste afvoer en bewaar deze.
- Sluit de afvoerslang op de juiste manier aan en zorg ervoor dat deze niet geknikt is en vrij is van obstakels.
- Leg de slanguitgang over een afvoer of emmer en zorg ervoor dat het water ongehinderd uit het apparaat kan wegstromen.
- Het uiteinde van de slang mag niet in water worden ondergedompeld.



Verwijder de rubberen afdichtingskap.



Slang voor doorlopende afvoer

Om morsen van water te voorkomen:

- Aangezien de onderdruk van de afvoerbak voor condensaat groot is, moet u de afvoerslang naar beneden naar de vloer leggen. De hellingshoek moet meer dan 20 graden bedragen.
- Leg de slang recht om een sifon te voorkomen.

## 7.0 ONDERHOUDS- EN VERZORGINGSINSTRUCTIES

Schakel het apparaat altijd uit en trek de stekker uit het stopcontact voordat u onderhoudswerkzaamheden of controlemaatregelen uitvoert.

Controleer alle onderdelen op slijtage. Gebruik het product niet meer als u gebreken constateert. Laat onderdelen alleen vervangen door originele reserveonderdelen door een vakman, volgens de voorschriften van de fabrikant. Door gebrek aan onderhoud en verzorging kan het apparaat beschadigd raken. Dit kan gevaarlijke situaties opleveren. Omwille van de elektrische veiligheid mag het apparaat niet met vloeistoffen worden behandeld of zelfs maar ondergedompeld worden. Regelmatig onderhoud draagt bij aan de veiligheid van het product en verlengt de levensduur.

### REINIGING VAN HET LUCHTFILTER (om de twee weken)

Stof hoopt zich op het filter op en beperkt de luchtcirculatie. De beperkte luchtcirculatie vermindert de efficiëntie van het systeem en kan bij verstopping leiden tot schade aan de installatie.

Het luchtfilter moet regelmatig worden gereinigd. Het luchtfilter kan worden verwijderd voor eenvoudige reiniging. Gebruik het apparaat niet zonder luchtfilter, omdat anders de verdamper vervuild kan raken.

- Schakel het apparaat uit.
- Trek de stekker uit het stopcontact.
- Verwijder het filter uit het apparaat.
- Gebruik een stofzuiger om stof uit het filter te zuigen.

- Draai het filter om en spoel het luchtfilter af onder stromend water. Laat het water in tegengestelde richting van de luchtstroom door het filter lopen. Leg het filter opzij en laat het volledig aan de lucht drogen voordat u het weer terugplaatst.

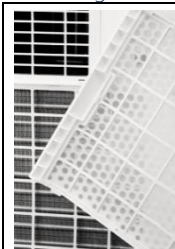
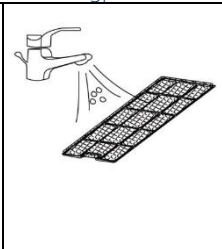
	<p><b>Afb. 1.</b> Schakel het apparaat uit en verwijder de twee luchtfilters.</p>		<p><b>Afb. 2.</b> Spoel het luchtfilter onder stromend water.</p>
<p><b>LET OP!</b> Raak het oppervlak van de verdampers niet met blote handen aan, omdat dit kan leiden tot beschadiging van de lamellen en letsel.</p>			

## REINIGING VAN DE BEHUUZING

Reinig de behuizing met een vochtige, zachte doek. Gebruik geen agressieve of schurende reinigingsmiddelen. Deze kunnen het apparaat beschadigen.

### **7.1 OPSLAG**

Langdurige opslag - Als het apparaat gedurende langere tijd niet wordt gebruikt, is het raadzaam om het te reinigen en volledig te drogen. Sla het apparaat op volgens de volgende stappen:

- Haal de stekker uit het stopcontact. Verwijder de afvoerslang en het raamonderdeel dat bij het apparaat is geleverd.
- Laat het resterende water uit het apparaat lopen.
- Reinig het filter en laat het volledig drogen.
- Plaats het filter terug.
- Het apparaat moet rechtop worden opgeslagen.
- Bewaar de machine in een geventileerde, droge, niet-corrosieve omgeving en op een veilige plek binnenshuis.

**LET OP!** De verdampers in het apparaat moet voor het verpakken worden gedroogd om schade aan de onderdelen en vormen te voorkomen. Koppel het apparaat los van het stroomnet en laat het enkele dagen op een droge, open plek drogen. Een andere mogelijkheid om de installatie te drogen is door de machine in te schakelen, deze in te stellen op een ventilatiestand met weinig wind en deze stand te handhaven totdat de afvoerpijp droog is, om de binnenkant van de behuizing droog te houden en schimmelvorming te voorkomen.

### **7.2 TRANSPORT**

1. Laat het apparaat vóór gebruik **MINSTENS 12 UUR** rechtop en stil staan! Dit beschermt de compressor, verlengt de levensduur aanzienlijk en voorkomt zo een verlies aan koelvermogen.
2. Het airconditioningapparaat moet altijd **ZEER VOORZICHTIG** op de vloer worden geplaatst! Anders kunnen er scheuren in de bodemplaat en de condensbak ontstaan, waardoor condenswater op de vloer druppelt.

Wij geven geen garantie voor schade die ontstaat door onjuist gebruik!

## 8.0 FOUTOPLOSSING

Probleem		Mogelijke oorzaak	Oplossing
Het apparaat werkt niet		Controleer of de stroomaansluiting correct is aangesloten.	Steek de stroomkabel correct in het stopcontact.
		Brandt het waterpeilindicatielampje?	Leeg de opvangbak.
		Controleer de kamertemperatuur	De bedrijfstemperatuur bedraagt 5-35 °C.
Het apparaat werkt met beperkt vermogen.		Controleer het luchtfilter op vervuiling.	Reinig het luchtfilter indien nodig.
		Controleer of het ventilatiekanaal verstopt is.	Het obstakel wegnemen
		Controleer of de kamerdeur of het raam openstaat.	Houd deuren en ramen gesloten
		Controleer of de gewenste bedrijfsmodus is geselecteerd en of de temperatuur correct is ingesteld.	Stel de modus en de temperatuur in op de juiste instelwaarde volgens de handleiding.
		De afvoerslang is losgeraakt	Zorg ervoor dat de afvoerslang goed vastzit.
waterlek		Bij het verplaatsen van de installatie kan er een overloop optreden.	Leeg de watertank voor het transport.
		Controleer of de afvoerslang geknikt of gebogen is.	De slang recht uitlijnen.
Overmatige geluidsoverlast		Controleer of de installatie correct is opgesteld.	Plaats het apparaat op een horizontale en stevige ondergrond.
		Controleer of er losse, trillende onderdelen aanwezig zijn.	De onderdelen vastzetten en bevestigen
		De geluiden klinken als stromend water.	Er ontstaan geluiden door het stromende koelmiddel. Dat is normaal.
Foutcodes	E0	Overdrachtsfout tussen hoofd-PCB en display-PCB.	Controleer of vervang de aansluiting (alleen door vakpersoneel)
	E1	Defecten aan de sensor voor kamertemperatuur	Temperatuursensor reinigen of vervangen (alleen door vakpersoneel)
	E2	Storingen van de spoeltemperatuursensor	Controleer of vervang de aansluiting. Reinig of vervang de temperatuursensor (alleen door vakpersoneel).
	Ft	Waarschuwing bij hoog condenswaterpeil	Leeg de opvangbak door de rubberen plug te verwijderen.

## 9.0 TECHNISCHE GEGEVENS

Model	MZKA7000	MZKA2600
Koelvermogen	2,05 kW	2,64 kW
Ontvochtigingsvermogen	19,2 l/24h	24 l/24h
Toegestane omgevingstemperatuur	16-35 °C	16-35 °C
Instelbereik temperatuur	16-32 °C	16-32 °C
Max. luchtvolume	290 m <sup>3</sup> /h	320 m <sup>3</sup> /h
Netaansluiting	220-240 V/50 Hz	220-240 V/50 Hz
Nominale stroom	3,5 A	4,5 A
Opgenomen vermogen koelmodus	780 W	1005 W
Max. geluidsniveau	≤ 65 dB(A)	≤ 65 dB(A)
Koelmiddel	R290	R290
Max. koelmiddelvulling	130 g	170 g
Afmetingen LxBxH	38 x 35,6 x 87,5 cm	38 x 35,6 x 87,5 cm
Gewicht	20,0 kg	22,5 kg
Batterijen afstandsbediening	2xAAA niet inbegrepen	2xAAA niet inbegrepen
Min. ruimtegrootte	>7 m <sup>2</sup>	>9 m <sup>2</sup>

## 10.0 AFVALVERWERKING

Aan het einde van de lange levensduur van uw artikel dient u de waardevolle grondstoffen op de juiste wijze af te voeren, zodat ze op de juiste manier kunnen worden gerecycled. Als u niet zeker weet hoe u dit het beste kunt doen, kunt u contact opnemen met de lokale afvalverwerkingsbedrijven of milieustraat.



### **CORRECTE VERWIJDERING VAN DIT APPARAAT**

**Gooi elektrische apparaten nooit bij het huisvuil!**

Het apparaat valt onder richtlijn 2012/19/EU.

Deze richtlijn bepaalt dat u het apparaat aan het einde van zijn levensduur niet bij het normale huisvuil mag weggooien, maar bij speciaal daarvoor ingerichte inzamelpunten, recyclingcentra of afvalverwerkingsbedrijven moet inleveren.

Deze verwijdering is voor u gratis. Bescherm het milieu en voer het apparaat op de juiste manier af.

Verwijder vóór het inleveren batterijen of accu's die niet in het oude apparaat zijn ingebouwd, evenals lampen die zonder beschadiging kunnen worden verwijderd, en lever deze in bij een aparte inzamelingsplaats.



## **BATTERIJEN**

### **Batterijen mogen niet bij het huisvuil worden weggegooid!**

Als eindgebruiker bent u wettelijk verplicht om gebruikte batterijen in te leveren. U kunt batterijen na gebruik kosteloos bij ons of bij de daarvoor bestemde inzamelpunten (bijv. in gemeentelijke inzamelpunten of in de handel) inleveren.

U kunt de batterijen ook naar ons terugsturen. Wij vergoeden u de verzendkosten voor het terugsturen van de oude batterij.

### **De symbolen op de batterijen hebben de volgende betekenis:**

Pb = batterij bevat meer dan 0,004 massaprocent lood

Cd = batterij bevat meer dan 0,002 massaprocent cadmium

Hg = batterij bevat meer dan 0,0005 massaprocent kwik.

# INSTRUKCJE

Szanowny Kliencie,

Dziękujemy za wybór naszego produktu. Kupując jeden z naszych markowych produktów, dokonaliście dobrego wyboru. Aby spełnić wysokie standardy jakości, nasze produkty podlegają regularnym kontrolom i oczywiście zawsze spełniają wysokie wymagania Unii Europejskiej.

## SPIS TREŚCI

1.0 SYMBOLE.....	108
2.0 WSKAZÓWKI DOTYCZĄCE BEZPIECZEŃSTWA.....	111
2.1 WSKAZÓWKI DOTYCZĄCE BEZPIECZEŃSTWA UŻYTKOWANIA .....	111
2.2 WSKAZÓWKI DOTYCZĄCE BEZPIECZEŃSTWA ELEKTRYCZNEGO .....	111
2.3 WSKAZÓWKI BEZPIECZEŃSTWA DOTYCZĄCE BATERII .....	112
2.4 BEZPIECZEŃSTWO OSOBISTE .....	112
2.5 WSKAZÓWKI BEZPIECZEŃSTWA DOTYCZĄCE CZYNNIKÓW CHŁODNICZYCH .....	112
3.0 PRZEZNACZENIE URZĄDZENIA .....	112
4.0 WSKAZÓWKI DOTYCZĄCE ROZPAKOWYWANIA.....	113
4.1 ILUSTRACJA PRODUKTU .....	113
4.2 LISTA CZĘŚCI.....	114
4.3 CECHY .....	114
5.0 URUCHOMIENIE .....	115
5.1 WYBÓR MIEJSCA.....	115
5.2 PODŁĄCZENIE WĘŻA ODPIYWOWEGO .....	115
6.0 OBSŁUGA .....	117
6.1 PANEL OBSŁUGI I WYŚWIETLACZ.....	117
6.2 USTAWIENIA.....	117
6.3 OCHRONA PRZED PRZECIĄŻENIEM .....	120
6.4 ODWODNIENIE.....	120
7.0 INSTRUKCJE DOTYCZĄCE KONSERWACJI I PIELĘGNACJI .....	121
7.1 PRZECHOWYWANIE .....	121
7.2 TRANSPORT .....	122
8.0 USUWANIE USTEREK.....	122
9.0 DANE TECHNICZNE.....	123
10.0 UTYLIZACJA.....	123

## 1.0 SYMBOLE



# PRZECZYTAJ INSTRUKCJĘ OBSŁUGI. WAŻNE INFORMACJE. ZACHOWAJ DO WYKORZYSTANIA W PRZYSZŁOŚCI!

Przed pierwszym użyciem należy dokładnie przeczytać całą instrukcję obsługi. Instrukcję należy zachować do wykorzystania w przyszłości. W przypadku przekazania produktu innej osobie należy pamiętać o przekazaniu jej również niniejszej instrukcji.



## **UWAGA! POTENCJALNE ZAGROŻENIE!**

Aby uniknąć ryzyka obrażeń lub uszkodzenia produktu, należy przestrzegać wskazówek dotyczących bezpieczeństwa i instrukcji montażu.



## **ZAGROŻENIE UDUSZENIEM**

Trzymaj małe części i materiały opakowaniowe z dala od dzieci!



## **ZMIANA PRODUKTU**

Nigdy nie wprowadzaj żadnych zmian w produkcie! Wprowadzenie zmian powoduje utratę gwarancji, a produkt może stać się niebezpieczny, a w najgorszym przypadku nawet groźny dla zdrowia.



## **OŚWIADCZENIE O ZGODNOŚCI**

Ten produkt spełnia wymagania obowiązujących europejskich i krajowych dyrektyw. Odpowiednie oświadczenia i dokumenty są przechowywane przez producenta.



## **URZĄDZENIE KLASY OCHRONY II (PODWÓJNA IZOLACJA)**

Nie jest wymagane gniazdo z uziemieniem.



## **UWAGA!**

Produkt nie jest zabawką i nie powinien znajdować się w rękach dzieci.



## **OSTRZEŻENIE PRZED NAPIĘCIEM ELEKTRYCZNYM!**

Napięcie elektryczne stanowi zagrożenie dla życia i zdrowia.



## **UWAGA!**

Urządzenie to wykorzystuje łatwopalny czynnik chłodniczy (R290). W przypadku wycieku tego czynnika chłodniczego i kontaktu z ogniem lub elementami grzewczymi powstają niebezpieczne gazy spalinowe i istnieje ryzyko pożaru.

### **Niebezpieczeństwo Naturalny czynnik chłodniczy propan (R290)!**

H220 – Gaz wysoce łatwopalny.

H280 – Zawiera gaz pod ciśnieniem; może wybuchnąć pod wpływem ogrzewania.

P210 – Przechowywać z dala od źródeł ciepła, gorących powierzchni, iskier, otwartego ognia i innych źródeł zapłonu. Nie palić.

P377 – Pożar wyciekającego gazu: Nie gasić, dopóki wyciek nie zostanie usunięty w bezpieczny sposób.

P410+P403 – Przechowywać w dobrze wentylowanym miejscu, chronić przed promieniowaniem słonecznym.



## **UWAGA!**

Nie używaj środków przyspieszających proces rozmrażania lub czyszczenia.



## UWAGA!

Każda osoba pracująca przy systemie chłodniczym musi posiadać ważny certyfikat wydany przez akredytowaną przez branżę organizację kontrolną, potwierdzający jej kompetencje w zakresie bezpiecznego obchodzenia się z czynnikami chłodniczymi zgodnie z uznaną przez branżę specyfikacją kontrolną



## UWAGA!

Prace konserwacyjne mogą być wykonywane wyłącznie zgodnie z zaleceniami producenta urządzenia. Prace konserwacyjne i naprawcze wymagające udziału innych specjalistów muszą być wykonywane pod nadzorem osoby odpowiedzialnej za stosowanie łatwopalnych czynników chłodniczych.

## INFORMACJE NA URZĄDZENIU

Nie należy usuwać znaków bezpieczeństwa z urządzenia. Należy utrzymywać znaki bezpieczeństwa, naklejki i etykiety w stanie umożliwiającym ich odczytanie.

**UWAGA!** Urządzenie należy ustawić, eksploatować i przechowywać w pomieszczeniu o odpowiedniej powierzchni. Patrz dane techniczne.

Model MZKA2000

**WARNING • WARNUNG • ATTENTION**

**DE** Das Gerät muss in einem Raum mit einer Grundfläche größer als 7 m<sup>2</sup> aufgestellt, betrieben und gelagert werden.

**EN** Appliance shall be installed, operated and stored in a room with floor area larger than 7 m<sup>2</sup>.

**FR** L'appareil doit être installé, utilisé et entreposé dans une pièce avec une surface supérieure à 7 m<sup>2</sup>.



Model MZKA2600

**WARNING • WARNUNG • ATTENTION**

**DE** Das Gerät muss in einem Raum mit einer Grundfläche größer als 9 m<sup>2</sup> aufgestellt, betrieben und gelagert werden.

**EN** Appliance shall be installed, operated and stored in a room with floor area larger than 9 m<sup>2</sup>.

**FR** L'appareil doit être installé, utilisé et entreposé dans une pièce avec une surface supérieure à 9 m<sup>2</sup>.



Odtworzenie tekstu:

### OSTRZEŻENIE

Urządzenie należy ustawić, eksploatować i przechowywać w pomieszczeniu o powierzchni większej niż 7 m<sup>2</sup> / 9 m<sup>2</sup>.

**!!! Achtung !!!**

1. Vor Inbetriebnahme MIND. 12 STUNDEN aufrecht und still stehen lassen! Das schützt den Kompressor, verlängert die Lebensdauer erheblich und verhindert so einen Verlust der Kühlleistung.
2. Das Klimagerät muss immer **BESONDERS VORSICHTIG** auf den Boden gestellt werden! Ansonsten können Mikrorisse in der Bodenplatte und der Kondensatwanne entstehen, was dazu führt, dass Kondenswasser auf den Boden tropft.

Für Schäden, die durch unsachgemäßen Gebrauch entstehen, übernehmen wir **KEINE** GEWÄHRLEISTUNG!

Odtworzenie tekstu:

### !!! Uwaga !!!

1. Przed uruchomieniem pozostawić urządzenie w pozycji pionowej i w spokoju przez CO NAJMNIEJ 12 GODZIN! Chroni to sprężarkę, znacznie wydłuża jej żywotność i zapobiega utracie wydajności chłodniczej.
2. Urządzenie klimatyzacyjne należy zawsze ustawiać na podłodze **Z SZCZEGÓLNA OSTROŻNOŚCIĄ!** W przeciwnym razie mogą powstać mikropęknięcia w płycie podstawy i wannie kondensacyjnej, co spowoduje kapanie wody kondensacyjnej na podłogę.

Nie ponosimy ŻADNEJ ODPOWIEDZIALNOŚCI za szkody powstałe w wyniku nieprawidłowego użytkowania!

## **2.0 WSKAZÓWKI DOTYCZĄCE BEZPIECZEŃSTWA**

### **2.1 WSKAZÓWKI DOTYCZĄCE BEZPIECZEŃSTWA UŻYTKOWANIA**

- **UWAGA!** Należy przeczytać wszystkie instrukcje i wskazówki dotyczące bezpieczeństwa.
- W razie uszkodzenia urządzenia należy zwrócić się do działu obsługi klienta Deuba. Niedozwolone prace przy urządzeniu prowadzą do utraty gwarancji.

### **2.2 WSKAZÓWKI DOTYCZĄCE BEZPIECZEŃSTWA ELEKTRYCZNEGO**

- Przed rozpoczęciem korzystania z urządzenia należy sprawdzić, czy zasilanie jest zgodne ze specyfikacją podaną na tabliczce znamionowej.
- Przed rozpoczęciem prac przy urządzeniu należy upewnić się, że zasilanie jest odłączone.
- Chronić urządzenie przed kontaktem z wodą. Nigdy nie zanurzać urządzenia w wodzie ani innych cieczach. Nigdy nie narażać urządzenia na działanie deszczu.
- Nie używać urządzenia, jeśli wtyczka, kabel sieciowy lub inna część urządzenia są uszkodzone lub wadliwe.
- Nie używać urządzenia, jeżeli wcześniej upadło.
- Nie wyjmować wtyczki z gniazdka, pociągając za kabel.
- Nie wkładać wtyczki do gniazdka ani nie wyjmować jej z gniazdka mokrymi rękami.
- Urządzenie może być używane przez dzieci powyżej 8. roku życia oraz osoby z ograniczonymi zdolnościami fizycznymi, sensorycznymi lub umysłowymi lub osoby bez doświadczenia i wiedzy, jeżeli będą one pozostawać pod nadzorem lub zostały przeszkolone w zakresie bezpiecznego użytkowania urządzenia i rozumieją wynikające z tego zagrożenia. Dzieci nie mogą bawić się urządzeniem. Czyszczeniem i konserwacją nie mogą zajmować się dzieci pozostawione bez nadzoru.
- Nie używać urządzeń elektrycznych w obszarach zagrożonych wybuchem, np. w pobliżu palnych cieczy, gazów lub pyłów.
- Nie używać urządzenia z zewnętrznym regulatorem czasowym, zewnętrznym systemem zdalnej obsługi lub innymi urządzeniami, które automatycznie włączają urządzenie.
- Podczas pracy z urządzeniem nie pozwalać dzieciom i innym osobom na przebywanie w pobliżu. Rozproszenie uwagi może doprowadzić do utraty kontroli nad urządzeniem.
- Wtyczki urządzeń elektrycznych muszą pasować do gniazdek. W żadnym wypadku nie zmieniać wtyczki.
- Przewodu urządzenia używać tylko zgodnie z jego przeznaczeniem. Nigdy nie używać przewodu do przenoszenia, ciągnięcia lub odłączania urządzenia elektrycznego. Przewód przechowywać z dala od wysokich temperatur, oleju, ostrych krawędzi i ruchomych części. Uszkodzone lub splątane przewody zwiększają ryzyko porażenia prądem.
- Jeśli konieczne jest użycie urządzenia elektrycznego w wilgotnym miejscu, należy użyć wyłącznika różnicowoprądowego w celu zapewnienia bezpieczeństwa dla ludzi.
- Sprawdzić urządzenie pod kątem usterek i uszkodzeń. W przypadku stwierdzenia uszkodzeń przed użyciem urządzenia należy zlecić jego naprawę specjalście.

## 2.3 WSKAZÓWKI BEZPIECZEŃSTWA DOTYCZĄCE BATERII

- Nigdy nie próbuj ładować baterii nienadających się do ponownego ładowania, zwierać ich i/lub otwierać.
- Nigdy nie wrzucaj baterii do ognia ani do wody.
- Nie narażaj baterii na obciążenia mechaniczne.
- Podczas wkładania baterii zwracaj uwagę na polaryzację (+/-).
- W przypadku wycieku baterii natychmiast usuń je z urządzenia, aby zapobiec uszkodzeniom.
- Unikaj kontaktu ze skórą, oczami i błonami śluzowymi. W przypadku kontaktu z kwasem z baterii natychmiast przemyj dotknięte miejsca czystą wodą i niezwłocznie skontaktuj się z lekarzem.
- Używaj tylko baterii tego samego typu. Nie mieszaj starych i nowych baterii.
- Unikaj ekstremalnych warunków i wysokich temperatur, które mogą wpływać na baterie, np. grzejniki lub bezpośrednie działanie promieni słonecznych.

## 2.4 BEZPIECZEŃSTWO OSOBISTE

- Zawsze zachowuj czujność i zwracaj uwagę na swoje działania podczas obsługi urządzenia elektrycznego. Nie używaj urządzeń elektrycznych, jeśli jesteś zmęczony lub znajdujesz się pod wpływem narkotyków, alkoholu lub leków.

## 2.5 WSKAZÓWKI BEZPIECZEŃSTWA DOTYCZĄCE CZYNNIKÓW CHŁODNICZYCH

- Obieg czynnika chłodniczego jest szczelnie zamknięty. Konserwację powinien wykonywać wyłącznie wykwalifikowany technik.
- Czynnika chłodniczego nie wolno uwalniać do atmosfery.
- R-290 (propan) jest łatwopalny i cięższy od powietrza. Najpierw gromadzi się przy podłodze, ale może być przemieszczany przez wentylatory.
- Gaz propan używany w urządzeniu jest bezzapachowy. Z powodu braku zapachu może on ulatniać się niezauważenie.
- W przypadku wykrycia wycieku natychmiast ewakuuj wszystkie osoby, przewietrz pomieszczenie i skontaktuj się ze strażą pożarną, informując o wycieku propanu.
- Nie wpuszczaj nikogo z powrotem do pomieszczenia, dopóki nie przybędzie wykwalifikowany technik i nie potwierdzi, że wejście jest bezpieczne.
- Nie używaj otwartego ognia, papierosów ani innych możliwych źródeł zapłonu w urządzeniu lub w jego pobliżu.
- Zastosowane części są przeznaczone do gazu propanowego i mogą być wymieniane wyłącznie na identyczne części zamienne.

**NIEPRZESTRZEGANIE TEGO OSTRZEŻENIA MOŻE DOPROWADZIĆ DO WYBUCHU, ŚMIERCI, OBRAŻEŃ ORAZ SZKÓD MATERIALNYCH.**

## 3.0 PRZEZNACZENIE URZĄDZENIA

Urządzenie służy wyłącznie do chłodzenia, wentylacji i osuszania powietrza w pomieszczeniach zamkniętych, zgodnie z danymi technicznymi. Jest to system zamknięty, który nie wymaga stałej instalacji. Urządzenie należy używać wyłącznie w pomieszczeniach o powierzchni większej niż 7 m<sup>2</sup> lub 9 m<sup>2</sup>. Nie wolno wspiąć się na urządzenie ani siadać na nim. Produkt należy używać wyłącznie zgodnie z jego przeznaczeniem. Producent nie ponosi odpowiedzialności za szkody powstałe w wyniku użytkowania niezgodnego z przeznaczeniem. Wszelkie modyfikacje produktu

mogą negatywnie wpłynąć na bezpieczeństwo, stwarzać zagrożenie i spowodować utratę gwarancji.

**Wyłącznie do użytku domowego, nie do użytku komercyjnego.**

#### 4.0 WSKAZÓWKI DOTYCZĄCE ROZPAKOWYWANIA

Otworzyć karton i wyjąć produkt. Po rozpakowaniu sprawdzić, czy produkt jest kompletny i nie ma uszkodzeń. Późniejsze reklamacje nie będą przyjmowane.

#### 4.1 ILUSTRACJA PRODUKTU



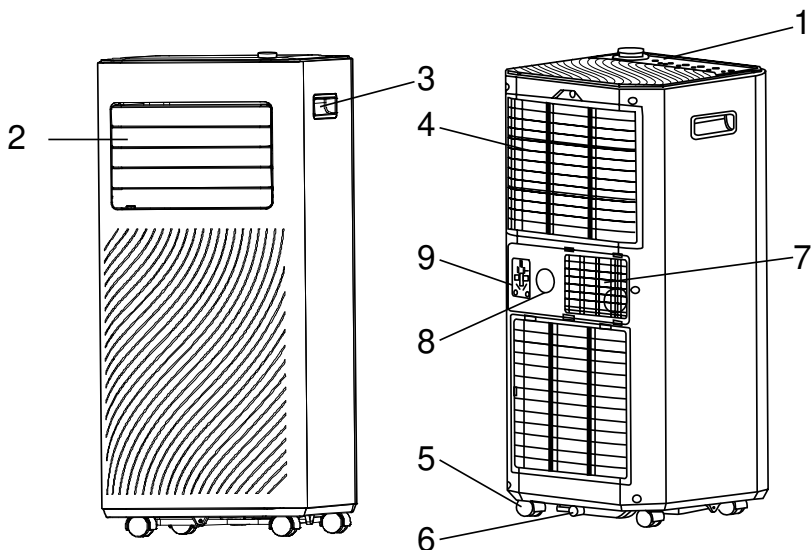





**UWAGA:** Schematyczne przedstawienie urządzenia

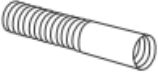

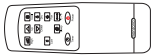
	NO.
Panel sterowania	1
Wylot powietrza z regulowaną żaluzją	2
Uchwyt	3
Wlot powietrza z filtrem powietrza	4

	NO.
Kółko skrętne	5
Odpływ kondensatu	6
Odpływ powietrza	7
Górny odpływ	8
Uchwyt wtyczki sieciowej	9

## 4.2 LISTA CZĘŚCI

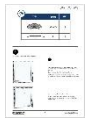
1	Wąż odprowadzający powietrze	
2	Łącznik węża	
3	Adapter do zestawu okiennego	
4	Pilot zdalnego sterowania	
5	Zestaw do montażu okien (nadaje się tylko do okien przesuwanych)	
6	Wąż odprowadzający skropliny	
7	Tkanina uszczelniająca okna (tylko MZKA2600)	
8	Rzepy (tylko MZKA2600)	
9	Śruba z łbem młotkowym	
10	nakrętka motylkowa	
11	podkładka	
12	Wskazówki montażowe	

## 4.3 CECHY

1. Wydajny i kompaktowy, z funkcją chłodzenia, osuszania i wentylacji.
2. Regulacja i wyświetlanie temperatury
3. Cyfrowy wyświetlacz LED
4. Elektroniczne sterowanie z wbudowanym timerem, tryb oszczędzania energii

5. Samoczynne odparowywanie kroplin dla większej wydajności
6. Automatykne wyłączenie przy pełnym zbiorniku kroplin
7. Automatykne ponowne uruchomienie po awarii zasilania
8. Automatykna funkcja odszraniania przy niskich temperaturach w pomieszczeniu.
9. Pilot zdalnego sterowania
10. 2-stopniowy wentylator
11. Kółka skrętkne ułatwiające przemieszczanie
12. Sterowanie za pomocą aplikacji „Smart Life”

## 5.0 URUCHOMIENIE

### 5.1 WYBÓR MIEJSCA

Jeśli urządzenie zostało przechylone o więcej niż 45°, pozostaw je w pozycji pionowej przez co najmniej 12 godzin przed uruchomieniem.

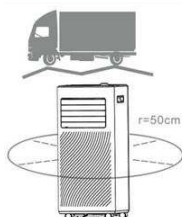

- Umieść urządzenie na solidnej, poziomej powierzchni, zachowując co najmniej 50 cm wolnej przestrzeni wokół jednostki, aby zapewnić prawidłową cyrkulację powietrza.
- Nie ustawiaj urządzenia bezpośrednio przy ścianach, zasłonach ani innych przedmiotach, które mogłyby blokować wlot lub wylot powietrza. Upewnij się, że wlot i wylot powietrza są wolne od przeszkód.
- Urządzenie nigdy nie powinno być instalowane w miejscach, gdzie mogłoby być narażone na:
  - Źródła ciepła, takie jak grzejniki, akumulatory ciepła, piece lub inne produkty wytwarzające ciepło
  - Bezpośrednie światło słoneczne
  - Drgania lub wstrząsy mechaniczne
  - Nadmierne zapylenie
  - Niewystarczającą wentylację, np. wewnątrz szafy lub regału
  - Nierówną powierzchnię

**UWAGA!** Urządzenie należy instalować w pomieszczeniach odpowiadających podanej wielkości pomieszczenia; patrz dane techniczne. Urządzenie nie może być instalowane w miejscach, gdzie może ulatniać się łatwopalny gaz.

### 5.2 PODŁĄCZENIE WĘŻA ODPLYWOWEGO

Klimatyzator musi być podłączony do przewodu wentylacyjnego prowadzącego na zewnątrz, aby powietrze wydostające się z urządzenia, zawierające ciepło i wilgoć, mogło opuścić pomieszczenie. Nie należy wymieniać ani przedłużać przewodu wentylacyjnego, ponieważ może to spowodować uszkodzenie urządzenia.

**Krok 1:** Podłączyć łącznik węży do jednego końca węży odpływowych.

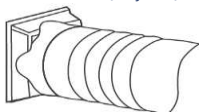

**Krok 2:** Podłączyć adapter do zestawu okiennego do drugiego końca węży odpływowych.

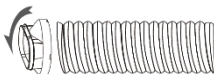

**Krok 3:** Dostosuj regulowany zestaw okienny do długości okna. W tym celu wsuń śrubę z łbem młotkowym w rowek zestawu okiennego, zamocuj drugi element zestawu okiennego za pomocą nakrętki i podkładki płaskiej poprzez wykonany otwór. Podłącz wąż odpływowy do zestawu okiennego.

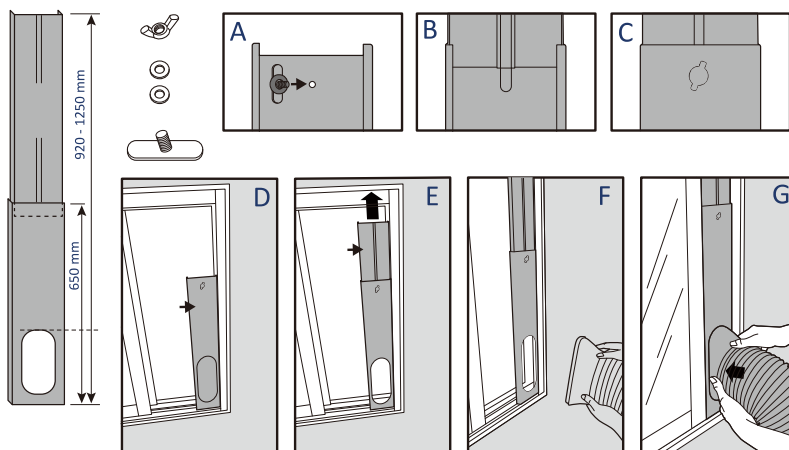

**Krok 4:** Zamknij okno, aby zamocować zestaw okienny na swoim miejscu. Zestaw okienny musi być mocno przytrzymany na swoim miejscu. W razie potrzeby dodatkowo zabezpiecz zestaw okienny. Aby uzyskać maksymalną wydajność, zaleca się uszczelnienie przestrzeni między adapterem a bokami okna.

**Krok 5:** Podłączyć łącznik węża do wylotu powietrza z urządzenia.

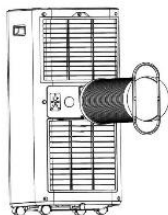

**Krok 6:** Dostosować długość elastycznego węża odprowadzającego powietrze i unikać zagięć w wężu.



**Krok 7:** Wyrównaj kratki wentylacyjne przy wylocie powietrza, a następnie włącz urządzenie.

## 6.0 OBSŁUGA

**UWAGA:** Przed użyciem należy usunąć folię ochronną z wyświetlacza.

### 6.1 PANEL OBSŁUGI I WYŚWIETLACZ

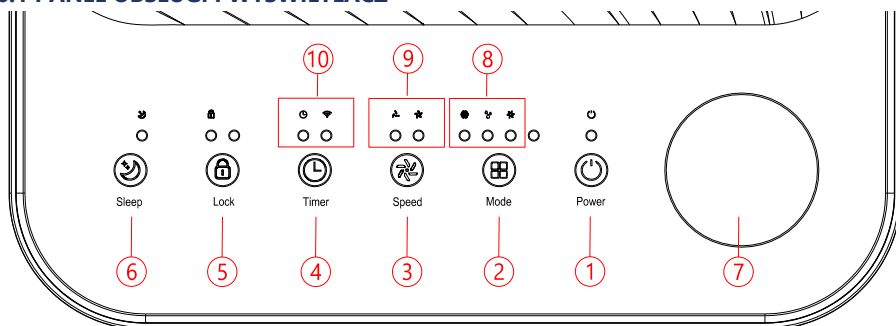

1	MOC	Naciśnij ten przycisk, aby włączyć lub wyłączyć urządzenie.
2	TRYB	Naciśnij przycisk trybu, aby przełączać tryb pracy między wentylacją, chłodzeniem i osuszaniem.
3	PRĘDKOŚĆ	Naciśnij przycisk, aby przełączyć prędkość wentylatora między WYSOKĄ a NISKĄ.
4	TIMER	Ustawia czas, w którym urządzenie automatycznie się włącza lub wyłącza. Naciśnij ten przycisk i przytrzymaj przez 5 sekund, aby rozpocząć konfigurację sieci WiFi. (tylko MZKA2600)
5	BLOKADA	Naciśnij przycisk, aby włączyć lub wyłączyć funkcję zabezpieczenia przed dziećmi.
6	SLEEP	Naciśnij ten przycisk, aby włączyć lub wyłączyć tryb SLEEP.
7	POKRĘTŁO	Obróć pokrętkę w lewo lub w prawo, aby ustawić temperaturę (16°C~32°C) lub timer.
8	Wyświetlacz TRYB	Przedstawienie trybu pracy: chłodzenie, osuszanie, wentylacja.
9	FAN SPEED (prędkość wentylatora)	Wskazuje wysoką i niską prędkość wentylatora
10	Wyświetlacz MODUS	Wyświetlanie trybu pracy: TIMER, WIFI (tylko MZKA2600)

## 6.2 USTAWIENIA

### WŁĄCZANIE I WYŁĄCZANIE

- Aby włączyć urządzenie, naciśnij przycisk POWER.
- W ustawieniu domyślnym urządzenie pracuje w trybie FAN.
- Za pomocą przycisku MODE wybierz żądany tryb pracy.
- Aby wyłączyć urządzenie, naciśnij ponownie przycisk POWER.

**UWAGA:** Po wyłączeniu urządzenia wentylator nadal pracuje przez kilka sekund (w zależności od warunków pracy i warunków otoczenia).

### TRYBY PRACY

Urządzenie posiada 3 tryby pracy: chłodzenie, suszenie, wentylacja.

## 1. Chłodzenie pomieszczenia

- Aby obniżyć temperaturę w pomieszczeniu, wybierz tryb chłodzenia.
- Naciśnij kilkakrotnie przycisk MODE, aż zaświeci się dioda LED trybu pracy COOL.
- Aby ustawić temperaturę wyświetlaną na ekranie, naciśnij przycisk Up/Down. Temperaturę można ustawić w zakresie od 16°C do 32°C.
- Naciskaj przycisk SPEED, aż zaświeci się wskaźnik żądanej prędkości.
- Aby sterować kierunkiem przepływu powietrza w poziomie, należy ręcznie ustawić wewnętrzną żaluzję wentylacyjną.

**UWAGA:** Urządzenie wyłącza się, gdy temperatura w pomieszczeniu jest niższa od wybranej temperatury.

## 2. Wietrzyć pomieszczenie

- Nacisnąć kilkakrotnie przycisk MODE, aż zaświeci się dioda LED trybu FAN.
- W trybie wentylacji powietrze w pomieszczeniu jest cyrkulowane, ale nie chłodzone.
- Powtarzając naciskanie przycisku SPEED, można wybrać żądaną prędkość wentylatora.

## 3. Wysuszyć pomieszczenie

- Nacisnąć przycisk MODE na panelu sterowania lub pilocie zdalnego sterowania. Zapali się dioda LED trybu DRY. Nie można regulować prędkości wentylatora. Użytkownik powinien podłączyć wąż do wylotu spustowego znajdującego się w dolnej części urządzenia.

**UWAGA:** W tym trybie prędkość wentylatora jest przełączana na niską prędkość i nie można jej regulować.

## 4. Tryb uśpienia (tylko za pomocą pilota)

Tryb oszczędzania energii i tryb uśpienia można aktywować podczas pracy w trybie chłodzenia.

- **W trybie chłodzenia:** po 1 godzinie temperatura ustawiona w trybie domyślnym zostanie podwyższona o 1°C, a po kolejnej godzinie ponownie o 1°C.

## USTAWIENIE TIMERA (1 godzina–24 godziny)

Timer może działać na dwa różne sposoby:

Wyłączenie (gdy urządzenie jest włączone)	→	Naciśnij przycisk timera, aby włączyć funkcję timera.	→	Wciśnij kilkakrotnie przycisk Up/Down, aby ustawić opóźnienie do momentu wyłączenia.
Włączenie (gdy urządzenie jest wyłączone)	→	Naciśnij przycisk timera, aby włączyć funkcję timera.	→	Wciśnij kilkakrotnie przycisk Up/Down, aby ustawić opóźnienie do momentu włączenia.
Anuluj minutnik	→	Naciskaj wielokrotnie przycisk Up/Down, aż dioda LED wyświetli „00”. Uwaga: Naciśnięcie przycisku POWER powoduje również zakończenie ustawiania timera.		

## AUTOMATYCZNE ROZMRAŻANIE

W przypadku niskich temperatur w pomieszczeniu podczas pracy na parowniku może tworzyć się lód. Urządzenie automatycznie rozpocznie rozmrażanie, a dioda LED POWER zacznie migać.

W zależności od warunków otoczenia proces ten może trwać do 30 minut.

## STEROWANIE ZA POMOCĄ APLIKACJI TUYA

Urządzeniem można sterować za pomocą aplikacji Tuya Smart life, Alexa lub Google Home. Korzystanie z urządzenia wymaga zawarcia oddzielnej umowy licencyjnej z producentem. Wymaga to urządzenia, które może uruchomić aplikację i obsługuje Bluetooth 4.0, a także połączenia internetowego przez Wi-Fi 2,4 GHz lub 5 GHz lub przez dane komórkowe. Aby sprawdzić, czy aplikacja jest kompatybilna, wyszukaj „TUYA” w sklepie iOS App Store lub Google Play Store. Mogą obowiązywać standardowe opłaty za usługi transmisji danych i wiadomości. Znak słowny Bluetooth® i logo są zastrzeżonymi znakami towarowymi firmy Bluetooth SIG, Inc., a każde użycie tych znaków towarowych przez DEUBA odbywa się na podstawie umowy licencyjnej.

### **Przygotowanie:**

- Pobierz aplikację Tuya Smart life ze sklepu lub zeskanuj odpowiedni kod QR, aby przejść bezpośrednio do pobrania.



- Przygotuj hasło do sieci Wi-Fi.
- Smartfon/tablet i klimatyzator muszą znajdować się w zasięgu używanej sieci Wi-Fi.
- Uruchom aplikację i zarejestruj się.



W przypadku problemów z instalacją zeskanuj poniższy kod QR, aby uzyskać dostęp do szczegółowej instrukcji instalacji.

### **Łączenie:**

- Podłącz wtyczkę klimatyzatora do gniazdka elektrycznego.
- Naciśnij przycisk timera >5 sekund, aby zresetować funkcję Wi-Fi klimatyzatora i połączyć urządzenie z lokalną siecią.
- Uruchom aplikację.
- Wybierz „Dodaj urządzenie”.
- Wybierz „Ręcznie” – „Duże urządzenie gospodarstwa domowego” – „Klimatyzator” i potwierdź wybór.
- W zależności od wersji aplikacji podczas procesu parowania wyświetlacz miga szybko lub wolno.
- Wprowadź hasło Wi-Fi.
- Postępuj zgodnie z instrukcją, aby zmienić nazwę sieci na „Smart Life”. Aplikacja automatycznie doda urządzenie i połączy klimatyzator z siecią domową.

### **Odlączenie: (Jeśli chcesz korzystać z klimatyzatora w innej sieci WLAN).**

- Usuń klimatyzator z listy w aplikacji.
- Naciśnij przycisk timera >5 sekund, aby zresetować klimatyzator.
- Wyciągnij wtyczkę z gniazdka.

### Jeśli połączenie nie działa:

- Upewnij się, że sieć WLAN działa w paśmie 2,5 GHz.
- Odłącz urządzenie klimatyzacyjne od zasilania.
- Odczekaj 30 sekund.
- Podłącz ponownie wtyczkę zasilającą.
- Naciśnij przycisk timera >5 sekund, aby zresetować klimatyzator.
- Połącz ponownie klimatyzator, postępując zgodnie z opisem w kroku „Parowanie”.

## 6.3 OCHRONA PRZED PRZECIĄŻENIEM

W przypadku awarii zasilania, w celu ochrony sprężarki przewidziano 3-minutowe opóźnienie przed ponownym uruchomieniem sprężarki.

## 6.4 ODWODNIENIE

### SAMODZIEJNY SYSTEM ODPAROWANIA

Samoczynny system odparowywania wykorzystuje zebraną wodę skroploną do chłodzenia węzownic skraplacza, zapewniając bardziej wydajną pracę. Nie ma potrzeby opróżniania urządzenia podczas pracy w trybie chłodzenia. Woda skroplona odparowuje na skraplaczu i jest odprowadzana przez wąż odpływowy.

W przypadku bardzo wysokiej wilgotności powietrza lub podczas pracy w trybie osuszania należy podłączyć wąż skroplin i skierować go do odpowiedniego pojemnika.

Urządzenie jest wyposażone w czujnik skroplin. Gdy wewnętrzna wanna zbiorcza jest pełna, urządzenie wyłącza się. W takim przypadku należy spuścić skropliny.

- Wyłączyć urządzenie.
- Zdjąć i zachować nasadkę uszczelniającą spustu skroplin lub górnego odpływu.
- Podłączyć prawidłowo wąż spustowy i upewnij się, że nie jest zagięty i nie ma żadnych przeszkód.
- Umieścić wylot węża nad odpływem lub wiadrem i upewnij się, że woda może swobodnie wypływać z urządzenia.
- Końcówka węża nie może być zanurzona w wodzie.



Zdjąć gumową nasadkę uszczelniającą.



Wąż do ciągłego odprowadzania wody

Aby uniknąć rozlewania wody:

- Ponieważ podciśnienie w wannie odpływowej dla kondensatu jest duże, należy ułożyć wąż odpływowy w dół, w kierunku podłogi. Nachylenie powinno przekraczać 20 stopni.
- Wąż należy wyrównać, aby uniknąć powstania syfonu.

## 7.0 INSTRUKCJE DOTYCZĄCE KONSERWACJI I PIELĘGNACJI

Przed przystąpieniem do prac konserwacyjnych lub czynności kontrolnych należy zawsze wyłączyć urządzenie i odłączyć wtyczkę sieciową.



Sprawdź wszystkie części pod kątem śladów zużycia. W przypadku stwierdzenia usterek nie należy dalej używać produktu. Części powinny być wymieniane wyłącznie przez specjalistę na oryginalne części zamienne, zgodnie z wytycznymi producenta. Brak odpowiedniej pielęgnacji i konserwacji może spowodować uszkodzenie urządzenia. Może to prowadzić do niebezpiecznych sytuacji. Ze względów bezpieczeństwa elektrycznego urządzenie nie może być czyszczone płynami ani zanurzane w nich. Regularna konserwacja przyczynia się do bezpieczeństwa produktu i wydłuża jego żywotność. Obudowę można czyścić za pomocą

### CZYSZCZENIE FILTRA POWIETRZA (CO DWA TYGODNIE)

Pył osadza się na filtrze i ogranicza cyrkulację powietrza. Ograniczona cyrkulacja powietrza zmniejsza wydajność systemu i może prowadzić do uszkodzenia urządzenia w przypadku zatkania.

Filtr powietrza należy regularnie czyścić. Filtr powietrza można wyjąć w celu łatwego czyszczenia. Nie należy używać urządzenia bez filtra powietrza, ponieważ może to spowodować zanieczyszczenie parownika.

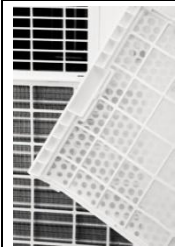
- Wyłącz urządzenie.
- Wyjmij wtyczkę z gniazdka.
- Wyjmij sitko filtra z urządzenia.
- Użyj odkurzacza, aby odkurzyć kurz z filtra.
- Odwróć filtr i wypłucz filtr powietrza pod bieżącą wodą. Pozwól wodzie przepływać przez filtr w kierunku przeciwnym do przepływu powietrza. Odłóż filtr na bok i pozostaw go do całkowitego wyschnięcia na powietrzu przed ponownym zamontowaniem.

	<p><b>Rys. 1.</b> Wyłączyć urządzenie i wyjąć oba filtry powietrza.</p>		<p><b>Rys. 2.</b> Przepłucz filtr powietrza pod bieżącą wodą.</p>
<p><b>UWAGA!</b> Nie wolno dotykać powierzchni parownika gołymi rękami, ponieważ może to spowodować uszkodzenie lameli i obrażenia ciała.</p>			

### CZYSZCZENIE OBUDOWY

Obudowę należy czyścić wilgotną, miękką ściereczką. Nie należy używać agresywnych lub ściernych środków czyszczących. Mogą one spowodować uszkodzenie urządzenia.

### 7.1 PRZECHOWYWANIE

Długotrwałe przechowywanie — jeśli urządzenie nie będzie używane przez dłuższy czas, należy je wyczyścić i całkowicie wysuszyć. Urządzenie należy przechowywać zgodnie z poniższymi instrukcjami:

- Wyjmij wtyczkę z gniazdka. Odłącz wąż odpływowy i zestaw okienny dołączony do urządzenia.
- Opróżnij urządzenie z pozostałej wody.

- Wyczyść filtr i pozostaw go do całkowitego wyschnięcia.
- Włóż filtr z powrotem na miejsce.
- Urządzenie należy przechowywać w pozycji pionowej.
- Urządzenie należy przechowywać w wentylowanym, suchym, niekorozyjnym otoczeniu oraz w bezpiecznym miejscu wewnątrz pomieszczenia.

**UWAGA!** Parownik wewnątrz urządzenia należy przed zapakowaniem wysuszyć, aby uniknąć uszkodzenia elementów i form. Odłączyć urządzenie od zasilania i pozostawić w suchym, otwartym miejscu na kilka dni do wyschnięcia. Innym sposobem wysuszenia urządzenia jest włączenie go, ustawienie trybu wentylacji o słabym nawiewie i utrzymanie tego stanu do momentu wyschnięcia rury odpływowej, aby wewnątrz obudowy pozostało suche i nie doszło do powstania pleśni.

## 7.2 TRANSPORT

1. Przed uruchomieniem należy pozostawić urządzenie w pozycji pionowej i w stanie spoczynku przez CO NAJMNIEJ 12 GODZIN! Chroni to sprężarkę, znacznie wydłuża jej żywotność i zapobiega utracie wydajności chłodniczej.
2. Urządzenie klimatyzacyjne należy zawsze ustawiać na podłodze, zachowując szczególną ostrożność! W przeciwnym razie mogą powstać pęknięcia w płycie podstawy i wannie kondensacyjnej, co spowoduje wyciekanie kropli na podłogę.

Nie udzielamy gwarancji na uszkodzenia powstałe w wyniku nieprawidłowego użytkowania!

## 8.0 USUWANIE USTEREK

Problem	Możliwa przyczyna	Rozwiązanie
Urządzenie nie działa	Sprawdź, czy podłączenie zasilania jest prawidłowe.	Prawidłowo podłącz kabel zasilający do gniazdka ściennego.
	Czy świeci się wskaźnik poziomu wody?	Opróżnić wannę zbiorczą.
	Kontrola temperatury w pomieszczeniu	Temperatura robocza wynosi 5–35°C.
Urządzenie działa z ograniczoną mocą.	Sprawdź, czy filtr powietrza nie jest zanieczyszczony.	W razie potrzeby wyczyść filtr powietrza.
	Sprawdź, czy kanał wentylacyjny nie jest zatkany.	Usunięcie przeszkody
	Sprawdź, czy drzwi lub okno pokoju są otwarte.	Trzymaj drzwi i okna zamknięte.
	Sprawdź, czy wybrano żądany tryb pracy i czy temperatura jest prawidłowo ustawiona.	Ustawić tryb i temperaturę na odpowiednią wartość zadaną zgodnie z instrukcją obsługi.
	Wąż odprowadzający powietrze został odłączony.	Upewnij się, że wąż odpływowy jest dobrze zamocowany.
wyciek wody	Podczas przemieszczania urządzenia może dojść do przepełnienia.	Przed transportem opróżnić zbiornik wody.
	Sprawdź, czy wąż spustowy nie jest załamany lub wygięty.	Wyrównać wąż.

Nadmierne narażenie na hałas		Sprawdź, czy urządzenie jest prawidłowo ustawione.	Urządzenie należy ustawić na poziomej i stabilnej powierzchni.
		Sprawdź, czy nie ma luźnych, wibrujących części.	Zabezpieczenie i zamocowanie części
		Odgłosy brzmią jak płynąca woda.	Odgłosy powstają w wyniku przepływu czynnika chłodniczego. Jest to normalne zjawisko.
Kody błędów	E0	Błąd transmisji między główną płytką drukowaną a płytką drukowaną wyświetlacza.	Sprawdzić lub wymienić przyłącze (tylko przez wykwalifikowany personel)
	E1	Usterki czujnika temperatury pokojowej	Wyczyścić lub wymienić czujnik temperatury (tylko przez wykwalifikowany personel)
	E2	Usterki czujnika temperatury cewki	Sprawdzić lub wymienić przyłącze. Wyczyścić lub wymienić czujnik temperatury (tylko przez wykwalifikowany personel).
	Ft	Ostrzeżenie o wysokim poziomie skroplin	Opróżnić wannę zbiorczą poprzez wyjęcie gumowej zatyczki.

## 9.0 DANE TECHNICZNE

Model	MZKA7000	MZKA2600
Wydajność chłodnicza	2,05 kW	2,64 kW
Wydajność osuszania	19,2 l/24h	24 l/24h
Dopuszczalna temperatura otoczenia	16-35 °C	16-35 °C
Zakres regulacji temperatury	16-32 °C	16-32 °C
Maks. przepływ powietrza	290 m <sup>3</sup> /h	320 m <sup>3</sup> /h
Podłączenie do sieci	220-240 V/50 Hz	220-240 V/50 Hz
Prąd znamionowy	3,5 A	4,5 A
Pobór mocy w trybie chłodzenia	780 W	1005 W
Maks. poziom hałasu	≤ 65 dB(A)	≤ 65 dB(A)
Czynnik chłodniczy	R290	R290
Maks. ilość czynnika chłodniczego	130 g	170 g
Wymiary dł. x szer. x wys.	38 x 35,6 x 87,5 cm	38 x 35,6 x 87,5 cm
Waga	20,0 kg	22,5 kg
Baterie do pilota zdalnego sterowania	2xAAA nie wchodzi w skład dostawy	2xAAA nie wchodzi w skład dostawy
Min. wielkość pomieszczenia	>7 m <sup>2</sup>	>9 m <sup>2</sup>

## 10.0 UTYLIZACJA

Po zakończeniu długiego okresu użytkowania produktu należy przekazać cenne surowce do profesjonalnej utylizacji, aby umożliwić ich prawidłowy recykling. Jeśli nie masz pewności, jak najlepiej postępować, lokalne przedsiębiorstwa utylizacyjne lub punkty zbiórki surowców wtórnych chętnie służą pomocą.



## **PRAWIDŁOWA UTYLIZACJA TEGO URZĄDZENIA**

**Nigdy nie wyrzucaj urządzeń elektrycznych wraz z odpadami komunalnymi!**

Urządzenie podlega dyrektywie 2012/19/UE.

Zgodnie z nią po zakończeniu okresu użytkowania urządzenia nie wolno ich wyrzucać wraz z normalnymi odpadami komunalnymi, lecz należy je przekazać do specjalnie wyznaczonych punktów zbiórki, punktów recyklingu lub zakładów utylizacji.

Utylizacja ta jest bezpłatna. Chroń środowisko i utylizuj urządzenie w sposób właściwy.

Przed zwrotem należy wyjąć baterie lub akumulatory, które nie są zamknięte w starym urządzeniu, a także lampy, które można wyjąć bez uszkodzenia, i przekazać je do oddzielnej zbiórki.



## **BATERIE**

**Baterii nie wolno wyrzucać wraz z odpadami komunalnymi!**

Jako użytkownik końcowy są Państwo prawnie zobowiązani do zwrotu zużytych baterii. Zużyte baterie można bezpłatnie zwrócić do nas lub do wyznaczonych punktów zbiórki (np. w gminnych punktach zbiórki lub w sklepach).

Baterie można również odesłać do nas. Zwracamy koszty przesyłki za zwrot zużytych baterii.

**Symbole umieszczone na bateriach mają następujące znaczenie:**

Pb = bateria zawiera ponad 0,004% masy ołowiu

Cd = bateria zawiera ponad 0,002% masy kadmu

Hg = bateria zawiera ponad 0,0005% masy rtęci.

# INSTRUÇÕES

Caro cliente,

Muito obrigado por ter escolhido o nosso produto, ao adquirir um dos nossos produtos de marca fez uma boa escolha. Para cumprir o elevado padrão de qualidade desejado, os nossos artigos são sujeitos a controlos regulares e, naturalmente, cumprem sempre os elevados requisitos da União Europeia.

## ÍNDICE DE CONTEÚDOS

1.0 SÍMBOLOS.....	125
2.0 INSTRUÇÕES DE SEGURANÇA.....	128
2.1 INSTRUÇÕES DE SEGURANÇA PARA UTILIZAÇÃO.....	128
2.2 INSTRUÇÕES DE SEGURANÇA ELÉTRICA.....	128
2.3 INSTRUÇÕES DE SEGURANÇA ESPECÍFICAS PARA AS BATERIAS.....	129
2.4 SEGURANÇA PESSOAL.....	129
2.5 INSTRUÇÕES DE SEGURANÇA ESPECÍFICAS PARA OS FLUIDOS REFRIGERANTES.....	129
3.0 UTILIZAÇÃO CONFORME À DESTINAÇÃO.....	129
4.0 INSTRUÇÕES DE DESEMBALAGEM.....	130
4.1 ILUSTRAÇÃO DO PRODUTO.....	130
4.2 LISTA DE PEÇAS.....	131
4.3 CARACTERÍSTICAS.....	132
5.0 COLOCAÇÃO EM FUNCIONAMENTO.....	132
5.1 SELEÇÃO DO LOCAL.....	132
5.2 LIGAR O TUBO DE EXAUSTÃO.....	132
6.0 OPERAÇÃO.....	134
6.1 PAINEL DE COMANDO E VISOR.....	134
6.2 CONFIGURAÇÕES.....	134
6.3 PROTEÇÃO CONTRA SOBRECARGA.....	137
6.4 DRENAGEM.....	137
7.0 INSTRUÇÕES DE MANUTENÇÃO E CUIDADOS.....	138
7.1 ARMAZENAMENTO.....	138
7.2 TRANSPORTE.....	139
8.0 REMOÇÃO DE DEFEITOS.....	140
9.0 DADOS TÉCNICOS.....	141
10.0 UTILIZAÇÃO.....	141

## 1.0 SÍMBOLOS



# LEIA O MANUAL DE INSTRUÇÕES. INFORMAÇÕES IMPORTANTES. GUARDE PARA USO FUTURO!

Leia o manual completamente e com atenção antes da primeira utilização. Guarde este manual para consulta futura. Se um dia decidir passar o produto adiante, certifique-se de passar também este manual.



## **ATENÇÃO! PERIGO POTENCIAL!**

Siga as instruções de segurança e montagem para evitar o risco de ferimentos ou danos ao produto.



## **PERIGO DE ASFIXIA!**

Mantenha as peças pequenas e o material de embalagem fora do alcance das crianças!



## **ALTERAÇÃO DO PRODUTO**

Nunca faça alterações no produto! As alterações invalidam a garantia e o produto pode tornar-se inseguro ou, na pior das hipóteses, até mesmo perigoso.



## **DECLARAÇÃO DE CONFORMIDADE**

Este produto cumpre os requisitos das diretivas europeias e nacionais em vigor. As declarações e documentação correspondentes estão arquivadas junto do fabricante.



## **APARELHO DA CLASSE DE PROTEÇÃO II (DUPLA ISOLAMENTO)**

Não é necessário contacto de proteção.



## **ATENÇÃO!**

O produto não é um brinquedo e não deve ser colocado nas mãos das crianças.



## **AVISO DE TENSÃO ELÉTRICA!**

Devido à tensão elétrica, existe perigo para a vida e a saúde.



## **ATENÇÃO!**

Este aparelho utiliza um refrigerante inflamável (R290). Se este refrigerante vazar e entrar em contacto com fogo ou elementos aquecedores, forma gases de escape perigosos e existe risco de incêndio.

### **Perigo Refrigerante natural propano (R290)!**

H220 – Gás extremamente inflamável.

H280 – Contém gás sob pressão; pode explodir se aquecido.

P210 – Manter afastado do calor, superfícies quentes, faíscas, chamas abertas e outras fontes de ignição. Não fumar.

P377 – Incêndio causado por gás que escapa: Não extinguir até que a fuga possa ser eliminada sem perigo.

P410+P403 – Armazenar em local bem ventilado e protegido da luz solar.



## **ATENÇÃO!**

Não utilize produtos para acelerar o processo de descongelamento ou para limpeza.



## ATENÇÃO!

Qualquer pessoa que trabalhe com um sistema de refrigerante deve possuir um certificado válido, emitido por uma organização de certificação acreditada pela indústria, que autorize a sua competência para lidar com refrigerantes de forma segura, de acordo com uma especificação de certificação reconhecida pela indústria.



## ATENÇÃO!

Os trabalhos de manutenção só podem ser realizados de acordo com as recomendações do fabricante do equipamento. Os trabalhos de manutenção e reparação que exijam a intervenção de outros técnicos especializados devem ser realizados sob a supervisão da pessoa responsável pela utilização de refrigerantes inflamáveis.

## INFORMAÇÕES NO APARELHO

Não remova os símbolos de segurança do aparelho. Mantenha os símbolos de segurança, autocolantes e etiquetas em condições legíveis.

**ATENÇÃO!** O aparelho deve ser instalado, operado e armazenado numa sala com área adequada. Consulte os dados técnicos.

Modelo MZKA2000

Modelo MZKA2600

### WARNING • WARNUNG • ATTENTION

- DE** Das Gerät muss in einem Raum mit einer Grundfläche größer als 7 m<sup>2</sup> aufgestellt, betrieben und gelagert werden.
- EN** Appliance shall be installed, operated and stored in a room with floor area larger than 7 m<sup>2</sup>.
- FR** L'appareil doit être installé, utilisé et entreposé dans une pièce avec une surface supérieure à 7 m<sup>2</sup>.



### WARNING • WARNUNG • ATTENTION

- DE** Das Gerät muss in einem Raum mit einer Grundfläche größer als 9 m<sup>2</sup> aufgestellt, betrieben und gelagert werden.
- EN** Appliance shall be installed, operated and stored in a room with floor area larger than 9 m<sup>2</sup>.
- FR** L'appareil doit être installé, utilisé et entreposé dans une pièce avec une surface supérieure à 9 m<sup>2</sup>.



Reprodução textual:

### AVISO

O aparelho deve ser instalado, operado e armazenado numa sala com uma área útil superior a 7 m<sup>2</sup> / 9 m<sup>2</sup>.

### !!! Achtung !!!

1. Vor Inbetriebnahme **MIND. 12 STUNDEN** aufrecht und still stehen lassen! Das schützt den Kompressor, verlängert die Lebensdauer erheblich und verhindert so einen Verlust der Kühlleistung.
2. Das Klimagerät muss immer **BESONDERS VORSICHTIG** auf den Boden gestellt werden! Ansonsten können Mikrorisse in der Bodenplatte und der Kondensatwanne entstehen, was dazu führt, dass Kondenswasser auf den Boden tropft.

Für Schäden, die durch unsachgemäßen Gebrauch entstehen, übernehmen wir **KEINE GEWÄHRLEISTUNG!**

Reprodução textual:

### !!! Atenção !!!

1. Antes da colocação em funcionamento, deixe o aparelho em posição vertical e imóvel durante, pelo menos, 12 horas! Isto protege o compressor, prolonga significativamente a sua vida útil e evita a perda de potência de refrigeração.
2. aparelho de ar condicionado deve ser sempre colocado no chão com **MUITO CUIDADO!** Caso contrário, podem ocorrer microfissuras na placa inferior e na bandeja de condensação, o que faz com que a água condensada pingue no chão.

NÃO ASSUMIMOS QUALQUER RESPONSABILIDADE por danos causados por utilização indevida!

## 2.0 INSTRUÇÕES DE SEGURANÇA

### 2.1 INSTRUÇÕES DE SEGURANÇA PARA UTILIZAÇÃO

- **ATENÇÃO!** Leia atentamente todas as indicações de segurança e instruções.
- Em caso de danos no aparelho, entre em contacto com o serviço de apoio ao cliente Deuba. Os trabalhos não autorizados no aparelho implicam a anulação da garantia.

### 2.2 INSTRUÇÕES DE SEGURANÇA ELÉTRICA

- Antes da colocação em funcionamento, verifique se a alimentação elétrica corresponde às especificações da placa de identificação.
- Certifique-se de desligar a alimentação elétrica antes de efetuar qualquer trabalho no aparelho.
- Certifique-se de que não entra água no aparelho. Nunca mergulhe o aparelho em água ou outros líquidos. Nunca o exponha à chuva.
- Não utilize o aparelho, se a ficha de alimentação, o cabo de alimentação ou qualquer outra parte do aparelho estiver defeituosa ou danificada.
- Não utilize o aparelho, se este tiver caído.
- Não retire a ficha de alimentação da tomada puxando pelo cabo de alimentação.
- As fichas de alimentação nunca devem ser ligadas ou desligadas com as mãos molhadas.
- Este aparelho pode ser utilizado por crianças a partir dos 8 anos de idade e por pessoas com capacidades físicas, sensoriais ou mentais reduzidas ou com falta de experiência e conhecimentos, desde que se encontrem sob supervisão ou tenham recebido instruções sobre a utilização do aparelho de forma segura e compreendam os perigos envolvidos. As crianças não devem brincar com o aparelho. A limpeza e a manutenção do utilizador não devem ser efetuadas por crianças sem supervisão.
- Não utilize equipamentos elétricos em zonas com risco de explosão, por exemplo, na presença de líquidos, gases ou poeiras inflamáveis.
- Não utilize o aparelho em conjunto com um temporizador separado, um sistema de controlo remoto separado ou outros dispositivos que liguem o aparelho automaticamente.
- Mantenha as crianças e outras pessoas afastadas durante a utilização de um equipamento elétrico. As distrações podem levar à perda de controlo.
- As fichas dos equipamentos elétricos devem ser compatíveis com a tomada. Não mude a ficha em circunstância alguma.
- Utilize o cabo do aparelho apenas para a finalidade a que se destina. Nunca o utilize para transportar, puxar ou desligar o equipamento elétrico. Mantenha-o afastado de calor, óleo, arestas vivas ou peças móveis. Os cabos danificados ou torcidos aumentam o risco de choque elétrico.
- Se for inevitável o funcionamento de um equipamento elétrico num local húmido, utilize um disjuntor de corrente residual para proteção pessoal.
- Verifique se o aparelho apresenta falhas ou danos. Em caso de danos, mande reparar o equipamento elétrico por um especialista antes de o utilizar.

## 2.3 INSTRUÇÕES DE SEGURANÇA ESPECÍFICAS PARA AS BATERIAS

- Nunca tente recarregar baterias não recarregáveis, fazer curto-circuito e/ou abri-las.
- Nunca deite baterias ao fogo ou na água.
- Não exponha as baterias a esforços mecânicos.
- Verifique a polaridade (+/-) ao inserir as baterias.
- Em caso de fuga das baterias, retire-as imediatamente do aparelho para evitar danos.
- Evite o contacto com a pele, os olhos e as mucosas. Em caso de contacto com ácido da bateria, lave imediatamente as zonas afetadas com água limpa e consulte um médico sem demora.
- Utilize apenas baterias do mesmo tipo. Não misture baterias usadas com novas.
- Evite condições extremas e temperaturas elevadas que possam afetar as baterias, como radiadores ou luz solar direta.

## 2.4 SEGURANÇA PESSOAL

- Mantenha-se sempre atento e vigilante às suas ações ao utilizar um aparelho elétrico. Não utilize aparelhos elétricos se estiver cansado ou sob a influência de drogas, álcool ou medicamentos.

## 2.5 INSTRUÇÕES DE SEGURANÇA ESPECÍFICAS PARA OS FLUIDOS REFRIGERANTES

- O circuito do fluido refrigerante está selado. A manutenção deve ser realizada apenas por um técnico qualificado.
- O fluido refrigerante não deve ser libertado para a atmosfera.
- O R-290 (propano) é inflamável e mais pesado do que o ar. Acumula-se primeiro perto do chão, mas pode ser deslocado por ventoinhas.
- O gás propano utilizado no aparelho é inodoro. Devido à falta de odor, o gás pode escapar sem ser detetado.
- Se for detetada uma fuga, evacue imediatamente todas as pessoas do local, ventile o espaço e contacte os bombeiros para informar sobre a fuga de propano.
- Não permita que ninguém regresse ao local até que um técnico qualificado chegue e confirme que é seguro fazê-lo.
- Não utilize chamas abertas, cigarros ou outras possíveis fontes de ignição dentro ou perto do aparelho.
- Os componentes utilizados são adequados para gás propano e só podem ser substituídos por peças de reposição idênticas.

**O NÃO CUMPRIMENTO DESTA ADVERTÊNCIA PODE RESULTAR EM EXPLOSÃO, MORTE, FERIMENTOS E DANOS MATERIAIS.**

## 3.0 UTILIZAÇÃO CONFORME À DESTINAÇÃO

O aparelho destina-se exclusivamente ao arrefecimento, ventilação e desumidificação do ar interior, em conformidade com as especificações técnicas. Trata-se de um sistema fechado que não requer instalação permanente. Utilize o aparelho apenas em divisões com uma área superior a 7 m<sup>2</sup> ou 9 m<sup>2</sup>. Não suba para cima do aparelho nem se sente nele. Utilize o produto apenas para o fim a que se destina. O fabricante não se responsabiliza por danos causados por uma

utilização não conforme com a finalidade prevista. Qualquer modificação no produto pode afetar negativamente a segurança, causar perigos e invalidar a garantia.

**Apenas para uso doméstico e não para uso comercial.**

#### 4.0 INSTRUÇÕES DE DESEMBALAGEM

Abra a caixa e retire o produto. Após desembalar, verifique se o produto está completo e não apresenta danos. Reclamações posteriores não serão aceites.

#### 4.1 ILUSTRAÇÃO DO PRODUTO



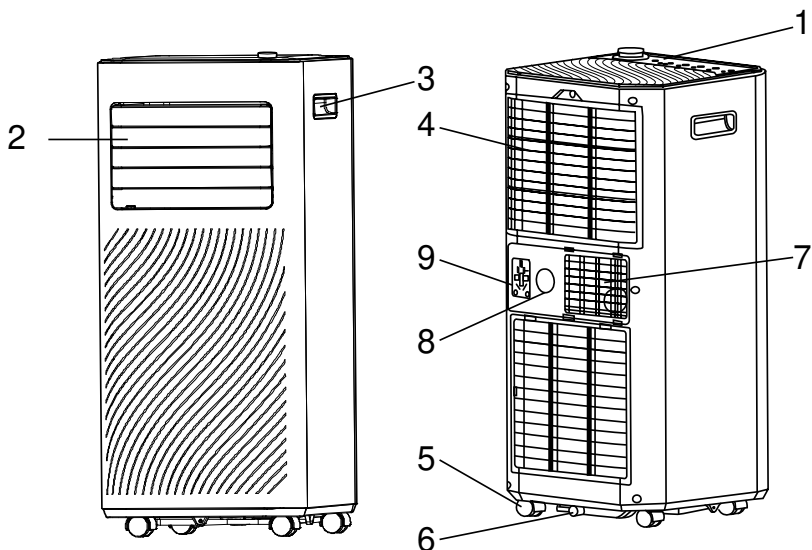







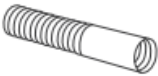

NOTA: Representação esquemática do aparelho

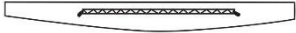

	NO.
Painel de controlo	1
Saída de ar com persiana ajustável	2
Pega	3
Entrada de ar com filtro de ar	4
Rodízio	5

	NO.
Drenagem de condensação	6
Saída de ar	7
Drenagem superior	8
Suporte para ficha de alimentação	9

## 4.2 LISTA DE PEÇAS

1	Mangueira de exaustão	
2	Conector de mangueira	
3	Adaptador para substituição de janelas	
4	Controlo remoto	
5	Kit para janelas (apenas adequado para janelas de correr)	
6	Mangueira de drenagem de condensação	
7	Tecido de vedação para janelas (apenas MZKA2600)	
8	Velcro (fita adesiva) (apenas MZKA2600)	
9	Parafuso de cabeça chata	
10	porca borboleta	
11	arruela	
12	Instruções de montagem	

### 4.3 CARACTERÍSTICAS

1. Potente e compacto, com funções de refrigeração, desumidificação e ventilação.
2. Ajuste e indicação da temperatura
3. Visor digital LED
4. Controlo eletrónico com temporizador integrado, modo de poupança de energia
5. Evaporação automática da água condensada para maior eficiência
6. Desligamento automático quando o reservatório de condensação está cheio
7. Reinício automático em caso de falha de energia
8. Função de descongelamento automático em baixas temperaturas ambientes.
9. Controlo remoto
10. Ventilador de 2 velocidades
11. Rodas giratórias para maior mobilidade
12. Controlo através da aplicação «Smart Life»

### 5.0 COLOCAÇÃO EM FUNCIONAMENTO

#### 5.1 SELEÇÃO DO LOCAL

Se a unidade tiver sido inclinada mais de 45°, deixe-a em posição vertical durante pelo menos 12 horas antes de a colocar em funcionamento.

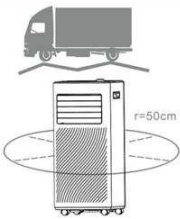

- Coloque o aparelho sobre uma superfície sólida e nivelada, garantindo um espaço livre de pelo menos 50 cm ao redor da unidade para permitir uma boa circulação de ar.
- Não coloque o aparelho próximo a paredes, cortinas ou outros objetos que possam bloquear a entrada ou saída de ar. Certifique-se de que a entrada e a saída de ar permanecem desobstruídas.
- A unidade nunca deve ser instalada em locais onde possa estar exposta a:
  - Fontes de calor, como radiadores, acumuladores de calor, fogões ou outros produtos que gerem calor
  - Luz solar direta
  - Vibrações ou choques mecânicos
  - Poeira excessiva
  - Ventilação insuficiente, por exemplo, dentro de um armário ou estante
  - Superfície irregular

**AVISO!** A unidade deve ser instalada em salas que correspondam ao tamanho especificado; consulte os dados técnicos para referência. A unidade não deve ser instalada em locais onde possa ocorrer fuga de gás inflamável.

#### 5.2 LIGAR O TUBO DE EXAUSTÃO

O ar condicionado deve ser conectado a uma saída para o exterior, para que o ar expelido pelo aparelho, que contém calor residual e humidade, possa sair da divisão. Não substitua nem prolongue o tubo de exaustão, pois isso pode danificar o aparelho.

**Passo 1:** Ligue o conector do tubo a uma extremidade do tubo de exaustão.

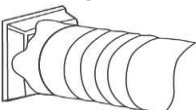

**Passo 2:** Ligue o adaptador para a substituição da janela à outra extremidade da mangueira de exaustão.

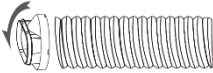

**Passo 3:** Ajuste o kit de janela ajustável ao comprimento da sua janela. Para isso, insira o parafuso de cabeça de martelo na ranhura do kit de janela, fixe o segundo elemento do kit de janela com a porca e a anilha através do orifício feito. Ligue o tubo de exaustão ao kit de janela.

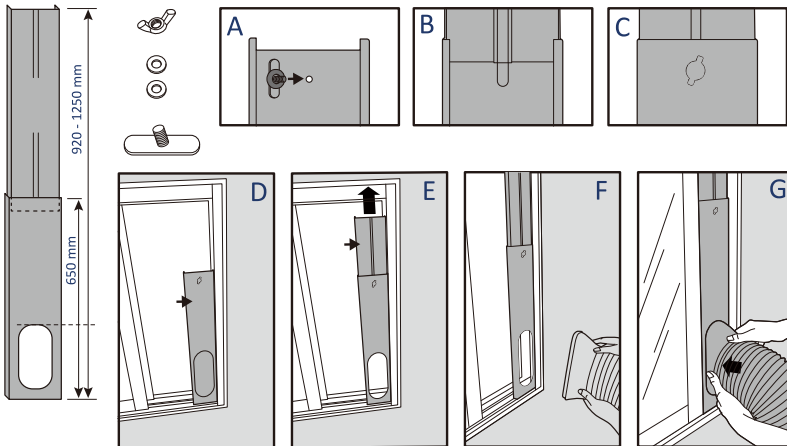

**Passo 4:** Feche a janela para fixar o kit da janela no lugar. O kit da janela deve ser mantido firmemente no lugar. Se necessário, fixe o kit da janela adicionalmente. Recomenda-se vedar o espaço entre o adaptador e as laterais da janela para obter a máxima eficiência.

**Passo 5:** Ligue o conector do tubo à saída de ar do aparelho.

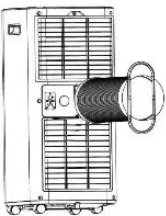

**Passo 6:** Ajuste o comprimento da mangueira de exaustão flexível e evite dobras na mangueira.

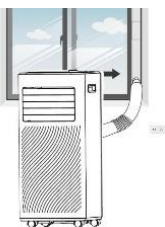

**Passo 7:** Alinhe as grelhas de ventilação na saída de ar e, em seguida, ligue o aparelho.

## 6.0 OPERAÇÃO

**NOTA:** Remova a película protetora do ecrã antes de utilizar

### 6.1 PAINEL DE COMANDO E VISOR

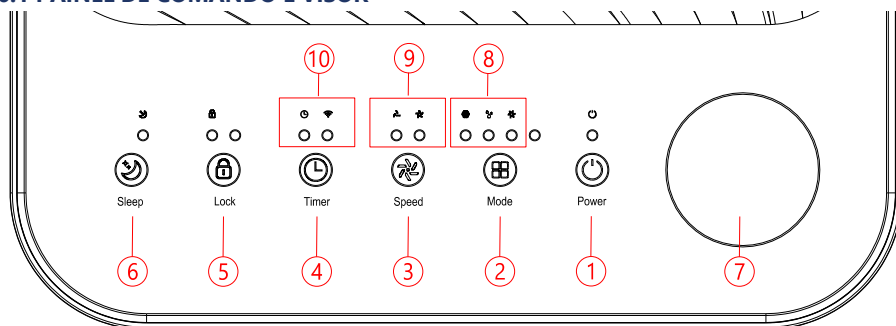

1	POWER	Prima este botão para ligar ou desligar o aparelho.	
2	MODO	Prima a tecla Modo para alternar o modo de funcionamento entre Ventilador, Refrigeração e Desumidificação.	
3	VELOCIDADE	Prima a tecla para alternar a velocidade do ventilador entre ALTA e BAIXA.	
4	TEMPORIZADOR	Defina uma hora para o dispositivo iniciar ou parar automaticamente. Pressione este botão por 5 segundos para iniciar a configuração da rede WiFi. (apenas MZKA2600)	
5	BLOQUEIO	Prima a tecla para ativar ou desativar a função de segurança para crianças.	
6	SLEEP	Prima este botão para ativar ou desativar o modo SLEEP.	
7	BOTÃO GIRATÓRIO	Gire o botão para a esquerda e para a direita para ajustar a temperatura (16 °C~32 °C) ou o temporizador.	
8	Visor MODO	Representação do modo de funcionamento: refrigeração, desumidificação, ventilação.	
9	VELOCIDADE VENTILADOR	DO	Indica velocidade alta e baixa do ventilador
10	Visor MODO		Representação do modo de funcionamento: TIMER, WIFI (apenas MZKA2600)

## 6.2 CONFIGURAÇÕES

### Ligar e desligar

- Para ligar o aparelho, pressione o botão POWER.
- Na configuração padrão, o aparelho funciona no modo FAN.
- Selecione o modo de funcionamento desejado com o botão MODE.
- Para desligar o aparelho, pressione novamente o botão POWER.

**NOTA:** O ventilador continua a funcionar durante alguns segundos após o desligamento do aparelho (dependendo das condições de funcionamento e ambientais).

## MODOS DE FUNCIONAMENTO

O aparelho dispõe de 3 modos de funcionamento: refrigeração, secagem, ventilação.

### 1. Arrefecer a divisão

- Para baixar a temperatura do seu ambiente, selecione o modo de refrigeração.
- Pressione o botão MODE várias vezes até que o LED do modo de operação COOL acenda.
- Para ajustar a temperatura exibida no ecrã, pressione o botão Up/Down. A temperatura pode ser ajustada entre 16 °C e 32 °C.
- Prima repetidamente o botão SPEED até que o indicador da velocidade desejada acenda.
- Para controlar a direção do fluxo de ar horizontalmente, ajuste manualmente a persiana de ventilação interna.

**NOTA:** O sistema será desligado quando a temperatura ambiente for inferior à temperatura selecionada.

### 2. Ventilar a divisão

- Prima várias vezes a tecla MODE até que o LED do modo FAN acenda.
- No modo de ventilação, o ar da divisão é circulado, mas não arrefecido.
- Pressionando repetidamente a tecla SPEED, é possível selecionar a velocidade desejada do ventilador.

### 3. Secar a divisão

- Prima a tecla MODE no painel de controlo ou no comando à distância. O LED do modo DRY acende-se. A velocidade do ventilador não pode ser ajustada. O utilizador deve ligar o tubo à saída de drenagem na parte inferior do aparelho.

**NOTA:** Neste modo, a velocidade do ventilador é alterada para uma velocidade baixa e não pode ser ajustada.

### 4. Modo de suspensão (apenas com comando remoto)

O modo de poupança de energia e o modo de suspensão podem ser ativados durante o funcionamento do refrigerador.

- **No modo de refrigeração:** Após 1 hora, a temperatura predefinida é aumentada em 1 °C e, uma hora depois, é aumentada novamente em 1 °C.

## CONFIGURAÇÃO DO TEMPORIZADOR (1 hora-24 horas)

O temporizador pode ser operado de duas maneiras diferentes:

Para desligar (Quando o aparelho está ligado)	→	Prima o botão do temporizador para ativar a função do temporizador.	→	Pressione repetidamente para cima/para baixo para ajustar o atraso até ao tempo de desligar.
Para ligar (Quando o aparelho está desligado)	→	Prima o botão do temporizador para ativar a função do temporizador.	→	Pressione repetidamente para cima/para baixo para ajustar o atraso até o tempo de ativação.
Cancelar temporizador	→	Pressione repetidamente o botão Up/Down até que o LED indique «00». Observação: ao pressionar o botão POWER, a configuração do temporizador também é encerrada.		

## DESCONGELAMENTO AUTOMÁTICO

Em temperaturas ambientes baixas, pode formar-se gelo no evaporador durante o funcionamento. O aparelho inicia automaticamente o descongelamento e o LED POWER pisca. Dependendo das condições ambientais, este processo pode demorar até 30 minutos.

## CONTROLO ATRAVÉS DA APLICAÇÃO TUYA

O dispositivo pode ser controlado através da aplicação Tuya Smart life, Alexa ou Google Home. A utilização é feita mediante um contrato de licença separado com o desenvolvedor. Isto requer um dispositivo que possa executar a aplicação e suporte Bluetooth 4.0, bem como uma ligação à Internet através de Wi-Fi de 2,4 GHz ou 5 GHz ou através de dados móveis. Para saber se a aplicação é compatível, procure por «TUYA» na App Store da iOS ou na Google Play Store. Podem ser aplicadas as tarifas padrão para serviços de dados e mensagens.

A marca nominativa Bluetooth® e os logótipos são marcas registadas da Bluetooth SIG, Inc. e qualquer utilização destas marcas pela DEUBA é feita ao abrigo de um contrato de licença.

### **Preparação:**

- Descarregue a aplicação Tuya Smart life da loja ou digitalize o código QR correspondente para aceder diretamente ao download.



- Tenha a palavra-passe da rede Wi-Fi à mão.
- O smartphone/tablet e o aparelho de ar condicionado devem estar ao alcance da rede Wi-Fi utilizada.
- Inicie a aplicação e registe-se.



Em caso de problemas com a instalação, digitalize o seguinte código QR para aceder ao guia de instalação detalhado.

### **Acoplamentos:**

- Ligue a ficha do ar condicionado à tomada.
- Pressione o botão do temporizador por mais de 5 segundos para reiniciar a função Wi-Fi do ar condicionado e ligar o aparelho à rede local.
- Inicie a aplicação.
- Selecione «Adicionar aparelho».
- Selecione «Manual» - «Eletrodoméstico grande» - «Ar condicionado» e confirme.
- O visor piscará rapidamente ou lentamente durante o processo de emparelhamento, dependendo da versão da aplicação.
- Introduza a palavra-passe Wi-Fi.
- Siga a solicitação para alterar a rede para «Smart Life». O aplicativo adicionará o dispositivo automaticamente e conectará o ar condicionado à rede doméstica.

**Desacoplar:** (Caso pretenda utilizar o aparelho de ar condicionado noutra rede Wi-Fi.)

- Elimine o aparelho de ar condicionado da lista na aplicação.

- Prima a tecla do temporizador durante mais de 5 segundos para reiniciar o aparelho de ar condicionado.
- Desligue a ficha da tomada.

#### Se o emparelhamento não funcionar:

- Certifique-se de que a rede Wi-Fi está a funcionar na banda de 2,5 GHz.
- Desligue o ar condicionado da tomada.
- Aguarde 30 segundos.
- Volte a ligar a ficha à tomada.
- Prima a tecla do temporizador durante mais de 5 segundos para reiniciar o aparelho de ar condicionado.
- Volte a ligar o aparelho de ar condicionado, tal como descrito no passo Emparelhar.

### 6.3 PROTEÇÃO CONTRA SOBRECARGA

Em caso de falha de energia, é previsto um atraso de 3 minutos até o reinício do compressor, para proteger o mesmo.

### 6.4 DRENAGEM

#### SISTEMA DE EVAPORAÇÃO AUTOMÁTICO

O sistema de evaporação automático utiliza a água condensada recolhida para arrefecer as serpentinas do condensador, proporcionando um desempenho mais eficiente. Não é necessário esvaziar o aparelho durante o funcionamento em modo de refrigeração. A água condensada evapora no condensador e é eliminada através da mangueira de exaustão.

Em caso de humidade do ar muito elevada ou durante o funcionamento em modo de secagem, deve ligar-se o tubo de condensação e conduzi-lo para um recipiente adequado.

O aparelho está equipado com um sistema de monitorização da condensação. Quando o recipiente de recolha interno estiver cheio, o aparelho desliga-se. Neste caso, deve esvaziar-se a condensação.

- Desligue o aparelho.
- Remova e guarde a tampa de vedação do dreno de condensação ou do dreno superior.
- Ligue a mangueira de drenagem corretamente e certifique-se de que não está dobrada e livre de obstáculos.
- Coloque a saída da mangueira sobre um ralo ou balde e certifique-se de que a água pode escoar livremente do aparelho.
- A extremidade da mangueira não deve ser mergulhada na água.

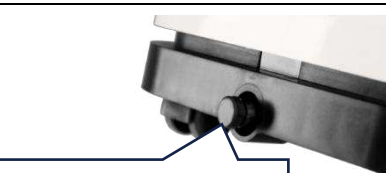

Remova a tampa de vedação de borracha

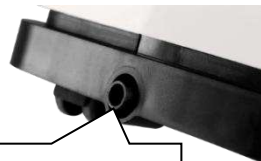

Mangueira para drenagem contínua

Para evitar derrames de água:

- Como a pressão negativa da bandeja de drenagem para condensação é elevada, coloque o tubo de drenagem virado para baixo, em direção ao chão. A inclinação deve ser superior a 20 graus.
- Alinhe o tubo para evitar a formação de um sifão.

## 7.0 INSTRUÇÕES DE MANUTENÇÃO E CUIDADOS

Antes de realizar trabalhos de manutenção ou medidas de controlo, desligue sempre o aparelho e retire a ficha da tomada.

Verifique se todas as peças apresentam sinais de desgaste. Se detetar defeitos, não continue a utilizar o produto. Substitua as peças apenas por peças de reposição originais por um especialista, de acordo com as especificações do fabricante. A falta de cuidados e manutenção pode danificar o aparelho. Podem ocorrer situações perigosas. Por motivos de segurança elétrica, o aparelho não deve ser tratado com líquidos nem mergulhado neles. A manutenção regular contribui para a segurança do produto e aumenta a sua vida útil. A caixa pode ser limpa com um

### LIMPEZA DO FILTRO DE AR (A CADA DUAS SEMANAS)

O pó acumula-se no filtro e restringe a circulação do ar. A circulação de ar restrita reduz a eficiência do sistema e, em caso de obstrução, pode causar danos ao equipamento.

O filtro de ar deve ser limpo regularmente. O filtro de ar pode ser removido para facilitar a limpeza. Não utilize o aparelho sem o filtro de ar, pois isso pode contaminar o evaporador.

- Desligue o aparelho.
- Desligue a ficha da tomada.
- Retire o filtro do aparelho.
- Use um aspirador para aspirar o pó do filtro.
- Vire o filtro e lave-o com água corrente. Deixe a água correr pelo filtro na direção oposta ao fluxo de ar. Coloque o filtro de lado e deixe-o secar completamente ao ar antes de recolocá-lo.

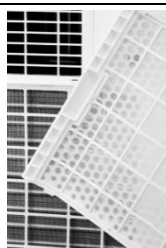

**Fig. 1.**  
Desligue o aparelho e remova os dois filtros de ar.

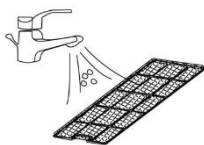

**Fig. 2.**  
Lave o filtro de ar com água corrente.

**ATENÇÃO!** A superfície do evaporador não deve ser tocada com as mãos desprotegidas, pois isso pode causar danos às lamelas e ferimentos.

### LIMPEZA DA CAIXA

Limpe a caixa com um pano macio e húmido. Não utilize produtos de limpeza agressivos ou abrasivos. Estes podem danificar o aparelho.

### 7.1 ARMAZENAMENTO

Armazenamento prolongado - Se o aparelho não for utilizado durante um período prolongado, é aconselhável limpá-lo e secá-lo completamente. Armazene o aparelho seguindo os seguintes passos:

- Desligue a ficha da tomada. Remova o tubo de exaustão e a peça de substituição da janela fornecida com o aparelho.
- Esvazie a água restante do aparelho.
- Limpe o filtro e deixe-o secar completamente.
- Volte a colocar o filtro.
- O aparelho deve ser armazenado na posição vertical.
- Armazene a máquina num local ventilado, seco, não corrosivo e num local seguro dentro de casa.

**ATENÇÃO!** O evaporador no interior do equipamento deve ser seco antes da embalagem, para evitar danos nos componentes e moldes. Desligue o aparelho da rede elétrica e coloque-o num local seco e aberto para secar durante vários dias. Outra possibilidade para secar o aparelho consiste em ligá-lo, ajustá-lo para um modo de ventilação com pouca corrente de ar e mantê-lo assim até que o tubo de drenagem esteja seco, para manter o interior da caixa seco e evitar a formação de bolor.

## **7.2 TRANSPORTE**

1. Antes da colocação em funcionamento, deixe o aparelho repousar na posição vertical durante, pelo menos, 12 horas! Isto protege o compressor, prolonga significativamente a sua vida útil e evita a perda de potência de refrigeração.
2. O aparelho de ar condicionado deve ser sempre colocado com **MUITO CUIDADO** no chão! Caso contrário, podem ocorrer fissuras na placa inferior e na bandeja de condensação, o que faz com que a água condensada pingue no chão.

Não assumimos qualquer responsabilidade por danos causados por utilização inadequada!

## 8.0 REMOÇÃO DE DEFEITOS

Problema		Possível causa	Solução
O dispositivo não funciona		Verifique se a ligação à alimentação está correta.	Ligue corretamente o cabo de alimentação à tomada de parede.
		O indicador do nível de água está aceso?	Esvazie a cuba coletora.
		Controlo da temperatura ambiente	A temperatura de funcionamento é de 5 a 35 °C.
O dispositivo funciona com potência limitada.		Verifique se o filtro de ar não está sujo.	Limpe o filtro de ar, se necessário.
		Verifique se o canal de ventilação não está entupido.	Remoção do obstáculo
		Verifique se a porta ou janela do quarto está aberta.	Mantenha as portas e janelas fechadas.
		Verifique se o modo de funcionamento desejado está selecionado e se a temperatura está corretamente ajustada.	Defina o modo e a temperatura para o valor adequado, de acordo com o manual de instruções.
		A mangueira de escape de ar foi desligada.	Certifique-se de que o tubo de drenagem está bem fixado.
fuga de água		Durante o transporte do aparelho, pode ocorrer um transbordamento.	Esvazie o depósito de água antes do transporte.
		Podczas transportu urządzenia może dojść do przelania się zawartości.	Alinhe a mangueira.
Exposição excessiva ao ruído		Verifique se o dispositivo está posicionado corretamente.	O aparelho deve ser colocado sobre uma superfície horizontal e estável.
		Verifique se não há peças soltas ou vibrantes.	Fixação e segurança das peças
		Os sons parecem água a correr.	Os ruídos são causados pelo fluxo do refrigerante. Trata-se de um fenómeno normal.
Códigos de erro	E0	Erro de transmissão entre a placa de circuito impresso principal e a placa de circuito impresso do visor.	Verifique ou substitua a ligação (apenas por pessoal qualificado)
	E1	Usterki czujnika temperatury pokojowej	Limpar ou substituir o sensor de temperatura (apenas por pessoal qualificado)
	E2	Usterki czujnika temperatury cewki	Verifique ou substitua a ligação. Limpe ou substitua o sensor de temperatura (apenas por pessoal qualificado).
	Ft	Ostrzeżenie o wysokim poziomie skroplin	Esvazie a cuba coletora removendo a tampa de borracha.

## 9.0 DADOS TÉCNICOS

Modelo	MZKA7000	MZKA2600
Capacidade de refrigeração	2,05 kW	2,64 kW
Capacidade de desumidificação	19,2 l/24h	24 l/24h
Temperatura ambiente admissível	16-35 °C	16-35 °C
Intervalo de regulação da temperatura	16-32 °C	16-32 °C
Caudal de ar máx.	290 m <sup>3</sup> /h	320 m <sup>3</sup> /h
Ligação à rede	220-240 V/50 Hz	220-240 V/50 Hz
Corrente nominal	3,5 A	4,5 A
Consumo de energia em modo de refrigeração	780 W	1005 W
Nível de pressão máxima	≤ 65 dB(A)	≤ 65 dB(A)
Refrigerante	R290	R290
Quantidade máxima de refrigerante	130 g	170 g
Dimensões CxLxA	38 x 35,6 x 87,5 cm	38 x 35,6 x 87,5 cm
Peso	20,0 kg	22,5 kg
Pilhas do comando à distância	2xAAA nie wchodzi w skład dostawy	2xAAA nie wchodzi w skład dostawy
Dimensão mínima da divisão	>7 m <sup>2</sup>	>9 m <sup>2</sup>

## 10.0 UTILIZAÇÃO

No final da longa vida útil do seu artigo, proceda à eliminação adequada das matérias-primas valiosas, para que possam ser devidamente recicladas. Se não tiver a certeza sobre a melhor forma de proceder, as empresas locais de eliminação de resíduos ou os centros de reciclagem terão todo o prazer em ajudá-lo.

### ELIMINAÇÃO CORRETA DESTE APARELHO

**Nunca elimine aparelhos elétricos no lixo doméstico!**

O aparelho está sujeito à diretiva 2012/19/UE.

Esta diretiva estipula que, no final da sua vida útil, o aparelho não deve ser eliminado no lixo doméstico normal, mas sim entregue em pontos de recolha especialmente equipados, centros de reciclagem ou empresas de eliminação de resíduos.

Esta eliminação é gratuita para si. Proteja o ambiente e elimine o equipamento de forma adequada.

Antes de devolver o equipamento, retire as pilhas ou acumuladores que não estejam incorporados no equipamento antigo, bem como as lâmpadas que possam ser removidas sem danos, e coloque-os numa recolha separada.





## **PILHAS**

### **As pilhas não devem ser eliminadas no lixo doméstico!**

Como utilizador final, é legalmente obrigado a devolver as pilhas usadas. Pode devolver as pilhas após a utilização gratuitamente à nossa empresa ou nos pontos de recolha previstos para o efeito (por exemplo, em pontos de recolha municipais ou em lojas).

Também pode enviar-nos as pilhas. Reembolsaremos os portes de envio das pilhas usadas.

### **Os símbolos representados nas pilhas têm o seguinte significado:**

Pb = a pilha contém mais de 0,004% em massa de chumbo

Cd = a pilha contém mais de 0,002% em massa de cádmio

Hg = a pilha contém mais de 0,0005% em massa de mercúrio.





[www.deubaservice.de](http://www.deubaservice.de)

# SERVICEPORTAL

## **DE**

Für jede Art Service, Reklamationen und technischen Support können Sie sich vertrauensvoll an unsere geschulten Mitarbeiter wenden.

## **EN**

For any kind of service, complaints and technical support, you can confidently turn to our trained staff.

## **FR**

Pour tout type de service, réclamations et assistance technique, vous pouvez vous adresser en toute confiance à notre personnel qualifié.

## **IT**

Per qualsiasi tipo di servizio, reclami e supporto tecnico, puoi rivolgerti con fiducia al nostro personale qualificato.

## **ES**

Para cualquier tipo de servicio, quejas y soporte técnico, puede contactar con confianza a nuestro personal capacitado.

## **NL**

U kunt bij ons geschoolde personeel terecht voor elke vorm van service, klachten en technische ondersteuning.

## **PL**

Przy serwisowaniu, reklamacjach i wsparciu technicznym mogą Państwo liczyć na naszych przeszkolonych pracowników.

## **PT**

Para qualquer tipo de serviço, reclamações e suporte técnico, pode contactar com confiança os nossos colaboradores qualificados.

Hergestellt für/  
EU-Verantwortliche  
Person:

Deuba GmbH & Co. KG  
Zum Wiesenhof 84  
66663 Merzig, Germany  
[kontakt@deuba.info](mailto:kontakt@deuba.info)

Made for:

Deuba LTD  
Wyatt Way, Thetford  
Norfolk, IP24 1HB

Copyright by



Stand 2024/03 Rev6

Alle Rechte vorbehalten. Ohne schriftliche Zustimmung der Deuba GmbH & Co. KG darf dieses Handbuch, auch nicht auszugsweise, in irgendeiner Form reproduziert werden oder unter Verwendung elektronischer, mechanischer oder chemischer Verfahren vervielfältigt oder verarbeitet werden. Änderungen im Sinne des technischen Fortschritts können jederzeit ohne Ankündigungen vorgenommen werden. Das Handbuch wird regelmäßig korrigiert. Für technische und drucktechnische Fehler und ihre Folgen übernehmen wir keine Haftung.