

Bayer Design
Fritz Bayer GmbH & Co. KG
Neuenseer Str. 57
D-96247 Michelau, Germany

3+

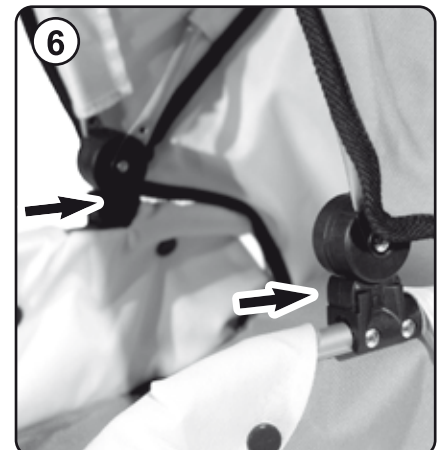
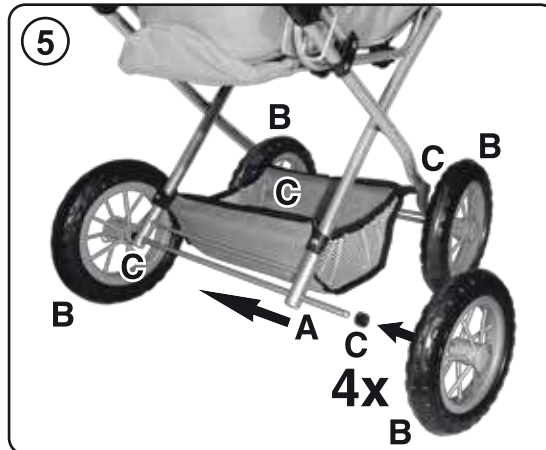
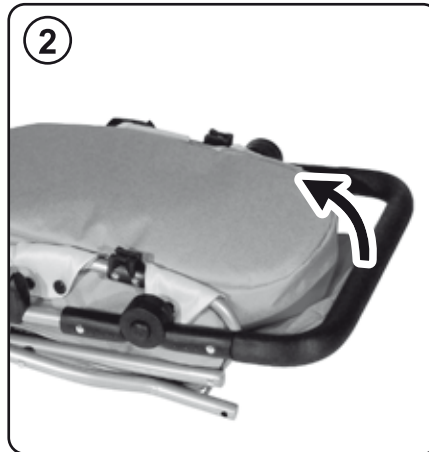
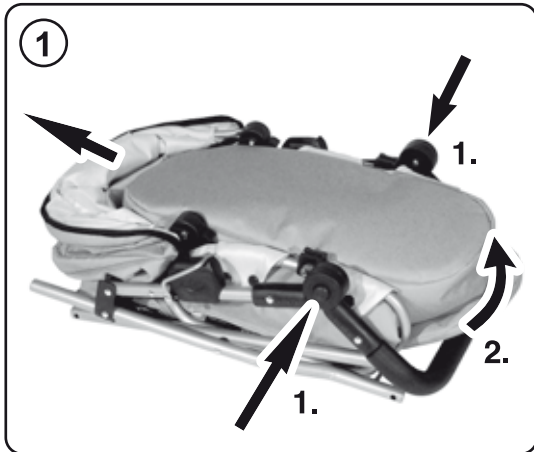

EN: Warning. Not suitable for children under 3 years. Small part. Choking hazard. Warning! To be used under the direct supervision of an adult. Assembly/Disassembly by adults only. **DE:** Achtung! Nicht geeignet für Kinder unter 3 Jahren. Kleine Teile. Erststückergefahr! Achtung! Nur unter der direkten Aufsicht eines Erwachsenen benutzen! Der Auf- und Abbau ist von Erwachsenen durchzuführen. **FR:** Attention ! Ne convient pas aux enfants de moins de 3 ans. Présence de petits éléments susceptibles d'être ingérés. Danger d'étouffement ! Attention ! A utiliser uniquement sous la surveillance d'un adulte. Le montage et le démontage doivent être effectués par un adulte. Ne pas s'asseoir - les parents doivent veiller à la mise en place du ou des dispositifs de blocage. **IT:** Avvertenze! Non adatto a bambini di età inferiore a 3 anni. Piccole parti. Rischio di soffocamento! Avvertenze! Usare solo sotto la diretta supervisione di un adulto. Montaggio e smontaggio devono essere effettuati solo da adulti. **ES:** Advertencia! No conviene para niños menores de 3 años. Piezas pequeñas. Riesgo de asfixia! Advertencia! Utilizar solamente bajo vigilancia de adultos. El montaje y desmontaje deberá ser realizado por adultos. **BG:** Внимание! Неподходящо за деца под 3 години. Малки детайли. Риск от задавнен! Внимание! Да се използва под прякия надзор на възрастни, да се сглобява (разглобява) само от възрастни. **CZ:** Upozornění! Nevhodné pro děti do 3 let. Malých částí. Nebezpečí udávení! Upozornění! Sml se stážívat jen pod přímým dozorem dospělé osoby. Hračku mohou rozebírat a skládat jen dospělí. **DK:** Advarsel! Ikke egnet for børn under 3 år. Små dele. Risiko for kvælning! Advarsel! Skal bruges under direkte opsyn af en voksen. Må kun samles / adskilles af voksne. **FI:** Varoitus! Ei alle 3-vuotiaille lapsille. Pieniä osia. Tukehtumisriskin! Varoitus! Käytettävä ainoastaan aikuisen valvonnassa. Tarkoitettu aikuisen koottavaksi/purettavaksi. **GR:** Προειδοποίηση! Δεν είναι κατάλληλο για παιδιά κάτω των 3 ετών. Μικρών αντικειμένων. Κίνδυνο πνιγμού! Προειδοποίηση! Χρήση μόνο υπό την άμεση επίβλεψη ενός ενήλικα. Η συναρμολόγηση και αποσυναρμολόγηση να γίνεται μόνο από ενήλικες. **HR:** Upozorenje! Nije za djecu mlađu od 3 godine. Male dijelove. Opasnost od gušenja! Upozorenje! Koristiti samo uz neposredan nadzor odrasle osobe! Montažu i demontažu mogu obavljati samo odrasle osobe. **HU:** Figyelmeztetés! Csak 3 évnél idősebb gyermekek számára. Kis alkatrészek. Fulladásveszély! Figyelmeztetés! Csak egy felnőtt közvetlen felügyelete mellett használható. Az összeszerelést és szétszerelést kizárólag felnőtt végezze. **KZ:** Назар аударыңыз! 3 жаска дейінгі балаларға бермеңіз, құрамында ұсақ бөлшектер бар. Назар аударыңыз! Ерсектердің қадағалауымен ғана пайдаланыңыз. Ерсектер ғана жинап/бұзулары керек. **NL:** Waarschuwing! Niet geschikt voor kinderen jonger dan 3 jaar. Kleine onderdelen. Risico van verstikking! Waarschuwing! Alleen onder direct toezicht van volwassenen gebruiken. Montage/demontage moet door volwassenen worden uitgevoerd. **NO:** Advarsel! For barn under 36 måneder er ikke egnet. Små deler. Fare for kvælning! Advarsel! Bruk bare under direkte opsyn av en voksen! Konstruksjon og demontering skal utføres av voksne. **PL:** Ostrzeżenie! Nie nadaje się dla dzieci w wieku poniżej 3 lat. Małych części. Ryzyko zadławienia! Ostrzeżenie! Do użytku tylko pod stałą opieką dorosłych. Montaż / demontaż mogą wykonywać tylko zalecane transformatory. **PT:** Atenção! Contra-indicado para crianças com menos de 3 anos. Peças pequenas. Risco de asfixia! Atenção! Deve ser utilizado sob a supervisão de um adulto. A montagem/desmontagem só deve ser efectuada por adultos. **RO:** Avertisment! Contraindicat copililor mai mici de 3 ani. Piese mici. Riscului de inecare! Avertisment! Se utilizeaza numai sub supravegherea adultilor. Operatiile de montare/demontare se efectueaza numai de catre adulti. **RS:** Upozorenje! Nije preporučljivo za decu ispod 3 godine. Sitnih delova. Gušenje opasnosti. Upozorenje! Igračku koristiti isključivo uz prisustvo odraslih osoba. Montaža/demontaža samo od strane odraslih. **RU:** Внимание! Не подходит для детей младше 3 лет. Мелкие детали. Опасности удушья. Внимание! Использовать только под непосредственным присмотром взрослых! Сборку и демонтаж разрешается выполнять только взрослым. **SE:** Varning! Inte lämplig för barn under 3 år. Små delar. Kvävningsrisk! Varning! Använd endast under direkt tillsyn av en vuxen! Montering / demontering endast av vuxna. **SI:** Opozorilo! Ni primerno za otroke, mlajše od 3 let. Majhne dele. Tveganje zadušitve! Opozorilo! Uporabljajte samo pri neposrednem nadzoru s strani odrasle osebe! Postavljanje in razstavljanje se izvajajo odrasli. **SK:** Upozornenie! Nevhodné pre deti vo veku do 3 rokov. Malých častí. Riziko udusenía! Upozornenie! Používať iba pod priamym dozorom dospelého osoby. Hračku môže skladať a rozoberať len dospelá osoba. **TR:** Uyarı! Değil 3 yaşından küçük çocuklar için uygun. Küçük parçalar. Boğulma tehlikesi. Uyarı! Bir yetişkinin doğrudan gözetimi altında kullanılmalıdır. Montaj / Sökme işlemleri yalnızca yetişkinler tarafından yapılmalıdır. **UA:** Увага! Не підходить для дітей у віці до 3 років. Мали частини. Небезпеки удушчя. Увага! Використовуватися тільки під наглядом дорослих. Збирається/розбирається тільки дорослими. **EE:** Tähelepanu! Pole mõeldud alla 3-aastastele lastele. Väikesed osad. Lämmatamisohu. Hoiatus! Mõeldud kasutamiseks üksnes täiskasvanu otsese järelevalve all. Paigaldamine ja koostõimine tuleb läbi viia vaid täiskasvanutel. **LV:** Brīdinājums! Nav piemērots bērniem līdz 3 g.v. Satur sīkas daļas. Pastāv nosmakšanas briesmas. Brīdinājums! Izmantojams tikai tieša pieaugušo uzraudzībā! Salikšana/izjaukšana jāveic pieaugušajiem. **LT:** Įspėjimas. Netinka jaunesniems negu 3 metų vaikams. Yra smulkių detalių. Uždusimo pavojus. Įspėjimas! Naudoti tik prižiūrint suaugusįjiam, Surinkti/įšardyti gali tik suaugusieji.

(AE)

لا يجب إحصال هذا المنتج بالتيار الكهربائي أو ملامسته لل نار.
هذه اللعبة مناسبة لسن 3 سنوات فأكثر ويجب استخدامها تحت مراقبة البالغين.
احذر خطر الاختناق في حال وجود أجزاء صغيرة.
خطر الاختناق - إحصال الكيس البلاستيكي الخارجي بعيداً عن الأطفال.
إذا كانت اللعبة تستخدم البطارية فيجب وضع البطارية بالشكل الصحيح لتفادي أي تلف للبطارية مع عدم ملامسة أسيد البطارية في حال تلفها.
الاعمال المتحركة أو ذات المعجلات يجب عدم إستخدامها بالقرب من السلالم و المدرجات.
إحذر الانحراف أو السقوط في الألعاب المتحركة.
إحذر الإصابات الناتجة عن ألعاب التصويب ورمي الكرة.
عدم تناول أي سائل أو ملامستها للعين و الجلد لإمكانية ضررها على الطفل
إحذر الأطراف الحادة وخاصة عند كسر اللعبة.