

# **Scheerapparaat Handleiding**

# Inhoudsopgave/ Table of content

## Nederlands

Beste klant .....	3
Productoverzicht .....	4
Het pakket omvat .....	5
Product Beschrijving .....	5
Product Specificaties .....	6
Contra-indicaties .....	6
Bedieningsinstructies .....	7
Hoe doe je dat .....	12
Hoe vervang je scheerhoofden .....	13
Reinigingsinstructies .....	16
Veiligheidsinstructies .....	18
Waarschuwingen .....	18
Verwijdering van de batterij .....	19

## English

Dear Customer .....	22
Product Overview .....	23
Package Includes .....	24
Product Description .....	24
Product Specifications .....	25
Contraindications .....	25
Operation Instructions .....	26
How To Do Shavings .....	31
How To Replace Shaving Heads .....	32
Cleaning Instructions .....	35
Safety Instructions .....	37
Warnings .....	37
Disposal Of Battery .....	38

## German

Sehr geehrter Kunde .....	41
Produktübersicht .....	42
Das Paket enthält .....	43
Beschreibung des Produkts .....	43
Produktspezifikationen .....	44
Kontraindikationen .....	44
Betriebsanleitung .....	45
Wie macht man Späne .....	50
Wie werden Scherköpfe ausgetauscht .....	51
Anweisungen zur Reinigung .....	54
Sicherheitshinweise .....	56
Warnungen .....	56
Entsorgung der Batterie .....	57

## French

Cher Client .....	60
Aperçu du produit .....	61
L'ensemble comprend .....	62
Product Description .....	62
Spécifications des produits .....	63
Contre-indications .....	63
Instructions d'utilisation .....	64
Comment faire des copeaux .....	69
Comment remplacer les têtes de rasage .....	70
Instructions de nettoyage .....	73
Instructions de sécurité .....	75
Avertissements .....	75
Mise au rebut de la batterie .....	76

## **Beste Klant:**

Hartelijk dank voor uw aankoop!

Deze gebruikershandleiding bevat alle noodzakelijke instructies die u kunnen helpen bij het gebruik van ons product. Lees en volg alle instructies zorgvuldig om ons product gemakkelijker en veiliger te kunnen gebruiken.

Mocht u nog andere hulp nodig hebben, neem dan gerust contact met ons op via [klantenservice@f-group.nl](mailto:klantenservice@f-group.nl)

## Productoverzicht:

### a. Elektrisch scheerapparaat

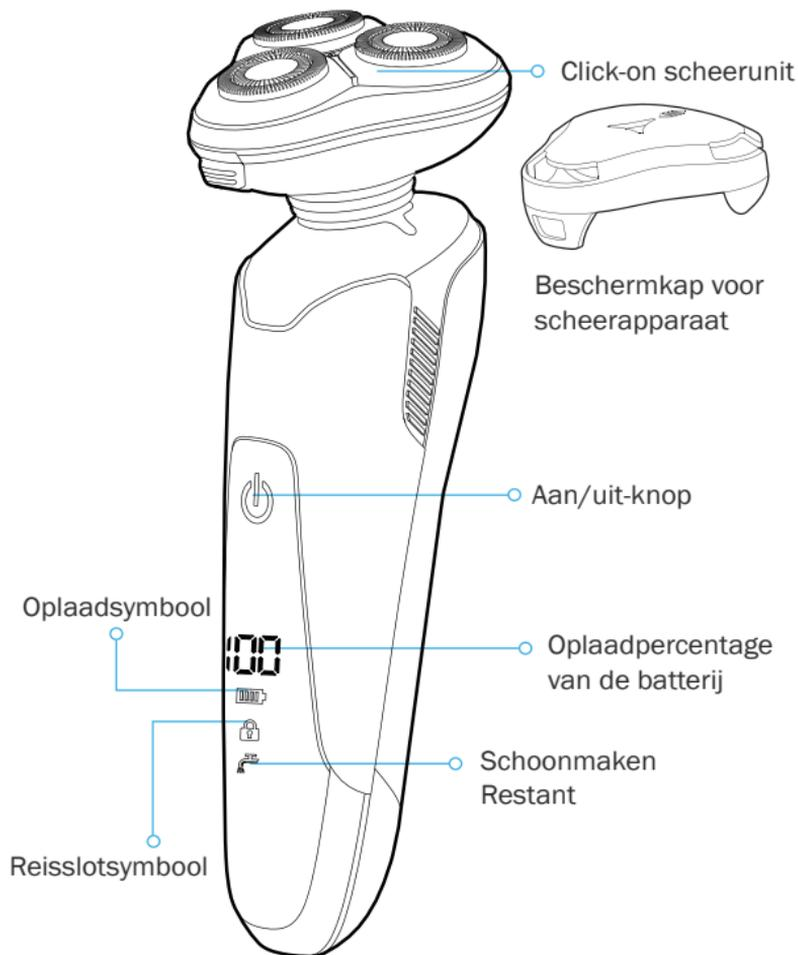

## Het pakket bevat:

- Elektrisch scheerapparaat x 1
- USB oplaadkabel x1
- Reinigingsborstel x 1
- Etui x 1
- Gebruiksaanwijzing x 1

## Product Beschrijving:

Ons elektrisch scheerapparaat is een multifunctioneel scheerapparaat voor mannen uitgerust met afneembare koppen. De 4D elektrische scheerapparaten voor mannen passen zich automatisch aan de contouren van uw gezicht, hals en kaak aan. Het apparaat heeft een numerieke indicator die het batterijniveau weergeeft en een batterijteken dat de oplaadstatus aangeeft. Het heeft een kraanteken dat wordt gebruikt als herinnering voor u om het scheerapparaat te wassen. De Travel lock is de beste optie die het apparaat geschikt maakt om mee te nemen op reis. Het is waterdicht en wasbaar en maakt het apparaat geschikt voor zowel nat als droog gebruik. Het apparaat heeft een krachtige accu waarmee je na 1 uur opladen ongeveer 120 minuten kunt scheren en trimmen. De duurzame lithiumbatterij is perfect voor op reis.

## Productspecificatie:

Model	FT-S151
Batterij	800mAh
Apparaatlader	110V-240V~50Hz/60Hz
Oplaadtijd	2-hours
Bedrijfstijd	120-minutes
Oplaadapparatuur	5V-1A

## Contra-indicaties:

Dit scheerapparaat mag niet gebruikt worden door:

- Jongere kinderen.
- Mensen met onvoldoende kennis van het apparaat.
- Mensen met verminderde zintuiglijke of geestelijke vermogens.

## Bedieningsinstructies:

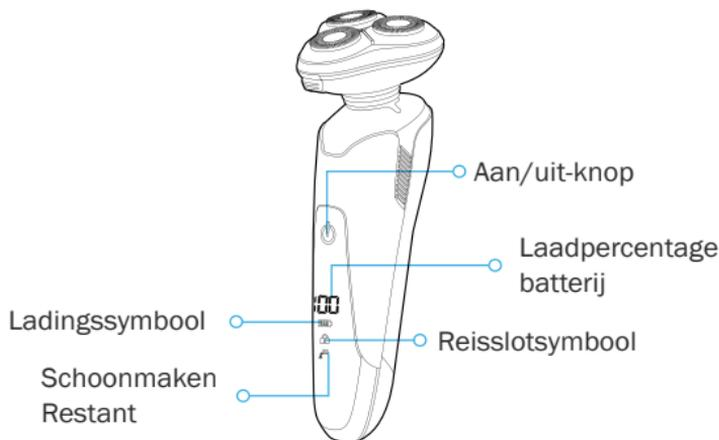

### Batterij Opladen

1. Wanneer de batterij volledig is opgeladen, wordt het batterijpercentage op het display aangegeven als 100.

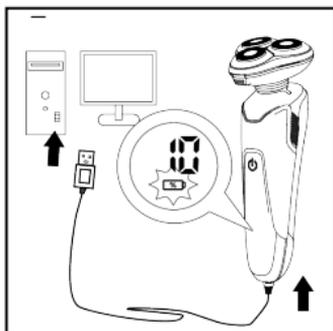

2. Wanneer het batterijsymbool begint te knippen, betekent dit dat de batterij bijna leeg is.

## Schoonmaakherinnering

**Belangrijk:** Voor optimale prestaties van het scheerapparaat wordt geadviseerd het apparaat na elk gebruik te reinigen.

1. Wanneer het reinigingssymbool continu brandt, geeft het aan en herinnert het ons eraan het scheerapparaat te reinigen.



## In-/uitschakelen

Om het apparaat in of uit te schakelen, drukt u op de toets "Aan/Uit".

## Oplaad Instructies

### Belangrijke tips!

- Laad het scheerapparaat op tussen 5 °C en 35 °C temperatuur.
- Laad het apparaat niet op onder de zon of met een warmere bron.
- Laad het scheerapparaat op met een geschikte spanningslader (110V-240V~ 50Hz/60Hz).

**Er zijn twee manieren om het scheerapparaat op te laden;**

- i. AC opladen
- ii. USB Opladen

## **AC opladen**

1. Schakel het apparaat uit voordat u het aansluit op het opladen.
2. Sluit de kabel aan op de USB-interface van het scheerapparaat.
3. Sluit vervolgens de kabel aan op de oplader van geschikt voltage.
4. Zodra de aansluiting van het scheerapparaat en het opladen succesvol zijn verlopen, steekt u de oplader in een nabijgelegen stopcontact.

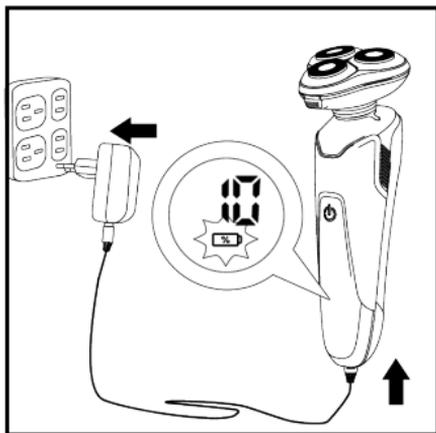

## Opladen via USB

1. Schakel het apparaat uit voordat u het aansluit op het opladen.
2. Sluit de kabel aan op de USB-interface van het scheerapparaat.
3. Sluit vervolgens de kabel aan op de USB-interface van de computer.

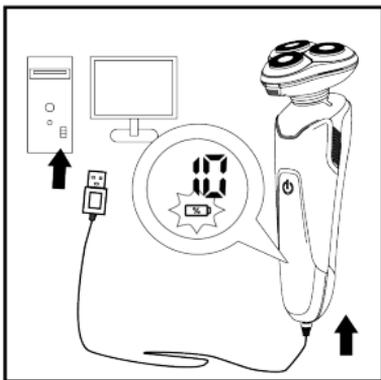

## Activeren en deactiveren van de reisvergrendeling

**Opmerking:** De reisvergrendeling kan ook worden gedeactiveerd door deze rechtstreeks op het apparaat aan te sluiten.

## Reisslot Activering

Om de reisvergrendelingsmodus te activeren;

1. Houd de **aan/uit**-knop 3 seconden ingedrukt totdat het reisvergrendelingssymbool oplicht.

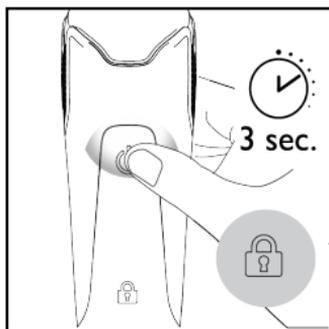

## Travel Lock Deactivatie

Om de reisvergrendeling uit te schakelen;

1. Houd de **aan/uit**-knop 3 seconden ingedrukt totdat het reisvergrendelingssymbool dooft.

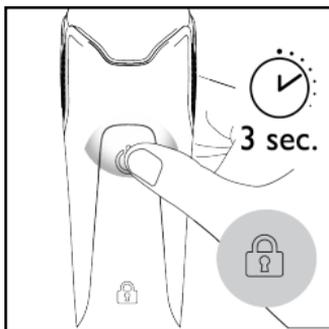

## Hoe het scheren te doen:

Volg de onderstaande instructies voor een veiligere scheerbeurt;

- Druk op de knop "On/Off" om het scheerapparaat in te schakelen.
- Maak uw gezicht droog, als u het gewassen heeft, want droger scheren is het beste.
- Beweeg het scheerapparaat over uw gezicht of hals in een snel heen-en-weergaande richting tegen de



- Zodra het scheren klaar is, schakelt u het apparaat uit door op de "On/Off" knop te drukken. Dek het apparaat af met de dop om schade aan het

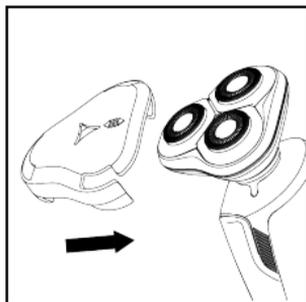

## Hoe Scheerhoofden Vervangen:

### Belangrijke tips!

- Vervang de scheerhoofden na elke twee jaar.
- Gebruik KS-5800 scheerhoofden om beschadigde of oude scheerhoofden te vervangen.

### Volg de instructies om de scheerhoofden te vervangen;

1. Trek de scheerunit recht uit het scheerapparaat.
2. Druk op de "Release" knop en open de scheerhoofden.

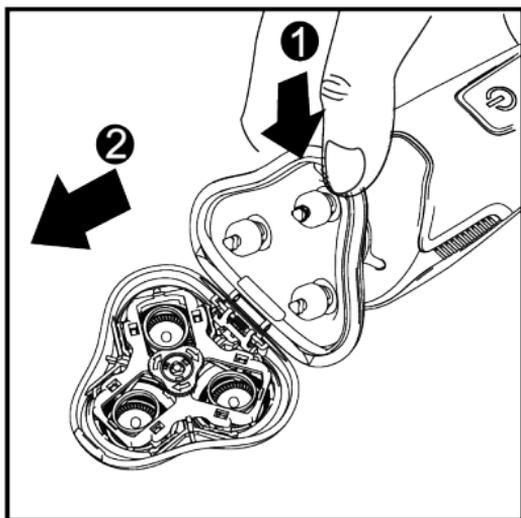

3. Draai de knop van de scheerkoppen die widdershins zijn ingesteld los.

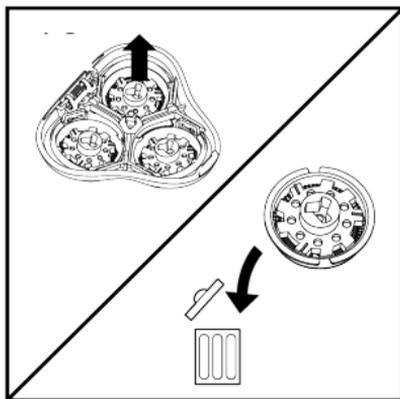

4. Haal de scheerhoofden uit de scheerhoofdenhouder en gooi ze weg.

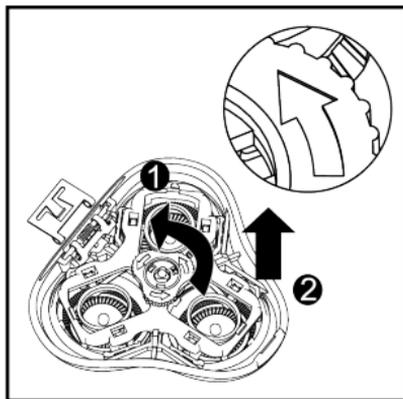

5. Plaats het nieuwe scheerhoofd in de houder.

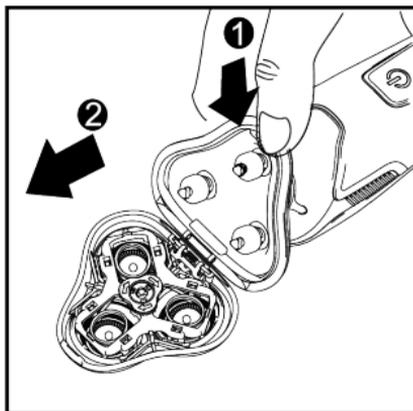

6. Bevestig de scheerkoppen op het apparaat door de knop deasil aan te draaien.

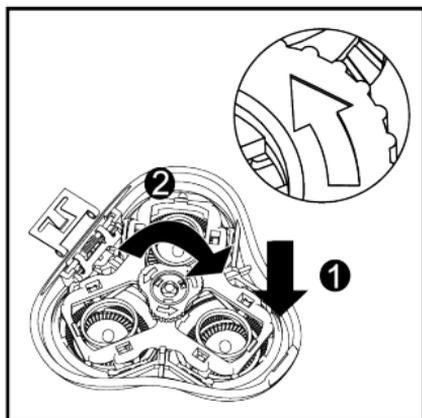

## Reinigingsinstructies:

### Belangrijke tips!

- Schakel het apparaat uit voordat u het reinigt.
- Regelmatig reinigen garandeert optimale scheerprestaties.
- U kunt de scheerhoofden reinigen met een ontvettende vloeistof, bijv. alcohol.
- Smeer de scheerhoofden in met een druppel smeeroilje (zoals naaimachineolie) kan voorkomen dat het slijten van de scheerhoofden.

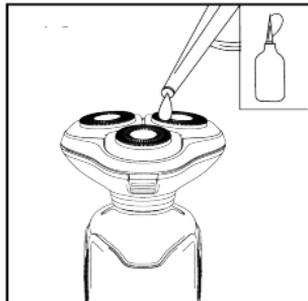
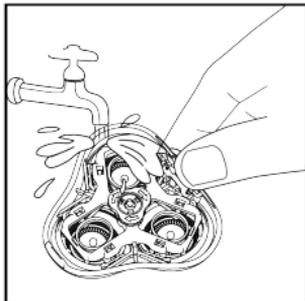

- Maak de scheerkoppen na gebruik schoon met een reinigingsborstel.

**Volg de onderstaande instructies om het apparaat te reinigen;**

- 1 Om het binnenblad en de haarkamer te wassen, drukt u op de ontgrendelingsknop, waarna het binnenblad wordt geopend.

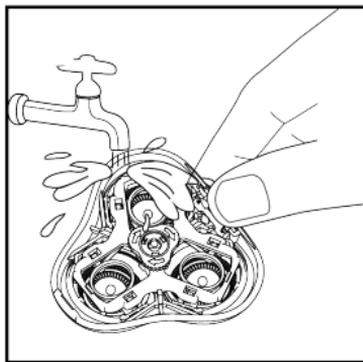

- 2 Om het scheerapparaat te reinigen, wast u de scheerhoofden en de haarkamer met heet water (40-60 °C).

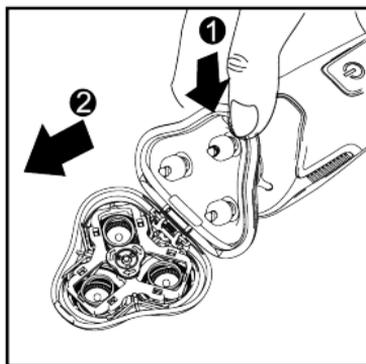

## Veiligheidsinstructies:

- Oefen geen druk uit op het apparaat.
- Gooi het apparaat niet op de grond.
- Bewaar het apparaat bij een geschikte temperatuur.
- Voorkom beschadiging van de scheerhoofden.
- Probeer de scheerhoofden niet met een douche of een tissue.
- Maak het scheerapparaat niet schoon terwijl het wordt opgeladen.
- Gebruik het scheerapparaat niet als het netsnoer beschadigd is, totdat het door de fabrikant of het after-service centrum is vervangen.
- Schakel het apparaat uit terwijl u de batterij demonteert.

## Waarschuwingen:

- Stop het gebruik van het apparaat, als de scheerkoppen beschadigd zijn kan het uw huid pijn doen.
- Stop het gebruik van het apparaat, als de scheerkoppen beschadigd zijn kan het uw huid pijn doen.
- Overschrijd de oplaadtijd van 10 uur niet.
- Was het scheerapparaat niet met water warmer dan 60°C.
- Zorg ervoor dat de USB-oplaadlijn niet nat wordt.
- Maak het handgedeelte los van het netsnoer voordat u het in water reinigt.
- Gebruik geen natte handen terwijl u de oplader in het apparaat steekt.

## Batterijen verwijderen:

De in dit scheerapparaat gebruikte batterij bevat materiaal dat het milieu vervuult. Als u het scheerapparaat moet weggooien. Haal de batterij uit elkaar en lever deze in bij door de overheid aangewezen inzamelplaatsen. Voordat u de batterij ontmantelt;

- U moet het scheerapparaat uitschakelen.
- Het apparaat moet zonder stroom zitten.
- In geval van resterende lading zet u het scheerapparaat uit totdat de motor stopt.

### Hoe demonteer je de batterij

Volg de onderstaande instructies om de batterij zelf te demonteren:

1. Verwijder de ene schroef die aan de achterkant van het scheerapparaat aanwezig is met een schroevendraaier.

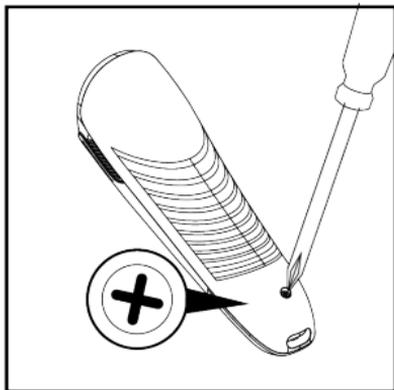

2. Trek aan het achterpaneel van het scheerapparaat.

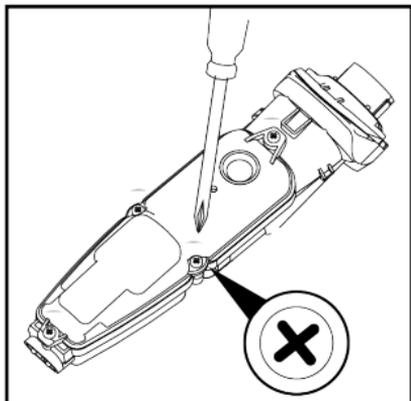

3. Verwijder de vier schroeven aan de binnenkant van het scheerapparaat met een schroevendraaier.

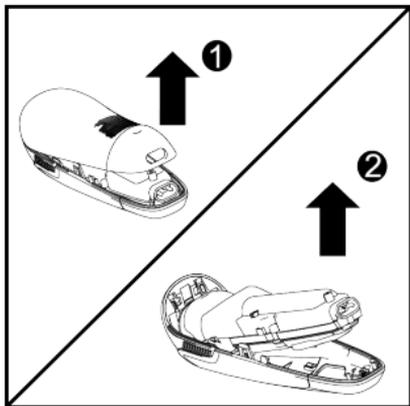

4. Maak de voedingseenheid los van het voorpaneel.

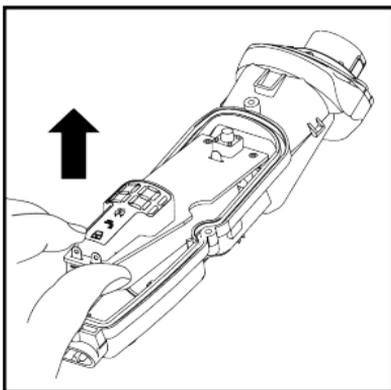

5. Knip de draden dicht bij de batterijen af en verwijder vervolgens de batterijen.

**Opmerking:** Sluit het scheerapparaat en zijn oplaadstekker niet aan op het stopcontact.

## **Dear Customer:**

Thank you for your purchase!

This User manual contains all the necessary instructions that would help you in using our product. Read and follow all the instructions very carefully to have easier and safer use of our product.

In case you need any other assistance, feel free to contact us at [klantenservice@f-group.nl](mailto:klantenservice@f-group.nl)

## Product Overview:

### a. Electric Shaver

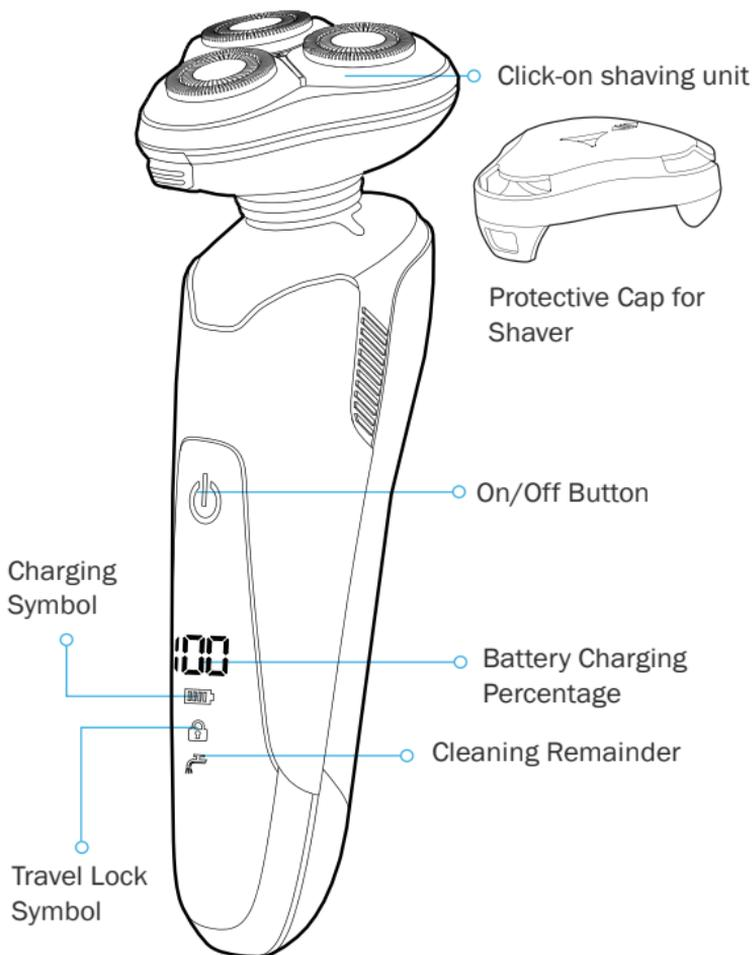

## Package Includes:

- Electric shaver x 1
- USB charging cable x1
- Cleaning brush x 1
- Pouch x 1
- User manual x 1

## Product Description:

Our Electric Shaver is a multi-functional razor for men equipped with detachable heads. The 4D electric shavers for men automatically adapt to the contours of your face, neck, and jaw. The device has a numeric indicator that displays the battery level and a battery sign which shows the charging status. It has a tap sign that is used as a reminder for you to wash the shaver. The Travel lock is the best option which makes it suitable to carry the device along with you while traveling. It is waterproof and washable and making the device capable of both wet and dry use. The device has a powerful battery that offers to shave and trim for about 120 minutes after 1-hour of charging. The long-lasting lithium battery is perfect for traveling.

## Product Specification:

Model	FT-S151
Battery	800mAh
Appliance Charger	110V-240V~50Hz/60Hz
Charging Time	2-hours
Operating Time	120-minutes
Charging Equipment	5V-1A

## Contraindications:

This shaver should not be used by:

- Younger kids.
- People with lack knowledge of the device.
- People with reduced sensory or mental capabilities.

## Operation Instructions:

### Display

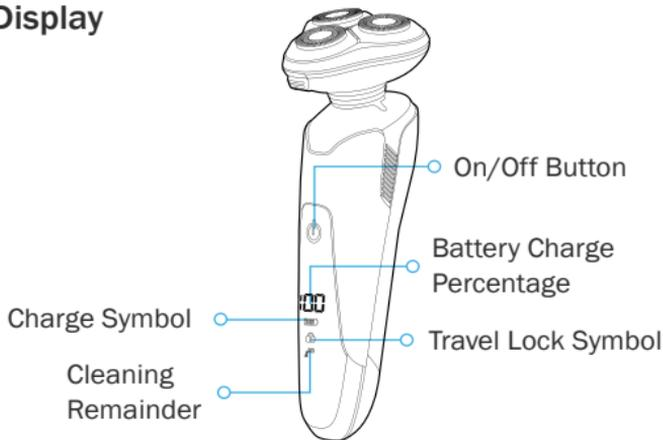

### Battery Charge

1. When the battery is fully charged, the battery percentage will be indicated on the display like 100.

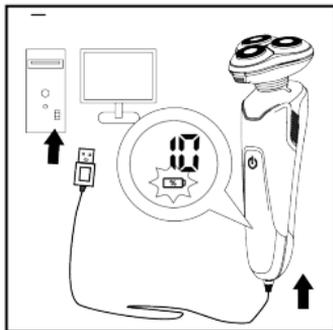

2. When the battery symbol starts to flash, it indicates the battery is almost empty.

## Cleaning Reminder

**Important:** For optimal performance of the shaver, it is advised to clean the device after every use.

1. When the cleaning symbol lights up continuously it indicates and reminds us to clean the shaver.



## Switching On/Off

To switch on or off the device, press the **"On/Off"** button.

## Charging Instructions

### Important Tips!

- Charge the shaver between 5 °C to 35 °C temperature.
- Do not charge the device under the sun or with a warmer source.
- Charge the shaver by using a suitable voltage charger (110V-240V~ 50Hz/60Hz).
- It takes approximately 2 hours to get

**There are two ways to charge the shaver;**

- i. AC Charging
- ii. USB Charging

## **AC Charging**

1. Power off the device before connecting the device to the charging.
2. Connect the cable to the USB interface of the shaver.
3. Then, connect the cable to the charger of suitable voltage.
4. Once the connection of the shaver and the charge is successfully made, plug the charger into a nearby power socket.

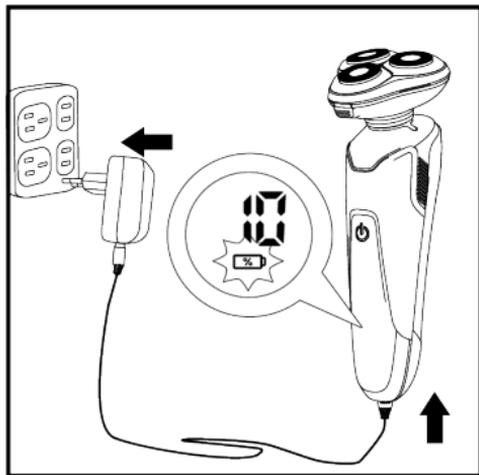

## USB Charging

1. Power off the device before connecting the device to the charging.
2. Connect the cable to the USB interface of the shaver.
3. Then, connect the cable to the USB interface of the computer.

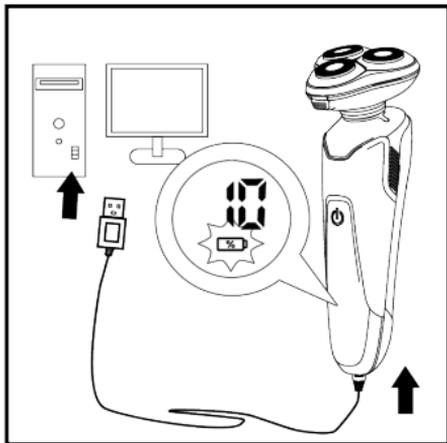

## Activating And Deactivating Travel Lock

**Note:** The travel lock can also be deactivated by connecting it to the appliance directly.

## Travel Lock Activation

To activate the travel lock mode;

1. Press and hold the **“On/Off”** button for 3 seconds until the travel lock symbol gets lightens up.

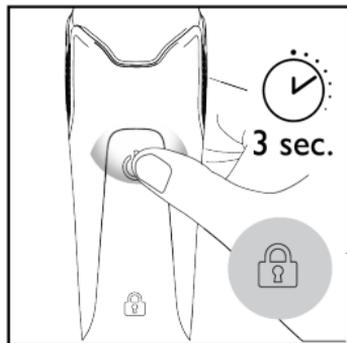

## Travel Lock Deactivation

To deactivate the travel lock mode;

1. Press and hold the **“On/Off”** button for 3 seconds until the travel lock symbol gets extinguished.

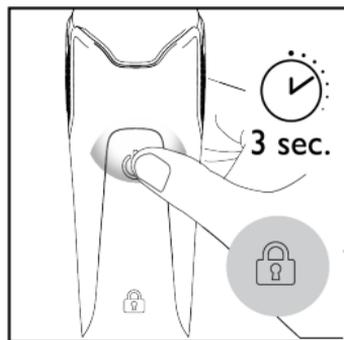

## How to Do the Shaving:

To do a safer shave, follow the instructions below;

- Press the switch **“On/Off”** button to switch on the shaver.
- Make your face dry, if you have washed it because drier shaves are best.
- Move the shaver on your face or neck in a back-and-forth direction rapidly against the growing direction of the hairs.



- Once the shaving is done, switch off the device by pressing the **“On/Off”** button. Cover the device with the cap to avoid any damage to the shaving head.

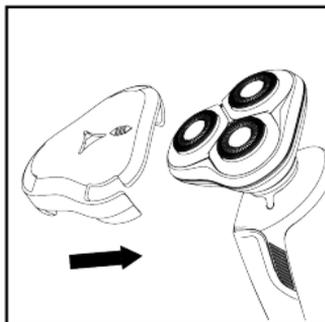

## How To Replace Shaving Heads:

### Important Tips!

- Replace the shaving heads after every two years.
- Use KS-5800 shaving heads to replace damaged or old ones.

To replace the shaving heads, follow the instructions;

1. Pull the shaving unit straight from the shaver.
2. Press the “**Release**” button and open the shaving headsets.

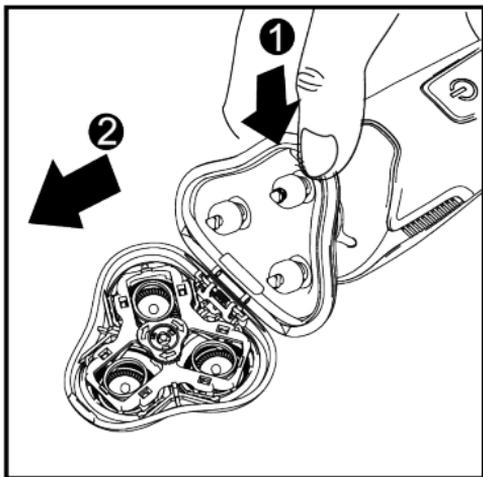

3. Unscrew the knob on the shaving heads set widdershins.

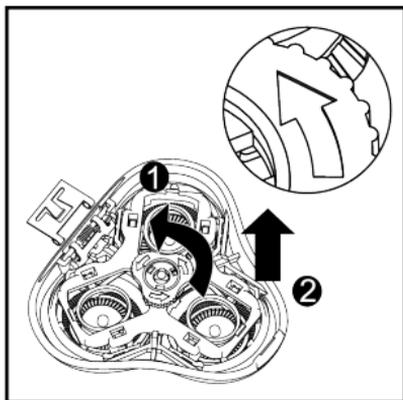

4. Remove the shaving heads from the shaving head holder and throw them away.

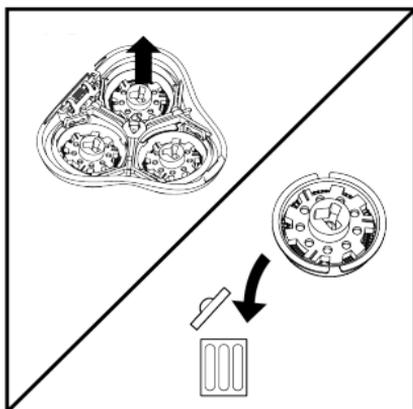

5. Place the new shaving head in the holder.

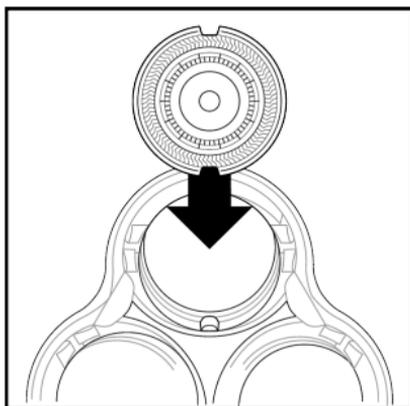

6. Fix up the shaving heads on the unit by screwing the knob deasil.

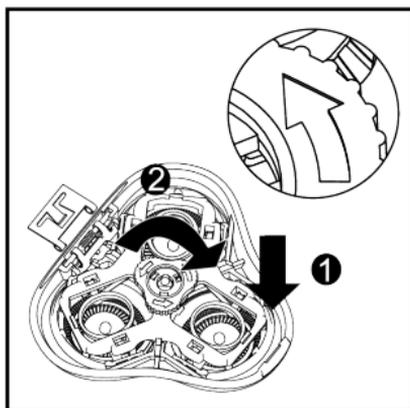

## Cleaning Instructions:

### Important Tips!

- Turn off the device before cleaning it.
- Cleaning on regular basis guarantee optimal shaving performance.
- You can clean the shaving heads with a degreasing liquid e.g., Alcohol when needed.
- Lubricate the shaving heads with a drop of lubricating oil (like sewing machine oil) can prevent the wearing of the shaving heads.

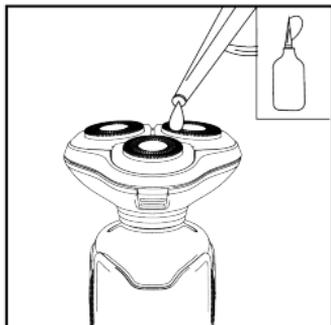
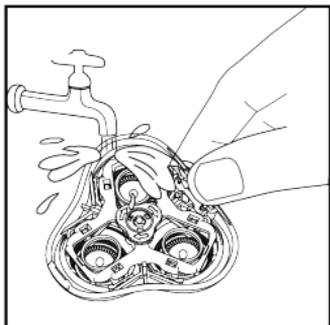

- Clean the shaving heads with a cleaning brush after using.

**To clean the device, follow the instructions below;**

1. To wash the inner blade and hair chamber, press the release button and the inner blade will be opened.

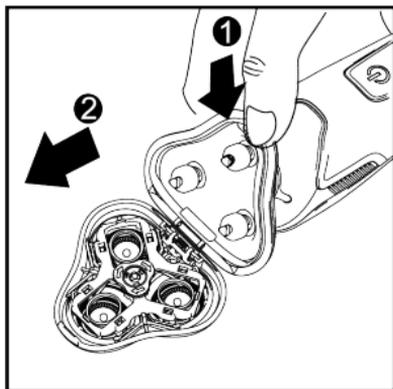

2. To clean the shaver, wash the shaving heads and the hair chamber with hot water (40-60 °C).

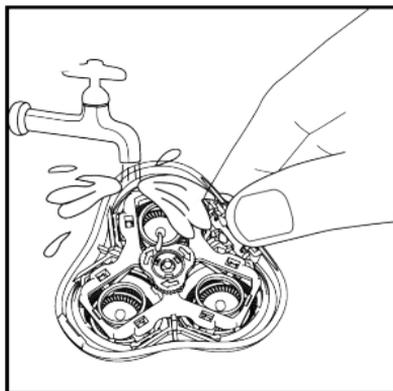

## Safety Instructions:

- Do not apply pressure on the device.
- Do not throw the device to the floor.
- Store the device at a suitable temperature.
- Avoid damaging the shaving heads.
- Do not try shaving heads with a shower or tissue.
- Do not clean the shaver while it is on charging.
- Do not use the shaver while the power cord is damaged until it is replaced by the manufacturer or after-service center.
- Turn off the device while dismantling the battery.

## Warnings:

- Stop using the device, if shaving heads are damaged it may hurt your skin.
- Do not exceed the charging time of more than 10 hours.
- Do not wash the shaver with water hotter than 60°C.
- Make sure the USB charging line does not get wet.
- Detach the hand-held part from the supply cord before cleaning it in water.
- Do not use wet hands while plugging the charger into the device.
- Use the appliance with only provided unit.

## Battery Disposal:

The battery used in this shaver contains material that will pollute the environment. If you need to dispose of the shaver. Please dismantle the battery and turn it in government-designated collection places. Before dismantling the battery;

- You must be sure to turn off the shaver.
- The appliance should be without electricity.
- In case of remaining charge turn off the shaver until the motor stops.

## How to Dismantle the Battery

To dismantle the battery by yourself, follow the instructions below:

1. Remove the one screw present at the back of the shaver with a screwdriver.

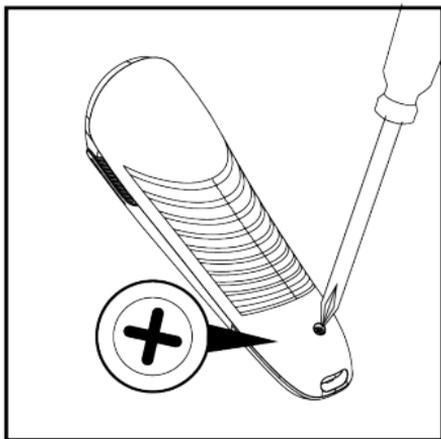

2. Pull the back panel of the shaver.

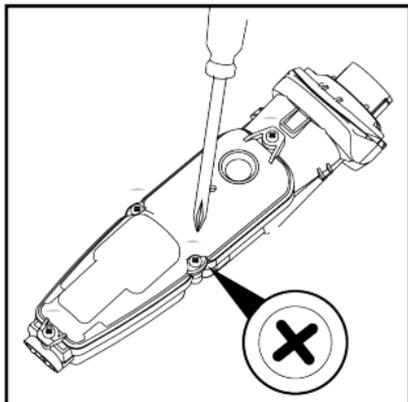

3. Remove the four screws on the inside of the shaver with a screwdriver.

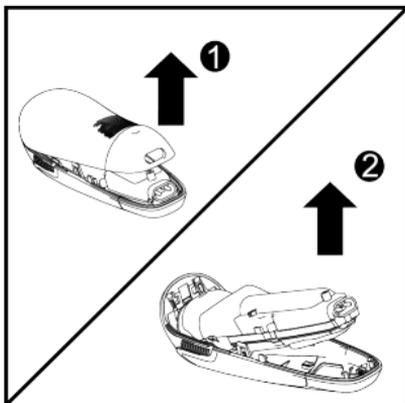

4. Separate the power unit from the front panel.

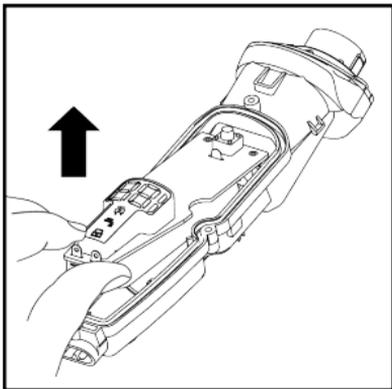

5. Cut the wires close to the batteries and then remove the batteries.

**Note:** Do not connect the shaver and its charging plug to the AC outlet.

## **Sehr Geehrter Kunde:**

Vielen Dank für Ihren Kauf!

Dieses Benutzerhandbuch enthält alle notwendigen Anweisungen, die Ihnen bei der Verwendung unseres Produkts helfen werden. Lesen und befolgen Sie alle Anweisungen sehr sorgfältig, um unser Produkt einfacher und sicherer zu benutzen.

Sollten Sie weitere Hilfe benötigen, können Sie uns gerne unter [klantenservice@f-group.nl](mailto:klantenservice@f-group.nl) kontaktieren.

## Produktübersicht:

### a. Elektrischer Rasierer

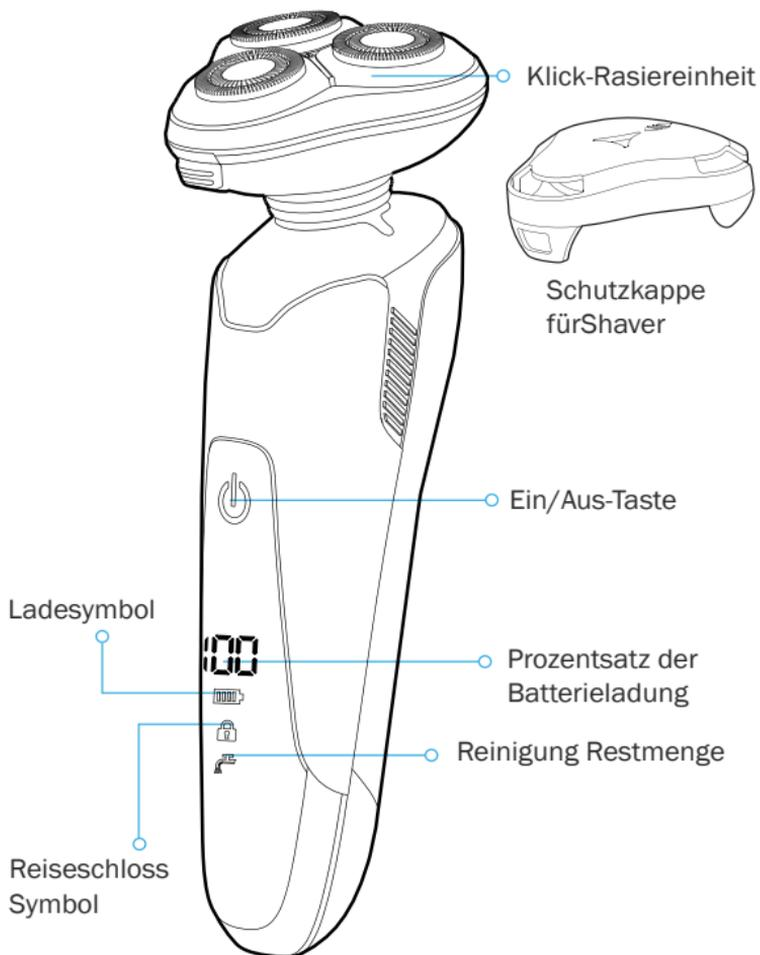

## Das Paket enthält:

- Elektrorasierer x 1
- USB-Ladekabel (1)
- Reinigungsbürste x 1
- Etui x 1
- Benutzerhandbuch x 1

## Beschreibung des Produkts:

Unser Elektrorasierer ist ein multifunktionaler Rasierer für Männer mit abnehmbaren Köpfen. Die 4D-Elektorasierer für Männer passen sich automatisch an die Konturen von Gesicht, Hals und Kiefer an. Das Gerät verfügt über eine numerische Anzeige, die den Batteriestand anzeigt, und ein Batteriesymbol, das den Ladestatus anzeigt. Er verfügt über ein Tap-Zeichen, das Sie daran erinnert, den Rasierer zu waschen. Das Reiseschloss ist die beste Option, die es ermöglicht, das Gerät auf Reisen mit sich zu führen. Er ist wasserdicht und abwaschbar, so dass das Gerät sowohl nass als auch trocken verwendet werden kann. Das Gerät verfügt über einen leistungsstarken Akku, der nach einer einstündigen Aufladung eine Rasier- und Trimmzeit von ca. 120 Minuten bietet. Der langlebige Lithium-Akku ist perfekt für Reisen.

## Produktspezifikation:

Modell	FT-S151
Batterie	800mAh
Geräteladegerät	110V-240V~50Hz/60Hz
Aufladezeit	2-hours
Betriebszeit	120-minutes
Aufladegeräte	5V-1A

## Kontraindikationen:

Dieser Rasierer sollte nicht verwendet werden von:

- Jüngeren Kindern.
- Personen mit mangelnden Kenntnissen über das Gerät.
- Personen mit eingeschränkten sensorischen oder geistigen Fähigkeiten.

# Betriebsanleitung:

## Anzeige

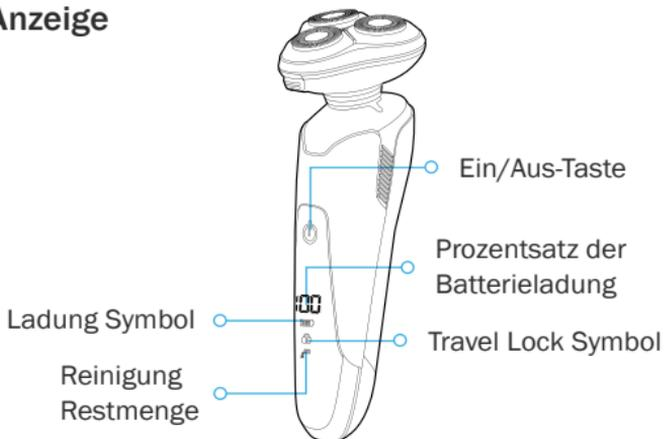

## Akku-Ladung

1. Wenn der Akku vollständig geladen ist, wird der Prozentsatz auf dem Display wie 100 angezeigt.

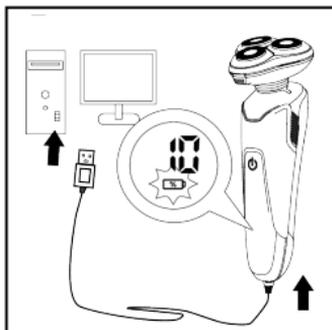

2. Wenn das Batteriesymbol zu blinken beginnt, bedeutet dies, dass die Batterie fast leer ist.

## Erinnerung an die Reinigung

**Wichtig!** Um eine optimale Leistung des Rasierers zu gewährleisten, wird empfohlen, das Gerät nach jedem Gebrauch zu reinigen.

1. Wenn das Reinigungssymbol ständig leuchtet, weist es darauf hin und erinnert uns daran, den Rasierer zu reinigen.



## Einschalten/Ausschalten

Um das Gerät ein- oder auszuschalten, drücken Sie die Taste "On/Off".

## Anweisungen zum Aufladen

### Wichtige Tipps!

- Laden Sie den Rasierer bei einer Temperatur zwischen 5 °C und 35 °C auf.
- Laden Sie das Gerät nicht in der Sonne oder mit einer Wärmequelle auf.
- Laden Sie den Rasierer mit einem geeigneten Spannungsladegerät (110V-240V~ 50Hz/60Hz) auf.
- Es dauert etwa 2 Stunden, um den Rasierer aufzuladen.

**Es gibt zwei Möglichkeiten, den Rasierer aufzuladen;**

- i. AC-Laden
- ii. USB-Laden

## **AC-Ladung**

1. Schalten Sie das Gerät aus, bevor Sie es an die Ladestation anschließen.
2. Schließen Sie das Kabel an die USB-Schnittstelle des Rasierers an.
3. Schließen Sie dann das Kabel an das Ladegerät mit geeigneter Spannung an.
4. Sobald die Verbindung zwischen dem Rasierer und dem Ladegerät erfolgreich hergestellt wurde, stecken Sie das Ladegerät in eine nahe gelegene Steckdose.

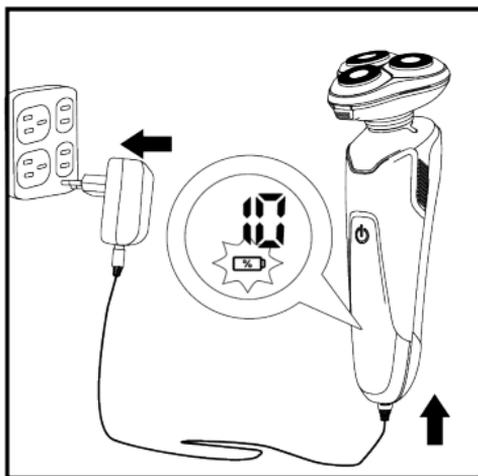

## USB-Ladung

1. Schalten Sie das Gerät aus, bevor Sie es an die Ladestation anschließen.
2. Schließen Sie das Kabel an die USB-Schnittstelle des Rasierers an.
3. Verbinden Sie dann das Kabel mit der USB-Schnittstelle des Computers.

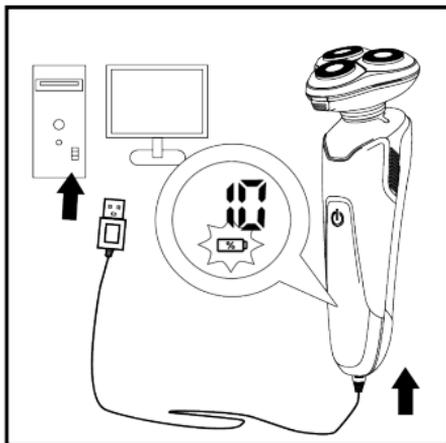

## Aktivieren und Deaktivieren der Reisesperre

**Hinweis:** Die Reisesperre kann auch deaktiviert werden, indem sie direkt an das Gerät angeschlossen wird.

## Aktivierung der Reisesperre

So aktivieren Sie den Fahrsperrmodus;

1. Halten Sie die **"Ein/Aus"**-Taste 3 Sekunden lang gedrückt, bis das Reisesperrsymbol aufleuchtet.

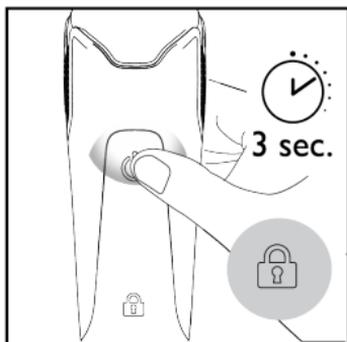

## Deaktivierung der Reisesperre

So deaktivieren Sie den Fahrsperrmodus;

1. Drücken Sie die **"Ein/Aus"**-Taste und halten Sie sie 3 Sekunden lang gedrückt, bis das Reisesperrsymbol erloschen ist.

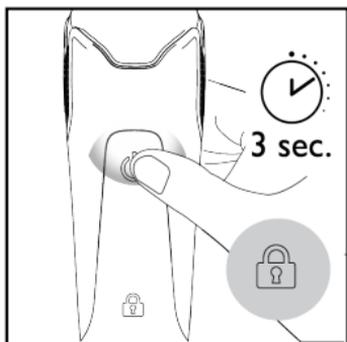

## Wie man die Rasur durchführt:

Befolgen Sie die nachstehenden Anweisungen, um eine sichere Rasur durchzuführen;

- Drücken Sie die Taste **"Ein/Aus"**, um den Rasierer einzuschalten.
- Machen Sie Ihr Gesicht trocken, wenn Sie es gewaschen haben, denn trockenere Rasuren sind am besten.
- Bewegen Sie den Rasierer auf Ihrem Gesicht oder Hals in einer schnellen Hin- und Herbewegung gegen die Wuchsrichtung der Haare.



- Wenn die Rasur beendet ist, schalten Sie das Gerät aus, indem Sie Drücken Sie die Taste **"Ein/Aus"**. Decken Sie das Gerät mit der der Kappe ab, um eine Beschädigung des Scherkopfes zu vermeiden.

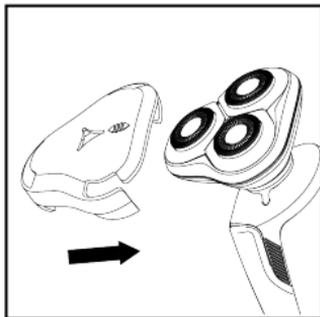

## Scherköpfe austauschen:

### Wichtige Tipps!

- Tauschen Sie die Scherköpfe alle zwei Jahre aus.
- Verwenden Sie KS-5800-Scherköpfe, um beschädigte oder alte Scherköpfe zu ersetzen.

Gehen Sie wie folgt vor, um die Scherköpfe auszutauschen;

1. Ziehen Sie die Schereinheit gerade vom Rasierer ab.
2. Drücken Sie die "Entriegelungstaste" und öffnen Sie die Scherköpfe.

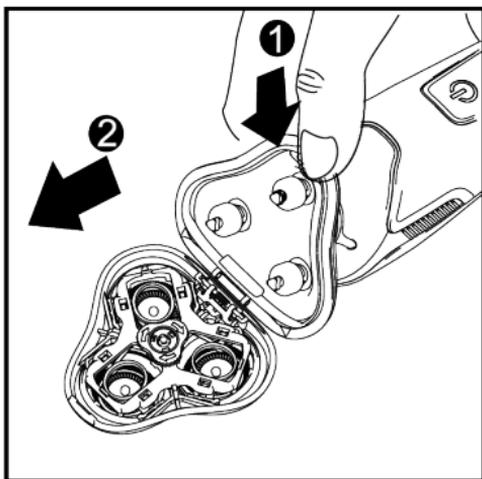

3. Schrauben Sie den Drehknopf an den Scherköpfen ab, die widdershins eingestellt sind.

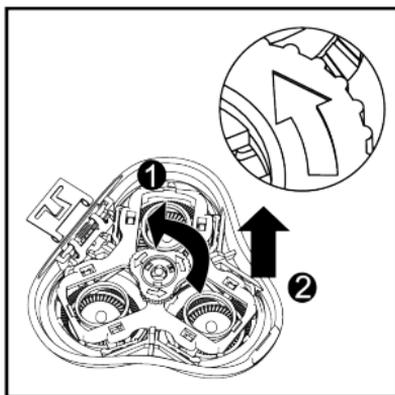

4. Nehmen Sie die Scherköpfe aus dem Scherkopfhalter und werfen Sie sie weg.

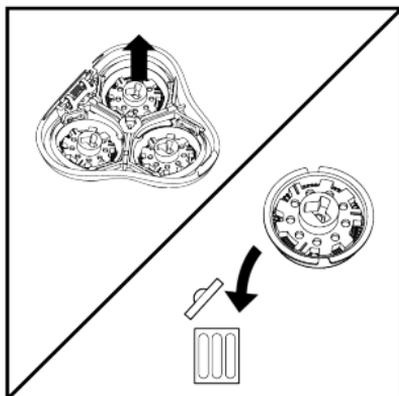

5. Setzen Sie den neuen Scherkopf in die Halterung.

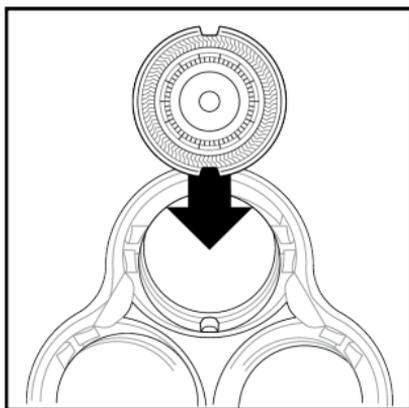

6. Befestigen Sie die Scherköpfe auf dem Gerät, indem Sie den Knopf deasil.

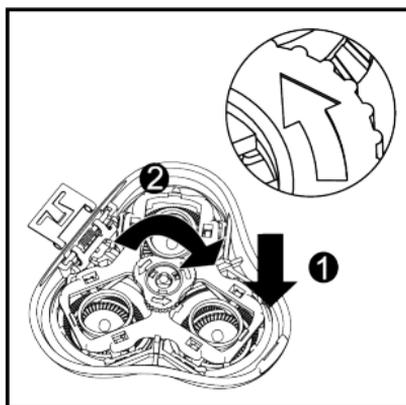

## Anweisungen zur Reinigung:

### Wichtige Tipps!

- Schalten Sie das Gerät aus, bevor Sie es reinigen.
- Eine regelmäßige Reinigung garantiert eine optimale Rasierleistung.
- Sie können die Scherköpfe bei Bedarf mit einer entfettenden Flüssigkeit, z.B. Alkohol, reinigen.
- Schmieren Sie die Scherköpfe mit einem Tropfen Schmieröl (z. B. Nähmaschinenöl), um den Verschleiß der Scherköpfe zu verhindern.

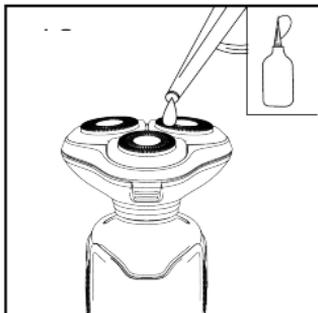
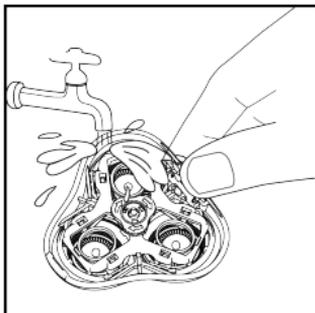

- Reinigen Sie die Scherköpfe nach dem Gebrauch mit einer Reinigungsbürste.

**Um das Gerät zu reinigen, befolgen Sie die nachstehenden Anweisungen;**

1. Um die Innenklinge und die Haarkammer zu reinigen, drücken Sie die Entriegelungstaste und die Innenklinge wird geöffnet.

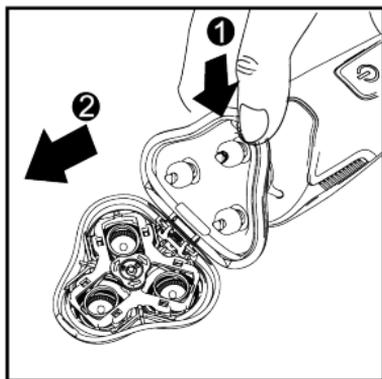

2. Um den Rasierer zu reinigen, waschen Sie die Scherköpfe und die Haarkammer mit heißem Wasser (40-60 °C).

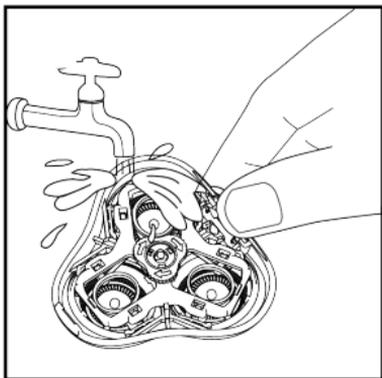

## Sicherheitshinweise:

- Üben Sie keinen Druck auf das Gerät aus.
- Werfen Sie das Gerät nicht auf den Boden.
- Lagern Sie das Gerät bei einer geeigneten Temperatur.
- Vermeiden Sie die Beschädigung der Scherköpfe.
- Versuchen Sie nicht, die Scherköpfe mit einer Dusche oder einem Taschentuch zu reinigen.
- Reinigen Sie den Rasierer nicht, während er aufgeladen ist.
- Benutzen Sie den Rasierer nicht, wenn das Netzkabel beschädigt ist, bis es vom Hersteller oder einem Kundendienstzentrum ausgetauscht wurde.
- Schalten Sie das Gerät aus, wenn Sie den Akku ausbauen.

## Warnungen:

- Verwenden Sie das Gerät nicht weiter, da beschädigte Scherköpfe Ihre Haut verletzen können.
- Überschreiten Sie nicht die Ladezeit von mehr als 10 Stunden.
- Waschen Sie den Rasierer nicht mit Wasser, das heißer als 60 °C ist.
- Achten Sie darauf, dass das USB-Ladekabel nicht nass wird.
- Ziehen Sie das Handstück vom Netzkabel ab, bevor Sie es im Wasser reinigen.
- Stecken Sie das Ladegerät nicht mit nassen Händen in das Gerät.
- Verwenden Sie das Gerät nur mit dem mitgelieferten

## Batterie-Entsorgung:

Der in diesem Rasierer verwendete Akku enthält umweltschädliches Material. Wenn Sie den Rasierer entsorgen müssen. Bitte zerlegen Sie den Akku und geben Sie ihn bei den von den Behörden bezeichneten Sammelstellen ab. Bevor Sie den Akku ausbauen;

- Sie müssen den Rasierer unbedingt ausschalten.
- Das Gerät sollte ohne Strom sein.
- Falls der Akku noch geladen ist, schalten Sie den Rasierer aus, bis der Motor stoppt.

### How to Dismantle the Battery

Wenn Sie die Batterie selbst ausbauen möchten, befolgen Sie die nachstehenden Anweisungen:

1. Entfernen Sie die eine Schraube auf der Rückseite des Rasierers mit einem

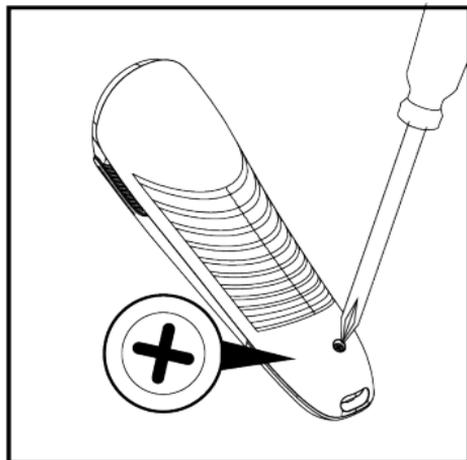

2. Ziehen Sie die Rückwand des Rasierers ab.

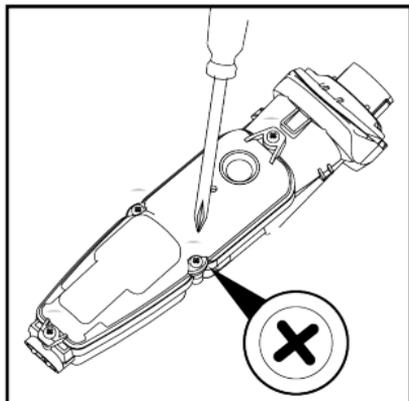

3. Entfernen Sie die vier Schrauben an der Innenseite des Rasierers mit einem Schraubendreher.

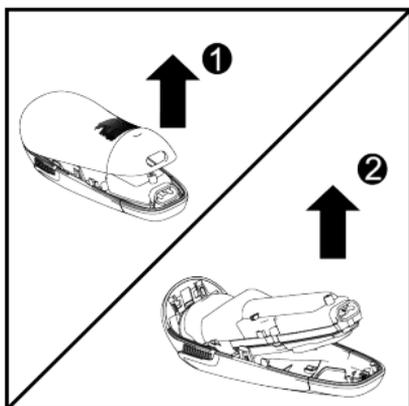

4. Trennen Sie das Netzgerät von der Frontplatte.

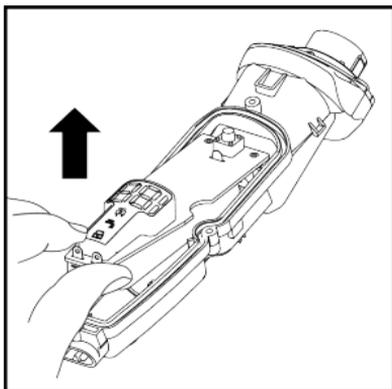

5. Schneiden Sie die Drähte in der Nähe der Batterien durch und nehmen Sie die Batterien dann heraus.

**Hinweis:** Schließen Sie den Rasierer und seinen Ladestecker nicht an die Netzsteckdose an.

## **Cher Client:**

Merci pour votre achat!

Ce manuel d'utilisation contient toutes les instructions nécessaires pour vous aider à utiliser notre produit. Lisez et suivez toutes les instructions très attentivement pour une utilisation plus facile et plus sûre de notre produit.

Si vous avez besoin d'aide, n'hésitez pas à nous contacter à l'adresse [klantenservice@f-group.nl](mailto:klantenservice@f-group.nl)

## Aperçu du produit:

### a. Rasoir électrique

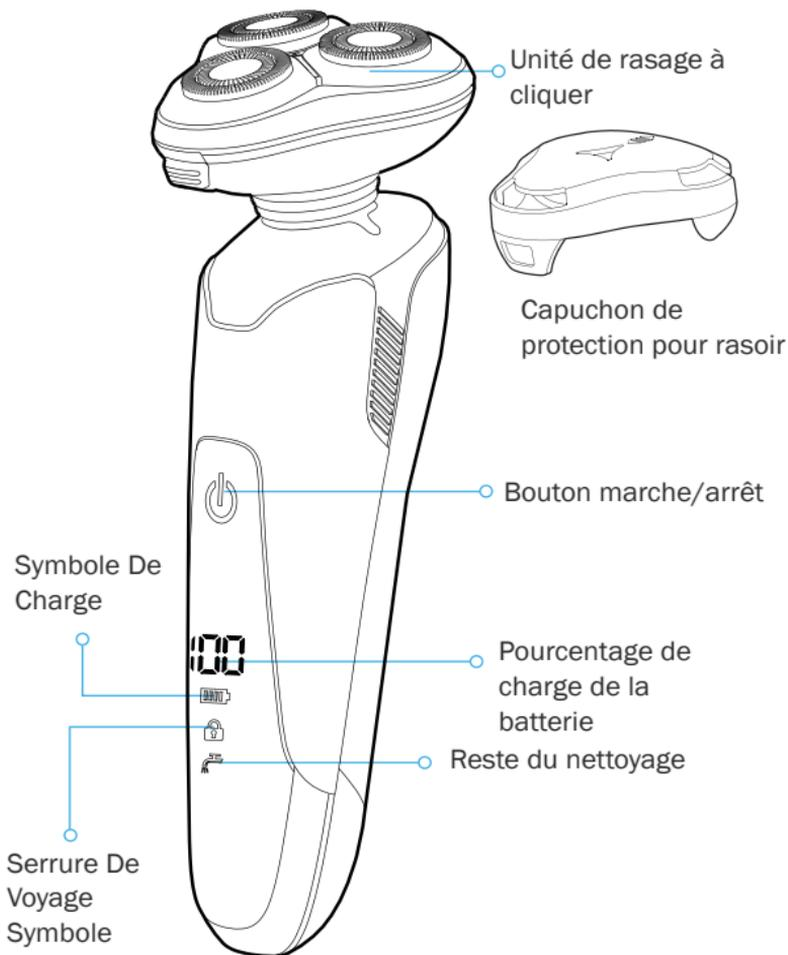

## L'ensemble comprend:

- Rasoir électrique x 1
- Câble de chargement USB x1
- Brosse de nettoyage x 1
- Pochette x 1
- Manuel d'utilisation x 1

## Description du produit:

Notre rasoir électrique est un rasoir multifonctionnel pour hommes équipé de têtes détachables. Les rasoirs électriques pour hommes 4D s'adaptent automatiquement aux contours de votre visage, de votre cou et de votre mâchoire. L'appareil est doté d'un indicateur numérique qui affiche le niveau de la batterie et d'un signe de batterie qui indique l'état de charge. Il est doté d'un signe de robinetterie qui sert de rappel pour le lavage du rasoir. Le verrou de voyage est la meilleure option qui permet de transporter l'appareil lors de vos déplacements. Il est étanche et lavable, ce qui rend l'appareil capable d'être utilisé aussi bien à sec qu'à l'eau. L'appareil dispose d'une batterie puissante qui permet de raser et de tailler pendant environ 120 minutes après une heure de charge. La batterie au lithium longue durée est parfaite pour les voyages.

## Spécification du produit:

Modèle	FT-S151
Batterie	800mAh
Chargeur d'appareils	110V-240V~50Hz/60Hz
Temps de charge	2-hours
Temps de fonctionnement	120-minutes
Équipement de charge	5V-1A

## Contre-indications:

Ce rasoir ne doit pas être utilisé par:

- Les jeunes enfants.
- Les personnes ayant une connaissance insuffisante de l'appareil.
- Les personnes ayant des capacités sensorielles ou mentales réduites.

# Instructions d'utilisation:

## Afficher

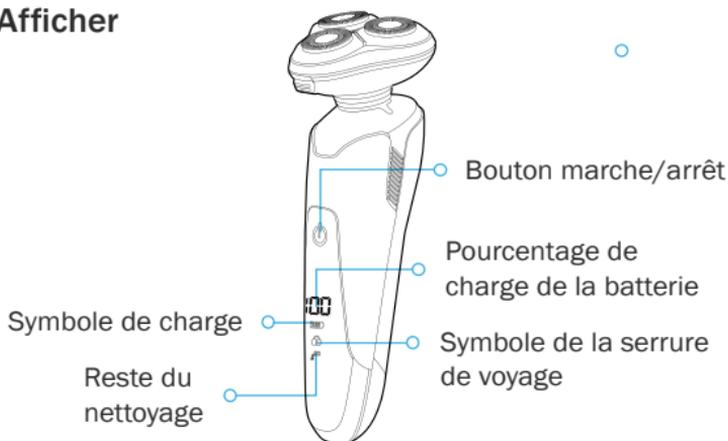

## Charge de la batterie

1. Lorsque la batterie est complètement chargée, le pourcentage de la batterie s'affiche à l'écran

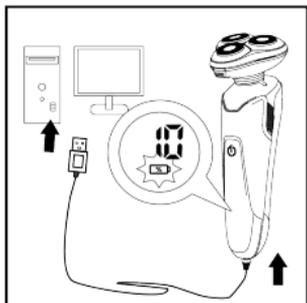

2. Lorsque le symbole de la batterie commence à clignoter, cela indique que la batterie est presque vide.

## Rappel de nettoyage

**Important:** Pour une performance optimale du rasoir, il est conseillé de nettoyer l'appareil après chaque utilisation.

1. Lorsque le symbole de nettoyage s'allume en permanence, il indique et rappelle qu'il faut nettoyer le rasoir.



## Mise en marche et arrêt

Pour allumer ou éteindre l'appareil, appuyez sur le bouton "On/Off".

## Instructions de Chargement

### Conseils importants!

- Chargez le rasoir entre 5 °C et 35 °C de température.
- Ne pas charger l'appareil sous le soleil ou avec une source plus chaude.
- Chargez le rasoir en utilisant un chargeur de tension appropriée (110V-240V~ 50Hz/60Hz).
- Il faut environ 2 heures pour obtenir

## Il y a deux façons de charger le rasoir ;

- i. Chargement sur secteur
- ii. Chargement par USB

### Chargement en CA

1. Mettez l'appareil hors tension avant de le connecter à la charge.
2. Connectez le câble à l'interface USB du rasoir.
3. Ensuite, connectez le câble au chargeur de tension appropriée.
4. Une fois la connexion du rasoir et de la charge réussie, branchez le chargeur dans une prise de courant à proximité.

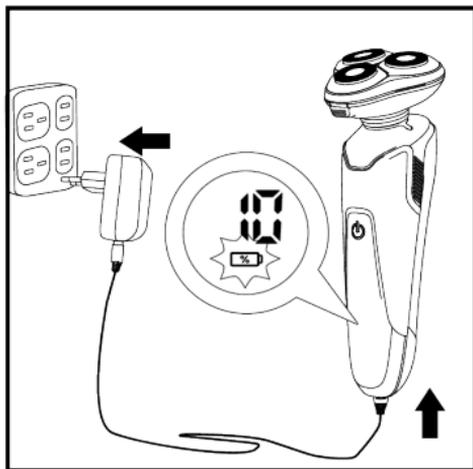

## Chargement par USB

1. Mettez l'appareil hors tension avant de le connecter à la charge.
2. Connectez le câble à l'interface USB du rasoir.
3. Ensuite, connectez le câble à l'interface USB de l'ordinateur.

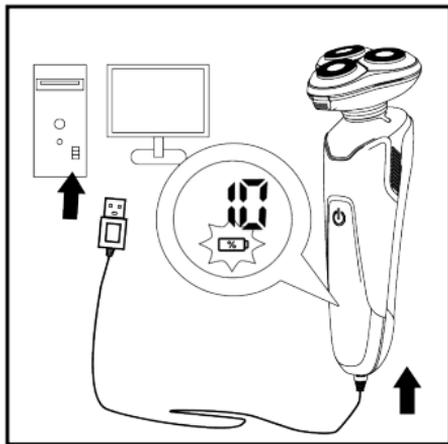

## Activation et désactivation du Travel Lock

**Remarque:** le verrou de voyage peut également être désactivé en le connectant directement à l'appareil.

## Activation du Travel Lock

Pour activer le mode de verrouillage des déplacements ;

1. Appuyez sur le bouton **"On/Off"** pendant 3 secondes jusqu'à ce que le symbole de verrouillage du voyage s'allume.

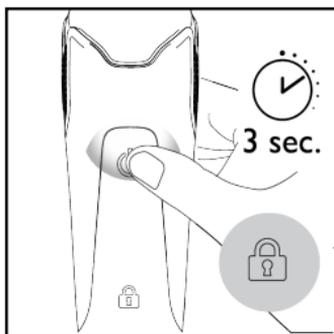

## Désactivation du verrou de voyage

Pour désactiver le mode de verrouillage des déplacements;

1. Appuyez sur la touche **"On/Off"** pendant 3 secondes jusqu'à ce que le symbole de verrouillage du voyage s'éteigne.

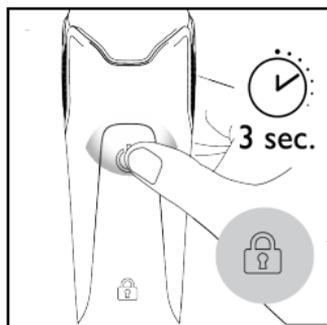

## Comment faire le rasage:

Pour un rasage plus sûr, suivez les instructions ci-dessous;

- Appuyez sur le bouton "On/Off" pour mettre le rasoir en marche.
- Séchez votre visage, si vous l'avez lavé, car les rasages les plus secs sont les meilleurs.
- Déplacez le rasoir sur votre visage ou votre cou dans un mouvement de va-et-vient, rapidement dans le sens inverse de la pousse des poils.



- Une fois que le rasage est terminé, éteignez l'appareil en appuyant sur le bouton "On/Off". Couvrez l'appareil avec le capuchon pour éviter d'endommager la tête de rasage.

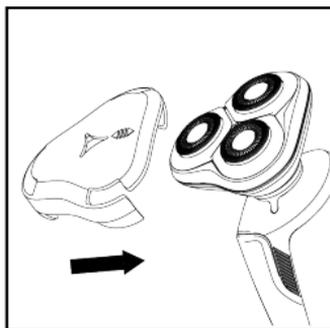

## Comment remplacer les têtes de rasage :

### Conseils importants!

- Remplacez les têtes de rasage tous les deux ans.
- Utilisez les têtes de rasage KS-5800 pour remplacer les têtes endommagées ou anciennes.

Pour remplacer les têtes de rasage, suivez les instructions suivantes ;

1. Retirez l'unité de rasage directement du rasoir.
2. Appuyez sur le bouton "Release" et ouvrez les têtes de rasage.

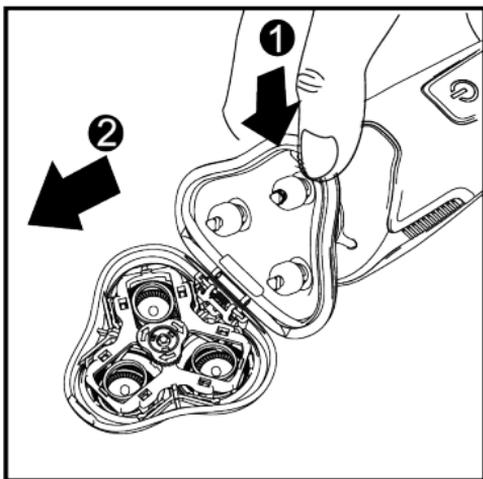

3. Dévissez la molette des têtes de rasage réglées sur widdershins.

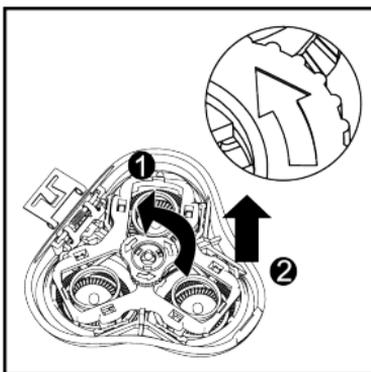

4. Retirez les têtes de rasage du support de têtes de rasage et jetez-les.

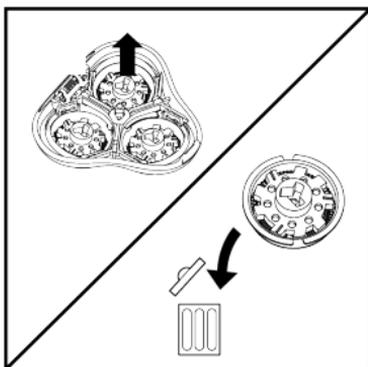

5. Placez la nouvelle tête de rasage dans le support.

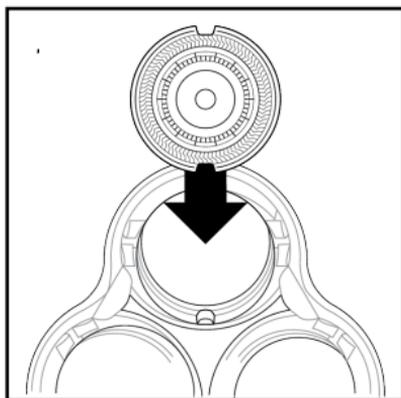

6. Fixez les têtes de rasage sur l'unité en vissant le bouton de serrage.

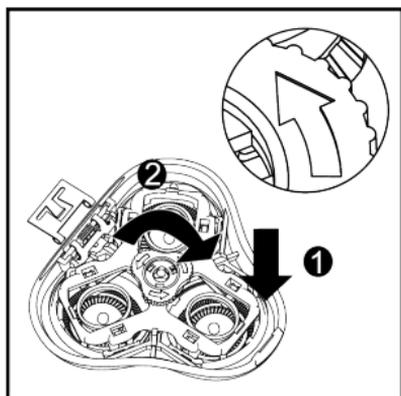

## Instructions de nettoyage:

### Conseils importants!

- Éteignez l'appareil avant de le nettoyer.
- Un nettoyage régulier garantit une performance de rasage optimale.
- Vous pouvez nettoyer les têtes de rasage avec un liquide dégraissant, par exemple de l'alcool, lorsque cela est nécessaire.
- Lubrifier les têtes de rasage avec une goutte d'huile lubrifiante (comme l'huile pour machine à coudre) peut prévenir l'usure des têtes de rasage.

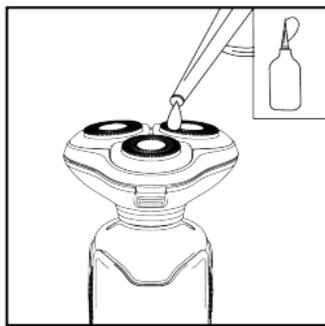
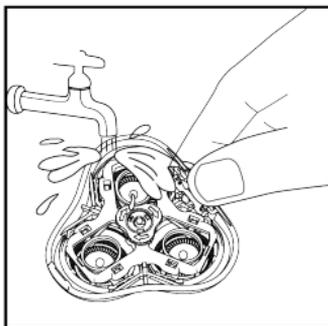

- Nettoyez les têtes de rasage avec une brosse de nettoyage après utilisation.

**Pour nettoyer l'appareil, suivez les instructions ci-dessous;**

1. Pour laver la lame intérieure et la chambre à cheveux, appuyez sur le bouton de libération et la lame intérieure s'ouvrira.

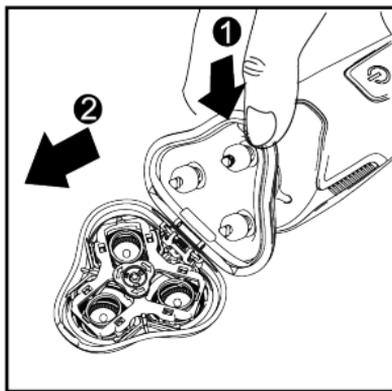

2. Pour nettoyer le rasoir, lavez les têtes de rasage et le compartiment à poils à l'eau chaude (40-60 °C).

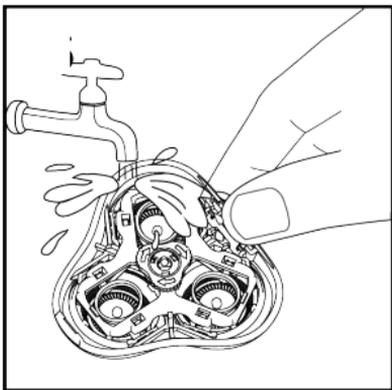

## Instructions de sécurité:

- N'exercez pas de pression sur l'appareil.
- Ne jetez pas l'appareil sur le sol.
- Conservez l'appareil à une température appropriée.
- Évitez d'endommager les têtes de rasage.
- N'essayez pas les têtes de rasage avec une douche ou un mouchoir en papier.
- Ne nettoyez pas le rasoir pendant qu'il est en charge.
- N'utilisez pas le rasoir lorsque le cordon d'alimentation est endommagé jusqu'à ce qu'il soit remplacé par le fabricant ou le centre de service après-vente.
- Éteignez l'appareil pendant le démontage de la batterie.

## Avertissements:

- Arrêtez d'utiliser l'appareil, si les têtes de rasage sont endommagées, cela peut blesser votre peau.
- Ne dépassez pas le temps de charge de plus de 10 heures.
- Ne pas laver le rasoir avec une eau plus chaude que 60°C.
- Veillez à ce que la ligne de charge USB ne soit pas mouillée.
- Détachez la partie portative du cordon d'alimentation avant de la nettoyer dans l'eau.
- N'utilisez pas de mains mouillées lorsque vous branchez le chargeur sur l'appareil.
- Utilisez l'appareil uniquement avec l'unité fournie.

## Mise au rebut des piles:

La pile utilisée dans ce rasoir contient des matériaux qui polluent l'environnement. Si vous devez vous débarrasser du rasoir. Veuillez démonter la pile et la déposer dans des lieux de collecte désignés par le gouvernement. Avant de démonter la pile ;

- Vous devez être sûr d'avoir éteint le rasoir.
- L'appareil ne doit pas être alimenté en électricité.
- En cas de charge résiduelle, éteignez le rasoir jusqu'à ce que le moteur s'arrête.

### Comment démonter la batterie

Pour démonter la batterie par vous-même, suivez les instructions ci-dessous :

1. Retirez la seule vis présente à l'arrière du rasoir à l'aide d'un tournevis.

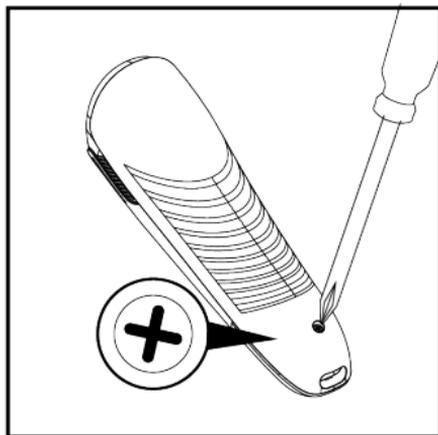

2. Tirez sur le panneau arrière du rasoir.

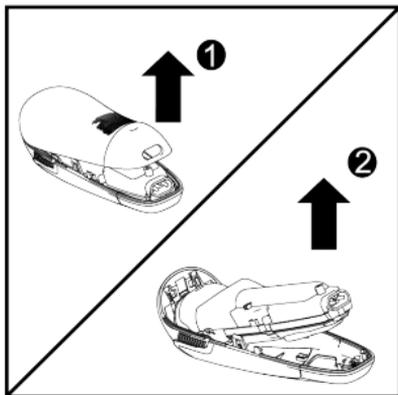

3. Retirez les quatre vis situées à l'intérieur du rasoir à l'aide d'un tournevis.

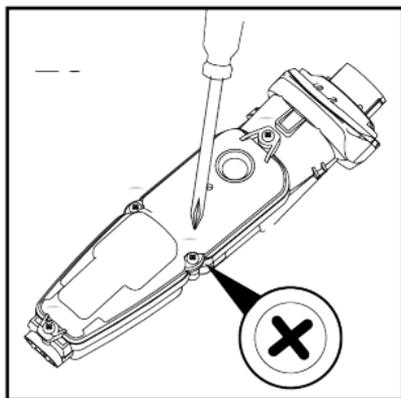

4. Séparez l'unité d'alimentation du panneau avant.

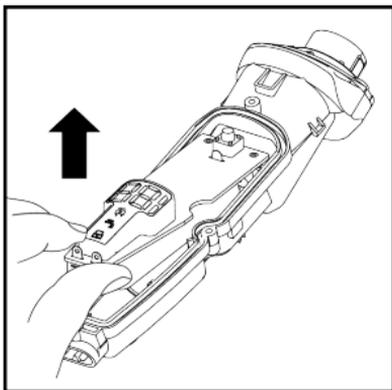

5. Coupez les fils à proximité des piles, puis retirez les piles.

**Remarque:** Ne pas brancher le rasoir et sa prise de charge sur la prise secteur.

