

FENTIC

- NL** GEBRUIKERSHANDLEIDING – KEUKENMACHINE
- FR** MODE D'EMPLOI – ROBOT CULINAIRE
- EN** INSTRUCTION MANUAL – STAND MIXER
- DE** BEDIENUNGSANLEITUNG – KÜCHENMASCHINE
- ES** MANUAL DE INSTRUCCIONES – ROBOT DE COCINA
- IT** MANUALE DI ISTRUZIONI – ROBOT DA CUCINA
- SE** BRUKSANVISNING – STANDBLANDARE

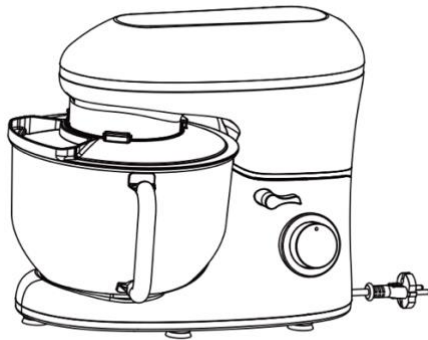

MODEL NO.: SM-1504N
VOLTAGE: 220-240V ~ 50-60Hz
POWER: 2000W

- NL** LEES DE INSTRUCTIES VOOR GEBRUIK
- FR** LIRE LES INSTRUCTIONS AVANT UTILISATION
- EN** READ INSTRUCTIONS BEFORE USE
- DE** VOR DEM GEBRAUCH DIE ANWEISUNGEN LESEN
- ES** LEA LAS INSTRUCCIONES ANTES DE USAR
- IT** LEGGERE LE ISTRUZIONI PRIMA DELL'USO
- SE** LÄS INSTRUKTIONER INNAN ANVÄNDNING

NEDERLANDS**Inhoudsopgave**

HOOFDSTUK 1: BELANGRIJKE VEILIGHEIDSVORSCHRIFTEN.....	3
HOOFDSTUK 2: ONDERDELEN.....	4
HOOFDSTUK 3: BEDIENING.....	5
HOOFDSTUK 4: FUNCTIES.....	6
HOOFDSTUK 5: REINIGING & ONDERHOUD.....	7
HOOFDSTUK 6: PROBLEEM - OPLOSSING.....	7
HOOFDSTUK 7: MILIEU.....	8
HOOFDSTUK 8: GARANTIE.....	8

FRANÇAIS**Table des matières**

SECTION 1: MESURES DE PROTECTION IMPORTANTES.....	8
SECTION 2: LES PIÈCES.....	10
SECTION 3: CONTÔLE.....	10
SECTION 4: LES FONCTIONS.....	11
SECTION 5: NETTOYAGE & ENTRETIEN.....	12
SECTION 6: DÉPANNAGE.....	13
SECTION 7: ENVIRONNEMENT.....	13
SECTION 8: GARANTIE.....	13

ENGLISH**Table of content**

SECTION 1: IMPORTANT SAFEGUARDS.....	14
SECTION 2: PARTS.....	15
SECTION 3: CONTROL.....	16
SECTION 4: FUNCTIONS.....	17
SECTION 5: CLEANING & MAINTENANCE.....	18
SECTION 6: TROUBLESHOOTING.....	18
SECTION 7: ENVIRONMENT.....	19
SECTION 8: WARRANTY.....	19

DEUTSCH**Inhaltsverzeichnis**

ABSCHNITT 1: WICHTIGE SIECHERHEITSMASSNAHMEN.....	19
ABSCHNITT 2: TEILE.....	21
ABSCHNITT 3: KONTROLLE.....	21
ABSCHNITT 4: FUNKTIONEN.....	22
ABSCHNITT 5: REINIGUNG & PFLEGE.....	23
ABSCHNITT 6: PROBLEMLÖSUNG.....	24
ABSCHNITT 7: UMFELD.....	24
ABSCHNITT 8: GARANTIE.....	25

ESPAÑOL**Tabla de contenido**

SECCIÓN 1: CONSIDERACIONES IMPORTANTES.....	25
SECCIÓN 2: PIEZAS.....	26
SECCIÓN 3: CONTROL.....	27
SECCIÓN 4: FUNCIONES.....	28
SECCIÓN 5: LIMPIEZA Y MANTENIMIENTO.....	29
SECCIÓN 6: SOLUCIÓN DE PROBLEMAS.....	29
SECCIÓN 7: MEDIOAMBIENTE.....	30
SECCIÓN 8: GARANTÍA.....	30

ITALIANO**Sommario**

SEZIONE 1: PRECAUZIONI IMPORTANTI.....	30
SEZIONE 2: PEZZI.....	32
SEZIONE 3: CONTROLLO.....	32
SEZIONE 4: FUNZIONI.....	33
SEZIONE 5: PULIZIA E MANUTENZIONE.....	34
SEZIONE 6: RISOLUZIONE DEI PROBLEMI.....	35
SEZIONE 7: AMBIENTE.....	35
SEZIONE 8: GARANZIA.....	35

SVENSKA**Innehållsförteckning**

AVSNITT 1: VIKTIGA SÄKERHETSÅTGÄRDER.....	36
AVSNITT 2: DELAR.....	37
AVSNITT 3: KONTROLL.....	38
AVSNITT 4: FUNKTIONER.....	39
AVSNITT 5: RENGÖRING & UNDERHÅLL.....	40
AVSNITT 6: FELSÖKNING.....	40
AVSNITT 7: MILJÖ.....	41
AVSNITT 8: GARANTI.....	41

Bedankt dat u heeft gekozen voor één van onze Fentic producten!

Mochten er nog vragen zijn over het product, neem dan contact op via: info@fentic.eu.

HOOFDSTUK 1: BELANGRIJKE VEILIGHEIDSVOORSCHRIFTEN

WAARSCHUWING: Dit apparaat bevat elektrische aansluitingen en bewegende onderdelen die mogelijk een risico vormen voor de gebruiker. Om het risico op ernstig letsel bij het gebruik van uw apparaat te voorkomen moeten de volgende basisveiligheidsmaatregelen worden gevolgd:

LEES ALLE INSTRUCTIES, VEILIGHEIDSVOORSCHRIFTEN EN WAARSCHUWINGEN VOORDAT U DIT APPARAAT GEBRUIKT EN BEWAAR DEZE GOED

Het niet opvolgen van een van de veiligheidsvoorschriften en instructies voor veilig gebruik kan een het risico op ernstig letsel veroorzaken en uw garantie ongeldig maken.

1. Lees alle instructies aandachtig door. Bewaar deze handleiding voor later.
2. Neem alle waarschuwingen en instructies zorgvuldig in acht en volg ze op.
3. Neem de tijd en wees voorzichtig tijdens het uitpakken en het instellen van het apparaat. Dit apparaat bevat onderdelen die bij verkeerd gebruik letsel kunnen veroorzaken.
4. Zorg ervoor dat alle verpakkingsmateriaal en promotiestickers verwijderd zijn alvorens het apparaat de eerste keer te gebruiken.
5. Laat kinderen dit apparaat niet bedienen of als speelgoed gebruiken. Nauwlettend toezicht is noodzakelijk wanneer een apparaat in de buurt van kinderen wordt gebruikt.
6. Zorg ervoor dat kinderen niet met het verpakkingsmateriaal kunnen spelen.
7. Dit apparaat is bedoeld voor gebruik in een huishoudelijke omgeving en voor commerciële doeleinden zoals: personeelskeukens, winkels, kantoren, boerderijen, (klanten in) hotels, motels, bed & breakfast en andere residentiële omgevingen.
8. Dit apparaat is niet bedoeld voor gebruik door personen (inclusief kinderen) met een lichamelijke, zintuiglijke beperking, verminderde mentale vermogens, of gebrek aan ervaring en kennis, tenzij ze onder toezicht staan en instructies hebben gekregen over het gebruik van het apparaat door een persoon die verantwoordelijk is voor hun veiligheid.
9. Kinderen moeten onder toezicht staan om ervoor te zorgen dat ze niet met het apparaat spelen.
10. Dit apparaat mag worden gebruikt, gereinigd en onderhouden door kinderen ouder dan 8 jaar, op voorwaarde dat ze onder toezicht staan van een persoon die verantwoordelijk is voor hun veiligheid.
11. Het het apparaat en het snoer buiten het bereik van kinderen jonger dan 8 jaar.
12. Het apparaat moet uit het stopcontact getrokken zijn wanneer het niet in gebruik is, tijdens het onderhoud ervan en bij het vervangen van onderdelen. Laat het apparaat afkoelen voordat u onderdelen toevoegt of verwijdert en voordat u het apparaat schoonmaakt.
13. Controleer regelmatig het netsnoer. Gebruik het apparaat niet als het gebroken of beschadigd is. Als het netsnoer beschadigd is moet dit vervangen worden door de fabrikant, zijn onderhoudsagent of gelijkaardige gekwalificeerde personen om risico's te vermijden.
14. LET OP: Om risico's te vermijden mag dit apparaat niet aangesloten worden op een externe schakelkijker zoals een timer, of op een stroomkring die regelmatig aan- en uitgeschakeld wordt.
15. Voorzichtigheid is geboden bij het hanteren van bewegende onderdelen, vooral bij het verwisselen van accessoires en bij het schoonmaken van het apparaat.
16. De oppervlakken van het apparaat kunnen warm worden tijdens het gebruik. Wacht tot het apparaat is afgekoeld voordat u de behuizing en onderdelen aanraak om brandwonden te vermijden.
17. Dompel het apparaat, het snoer of de stekker niet onder in water of een andere vloeistof om elektrische schok of brandwonden te vermijden.

18. Laat het netsnoer niet over de rand van het aanrecht hangen of warme oppervlakken raken.
19. Gebruik dit apparaat en de accessoires niet voor andere doeleinden dan het beoogde gebruik.
20. Laat het apparaat nooit onbewaakt achter wanneer het in werking is.
21. Plaats het apparaat niet op of in de buurt van een hete gas- of elektrische brander, of in een verwarmde oven.
22. Gebruik of bewaar dit apparaat niet buiten.
23. Verplaats het apparaat niet wanneer het in gebruik is.
24. Controleer zorgvuldig de spanning en frequentie overeenstemmen met de indicaties op het typeplaatje van het apparaat.
25. Inspecteer de accessoires voor elk gebruik op beschadiging. Als de accessoires verbogen zijn of als er schade wordt vermoed, neem dan contact op.
26. De stekker moet in het juiste stopcontact gestoken worden dat geïnstalleerd en geaard is volgens de lokale normen en vereisten.
27. Als dit apparaat niet schoon gehouden wordt zou dit de levensduur kunnen verkorten en mogelijk leiden tot gevaarlijke situaties.
28. Bewaar het apparaat binnenshuis op een droge en schone plek.

BEWAAR DEZE INSTRUCTIES

HOOFDSTUK 2: ONDERDELEN



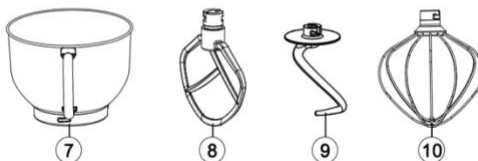
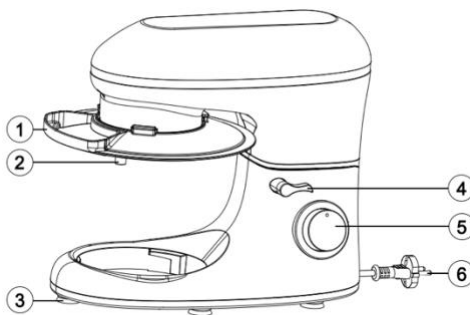

1. Spatscherm
2. Bevestigingspunt opzetstuk
3. Anti-slip voeten
4. Kantelknop
5. Snelheidsregelaar
6. Snoeraansluiting
7. Mengkom
8. Deeghaak
9. Menghaak
10. Garde





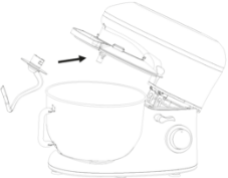

HOOFDSTUK 3: BEDIENING

OPMERKING: Het is belangrijk om het apparaat schoon te maken voor het eerste gebruik of als deze lange tijd niet gebruikt is. Verwijder de stickers, de beschermfolie en of het plastic van het apparaat. Zie hoofdstuk 5 reiniging en onderhoud voor meer informatie.

OPMERKING: Zorg ervoor dat het apparaat niet ingeschakeld is wanneer u de opzetstukken verwisselt. Verwijder de stekker uit het stopcontact.

	1	Plaats het apparaat op een stabiele ondergrond. Draai de kantelknop met de klok mee om het bovenhuis omhoog te kantelen.
	2	Plaats het spatscherm aan de behuizing.
	3	Plaats de mengkom in de behuizing. Draai de mengkom met de klok mee tot deze vastklikt.
	4	Kies het gewenste opzetstuk en bevestig deze aan het bevestigingspunt. Draai het opzetstuk tegen de klok in tot deze vastklikt. Doe de ingrediënten in de mengkom. LET OP: voeg niet meer dan 700 gram droge ingrediënten en 500 ml water samen toe. LET OP: vul bij zwaar deeg de kom tot maximaal 1/3. LET OP: water moet tussen de 5-40 °C zijn.
	5	Draai de kantelknop tegen de klok in om het bovenhuis omlaag te kantelen. Doe de stekker in het stopcontact en zet de snelheidsknop op de gewenste snelheid. Draai na het mixen de snelheidsknop op "0". Draai aan de kantelknop om het bovenhuis omhoog te kantelen. Draai het opzetstuk naar rechts tot deze los komt en draai de kom naar rechts totdat deze afgenomen kan worden.

HOOFDSTUK 4: FUNCTIES

Opzetstuk	Bewerking	Snelheid	Ingrediënt
	Kneden	1 - 3	Deeg voor brood, pizza en pasta
	Mengen	3 - 4	Deeg voor cake, koekjes en schepijs
	Mixen	5 - 6	Eiwit, room
	Korte bewerking	Pulse	Bijvoegen van extra ingrediënten

OPMERKING:

- * Haal de stekker uit het stopcontact voordat je de opzetstukken verwisselt.
- * Mix niet langer dan 6 minuten onafgebroken en laat de mixer daarna 10 minuten afkoelen.
- * Begin altijd op een lage snelheid en voer die langzaam op indien nodig.

Thermische beveiliging voor de motor

Het apparaat is voorzien van thermische motorbeveiliging. Dit komt voort uit voorkoming van oververhitting. Als de mixer te intensief wordt gebruikt, schakelt de motor zichzelf uit. Laat vervolgens de mixer 10 minuten afkoelen.

LET OP: als dit gebeurt, trek dan een paar minuten de stekker uit het stopcontact zodat de veiligheidsschakelaar zichzelf kan resetten en zet de snelheidsregelaar op "0". Als u de stekker niet uit het stopcontact haalt, zal de motor onverwacht starten zodra de afkoelperiode is verstreken.

Veiligheidsschakelaar voor het bovenhuis

De motor van het apparaat kan niet starten als het bovenhuis omhoog staat. Als u het bovenhuis opent terwijl het apparaat in werking is, schakelt de veiligheidsschakelaar de motor onmiddellijk uit. Daarna kunt u het apparaat weer inschakelen zodra het bovenhuis naar beneden is gericht en de snelheidsregelaar weer op "0" te zetten. Vervolgens kunt u doorgaan met mixen door een snelheid te selecteren.

HOOFDSTUK 5: REINIGING & ONDERHOUD



LET OP:

- * Om onbedoelde activering te voorkomen, moet u de stekker uit het stopcontact halen voordat u onderdelen monteert of demonteert en voordat u gaat schoonmaken.
- * Zorg ervoor dat het apparaat nooit wordt ondergedompeld in water.



RAADPLEEG ALLE INSTRUCTIES IN DEZE HANDLEIDING

BELANGRIJK:

- * U mag het apparaat nooit in de vaatwasser plaatsen. Om blijvende en effectieve prestaties te garanderen, reinig het apparaat na elk gebruik.
- * Gebruik geen scherpe, agressieve of schurende schoonmaakmiddelen.
- * Zorg dat alle onderdelen goed droog zijn voordat u ze weer gebruikt. Gebruik het apparaat niet als het vochtig is.

1. Verwijder voor reiniging de stekker uit het stopcontact en wacht tot het apparaat is afgekoeld.
2. Verwijder het spatscherm, de mengkom en accessoire van de behuizing. Gebruik een vochtige doek om de behuizing schoon te maken.
3. De mengkom, het spatscherm en de garde zijn vaatwasserbestendig.
4. De menghaak en deeghaak zijn NIET vaatwasserbestendig. Deze zijn gemakkelijk schoon te maken met een vochtige doek en zeep.

HOOFDSTUK 6: PROBLEEM - OPLOSSING

LET OP: Om onbedoelde activering te voorkomen, moet u de stekker uit het stopcontact halen voordat u onderdelen monteert of demonteert en voordat u problemen gaat oplossen.

Probleem	Oorzaak	Oplossingsmethode
De machine doet het niet	Het netsnoer is niet goed aangesloten	Controleer het netsnoer en zorg ervoor dat de stroom is ingeschakeld
	De thermische beveiliging voor de motor is ingeschakeld	Laat het apparaat tenminste 10 minuten afkoelen
	Het bovenhuis staat omhoog gekanteld	Zet de kantelschakelaar op "0" en zet het bovenhuis weer naar beneden, zet de snelheidsregelaar weer op "0" en selecteer vervolgens een snelheid
De opzetstukken schrapen tegen de kom aan	De mengkom is incorrect geplaatst	Plaats de mengkom op de juiste manier in de behuizing
	De opzetstuk is incorrect geplaatst	Plaats de opzetstuk op de juiste manier aan het bevestigingspunt
De opzetstukken raken niet de onderkant van de mengkom	Om krassen te voorkomen raken de opzetstukken de onderkant van de mengkom niet	Dit is een normaal verschijnsel
Het apparaat beweegt als hij aanstaat	De anti-slip voeten zitten niet goed vast	Controleer of de anti-slip voeten goed vast zitten
	Het apparaat staat niet op een stabiel oppervlak	Plaats het apparaat op een stabiel en stevige ondergrond
	Het apparaat staat op de hoogste stand	Dit is een normaal verschijnsel

HOOFDSTUK 7: MILIEU



Dit apparaat mag aan het einde van de levensduur niet bij het normale huisafval worden gedeponneerd, maar moet bij een speciaal inzamelpunt voor hergebruik van elektrische en elektronische apparaten worden aangeboden. Het symbool op het apparaat, in de gebruiksaanwijzing en op de verpakking attendeert u hierop. De in het apparaat gebruikte materialen kunnen worden gerecycled. Met het recyclen van gebruikte huishoudelijke apparaten levert u een belangrijke bijdrage aan de bescherming van ons milieu. Informeer bij uw lokale overheid naar het inzamelpunt.

HOOFDSTUK 8: GARANTIE

Bedankt voor de aankoop van ons product, dat is gemaakt om aan hoge kwaliteitsnormen te voldoen. De fabrieksgarantie dekt het product gedurende een periode van 2 jaar vanaf de aankoopdatum tegen fabricagefouten.

FR

Merci d'avoir choisi l'un de nos produits Fentic ! Pour le support client, veuillez contacter notre e-mail : info@fentic.eu.

SECTION 1: MESURES DE PROTECTION IMPORTANTES

AVERTISSEMENT : Cet appareil contient des connexions électriques et des pièces mobiles qui peuvent présenter un risque pour l'utilisateur. Pour réduire le risque de blessures graves lors de l'utilisation de votre appareil, les précautions de sécurité de base suivantes doivent être suivies :

LISEZ ET CONSERVEZ TOUTES LES INSTRUCTIONS, RÈGLES DE SÉCURITÉ ET AVERTISSEMENTS AVANT D'UTILISER CET APPAREIL

Le non-respect des règles de sécurité et des instructions d'utilisation en toute sécurité peut créer un risque de blessure grave et annuler votre garantie.

1. Lisez attentivement toutes les instructions. Conservez ce manuel pour plus tard.
2. Lisez attentivement et suivez tous les avertissements et instructions.
3. Prenez votre temps et soyez prudent lors du déballage et de l'installation de l'appareil. Cet appareil contient des pièces qui peuvent causer des blessures en cas de mauvaise utilisation.
4. Avant d'utiliser l'appareil pour la première fois, assurez-vous que tout le matériel d'emballage et les autocollants promotionnels ont été retirés.
5. Ne laissez pas les enfants utiliser cet appareil ou l'utiliser comme jouet. Une surveillance étroite est nécessaire lorsqu'un appareil est utilisé à proximité d'enfants.
6. Assurez-vous que les enfants ne peuvent pas jouer avec le matériel d'emballage.
7. Cet appareil est destiné à être utilisé dans un environnement domestique et à des fins commerciales telles que : cuisines du personnel, magasins, bureaux, fermes, (clients dans) hôtels, motels, chambres d'hôtes et autres environnements résidentiels.
8. Cet appareil n'est pas destiné à être utilisé par des personnes (y compris des enfants) ayant des capacités physiques, sensorielles ou mentales réduites, ou un manque d'expérience et de connaissances, à moins qu'elles n'aient reçu une supervision ou des instructions concernant l'utilisation de l'appareil par une personne responsable de leur sécurité.
9. Les enfants doivent être surveillés pour s'assurer qu'ils ne jouent pas avec l'appareil.

10. Cet appareil peut être utilisé, nettoyé et entretenu par des enfants de plus de 8 ans à condition qu'ils soient surveillés par une personne responsable de leur sécurité.
11. Gardez l'appareil et le cordon hors de portée des enfants de moins de 8 ans.
12. L'appareil doit être débranché lorsqu'il n'est pas utilisé, pendant l'entretien et lors du remplacement de pièces. Laissez l'appareil refroidir avant d'ajouter ou de retirer des pièces et avant de nettoyer l'appareil.
13. Vérifiez régulièrement le cordon d'alimentation. N'utilisez pas l'appareil s'il est cassé ou endommagé. Si le cordon d'alimentation est endommagé, il doit être remplacé par le fabricant, son agent de service ou des personnes de qualification similaire afin d'éviter tout danger.
14. ATTENTION : Pour éviter tout danger, cet appareil ne doit pas être connecté à un interrupteur externe tel qu'une minuterie, ou à un circuit qui est régulièrement allumé et éteint.
15. Des précautions doivent être prises lors de la manipulation des pièces mobiles, en particulier lors du changement d'accessoires et lors du nettoyage de l'appareil.
16. Les surfaces de l'appareil peuvent devenir chaudes pendant l'utilisation. Attendez que l'appareil refroidisse avant de toucher le boîtier et les pièces pour éviter les brûlures.
17. Pour éviter les décharges électriques ou les brûlures, ne plongez pas l'appareil, le cordon ou la fiche dans l'eau ou tout autre liquide.
18. Ne laissez pas le cordon d'alimentation pendre du bord du comptoir ou toucher des surfaces chaudes.
19. N'utilisez pas cet appareil et ses accessoires à d'autres fins que celles auxquelles il est destiné.
20. Ne laissez jamais l'appareil sans surveillance lorsqu'il est en marche.
21. Ne placez pas l'appareil sur ou à proximité d'un brûleur à gaz ou électrique chaud, ou dans un four chauffé.
22. N'utilisez pas et ne rangez pas cet appareil à l'extérieur.
23. Ne déplacez pas l'appareil lorsqu'il est en cours d'utilisation.
24. Vérifiez soigneusement que la tension et la fréquence correspondent aux indications de la plaque signalétique de l'appareil.
25. Inspectez les accessoires pour les dommages avant chaque utilisation. Si les accessoires sont pliés ou si des dommages sont suspectés, veuillez nous contacter.
26. La fiche doit être branchée dans la prise appropriée qui est installée et mise à la terre conformément aux codes et exigences locaux.
27. Ne pas garder cet appareil propre pourrait raccourcir sa durée de vie et éventuellement conduire à des situations dangereuses.
28. Rangez l'appareil à l'intérieur dans un endroit sec et propre.

CONSERVEZ CES INSTRUCTIONS

SECTION 2: LES PIÈCES

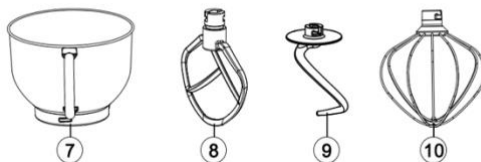
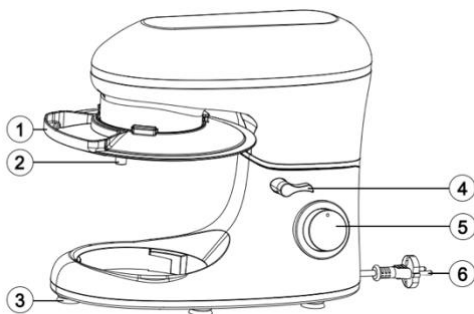

1. Crédençe
2. Fixation du point d'attache
3. Pieds antidérapants
4. Bouton d'inclinaison
5. Contrôleur de vitesse
6. Connexion du cordon
7. Bol à mélanger
8. Crochet pétrisseur
9. Crochet mélangeur
10. Fouet





SECTION 3: CONTRÔLE

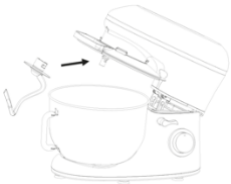

IMPORTANT : Il est important de nettoyer l'appareil avant la première utilisation ou s'il n'a pas été utilisé pendant une longue période. Retirez les autocollants, le film de protection et/ou le plastique de l'appareil. Voir la section 5 nettoyage et entretien pour plus d'informations.

IMPORTANT : Assurez-vous que l'appareil n'est pas allumé lorsque vous changez les accessoires. Retirez la fiche de la prise.

	1	Placez l'appareil sur une surface stable. Tournez le bouton d'inclinaison dans le sens des aiguilles d'une montre pour incliner le boîtier supérieur vers le haut.
	2	Placez le pare-éclaboussures sur le boîtier.

	3	<p>Placez le bol mélangeur dans le boîtier. Tournez le bol mélangeur dans le sens des aiguilles d'une montre jusqu'à ce qu'il s'enclenche.</p>
	4	<p>Choisissez l'accessoire souhaité et attachez-le au point d'attache. Tournez l'accessoire dans le sens inverse des aiguilles d'une montre jusqu'à ce qu'il s'enclenche.</p> <p>Mettez les ingrédients dans le bol mixeur. IMPORTANT : ne pas ajouter plus de 700 grammes d'ingrédients secs et 500 ml d'eau ensemble. IMPORTANT: Pour les pâtes épaisses, remplissez le bol au 1/3 maximum. IMPORTANT : l'eau doit être entre 5 et 40 °C.</p>
	5	<p>Tournez le bouton d'inclinaison dans le sens antihoraire pour incliner le boîtier supérieur vers le bas. Branchez la fiche dans la prise et réglez le cadran de vitesse sur la vitesse souhaitée.</p> <p>Après avoir mélangé, tournez le cadran de vitesse sur "0". Tournez le bouton d'inclinaison pour incliner le boîtier supérieur vers le haut. Tournez l'accessoire vers la droite jusqu'à ce qu'il se détache et tournez le bol vers la droite jusqu'à ce qu'il puisse être retiré.</p>

SECTION 4: LES FONCTIONS

l'attachement	Modifier	Vitesse	Ingrédient
	Pétrir	1 - 3	Pâte à pain, pizza, pâtes
	À mélanger	3 - 4	Pâte à gâteau, biscuits et crème glacée
	À mélanger	5 - 6	Blanc d'oeuf, crème

	Modification courte	Pulse	Ajouter des ingrédients supplémentaires
--	---------------------	-------	---

ATTENTION:

- * Retirez la fiche de la prise avant de changer les accessoires.
- * Ne mélangez pas en continu pendant plus de 6 minutes, puis laissez le mélangeur refroidir pendant 10 minutes.
- * Commencez toujours à basse vitesse et augmentez-la lentement si nécessaire.

Protection thermique du moteur

L'appareil est équipé d'une protection thermique du moteur. Cela évite la surchauffe. Si le mélangeur est utilisé trop intensivement, le moteur s'éteint. Laissez ensuite le mixeur refroidir pendant 10 minutes.

ATTENTION : si cela se produit, débranchez le cordon d'alimentation pendant quelques minutes pour permettre à l'interrupteur de sécurité de se réinitialiser et de régler la commande de vitesse sur « 0 ». Si vous ne retirez pas la fiche de la prise, le moteur démarrera de manière inattendue une fois la période de refroidissement écoulée.

Interrupteur de sécurité pour le boîtier supérieur

Le moteur de l'appareil ne peut pas démarrer lorsque le boîtier supérieur est relevé. Si vous ouvrez le boîtier supérieur alors que l'appareil est en marche, l'interrupteur de sécurité arrête immédiatement le moteur. Vous pouvez ensuite rallumer l'appareil une fois le boîtier supérieur abaissé et remettre la commande de vitesse sur « 0 ». Vous pouvez ensuite continuer à mélanger en sélectionnant une vitesse.

SECTION 4: NETTOYAGE & ENTRETIEN



MISE EN GARDE:

- * Pour éviter une activation accidentelle, débranchez le cordon d'alimentation avant d'assembler ou de désassembler des pièces et avant de le nettoyer.
- * Assurez-vous que l'appareil n'est pas immergé dans l'eau.



VEUILLEZ VOUS RÉFÉRER À TOUTES LES INSTRUCTIONS DE CE MANUEL

IMPORTANT:

- * Vous ne devez jamais mettre l'appareil au lave-vaisselle. Pour garantir des performances durables et efficaces, nettoyez l'appareil après chaque utilisation.
- * N'utilisez pas de produits de nettoyage pointus, agressifs ou abrasifs.
- * Assurez-vous que toutes les pièces sont complètement sèches avant de les réutiliser. N'utilisez pas l'appareil lorsqu'il est humide.

1. Avant le nettoyage, débranchez la fiche de la prise et attendez que l'appareil refroidisse.
2. Retirez le pare-éclaboussures, le bol mélangeur et l'accessoire du boîtier. Utilisez un chiffon humide pour nettoyer le boîtier.
3. Le bol mélangeur, le pare-éclaboussures et le fouet vont au lave-vaisselle.
4. Le batteur et le crochet pétrisseur ne vont PAS au lave-vaisselle. Ceux-ci sont faciles à nettoyer avec un chiffon humide et du savon.

SECTION 5: DÉPANNAGE

ATTENTION : Pour éviter une activation accidentelle, débranchez le cordon d'alimentation avant d'assembler ou de désassembler des pièces et avant de dépanner.

Problème	Cause	Méthode de résolution
La machine ne fonctionne pas	Le cordon d'alimentation n'est pas correctement branché	Vérifiez le cordon d'alimentation et assurez-vous que l'alimentation est allumée
	La protection thermique du moteur a été activée	Laissez l'appareil refroidir pendant au moins 10 minutes
	La chambre haute est inclinée vers le haut	Réglez l'interrupteur d'inclinaison sur "0" et abaissez le boîtier supérieur, remettez le contrôle de vitesse sur "0", puis sélectionnez une vitesse
Les accessoires frottent contre le bol	Le bol mélangeur est mal placé	Placer correctement le bol mélangeur dans le boîtier
	La pièce jointe est mal placée	Placer correctement l'accessoire au point d'attache
Les accessoires ne touchent pas le fond du bol mixeur	Pour éviter les rayures, les accessoires ne touchent pas le fond du bol mélangeur	C'est un phénomène normal
L'appareil bouge lorsqu'il est allumé	Les pieds antidérapants ne sont pas fermement fixés	Vérifiez que les pieds antidérapants sont bien fixés
	L'appareil n'est pas sur une surface stable	Placez l'appareil sur une surface stable et ferme
	L'appareil est sur le réglage le plus élevé	C'est un phénomène normal

SECTION 6: ENVIRONNEMENT



En fin de vie, cet appareil ne doit pas être jeté avec les ordures ménagères normales, mais doit être remis à un point de collecte spécial pour le recyclage des appareils électriques et électroniques. Le symbole sur l'appareil, dans le mode d'emploi et sur l'emballage attire votre attention sur ce point. Les matériaux utilisés dans l'appareil peuvent être recyclés. En recyclant les appareils électroménagers usagés, vous apportez une contribution importante à la protection de notre environnement. Renseignez-vous auprès de votre autorité locale pour connaître le point de collecte.

SECTION 7: GARANTIE

Merci d'avoir acheté notre produit, qui est conçu pour répondre à des normes de qualité élevées. La garantie du fabricant couvre le produit contre les défauts de fabrication pendant une période de 2 ans à compter de la date d'achat.

Thank you for choosing one of our Fentic products! For customer support, please contact our email: info@fentic.eu.

SECTION 1: IMPORTANT SAFEGUARDS

WARNING: This device contains electrical connections and moving parts that may pose a risk to the user. To reduce the risk of serious injury when using your device, the following basic safety precautions should be followed:

READ AND KEEP ALL INSTRUCTIONS, SAFETY RULES AND WARNINGS BEFORE USING THIS APPLIANCE

Failure to follow any of the safety rules and instructions for safe use may create a risk of serious injury and void your warranty.

1. Read all instructions carefully. Save this manual for later.
2. Carefully read and follow all warnings and instructions.
3. Take your time and be careful when unpacking and setting up the device. This device contains parts that can cause injury if misused.
4. Before using the device for the first time, make sure that all packaging material and promotional stickers have been removed.
5. Do not allow children to operate this device or use it as a toy. Close supervision is necessary when any appliance is used near children.
6. Make sure that children cannot play with the packaging material.
7. This appliance is intended to be used in a domestic environment and for commercial purposes such as: staff kitchens, shops, offices, farms, (customers in) hotels, motels, bed & breakfast and other residential environments.
8. This appliance is not intended for use by persons (including children) with reduced physical, sensory or mental capabilities, or lack of experience and knowledge, unless they have been given supervision or instruction concerning use of the appliance by a person responsible for their safety.
9. Children should be supervised to ensure that they do not play with the appliance.
10. This appliance may be used, cleaned and maintained by children over the age of 8 provided they are supervised by a person responsible for their safety.
11. Keep the appliance and the cord out of the reach of children under 8 years old.
12. The appliance must be unplugged when not in use, during maintenance and when replacing parts. Let the appliance cool down before adding or removing parts and before cleaning the appliance.
13. Regularly check the power cord. Do not use the device if it is broken or damaged. If the power cord is damaged, it must be replaced by the manufacturer, its service agent or similarly qualified persons in order to avoid a hazard.
14. CAUTION: To avoid a hazard, this appliance must not be connected to an external switch such as a timer, or to a circuit that is regularly switched on and off.
15. Care should be taken when handling moving parts, especially when changing accessories and when cleaning the appliance.
16. The surfaces of the appliance may become hot during use. Wait for the device to cool down before touching the housing and parts to avoid burns.
17. To avoid electric shock or burns, do not immerse the appliance, cord or plug in water or any other liquid.
18. Do not let the power cord hang over the edge of the counter or touch hot surfaces.
19. Do not use this device and its accessories for any purpose other than its intended use.

20. Never leave the appliance unattended when it is in operation.
21. Do not place the appliance on or near a hot gas or electric burner, or in a heated oven.
22. Do not use or store this device outdoors.
23. Do not move the appliance when it is in use.
24. Check carefully that the voltage and frequency correspond to the indications on the rating plate of the device.
25. Inspect accessories for damage before each use. If the accessories are bent or damage is suspected, please contact us.
26. The plug must be plugged into the correct outlet that is installed and grounded in accordance with local codes and requirements.
27. Failure to keep this device clean could shorten its life and possibly lead to hazardous situations.
28. Store the device indoors in a dry and clean place.

SAVE THESE INSTRUCTIONS

SECTION 2: PARTS



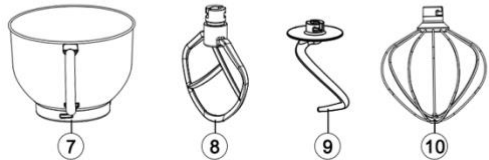
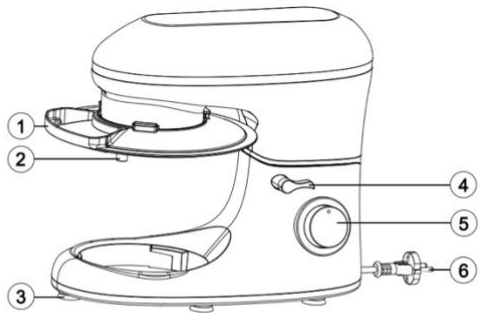

1. Splashguard
2. Attachment point
3. Non-slip feet
4. Tilt button
5. Speed controller
6. Cord connection
7. Mixing bowl
8. Dough hook
9. Mixing hook
10. Whisk





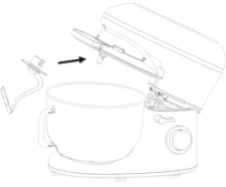

SECTION 3: CONTROL

IMPORTANT: It is important to clean the appliance before first use or if it has not been used for a long time. Remove the stickers, protective film and/or plastic from the device. See section 5 cleaning and maintenance for more information.

IMPORTANT: Make sure the appliance is not switched on when you change the attachments. Remove the plug from the socket.

	1	Place the device on a stable surface. Turn the tilt knob clockwise to tilt the top housing up.
	2	Place the splash guard on the housing.
	3	Place the mixing bowl in the housing. Turn the mixing bowl clockwise until it clicks into place.
	4	Choose the desired attachment and attach it to the attachment point. Turn the attachment counterclockwise until it clicks into place. Put the ingredients in the mixing bowl. IMPORTANT: do not add more than 700 grams of dry ingredients and 500 ml of water together. IMPORTANT: For heavy dough, fill the bowl to a maximum of 1/3. IMPORTANT: water should be between 5-40 °C.
	5	Turn the tilt knob counterclockwise to tilt the top housing down. Put the plug in the socket and set the speed dial to the desired speed. After mixing, turn the speed dial to "0". Turn the tilt knob to tilt the top housing up. Turn the attachment to the right until it comes loose and turn the bowl to the right until it can be removed.

SECTION 4: FUNCTIONS

Attachment	Operation	Speed	Ingredient
	Knead	1 - 3	Dough for bread, pizza and pasta
	Blend	3 - 4	Dough for cake, cookies and ice cream
	Mix	5 - 6	Egg white, cream
	Short operation	Pulse	Add additional ingredients

CAUTION:

- * Remove the plug from the socket before changing the attachments.
- * Do not mix continuously for more than 6 minutes and then let the mixer cool down for 10 minutes.
- * Always start at a low speed and slowly increase it if necessary.

Thermal protection for the motor

The device is equipped with thermal motor protection. This prevents overheating. If the mixer is used too intensively, the motor switches itself off. Then let the mixer cool down for 10 minutes.
 NOTE: If this happens, unplug the power cord for a few minutes to allow the safety switch to reset itself and set the speed control to "0". If you do not remove the plug from the socket, the motor will start unexpectedly once the cool-down period has elapsed.

Safety switch for the upper housing

The engine of the appliance cannot start when the top housing is raised. If you open the upper housing while the appliance is in operation, the safety switch immediately shuts off the motor. You can then switch the appliance back on once the top housing is down and set the speed control back to "0". You can then continue mixing by selecting a speed.

SECTION 5: CLEANING & MAINTENANCE



CAUTION:

- * To prevent accidental activation, unplug the power cord before assembling or disassembling parts and before cleaning.
- * Make sure the device is not submerged in water.



PLEASE REFER TO ALL INSTRUCTIONS IN THIS MANUAL

IMPORTANT:

- * You should never put the appliance in the dishwasher. To ensure lasting and effective performance, clean the device after each use.
- * Do not use sharp, aggressive or abrasive cleaning agents.
- * Make sure that all parts are completely dry before using them again. Do not use the device when it is damp.

1. Before cleaning, remove the plug from the socket and wait for the appliance to cool down.
2. Remove the splash guard, mixing bowl and accessory from the housing. Use a damp cloth to clean the housing.
3. The mixing bowl, splash guard and whisk are dishwasher safe.
4. The beater and dough hook are NOT dishwasher safe. These are easy to clean with a damp cloth and soap.

SECTION 6: TROUBLESHOOTING

CAUTION: To prevent accidental activation, unplug the power cord before assembling or disassembling parts and before troubleshooting.

Problem	Cause	Solution method
The machine doesn't work	The power cord is not properly connected	Check the power cord and make sure the power is on
	The thermal protection for the motor has been activated	Let the appliance cool down for at least 10 minutes
	The upper house is tilted upwards	Set the tilt switch to "0" and lower the top housing back down, return the speed control to "0" and then select a speed
The attachments scrape against the bowl	The mixing bowl is placed incorrectly	Place the mixing bowl correctly in the housing
	The attachment is placed incorrectly	Place the attachment correctly at the attachment point
The attachments do not touch the bottom of the mixing bowl	To prevent scratches, the attachments do not touch the bottom of the mixing bowl	This is a normal phenomenon
The device moves when it is on	The non-slip feet are not firmly attached	Check that the anti-slip feet are firmly attached
	The device is not on a stable surface	Place the device on a stable and firm surface
	The device is on the highest setting	This is a normal phenomenon

SECTION 7: ENVIRONMENT



At the end of its life, this device must not be disposed of with normal household waste, but must be handed over to a special collection point for the recycling of electrical and electronic devices. The symbol on the device, in the operating instructions and on the packaging draws your attention to this. The materials used in the device can be recycled. By recycling used household appliances, you make an important contribution to protecting our environment. Ask your local authorities for the collection point.

SECTION 8: WARRANTY

Thank you for purchasing our product, which is made to meet high quality standards. The manufacturer's warranty covers the product against manufacturing defects for a period of 2 years from the date of purchase.

DE

Vielen Dank, dass Sie sich für eines unserer Fentic-Produkte entschieden haben! Für den Kundensupport wenden Sie sich bitte an unsere E-Mail-Adresse: info@fentic.eu.

ABSCHNITT 1: WICHTIGE SICHERHEITSMASSNAHMEN

WARNUNG: Dieses Gerät enthält elektrische Anschlüsse und bewegliche Teile, die eine Gefahr für den Benutzer darstellen können. Um das Risiko schwerer Verletzungen bei der Verwendung Ihres Geräts zu verringern, sollten die folgenden grundlegenden Sicherheitsvorkehrungen befolgt werden:

LESEN UND BEWAHREN SIE ALLE ANWEISUNGEN, SICHERHEITSVORSCHRIFTEN UND WARNUNGEN AUF, BEVOR SIE DIESES GERÄT VERWENDEN

Die Nichtbeachtung der Sicherheitsregeln und Anweisungen für eine sichere Verwendung kann zu schweren Verletzungen führen und Ihre Garantie ungültig machen.

1. Lesen Sie alle Anweisungen sorgfältig durch. Bewahren Sie dieses Handbuch für später auf.
2. Lesen und befolgen Sie alle Warnungen und Anweisungen sorgfältig.
3. Nehmen Sie sich Zeit und seien Sie vorsichtig beim Auspacken und Aufstellen des Geräts. Dieses Gerät enthält Teile, die bei Missbrauch Verletzungen verursachen können.
4. Stellen Sie vor der ersten Verwendung des Geräts sicher, dass alle Verpackungsmaterialien und Werbeaufkleber entfernt wurden.
5. Erlauben Sie Kindern nicht, dieses Gerät zu bedienen oder als Spielzeug zu verwenden. Eine genaue Überwachung ist erforderlich, wenn ein Gerät in der Nähe von Kindern verwendet wird.
6. Stellen Sie sicher, dass Kinder nicht mit dem Verpackungsmaterial spielen können.
7. Dieses Gerät ist für die Verwendung in einer häuslichen Umgebung und für gewerbliche Zwecke bestimmt, wie z. B.: Personalküchen, Geschäfte, Büros, landwirtschaftliche Betriebe, (Kunden in) Hotels, Motels, Bed & Breakfast und andere Wohnumgebungen.
8. Dieses Gerät ist nicht für die Verwendung durch Personen (einschließlich Kinder) mit eingeschränkten körperlichen, sensorischen oder geistigen Fähigkeiten oder Mangel an Erfahrung und Wissen bestimmt, es sei denn, sie werden von einer für sie verantwortlichen Person beaufsichtigt oder in die Verwendung des Geräts eingewiesen Sicherheit.
9. Kinder sollten beaufsichtigt werden, um sicherzustellen, dass sie nicht mit dem Gerät spielen.

10. Dieses Gerät darf von Kindern über 8 Jahren verwendet, gereinigt und gewartet werden, sofern sie von einer für ihre Sicherheit verantwortlichen Person beaufsichtigt werden.
11. Bewahren Sie das Gerät und das Netzkabel außerhalb der Reichweite von Kindern unter 8 Jahren auf.
12. Das Gerät muss ausgesteckt werden, wenn es nicht benutzt wird, während der Wartung und beim Austausch von Teilen. Lassen Sie das Gerät abkühlen, bevor Sie Teile hinzufügen oder entfernen und bevor Sie das Gerät reinigen.
13. Überprüfen Sie regelmäßig das Netzkabel. Verwenden Sie das Gerät nicht, wenn es kaputt oder beschädigt ist. Wenn das Netzkabel beschädigt ist, muss es vom Hersteller, seinem Kundendienst oder einer ähnlich qualifizierten Person ersetzt werden, um Gefahren zu vermeiden.
14. VORSICHT: Um Gefahren zu vermeiden, darf dieses Gerät nicht an einen externen Schalter wie z. B. eine Zeitschaltuhr oder an einen Stromkreis angeschlossen werden, der regelmäßig ein- und ausgeschaltet wird.
15. Beim Umgang mit beweglichen Teilen ist Vorsicht geboten, insbesondere beim Wechseln von Zubehör und beim Reinigen des Geräts.
16. Die Oberflächen des Geräts können während des Gebrauchs heiß werden. Warten Sie, bis das Gerät abgekühlt ist, bevor Sie das Gehäuse und Teile berühren, um Verbrennungen zu vermeiden.
17. Um Stromschläge oder Verbrennungen zu vermeiden, tauchen Sie das Gerät, das Kabel oder den Stecker nicht in Wasser oder andere Flüssigkeiten.
18. Lassen Sie das Netzkabel nicht über die Kante der Theke hängen oder heiße Oberflächen berühren.
19. Verwenden Sie dieses Gerät und sein Zubehör nur für den vorgesehenen Zweck.
20. Lassen Sie das Gerät niemals unbeaufsichtigt, wenn es in Betrieb ist.
21. Stellen Sie das Gerät nicht auf oder in die Nähe eines heißen Gas- oder Elektroherds oder in einen beheizten Ofen.
22. Verwenden oder lagern Sie dieses Gerät nicht im Freien.
23. Bewegen Sie das Gerät nicht, wenn es in Betrieb ist.
24. Prüfen Sie sorgfältig, ob Spannung und Frequenz mit den Angaben auf dem Typenschild des Geräts übereinstimmen.
25. Überprüfen Sie das Zubehör vor jedem Gebrauch auf Beschädigungen. Wenn das Zubehör verbogen ist oder eine Beschädigung vermutet wird, kontaktieren Sie uns bitte.
26. Der Stecker muss in die richtige Steckdose gesteckt werden, die gemäß den örtlichen Vorschriften und Anforderungen installiert und geerdet ist.
27. Wenn dieses Gerät nicht sauber gehalten wird, kann dies seine Lebensdauer verkürzen und möglicherweise zu gefährlichen Situationen führen.
28. Bewahren Sie das Gerät im Innenbereich an einem trockenen und sauberen Ort auf.

ANLEITUNG AUFBEWAHREN

ABSCHNITT 2: TEILE

1. Spritzschutz
2. Befestigungspunktbefestigung
3. Rutschfeste FüÙe
4. Neigungstaste
5. Geschwindigkeitsregler
6. Kabelanschluss
7. Rührschüssel
8. Knethaken
9. Mischhaken
10. Schneebesen

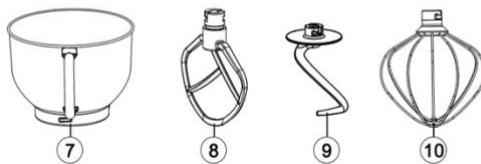
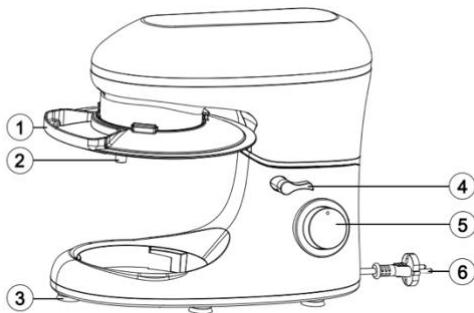



ABSCHNITT 3: KONTROLLE

WICHTIG: Es ist wichtig, das Gerät vor dem ersten Gebrauch oder nach längerem Nichtgebrauch zu reinigen. Entfernen Sie Aufkleber, Schutzfolie und/oder Plastik vom Gerät. Weitere Informationen finden Sie in Abschnitt 5 Reinigung und Wartung.

WICHTIG: Achten Sie darauf, dass das Gerät nicht eingeschaltet ist, wenn Sie die Aufsätze wechseln. Ziehen Sie den Stecker aus der Steckdose.

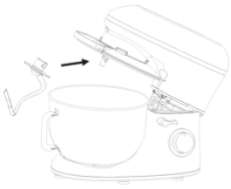
	<p>1</p>	<p>Stellen Sie das Gerät auf eine stabile Oberfläche. Drehen Sie den Kippknopf im Uhrzeigersinn, um das obere Gehäuse nach oben zu kippen.</p>
	<p>2</p>	<p>Setzen Sie den Spritzschutz auf das Gehäuse.</p>

	3	<p>Stellen Sie die Rührschüssel in das Gehäuse. Drehen Sie die Rührschüssel im Uhrzeigersinn, bis sie einrastet.</p>
	4	<p>Wählen Sie die gewünschte Befestigung und befestigen Sie sie am Befestigungspunkt. Drehen Sie den Aufsatz gegen den Uhrzeigersinn, bis er einrastet.</p> <p>Geben Sie die Zutaten in die Rührschüssel. WICHTIG: Fügen Sie nicht mehr als 700 Gramm Trockenzutaten und 500 ml Wasser zusammen hinzu. WICHTIG: Bei schwerem Teig die Schüssel maximal zu 1/3 füllen. WICHTIG: Wasser sollte zwischen 5 und 40 °C warm sein.</p>
	5	<p>Drehen Sie den Kippknopf gegen den Uhrzeigersinn, um das obere Gehäuse nach unten zu kippen. Stecken Sie den Stecker in die Steckdose und stellen Sie den Geschwindigkeitsregler auf die gewünschte Geschwindigkeit ein.</p> <p>Drehen Sie nach dem Mischen den Schnellwahlschalter auf „0“. Drehen Sie den Kippknopf, um das obere Gehäuse nach oben zu kippen. Drehen Sie den Aufsatz nach rechts, bis er sich löst, und drehen Sie die Schüssel nach rechts, bis sie entfernt werden kann.</p>

ABSCHNITT 4: FUNKTIONEN

Anhang	Bearbeitung	Geschwindigkeit	Zutat
	Kneten	1 - 3	Teig für Brot, Pizza und Pasta
	Zum Mischen	3 – 4	Teig für Kuchen, Kekse und Eis
	Zum Mischen	5 – 6	Eiweiß, Sahne

	Kurze Bearbeitung	Pulse	Füge weitere Zutaten hinzu
--	-------------------	-------	----------------------------

WICHTIG:

- * Ziehen Sie den Stecker aus der Steckdose, bevor Sie die Aufsätze wechseln.
- * Mischen Sie nicht länger als 6 Minuten ununterbrochen und lassen Sie den Mixer dann 10 Minuten abkühlen.
- * Beginnen Sie immer mit niedriger Geschwindigkeit und steigern Sie diese bei Bedarf langsam.

Thermischer Schutz für den Motor

Das Gerät ist mit einem thermischen Motorschutz ausgestattet. Dies verhindert eine Überhitzung. Wird der Mixer zu intensiv benutzt, schaltet sich der Motor ab. Anschließend den Mixer 10 Minuten abkühlen lassen.

WICHTIG: Ziehen Sie in diesem Fall das Netzkabel für einige Minuten ab, damit sich der Sicherheitsschalter selbst zurücksetzen und den Geschwindigkeitsregler auf „0“ stellen kann. Wenn Sie den Stecker nicht aus der Steckdose ziehen, startet der Motor nach Ablauf der Abkühlzeit unerwartet.

Sicherheitsschalter für das obere Gehäuse

Der Motor des Gerätes kann bei angehobenem Gehäuseoberteil nicht starten. Wenn Sie das Gehäuseoberteil öffnen, während das Gerät in Betrieb ist, schaltet der Sicherheitsschalter den Motor sofort ab. Anschließend können Sie das Gerät mit heruntergeklapptem Gehäuseoberteil wieder einschalten und den Drehzahlregler wieder auf „0“ stellen. Sie können dann mit dem Mischen fortfahren, indem Sie eine Geschwindigkeit auswählen.

ABSCHNITT 5: REINIGUNG & PFLEGE



VORSICHT:

- * Um eine versehentliche Aktivierung zu vermeiden, ziehen Sie den Netzstecker, bevor Sie Teile montieren oder demontieren und vor der Reinigung.
- * Stellen Sie sicher, dass das Gerät nicht in Wasser getaucht ist.



BITTE BEACHTEN SIE ALLE ANWEISUNGEN IN DIESEM HANDBUCH

WICHTIG:

- * Stellen Sie das Gerät niemals in die Spülmaschine. Um eine dauerhafte und effektive Leistung zu gewährleisten, reinigen Sie das Gerät nach jedem Gebrauch.
- * Verwenden Sie keine scharfen, aggressiven oder scheuernden Reinigungsmittel.
- * Stellen Sie sicher, dass alle Teile vollständig trocken sind, bevor Sie sie wieder verwenden. Verwenden Sie das Gerät nicht, wenn es feucht ist.

1. Ziehen Sie vor der Reinigung den Stecker aus der Steckdose und warten Sie, bis das Gerät abgekühlt ist.
2. Nehmen Sie Spritzschutz, Rührschüssel und Zubehör vom Gehäuse ab. Reinigen Sie das Gehäuse mit einem feuchten Tuch.
3. Rührschüssel, Spritzschutz und Schneebesens sind spülmaschinenfest.
4. Rührbesen und Knethaken sind NICHT spülmaschinenfest. Diese lassen sich leicht mit einem feuchten Tuch und Seife reinigen.

ABSCHNITT 6: PROBLEMLÖSUNG

VORSICHT: Um eine versehentliche Aktivierung zu vermeiden, ziehen Sie das Netzkabel ab, bevor Sie Teile montieren oder demontieren und bevor Sie Fehler beheben.

Problem	Ursache	Methode lösen
Die Maschine funktioniert nicht	Das Netzkabel ist nicht richtig angeschlossen	Überprüfen Sie das Netzkabel und vergewissern Sie sich, dass das Gerät eingeschaltet ist
	Der Thermoschutz für den Motor wurde aktiviert	Lassen Sie das Gerät mindestens 10 Minuten abkühlen
	Das Oberhaus ist nach oben geneigt	Stellen Sie den Neigungsschalter auf „0“ und senken Sie das obere Gehäuse wieder ab, stellen Sie den Geschwindigkeitsregler auf „0“ zurück und wählen Sie dann eine Geschwindigkeit aus
Die Aufsätze kratzen an der Schüssel	Der Mixtopf ist falsch eingesetzt	Setzen Sie die Rührschüssel richtig in das Gehäuse ein
	Der Anhang ist falsch platziert	Platzieren Sie den Aufsatz richtig am Befestigungspunkt
Die Aufsätze berühren nicht den Boden der Rührschüssel	Um Kratzer zu vermeiden, berühren die Aufsätze nicht den Boden der Rührschüssel	Dies ist ein normales Phänomen
Das Gerät bewegt sich, wenn es eingeschaltet ist	Die rutschfesten Füße sind nicht fest angebracht	Überprüfen Sie, ob die Anti-Rutsch-Füße fest angebracht sind
	Das Gerät steht nicht auf einer stabilen Oberfläche	Stellen Sie das Gerät auf eine stabile und feste Oberfläche
	Das Gerät ist auf der höchsten Stufe	Dies ist ein normales Phänomen

ABSCHNITT 7: UMFELD



Dieses Gerät darf am Ende seiner Lebensdauer nicht mit dem normalen Hausmüll entsorgt werden, sondern muss an einer speziellen Sammelstelle für das Recycling von elektrischen und elektronischen Geräten abgegeben werden. Das Symbol auf dem Gerät, in der Bedienungsanleitung und auf der Verpackung macht Sie darauf aufmerksam. Die im Gerät verwendeten Materialien können recycelt werden. Durch das Recyceln von gebrauchten Haushaltsgeräten leisten Sie einen wichtigen Beitrag zum Schutz unserer Umwelt. Erkundigen Sie sich bei Ihrer Gemeinde nach der Sammelstelle.

ABSCHNITT 8: GARANTIE

Vielen Dank, dass Sie sich für unser Produkt entschieden haben, das hohen Qualitätsstandards entspricht. Die Herstellergarantie deckt das Produkt für einen Zeitraum von 2 Jahren ab Kaufdatum gegen Herstellungsfehler ab.

¡Gracias por elegir uno de nuestros productos Fentic! Para atención al cliente, comuníquese con nuestro correo electrónico: info@fentic.eu.

SECCIÓN 1: CONSIDERACIONES IMPORTANTES

ADVERTENCIA: Este dispositivo contiene conexiones eléctricas y partes móviles que pueden representar un riesgo para el usuario. Para reducir el riesgo de lesiones graves al usar su dispositivo, se deben seguir las siguientes precauciones básicas de seguridad:

LEA Y CONSERVE TODAS LAS INSTRUCCIONES, REGLAS DE SEGURIDAD Y ADVERTENCIAS ANTES DE UTILIZAR ESTE APARATO

El incumplimiento de cualquiera de las reglas e instrucciones de seguridad para un uso seguro puede crear un riesgo de lesiones graves y anular la garantía.

1. Lea atentamente todas las instrucciones. Guarde este manual para más adelante.
2. Lea atentamente y siga todas las advertencias e instrucciones.
3. Tómese su tiempo y tenga cuidado al desembalar y configurar el dispositivo. Este aparato contiene cuchillas afiladas que pueden causar lesiones si no se usan correctamente.
4. Antes de utilizar el dispositivo por primera vez, asegúrese de haber retirado todo el material de embalaje y las pegatinas promocionales.
5. No permita que los niños operen este dispositivo ni lo usen como un juguete. Es necesaria una estrecha supervisión cuando se utiliza cualquier aparato cerca de niños.
6. Asegúrese de que los niños no puedan jugar con el material de embalaje.
7. Este electrodoméstico está diseñado para ser utilizado en un entorno doméstico y con fines comerciales como: cocinas para el personal, tiendas, oficinas, granjas, (clientes en) hoteles, moteles, bed & breakfast y otros entornos residenciales.
8. Este electrodoméstico no está diseñado para que lo usen personas (incluidos los niños) con físicas, sensoriales o mentales capacidades reducidas, o falta de experiencia y conocimiento, a menos que hayan recibido supervisión o instrucciones sobre el uso del electrodoméstico por parte de una persona responsable de su seguridad.
9. Los niños deben ser supervisados para asegurarse de que no jueguen con el aparato.
10. Este aparato no debe ser utilizado por niños entre 0 y 16 años de edad. Este aparato puede ser utilizado por niños mayores de 16 años si están supervisados continuamente. La limpieza y el mantenimiento del usuario no deben ser realizados por niños.
11. Mantenga el aparato y el cable fuera del alcance de los niños menores de 16 años.
12. El aparato debe estar desenchufado cuando no esté en uso, durante el mantenimiento y cuando se reemplacen piezas. Deje que el aparato se enfríe antes de añadir o quitar piezas y antes de limpiar el aparato.
13. Revise periódicamente el cable de alimentación. No utilice el dispositivo si está roto o dañado. Si el cable de alimentación está dañado, debe ser terminado por el fabricante, su agente de servicio o personas también calificadas para evitar riesgos.
14. **PRECAUCIÓN:** Para evitar peligros, este aparato no debe conectarse a un interruptor externo, como un temporizador, ni a un circuito que se encienda y apague periódicamente.
15. Se debe tener cuidado al manipular los cuchillos, especialmente al retirar el cuchillo del bol, al vaciar el bol y al limpiar el aparato.
16. Las superficies del aparato pueden calentarse durante el uso. Se recomienda no tocar las superficies, sino solo los mangos del aparato para evitar quemaduras.
17. Para evitar descargas eléctricas o quemaduras, no sumerja la carcasa, el cable o el enchufe en agua ni en ningún otro líquido.
18. No permita que el cable de alimentación cuelgue del borde del mostrador ni toque superficies calientes.

- 19. No utilice este dispositivo para ningún otro propósito que no sea el uso previsto.
- 20. Nunca deje el aparato desatendido cuando esté en funcionamiento.
- 21. No coloque el aparato sobre o cerca de un quemador de gas o eléctrico caliente, ni en un horno caliente.
- 22. No utilice ni almacene este dispositivo al aire libre.
- 23. No mueva el aparato cuando este en uso.
- 24. Verifique cuidadosamente que el voltaje y la frecuencia correspondan a las indicaciones en la placa de características del dispositivo.
- 25. Inspeccione las cuchillas en busca de daños antes de cada uso. Si las cuchillas están dobladas o se sospecha que están dañadas, comuníquese con nosotros.
- 26. El enchufe debe enchufarse en el tomacorriente correcto que esté instalado y conectado a tierra de acuerdo con los códigos y requisitos locales.
- 27. No mantener este dispositivo limpio podría acortar su vida útil y posiblemente provocar situaciones peligrosas.
- 28. Guarde el dispositivo bajo techo en un lugar seco y limpio.

GUARDA ESTAS INSTRUCCIONES

SECCIÓN 2: PIEZAS



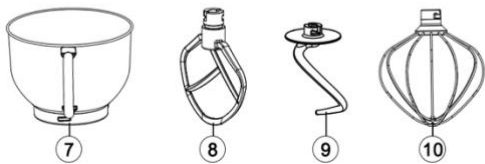
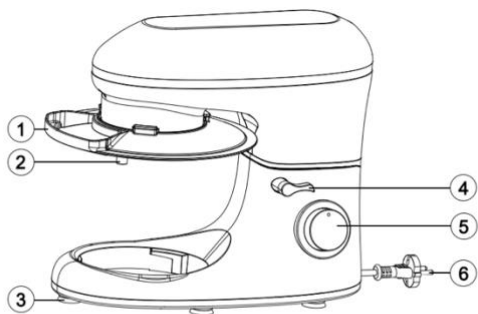

- 1. Salpicadero
- 2. Fijación del punto de unión
- 3. Pies antideslizantes
- 4. Botón de inclinación
- 5. Controlador de velocidad
- 6. Conexión del cable
- 7. Tazón para mezclar
- 8. Gancho para masa
- 9. Gancho mezclador
- 10. Batir







SECCIÓN 3: CONTROL

IMPORTANTE: Es importante limpiar el aparato antes del primer uso o si no se ha utilizado durante mucho tiempo. Retire las pegatinas, la película protectora y/o el plástico del dispositivo. Consulte la sección 5 limpieza y mantenimiento para obtener más información.

IMPORTANTE: Asegúrese de que el aparato no esté encendido cuando cambie los accesorios. Retire el enchufe del enchufe.

	1	Coloque el dispositivo sobre una superficie estable. Gire la perilla de inclinación en el sentido de las agujas del reloj para inclinar la carcasa superior hacia arriba.
	2	Coloque la protección contra salpicaduras en la carcasa.
	3	Coloque el recipiente para mezclar en la carcasa. Gire el recipiente para mezclar en el sentido de las agujas del reloj hasta que encaje en su lugar.
	4	Elija el archivo adjunto deseado y adjúntelo al punto de enlace. Gire el accesorio en sentido contrario a las agujas del reloj hasta que encaje en su lugar. Ponga los ingredientes en el vaso de la batidora. NOTA: no agregue más de 700 gramos de ingredientes secos y 500 ml de agua juntos. NOTA: Para masas pesadas, llene el bol hasta un máximo de 1/3. NOTA: el agua debe estar entre 5-40 °C.
	5	Gire la perilla de inclinación hacia la izquierda para inclinar la carcasa superior hacia abajo. Coloque el enchufe en el enchufe y ajuste el dial de velocidad a la velocidad deseada. Después de mezclar, gire el dial de velocidad a "0". Gire la perilla de inclinación para inclinar la carcasa superior hacia arriba. Gire el accesorio hacia la derecha hasta que se suelte y gire el recipiente hacia la derecha hasta que se pueda quitar.

SECCIÓN 4: FUNCIONES

Adjunto	Editar	Velocidad	Ingrediente
	Amasar	1 - 3	Masa para pan, pizza y pasta
	Mezclar	3 - 4	Masa para pastel, galletas y helado
	Mezclar	5 - 6	clara de huevo, crema
	Edición corta	Pulse	Agregar ingredientes adicionales

PRECAUCIÓN:

- * Retire el enchufe de la toma de corriente antes de cambiar los accesorios.
- * No mezcle continuamente durante más de 6 minutos y luego deje que la batidora se enfríe durante 10 minutos.
- * Comience siempre a una velocidad baja y aumente lentamente si es necesario.

Protección térmica para el motor.

El dispositivo está equipado con protección térmica del motor. Esto evita el sobrecalentamiento. Si la batidora se usa con demasiada intensidad, el motor se apaga solo. Luego deje que la batidora se enfríe durante 10 minutos.

PRECAUCIÓN: Si esto sucede, desconecte el cable de alimentación durante unos minutos para permitir que el interruptor de seguridad se reinicie y ajuste el control de velocidad a "0". Si no quita el enchufe del tomacorriente, el motor arrancará inesperadamente una vez que haya transcurrido el período de enfriamiento.

Interruptor de seguridad para la carcasa superior

El motor del aparato no puede arrancar cuando la carcasa superior está levantada. Si abre la carcasa superior mientras el aparato está en funcionamiento, el interruptor de seguridad apaga inmediatamente el motor. A continuación, puede volver a encender el aparato una vez que la carcasa superior esté abajo y ajustar el control de velocidad de nuevo a "0". Luego puede continuar mezclando seleccionando una velocidad.

SECCIÓN 5: LIMPIEZA Y MANTENIMIENTO



PRECAUCIÓN:

- * Para evitar la activación accidental, desenchufe el cable de alimentación antes de montar o desmontar piezas y antes de limpiar.
- * Asegúrese de que el dispositivo no esté sumergido en agua.



CONSULTE TODAS LAS INSTRUCCIONES DE ESTE MANUAL

IMPORTANTE:

- * Nunca debe poner el aparato en el lavavajillas. Para garantizar un rendimiento duradero y eficaz, limpie el dispositivo después de cada uso.
- * No utilice productos de limpieza afilados, agresivos o abrasivos.
- * Asegúrese de que todas las piezas estén completamente secas antes de volver a usarlas. No utilice el dispositivo cuando esté húmedo.

1. Antes de limpiar, retire el enchufe de la toma de corriente y espere a que el aparato se enfríe.
2. Retire el protector contra salpicaduras, el recipiente para mezclar y el accesorio de la carcasa. Utilice un paño húmedo para limpiar la carcasa.
3. El recipiente para mezclar, el protector contra salpicaduras y el batidor son aptos para lavavajillas.
4. El batidor y el gancho para masa NO son aptos para lavavajillas. Estos son fáciles de limpiar con un paño húmedo y jabón.

SECCIÓN 6: SOLUCIÓN DE PROBLEMAS

PRECAUCIÓN: Para evitar la activación accidental, desenchufe el cable de alimentación antes de montar o desmontar piezas y antes de solucionar problemas.

Problema	Causa	método de resolución
la maquina no funciona	El cable de alimentación no está bien conectado	Verifique el cable de alimentación y asegúrese de que esté encendido
	Se ha activado la protección térmica del motor	Deje que el aparato se enfríe durante al menos 10 minutos
	La cámara alta está inclinada hacia arriba	Establezca el interruptor de inclinación en "0" y baje la carcasa superior hacia abajo, regrese el control de velocidad a "0" y luego seleccione una velocidad
Los accesorios raspan contra el recipiente.	El recipiente para mezclar está colocado incorrectamente	Coloque el vaso mezclador correctamente en la carcasa
	El archivo adjunto está colocado incorrectamente	Coloque el accesorio correctamente en el punto de conexión
Los accesorios no tocan el fondo del recipiente para mezclar	Para evitar rayones, los accesorios no tocan el fondo del recipiente para mezclar	Este es un fenómeno normal
El dispositivo se mueve cuando está encendid	Los pies antideslizantes no están bien sujetos	Verifique que los pies antideslizantes estén firmemente sujetos
	El dispositivo no está sobre una superficie estable	Coloque el dispositivo sobre una superficie estable y firme
	El dispositivo está en la configuración más alta	Este es un fenómeno normal

SECCIÓN 7: MEDIOAMBIENTE



Al final de su vida útil, este dispositivo no debe desecharse con los residuos domésticos normales, sino que debe entregarse en un punto de recogida especial para el reciclaje de dispositivos eléctricos y electrónicos. El símbolo en el dispositivo, en las instrucciones de uso y en el embalaje llama su atención sobre esto. Los materiales utilizados en el dispositivo se pueden reciclar. Al reciclar electrodomésticos usados, hace una importante contribución a la protección de nuestro medio ambiente. Pregunte a las autoridades locales por el punto de recogida.

SECCIÓN 8: GARANTÍA

Gracias por comprar nuestro producto, que está hecho para cumplir con altos estándares de calidad. La garantía del fabricante cubre el producto contra defectos de fabricación por un período de 2 años a partir de la fecha de compra.



Grazie per aver scelto uno dei nostri prodotti Fentic! Per l'assistenza clienti, si prega di contattare la nostra e-mail: info@fentic.eu.

SEZIONE 1: PRECAUZIONI IMPORTANTI

AVVERTENZA: questo dispositivo contiene collegamenti elettrici e parti mobili che possono rappresentare un rischio per l'utente. Per ridurre il rischio di lesioni gravi durante l'utilizzo del dispositivo, è necessario seguire le seguenti precauzioni di sicurezza di base:

LEGGERE E CONSERVARE TUTTE LE ISTRUZIONI, NORME DI SICUREZZA E AVVERTENZE PRIMA DI UTILIZZARE QUESTO APPARECCHIO

La mancata osservanza di una qualsiasi delle regole di sicurezza e delle istruzioni per un uso sicuro può creare un rischio di lesioni gravi e invalidare la garanzia.

1. Leggere attentamente tutte le istruzioni. Conserva questo manuale per dopo.
2. Leggere attentamente e seguire tutte le avvertenze e le istruzioni.
3. Prenditi il tuo tempo e fai attenzione durante il disimballaggio e la configurazione del dispositivo. Questo dispositivo contiene parti che possono causare lesioni se utilizzate in modo improprio.
4. Prima di utilizzare il dispositivo per la prima volta, assicurarsi che tutto il materiale di imballaggio e gli adesivi promozionali siano stati rimossi.
5. Non consentire ai bambini di utilizzare questo dispositivo o di utilizzarlo come un giocattolo. È necessaria una stretta supervisione quando qualsiasi apparecchio viene utilizzato vicino a bambini.
6. Assicurarsi che i bambini non possano giocare con il materiale di imballaggio.
7. Questo apparecchio è destinato all'uso in un ambiente domestico e per scopi commerciali come: cucine per il personale, negozi, uffici, fattorie, (clienti in) hotel, motel, bed & breakfast e altri ambienti residenziali.
8. Questo apparecchio non è destinato all'uso da parte di persone (inclusi i bambini) con capacità fisiche, sensoriali o mentali ridotte o prive di esperienza e conoscenza, a meno che non siano supervisionate o istruite sull'uso dell'apparecchio da una persona responsabile della loro sicurezza.
9. I bambini devono essere sorvegliati per assicurarsi che non giochino con l'apparecchio.

10. Questo apparecchio può essere utilizzato, pulito e mantenuto da bambini di età superiore agli 8 anni, a condizione che siano sorvegliati da una persona responsabile della loro sicurezza.
11. Tenere l'apparecchio e il cavo fuori dalla portata dei bambini sotto gli 8 anni.
12. L'apparecchio deve essere scollegato quando non viene utilizzato, durante la manutenzione e quando si sostituiscono parti. Lasciare raffreddare l'apparecchio prima di aggiungere o rimuovere parti e prima di pulirlo.
13. Controllare regolarmente il cavo di alimentazione. Non utilizzare il dispositivo se è rotto o danneggiato. Se il cavo di alimentazione è danneggiato, deve essere sostituito dal produttore, da un suo agente di assistenza o da personale qualificato per evitare rischi.
14. ATTENZIONE: Per evitare pericoli, questo apparecchio non deve essere collegato a un interruttore esterno come un timer o a un circuito che viene regolarmente acceso e spento.
15. Prestare attenzione quando si maneggiano le parti in movimento, specialmente quando si cambiano gli accessori e quando si pulisce l'apparecchio.
16. Le superfici dell'apparecchio possono surriscaldarsi durante l'uso. Attendere che il dispositivo si raffreddi prima di toccare l'alloggiamento e le parti per evitare ustioni.
17. Per evitare scosse elettriche o ustioni, non immergere l'apparecchio, il cavo o la spina in acqua o altri liquidi.
18. Non lasciare che il cavo di alimentazione penda dal bordo del bancone o tocchi superfici calde.
19. Non utilizzare questo dispositivo e i suoi accessori per scopi diversi da quelli previsti.
20. Non lasciare mai l'apparecchio incustodito quando è in funzione.
21. Non collocare l'apparecchio sopra o vicino a fornelli a gas o elettrici caldi o in un forno riscaldato.
22. Non utilizzare o conservare questo dispositivo all'aperto.
23. Non spostare l'apparecchio quando è in uso.
24. Verificare attentamente che la tensione e la frequenza corrispondano alle indicazioni sulla targhetta del dispositivo.
25. Ispezionare gli accessori per eventuali danni prima di ogni utilizzo. Se gli accessori sono piegati o si sospetta un danno, contattaci.
26. La spina deve essere inserita nella presa corretta, installata e messa a terra in conformità alle normative e ai requisiti locali.
27. La mancata manutenzione di questo dispositivo potrebbe ridurne la durata e possibilmente portare a situazioni pericolose.
28. Conservare il dispositivo al chiuso in un luogo asciutto e pulito.

CONSERVARE QUESTE ISTRUZIONI

SEZIONE 2: PEZZI

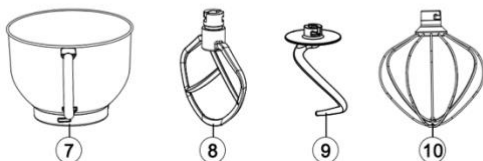
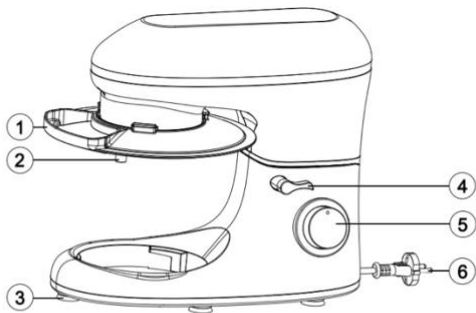

1. Paraspruzzi
2. Attacco punto di attacco
3. Piedini antiscivolo
4. Pulsante di inclinazione
5. Regolatore di velocità
6. Collegamento del cavo
7. Ciotola
8. Gancio impastatore
9. Gancio di miscelazione
10. Sbatti





SEZIONE 3: CONTROLLO

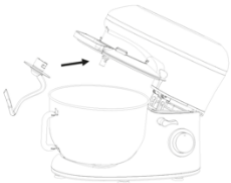

IMPORTANTE: è importante pulire l'apparecchio prima del primo utilizzo o se non è stato utilizzato per lungo tempo. Rimuovere gli adesivi, la pellicola protettiva e/o la plastica dal dispositivo. Vedere la sezione 5 pulizia e manutenzione per ulteriori informazioni.

IMPORTANTE: Assicurarsi che l'apparecchio non sia acceso quando si cambiano gli accessori. Rimuovere la spina dalla presa.

	1	Posizionare il dispositivo su una superficie stabile. Ruotare la manopola di inclinazione in senso orario per inclinare l'alloggiamento superiore verso l'alto.
	2	Posizionare il paraspruzzi sull'alloggiamento.

	3	<p>Posizionare il boccale nell'alloggiamento. Ruotare il boccale in senso orario finché non scatta in posizione.</p>
	4	<p>Scegli l'attacco desiderato e attaccalo al punto di attacco. Ruotare l'accessorio in senso antiorario finché non scatta in posizione.</p> <p>Metti gli ingredienti nel boccale. NOTA: non aggiungere più di 700 grammi di ingredienti secchi e 500 ml di acqua insieme. NOTA: Per impasti pesanti, riempire la ciotola fino a un massimo di 1/3. NOTA: l'acqua deve essere compresa tra 5 e 40 °C.</p>
	5	<p>Ruotare la manopola di inclinazione in senso antiorario per inclinare l'alloggiamento superiore verso il basso. Inserire la spina nella presa e impostare la selezione rapida sulla velocità desiderata.</p> <p>Dopo la miscelazione, ruotare la manopola della velocità su "0". Ruotare la manopola di inclinazione per inclinare l'alloggiamento superiore verso l'alto. Ruotare l'accessorio verso destra fino a quando non si allenta e ruotare la ciotola verso destra fino a quando non può essere rimossa.</p>

SEZIONE 4: FUNZIONI

Attaccamento	Modificare	Velocità	Ingrediente
	Impastare	1 - 3	Impasto per pane, pizza e pasta
	Mescolare	3 - 4	Impasto per torte, biscotti e gelato
	Mescolare	5 - 6	Albume d'uovo, panna

	Modifica breve	Pulse	Aggiungi altri ingredienti
--	----------------	-------	----------------------------

IMPORTANTE:

- * Rimuovere la spina dalla presa prima di cambiare gli accessori.
- * Non mescolare continuamente per più di 6 minuti e poi lasciare raffreddare il mixer per 10 minuti.
- * Iniziare sempre a bassa velocità e aumentarla lentamente se necessario.

Protezione termica per il motore

Il dispositivo è dotato di protezione termica del motore. Questo impedisce il surriscaldamento. Se il mixer viene utilizzato troppo intensamente, il motore si spegne. Quindi lasciare raffreddare il mixer per 10 minuti.

IMPORTANTE: Se ciò accade, scollegare il cavo di alimentazione per alcuni minuti per consentire all'interruttore di sicurezza di ripristinarsi e impostare il controllo della velocità su "0". Se non si rimuove la spina dalla presa, il motore si avvierà inaspettatamente una volta trascorso il periodo di raffreddamento.

Interruttore di sicurezza per l'alloggiamento superiore

Il motore dell'apparecchio non può avviarsi quando l'alloggiamento superiore è sollevato. Se si apre l'alloggiamento superiore mentre l'apparecchio è in funzione, l'interruttore di sicurezza spegne immediatamente il motore. È quindi possibile riaccendere l'apparecchio una volta che l'alloggiamento superiore è abbassato e riportare il controllo della velocità su "0". È quindi possibile continuare a mescolare selezionando una velocità.

SEZIONE 5: PULIZIA E MANUTENZIONE

ATTENZIONE:



- * Per evitare l'attivazione accidentale, scollegare il cavo di alimentazione prima di montare o smontare parti e prima della pulizia.
- * Assicurarsi che il dispositivo non sia immerso in acqua.

SI PREGA DI FARE RIFERIMENTO A TUTTE LE ISTRUZIONI CONTENUTE IN QUESTO MANUALE



IMPORTANTE:

- * Non mettere mai l'apparecchio in lavastoviglie. Per garantire prestazioni durature ed efficaci, pulire il dispositivo dopo ogni utilizzo.
- * Non utilizzare detergenti taglienti, aggressivi o abrasivi.
- * Assicurarsi che tutte le parti siano completamente asciutte prima di riutilizzarle. Non utilizzare il dispositivo quando è umido.

1. Prima di pulire, togliere la spina dalla presa e attendere che l'apparecchio si raffreddi.
2. Rimuovere il paraspruzzi, il boccale e l'accessorio dall'alloggiamento. Utilizzare un panno umido per pulire l'alloggiamento.
3. Il boccale, il paraspruzzi e la frusta sono lavabili in lavastoviglie.
4. La frusta e il gancio impastatore NON sono lavabili in lavastoviglie. Questi sono facili da pulire con un panno umido e sapone.

SEZIONE 6: RISOLUZIONE DEI PROBLEMI

ATTENZIONE: Per evitare l'attivazione accidentale, scollegare il cavo di alimentazione prima di montare o smontare parti e prima di risolvere i problemi.

Problema	Causa	Metodo di risoluzione
La macchina non funziona	Il cavo di alimentazione non è collegato correttamente	Controllare il cavo di alimentazione e assicurarsi che l'alimentazione sia attiva
	La protezione termica del motore è stata attivata	Lasciare raffreddare l'apparecchio per almeno 10 minuti
	La camera alta è inclinata verso l'alto	Impostare l'interruttore di inclinazione su "0" e abbassare l'alloggiamento superiore, riportare il controllo della velocità su "0" e quindi selezionare una velocità
Gli accessori raschiano contro la ciotola	Il boccale è posizionato in modo errato	Posizionare correttamente il boccale nell'alloggiamento
	L'allegato è posizionato in modo errato	Posizionare correttamente l'accessorio nel punto di attacco
Gli accessori non toccano il fondo del boccale	Per evitare graffi, gli accessori non toccano il fondo del boccale	Questo è un fenomeno normale
Il dispositivo si muove quando è acceso	I piedini antiscivolo non sono fissati saldamente	Verificare che i piedini antiscivolo siano fissati saldamente
	Il dispositivo non è su una superficie stabile	Posizionare il dispositivo su una superficie stabile e solida
	Il dispositivo è sull'impostazione più alta	Questo è un fenomeno normale

SEZIONE 7: AMBIENTE



A fine vita, questo dispositivo non deve essere smaltito con i normali rifiuti domestici, ma deve essere consegnato a un punto di raccolta speciale per il riciclaggio di dispositivi elettrici ed elettronici. Il simbolo sull'apparecchio, nelle istruzioni per l'uso e sulla confezione richiama l'attenzione su questo. I materiali utilizzati nel dispositivo possono essere riciclati. Riciclando gli elettrodomestici usati, dai un contributo importante alla protezione del nostro ambiente. Chiedi alle autorità locali il punto di raccolta.

SEZIONE 8: GARANZIA

Grazie per aver acquistato il nostro prodotto, realizzato per soddisfare elevati standard di qualità. La garanzia del produttore copre il prodotto contro i difetti di fabbricazione per un periodo di 2 anni dalla data di acquisto.

Tack för att du valde en av våra Fentic-produkter! För kundsupport, vänligen kontakta vår e-post: info@fentic.eu.

AVSNITT 1: VIKTIGA SÄKERHETSÅTGÄRDER

VARNING: Denna enhet innehåller elektriska anslutningar och rörliga delar som kan utgöra en risk för användaren. För att minska risken för allvarliga skador när du använder din enhet, bör följande grundläggande säkerhetsföreskrifter följas:

LÄS OCH BEVAR ALLA INSTRUKTIONER, SÄKERHETSFÖRESKRIFTER OCH VARNINGAR INNAN DU ANVÄNDER DENNA APPARAT

Underlåtenhet att följa någon av säkerhetsreglerna och instruktionerna för säker användning kan skapa risk för allvarliga skador och ogiltigförklara din garanti.

1. Läs alla instruktioner noggrant. Spara denna bruksanvisning för senare.
2. Läs noga och följ alla varningar och instruktioner.
3. Ta dig tid och var försiktig när du packar upp och ställer in enheten. Den här enheten innehåller delar som kan orsaka skada om den används felaktigt.
4. Innan du använder enheten för första gången, se till att allt förpackningsmaterial och alla reklametiketter har tagits bort.
5. Låt inte barn använda den här enheten eller använda den som en leksak. Noggrann övervakning är nödvändig när någon apparat används nära barn.
6. Se till att barn inte kan leka med förpackningsmaterialet.
7. Denna apparat är avsedd att användas i hemmiljö och för kommersiella ändamål såsom: personalkök, butiker, kontor, gårdar, (kunder på) hotell, motell, bed & breakfast och andra bostadsmiljöer.
8. Denna apparat är inte avsedd att användas av personer (inklusive barn) med nedsatt fysisk, sensorisk eller mental förmåga, eller bristande erfarenhet och kunskap, såvida de inte har fått övervakning eller instruktioner angående användning av apparaten av en person som ansvarar för deras säkerhet.
9. Barn bör övervakas för att säkerställa att de inte leker med apparaten.
10. Denna apparat får användas, rengöras och underhållas av barn över 8 år förutsatt att de övervakas av en person som ansvarar för deras säkerhet.
11. Förvara apparaten och sladden utom räckhåll för barn under 8 år.
12. Apparaten måste kopplas ur när den inte används, under underhåll och vid byte av delar. Låt apparaten svalna innan du lägger till eller tar bort delar och innan du rengör apparaten.
13. Kontrollera regelbundet nätsladden. Använd inte enheten om den är trasig eller skadad. Om nätsladden är skadad måste den bytas ut av tillverkaren, dess servicerepresentant eller liknande kvalificerade personer för att undvika fara.
14. FÖRSIKTIGHET: För att undvika fara får denna apparat inte anslutas till en extern strömbrytare såsom en timer, eller till en krets som regelbundet slås på och av.
15. Försiktighet bör iakttas vid hantering av rörliga delar, speciellt vid byte av tillbehör och vid rengöring av apparaten.
16. Ytorna på apparaten kan bli varma under användning. Vänta tills enheten har svalnat innan du rör vid höljet och delarna för att undvika brännskador.
17. För att undvika elektriska stötar eller brännskador, doppa inte ner apparaten, sladden eller kontakten i vatten eller annan vätska.
18. Låt inte nätsladden hänga över diskens kant eller vidrör heta ytor.
19. Använd inte denna enhet och dess tillbehör för något annat ändamål än dess avsedda användning.
20. Lämna aldrig apparaten utan uppsikt när den är i drift.

21. Placera inte apparaten på eller nära en het gas- eller elektrisk brännare, eller i en uppvärmd ugn.
22. Använd eller förvara inte denna enhet utomhus.
23. Flytta inte apparaten när den används.
24. Kontrollera noga att spänningen och frekvensen överensstämmer med indikationerna på enhetens märkskylt.
25. Inspektera tillbehören för skador före varje användning. Om tillbehören är böjda eller misstänks skada, vänligen kontakta oss.
26. Kontakten måste anslutas till rätt uttag som är installerat och jordat i enlighet med lokala föreskrifter och krav.
27. Underlåtenhet att hålla denna enhet ren kan förkorta dess livslängd och eventuellt leda till farliga situationer.
28. Förvara enheten inomhus på en torr och ren plats.

SPARA DESSA INSTRUKTIONER

AVSNITT 2: DELAR



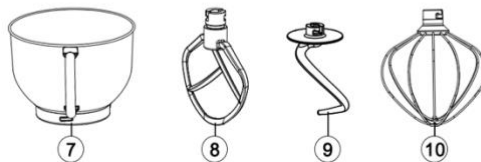
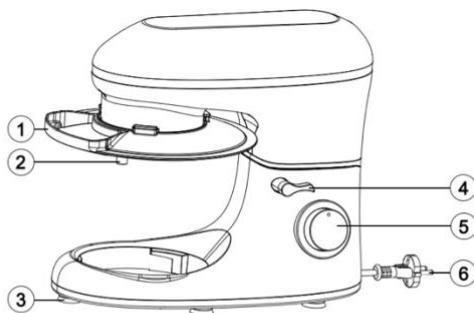

1. Stänkskydd
2. Fästpunkt
3. Halkfria fötter
4. Tilt-knapp
5. Hastighetsregulator
6. Kabelanslutning
7. Blandarskål
8. degkrok
9. Blandarkrok
10. Vispa



AVSNITT 3: KONTROLL

VIKTIG: Det är viktigt att rengöra apparaten före första användningen eller om den inte har använts på länge. Ta bort klistermärkena, skyddsfilmerna och/eller plasten från enheten. Se avsnitt 5 rengöring och underhåll för mer information.

VIKTIG: Se till att apparaten inte är påslagen när du byter tillbehör. Dra ut kontakten ur uttaget.

	1	Placera enheten på en stabil yta. Vrid tiltratten medurs för att tilta det övre huset uppåt.
	2	Placera stänkskyddet på huset.
	3	Placera blandningsskålen i huset. Vrid blandningsskålen medurs tills den klickar på plats.
	4	Välj önskad bilaga och fäst den på fästpunkten. Vrid tillbehöret moturs tills det klickar på plats. Lägg ingredienserna i mixerskålen. VIKTIGT: tillsätt inte mer än 700 gram torra ingredienser och 500 ml vatten tillsammans. VIKTIGT: För tung deg, fyll skålen till max 1/3. VIKTIGT: vattnet bör vara mellan 5-40 °C.
	5	Vrid tiltknappen moturs för att luta det övre huset nedåt. Sätt i stickkontakten i uttaget och ställ in hastighetsratten på önskad hastighet. Efter blandning, vrid hastighetsratten till "0". Vrid på tiltknappen för att luta upp det övre huset. Vrid fästet åt höger tills det lossnar och vrid skålen åt höger tills det kan tas bort.

AVSNITT 4: FUNKTIONER

Fastsättning	Funktion	Fart	Ingrediens
	Knåda	1 - 3	Deg för bröd, pizza och pasta
	Blandning	3 - 4	Deg för tårta, kakor och glass
	Mix	5 - 6	Äggvita, grädde
	Kort operation	Puls	Tillsätt ytterligare ingredienser

VARNING:

- * Dra ut kontakten ur uttaget innan du byter tillbehör.
- * Blanda inte kontinuerligt i mer än 6 minuter och låt sedan mixern svalna i 10 minuter.
- * Börja alltid med låg hastighet och öka långsamt vid behov.

Termiskt skydd för motorn

Enheten är utrustad med termiskt motorskydd. Detta förhindrar överhettning. Om mixern används för intensivt stängs motorn av. Låt sedan mixern svalna i 10 minuter.

OBS: Om detta händer, dra ur nätsladden i några minuter för att låta säkerhetsbrytaren återställa sig själv och ställ in hastighetskontrollen på "0". Om du inte drar ut kontakten ur uttaget startar motorn oväntat när nedkylningsperioden har löpt ut.

Säkerhetsbrytare för det övre huset

Apparatens motor kan inte starta när det övre huset är upplyft. Om du öppnar det övre höljet medan apparaten är i drift, stänger säkerhetsbrytaren omedelbart av motorn. Du kan sedan slå på apparaten igen när det övre höljet är nere och ställa tillbaka hastighetsreglaget till "0". Du kan sedan fortsätta mixa genom att välja en hastighet.

AVSNITT 5: RENGÖRING & UNDERHÅLL



VARNING:

- * För att förhindra oavsiktlig aktivering, dra ur nätsladden innan du monterar eller demonterar delar och före rengöring.
- * Se till att enheten inte är nedsänkt i vatten.



SE ALLA INSTRUKTIONER I DENNA MANUAL

IMPORTANT:

- * Du bör aldrig stoppa apparaten i diskmaskinen. För att säkerställa varaktig och effektiv prestanda, rengör enheten efter varje användning.
- * Använd inte vassa, aggressiva eller slipande rengöringsmedel.
- * Se till att alla delar är helt torra innan du använder dem igen. Använd inte enheten när den är fuktig.

1. Före rengöring, dra ut stickkontakten ur uttaget och vänta tills apparaten har svalnat.
2. Ta bort stänkskyddet, blandningsskålen och tillbehöret från höljet. Använd en fuktig trasa för att rengöra höljet.
3. Blandarskålen, stänkskyddet och visp kan diskas i maskin.
4. Vispen och degkroken tål INTE diskmaskin. Dessa är lätta att rengöra med en fuktig trasa och tvål.

AVSNITT 6: FELSÖKNING

VARNING: För att förhindra oavsiktlig aktivering, dra ur nätsladden innan du monterar eller demonterar delar och före felsökning.

Problem	Orsak	Lösningsmetod
Maskinen fungerar inte	Nätsladden är inte korrekt ansluten	Kontrollera nätsladden och se till att strömmen är på
	Det termiska skyddet för motorn har aktiverats	Låt apparaten svalna i minst 10 minuter
	Överhuset lutar uppåt	Ställ lutningsreglaget på "0" och sänk det övre huset igen, återställ hastighetsreglaget till "0" och välj sedan en hastighet
Tillbehören skrapar mot skålen	Blandarskålen är felaktigt placerad	Placera blandningsskålen korrekt i höljet
	Bilagan är felaktigt placerad	Placera fästet korrekt vid fästpunkten
Tillbehören vidrör inte botten på mixerskålen	För att förhindra repor, vidrör inte tillbehören botten på blandningsskålen	Detta är ett normalt fenomen
Enheten rör sig när den är på	De halkfria fötterna sitter inte ordentligt fast	Kontrollera att halkskyddsfötterna sitter ordentligt fast
	Enheten står inte på en stabil yta	Placera enheten på en stabil och stadig yta
	Enheten är på den högsta inställningen	Detta är ett normalt fenomen

AVSNITT 7: MILJÖ



Vid slutet av sin livslängd får denna enhet inte slängas tillsammans med vanligt hushållsavfall, utan måste lämnas till en särskild insamlingsplats för återvinning av elektriska och elektroniska apparater. Symbolen på enheten, i bruksanvisningen och på förpackningen gör dig uppmärksam på detta. Materialen som används i enheten kan återvinnas. Genom att återvinna begagnade hushållsapparater gör du ett viktigt bidrag till att skydda vår miljö. Fråga dina lokala myndigheter om insamlingsstället.

AVSNITT 8: GARANTI

Tack för att du köpte vår produkt, som är gjord för att uppfylla höga kvalitetsstandarder. Tillverkarens garanti täcker produkten mot tillverkningsfel under en period av 2 år från inköpsdatum.

The Brand Center B.V.
Pascalstraat 8
7903BJ Hogeveen
Netherlands

11/2023