

Qlima

DD 208



guarantee

2
YEARS

D	GEBRAUCHSANWEISUNG	2
DK	BRUGSANVISNING	14
E	INSTRUCCIONES DE USO	26
F	MANUEL D'UTILISATION	38
FIN	KÄYTTÖOHJE	50
GB	OPERATING MANUAL	60
N	BRUKSANVISNING	72
NL	GEBRUIKSAANWIJZING	84
P	MANUAL DE INSTRUÇÕES	96
PL	INSTRUKCJA OBSŁUGI	108
S	BRUKSANVISNING	120
SL	PRIROČNIK ZA UPORABO	130

Sehr geehrte Damen und Herren,

Glückwunsch zum Kauf Ihres Luftentfeuchters. Sie haben ein hochwertiges Produkt gekauft, das Ihnen jahrelang Freude bereiten wird, wenn es verantwortungsbewusst genutzt wird. Bitte lesen Sie zuerst die Gebrauchsanleitung, um die optimale Lebensdauer Ihres Luftentfeuchters sicherzustellen. Im Auftrag des Herstellers bieten wir eine 2-Jahres-Garantie auf Material- und Produktionsmängel.

Viel Spaß mit Ihrem Luftentfeuchter.

Mit freundlichen Grüßen,

PVG Holding B.V.

Kundenservice

1 PLEASE READ THE USER'S MANUAL FIRST.

2 IF YOU HAVE ANY DOUBTS, CONSULT YOUR DEALER.

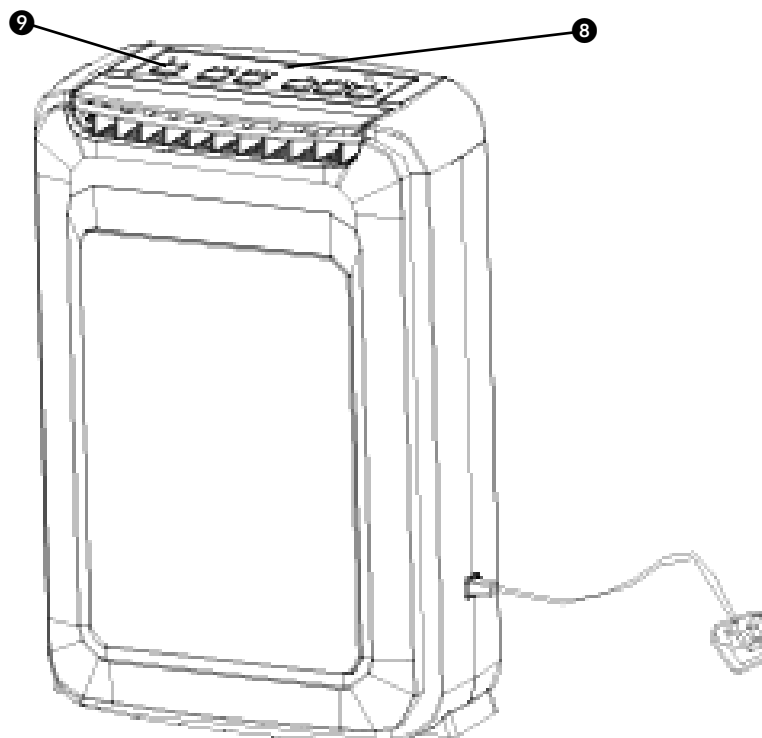
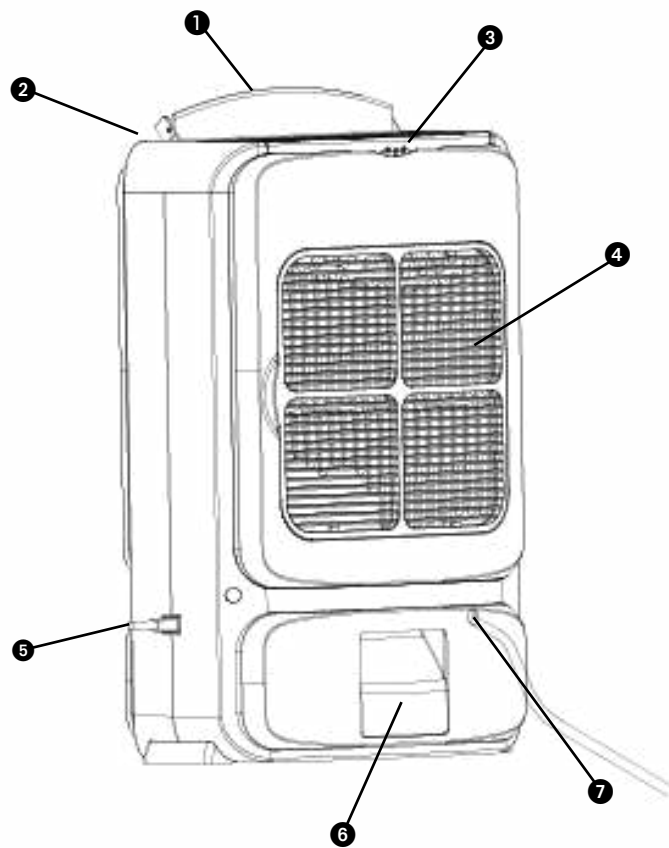

WICHTIGE KOMPONENTEN

- ① Autom. Luftführung
- ② Luftauslass
- ③ Griff
- ④ Lufteinlassgitter
- ⑤ Netzkabel
- ⑥ Wassertank
- ⑦ Durchgehender Ablauf
- ⑧ LED-Anzeige
- ⑨ Bedienfeld

1 BITTE LESEN SIE ZUERST DIE GEBRAUCHSANLEITUNG.

2 BEI FRAGEN, WENDEN SIE SICH AN IHREN HÄNDLER.

Bitte lesen Sie die Anleitung sorgfältig durch, bevor Sie das Gerät benutzen, und bewahren Sie sie für den zukünftigen Gebrauch auf. Installieren Sie dieses Gerät nur, wenn es lokalen/nationalen Gesetzen, Verordnungen und Standards entspricht. Dieses Produkt ist als Luftentfeuchter im Haushalt vorgesehen und eignet sich nur für die Nutzung unter normalen Haushaltsbedingungen, in Wohnzimmer, Küche oder Garage. Diese Einheit ist nur für geerdete Steckdosen geeignet – Anschlussspannung 220-240 V / ~50 Hz.

ALLGEMEINES

- Stellen Sie sicher, dass alle Fenster geschlossen sind, um die maximale Effizienz zu gewährleisten.
- Die Kapazität des Luftentfeuchters ist von der Raumtemperatur und der Luftfeuchtigkeit abhängig.
- Stellen Sie sicher, dass das Gitterfilter sauber bleibt. Dies verhindert einen unnötigen Stromverbrauch und garantiert eine optimale Effizienz.
- Wenn die Stromversorgung unterbrochen wurde, startet der Luftentfeuchter nach drei Minuten neu.
- Sollte das Gerät jemals umkippen oder herunterfallen, ziehen Sie umgehend das Netzkabel. Achten Sie vor der Inbetriebnahme darauf, dass das Gerät richtig getrocknet ist, sollte es jemals mit gefülltem Wassertank umkippen oder herunterfallen.
- Verwenden Sie das Gerät nicht in Badezimmern oder Duschen.
- Verwenden Sie das Gerät nicht in der Nähe brenn-

- barer Materialien oder von Feuer.
- Ziehen Sie das Gerät nicht mit nassen Händen aus der Steckdose.
 - Schalten Sie das Gerät aus, bevor Sie den Netzstecker aus der Steckdose ziehen.
 - Entleeren Sie das Wasser, wenn der Wassertank voll ist, oder das Gerät über einen längeren Zeitraum nicht genutzt wird.
 - Um das Gerät von der Stromversorgung zu trennen, greifen Sie den Netzstecker und ziehen Sie ihn aus der Steckdose. Ziehen Sie niemals am Netzkabel.

 **WICHTIG** Das Gerät MUSS immer eine geerdete Verbindung haben. Sollte die Stromversorgung nicht geerdet sein, so dürfen Sie das Gerät nicht anschließen. Der Netzstecker muss stets leicht zugänglich sein, wenn das Gerät angeschlossen ist. Lesen Sie diese Anweisungen sorgfältig und befolgen Sie diese.

Bevor Sie das Gerät anschließen, prüfen Sie Folgendes:

- Die Netzspannung muss der Nennspannung auf dem Typenschild entsprechen.
- Die Steckdose und die Stromversorgung müssen für den auf dem Typenschild angegebenen Nennstrom geeignet sein.
- Der Netzstecker am Gerätekabel muss in die Steckdose passen.
- Das Gerät muss auf einer ebenen und stabilen Oberfläche aufgestellt werden.

Die Stromversorgung des Geräts muss von einem

anerkannten Fachmann geprüft werden, wenn Zweifel hinsichtlich der Kompatibilität bestehen.

- Dieses Gerät ist nicht für den Gebrauch durch Personen (einschließlich Kindern) mit verringerten körperlichen, sensorischen oder geistigen Fähigkeiten, oder mit mangelnder Erfahrung und Wissen geeignet, sofern diese nicht von einer für ihre Sicherheit verantwortlichen Person beaufsichtigt oder in die Nutzung des Geräts eingewiesen werden.
- Dieses Gerät wurde gemäß CE-Sicherheitsstandards hergestellt. Nichtsdestotrotz müssen Sie vorsichtig sein, wie mit jedem anderen Elektrogerät auch.
- Bedecken Sie nicht den Lufteinlass und/oder -auslass.
- Leeren Sie den Wassertank, bevor Sie das Gerät bewegen.
- Lassen Sie nicht zu, dass das Gerät in Berührung mit Chemikalien kommt.
- Tauchen Sie das Gerät niemals in Wasser.
- Führen Sie keine Gegenstände in die Öffnungen des Geräts ein.
- Ziehen Sie immer den Netzstecker aus der Steckdose, bevor Sie das Gerät oder die Gerätekomponenten reinigen oder austauschen.
- Verwenden Sie niemals ein Verlängerungskabel, um das Gerät an das Stromnetz anzuschließen. Sollte keine geeignete geerdete Steckdose verfügbar sein, so lassen Sie eine durch einen anerkannten Elektriker installieren.
- Kinder sind zu beaufsichtigen, um sicherzustellen, dass sie nicht mit dem Gerät spielen.
- Lassen Sie Reparaturen ausschließlich von einem anerkannten Service-Techniker oder

Ihren Händler durchführen. Befolgen Sie die Anweisungen zur Nutzung und Wartung, wie in der Gebrauchsanleitung dieses Geräts beschrieben.

- Ziehen Sie stets den Gerätestecker aus der Steckdose, wenn das Gerät nicht genutzt wird.
- Sollte das Netzkabel beschädigt sein, so muss es durch den Hersteller, seinen Kundenservice oder durch eine Person mit vergleichbaren Qualifikationen ersetzt werden, um Gefahren zu vermeiden.
- Dieses Gerät kann von Kindern ab 8 Jahren und Personen mit körperlicher, sensorischer oder geistiger Behinderung oder mangelnder Erfahrung und Wissen bedient werden, wenn sie beaufsichtigt werden, oder in die sichere Nutzung des Geräts eingewiesen wurden und die damit verbundenen Gefahren verstehen. Kinder dürfen mit dem Gerät nicht spielen.
- Die Reinigung und die Wartung durch den Benutzer sind von Kindern nicht ohne Aufsicht durchzuführen.



Abbildung 1



ACHTUNG!

- Nutzen Sie das Gerät niemals mit einem beschädigten Netzkabel, Netzstecker, Gehäuse oder Bedienfeld. Klemmen Sie das Netzkabel niemals ein und verhindern Sie, dass es in Kontakt mit scharfen Kanten kommt.

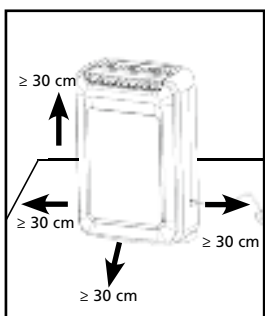

ACHTUNG!

- Wenn Sie die Anweisungen nicht befolgen, kann die Gerätegarantie verwirkt werden.

BEDIENFELD

- Niedrigste Raumarbeitsbedingung: 5 °C/41 % Luftfeuchtigkeit
- Höchste Raumarbeitsbedingung: 37 °C/98 % Luftfeuchtigkeit

BETRIEBSANLEITUNG

FUNKTIONEN DES BEDIENFELDS

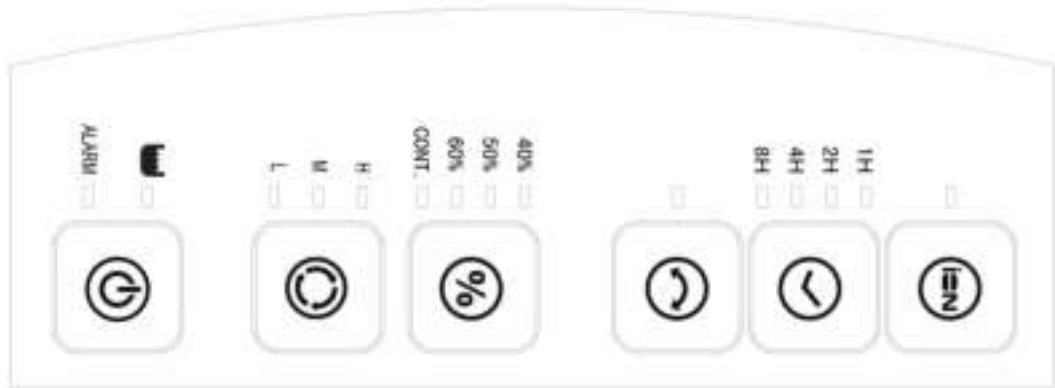

- POWER: Um das Gerät ein- und auszuschalten.
- MODE: Um eine ruhige Luftentfeuchtung (geringe Geschwindigkeit), Normale Luftentfeuchtung (mittlere Geschwindigkeit), oder Schnelle Trocknung (hohe Geschwindigkeit) auszuwählen
- HUMID: Wenn das Gerät eingeschaltet ist, wird hiermit ein durchgehender Betrieb eingestellt. Die Luftfeuchtigkeit (40 %/50 %/60 %) kann über das Tastenfeld eingestellt werden.
- SWING (Schwenken): Die Schwenkfunktion ein- oder auszuschalten.
- TIMER: Um das Gerät nach 1 / 2 / 4 / 8 Stunden abzuschalten.
- ION: Ionisator ein- oder ausschalten

BEDIENUNG DER TASTENFELDER

- Stecken Sie das Gerät in die Steckdose.
- Drücken Sie POWER (Ein-/Aus-Taste). Das Gerät wird in den durchgehenden Luftentfeuchtungsbetrieb genommen, wobei die Fächerluftführung in einem Winkel von 90° angehoben wird:
 - 1 Wenn Sie das Gerät einschalten, ertönt dreimal ein Piepton.
 - 2 Die LED-Anzeige zeigt die entsprechenden Funktionen und den Status an.
 - 3 Wenn der Benutzer das Gerät ausschaltet, läuft der Lüftermotor ca. vier Minuten weiter, um die Temperatur von Trockenmittel und Heizung nach der Abschaltung zu senken. Der Benutzer sollte das Gerät nicht ausstecken, solange noch Luft aus dem Luftauslass strömt.
- Drücken Sie MODE:

Wählen Sie Quiet (L), normale Luftentfeuchtung (M) oder schnelle Trocknung (H) und wechseln Sie durch die obigen Funktionen.

 - 1 Der durchgehende Betrieb läuft, bis die eingestellte Luftfeuchtigkeit im Raum erreicht wurde.

- 2 Einstellung L (ruhige Luftentfeuchtung).
- 3 Einstellung M (normale Luftentfeuchtung).
- 4 Einstellung H (schnelle Trocknung). Die Luftfeuchtigkeit kann auf keinen Fall eingestellt werden.
- 5 Die LED-Anzeigenleuchte zeigt den entsprechenden Funktionsstatus an.

- Drücken Sie HUMID:

Stellen Sie die Luftfeuchtigkeit auf 40 %/50 %/60 % und wechseln Sie zum L-/M-/durchgehenden Betrieb.

- 1 Wenn 40 % eingestellt ist: Der Hygrostat erkennt eine Luftfeuchtigkeit im Raum unter ≤ 38 %. Das Gerät schaltet sich selbst ein, und das Symbol für Luftentfeuchtung in der LED-Anzeige erlischt
Einstellungen auf 50 % und 60 % sind ähnlich.

- 2 Einstellung für durchgehende Luftentfeuchtung

Drei LED-Anzeigenleuchten ermöglichen die einfache Überwachung der derzeitigen Luftfeuchtigkeit:

Orange	LED-Anzeigenleuchte – 20-40 % RH
Grün	LED-Anzeigenleuchte – 41-60 % RH
Rot	LED-Anzeigenleuchte – 61-97 % RH

- Drücken Sie Swing:
Hierdurch wird die Schwenkfunktion ein- oder ausgeschaltet.
Die LED-Anzeigenleuchten leuchten.
- Drücken Sie ION:
Hierdurch wird der Ionisator ein- oder ausgeschaltet.
Die LED-Anzeigenleuchten leuchten.
- Drücken Sie TIMER:
Hierdurch wird die Abschaltung nach 1 / 2 / 4 / 8 Stunden eingestellt.

SCHUTZ VOR WASSERÜBERLAUF

Wenn das Kondenswasser voll ist, ertönt zehn Mal ein Piepton. In der Zwischenzeit blinkt ein Symbol in der LED-Anzeige und schaltet sich das Gerät automatisch aus. Der Wassertank muss entnommen, geleert und wieder eingesetzt werden, bevor der Betrieb fortgesetzt werden kann.

Entnehmen Sie den Wassertank entsprechend der angezeigten Pfeilrichtung.



SCHUTZ VOR INTERNER ÜBERHITZUNG

Während des Betriebs kann es aufgrund eines verstopften oder blockierten Lufteinlasses oder -auslasses zu einer abnormalen Funktionsweise oder Fehlfunktion kommen, was gelegentlich zum Anstieg der Temperatur im Inneren des Geräts führen kann. In diesem Fall schaltet sich das Gerät automatisch aus.

Ziehen Sie den Stecker umgehend aus der Steckdose und nehmen Sie das Gerät nach fünf Minuten wieder in Betrieb.

FALLSCHUTZ

Im Inneren des Geräts befindet sich eine Heizung. Um eine Überhitzung zu vermeiden, ist das Gerät mit einem Fallschalter ausgestattet, der es automatisch ausschaltet, sollte das Gerät herunterfallen.



KLEIDERTROCKNUNGSMODUS (H-GESCHWINDIGKEIT):

Stellen Sie den H-Modus ein, um den Luftfluss so zu beschleunigen, dass Ihre Kleidung getrocknet wird. Die optionale Luftflussrichtung kann eingestellt werden, indem Sie SWING drücken, um den Winkel der Luftführung zwischen 45° und 90° einzustellen.

Wenn Sie diese Funktion nutzen, achten Sie bitte darauf, dass kein Wasser von Kleidungsstücken auf das Gerät tropft, da das Gerät hierdurch zerstört werden kann oder die Gefahr eines Stromschlags entsteht.

DURCHGEHENDER ABFLUSS

Stellen Sie sicher, dass das Gerät ausgesteckt ist. Entnehmen Sie den Wassertank und schließen Sie einen Wasserschlauch an den Zapfhahn an (wie abgebildet). Das andere Ende des Schlauchs muss zu einem Abfluss oder einem geeigneten Wassersammelbehälter verlegt werden.

Abflussschläuche müssen niedriger als die Abflussöffnung (Zapfhahn) verlegt werden, da das Wasser andernfalls zurück zur Abflussöffnung und in den Wassertank fließt.



AUTOMATISCHE NEUSTARTFUNKTION

Wenn die Stromzufuhr unterbrochen wird, während der Entfeuchter in Betrieb ist, werden die Betriebsart und die eingestellte Feuchtigkeit gespeichert, bis wieder Strom zugeführt wird.

REINIGEN DES FILTERS

Entnehmen Sie den Luftfilter. Verwenden Sie einen Staubsauger oder waschen Sie ihn in kaltem Wasser aus.
(Wie abgebildet)



Ziehen Sie den Filter wie abgebildet heraus.

Lassen Sie den Filter gründlich trocknen, bevor Sie ihn wieder in das Gerät einsetzen.

REINIGUNG UND WARTUNG



ACHTUNG:

- Bevor Sie das Gerät reinigen, schalten Sie den Luftentfeuchter aus und ziehen Sie den Netzstecker. Andernfalls besteht die Gefahr eines Stromschlags.
- Waschen Sie den Luftentfeuchter nicht mit Wasser, da dies zu einem Stromschlag führen kann.
- Verwenden Sie keine flüchtige Flüssigkeit (wie Verdünnungsmittel oder Benzin), um den Luftentfeuchter zu reinigen. Hierdurch kann die Verkleidung des Geräts beschädigt werden.

1

Gitter und Gehäuse

Um das Gehäuse zu reinigen:

Wenn sich Staub auf dem Gehäuse befindet, verwenden Sie ein weiches Tuch, um es abzustauben. Wenn das Gehäuse stark verschmutzt (fettig) ist, verwenden Sie ein mildes Reinigungsmittel, um es zu reinigen.

Um das Gitter zu reinigen: Verwenden Sie einen Staubsauger oder eine Bürste.



ACHTUNG:

- Nehmen Sie den Luftentfeuchter nicht ohne Filter in Betrieb. Andernfalls nimmt der Verdampfer Staub auf, wodurch die Leistungsfähigkeit des Geräts beeinträchtigt wird.
- Trocknen Sie den Luftfilter nicht mit Feuer oder einem Fön. Hierdurch kann sich der Luftfilter verformen oder Feuer fangen.
- Verwenden Sie keinen Staubsauger oder Bürste, um den Luftfilter zu reinigen. Hierdurch kann der Luftfilter zerstört werden.

PFLEGE NACH SAISON

- Trennen Sie das Gerät von der Stromversorgung.
- Reinigen Sie den Luftfilter und das Gehäuse.
- Reinigen Sie den Luftentfeuchter von Staub und Verschmutzungen.
- Leeren Sie den Wasserbehälter.

LANGFRISTIGE LAGERUNG

Wenn Sie den Luftentfeuchter über einen längeren Zeitraum nicht nutzen, empfehlen wir, folgende Schritte zu befolgen, um das Gerät in einem guten Zustand zu bewahren.

- Achten Sie darauf, dass der Wasserbehälter leer ist und der Ablaufschlauch entnommen wurde.
- Reinigen Sie das Gerät und packen Sie es ein, um Staubansammlung zu vermeiden.

GARANTIEBEDINGUNGEN

Ihr Luftentfeuchter ist mit einer 2-Jahres-Garantie ab dem Kaufdatum versehen. Alle Material- und Produktionsfehler werden kostenfrei repariert.

Es gelten folgende Bedingungen:

- Alle Schadensersatzforderungen, auch für Folgeschäden, werden nicht übernommen.
- Jegliche Reparatur oder Austausch von Bauteilen innerhalb des Garantiezeitraums führt nicht zu einer Verlängerung des Garantiezeitraums.
- Die Garantie erlischt, wenn Abänderungen vorgenommen wurden, Nicht-Originalteile eingebaut wurden, oder wenn der Luftentfeuchter von Dritten repariert wurde.
- Komponenten, die dem normalen Verschleiß und der Abnutzung unterliegen, wie zum Beispiel der Luftfilter, sind nicht von der Garantie abgedeckt.
- Die Garantie gilt nur nach Vorlage des unveränderten und mit dem Datum versehenen Originalkaufbeleg.
- Die Garantie deckt keine Schäden ab, die durch Maßnahmen, die von den Beschreibungen in der Gebrauchsanleitung abweichen, oder durch Fahrlässigkeit verursacht wurden.
- Transportkosten und die mit dem Transport des Luftentfeuchters oder seiner Komponenten verbundenen Risiken gehen stets zu Lasten des Käufers.

Um unnötige Kosten zu vermeiden, empfehlen wir Ihnen, zuerst sorgfältig die Gebrauchsanleitung durchzulesen. Sollte dies nicht zu einer Lösung führen, so bringen Sie den Luftentfeuchter zur Reparatur zu Ihrem Händler.



Entsorgen Sie Elektrogeräte nicht als Hausmüll. Nutzen Sie separate Sammelstellen. Kontaktieren Sie Ihre örtlichen Behörden für Informationen in Bezug auf die verfügbaren Sammelsysteme. Wenn Elektrogeräte auf Deponien oder Müllhalden entsorgt werden, können gefährliche Substanzen in das Grundwasser und in die Nahrungskette gelangen, wodurch Gefahr für Ihre Gesundheit und Ihr Wohlbefinden besteht. Wenn Sie alte Geräte durch neue ersetzen, ist der Händler gesetzlich verpflichtet, Ihr altes Gerät kostenfrei zur Entsorgung zurückzunehmen. Werfen Sie keine Batterien in das Feuer, da sie explodieren oder gefährliche Flüssigkeiten freisetzen können. Wenn Sie die Fernbedienung ersetzen oder zerstören, entnehmen Sie die Batterien und entsorgen Sie sie gemäß geltenden Gesetzen, da sie schädlich für die Umwelt sein können.

TECHNISCHE DATEN

Modell		DD 208
Stromverbrauch (nom./max.)	kW	0,65
Elektrischer Anschluss	V / Hz / Ph	220-240 / ~ 50 / 1
Nennstrom	A	2,9
Entfeuchtungskapazität bei 20 °C, 60 % rF	l/24 Std.	8
Kapazität Wassertank	l	2,0
Luftfluss (nom.)*	m ³ /Std.	120
Für Räume mit bis zu*	m ³	40-60
Betriebsbereich	°C	1-35
Hygrostat		Ja
Abmessungen (B x T x H)	mm	351 x 180 x 500
Nettogewicht	kg	6,3
Bruttogewicht	kg	7,0
Schalldruckpegel*	dB(A)	40
Gerätesicherung	IP	IPX0

*Gemäß Anweisungen zu nutzen

Kann ohne Ankündigung geändert werden.

Kære fru, hr.

Hjertelig tillykke med købet af din affugter. Du har købt et kvalitetsprodukt, som du vil have glæde af i mange år, såfremt du bruger apparatet på forsvarlig vis. Læs derfor denne brugervejledning, så din affugter får en optimal levetid.

På vegne af fabrikanten giver vi dig to års garanti på eventuelt optrædende materiale- eller fabrikationsfejl.

Vi ønsker dig stor komfort med din affugter.

Med venlig hilsen

PVG Holding BV

VIGTIGE DELE

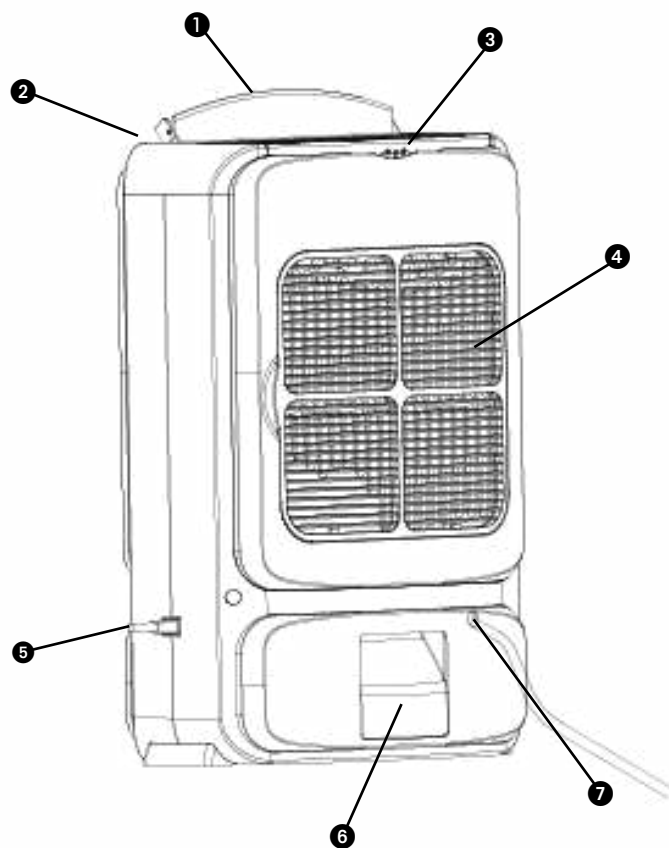

① Luftstyringspanel

② Luftudgang

③ Håndtag

④ Gitter til luftindtag

⑤ Strømskik

⑥ Vandtank

⑦ Kontinuerligt afløb

⑧ LED-skærm

⑨ Kontrolpanel

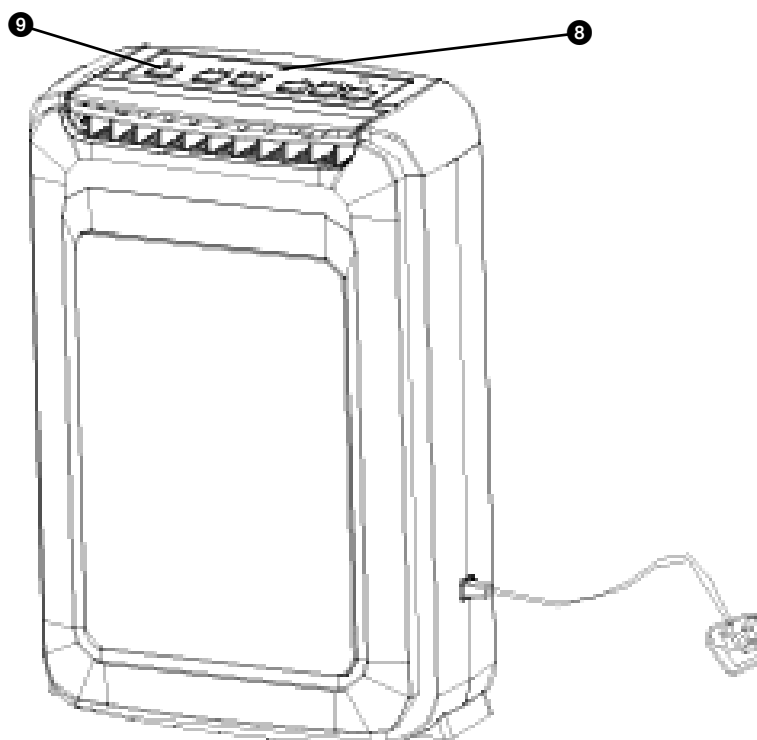

1 LÆS FØRST BRUGERVEJLEDNINGEN.

2 KONTAKT DIN FORHANDLER, HVIS DU ER I TVIVL.

Læs denne brugervejledning grundigt, før du tager apparatet i brug, og gem den til senere brug. Affugteren skal installeres på en sådan måde, at den overholder lokale og nationale bestemmelser, vedtægter og standarder. Dette produkt er beregnet til brug som affugter i private hjem og er kun egnet til indendørs brug i f.eks. stuer, køkkener, badeværelser eller i garager. Dette apparat er kun egnet til en effektivt jordet stikkontakt, tilslutningsspænding 220-240 V./ ~50 Hz.

GENERELLE

- Sørg for, at alle vinduer er lukkede, så apparatet virker så hensigtsmæssigt som muligt.
- Affugtningsevnen er afhængig af temperaturen og luftfugtigheden i lokalet.
- Sørg for, at luftfilteret hele tiden er rent. Herved undgår du unødvendig energiforbrug og sikrer et optimalt resultat.
- Har stikket været taget ud af stikkontakten, og dernæst sat i igen, så starter apparatet efter tre minutter.
- Hvis enheden nogensinde tipper eller vælter, skal du straks afbryde strømstikket. Sørg for, at enheden er tørret ud grundigt før brug, hvis enheden nogensinde tipper eller vælter, når vandtanken er fyldt.
- Brug ikke enheden på badeværelser.
- Brug ikke enheden i nærheden af brandfarlige materialer eller ild.
- Tag aldrig stikket ud af stikkontakten med våde hænder.
- Sluk for strømmen, før stikket tages ud af stikkontakten.

- Tøm vandet, når vandtanken er fuld eller ikke er i brug i længere tid.
- For at afbryde strømmen skal du tage fat i stikket og trække det ud af stikkontakten. Træk aldrig ledningen.



VIGTIGT

Apparatet SKAL altid være tilsluttet til en effektivt jordet stikkontakt. Hvis strømforsyningen ikke er effektivt jordet, må De under ingen omstændigheder tilslutte apparatet. Stikket skal altid være lettilgængeligt, når apparatet er tilsluttet. Læs denne brugsanvisning grundigt igennem og følg anvisningerne heri;

Inden apparatet tilsluttes, skal man kontrollere, at:

- Tilslutningsspændingen er i overensstemmelse med den spænding, der er angivet på typepladen;
- Stikkontakten og strømforsyningen er egnede til apparatet;
- Stikket på ledningen passer ind i stikkontakten;
- Apparatet står på et stabilt og plant gulv.

Bed en autoriseret elektriker om at kontrollere den elektriske installation, hvis De ikke er sikker på, at alt er i orden.

- Dette apparat er ikke beregnet til at bruges af personer (herunder børn) med nedsatte fysiske, sensoriske eller mentale evner, eller som mangler erfaring og viden, med mindre de har fået supervision eller instruktion om brugen af apparatet af en person med ansvaret for deres sikkerhed.

- Dette apparat er fremstillet ifølge CE sikkerhedsstandarder. Som ved alle andre elektriske apparater skal man alligevel udvise forsigtighed.
- Luftindtagsristen / udblæsningsristen må aldrig dækkes til.
- Tøm vandbeholderen, før De flytter apparatet.
- Apparatet må aldrig komme i kontakt med kemikalier.
- Apparatet må aldrig sænkes ned i vand.
- Der må ikke stikkes genstande ind i apparatets åbninger.
- Tag altid stikket ud af stikkontakten, før apparatet eller en del af apparatet skal rengøres eller udskiftes.
- Tilslut ALDRIG apparatet med en forlængerledning. Hvis der ikke forefindes en egnet effektivt jordet stikkontakt, skal De lade sådan en installere af en autoriseret elektriker.
- Børn bør være under opsyn, så det sikres, at de ikke leger med apparatet.
- Lad altid eventuelle reparationer udføre af en autoriseret servicemontør eller Deres leverandør. Følg vedligeholdelsesanvisningerne.
- Tag altid apparatets stik ud af stikkontakten, når apparatet ikke er i brug.
- Hvis strømkablet er beskadiget, skal det udskiftes af fabrikanten, dens kundeserviceafdeling eller af personer med tilsvarende kvalifikationer for at forebygge fare.
- Dette apparat kan bruges af børn fra 8 år og af personer med reducerede fysiske, sansemæssige eller mentale evner eller manglende erfaring og viden, hvis de er blevet vejledt eller instrueret i brugen af apparatet på en sikker måde og forstår de dermed forbundne farer.
- Rengøring og brugervedligeholdelse må ikke foretages af børn uden vejledning.

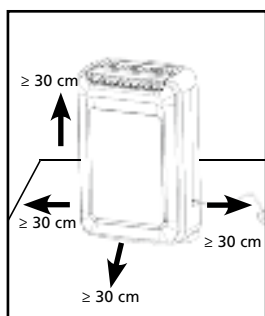

Picture 1



BEMÆRK!

- Brug aldrig apparatet, hvis netledningen eller stikket er beskadigede. Ledningen må aldrig sættes i klemme og kontakt med skarpe kanter skal undgås.



BEMÆRK!

- Hvis anvisningerne ikke følges, kan dette medføre at garantien på apparatet bortfalder.

KONTROLLAMPER BETJENINGSPANEL

- Laveste omgivende forhold: 5 °C/41 % relativ luftfugtighed
- Højeste omgivende forhold: 37 °C/98 % relativ luftfugtighed

BETJENINGSVEJLEDNING:

KONTROLPANELETS FUNKTIONER

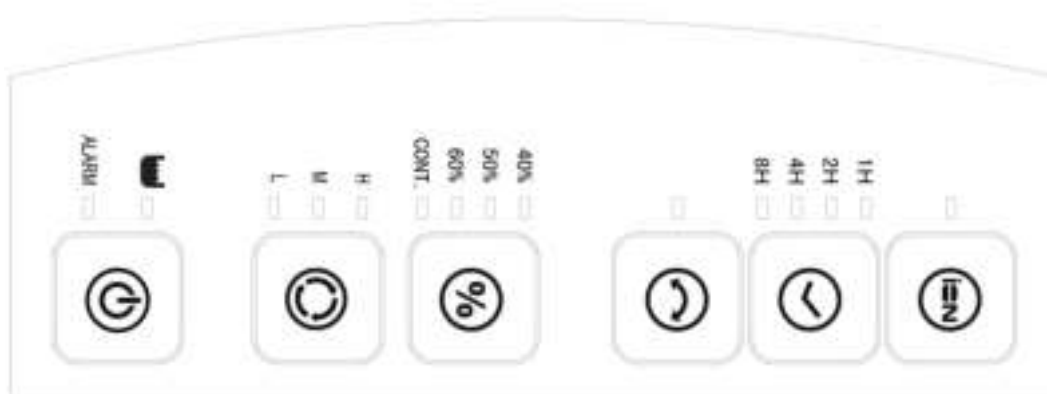

- Strøm : Til at tænde og slukke enheden.
- Tilstand : Til at vælge stille affugtning (lav hastighed)
Normal affugtning (mellemhastighed)
Hurtigere tørring (høj hastighed)
- Fugtig : Kontinuerlig drift er indstillet, når enheden tændes.
Rumfugtighedsforholdet (40%/50%/60%) kan indstilles ved at trykke på tastaturet.
- Retning : Til at tænde eller slukke svingfunktionen.
- Timer : Til at indstille enheden til at køre i 1/2/4/8 timer.
- Ion : Til at tænde eller slukke ionisatoren.

BRUG AF TASTATURET

- Sæt stikket i stikkontakten
- Tryk på POWER (tænd/sluk-knappen). Enheden er nu i kontinuerlig affugtning, og luftstyringen er hævet til 90 grader:

1

Bipalarmen lyder 3 gange, når du tænder for enheden.

2 LED-skærmen angiver de tilsvarende funktioner og statussen.

3 Hvis brugeren slukker for enheden, fortsætter ventilatormotoren med at køre i omkring fire minutter for at mindske temperaturen af tørremidlet og varmeapparatet efter slukning. Slutbrugeren må ikke tage stikket ud af stikkontakten, før der kommer luft fra luftudgangen.

• Tryk på MODE :

Vælg Stille (L), Normal affugtning (M) eller Hurtigere tørring (H) og cirkuler over funktionerne.

1 Kontinuerlig vises for at indstille fugtighedsforholdet i rummet.

2 Indstillingen L (stille affugtning).

3 Indstillingen M (normal affugtning).

4 Indstillingen H (hurtigere tørring). Under ingen omstændigheder kan fugtighedsforholdet indstilles.

5 LED-lyset tændes for at reagere på funktionsstatus.

• Tryk på HUMID :

Indstilling af rumfugtighedsforhold 40%~50%~60% og cirkuler L/M/Kontinuerlig status.

1 Når 40% er indstillet: Når luftfugtighedsmåleren registrerer en relativ luftfugtighed i rummet på under 38%, slukker enheden automatisk, og ikonet for affugtning på LED-skærmen slukker.

Indstillingerne for 50% og 60% fungerer på samme måde.

2 Indstillingen af kontinuerligt afløb.

Tre LED-lys for et nemt overblik over det aktuelle luftfugtighedsniveau:

Orange LED-lys: Relativ luftfugtighed på 20 - 40%

Grønt LED-lys: Relativ luftfugtighed på 41 - 60%

Rødt LED-lys: Relativ luftfugtighed på 61 - 97%

• Tryk på SWING :

Tænder eller slukker svingfunktionen.

LED-lyset lyser, når den er tændt.

• Tryk på ION :

Tænder eller slukker ionisatoren.

LED-lyset lyser, når den er tændt.

• Tryk på TIMER :

Indstiller driftstiden til 1/2/4/8 timer

BESKYTTELSE VED FULD VANDTANK

Når tanken med kondensvand er fuld, bipper alarmen 10 gange. I mellemtiden blinker ikonet på LCD-skærmen, og enheden stopper automatisk med at køre. Vandtanken skal fjernes for at kunne tømmes og geninstalleres, før det roterende tørremiddel kan fungere igen.

Fjern vandtanken i overensstemmelse med pilens retning



BESKYTTELSE VED INTERN OVEROPHEDNING

Under drift kan der opstå en abnormitet eller en funktionsfejl, hvis luftindtaget eller udstødningen er blokeret eller tilstoppet, hvilket til tider kan resultere i en intern temperaturstigning, og dermed slukkes enheden automatisk.

Tag straks stikket ud af stikkontakten og genoptag driften efter 5 minutter.

BESKYTTELSE, HVIS ENHEDEN VÆLTER

Enheden har et varmelegeme inden i. For at undgå overophedning er maskinen udstyret med en tippekontakt til automatisk at slukke for enheden, hvis den vælter.

TØRRING AF TØJ (H-HASTIGHED):

Tryk på H-tilstand for at accelerere luftstrømmen, så den kan tørre dit tøj. Den valgfri luftretning kan indstilles ved at trykke på "SWING" for at justere vinklen på luftstyringen fra 45° til 90°.

Hvis du bruger denne funktion, skal du være meget opmærksom. Vandet fra tøjet må ikke dryppe ned til enheden, da det kan ødelægge enheden eller forårsage elektrisk stød.

KONTINUERLIGT AFLØB

Sørg for, at enheden frakobles strømforsyningen. Tag vandtanken ud og tilslut en vandafløbsslange til hanen (som vist på figuren). Den anden ende af denne slange skal føre til et afløb eller en egnet beholder til at indeholde vand.

Afløbsslanger skal installeres på lavere niveau i forhold til afløbshullet (vandhanen), ellers vil vandet strømme tilbage til afløbshullet og løbe ind i vandtanken.

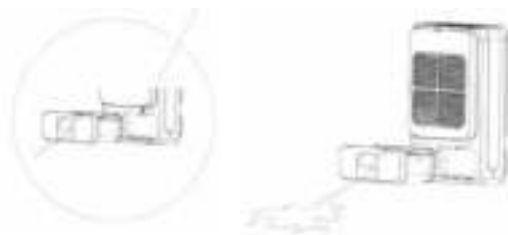

AUTOMATISK GENSTART

Hvis strømforsyningen afbrydes, mens affugteren kører, huskes tilstanden og den indstillede luftfugtighed, indtil strømforsyningen genetableres.

RENGØRING AF FILTERET:

Fjern luftfilteret manuelt.

Brug en støvsuger eller vask filteret i koldt vand for at rengøre det. (Som vist på figuren)

Træk filteret ud, som vist

Filteret skal tørres grundigt, før det sættes tilbage i enheden



RENGØRING OG VEDLIGEHOLDELSE



ADVARSEL:

- Før rengøring skal du slukke for affugteren og afbryde strømmen. Ellers kan det føre til elektrisk stød.
- Vask ikke affugteren med vand, da det kan føre til elektrisk stød.
- Brug ikke flygtig væske (såsom fortynder eller benzin) til at rense affugteren. Ellers vil det skade enhedens udseende.

1

Gitter og kasse

Rengøring af kassen:

Når der er støv på kassen, skal du bruge et blødt håndklæde til at støve den af; Når kassen er meget beskidt (fedtet), kan du bruge et mildt rengøringsmiddel til at rense den.

Rengøring af filteret: Brug en støvsuger eller en børste.



ADVARSEL:

- Brug ikke affugteren uden filter. Ellers vil fordampere fange støv og påvirke enhedens ydeevne.
- Tør ikke luftfilteret med ild eller en elektrisk hårtørrer. Ellers kan luftfilteret komme ud af form eller danne en brand.
- Brug ikke en støvsuger eller en børste til at rense luftfilteret. Ellers kan luftfilteret blive ødelagt.

PLEJE EFTER SÆSONBRUG

- Sluk for strømmen.
- Rens luftfilteret og kassen.
- Fjern støv og hindringer fra affugteren.
- Tøm vandspanden.

LANGTIDSOPBEVARING

Hvis du ikke skal bruge affugteren i længere tid, foreslår vi, at du følger nedenstående trin for at bevare enheden i god stand.

- Sørg for, at spanden er tom for vand, og at slangen fjernes.
- Rengør enheden og pak den godt ind for at forhindre indsamling af støv.

GARANTIBETINGELSER

Du får to års garanti på din affugter fra den dag, hvor du køber den. Inden for denne periode bliver alle materiale- og fabrikationsfejl afhjulpet gratis.

I den forbindelse gælder følgende regler:

- Alle yderligere krav på erstatning, inklusive følgeskade, betales ikke.
- Vi afviser udtrykkeligt alle andre krav om skadeserstatning, inkl. følgeskader.
- Reparation eller udskiftning af reservedele inden for garantifristen bevirker ikke at garantien forlænges.
- Garantien gælder ikke, hvis der er foretaget ændringer, monteret ikke originale reservedele, eller hvis udenforstående har udført reparationer på affugteren.
- Reservedele der er udsat for normal slitage er ikke omfattet af garantien.
- Garantien gælder udelukkende mod fremlæggelse af den originale, daterede købsbon og hvis der ingen ændringer er foretaget på den.
- Garantien gælder ikke for skader, der er opstået som følge af handlinger, der afviger fra brugsanvisningen, eller som skyldes forsømmelse.
- Fragtomkostninger og risiko ved forsendelse af affugteren eller dele af denne er altid for købers regning.

For at forhindre unødige udgifter, råder vi dig til altid først omhyggeligt at læse brugsanvisningen. Hvis dette ikke fører til noget resultat, indleveres affugteren til reparation hos forhandleren.



Elektriske apparater må ikke indgå i almindeligt usorteret husholdningsaffald: brug separate opsamlingsfaciliteter. Kontakt de kommunale myndigheder for information om muligheder for opsamling. Hvis elektriske apparater bortskaffes på losseplads eller lignende, kan farlige stoffer sive ned til grundvandet og derigennem nå fødekæden, til skade for helbred og velfærd. Ved udskiftning af gamle apparater med nye, er forhandleren forpligtet til at modtage det gamle apparat som affald uden beregning. Batterier må ikke smides i åben ild, hvor de kan eksplodere eller frigive farlige væsker. Hvis du udskifter eller tilintetgør fjernbetjeningen, så fjern batterierne, og kasser dem i overensstemmelse med gældende bestemmelser, fordi de er skadelige for miljøet.

TEKNISKE DATA

Model		DD 208
Energiforbrug (nom / max)	kW	0,65
Strømforsyning	V / Hz / Ph	220-240 / ~ 50 / 1
Strømstyrke (nom.)	A	2,9
Affugtningskapacitet (fugtjernelse) ved 20°C, 60% RH	L / 24h	8
Kapacitet beholder	L	2,0
Luftcirkulation (nom.) *	m3/h	120
Til rum på op til *	m3	40 - 60
Virkningstemperatur	°C	1-35
Hygrostat		Ja
Mål (b x d x h)	mm	351 x 180 x 500
Vægt (netto)	kg	6,3
Vægt (brutto)	kg	7,0
Lydtryksniveau *	dB(A)	40
Beskyttelsesklasse	IP	IPX0

* Kun vejledende

Fabrikanten forbeholder sig retten til at indføre ændringer uden forudgående meddelelse herom.

Estimado cliente,

Le felicitamos por la compra de su deshumidificador. Acaba de adquirir un producto de alta calidad, que le proporcionará pleno confort durante muchos años, siempre que lo utilice debidamente. Por lo tanto, le recomendamos que lea primero este manual de instrucciones, para prolongar la vida útil de su deshumidificador. En nombre del fabricante le ofrecemos una garantía de dos años para toda clase de defectos de fabricación y de material.

Disfrute de su deshumidificador.

Un cordial saludo,

PVG Holding B.V.

Departamento Atención al Cliente

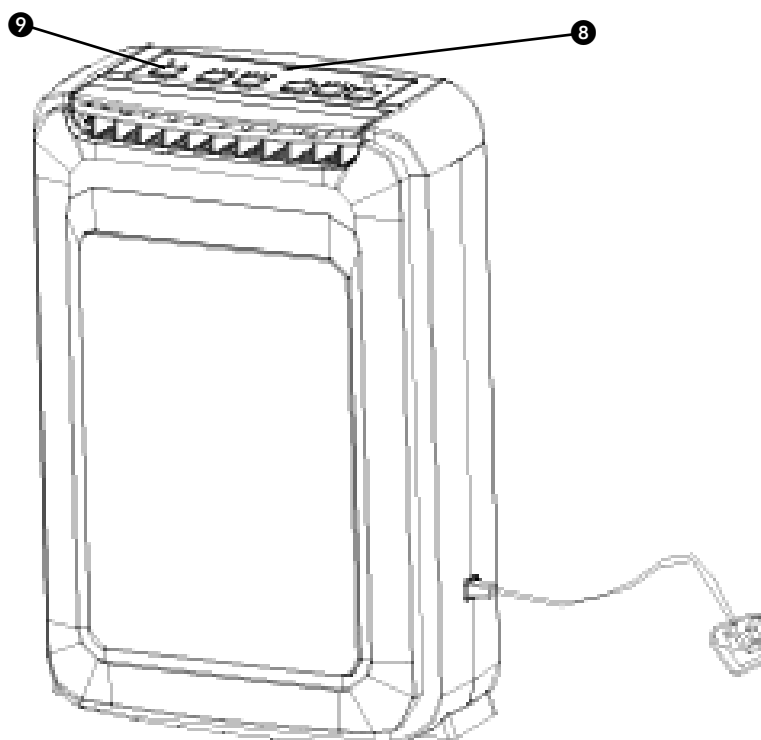
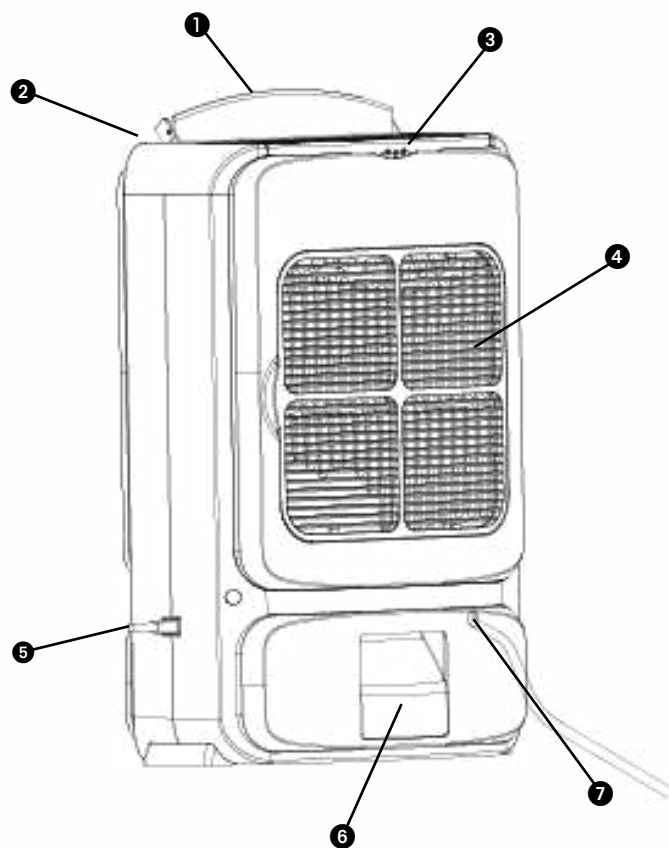

COMPONENTES PRINCIPALES

- ❶ Panel auto guía del aire
- ❷ Salida de aire
- ❸ Asa
- ❹ Rejilla entrada de aire
- ❺ Cable eléctrico
- ❻ Depósito de agua
- ❼ Desagüe continuo
- ❽ Monitor LED
- ❾ Panel de control

1 LEA PRIMERO EL MANUAL DE INSTRUCCIONES.

2 EN CASO DE DUDA, CONSULTE A SU DISTRIBUIDOR.

La instalación deberá responder por completo a las disposiciones, reglamentos y normas locales en vigor. Este producto ha sido diseñado para su uso como deshumidificador en hogares y sólo es apto para el uso en condiciones domésticas normales y en interiores (salas de estar, cocinas, baños y garajes). Compruebe si la tensión de red es la correcta. El aparato se debe utilizar exclusivamente en un deshumidificador con toma de tierra, voltaje 220-240 V / ~50 Hz. Este producto es apto solamente estufa en uso doméstico.

GENERAL

- Mantenga cerradas todas las ventanas para una mayor eficacia.
- La capacidad de deshumidificación depende de la temperatura y de la humedad del aire en la habitación.
- Procure que el filtro del aire esté siempre limpio. De esta forma se evita el consumo innecesario de energía y queda garantizado un resultado óptimo.
- En el caso de que se apague el aparato, éste no volverá a funcionar sino después de transcurridos tres minutos.
- Si la unidad se cae o se voltea, desenchúfela inmediatamente. Asegúrese de que la unidad está seca antes de usarla si se ha caído o si el depósito de agua está lleno.
- No use la unidad en el baño o en la ducha.
- No la use cerca de materiales inflamables o fuego.
- No desenchufe la unidad con las manos mojadas.
- Apáguela antes de desconectarla de la corriente.

- Vacíe el depósito de agua si está lleno o no va a usarla mucho tiempo.
- Para desconectarla de la corriente, sujete la clavija y sáquela del enchufe, no tire del cable.



IMPORTANTE

El aparato debe estar conectado siempre con una toma a tierra. En caso de que la corriente eléctrica no esté provista de una toma a tierra, está absolutamente prohibido conectar el mismo. Cuando el aparato esté conectado, el acceso a la clavija tendrá que poder hacerse sin que haya obstáculos por medio. Lea estas instrucciones de uso detenidamente y siga las indicaciones.

Antes de conectar el aparato compruebe si:

- el voltaje corresponde a la placa de datos;
- el enchufe y el suministro de electricidad son los indicados para el aparato;
- la clavija del cable eléctrico es a la medida del enchufe;
- el aparato está colocado en posición vertical y sobre una superficie plana.

Haga controlar la instalación eléctrica por un profesional autorizado si no está seguro que todo está en orden.

- Este aparato no deberá ser utilizado por personas (incluyendo niños) con reducida capacidad física, mental o sensorial, o que carezcan de la experiencia y los conocimientos necesarios, a menos que sean vigilados e instruidos en el uso del aparato por otra persona que sea responsable de su seguridad.
- Este aparato ha sido fabricado según las normas de

- seguridad CE. A pesar de ello, y al igual que con todo aparato eléctrico, se debe obrar con cautela.
- Nunca tapar la rejilla de la entrada de aire y/o de salida de aire.
 - Previo el transporte del aparato, vacíe siempre el depósito de agua.
 - Procure que el aparato no entre nunca en contacto con productos químicos.
 - No sumerja nunca en agua el aparato.
 - No inserte objetos en las aberturas del aparato.
 - Desenchufe siempre el aparato antes de proceder a su limpieza o a la de algún componente.
 - Nunca use un cable prolongador para conectar el aparato. Si no se dispone de un enchufe con toma a tierra, deberá ser instalado por un electricista cualificado.
 - Se deberá vigilar a los niños para asegurar que no jueguen con el aparato.
 - Las eventuales reparaciones deben ser siempre llevadas a cabo por un técnico de servicio cualificado o por su distribuidor. Observe las instrucciones de mantenimiento.
 - Desenchufe siempre el aparato cuando éste no se utilice.
 - Como medida de precaución y si el cable de alimentación estuviera dañado, hay que sustituirlo en el fabricante, su servicio de atención al cliente o personas con una cualificación similar.
 - Este aparato puede ser utilizado por niños a partir de 8 años y por personas con capacidades físicas, psíquicas o sensoriales reducidas, falta de experiencia y conocimientos, siempre que sean supervisados o reciban instrucciones acerca del uso del aparato de una forma segura y comprendan los riesgos que entraña.
 - Las tareas de limpieza y mantenimiento reservadas al usuario no deben ser realizadas por niños sin supervisión.

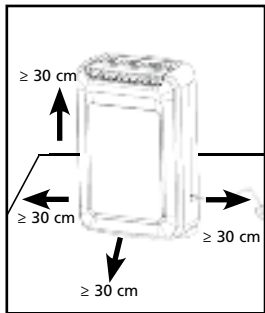

Fig 1

¡ATENCIÓN!

- Nunca use el aparato en caso de que el cable o el enchufe esté dañado. Procure que el cable no quede atrapado y que no entre en contacto con objetos cortantes.

¡ATENCIÓN!

- El incumplimiento de las instrucciones puede dar lugar a la pérdida de la garantía.

PANEL DE CONTROL

- Temperatura ambiente mínima requerida para la operación: 5 °C / 41% humedad relativa.
- Temperatura ambiente máxima permitida para la operación: 37 °C / 98% humedad relativa.

INSTRUCCIONES DE FUNCIONAMIENTO

FUNCIÓN DEL PANEL DE CONTROL

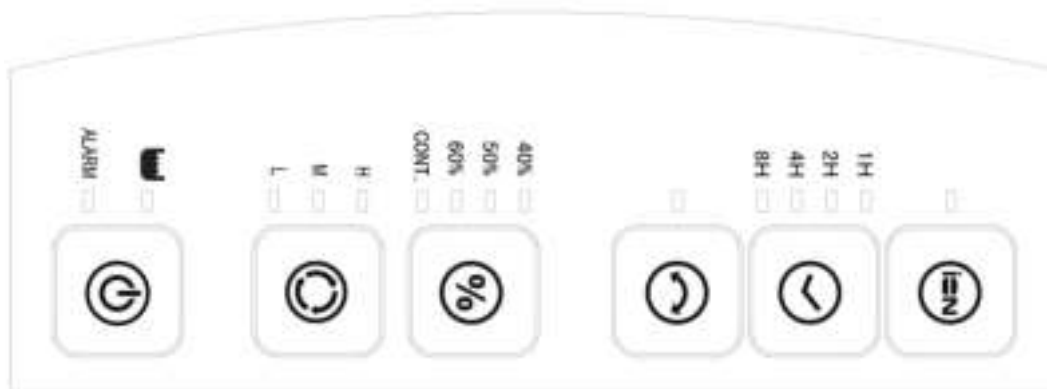

- Potencia: Encender y apagar la unidad.
- Modo: Elegir deshumidificación silenciosa (Velocidad baja)
Deshumidificación normal (Velocidad media)
Secado rápido (Velocidad alta)
- Humid: Uso continuo cuando la unidad está encendida.
Se puede fijar el ratio de humedad (40% / 50% / 60%) pulsando el teclado.
- Swing: Encender o apagar la función oscilación.
- Temporizador: Apagar la unidad en 1 / 2 / 4 / 8 horas.
- Ión: Apagar/encender el ionizador:

FUNCIONAMIENTO DEL TECLADO

- Enchufar a la corriente
- Pulsar POWER (botón on/off) iniciará la deshumidificación continua, elevando la guía de aire a 90 grados:

- 1 La alarma sonará tres veces al encender la unidad.
- 2 El LED define las funciones y estados correspondientes.
- 3 Si el usuario apaga la unidad, el ventilador seguirá encendido otros cuatro minutos para bajar la temperatura del desecador y el calor tras el apagado. El usuario no debe desenchufar el aparato hasta que el aire deje de fluir por el conducto de salida.

- Pulse MODE:

Seleccione deshumidificación silenciosa (L), Normal (M) o secado rápido (H) y cambie a otra función.

- 1 Continúa fija el ratio de humedad de la habitación.
- 2 Ajuste L (deshumidificación silenciosa).
- 3 Ajuste M (deshumidificación normal).
- 4 Ajuste H (secado rápido). El ratio de humedad no podrá elevarse en ningún caso.
- 5 La lámpara LED se ilumina para indicar el estado de uso.

- Pulse HUMID:

Ajuste la humedad de la habitación 40%~50%~60% y establezca L / M / Estado Continuo.

- 1 Al fijar al 40%: Cuando el higróstico detecta HR \leq 38%, la unidad se apaga automáticamente y el icono de deshumidificación en el LED se apaga. El ajuste del 50% y 60% funcionan de forma similar.
- 2 Ajuste de drenaje continuo.

Los tres indicadores LED facilitan la observación del nivel de humedad actual:

Luz LED naranja: 20 - 40% RH

Luz LED verde: 41 - 60% RH

Luz LED roja: 61 - 97% RH

- Pulse Swing:

Encender o apagar la función oscilación.

El LED se ilumina cuando se enciende.

- Pulse ION:

Encender o apagar el ionizador.

El LED se ilumina cuando se enciende.

- Pulse TIMER:

Fije el apagado indicando 1 / 2 / 4 / 8 horas.

PROTECCIÓN PARA DEPÓSITO LLENO

Si el tanque de agua condensada se llena, sonará una alarma 10 veces. Mientras, el icono del monitor LCD parpadeará y la unidad se detendrá de forma automática. Retire el depósito de agua, vacíelo y vuelva a colocarlo antes de que el desecante giratorio se active.

Retire el depósito de agua en la dirección de la flecha.



PROTECCIÓN ANTE SOBRECALENTAMIENTO INTERNO

Durante el uso, podría ocurrir algún fallo debido a la obstrucción de la entrada de aire o el escape lo que podría provocar un aumento de la temperatura interna, por lo que la unidad se apagará automáticamente.

Desenchufe el cable de la corriente inmediatamente y reinténtelo 5 minutos después.

PROTECCIÓN ANTE CAÍDAS

La unidad dispone de un radiador dentro. Para evitar el sobrecalentamiento, la máquina está equipada con un interruptor de vuelco para apagarla si el aparato se cae.

FUNCIÓN SECADO DE ROPA (VELOCIDAD H)

Presione el modo H para acelerar el flujo de aire para secar su ropa. Puede fijar la dirección del aire presionando "Swing" para ajustar el ángulo del aire de 45° a 90°.

Si usa esta función, por favor tenga cuidado de que el agua de la ropa no gotee sobre la unidad, ya que podría destruirla o causar riesgo de descarga eléctrica.

DESAGÜE CONTINUO

Asegúrese de desconectar bien la unidad. Retire el depósito de agua y conecte el tubo de drenaje a la válvula (como se muestra en las figuras). El otro extremo de este tubo debe llevarse a un desagüe o recipiente adecuado para recoger el agua.

Los tubos de drenaje deben instalarse en el nivel más bajo en comparación con el sumidero (válvula de agua) o el agua volverá al drenaje y llegará al depósito de agua.



FUNCIÓN DE REARRANQUE AUTOMÁTICO

En caso de una interrupción de la alimentación eléctrica durante la operación del deshumidificador, el modo de operación y la humedad requerida (programada) serán guardados en la memoria hasta que se restablezca la alimentación eléctrica.

LIMPIEZA DEL FILTRO

Quite manualmente el filtro del aire. Use una aspiradora o lave con agua fría para limpiarlo. (Como se indica en la figura)

Quite el filtro como se indica

Debe secarlo bien antes de volver a ponerlo.



LIMPIEZA Y MANTENIMIENTO



ADVERTENCIA:

- Antes de proceder a la limpieza, apague el deshumidificador y desconéctelo de la toma de corriente. En caso contrario, se podrían producir descargas eléctricas.
- No lave el deshumidificador con agua ya que podrían producirse descargas eléctricas.
- No utilice líquidos volátiles (tales como tiner o gasolina) para limpiar el deshumidificador.
De lo contrario, podría dañarse el aspecto del aparato.

1

Rejilla y carcasa

Limpieza de la carcasa:

Si se observa polvo sobre la superficie de la carcasa, utilice un paño suave para quitarlo; si la carcasa está muy sucia (grasosa), utilice un detergente suave para su limpieza.

Limpieza de la rejilla: Utilice una aspiradora o un cepillo.



ADVERTENCIA:

- No poner en funcionamiento el deshumidificador sin filtro.
Si no, el evaporador atraparà polvo y afectará el rendimiento del aparato.
- No secar el filtro al calor del fuego o con un secador de cabello. De lo contrario, el filtro de aire podría deformarse o encenderse.
- No utilice atrapa polvos o cepillos para limpiar el filtro. Caso omiso a esta recomendación podría destruir el filtro.

CUIDADOS TRAS UNA TEMPORADA DE UTILIZACIÓN

- Desconectar el suministro eléctrico.
- Limpiar el filtro y la carcasa.
- Limpiar el polvo y cualquier obstrucción del deshumidificador.
- Vaciar el recipiente para el agua.

ALMACENAMIENTO DURANTE PERÍODOS PROLONGADOS

Si no va a utilizar el deshumidificador durante un período prolongado, le sugerimos que siga los pasos abajo indicados a fin de mantener el aparato en buenas condiciones.

- Verifique que el recipiente no tenga agua y que se haya desconectado la manguera de desagüe.
- Limpie el aparato y cúbralo bien para prevenir que se deposite el polvo.

GARANTÍA

El aparato tiene una garantía de dos años a partir de la fecha de adquisición. Durante este período todos los defectos de material y de fabricación serán subsanados gratuitamente.

A estos efectos, rigen las siguientes condiciones:

- Se excluye toda reclamación de indemnización, incluso por daños indirectos.
- La reparación o el reemplazo de componentes no supone una ampliación del período de garantía.
- La garantía no será válida cuando se hayan realizado modificaciones, se hayan usado componentes no originales o terceros hayan efectuado reparaciones en el deshumidificador.
- Componentes sujetos a desgaste normal quedan excluidos de la garantía.
- La garantía se aplica únicamente si se presenta la factura de compra, fechada y sin modificación alguna.
- La garantía no cubre los daños causados por una utilización contraria a la descrita en este manual de instrucciones o por un uso negligente.
- Los gastos de envío y los riesgos del envío del deshumidificador o piezas de éste, correrán en todos los casos a cargo del comprador.

A fin de evitar costes innecesarios, le recomendamos que lea con atención las instrucciones de uso. Si el manual no ofrece ninguna solución, lleve el deshumidificador a su distribuidor para su ulterior reparación.

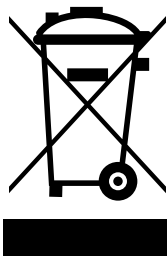

No deseche ningún dispositivo electrónico junto a los residuos habituales. Utilice los contenedores e instalaciones adecuadas para la recogida de este tipo de materiales. Consulte la normativa vigente y contacte con la administración correspondiente para obtener información acerca de las instalaciones de recogida disponibles. Si algún dispositivo electrónico se desecha en un vertedero o basurero no adecuado, alguna sustancia peligrosa podría filtrarse en la tierra y aparecer posteriormente en la cadena de alimentación, pudiendo dañar su estado de salud. Al sustituir un electrodoméstico o dispositivo electrónico por un modelo nuevo, el establecimiento minorista está obligado por ley a recoger y desechar adecuadamente dicho dispositivo sin carga económica alguna para el cliente. No tire las baterías al fuego, podrían explotar o derramar líquidos peligrosos. Si sustituye o destruye el mando a distancia, saque las baterías y disponga de ellas según la normativa vigente ya que son dañinas para el medio ambiente.

ESPECIFICACIONES TÉCNICAS

Modelo		DD 208
Consumo de energía (nom / max)	kW	0,65
Voltaje	V / Hz / Ph	220-240 / ~ 50 / 1
Intesidad de corriente	A	2.9
Deshumidificación (Valor de deshumidificación en litros por 24 horas con una humedad relativa del 60% y una temperatura 20 °C)	L / 24h	8
Capacidad depósito	L	2,0
Flujo de aire (nom.) *	m3/h	120
Superficie del recinto *	m3	40 - 60
Rango de funcionamiento	°C	5 - 37
Higrostáto		si
Dimensiones (a x a x p)	mm	351 x 180 x 500
Neto peso unidad	kg	6,3
Bruto peso unidad	kg	7,0
Nivel de presión sonora *	dB(A)	40
Clase de protección unidad	IP	IPX0

* A usar como indicación

El fabricante se reserva el derecho de introducir mooificaciones sin previo aviso.

Madame, Monsieur,

Nous vous félicitons sincèrement pour l'achat de votre déshumidificateur. Vous venez d'acheter un produit de qualité qui vous donnera satisfaction pendant de longues années si vous l'utilisez de façon adéquate. Pour assurer une durée de vie optimale de votre déshumidificateur, lisez d'abord ces instructions d'utilisation. Les produits Qlima sont garantis contre tout vice de fabrication ou de conception pendant une durée de 2 ans à compter de la date d'achat.

Nous vous souhaitons beaucoup de confort avec votre déshumidificateur.

Cordialement,

PVG Holding B.V.

Service Clientèle

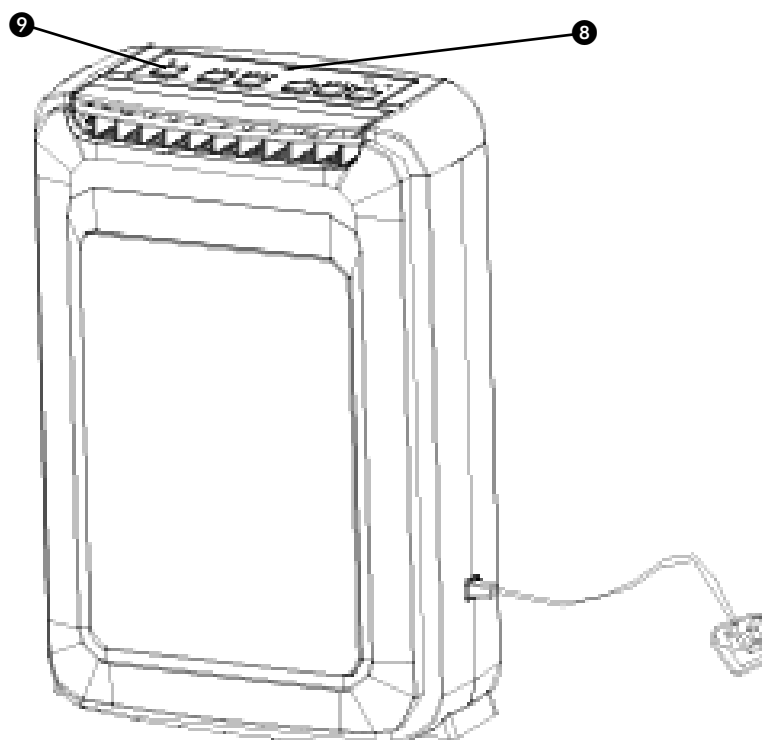
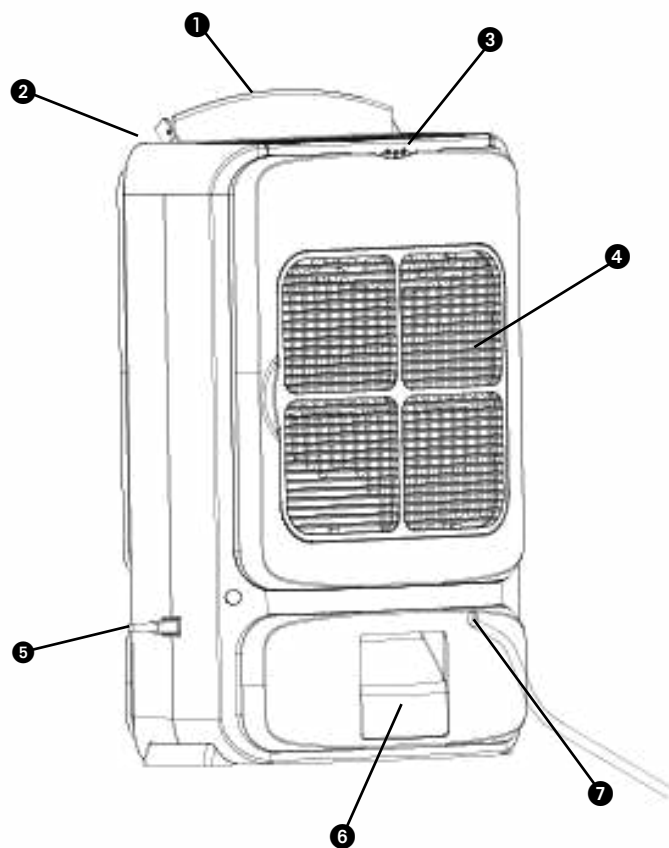

PIÈCES PRINCIPALES

- ❶ Déflecteur d'air auto
- ❷ Sortie d'air
- ❸ Poignée
- ❹ Grille d'entrée d'air
- ❺ Cordon d'alimentation
- ❻ Réservoir d'eau
- ❼ Drainage continu
- ❽ Écran LCD
- ❾ Panneau de commande

1 LISEZ D'ABORD CES INSTRUCTIONS D'UTILISATION.

2 EN CAS DE DOUTE, CONSULTEZ VOTRE REVENDEUR.

Lisez attentivement ce manuel d'utilisation avant d'utiliser l'appareil et conservez-le pour toute référence ultérieure. Installez cet appareil uniquement s'il est conforme à la législation, aux ordonnances et aux normes locales et nationales. Ce produit a été conçu pour être utilisé comme déshumidificateur dans des maisons résidentielles, et il doit être utilisé uniquement dans des conditions domestiques normales et en intérieur, dans un séjour, une cuisine ou un garage. Cet appareil est conçu uniquement pour une prise de courant avec mise à la terre avec une tension de raccordement de 220-240 V./ ~50 Hz.

GÉNÉRAL

- Fermez toutes les fenêtres de la pièce pour une efficacité maximum.
- La capacité de déshumidification dépend de la température de la pièce et du degré d'humidité de l'air.
- Veillez à ce que le filtre soit toujours propre. Ceci évite un gaspillage d'énergie inutile et garantit un résultat optimal.
- Si l'appareil a été débranché, il se remettra en route au bout de trois minutes.
- Si l'unité bascule ou se renverse, débranchez immédiatement le cordon d'alimentation. Vérifiez que l'unité soit entièrement sèche avant la mise en marche, en cas de basculement ou chute lorsque le réservoir est plein.
- Ne pas utiliser l'unité dans une salle de bain ou salle d'eau.
- Ne pas utiliser l'unité à proximité d'objets inflammables ou à proximité du feu.

- Ne pas débrancher l'unité de la prise électrique si vous avez les mains humides.
- Mettez la machine hors tension avant de retirer la prise électrique.
- Videz l'eau lorsque le réservoir est plein ou lorsqu'il est inutilisé pendant de longues périodes de temps.
- Pour déconnecter l'alimentation, saisissez et retirez délicatement la fiche de la prise électrique, ne tirez jamais sur le cordon lui-même.



IMPORTANT

L'appareil DOIT toujours être branché sur une prise de terre. Si l'alimentation électrique n'est pas connectée à la terre, l'appareil ne doit absolument pas être branché. La fiche électrique doit toujours être facilement accessible lorsque l'appareil est branché. Lisez soigneusement ce manuel et suivez les instructions.

Avant de brancher l'appareil, vérifiez si:

- la tension de raccordement est bien la même que celle indiquée sur la plaque signalétique;
- la prise et l'approvisionnement en courant sont bien adaptés à l'appareil;
- la fiche électrique rentre bien dans la prise de contact;
- l'appareil est bien posé sur une surface plane et stable.

Si vous n'êtes pas certain que tout est en ordre, faites vérifier l'installation électrique par un professionnel.

- Cet appareil est fabriqué selon les normes de sécurité CE. Soyez cependant prudent lors de l'utilisation comme avec tout autre appareil électrique.
- Ne jamais recouvrir la grille d'entrée et/ou de sortie d'air.
- Videz le réservoir d'eau avant de déplacer l'appareil.
- Ne mettez jamais l'appareil en contact avec des produits chimiques.
- Ne trempez l'appareil dans de l'eau.
- N'enfilez aucun objet dans les diverses ouvertures de l'appareil.
- Débranchez toujours l'appareil avant d'en nettoyer ou d'en changer une pièce.
- Ne branchez JAMAIS l'appareil sur une rallonge électrique. Si vous ne disposez pas de prise de courant avec mise à la terre, faites assurer l'installation par un électricien reconnu.
- Surveillez les enfants présents, ils ne doivent en aucun cas jouer avec l'appareil.
- Si une éventuelle réparation est nécessaire, faites-la exécuter par un monteur reconnu ou par votre distributeur. Suivez les instructions d'entretien de l'appareil.
- Débranchez toujours l'appareil lorsque vous ne l'utilisez pas.
- Si le câble d'alimentation est endommagé, il doit être remplacé par le fabricant, son service après vente ou des personnes de qualification similaire afin d'éviter un danger.
- Cet appareil peut-être utilisé par des enfants âgés d'au moins 8 ans, et par des personnes ayant des capacités physiques, sensorielles ou mentales réduites ou dénuées d'expérience ou de connaissance, s'ils (si elles) sont correctement surveillé(e)s ou si des instructions relatives à

l'utilisation de l'appareil en toute sécurité leur ont été données et si les risques encourus ont été appréhendés.

- Les enfants ne doivent pas être chargés du nettoyage et de l'entretien de l'appareil sauf s'ils sont encadrés.

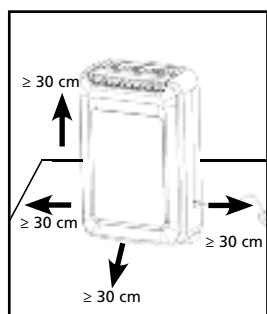

Illustration 1

ATTENTION!

- N'utilisez jamais l'appareil avec un cordon ou une fiche électrique endommagé. Ne serrez jamais le cordon électrique et évitez tout contact avec des arêtes tranchantes.



ATTENTION!

- Le non-respect des instructions peut conduire à une annulation de la garantie de l'appareil.

L'appareil doit être installé en respectant les règles nationales d'installation électrique. sont encadrés.





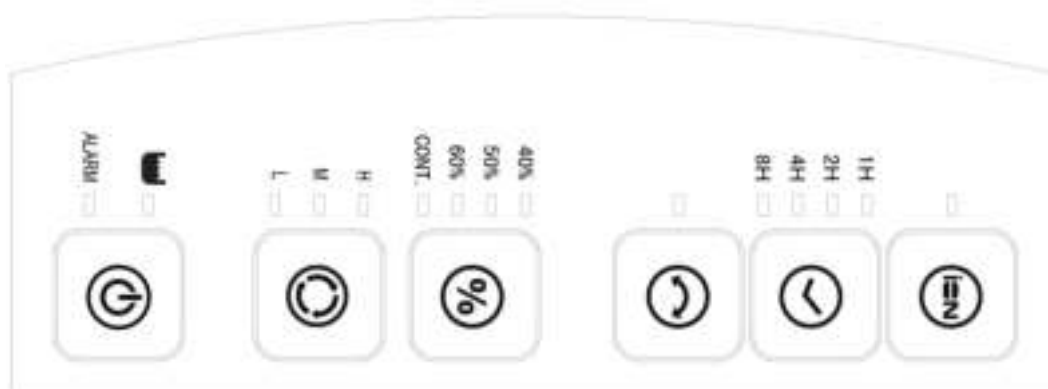

LE TABLEAU DE COMMANDE

- Conditions de fonctionnement minimum : 5 °C / 41 % d'humidité relative
- Conditions de fonctionnement maximum : 37 °C / 98 % d'humidité relative

MODE D'EMPLOI

FONCTIONS DU PANNEAU DE COMMANDE



-  Alimentation électrique : Pour allumer et éteindre l'unité.
-  Mode : Pour sélectionner le mode déshumidification silencieuse « Low speed » (faible vitesse)
 - Pour sélectionner le mode déshumidification normale « Medium speed » (moyenne vitesse)
 - Chauffage rapide « High speed » (haute vitesse)
-  Humidité : L'utilisation continue est définie par défaut lorsque l'unité est en marche. Le taux d'humidité de la pièce (40% / 50% / 60%) peut être réglé en maintenant la touche enfoncée.
-  Swing : Pour activer ou désactiver la fonction de basculement de la fente d'aération (répartition de l'air).
-  Timer : Pour éteindre l'unité après une période prédéfinie (1 / 2 / 4 / 8 heure(s)).
-  Ion : Pour activer ou désactiver la fonction ionisateur.

UTILISATION DES TOUCHES DE CONTRÔLE

- Branchez l'unité à la prise électrique.
- Appuyez sur la touche « POWER » (bouton on/off) de l'unité, en mode déshumidification Continue « CONTINUE », avec les volets d'air positionnés à 90 degrés :

- 1 L'avertisseur sonore de l'alarme se déclenche 3 fois de suite lorsque l'appareil est allumé.
- 2 L'écran LCD regroupe l'ensemble des fonctions et statuts associés.
- 3 Si l'utilisateur éteint l'unité, le moteur du ventilateur continue de fonctionner jusqu'à quatre minutes puis abaisse automatiquement le niveau de température du dessicant et du système de chauffage. L'utilisateur final ne doit pas débrancher l'unité tant que l'air n'est pas entièrement évacuée.

- Appuyez sur la touche MODE :
Sélectionnez Quiet (L), déshumidification normale (M), ou séchage rapide (H), voir les fonctions ci-contre.

- 1 Le mode « CONTINUE » permet de définir le taux d'humidité de la pièce.
- 2 L (déshumidification silencieuse, Quiet).
- 3 M (déshumidification normale, Normal).
- 4 H (séchage rapide, Faster). Le taux d'humidité est prédéfini.
- 5 La lampe témoin indique l'état de fonctionnement.

- Appuyez sur la touche HUMID :
Taux d'humidité de la pièce 40%~50%~60% et témoin de statut L / M / Continuus.

- 1 Lorsque 40% est prédéfini : Lorsque l'hygrostat détecte un taux d'humidité RH $\leq 38\%$, l'unité s'éteint automatiquement ainsi que le témoin de déshumidification de l'écran LCD.
Les taux définis à 50% et 60% fonctionnent de manière similaire.
- 2 Configuration du drainage continu.

3 témoins lumineux sur l'écran LCD permettent d'indiquer le niveau d'humidité :

Témoin LCD Orange : 20 - 40% RH

Témoin LCD Vert : 41 - 60% RH

Témoin LCD Rouge : 61 - 97% RH

- Appuyez sur la touche Swing :
Pour activer ou désactiver la fonction Swing (On/Off).
Témoins lumineux de l'écran LCD (On).
- Appuyez sur la touche ION :
Pour activer ou désactiver la fonction d'ionisation On/Off.
Témoins lumineux de l'écran LCD (On).
- Appuyez sur la touche TIMER :
Indiquez la durée de fonctionnement 1 / 2 / 4 / 8 heures

PROTECTION DU NIVEAU D'EAU

Lorsque l'eau condensée atteint le niveau maximum, l'avertisseur sonore retentit 10 fois. Au même moment, le témoin de l'écran LCD clignote puis l'unité s'éteint automatiquement. Le réservoir d'eau doit être retiré, vidé puis réinséré avant la mise en route du dessiccant rotatif (sècheur d'air rotatif).

Retirez le réservoir d'eau en suivant les indications fléchées



PROTECTION SURCHAUFFE INTERNE

Lorsque l'unité est en état de marche, des dysfonctionnements peuvent apparaître avec l'obstruction des entrées/sorties d'air, pouvant occasionnellement entraîner une hausse de la température interne ; l'unité s'éteint alors automatiquement.

Débranchez immédiatement la prise de courant et rallumez l'unité après 5 minutes.

PROTECTION ANTI-CHUTE

L'unité dispose d'un système de chauffage interne. Afin d'éviter tout risque de surchauffe, l'unité est équipée d'un interrupteur à bascule permettant d'éteindre l'appareil en cas de chute.

SÉCHAGE DES VÊTEMENTS (VITESSE ÉLEVÉE, H):

Appuyez sur le mode H pour augmenter le débit d'air et accélérer le séchage des vêtements. Le sens d'écoulement de l'air peut être ajusté grâce à la touche « SWING », réglez l'angle d'ouverture (45° à 90°).

Si vous utilisez cette fonction, veillez à ce que l'eau provenant de vos vêtements n'entre pas en contact avec l'appareil lui-même, ce qui peut provoquer la destruction de l'unité ou un choc électrique.

DRAINAGE CONTINU

Vérifiez que l'unité est débranchée de l'alimentation. Retirez le réservoir d'eau et raccordez au robinet (tel qu'indiqué dans la figure) un tuyau d'écoulement d'eau. Reliez l'autre extension du tuyau à une canalisation de drainage ou à un réceptacle adéquat pour recueillir l'eau.



Raccordez les tuyaux de drainage à la partie inférieure du trou d'évacuation (robinet d'eau) ; dans le cas contraire, l'eau s'écoule dans le trou d'évacuation et se retrouve à l'intérieur du réservoir d'eau.

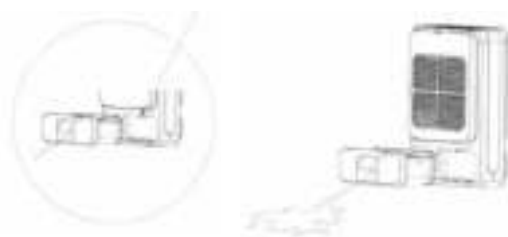

REMISE EN MARCHÉ AUTOMATIQUE

En cas de coupure de courant lorsque l'appareil est en marche, le mode de fonctionnement et le niveau d'humidité souhaité (réglé) sont mémorisés jusqu'au rétablissement de l'électricité.

NETTOYAGE DU FILTRE

Retirez manuellement le filtre à air. Utilisez un aspirateur ou nettoyez le filtre à l'eau. (Voir figure)

Retirez le filtre comme indiqué

Le filtre doit être entièrement sec avant d'être remplacé.

NETTOYAGE ET MAINTENANCE



AVERTISSEMENT:

- Avant le nettoyage, éteignez le déshumidificateur et mettez hors tension. Le contraire pourrait entraîner un choc électrique.
- Ne nettoyez pas le déshumidificateur avec de l'eau ou cela pourrait entraîner un choc électrique.
- N'utilisez pas de liquide volatil (comme du diluant ou de l'essence) pour nettoyer le déshumidificateur. Cela pourrait détériorer l'apparence de l'appareil.

1

Grille et plaque

Pour nettoyer la plaque:

Lorsqu'il y a de la poussière sur la plaque, utilisez un chiffon doux pour dépoussiérer ; si la plaque est très sale (grasse), utilisez un détergent doux pour la nettoyer.

Pour nettoyer la grille : utilisez un aspirateur ou une brosse.



AVERTISSEMENT:

- Ne faites pas fonctionner le déshumidificateur sans filtre. Sinon l'évaporateur absorbera de la poussière, ce qui affectera la performance de l'appareil.
- Ne séchez pas le filtre à air au feu ou avec un sèche-cheveux. Le filtre à air pourrait se déformer ou prendre feu.
- N'utilisez pas d'aspirateur ou de brosse pour nettoyer le filtre à air. Le filtre à air pourrait être détruit.

TRAITEMENT APRÈS UTILISATION SAISONNIÈRE

- Débranchez.
- Nettoyez le filtre à air et la plaque.
- Nettoyez la poussière et les obstacles du déshumidificateur.
- Videz le réservoir d'eau.

STOCKAGE LONGUE DURÉE

Si vous n'utilisez pas le déshumidificateur pendant une longue durée, nous vous conseillons de suivre les étapes ci-dessous pour maintenir l'appareil en bon état.

- Assurez-vous qu'il n'y a pas d'eau dans le réservoir et que le tuyau de vidange a été retiré.
- Nettoyez l'appareil et enveloppez-le bien pour empêcher la poussière de se déposer.

LES CONDITIONS DE GARANTIE

Le déshumidificateur est garanti deux ans à partir de la date d'achat. Durant cette période, toutes les réparations nécessaires dues à des défauts de fabrication et de matériels sont effectuées gratuitement.

Dans ce cadre, les règles suivantes s'appliquent:

- Toutes les autres demandes de dommages et intérêts, y compris pour dommages indirects ne seront pas honorées.
- La réparation ou le changement d'une pièce durant la période de garantie ne provoque pas un prolongement de cette même garantie.
- La garantie n'est pas valable en cas de modification de l'appareil, de montage de pièces qui ne sont pas d'origine, ou de réparation du déshumidificateur effectuée par des tierces personnes.
- Les pièces subissant une usure normale ne sont pas garanties (à préciser).
- La garantie n'est valable que sur présentation de la preuve d'achat originale et datée sur laquelle aucune modification n'a été apportée.
- La garantie ne couvre pas les dégâts causés par une utilisation ne respectant pas le mode d'emploi, ou suite à des négligences.
- Les frais d'expédition et les risques liés à l'envoi du déshumidificateur ou de ses pièces sont toujours à la charge de l'acheteur.

Pour éviter des dépenses inutiles, nous vous conseillons de toujours consulter en premier lieu mode d'emploi. Si celui-ci ne donne pas de résultat, emmenez le déshumidificateur à réparer chez votre distributeur.

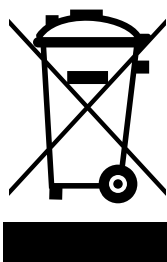

Ne pas jeter des appareils électriques avec les déchets managers municipaux non triés. Utiliser des équipements de collecte séparés. Contacter votre gouvernement local pour toute information concernant les systèmes de collecte disponibles. Si les appareils électriques sont jetés sur des sites d'enfouissement des déchets ou dans déchetteries, des substances dangereuses risquent de pénétrer dans les nappes phréatiques et entrer dans la chaîne alimentaire et peuvent poser des risques à votre santé et bien-être. Lors du remplacement d'appareils électriques usagés par des appareils neufs, le revendeur est tenu de reprendre votre vieil appareil pour recyclage au moins gratuitement. Ne jetez pas les piles dans le feu car elles pourraient exploser ou rejeter des liquides dangereux. Si vous remplacez ou si vous détruisez la télécommande, retirez les piles et jetez-les conformément aux lois en vigueur car elles nuisent à l'environnement.

SPÉCIFICATION TECHNIQUES

Modèle		DD 208
Puissance absorbée (nom / max)	kW	0,65
Tension secteur	V / Hz / Ph	220-240 / ~ 50 / 1
Intensité électrique	A	2,9
Déshumidification (20°C, 60% HR)	L / 24 Hrs.	8
Capacité réservoir	L	2,0
Surface pièce (nom.) *	m ³ /hrs	120
Volume traité *	m ³	40 - 60
Température ambiante entre	°C	1-35
Hygrostat		Oui
Dimensions unité (l x p x h)	mm	351 x 180 x 500
Net poids unité	kg	6,3
Brut poids unité	kg	7,0
Niveau de pression sonore *	dB(A)	40
Classe de protection unité	IP	IPX0

* À utiliser comme indication

Le fabricant se réserve le droit d'apporter des modifications sans préavis.

Hyvä asiakas

Onnittelut kosteudenpoistajan hankinnasta. Olet hankkinut korkealaatuisen tuotteen, joka antaa sinulle useita käyttövuosia, jos käytät sitä vastuullisesti. Luo käyttöohje ensin, jotta varmistat kosteudenpoistajan parhaan mahdollisen käyttöiän. Valmistajan puolesta tarjoamme kahden vuoden takuun materiaali- tai valmistusvikoja varten.

Toivomme, että kosteudenpoistajasta on sinulle hyötyä.

Ystävällisin terveisin

PVG Holding B.V.

Asiakaspalveluosasto

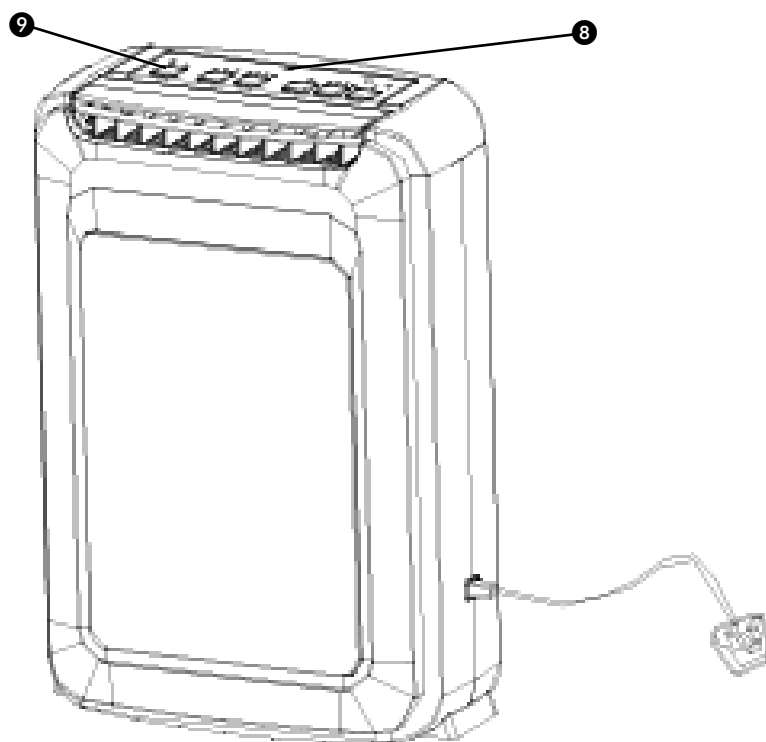
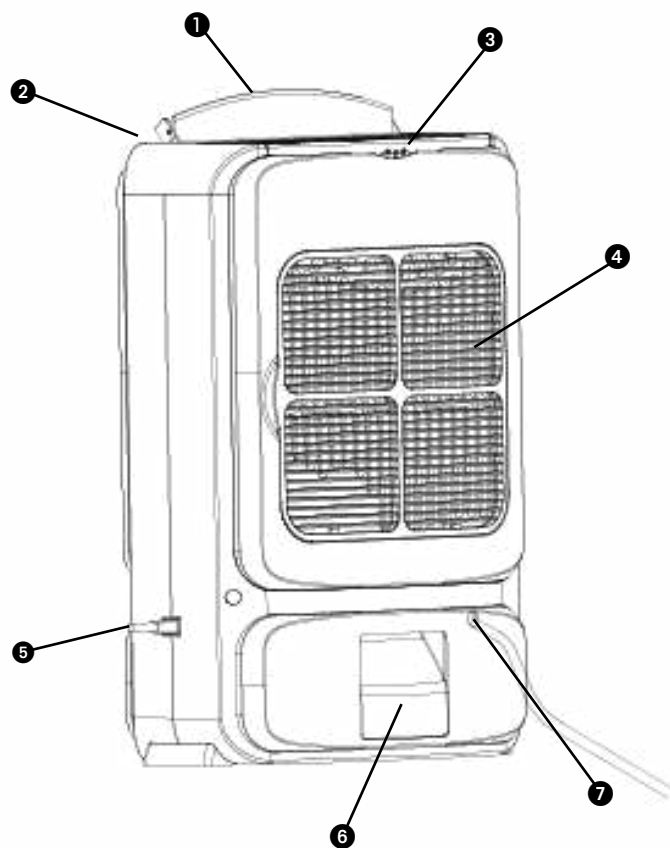

TÄRKEÄÄ KOMONENTIT

- ① Automaattinen ilman ohjauspaneeli
- ② Ilman ulostulo
- ③ Kahva
- ④ Ilman sisäänottosäleikkö
- ⑤ Virtajohto
- ⑥ Vesisäiliö
- ⑦ Jatkuva tyhjennys
- ⑧ Led-monitori
- ⑨ Ohjauspaneeli

1. LUE KÄYTTÖOHJE ENSIN.

2. JOS OLET EPÄVARMA JOSTAIN ASIASTA, OTA YHTEYTTÄ JÄLLEENMYYJÄÄN.

Lue tämä käyttöohje huolellisesti ennen laitteen käyttöä ja säilytä se tulevaa käyttöä varten. Asenna laite vain, jos se on paikallisen/kansallisen lainsäädännön, asetusten ja standardien mukainen. Tuote on tarkoitettu käytettäväksi kosteudenpoistajana asuinrakennuksissa ja se sopii käytettäväksi vain tavallisissa asuintiloissa, sisällä olohuoneessa, keittiössä ja autotallissa. Tämä yksikkö sopii vain maadoitettuihin pistorasioihin, liitäntäjännite 220–240 V / ~ 50 Hz.

YLEISTÄ

- Varmista, että kaikki ikkunat on suljettu maksimaalisen tehokkuuden saavuttamiseksi.
- Kosteudenpoistajan kapasiteetti riippuu huoneen lämpötilasta ja kosteudesta.
- Varmista, että verkkosuodatin pysyy puhtaana. Tämä estää tarpeettoman virrankulutuksen ja vakaa optimaalisen tehokkuuden.
- Jos virransyöttö keskeytyy, kosteudenpoistaja käynnistyy uudelleen kolmen minuutin kuluttua.
- Jos yksikkö kallistuu tai kaatuu, irrota virtajohto välittömästi. Varmista, että yksikkö on kuivunut kokonaan ennen käyttöä, jos yksikkö kallistuu tai kaatuu säiliön ollessa täytettynä.
- Älä käytä yksikköä kylpyhuoneessa tai suihkuhuoneessa.
- Älä käytä yksikköä helposti syttyvien materiaalien tai tulen lähellä.
- Älä irrota yksikköä pistorasiasta märillä käsillä.
- Sammuta laite ennen pistokkeen irrottamista pistorasiasta.
- Tyhjennä vesi, kun vesisäiliö on täynnä tai kun laitetta ei käytetä pitkään aikaan.

- Irrota laite pistorasiasta tarttumalla pistokkeeseen ja vetämällä se pois pistorasiasta. Älä koskaan vedä johdosta.

TÄRKEÄÄ



Laite TÄYTYY aina liittää maadoitettuun pistorasiaan. Jos virransyöttö ei ole maadoitettu, laitetta ei saa liittää siihen. Pistokkeen täytyy aina olla helposti saavutettavissa, kun yksikkö on liitetty pistorasiaan. Lue ohjeet huolellisesti ja noudata niitä.

Tarkista seuraavat asiat ennen yksikön liittämistä:

- Jännitteen täytyy vastata arvokilvessä ilmoitettua jännitettä.
- Pistorasian ja sähkönsyötön täytyy vastata arvokilvessä ilmoitettua virtaa.
- Laitteen kaapelissa olevan pistokkeen täytyy sopia pistorasiaan.
- Laite täytyy sijoittaa tasaiselle ja vakaalle pinnalle.

Valtuutetun sähköasentajan tulee tarkistaa laitteen sähkönsyöttö, jos sinulla on epäilyksiä yhteensopivuudesta.

- Laite ei ole tarkoitettu henkilöiden käyttöön (mukaan lukien lapset), joiden fyysiset, aistilliset tai henkiset kyvyt ovat alentuneet tai joilla ei ole kokemusta ja tietämystä laitteen käytöstä, ellei heidän turvallisuudestaan vastuussa oleva henkilö ole opastanut tai ohjannut heitä laitteen turvallisessa käytössä.
- Tämä laite on valmistettu CE-turvastandardien mukaan. Laitteen käytön kanssa tulee joka

- tapauksessa noudattaa huolellisuutta.
- Älä peitä ilmansisääntoa ja/tai ulostuloaukkoa.
 - Tyhjennä vesisäiliö ennen yksikön liikuttamista.
 - Älä koskaan anna laitteen joutua kosketuksiin kemikaalien kanssa.
 - Älä koskaan upota yksikköä veteen.
 - Älä laita esineitä laitteen aukkoihin.
 - Irrota aina pistoke pistorasiasta ennen puhdistusta tai yksikön tai yksikön komponenttien vaihtamista.
 - Älä koskaan käytä jatkojohtoa laitteen liittämiseksi sähkönsyöttöön. Jos sopivaa, maadoitettua pistorasiaa ei ole käytettävissä, pyydä valtuutettua sähköasentajaa asentamaan pistorasia.
 - Lapsia tulee valvoa, jotta he eivät leiki laitteella.
 - Anna vain valtuutetun huollon tai jälleenmyyjän suorittaa korjaukset. Noudata käyttö- ja ylläpito-ohjeita laitteen käyttöohjeen mukaisesti.
 - Irrota aina yksikön pistoke pistorasiasta, kun yksikkö ei ole käytössä.
 - Jos sähköjohto on vahingoittunut, valmistajan, sen asiakaspalvelun tai vastaavasti pätevien henkilöiden tulee vaihtaa se vaaran välttämiseksi.
 - Laitetta voivat käyttää yli 8-vuotiaat lapset ja henkilöt, joiden fyysiset, aistilliset tai henkiset kyvyt ovat alentuneet tai joilla ei ole kokemusta tai tietämystä laitteen käytöstä, jos heitä on opastettu tai ohjattu laitteen turvallisessa käytössä ja jos he ymmärtävät käyttöön liittyvät vaarat.
 - Lapset eivät saa suorittaa laitteen puhdistusta ja huoltoa ilman valvontaa.

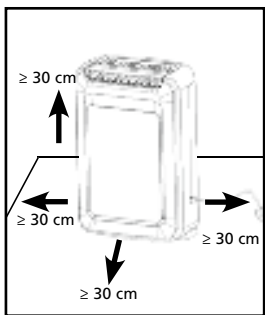

Kuva 1



HUOMAA!

- Älä koskaan käytä laitetta, jonka sähköjohto, pistoke, kotelo tai ohjauspaneeli on vahingoittunut. Älä koskaan jätä johtoa minkään väliin tai anna sen hankautua teräviin reunoihin.



HUOMAA!

- Ohjeiden noudattamatta jättäminen voi johtaa takuun mitätöintiin tällä laitteella.

OHJAUSPANEELI

- Alhaisin työskentelylämpötila: 5 °C / suhteellinen kosteus 41 %
- Korkein työskentelylämpötila: 37 °C / suhteellinen kosteus 98 %

KÄYTTÖOHJEET

OHJAUSPANEELIN TOIMINNOT

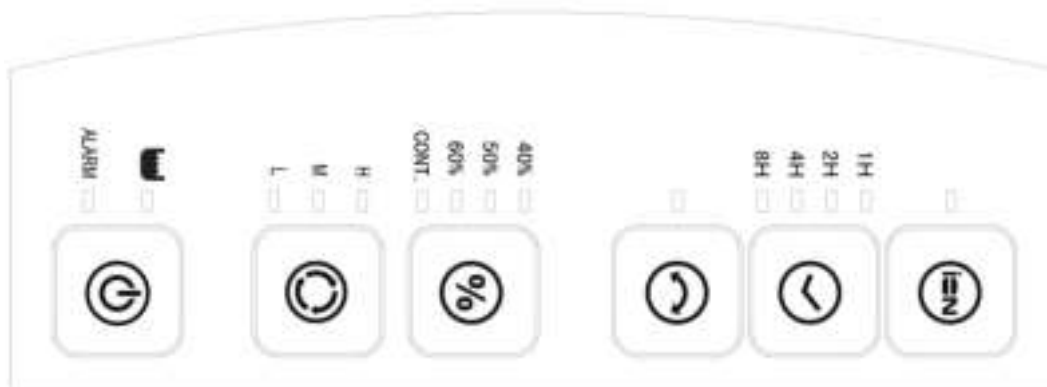

- Power (Virta): Yksikön käynnistäminen ja sammuttaminen.
- Mode (Tila): Hiljaisen kosteudenpoiston valinta (L, alhainen nopeus)
Normaali kosteudenpoisto (M, keskitason nopeus)
Nopeampi kuivuminen (H, korkea nopeus)
- Humid (Kosteus): Jatkuva toiminto asetetaan, kun yksikkö on käynnistymässä. Huoneen kosteussuhde (40 % / 50 % / 60 %) voidaan asettaa painamalla näppäimistöä.
- Swing (Keinuminen): Keinumistoiminnon käynnistäminen tai sammuttaminen.
- Timer (Ajastin): Yksikön sammumisen asettaminen 1 / 2 / 4 / 8 tunnin asetuksilla.
- Ion (Ionisaattori): Vaihtelu ionisaattorin käynnistämisen tai sammuttamisen välillä.

NÄPPÄIMISTÖN KÄYTTÖ

- Liitä pistorasiaan.
 - Paina POWER (virtapainiketta) ja yksikkö siirtyy jatkuvaan kosteudenpoistotilaan, kääntyvä ilmanohjain nostetaan 90 asteen kulmaan
 - 1 Äänimerkki hälyttää 3 kertaa, kun yksikkö käynnistetään.
 - 2 LED-monitori osoittaa vastaavat toiminnot ja tilan.
 - 3 Jos käyttäjä sammuttaa yksikön, tuulettimen moottori jatkaa toimintaansa neljä minuuttia kuivausaineen ja lämmittimen lämpötilan laskemiseksi virran katkaisun jälkeen. Loppukäyttäjän ei tule irrottaa laitetta pistorasiasta, ennen kuin ilman virtaaminen ilman ulostulosta on lakannut.
 - Paina MODE:
Valitse hiljainen (L), normaali kosteuden poisto (M) tai nopeampi kuivuminen (H) ja vaihtele toimintojen välillä.
 - 1 Continuous (Jatkuva) tulee näkyviin kosteussuhteen asettamiseksi huoneessa.
 - 2 L (hiljainen kosteudenpoisto) -asetus.
 - 3 M (normaali kosteudenpoisto) -asetus.
 - 4 H (nopeampi kuivuminen) -asetus. Kosteussuhdetta ei voi asettaa missään olosuhteissa.
 - 5 LED-merkkivalo syttyy käynnissä olevan toimintatilan viereen.
 - Paina HUMID:
Huoneen kosteussuhteen asettaminen 40 % ~ 50 % ~ 60 % ja L-/M-/Continuous-tilojen vaihtelu.
 - 1 Kun 40 % on asetettu: Kosteuskytkin havaitsi, että huoneen suhteellinen kosteus on alhaisempi <_ 38 %, ja yksikkö sammutti automaattisesti itsensä. Kosteuden poiston kuvake LEDissä sammuu
50 %:n ja 60 %:n asetukset ovat samanlaisia kuin yllä.
 - 2 Jatkuvan tyhjennyksen asetukset
- Kolme LED-merkkivaloa nykyisen kosteustason havainnointiin:
- | | |
|----------|---|
| Oranssi | LED-valo: suhteellinen kosteus 20 % – suhteellinen kosteus 40 % |
| Vihreä | LED-valo: suhteellinen kosteus 41 % – suhteellinen kosteus 60 % |
| Punainen | LED-valo: suhteellinen kosteus 61 % – suhteellinen kosteus 97 % |
- Paina Swing:
Vaihtelu keinumistoiminnon käynnistämisen tai sammuttamisen välillä.
LED syttyy, kun toiminto on päällä.
 - Paina ION:
Vaihtelu ionisaattorin käynnistämisen tai sammuttamisen välillä.
LED syttyy, kun toiminto on päällä.
 - Paina TIMER:
Toiminnon sammutuksen asettaminen 1 / 2 / 4 / 8 tunnin asetuksella

VESISÄILIÖN TÄYTTYMISEN HÄLYTYS

Kun tiivistyneen veden säiliö on täynnä, hälytin hälyttää 10 kertaa. Samalla LCD-monitorissa näkyvä kuvake vilkkuu ja yksikkö sammuu automaattisesti. Vesisäiliö täytyy irrottaa tyhjennystä varten ja asentaa takaisin, ennen kuin pyörivä kuivausaine toimii.

Irrota vesisäiliö nuolen suuntaan.



SISÄISEN YLIKUUMENEMISEN SUOJAUS

Käytön aikana epänormaali tila tai toimintahäiriö on tapahtua, jos ilman sisäänotto tai ilmanpoisto tukkeutuu. Se voi aiheuttaa laitteen sisälämpötilan nousemisen ja yksikkö sammuu tällöin automaattisesti.

Irrota laite pistorasiasta välittömästi ja jatka käyttöä 5 minuutin kuluttua.

KAATUMISSUOJA

Yksikön sisällä on lämmitin. Jotta vältetään ylikuumentuminen, laite on varustettu kallistuskytkimellä, joka sammuttaa laitteen automaattisesti sen kaatuessa.

VAATTEIDEN KUIVAUSTOIMINTO (H-NOPEUS):

Paina H-tilaa nopeuttaaksesi ilmanvirtausta, kun haluat kuivata vaatteita. Valinnainen ilman puhallussuunta voidaan asettaa painamalla Swing ilmanohjainten kulman säätämiseksi 45 asteesta 90 asteeseen.

Jos käytät tätä toimintoa, ole varovainen. Vaatteista putoava vesi ei saa valua yksikköön, mikä voisi tuhota yksikön tai aiheuttaa sähköiskun vaaran.

JATKUVA TYHJENNYS

Varmista, että yksikkö on irrotettu virtalähteestä. Irrota vesisäiliö ja liitä veden tyhjennysletku putkeen (kuvan mukaisesti) Letkun toinen pää täytyy johtaa viemäriin tai sopivaan astiaan veden keräämiseksi.

Tyhjennysletku täytyy asentaa tyhjennysaukkoa alemmalle tasolle, koska muuten vesi virtaa takaisin säiliöön.

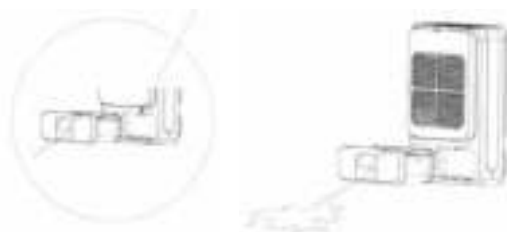

AUTOMAATTINEN UDELLEENKÄYNNISTYS

Jos kosteudenpoistajan käytön aikana on sähkökatko, toimintatila ja (käyttäjän asettama) kosteusasetus säilyvät laitteen muistissa, kunnes laitteeseen tulee virta.

PUHDISTA SUODATIN

Irrota ilmansuodatin käsin. Käytä suodattimen puhdistamiseen pölynimuria tai pese se viileällä vedellä.

(Kuten kuvassa näytetään.)



Vedä suodatin ulos kuvan mukaisesti.

Suodattimen täytyy olla täysin kuiva, ennen kuin se laitetaan takaisin yksikköön.

PUHDISTUS JA YLLÄPITO



VAROITUS:

- Sammuta kosteudenpoistaja enne puhdistusta ja katkaise virta. Muutoin voi syntyä sähköiskun vaara.
- Älä pese kosteudenpoistajaa vedellä tai se voi aiheuttaa sähköiskun.
- Älä käytä haihtuvia nesteitä (kuten tinneriä tai bensiiniä) kosteudenpoistajan puhdistukseen.
Se voi vahingoittaa yksikön ulkonäköä.

1

Säleikkö ja kotelo

Kotelon puhdistus:

Jos kotelossa on pölyä, poista se pehmeällä kankaalla. Jos kotelo on hyvin likainen (rasvainen), käytä mietoa puhdistusainetta sen puhdistukseen.

Säleikön puhdistus: Käytä pölynimuria tai harjaa.



VAROITUS:

- Älä käytä kosteudenpoistajaa ilman suodatinta.
Muutoin haihdutin kerää pölyä ja vaikuttaa yksikön tehoon.
- Älä kuivaa ilmansuodatinta tulella tai hiustenkuivaajalla. Ilmansuodatin voi vääntyä tai syttyä tuleen.
- Älä käytä pölynimuria tai harjaa ilmansuodattimen puhdistamiseen.
Ilmansuodatin voi tällöin tuhoutua.

HOITO KÄYTTÖKAUDEN JÄLKEEN

- Katkaise virta.
- Puhdista ilmansuodatin ja kotelo.
- Puhdista kosteudenpoistajasta pölyt ja vieraat esineet.
- Tyhjennä vesisäiliö.

PITKÄAIKAINEN SÄILYTYS

Jos et käytä kosteudenpoistajaa pitkään aikaan, suosittelemme, että toimit alla olevien ohjeiden mukaan, jotta yksikkö pysyy hyvässä kunnossa.

- Varmista, että säiliössä ei ole vettä ja että tyhjennysletku on irrotettu.
- Puhdista yksikkö ja suojaa se hyvin pölyn kerääntymisen estämiseksi.

TAKUUEHDOT

Kosteudenpoistajalla on kahden vuoden takuu ostopäivämäärästä. Kaikki materiaali- tai valmistusviat korjataan maksutta.

Takuuta koskevat seuraavat ehdot:

- Mitään korvausvaatimuksia, mukaan lukien välilliset vahingot, ei käsitellä.
- Komponenttien korjaukset tai vaihto takuuajana ei johda takuuajan pidentämiseen.
- Takuu ei ole voimassa, jos laitteeseen on tehty muutoksia, muita kuin alkuperäisiä komponentteja on asennettu tai jos kolmas osapuoli on korjannut kosteudenpoistajan.
- Takuu ei kata normaalille kulumiselle altistuvia komponentteja, kuten suodattimia.
- Takuu on voimassa vain, kun vaatimuksen mukana esitetään alkuperäinen, muuttamaton ja päivämäärällä varustettu ostokuitti.
- Takuu ei kata vahinkoja, jotka aiheutuvat käyttöohjeessa kuvatuista toimista poikkeavista toimista tai laiminlyönneistä.
- Kosteudenpoistajan tai komponenttien toimituskulut ja kuljetukseen liittyvät riskit ovat aina ostajan vastuulla.

Tarpeettomien kulujen välttämiseksi suosittelemme käyttöohjeiden lukemista aina ensin huolellisesti. Jos se ei ratkaise ongelmaa, vie kosteudenpoistaja jakelijalle korjattavaksi.

Älä hävitä sähkölaitteita lajittelemattomana talousjätteenä, käytä kierrätyspistettä. Ota yhteyttä paikallisiin viranomaisiin saadaksesi lisätietoja kierrätyksestä. Jos sähkölaitteet hävitetään kaatopaikoilla, vaaralliset aineet voivat vuotaa pohjaveteen ja päätyä ravintoketjuun ja vaurioittaa näin terveyttäsi ja hyvinvointiasi. Kun vaihdat vanhat laitteet uusiin, jälleenmyyjä on lain mukaan velvoitettu ottamaan vanhan laitteen takaisin hävittämistä varten maksutta. Älä heitä paristoja tuleen. Ne voivat räjähtää tai vapauttaa vaarallisia nesteitä. Jos vaihdat tai hävität kaukosäätimen, irrota kaikki paristot ja toimita ne asianmukaiseen keräykseen, koska ne ovat haitallisia ympäristölle.



TEKNISET TIEDOT

Malli		DD 208
Tehonkulutus (nimellinen/enimmäis)	kW	0,65
Virransyöttö	V / Hz / Ph	220-240 / ~ 50 / 1
Virta (nim.)	A	2.9
Kosteudenpoistokapasiteetti (kosteuden poisto) 20 °C:ssa, suhteellinen kosteus 60 %	l / 24h	8
Vesisäiliön kapasiteetti	l	2,0
Ilmavirta (nim.)*	m ³ /h	120
Huoneille enintään*	m ³	40 - 60
Käyttöalue	°C	1-35
Kosteusmittari		Kyllä
Mitat (l x s x k)	mm	351 x 180 x 500
Nettopaino	kg	6,3
Kokonaispaino	kg	7,0
Äänenpainetaso *	dB(A)	40
Yksikön suojaus	IP	IPX0

* Viitteellinen

Voidaan muuttaa ilman ilmoitusta etukäteen.

FIN

Dear Sir, Madam,

Congratulations with the purchase of your dehumidifier. You have acquired a high quality product which will give you many years of pleasure, if you use it responsibly. Please read the user's manual first in order to ensure the optimum life span of your dehumidifier. On behalf of the manufacturer, we provide a two-year warranty on material- or manufacturing defects.

Enjoy your dehumidifier.

Yours sincerely,

PVG Holding B.V.

Customer Service Department

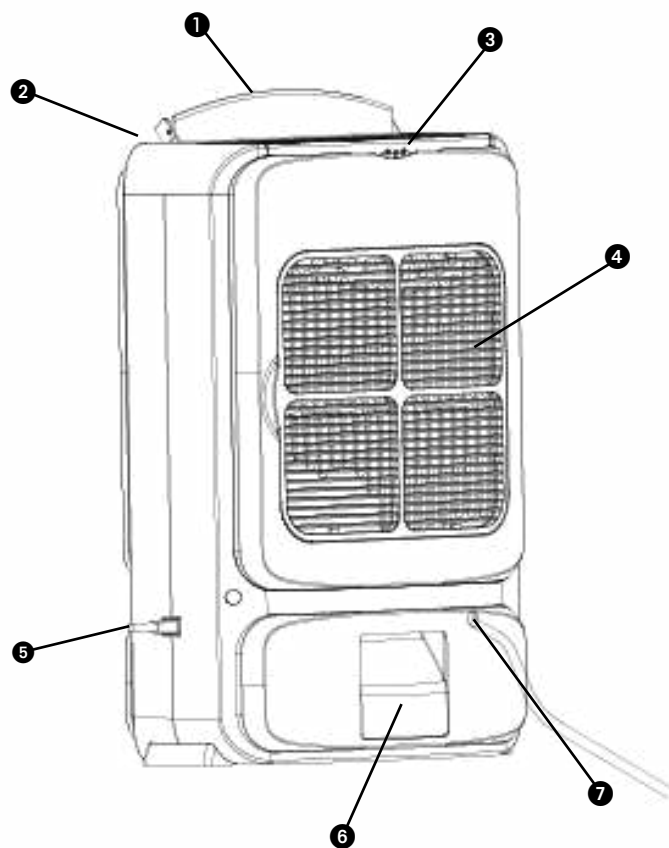

IMPORTANT COMPONENTS

- ① Auto air guide panel
- ② Air outlet
- ③ Handle
- ④ Air intake grille
- ⑤ Power cord
- ⑥ Water reservoir
- ⑦ Continuous drainage
- ⑧ Led monitor
- ⑨ Control panel

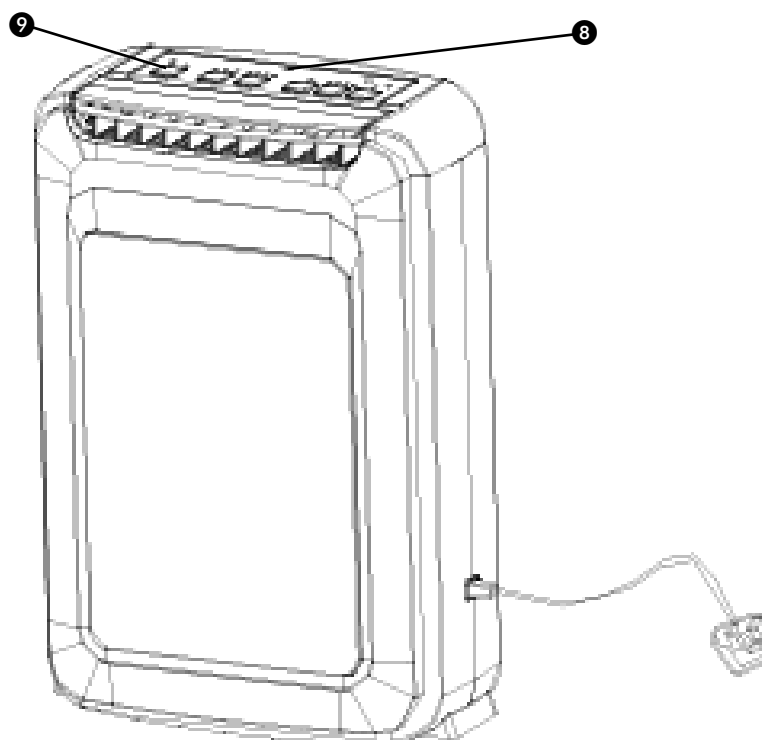

1 PLEASE READ THE USER'S MANUAL FIRST.

2 IF YOU HAVE ANY DOUBTS, CONSULT YOUR DEALER.

SAFETY INSTRUCTIONS

Read this user manual carefully before using the appliance and keep it for future reference. Install this device only when it complies with local/national legislation, ordinances and standards. This product is intended to be used as a dehumidifier in residential houses and is only suitable for use in normal household conditions, indoors in living room, kitchen and garage. This unit is only suitable for earthed sockets, connection voltage 220-240 V. / ~50 Hz.

GENERAL

- Ensure that all windows are closed in order to achieve maximum efficiency.
- The capacity of the dehumidifier depends on the temperature and the humidity in the room.
- Ensure that the screen filter is kept clean. This prevents unnecessary power consumption and guarantees optimum efficiency.
- If the power supply has been interrupted, the dehumidifier will restart after three minutes.
- If the unit ever tips or falls over, unplug the power cord immediately. Make sure the unit has dried out thoroughly before operation if the unit ever tips or falls over when water tank is filled.
- Do not use the unit in bathroom or shower room.
- Do not use the unit near flammable materials or fire.
- Do not unplug unit from power socket with wet hands.
- Switch off the power before removing the plug from power socket.
- Empty the water when water tank full or not in use for a prolonged period.
- To disconnect the power, grip the plug and pull it out from power socket, never drag the cord.



IMPORTANT

The device **MUST** always have an earthed connection. If the power supply is not earthed, you may not connect the unit. The plug must always be easily accessible when the unit is connected. Read these instructions carefully and follow the instructions.

Before connecting the unit, check the following:

- The voltage supply must correspond with the mains voltage stated on the rating label.
- The socket and power supply must be suitable for the current stated on the rating label.
- The plug on the cable of the device must fit into the wall socket.
- The device must be placed on a flat and stable surface.

The electricity supply to the device must be checked by a recognised professional if you have any doubts regarding the compatibility.

- This appliance is not intended for use by persons (including children) with reduced physical, sensory or mental capabilities, or lack of experience and knowledge, unless they have been given supervision or instruction concerning use of the appliance by a person responsible for their safety.
- This device is manufactured according to CE safety standards. Nevertheless, you must take care, as with any other electrical device.
- Do not cover the air inlet and/or outlet.
- Empty the water reservoir before moving the unit.

- Never allow the device to come into contact with chemicals.
- Never submerge the unit in water.
- Do not insert objects into the openings of the unit.
- Always remove the plug from the electric power supply before cleaning or replacing the unit or components of the unit.
- Never use an extension cable to connect the device to the electric power supply. If there is no suitable, earthed wall socket available, have one installed by a recognised electrician.
- Children should be supervised to ensure that they do not play with the appliance.
- Have any repairs only carried out by a recognised service engineer or your supplier. Follow the instructions for use and maintenance as indicated in the user manual of this device.
- Always remove the plug of the unit from the wall socket when it is not in use.
- If the power cable is damaged it must be replaced by the manufacturer, its customer service department or persons with comparable qualifications in order to prevent danger.
- This appliance can be used by children aged from 8 years and above and persons with reduced physical, sensory or mental capabilities or lack of experience and knowledge if they have been given supervision or instruction concerning use of the appliance in a safe way and understand the hazards involved.
- Cleaning and user maintenance shall not be made by children without supervision.

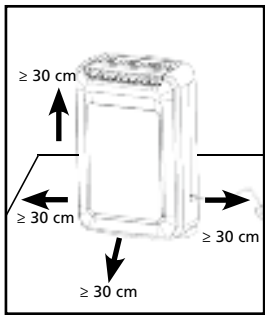

Picture 1



ATTENTION!

- Never use the device with a damaged power cord, plug, cabinet or control panel. Never trap the power cord or allow it to come into contact with sharp edges.



ATTENTION!

- Failing to follow the instructions may lead to nullification of the guarantee on this device.

THE CONTROL PANEL

- Lowest ambient working condition: 5°C / 41% relative humidity
- Highest ambient working condition: 37°C / 98% relative humidity

OPERATING INSTRUCTIONS

FUNCTIONS OF CONTROL PANEL

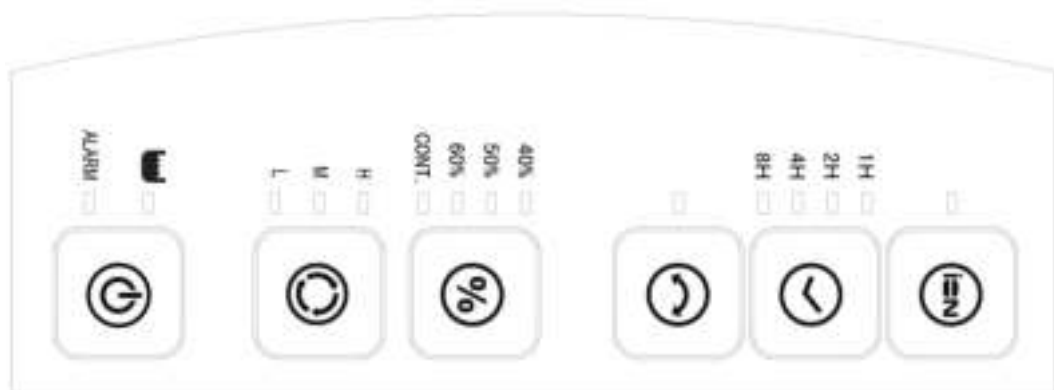

- Power: To turn on and off the unit.
- Mode: To select quiet dehumidification (Low speed)
Normal dehumidification (Medium speed)
Faster Dry (High speed)
- Humid: Continuous operating is set when the unit is turning on.
Room humidity ratio (40%/50%/60%) can be set by pressing down the key pad.
- Swing: switch on or off swing function.
- Timer: To set the unit off by 1 / 2 / 4 / 8 hours settings.
- Ion: Switch on / off Ionizer

OPERATION OF KEY PADS

- Plug into power socket
- Press POWER (on /off button) the unit entered into Continuous dehumidification, flapping air guide raised to 90 degree

1 Beeper alarms responds by 3 times when turn the unit on

2 LED monitor defines corresponding functions and status

3 If the user switch off the units, fan motor keep running about another four minutes to decrease temperature of desiccant and heater after power off. End-user shouldn't unplug the appliance until no air flow from the air outlet.

• Press MODE:

Select Quiet (L), normal dehumidification (M) and faster dry(H) and circulate above functions.

1 Continuous appeared to set humidity ratio in the room

2 L (Quiet dehumidification) setting.

3 M (Normal dehumidification) setting.

4 H (Faster dry) setting. Under no circumstance, humidity ratio can be set on.

5 LED pilot lamp lighted on to respond functioning status.

• Press HUMID:

Setting room humidity ratio 40%~50%~60% and circulate L & M & continuous status.

1 When 40% is set: Humidistat detected room RH is lower $\leq 38\%$, the unit automatically turned itself off, the icon of dehumidification on LED goes off
50% & 60% setting are similar to above.

2 Continuous drain setting

Three LED light indication for easy observation of current humidity level:

Orange	LED light---20%RH-40%RH
Green	LED light---41%RH-60%RH
Red	LED light---61%RH-97%RH

• Press Swing:

Switching On or Off the swing function.
LED lights when turns on.

• Press ION:

Switching On or Off the ionizer.
LED lights when turns on.

• Press TIMER:

Setting operation time off by entering into 1/ 2 / 4/ 8 hours

PROTECTION OF WATER FULL

When condensed water is full, beeper will alarm 10 times. Meanwhile, the icon shown on LCD monitor blinks, the unit stop operating automatically. The water reservoir must be removed to empty and reinstalled before the rotary desiccant operates

Remove water reservoir in accordance with arrow direction



PROTECTION OF INTERNAL OVER HEATING

During operating, the abnormal or malfunction may happen due to air intake or exhaust being obstructed or blocked which could occasionally resulting internal temperature ascending, the unit will shut down automatically.

Unplug from power socket immediately and resume to operate after 5 minutes.

PROTECTION OF FALLING OVER

The unit has heater inside. In order to avoid over heating ,the machine is equipped with tipping switch to automatically shut off when the machine fall down.

CLOTHES DRY (H SPEED) PERFORMANCE:

Press H mode to accelerate air flow which defining to dry your clothes. The optional air blow direction can be set by pressing "Swing" to adjust angle of air guide from 45 degree to 90 degree.

If you use this function ,please pay much attention; the water from clothes must not drip down to the unit, which may destroy the unit or cause the risk of electric shock.

CONTINUOUS DRAINAGE

Ensure that unit unplugged from power supply. Remove water reservoir out and connect a water drain hose to spigot (as shown on figures) The other end of this hose must be led to a drain or a suitable receptacle to collect water.

Drain hoses must be installed at lower level compared with the drain hole (water spigot) or water will flow back to the drain whole and flow to the water tank.

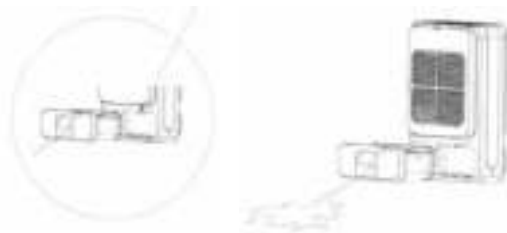

AUTO RESTART FUNCTION

When power supply is interrupted while the dehumidifier is working, the working mode and required (set) humidity are memorized until power supply is restored.

CLEANING FILTER

Manually remove air filter. Use a vacuum cleaner or wash in cool water to clean filter. (As shown on figure)

Pull out the filter as shown

Must dry thoroughly before replacing filter in the unit



CLEANING AND MAINTENANCE



WARNING:

- Before cleaning, turn off the dehumidifier and disconnect power. Otherwise it may lead to electric shock.
- Do not wash the dehumidifier with water, or it may lead to electric shock.
- Do not use volatile liquid (such as thinner or gasoline) to clean dehumidifier. Otherwise it will damage unit's appearance.

1

Grille and Case

To clean the case:

When there is dust on the case, use soft towel to dust it off; When the case is very dirty (greasy), use mild detergent to clean it.

To clean the grille: Use a dust catcher or brush.



WARNING:

- Do not operate the dehumidifier without a filter. Otherwise the evaporator will catch dust and affect unit's performance.
- Do not dry the air filter with fire or electric hair dryer. Otherwise the air filter may be unshaped or caught on fire.
- Don't use dust catcher or brush to clean the air filter. Otherwise the air filter may be destroyed.

CARE AFTER USE-SEASON

- Disconnect power.
- Clean air filter and case.
- Clean dust and obstacle of the dehumidifier.
- Empty the water bucket.

LONG-TIME STORAGE

If you won't use the dehumidifier for a long time, we suggest that you follow the steps below in order to maintain the unit in good condition.

- Make sure the bucket is clear of water and drain hose is removed.
- Clean the unit and wrap it well to prevent the gathering of dust.

CONDITIONS OF WARRANTY

There is a two-year warranty on your dehumidifier from the date of purchase. All material or manufacturing defects will be repaired free of charge.

The following applies:

- All claims for compensation, including consequential damage, will not be entertained.
- Any repairs or replacement of components during the warranty period will not result in an extension of the warranty period.
- The warranty will expire if any alterations have been made, not genuine components have been fitted or if the dehumidifier has been repaired by a third party.
- Components subject to normal wear and tear, such as the air filter, are not covered by the warranty.
- The warranty is only valid on presentation of the original, unaltered, and date-stamped purchase receipt.
- The warranty does not cover damage caused by actions that deviate from those as described in the user's manual or by neglect.
- Transportation costs and the risks involved during the transportation of the dehumidifier or components shall always be for the account of the purchaser.

To prevent unnecessary expenses, we recommend that you always carefully read the user's manual first. If this does not provide a solution, take the dehumidifier to your distributor for repair.

Do not dispose of electrical appliances as unsorted municipal waste, use separate collection facilities. Contact your local government for information regarding the collection systems available. If electrical appliances are disposed of in landfills or dumps, hazardous substances can leak into the groundwater and get into the food chain, damaging your health and well-being. When replacing old appliances with new ones, the retailer is legally obligated to take back your old appliance for disposal at least for free of charge. Do not throw batteries into the fire, where they can explode or release dangerous liquids. If you replace or destroy the remote control, remove the batteries and throw them away in accordance with the applicable regulations because they are harmful to the environment.



TECHNICAL SPECIFICATIONS

Model		DD 208
Power consumption (nom / max)	kW	0,65
Power supply	V / Hz / Ph	220-240 / ~ 50 / 1
Current (nom.)	A	2,9
Dehumidifying capacity (moisture removal) at 20°C, 60%RH	L / 24h	8
Capacity water container	L	2,0
Air flow (nom.)*	m3/h	120
For rooms up to*	m3	40 - 60
Operating range	°C	1-35
Hygrostat		Yes
Dimensions (w x d x h)	mm	351 x 180 x 500
Net weight	kg	6,3
Gross weight	kg	7,0
Sound pressure level *	dB(A)	40
Unit Protection	IP	IPX0

* To be used as indication

Subject to change without prior notice.

Kjære kunde,

Gratulerer med anskaffelsen av din avfukter. Du har anskaffet et kvalitetsprodukt som du vil ha glede av i mange år fremover, så fremt du bruker apparatet på en ansvarlig måte. Les derfor først denne bruksanvisningen for en optimal levetid av din avfukter. Vi gir deg på vegne av fabrikanten to års garanti på mulige materiale- eller produksjonsfeil.

Vi ønsker deg mye komfort med din avfukter.

Med vennlig hilsen,

PVG Holding B.V.

Avdeling Kundeservice

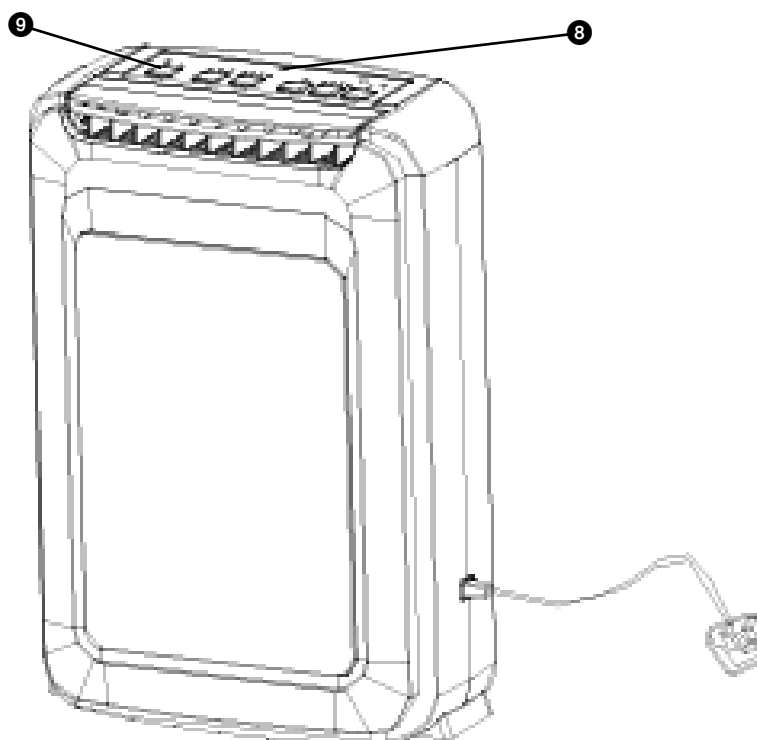
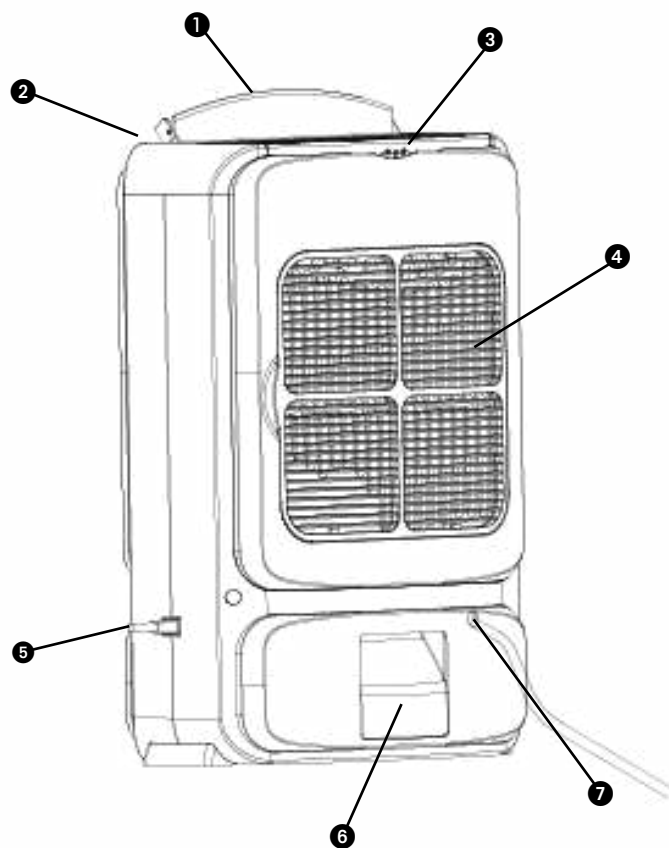

VIKTIGE DELER

- ❶ Automatisk luftføringspanel
- ❷ Luftutløp
- ❸ Håndtak
- ❹ Luftinntaksgitter
- ❺ Strømledning
- ❻ Vannbeholder
- ❼ Kontinuerlig drenering
- ❽ LED-skjerm
- ❾ Kontrollpanel

1 LES FØRST BRUKSANVISNINGEN.

2 RÅDFØR DEG MED FORHANDLEREN DIN DERSOM DU ER I TVIL.

Installasjonen må gjøres fullstendig i henhold til de forskrifter, bestemmelser og normer som gjelder der installasjonen finner sted. Kontroller nettspenningen. Dette apparatet er utelukkende egnet for en jordet stikkontakt, med tilkoblingsspenning 220-240 V./ ~50 Hz. Dette produktet er tiltenkt brukt som avfukter i private hjem, og egner seg kun for bruk under normale husholdningsforhold, innendørs i stue, kjøkken, bad og garasje.

ALLMENN INFORMASJON

- For å oppnå et optimalt resultat skal apparatet ikke plasseres for nærme en radiator eller en annen varmekilde.
- Sørg for at alle vinduer er lukket for å oppnå maksimal effekt.
- Avfuktingskapasiteten er avhengig av temperaturen og luftfuktigheten i rommet. Det er normalt at det trekkes ut mindre fuktighet ved en lav temperatur.
- Sørg for at luftfilteret holdes rent. Dette sørger for unødig energitap og et optimalt resultat.
- Dersom støpselet har vært ute av stikkontakten, starter ikke apparatet igjen før etter tre minutter. Den automatiske forsinkelsen beskytter kompressoren.



VIKTIG

Apparatet MÅ alltid tilkobles jordet. Dersom strømforsyningen ikke er jordet, skal du absolutt ikke tilkoble apparatet. Støpselet må alltid være lett tilgjengelig når apparatet er tilkoblet. Les denne bruksanvisningen grundig og følg anvisningene.

Kontroller før tilkoblingen av apparatet om:

- Tilkoblingsspenningen stemmer overens med det som er angitt på typemerket;
- Stikkontakt og strømforsyning er egnet for apparatet;
- Støpselet på ledningen passer i stikkontakten;
- Apparatet står på en stabil og flat flate.

La den elektriske installasjonen kontrolleres av en autorisert fagmann dersom du ikke er sikker på at alt er i orden.

- Dette apparatet bør ikke brukes av personer (inklusive barn) som har redusert fysisk, sensorisk eller mental funksjonsevne, eller som er uten erfaring med eller kunnskap om apparatet, hvis de ikke har fått tilsyn eller veiledning i bruken av dette apparatet av en person som er ansvarlig for deres sikkerhet.
- Dette apparatet er produsert i følge CE sikkerhetsnormene. Likevel skal du, som ved alle elektriske apparater, være forsiktig.
- Luftinntaket /utblåsningsgitteret skal aldri tildekkes.
- Tøm vannbeholderen før du forflytter apparatet.
- Bring apparatet aldri i kontakt med kjemikalier.
- Apparatet skal aldri puttes under vann.
- Ikke stikk gjenstander inn i apparatets åpninger.

- Ta alltid først ut støpselet av stikkontakten før apparatet eller deler av det rengjøres eller byttes ut.
- Tilkoble aldri apparatet ved hjelp av en forlengelseskabel. Dersom det ikke er et egnet jordet støpselet tilgjengelig, la dette da installeres av en autorisert elektriker.
- Barn må overvåkes for å sikre at de ikke bruker apparatet som leketøy.
- La eventuelle reparasjoner alltid utføres av en autorisert reparatør eller din leverandør. Følg vedlikeholdsinstruksjonene.
- Ta alltid støpselet til apparatet ut av stikkontakten dersom det ikke brukes.
- Hvis strømledningen er skadet skal den skiftes av produsenten, deres kundeserviceavdeling, eller personer med tilsvarende kvalifikasjoner, for å unngå fare.
- Dette produktet kan brukes av barn fra 8 år og oppover og personer med reduserte fysiske, sensoriske eller mentale evner eller mangel på erfaring og kunnskap kun dersom de får tilsyn eller instruksjoner om hvordan man bruker produktet på en sikker måte og forstår eventuelle farer.
- Barn skal ikke leke med produktet.
- Rengjøring og vedlikehold skal aldri utføres av barn uten tilsyn.

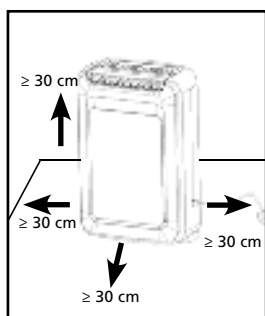

Billede 1

- OBS!**
- Bruk aldri apparatet dersom ledningen eller støpselet er skadet. Ledningen skal ikke komme i klemme eller i kontakt med skarpe kanter.

- OBS!**
- Dersom anvisningene ikke oppfølges kan dette ha til følge at garantien til apparatet forfaller.

BETJENINGSPANEL

- Laveste forhold i omgivelsene: 5 °C / 41 % relativ luftfuktighet
- Høyeste forhold i omgivelsene: 37 °C/ 98 % relativ luftfuktighet

BRUKSANVISNING:

FUNKSJONER PÅ BETJENINGSPANELET

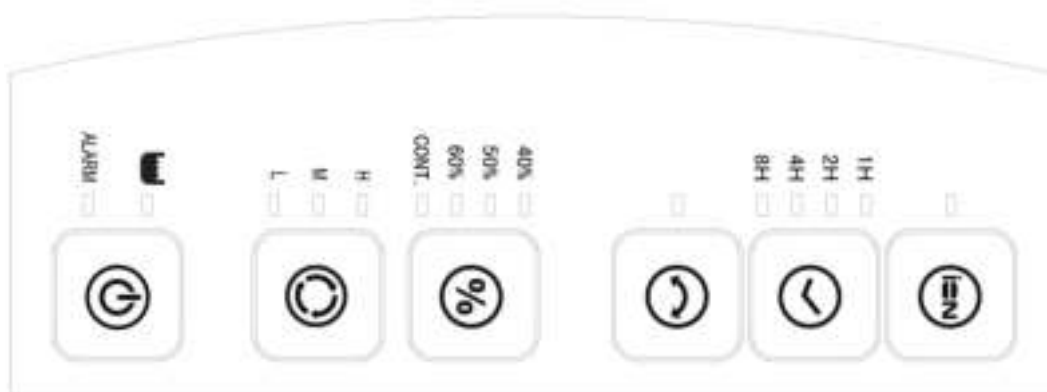

- Strøm : For å slå på og av enheten.
- Modus : For å velge stillegående avfukking (lav hastighet)
Normal avfukking (middels hastighet)
Hurtigtørking (høy hastighet)
- Luftfuktighet: Når enheten slås på vil den gå med kontinuerlig drift.
Luftfuktighetsforholdet mellom rom (40 % / 50 % / 60 %) kan stilles inn ved å trykke ned på tastaturet.
- Sving : For å slå på eller av svingfunksjonen.
- Tidsur : For å angi at enheten skal slås av med 1/2/4/8 timers innstillinger.
- Ion : For å slå på / av ionisereren.

BETJENING AV TASTATURET

- Sett i stikkontakten
- Trykk på POWER (på/av-knappen) slik at enheten starter med kontinuerlig avfukking, luftventilen heves til 90 grader:

- 1 Lydalarmen avgir 3 pip når du slår på enheten.

2 LED-skjermen definerer tilsvarende funksjoner og status.

3 Hvis brukeren slår av enheten, fortsetter viftermotoren å gå i ytterligere fire minutter for å senke temperaturen på tørkemiddelet og varmeapparatet etter at strømmen er slått av. Sluttbrukeren må ikke trekke ut støpselet før viften stopper og det ikke kommer luft fra luftutløpet.

• Trykk MODUS :

Velg Stillegående (L), Normal avfukting (M) eller Hurtigtørking (H) og sirkulere over funksjonene.

1 Kontinuerlig virker til å angi fuktighetsforholdet i rommet.

2 L (Stillegående avfukting) innstilling.

3 M (Normal avfukting) innstilling.

4 H (Hurtigtørking) innstilling. Under ingen omstendigheter kan fuktighetsforholdet angis til på.

5 LED-indikatorlampen tennes for å angi funksjonsstatus.

• Trykk på HUMID :

Innstilling av romfuktighetsforhold 40 % ~ 50 % ~ 60 % og sirkuler gjennom L / M / Kontinuerlig status.

1 Når 40 % er angitt: Når hygrostaten oppdager rom RH 38 %, vil enheten automatisk slå seg av og ikonet for avfukting på LED slukker. Innstillingene 50 % og 60 % fungerer på samme måte.

2 Kontinuerlig drenering-innstilling.

Tre LED-lysindikasjon for enkel observasjon av nåværende fuktighetsnivå:

Oransje	LED-lys: 20 - 40 % RH
Grønt	LED-lys: 41 - 60 % RH
Rød	LED-lys: 61 - 97 % RH

• Trykk på Sving :

Slå på eller av svingfunksjonen.
LED-lys tennes når det slås på.

• Trykk på ION :

Slår på eller av ionisereren.
LED-lys tennes når det slås på.

• Trykk på TIMER :

Innstilling av driftstid ved å angi 1/2/4/8 timer

BESKYTTELSE MOT OVERFYLLING AV VANN

Når beholderen for kondensert vann er full, vil lydalarmeren pipe 10 ganger. Ikonet vil samtidig blinke som vist på LCD-skjermen, enheten stopper driften automatisk. Vannbeholderen må fjernes for å tømmes og deretter monteres igjen før det roterende tørkemiddelet vil fungere.

Fjern vannbeholderen i henhold til pilens retning



BESKYTTELSE AV INTERN OVEROPPHETING

Under drift kan det oppstå unormal eller funksjonsfeil på grunn av at luftinntaket eller utløpet er blokkert som noen ganger kan føre til at den interne temperaturen stiger, enheten vil slå seg av automatisk.

Trekk straks ut av stikkkontakten og start driften igjen etter 5 minutter.

BESKYTTELSE MOT VELTING

Enheden har et internt varmeapparat. For å unngå overoppheting er enheten utstyrt med en veltebryter for å automatisk slå av når enheten velter.

TØRKE KLÆR (H-HASTIGHET) YTELSE:

Trykk på H-modus for å akselerere luftstrømmen som er nødvendig for å tørke klær. Den valgfrie luftblåseretningen kan stilles inn ved å trykke på "Sving" for å justere vinkelen på luftventilen fra 45° til 90°.

Hvis du bruker denne funksjonen, må du være oppmerksom. Vannet fra klær må ikke dryppe ned på enheten, noe som kan ødelegge enheten eller føre til fare for elektrisk støt.

KONTINUERLIG DRENERING

Kontroller at enheten er koblet fra strømtilførselen. Fjern vannbeholderen og koble en vannavløpsslange til kranen (som vist på figur). Den andre enden av denne slangen må føres til et avløp eller en egnet beholder for å samle opp vann.

Avløpsslanger må monteres på et lavere nivå i forhold til avløpshullet (vannspiss) ellers vil vann strømme tilbake til dreneringshullet og strømme til vanntanken.

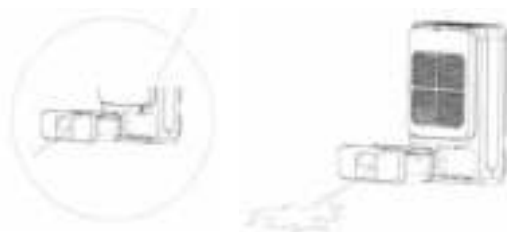

AUTOMATISK OMSTART

Hvis strømforsyningen brytes mens avfukteren arbeider, lagres arbeidsmodus og valgt luftfuktighet til strømmen er tilbake.

RENGJØRING AV FILTER:

Fjern luftfilteret manuelt.

Bruk støvsuger eller vask i kaldt vann for å rengjøre filteret. (som vist på figuren)

Trekk ut filteret som vist

Må tørkes grundig før du setter filter tilbake i enheten



ENGJØRING OG VEDLIKEHOL



ADVARSEL:

- Før rengjøring, slå av luftavfukteren og slå av strømmen. Ellers kan det føre til elektrisk støt.
- Ikke vask avfukteren med vann, ellers kan det føre til elektrisk støt.
- Ikke bruk flyktig væske (for eksempel tynner eller bensin) for å rengjøre avfukteren. Ellers vil det skade enhetens utseende.

1

Grill og kabinett

For å rengjøre kabinettet:

Når det er støv på kabinettet, bruk et mykt håndkle for å tørke støv av den; Når kabinettet er svært skittent (fettete), bruk et mildt rengjøringsmiddel for å rengjøre den.

Slik rengjør du grillen: Bruk en støvsuger eller børste.



ADVARSEL:

- Ikke bruk luftavfukteren uten filter. Ellers fordampere vil fange opp støv og påvirke enhetens ytelse.
- Ikke tørk luftfilteret med flammer eller elektrisk hårføner. Ellers kan luftfilteret deformere seg eller ta fyr.
- Ikke bruk støvsuger eller børste for å rengjøre luftfilteret. Ellers kan luftfilteret bli ødelagt.

OMSORG ETTER BRUK-SESONGEN

- Koble fra strømmen.
- Rengjør luftfilteret og kabinettet.
- Rengjør støv og tilstopping av avfukteren.
- Tøm vannbøtten.

LANGTIDSOPPBEVARING

Hvis du ikke vil bruke luftavfukteren over lengre tid, foreslår vi at du følger trinnene nedenfor for å holde enheten i god stand.

- Pass på at bøtten tøm for vann og avløpsslangen er fjernet.
- Rengjør enheten og pakk den godt inn å hindre oppsamling av støv.

GARANTIVILKÅR

Du får to års garanti på din avfukter fra kjøpsdatoen. Innen denne perioden blir materialeog produksjonsfeil reparert kostnadsfritt.

Følgende regler gjelder:

- Alle andre søksmål om skadegodtgjørelse, inkludert følgeskade, blir ikke godtgjort.
- Reparasjon eller utbytting av deler innen garantiperioden fører ikke til forlengelse av garantien.
- Garantien gjelder ikke når det har blitt gjort endringer, har blitt plassert ikkeoriginale deler eller reparasjoner har blitt utført av tredjepersoner.
- Deler som har blitt ødelagt som en følge av normal slitasje faller ikke inn under garantien.
- Garantien gjelder kun dersom du kan fremvise den originale kjøpskvitteringen med dato og dersom det ikke har blitt anbrakt noen endringer på den.
- Garantien gjelder ikke for skade som har oppstått grunnet handlinger som avviker fra det som er beskrevet i bruksanvisningen eller som er en følge av forsømmelse.
- Forsendelseskostnadene og risikoen av å sende avfukteren eller deler av den er alltid for egen risiko for kjøperen.

For å forhindre unødige kostnader, råder vi deg til alltid først å lese bruksanvisningen omhyggelig. Dersom denne ikke kan hjelpe deg, ta da med avfukteren til forhandleren din for reparasjon.

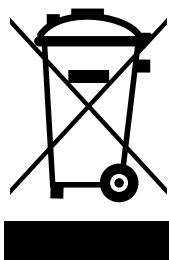

Kast ikke elektriske apparater som usortert avfall; bruk separate innsamlingsordninger. Kontakt lokale myndigheter for informasjon vedrørende innsamlingsordninger tilgjengelige. Hvis elektriske apparater blir kastet på fyllplasser eller søppelhauger, kan farlige stoffer lekke ut i grunnvannet og komme inn i næringskjeden, som kan skade din helse og velvære. Når du erstatter gamle apparater med nye, er forhandler pålagt å ta imot ditt gamle apparat for avfallshåndtering uten kostnad. Ikke kast batterier på bål, der de kan eksplodere, eller frigjøre farlig væske. Hvis du skifter ut eller ødelegger fjernkontrollen, ta ut batteriene og kast dem i samsvar med gjeldende bestemmelser, da de er miljøskadelige.

TEKNISKE SPESIFIKASJONER

Model		DD 208
Tilført effekt (nom / max)	kW	0,65
Nettspenning	V / Hz / Ph	220-240 / ~ 50 / 1
Strømstyrke	A	2,9
Avfuktingskapasitet (fuktfjerning) ved 20°C, 60% relativ fuktighet	L / 24h	8
Innhold vannbeholder	L	2,0
Luftgjennomstrømning (nom.) *	m ³ /h	120
For rom opp til *	m ³	40 - 60
Virkningstemperatur	°C	1-35
Hygrostat		ja
Mål (b x d x h)	mm	351 x 180 x 500
Netto vekt	kg	6,3
Brutto vekt	kg	7,0
Støynivå *	dB(A)	40
Beskyttelsesklasse	IP	IPX0

* brukes som indikasjon

Fabrikanten forbeholder seg retten til å utføre endringer uten forutgående beskjed.

Geachte mevrouw, mijnheer,

Van harte gefeliciteerd met de aankoop van uw ontvochtiger. U heeft een kwaliteitsproduct aangeschaft waar u nog vele jaren plezier van zult hebben, mits u het apparaat verantwoord gebruikt. Lees daarom eerst deze gebruiksaanwijzing voor een optimale levensduur van uw ontvochtiger.

Wij geven u namens de fabrikant twee jaar garantie op mogelijke materiaal- of fabricagefouten.

Wij wensen u veel comfort met uw ontvochtiger.

Met vriendelijke groet,

PVG Holding B.V.

Afdeling Klantenservice

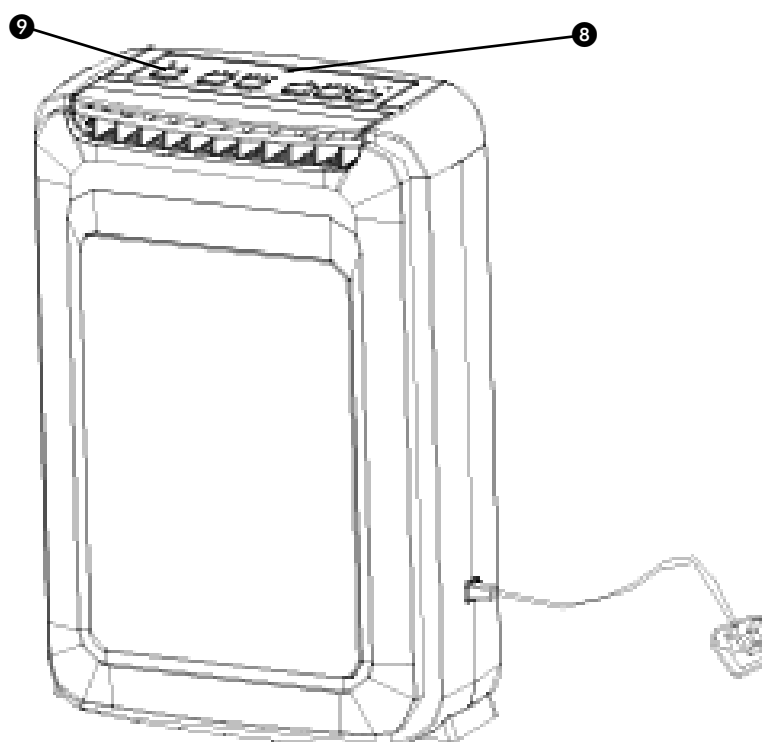
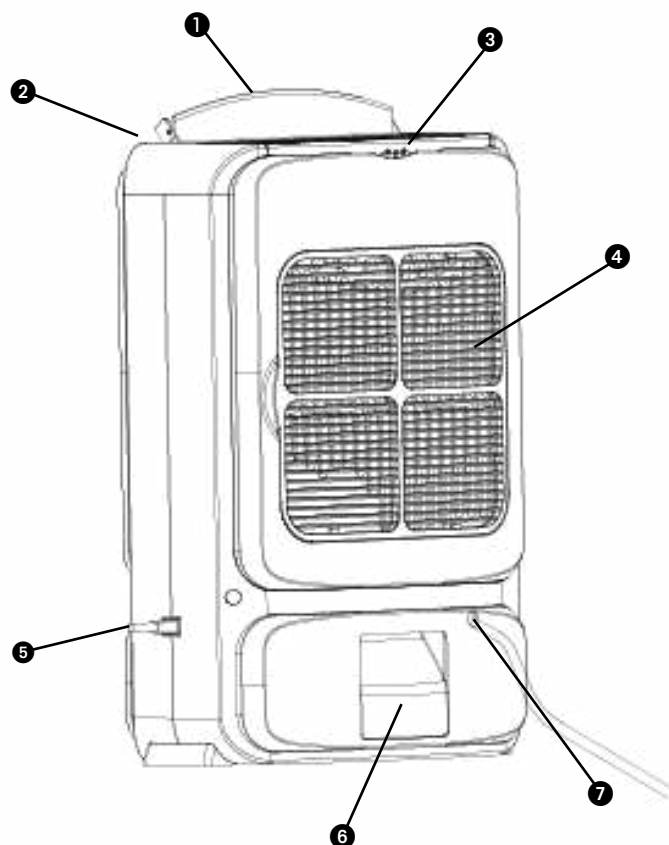

BELANGRIJKE ONDERDELEN

- ① Automatisch geleidingspaneel voor de lucht
- ② Luchtuitlaat
- ③ Handgreep
- ④ Gril van de luchtinlaat
- ⑤ Netsnoer
- ⑥ Waterreservoir
- ⑦ Permanente waterafvoer
- ⑧ Ledbewaking
- ⑨ Bedieningspaneel

1 LEES EERST DE GEBRUIKSAANWIJZING.

2 RAADPLEEG BIJ TWIJFEL UW DEALER.

Lees deze gebruikershandleiding aandachtig alvorens het toestel te gebruiken en bewaar het voor later. Installeer dit toestel enkel wanneer het voldoet aan de lokale/nationale wetgeving, regelgeving en normen. Dit product is bedoeld om gebruikt te worden als een luchtontvochtiger in woningen en is alleen geschikt voor gebruik binnenshuis in woonkamers, keukens en garages, in normale huishoudelijke omstandigheden. Dit apparaat is uitsluitend geschikt voor een geaard stopcontact, aansluitspanning 220-240 V./ ~50 Hz.

ALGEMEEN

- Zorg ervoor dat alle ramen gesloten zijn om maximale efficiëntie te bereiken.
- De ontvochtigingscapaciteit is afhankelijk van de temperatuur en de luchtvochtigheid in de ruimte.
- Zorg ervoor dat het luchtfilter schoon blijft. Dit voorkomt onnodig energieverbruik en waarborgt een optimaal resultaat.
- Als de stekker uit het stopcontact is geweest, start het apparaat pas na drie minuten weer op.
- Als de eenheid kantelt of valt moet de stekker onmiddellijk uit het stopcontact getrokken worden. Verzeker dat de eenheid grondig gedroogd is vooraleer deze terug in werking te stellen nadat deze kantelde of viel met een gevulde watertank.
- Gebruik de eenheid niet in een badkamer of doucheruimte.
- Gebruik de eenheid niet in de buurt van brandbare stoffen of vuur.
- Trek de stekker niet met natte handen uit het

- stopcontact.
- Schakel de voeding af vooraleer u de stekker uit het stopcontact trekt.
 - Laat het water uit de watertank wanneer deze vol is of gedurende een langere periode niet gebruikt wordt.
 - Trek de stekker uit het stopcontact door de stekker vast te nemen, trek nooit aan het snoer.



BELANGRIJK

Het apparaat **MOET** altijd geaard worden aangesloten. Als de stroomvoorziening niet geaard is, mag u het apparaat absoluut niet aansluiten. De stekker moet altijd makkelijk toegankelijk zijn als het apparaat is aangesloten. Lees deze gebruiksinstructie zorgvuldig en volg de aanwijzingen.

Controleer voor het aansluiten van het apparaat of:

- de aansluitspanning overeenkomt met die op het typeplaatje;
- stopcontact en stroomvoorziening geschikt zijn voor het apparaat;
- de stekker van het snoer in het stopcontact past;
- het apparaat op een stabiele en vlakke ondergrond staat.

Laat de elektrische installatie controleren door een erkend vakman als u er niet zeker van bent dat alles in orde is.

- Dit apparaat is niet bedoeld voor gebruik door personen (inclusief kinderen) met verminderde lichamelijke, geestelijke of zintuiglijke vermogens, of gebrek aan ervaring en kennis, tenzij er toezicht wordt gehouden op en instructies wor-

den gegeven voor het gebruik van het apparaat door iemand die verantwoordelijk is voor hun veiligheid.

- Dit apparaat is volgens de CE veiligheidsnormen gefabriceerd. Toch dient u, zoals bij ieder elektrisch apparaat, voorzichtig te zijn.
- Het luchtinlaat- en/of uitblaasrooster nooit afdekken.
- Leeg het waterreservoir voordat u het apparaat verplaatst.
- Breng het apparaat nooit in contact met chemicaliën.
- Het apparaat nooit in water onderdompelen.
- Steek geen voorwerpen in de openingen van het apparaat.
- Haal altijd eerst de stekker uit het stopcontact voordat het apparaat of een onderdeel ervan moet worden schoongemaakt of vervangen.
- Sluit het apparaat **NOOIT** aan met behulp van een verlengsnoer. Is een geschikt geaard stopcontact niet voorhanden, laat dit dan installeren door een erkend elektricien.
- Er dient toezicht te worden gehouden op kinderen om er zeker van te zijn dat zij niet met het apparaat spelen.
- Laat eventuele reparaties altijd uitvoeren door een erkend servicemonteur of uw leverancier. Volg de onderhoudsinstructies
- Haal altijd de stekker van het apparaat uit het stopcontact als het niet wordt gebruikt.
- Indien de voedingskabel beschadigd is, dient deze vervangen te worden door de fabrikant, zijn klantenservice of personen met vergelijkbare kwalificaties om gevaren te voorkomen.
- Dit apparaat kan worden gebruikt door kinderen vanaf 8 jaar en mensen met een lichamelijke, zintuiglijke of verstandelijke beperking en door mensen die geen ervaring met of ken-

nis over het apparaat hebben als er toezicht op hen wordt gehouden of ze instructies hebben gekregen over veilig gebruik van het apparaat en op de hoogte zijn van de risico's.

- Reiniging en onderhoud dient niet te worden uitgevoerd door kinderen waarop geen toezicht wordt gehouden.

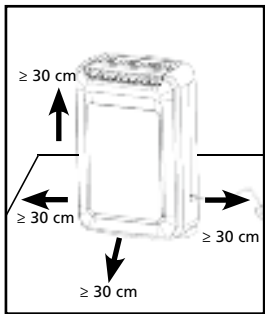

Afbeelding 1



LET OP!

- Gebruik het apparaat nooit met een beschadigd snoer of stekker. Klem het snoer nooit af en voorkom contact met scherpe kanten.



LET OP!

- Niet volgen van de aanwijzingen kan leiden tot het vervallen van de garantie op het apparaat.

BEDIENINGSPANEEL



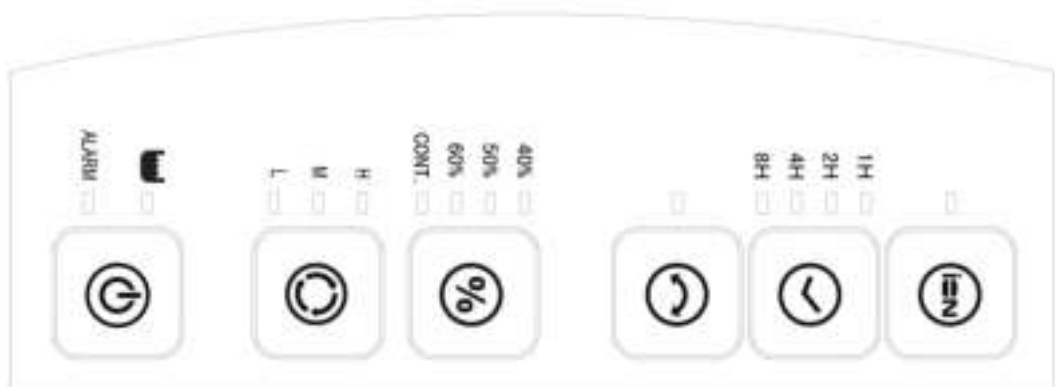

- Laagste omgevingswaarden tijdens bedrijf: 5 °C / 41% relatieve luchtvochtigheid
- Hoogste omgevingswaarden tijdens bedrijf: 37 °C / 98% relatieve luchtvochtigheid

BEDIENINGSHANDLEIDING

WERKING VAN HET BEDIENINGSPANEEL



- Aan/uit: Om de eenheid aan of uit te schakelen.
- Modus: Om stil ontvochtigen te selecteren (Lage snelheid)
Normale ontvochtiging (Gemiddelde snelheid)
Sneller drogen (Hoge snelheid)

-  Vochtigheid: Een ononderbroken werking is ingesteld wanneer de eenheid aanschakelt.
De vochtigheidsgraad van de kamer (40%/50%/60%) kan ingesteld worden op het numeriek toetsenbord.
-  Swing: Om de swing-functie in of uit te schakelen.
-  Timer: Om in te stellen dat de eenheid uitschakelt met instellingen van 1/2/4/8 uur.
-  Ion: Om de ionisator in/uit te schakelen.

BEDIENING VAN DE NUMERIEKE TOETSEN

- Steek de stekker in het stopcontact
 - Druk op de AAN/UIT-knop van de eenheid en stel de eenheid in op ononderbroken ontvochtiging met de klep voor de luchtgeleiding 90 graden open:
 - 1 Een biepsignaal is 3 maal hoorbaar wanneer de eenheid aangeschakeld wordt.
 - 2 Een LED-bewaking geeft de overeenkomende functies en status weer.
 - 3 Als de gebruiker de eenheid uitschakelt zal de ventilatormotor nog ongeveer vier minuten draaien om het droogmiddel en de verwarmers af te koelen na uitschakeling. Eindgebruikers zouden de stekker van het toestel niet uit het stopcontact mogen halen totdat er geen lucht meer uit de luchttuitlaat stroomt.
 - Druk op MODUS:
Selecteer stil (L), normale ontvochtiging (M) of sneller drogen (H) en wissel de functies af.
 - 1 Ononderbroken verscheen of de vochtigheidsgraad in de kamer in te stellen.
 - 2 L (stille ontvochtiging) instelling.
 - 3 M (normale ontvochtiging) instelling.
 - 4 H (sneller droog) instelling Onder geen omstandigheden kan de vochtigheidsgraad ingesteld zijn.
 - 5 De LED-pilootlamp brandt volgens de werkingsstatus.
 - Druk op VOCHTIGHEID:
Stel de vochtigheidsgraad van de kamer in op 40%~50%~60% en wissel af tussen de L / M / ononderbroken status.
 - 1 Wanneer 40% is ingesteld: Wanneer een relatieve vochtigheidsgraad wordt gedetecteerd van $\geq 38\%$ schakelt de eenheid automatisch uit en gaat het icoon van ontvochtigen op de LED uit.
De instellingen van 50% en 60% werken gelijkaardig.
 - 2 Instelling voor permanente waterafvoer.
- Drie LED-indicatielampjes voor eenvoudige bewaking van de actuele vochtigheidsgraad:
- Oranje LED-lampje: 20 - 40% relatieve vochtigheidsgraad
 - Groen LED-lampje: 41 - 60% relatieve vochtigheidsgraad
 - Rood LED-lampje: 61 - 97% relatieve vochtigheidsgraad
- Druk op Swing:
De swing-functie in of uit te schakelen.

- LED-lampjes branden indien ingeschakeld.
- Druk op ION:
De ionisator in of uit te schakelen.
LED-lampjes branden indien ingeschakeld.
- Druk op Timer:
Instellen voor het uitschakelen door het invoeren van 1/2/4/8 uur

BEWAKING VOLLE WATERTANK

Wanneer de tank vol is met gecondenseerd water zal een biepsignaal 10 keer hoorbaar zijn. Ondertussen knippert het icoon op het LCD-scherm en stopt de eenheid automatisch. Het waterreservoir moet verwijderd worden om leeg te maken vooraleer het draaiende droogmiddel terug zal werken.

Verwijder het waterreservoir in de richting van de pijl.



BEVEILIGING TEGEN INTERNE OVERVERHITTING

Tijdens werking kan het abnormaal of slecht functioneren het gevolg zijn van een geblokkeerde luchtinlaat of luchtuitlaat wat er soms toe kan leiden dat de interne temperatuur oploopt waardoor de eenheid automatisch zal uitschakelen.

Trek de stekker onmiddellijk uit het stopcontact en schakel het apparaat 5 minuten later weer aan

BEVEILIGING TEGEN OMVALLEN

Er bevindt zich een verwarmers in de eenheid. Om oververhitting te vermijden is de machine uitgerust met een schakelaar die het kantelen van het apparaat detecteert en de machine automatisch zal uitschakelen als deze omgevallen is.

KLEDING DROGEN (HOGE SNELHEID) PRESTATIES:

Druk op de H-modus om de luchtstroom te versnellen waardoor u uw kleding kan drogen. De richting van de luchtstroom kan optioneel ingesteld worden door het drukken op "Swing" om de hoek van de luchtstroom aan te passen van 45° tot 90°.

Gelieve zeer aandachtig te zijn wanneer u deze functie gebruikt: het water van de kleding mag niet op het apparaat druppen wat de eenheid stuk kan maken of een risico op een elektrische schok kan veroorzaken.

PERMANENTE WATERAFVOER

Verzeker dat de stekker van het apparaat uit het stopcontact getrokken werd. Verwijder het waterreservoir en sluit een waterslang aan op de tuit (zoals getoond in de afbeeldingen). Het andere einde van deze slang moet naar een afvoer leiden of een plaats die geschikt is voor het opvangen van water.

Slangen voor waterafvoer moeten geïnstalleerd worden op het lager punt vergeleken met de wateruitlaat (watertuit) of het water zal terugvloeien naar de wateruitlaat en in de watertank vloeien.



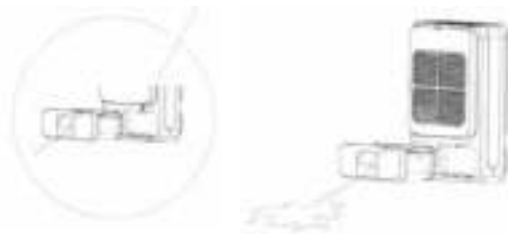

AUTOMATISCHE HERSTARTFUNCTIE

Wanneer de stroomtoevoer wordt onderbroken terwijl de ontvochtiger in bedrijf is, worden de bedrijfsmodus en de gewenste (ingestelde) luchtvochtigheid in het geheugen opgeslagen, totdat de stroomtoevoer is hersteld.

FILTER REINIGEN



Verwijder de luchtfilter manueel. Gebruik een stofzuiger of was in koel water om de filter te reinigen. (Zoals weergegeven op de afbeelding)

Trek de filter uit de houder zoals weergegeven.

De filter moet grondig gedroogd worden vooraleer deze terug in de eenheid kan geplaatst worden.

REINIGING EN ONDERHOUD



WAARSCHUWING:

- Schakel de ontvochtiger uit en trek de netvoeding uit het contact voordat u hem gaat schoonmaken. Anders loopt u het risico een elektrische schok op te lopen.
- Was de ontvochtiger niet met water, dit kan leiden tot elektrische schokken.
- Gebruik geen vluchtige vloeistoffen (zoals thinner of waterbenzine) om de ontvochtiger te reinigen.
Dit kan het uiterlijk van uw ontvochtiger beschadigen.

1

Rooster en behuizing

Om de behuizing schoon te maken:

Als er stof op de behuizing ligt, gebruik dan een zachte doek om de behuizing af te stoffen. Als de behuizing erg vuil (vet) is, gebruikt u een mild afwasmiddel om hem te reinigen.

Om het rooster schoon te maken: Gebruik een stofwischer of borstel.



WAARSCHUWING:

- Gebruik de ontvochtiger nooit zonder filter.
De verdamer trekt dan stof aan wat de werking van het apparaat beïnvloedt.
- Droog het luchtfilter niet met vuur of een elektrische haardroger. Het luchtfilter kan daardoor vervormen of vlam vatten.
- Gebruik geen stofwischer of borstel om het luchtfilter te reinigen. Het filter kan hierdoor onherstelbaar beschadigd raken.

VERZORGING AAN HET EINDE VAN HET SEIZOEN

- Trek de stekker uit het stopcontact.
- Reinig het luchtfilter en de behuizing.
- Reinig stof en obstakels van de ontvochtiger.
- Leeg de opvangbak.

LANGDURIGE OPSLAG

Als u de ontvochtiger gedurende lange tijd niet gaat gebruiken, adviseren wij u om de onderstaande stappen uit te voeren om het apparaat in een goede conditie te houden.

- Zorg dat er geen water in de opvangbak zit en dat de afvoerslang is verwijderd.
- Reinig het apparaat en pak het goed in om verzamelen van stof te voorkomen.

GARANTIEVOORWAARDEN

U krijgt op uw ontvochtiger twee jaar garantie vanaf de aankoopdatum. Binnen deze periode worden materiaal- en fabricagefouten kosteloos verholpen.

Hierbij gelden de volgende regels:

- Alle verdere aanspraken op schadevergoeding, inclusief gevolgschade, worden niet gehonoreerd.
- Reparatie of vervanging van onderdelen binnen de garantietermijn leidt niet tot verlenging van de garantie.
- De garantie geldt niet wanneer veranderingen zijn aangebracht, niet-originele onderdelen zijn gemonteerd of reparaties zijn verricht door derden.
- Onderdelen die aan normale slijtage onderhevig zijn vallen buiten de garantie.
- De garantie geldt uitsluitend als u de originele, gedateerde aankoopbon overlegt en als daarop geen veranderingen zijn aangebracht.
- De garantie geldt niet bij schade ontstaan door handelingen die afwijken van die in de gebruiksaanwijzing zijn vermeld of door verwaarlozing.
- De verzendkosten en het risico van het opsturen van de ontvochtiger of onderdelen daarvan, komen altijd voor rekening van de koper.

Om onnodige kosten te voorkomen, raden wij u aan eerst altijd zorgvuldig de gebruiksaanwijzing te raadplegen. Wanneer deze geen uitkomst biedt, breng de ontvochtiger dan ter reparatie naar uw dealer.



Werp elektrische apparatuur niet weg bij het huisvuil; lever het in op de daarvoor aangewezen plaats. Neem contact op met de plaatselijke autoriteiten voor informatie waar apparatuur kan worden ingeleverd. Wanneer elektrische apparaten worden weggegooid op de vuilstort of in de dump, kunnen gevaarlijke stoffen in het grondwater en in de voedselketen terecht komen met alle gevolgen voor de gezondheid. Bij de vervanging van oude apparaten door nieuwe is de leverancier wettelijk verplicht zonder kosten het oude apparaat voor vernietiging in te nemen. Batterijen niet in het vuur werpen, daar deze kunnen exploderen of gevaarlijke vloeistoffen kunnen uitstoten. Indien u de afstandsbediening vervangt of vernietigt, de batterijen uitnemen en deze conform de geldende wetgeving weggooien daar deze schadelijk zijn voor het milieu.

TECHNISCHE SPECIFICATIES

Model		DD 208
Opgenomen vermogen (nom / max)	kW	0,65
Netspanning	V / Hz / Ph	220-240 / ~ 50 / 1
Stroomsterkte	A	2.9
Ontvochtigingscapaciteit (ontvochtiging bij 20°C, 60% RH)	L / 24h	8
Inhoud waterreservoir	L	2,0
Luchtstroom (nom.) *	m ³ /h	120
Voor ruimtes tot *	m ³	40 - 60
Werkings temperatuur	°C	1-35
Hygrostaat		ja
Afmetingen (b x d x h)	mm	351 x 180 x 500
Netto gewicht	kg	6,3
Bruto gewicht	kg	7,0
Geluidsdruk niveau *	dB(A)	40
Beschermingsklasse	IP	IPX0

* Te gebruiken als indicatie

De fabrikant is het recht voorbehouden veranderingen door te voeren zonder voorafgaand bericht.

Caro utilizador,

Parabéns pela aquisição do seu desumidificador. Adquiriu um produto de alta qualidade que lhe proporcionará muitos anos de prazer, caso seja utilizado de forma responsável. Leia o manual do utilizador primeiro para garantir a vida útil máxima do seu desumidificador. Em nome do fabricante, oferecemos uma garantia de dois sobre os defeitos de material e fabrico.

Desfrute do seu desumidificador.

Atentamente,

PVG Holding B.V.

Departamento de atendimento ao cliente

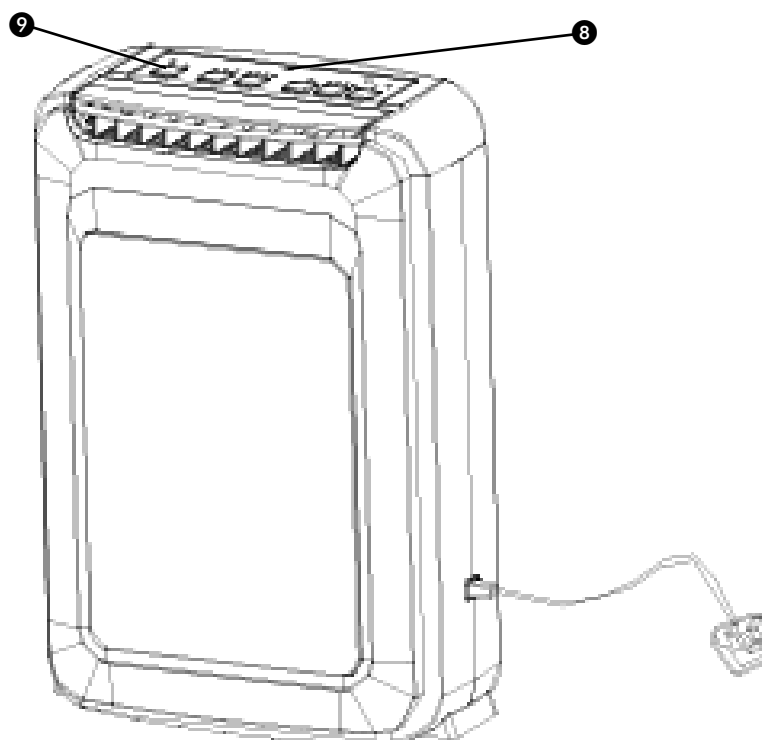
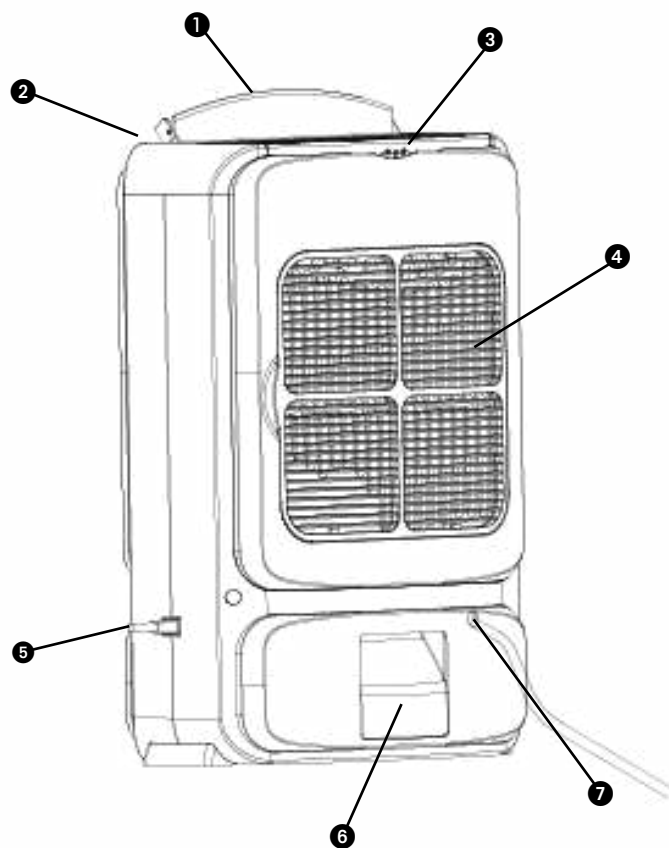

COMPONENTES IMPORTANTES

- ❶ Placa difusora de ar automática
- ❷ Saída do ar
- ❸ Pega
- ❹ Grelha de entrada de ar
- ❺ Cabo de alimentação
- ❻ Reservatório de água
- ❼ Drenagem contínua
- ❽ Monitor led
- ❾ Painel de controlo

1 LEIA O MANUAL DO UTILIZADOR PRIMEIRO.

2 EM CASO DE DÚVIDAS, CONSULTE O SEU REVENDEDOR.

Leia atentamente este manual do utilizador antes de utilizar o aparelho e guarde-o para referência futura. Instale este dispositivo apenas quando estiver em conformidade com a legislação, normas e normas locais/nacionais. Este produto destina-se a ser utilizado como um desumidificador em casas residenciais e adequado apenas para ser utilizado em condições domésticas normais, no interior na sala de estar, cozinha e garagem. Este dispositivo adequa-se exclusivamente a tomadas com ligação à terra, tensão de ligação de 220-240 V~/50 Hz.

GERAL

- Certifique-se de que todas as janelas estão fechadas para obter a eficiência máxima.
- A capacidade do desumidificador depende da temperatura e da humidade na divisão.
- Certifique-se de que o filtro de rede é mantido limpo. Evita um consumo energético desnecessário e garante a máxima eficiência.
- Se a fonte de alimentação for interrompida, o desumidificador reinicia depois de três minutos.
- Se a unidade tombar ou cair, desligue imediatamente o cabo de alimentação. Certifique-se de que a unidade secou totalmente antes do funcionamento se a unidade tombar ou cair quando o depósito de água estiver cheio.
- Não utilize a unidade na casa de banho ou no chuveiro.
- Não utilize a unidade perto de materiais inflamáveis ou de chamas.
- Não desconecte a tomada eléctrica com as mãos molhadas.
- Desligue a alimentação antes de remover a ficha da tomada eléctrica.

- Esvazie o depósito de água quando este ficar cheio ou não utilizar a unidade durante um período prolongado.
- Para desligar a alimentação, agarre a ficha e puxe-a da tomada elétrica, nunca puxe pelo cabo.

IMPORTANTE



O dispositivo TEM de ter sempre uma ligação à terra. Não pode ligar o dispositivo se a fonte de alimentação não estiver ligada à terra. A ficha tem de ser sempre de fácil acesso quando o dispositivo está ligado. Leia estas instruções atentamente e siga as indicações.

Antes de ligar a unidade, verifique o seguinte:

- A alimentação de tensão deve corresponder com a tensão de alimentação referida na placa de classificação.
- A tomada e a fonte de alimentação devem ser adequadas para a corrente indicada na placa de classificação.
- A ficha no cabo do dispositivo deve encaixar na tomada de parede.
- O dispositivo deve ser colocado numa superfície plana e estável.

O fornecimento de eletricidade ao dispositivo deve ser verificado por um profissional reconhecido se possuir quaisquer dúvidas quanto à compatibilidade.

- Este aparelho não se destina a ser utilizado por pessoas (incluindo crianças) com capacidades físicas, sensoriais ou mentais reduzidas ou falta de experiência e conhecimento, a menos que

sejam supervisionadas ou instruídas sobre a utilização do aparelho por uma pessoa responsável pela sua segurança.

- Este dispositivo é fabricado de acordo com os padrões de segurança CE. No entanto, deve ter cuidado, como com qualquer outro dispositivo elétrico.
- Não cubra a grelha de entrada e/ou saída de ar.
- Esvazie o reservatório de água antes de mover a unidade.
- Nunca deixe o dispositivo entrar em contacto com produtos químicos.
- Nunca mergulhe a unidade em água.
- Não coloque objetos nas aberturas do dispositivo.
- Retire sempre a ficha da fonte de alimentação elétrica antes de limpar ou substituir a unidade ou os componentes da unidade.
- Nunca utilize uma extensão para ligar o dispositivo à fonte de alimentação elétrica. Se não estiver disponível uma tomada de parede adequada com ligação à terra, peça que um electricista reconhecido instale uma.
- As crianças devem ser supervisionadas para garantir que não brincam com o aparelho.
- Quaisquer reparações devem apenas ser realizadas apenas por um engenheiro de serviço reconhecido ou pelo seu fornecedor. Siga as instruções de utilização e manutenção, conforme indicado no manual do utilizador deste dispositivo.
- Retire sempre a ficha da unidade da tomada de parede quando não estiver em utilização.
- Se o cabo de alimentação estiver danificado, tem de ser substituído pelo fabricante, o respetivo departamento de atendimento ao cliente ou pessoas com qualificações equivalentes para evitar perigos.
- Este aparelho pode ser utilizado por crianças



Figura 1

com idade igual ou superior a 8 anos e pessoas com capacidades físicas, sensoriais ou mentais reduzidas ou falta de experiência e conhecimento se forem supervisionadas ou instruídas sobre a utilização do aparelho de forma segura e compreendendo os perigos envolvidos.

- A limpeza e a manutenção do utilizador não devem ser feitas por crianças sem supervisão.

ATENÇÃO!

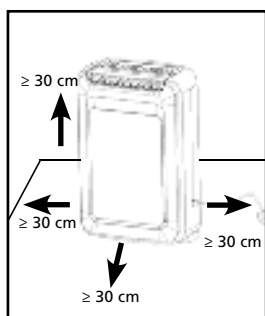
- Nunca utilize o dispositivo com um cabo de alimentação, ficha, quadro ou painel de controlo danificado. Nunca prenda o cabo de alimentação ou deixe que entre em contacto com extremidades afiadas.

ATENÇÃO!

- O incumprimento das instruções pode causar a anulação da garantia deste dispositivo.





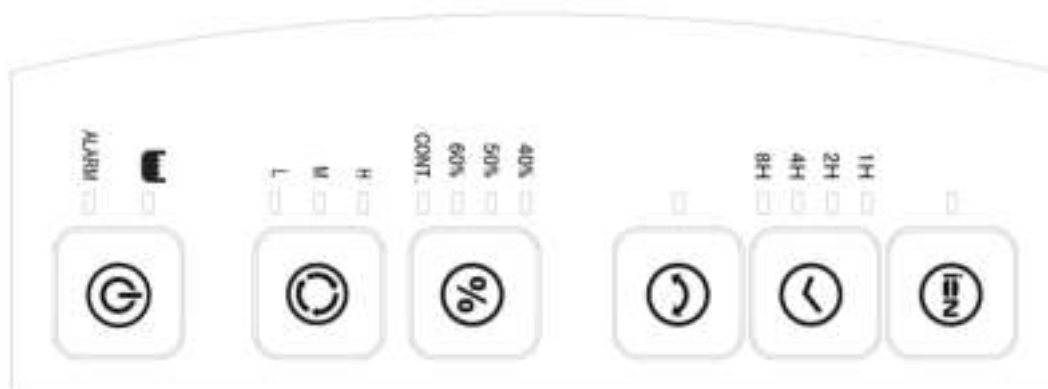

PAINEL DE CONTROLO

- Menor condição de trabalho ambiental: 5 °C/41% de humidade relativa
- Maior condição de trabalho ambiental: 37 °C/98% de humidade relativa

INSTRUÇÕES DE FUNCIONAMENTO

FUNÇÕES DO PAINEL DE CONTROLO



-  Alimentação: para ligar e desligar a unidade.
-  Modo: para selecionar a desumidificação silenciosa (baixa velocidade)
Desumidificação normal (velocidade intermédia)
Secagem rápida (alta velocidade)
-  Humidade: o funcionamento contínuo é definido quando a unidade é ligada. É possível definir a relação de humidade da divisão (40%/50%/60%) ao premir no teclado.
-  Oscilação: para ligar ou desligar a função de oscilação.
-  Temporizador: para definir o desligamento da unidade em configurações de 1/2/4/8 horas.
-  Ion: para ligar ou desligar o ionizador.

FUNCIONAMENTO DO TECLADO

- Ligue à tomada elétrica
- Prima POWER (botão de ligar/desligar) na unidade ligada na desumidificação contínua, com a aba do difusor de ar elevada para 90 graus:

- 1 O alarme sonoro responde 3 vezes ao ativar a unidade.
- 2 O monitor LED define as funções e estados correspondentes.
- 3 Se o utilizador desligar as unidades, o motor da ventoinha continua a funcionar durante mais 4 minutos para diminuir a temperatura do dessecante e do aquecedor após desligar. O utilizador final não deve desconectar o aparelho até nenhum ar fluir da saída de ar.

- Premir MODE (Modo):
Seleciona Silencioso (L), Desumidificação normal (M) ou Secagem rápida (H) e circula as funções acima.

- 1 A função contínua aparece para definir a relação de humidade na divisão.
- 2 Definição L (Desumidificação silenciosa).
- 3 Definição M (Desumidificação normal).
- 4 Definição H (Secagem rápida). Em nenhuma circunstância a relação de humidade deve ser ativada.
- 5 A lâmpada piloto LED acende para responder ao estado de funcionamento.

- Premir HUMID (Humidade):
Definição da relação de humidade da divisão 40%~50%~60% e circulação dos estados L/M/contínuo.

- 1 Quando é definido 40%: se a humidade detetada na humidade relativa da divisão for < 38%, a unidade desliga automaticamente, o ícone de desumidificação no LED apaga
As definições 50% e 60% são semelhantes ao mencionado acima.
- 2 Definição de drenagem contínua

Indicação de três luzes LED para uma fácil observação do nível de humidade atual:

Laranja	Luz LED — 20%–40% HR
Verde	Luz LED — 41%–60% HR
Vermelho	Luz LED — 61%–97% HR

- Premir Oscilação:
Ligar ou desligar a função de oscilação.
Luzes LED quando ativado.
- Premir ION (Ionização):
Ligar ou desligar o ionizador.
Luzes LED quando ativado.
- Premir TIMER (Temporizador):
Definição do tempo de funcionamento inserindo 1/2/4/8 horas

PROTEÇÃO DO DEPÓSITO DE ÁGUA CHEIO

Quando o depósito de água condensada estiver cheio, o sinal sonoro irá soar 10 vezes. Entretanto, o ícone exibido no monitor pisca, a unidade interrompe o funcionamento automaticamente. O reservatório de água deve ser retirado para ser esvaziado e reinstalado antes do dessecante rotativo funcionar.

Retirar o reservatório de água de acordo com a direção da seta



PROTEÇÃO CONTRA O SOBREAQUECIMENTO INTERNO

Durante o funcionamento, poderá ocorrer um funcionamento anormal ou avaria devido a obstrução ou bloqueio da entrada de ar ou da exaustão, o que pode resultar ocasionalmente na subida da temperatura interna, a unidade irá desligar-se automaticamente.

Desligue da tomada elétrica imediatamente e retome o funcionamento após 5 minutos.

PROTEÇÃO CONTRA QUEDAS

A unidade possui um aquecedor no interior. Para evitar o sobreaquecimento, a máquina está equipada com um interruptor de disparo para desligar automaticamente a máquina quando esta cair.

DESEMPENHO DO SECAR ROUPA (ALTA VELOCIDADE):

Prima o modo H para acelerar o fluxo de ar definido para secar as suas roupas. É possível definir a direção de expulsão de ar opcional premindo "Swing" (Oscilação) para ajustar o ângulo do difusor de ar entre 45° e 90°.

Se utilizar esta função, preste atenção para a água das roupas não cair para a unidade, o que poderá destruí-la ou elevar o risco de choque elétrico.

DRENAGEM CONTÍNUA

Certifique-se de que a unidade está desligada da tomada elétrica. Retire o reservatório de água e ligue um tubo flexível de drenagem de água ao acoplamento (conforme exibido nas figuras). A outra extremidade deste tubo flexível deve ser orientada a um dreno ou recetáculo adequado para recolher água.



Os tubos flexíveis de drenagem devem ser instalados no nível inferior em comparação com o orifício de drenagem (acoplamento de água) ou a água irá fluir para trás para o dreno e fluir para o depósito de água.

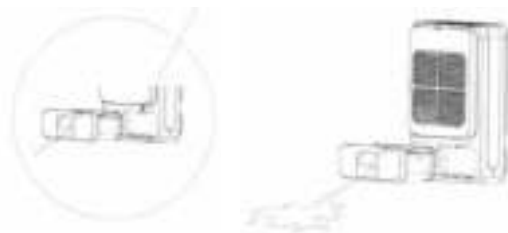

FUNÇÃO DE ARRANQUE AUTOMÁTICO

Quando a alimentação eléctrica é interrompida enquanto o desumidificador está em operação, o modo de operação e a humidade requerida (ajustada) são memorizados até que a alimentação eléctrica seja restabelecida.

LIMPEZA DO FILTRO

Retire manualmente o filtro de água. Utilize um aspirador ou lave em água fria para limpar o filtro.

(Conforme exibido na figura)

Puxe o filtro, conforme exibido

Deve secar totalmente antes de substituir o filtro na unidade



LIMPEZA E MANUTENÇÃO



ADVERTÊNCIA:

- Antes de limpar, desligue o desumidificador e desligue a alimentação. Caso contrário, irá provocar choques elétricos.
- Não lave o desumidificador com água, caso contrário irá provocar choques elétricos.
- Não utilize um líquido volátil (tal como diluente ou gasolina) para limpar o desumidificador. Caso contrário, irá danificar o aspeto da unidade.

1

Grelha e caixa

Para limpar a caixa:

quando existe pó no interior da caixa, utilize uma toalha macia para removê-lo. Quando a caixa possui muita sujidade (oleosa), utilize um detergente neutro para limpá-la.

Para limpar a grelha: utilize um aspirador ou pincel.



ADVERTÊNCIA:

- Não opere o desumidificador sem um filtro. Caso contrário, o evaporador irá acumular pó e afetar o desempenho da unidade.
- Não seque o filtro do ar ao calor ou com um secador elétrico. Caso contrário, o filtro do ar pode sofrer danos ou incendiar-se.
- Não utilize o aspirador ou limpe o filtro do ar com um pincel. Caso contrário, o filtro do ar pode ficar destruído.

CUIDADOS A TER APÓS UMA UTILIZAÇÃO SAZONAL

- Desligue a alimentação.
- Limpe o filtro do ar e a caixa.
- Limpe o pó e as obstruções do desumidificador.
- Esvazie o reservatório de água.

ARMAZENAMENTO A LONGO PRAZO

Caso não pretenda utilizar o desumidificador durante um longo período de tempo, recomendamos que siga as etapas seguintes de modo a preservar a unidade em boas condições.

- Certifique-se de que o reservatório está sem água e que o tubo flexível de drenagem foi retirado.
- Limpe a unidade e envolva-a corretamente para impedir a acumulação de pó.

CONDIÇÕES DE GARANTIA

O seu desumidificador possui uma garantia de dois anos a partir da data da compra. Todos os defeitos de materiais e fabrico serão reparados gratuitamente.

Aplica-se o seguinte:

- Todas as exigências de indemnização, incluindo os danos consequentes, não serão recebidas.
- As reparações ou substituições dos componentes durante o período de garantia não irão resultar numa extensão da garantia.
- A garantia irá expirar se forem realizadas alterações, se forem encaixados componentes não genuínos ou se o desumidificador for reparado por terceiros.
- Os componentes sujeitos a desgaste normal, como o filtro de ar, não são abrangidos pela garantia.
- A garantia é válida apenas mediante a apresentação do comprovativo de compra original, inalterado e com data.
- A garantia não abrange os danos causados pelas ações que se desviam das descritas no manual do utilizador ou por negligência.
- Os custos de transporte e os riscos envolvidos durante o transporte do desumidificador ou componentes devem ser sempre por conta do comprador

Para evitar despesas desnecessárias, recomendamos que primeiro leia atentamente o manual do utilizador. Se este não fornecer uma solução, leve o desumidificador ao distribuidor para reparação.

Não elimine aparelhos elétricos como resíduos municipais não triados, utilize instalações de recolha separada. Entre em contacto com o governo local para obter informações sobre os sistemas de recolha disponíveis. Se os aparelhos elétricos forem eliminados em aterros ou lixeiras, pode haver fuga de substâncias perigosas para as águas subterrâneas e a entrada destas na cadeia alimentar, prejudicando a sua saúde e bem-estar. Ao substituir aparelhos antigos por novos, o distribuidor é legalmente obrigado a devolver o aparelho antigo para eliminação gratuitamente. Não atire as pilhas para o fogo pois podem explodir ou libertar líquidos perigosos. Se substituir ou destruir o controlo remoto, retire as pilhas e elimine-as de acordo com os regulamentos aplicáveis pois são prejudiciais para o meio ambiente.

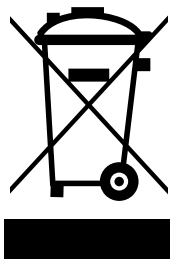

ESPECIFICAÇÕES TÉCNICAS

Modelo		DD 208
Consumo energético (nom/máx.)	kW	0,65
Fonte de alimentação	V/Hz/Ph	220-240/~ 50/1
Corrente (nominal)	A	2,9
Capacidade de desumidificação (remoção de humidade) a 20 °C, 60% HR (humidade relativa)	l/24 h	8
Capacidade do recipiente de água	l	2,0
Débito de ar (nom.)*	m ³ /h	120
Para divisões até*	m ³	40 - 60
Gama operacional	°C	1-35
Higróstato		Sim
Dimensões (l x p x a)	mm	351 x 180 x 500
Peso líquido	kg	6,3
Peso bruto	kg	7,0
Nível de pressão sonora	dB(A)	40
Proteção da unidade	IP	IPX0

* para serem utilizados como indicação
 Sujeito a alterações sem aviso prévio.

Droży Państwo,

Serdecznie gratulujemy Wam zakupu naszego odwilżacza powietrza. Nabyliście Państwo urządzenie wysokiej jakości, z którego będziecie mieć pożytek przez wiele, wiele lat, pod warunkiem, że używać go będziecie w sposób odpowiedzialny. Prosimy najpierw zapoznać się z treścią niniejszej instrukcji obsługi, gdyż pomoże to Państwu zapewnić optymalną trwałość zakupionego odwilżacza powietrza.

My natomiast, w imieniu producenta, dajemy Państwu dwuletnią gwarancję na wszelkie usterki materiałowe i fabryczne.

Życzymy Państwu dużo komfortu z nowym osuszaczem powietrza.

Z poważaniem,

PVG Holding B.V.

Dział Obsługi Klientów

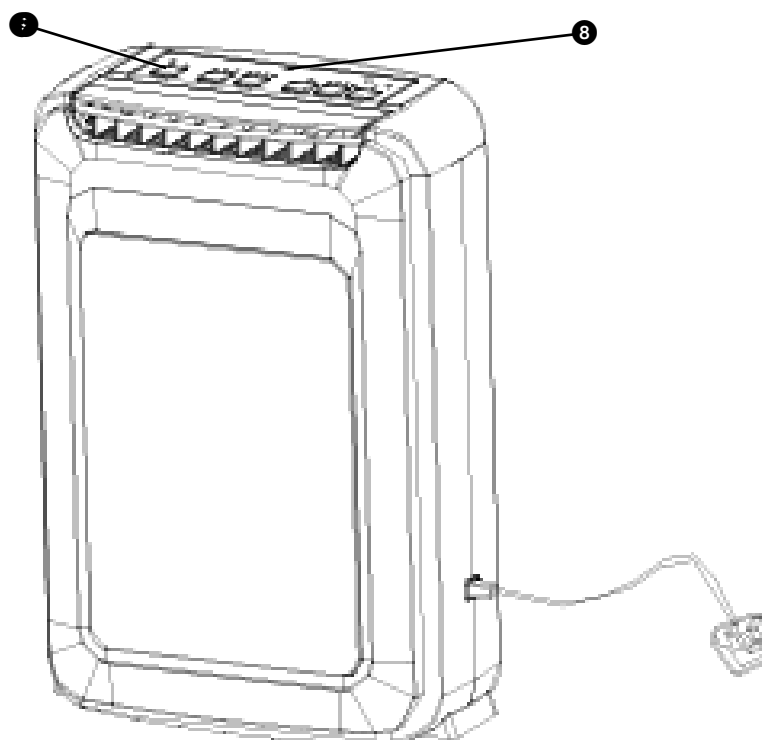
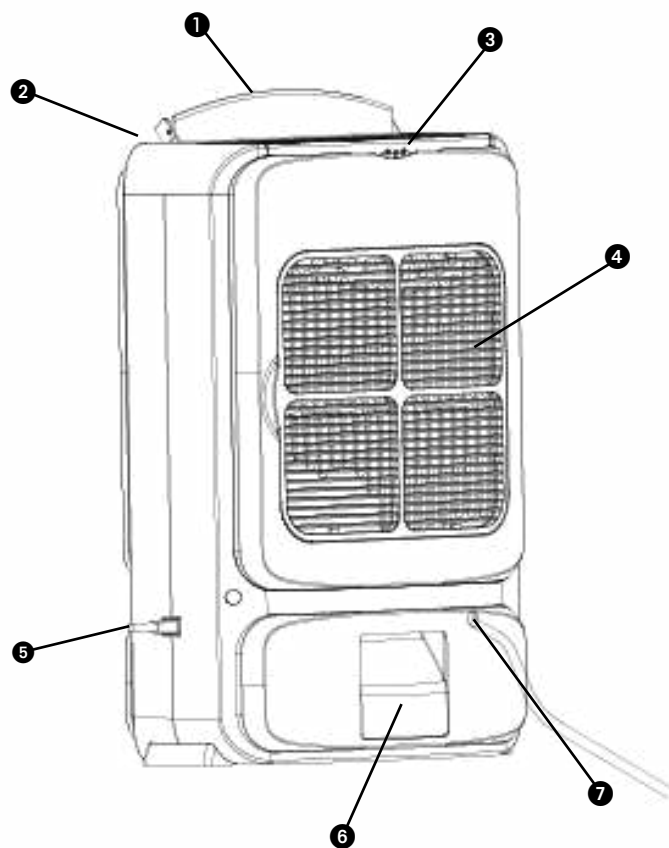

COMPONENTES IMPORTANTES

- ① Panel automatycznej prowadnicy powietrza
- ② Wylot powietrza
- ③ Uchwy
- ④ Kratka wlotu powietrza
- ⑤ Przewód zasilający
- ⑥ Zbiornik wody
- ⑦ Ciągłe odprowadzenie wody
- ⑧ Monitor diodowy
- ⑨ Panel sterowniczy

1 LEIA PRIMEIRAMENTE AS INSTRUÇÕES DE UTILIZAÇÃO.

2 EM CASO DE DÚVIDA, CONSULTE O SEU AGENTE.

Prosimy przeczytać niniejszy podręcznik użytkownika przed pierwszym użyciem urządzenia i zachować go na przyszłość. Instalacja urządzenia musi odbyć się w całkowitej zgodzie z obowiązującymi na miejscu przepisami, ustaleniami i normami. Produkt ten przeznaczony jest do użytku jako osuszacz w domach mieszkalnych i nadaje się do użycia tylko w suchych miejscach, w normalnych warunkach domowych, wewnątrz pokoju dziennego, kuchni i garażu. Urządzenie jest przeznaczone do gniazdek zasilanych 220-240V/50Hz.

GENERALNIE

- Urządzenie działa z największą wydajnością, gdy wszystkie okna i drzwi w pomieszczeniu są zamknięte.
- Wydajność urządzenia zależna jest od temperatury powietrza oraz stopnia wilgotności pomieszczenia.
- W przypadku zanieczyszczenia filtra powietrza należy go wyczyścić; zapobiega to nadmiernej zużyciu energii elektrycznej oraz zapewnia optymalne działanie odwilżacza.
- Po wyjęciu wtyczki z gniazdka zasilania odwilżacz uruchamia się ponownie dopiero po upływie trzech minut,
- W przypadku przewrócenia się zespołu należy zawsze natychmiast odłączyć przewód zasilający. W przypadku przewrócenia się zespołu ze zbiornikiem wypełnionym wodą, przed jego użyciem należy sprawdzić, czy jest on całkowicie suchy.
- Nie używać zespołu w łazience ani pod prysznicem.
- Nie używać zespołu w pobliżu łatwopalnych

- materiałów ani źródeł ognia.
- Nie odłączać zespołu mokrymi rękoma od gniazda zasilania.
 - Przed odłączeniem wtyczki od gniazda zasilania należy najpierw wyłączyć zasilanie.
 - W przypadku zapełnienia zbiornika wody lub gdy zespół nie będzie używany przez dłuższy czas zbiornik ten należy opróżnić.
 - Aby odłączyć zasilanie, należy złapać za wtyczkę i wyciągnąć ją z gniazda zasilania; nie należy nigdy ciągnąć za przewód.



UWAGA

Produkt MUSI być przyłączony do sieci zasilającej przewodem uziemiającym. Jeżeli przyłączenie do sieci nie jest uziemiające, urządzenia niw wolno w żadnym wypadku do niej przyłączać. Gdy produkt jest przyłączony do sieci zasilającej, wtyczka przewodu zasilającego musi być zawsze łatwo dostępna. Przed przystąpieniem do instalacji produktów zapoznaj się najpierw z instrukcją obsługi i postępuj zgodnie z podanymi w niej zaleceniami;

Przed instalacją produkt należy sprawdzić czy:

- napięcie sieci zasilającej zgadza się z parametrami wskazanymi dla tego typu na nalepce znamionowej;
- gniazdko sieciowe i rodzaj sieci zasilającej przystosowane są do przyłączenia urządzenia;
- wtyczka przewodu zasilającego pasuje do gniazdko sieciowego;
- produkt ustawiony jest na stabilnym, płaskim podłożu.

W razie wątpliwości, czy powyższe wymogi są spełnione, radzimy kontrolę oraz instalację powierzyć fachowcowi.

- Ze względu na bezpieczeństwo należy zwrócić uwagę na to, aby urządzenie to nie było obsługiwane przez osoby (w tym dzieci) niepełnosprawne fizycznie lub umysłowo, bądź osoby nie posiadające wystarczającej w tym celu wiedzy lub umiejętności. Jest to jedynie możliwe pod nadzorem oraz zgodnie ze wskazówkami udzielonymi przez osobę, odpowiedzialną za bezpieczeństwo tychże niepełnosprawnych.
- Produkt wyprodukowany został zgodnie z normami bezpieczeństwa CE . Mimo to – jak w przypadku wszelkich innych urządzeń elektrycznych – należy obchodzić się z nim ostrożnie.
- Nie wolno przykrywać dopływu powietrza / wylatu powietrza.
- Przed przemieszczeniem urządzenia należy pamiętać o uprzednim opróżnieniu pojemnika na wodę.
- Nie wolno dopuścić do kontaktu urządzenia ze środkami chemicznymi.
- W żadnym wypadku nie wolno zanurzać w wodzie.
- Nie wolno wkładać żadnych obcych przedmiotów do otworów w klimatyzatorze.
- Przed przystąpieniem do czyszczenia klimatyzatora lub którejś z jego części składowych bądź wymiany którejś z tych części, należy najpierw wyjąć wtyczkę przewodu zasilającego z gniazdka sieciowego.
- Nie wolno stosować przedłużaczy. W razie braku odpowiedniego uziemiającego gniazdka sieciowego należy zlecić fachowcowi jego instalację.
- Należy też zwrócić uwagę na to, aby dzieci nie

miały bezpośredniego dostępu do urządzenia i nie wolno pozostawiać ich bez nadzoru w pobliżu urządzenia, gdy jest ono uruchomione.

- Ewentualne naprawy – poza regularną konserwacją – należy zlecić fachowcowi z autoryzowanego serwisu naprawczego lub serwisu firmy dostawczej, jak też pamiętać o przestrzeganiu instrukcji dotyczących konserwacji klimatyzatora.
- Jeżeli nie używasz klimatyzatora, wtyczkę przewodu zasilającego należy wyjąć z gniazdka sieciowego.
- W przypadku uszkodzenia kabla zasilającego producent, jego biuro obsługi klienta lub osoby o podobnych kwalifikacjach muszą go wymienić, aby uniknąć niebezpiecznych sytuacji.
- Tego urządzenia mogą używać dzieci w wieku powyżej 8 lat oraz osoby o mniejszych zdolnościach fizycznych, czuciowych bądź umysłowych, a także osoby nieposiadające doświadczenia ani wiedzy, jeżeli robią to pod nadzorem albo otrzymały instrukcje na temat użycia urządzenia w bezpieczny sposób oraz rozumieją związane z tym zagrożenia.
- Dzieci nie powinny bawić się urządzeniem.
- Czyszczenie i obsługa przez dzieci nie może się odbywać bez nadzoru.

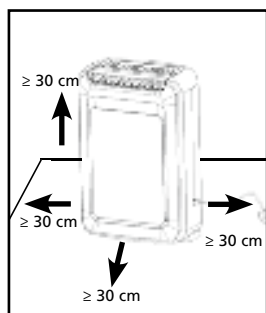

Rys 1



UWAGA!

- Nie wolno używać klimatyzatora, jeżeli przewód zasilający lub wtyczka przewodu są uszkodzone. Nie wolno też uciskać przewodu ani przeciągać go wzdłuż przedmiotów o ostrych krawędziach.



UWAGA!

- Nieprzestrzeganie powyższych zaleceń może spowodować przepadek gwarancji na to urządzenie.

PANELU STEROWANIA

- Najniższa temperatura robocza otoczenia: 5 °C / 41% wilgotności względnej
- Najwyższa temperatura robocza otoczenia: 37 °C / 98% wilgotności względnej

INSTRUKCJA UŻYTKOWNIKA:

FUNKCJE PANELU STEROWNICZEGO

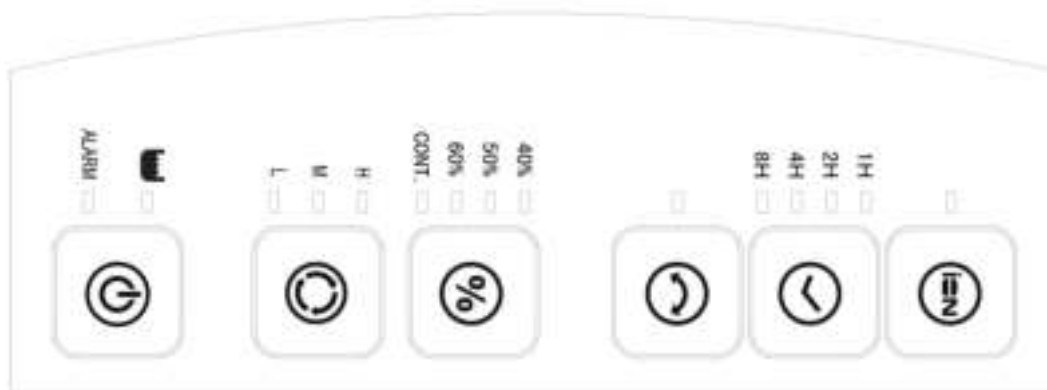

- Power (Zasilanie) : Włączanie i wyłączanie zespołu.
- Mode (Tryb) : Wybór trybu cichego suszenia (niska prędkość)
Normalnego suszenia (średnia prędkość)
Szybszego suszenia (wysoka prędkość)
- Humid (Wilgotność) : Po włączeniu zespołu ustawiany jest tryb pracy ciągłej.
Poziom wilgotności w pomieszczeniu (40%/50%/60%) można ustawić, wciskając klawisz dostępny na klawiaturze.
- Swing (Ruch żaluzji) : Włączanie i wyłączanie funkcji ruchu żaluzji.
- Timer (Minutnik) : Ustawianie wyłączenia zespołu za 1/2/4/8 godzin.
- Ion (Jonizowanie) : Włączanie/wyłączanie jonizatora.

KORZYSTANIE Z KLAWISZY DOSTĘPNYCH NA KLAWIATURZE

- Podłączyć wtyczkę do gniazda zasilania
- Wcisnąć klawisz POWER (włącznik/wyłącznik), aby uruchomić zespół w trybie ciągłego suszenia oraz podnieść opuszczaną prowadnicę powietrza i ustawić ją pod kątem 90 stopni:
 - 1** Gdy zespół zostanie włączony, za pomocą brzęczyka wygenerowane zostaną trzy sygnały alarmowe.
 - 2** Na monitorze diodowym określone zostaną odpowiednie funkcje oraz stan zespołu.
 - 3** Po wyłączeniu zespołu przez użytkownika silnik wentylatora będzie nadal pracował przez cztery minuty, aby zmniejszyć temperaturę desykantu i grzałki, co jest wymagane po wyłączeniu zasilania. Użytkownik może odłączyć urządzenie dopiero, gdy z wylotu powietrza nie wylatuje żadne powietrze.
- Wcisnąć klawisz MODE :
Wybrać tryb cichy (L), normalnego suszenia (M) lub szybszego suszenia (H) i przełączać te funkcje.
 - 1** Wyświetlony zostanie stan Continuous (Ciągłe), umożliwiający ustawienie poziomu wilgotności w pomieszczeniu:

- 2 Ustawienie funkcji L (ciche suszenie).
 - 3 Ustawienie funkcji M (normalne suszenie).
 - 4 Ustawienie funkcji H (szybsze suszenie). W żadnym przypadku nie można ustawiać poziomu wilgotności.
 - 5 Diodowa lampka kontrolna włączy się, wskazując stan działania zespołu.
- Wcisnąć klawisz HUMID :
Ustawianie poziomu wilgotności w pomieszczeniu na 40%~50%~60% oraz przełączanie stanu L/M/Continuous.
- 1 W przypadku ustawienia poziomu wilgotności na 40%: Gdy humidostat wykryje, że poziom wilgotności względnej w pomieszczeniu wynosi 38%, nastąpi automatyczne wyłączenie zespołu wraz z ikoną trybu suszenia, która jest dostępna na monitorze diodowym.
Zasada działania w przypadku poziomów 50% i 60% jest podobna.
 - 2 Ustawienie funkcji ciągłego odprowadzenia wody.
Trzy wskaźniki diodowe ułatwiają obserwację aktualnego poziomu wilgotności:

Dioda czerwona: Wilgotność względna na poziomie 61–97%

- Wcisnąć klawisz Swing :
Włączanie i wyłączanie funkcji ruchu żaluzji.
Włączenie tej funkcji powoduje również włączenie diody.
- Wcisnąć klawisz ION :
Włączanie i wyłączanie jonizatora.
Włączenie tej funkcji powoduje również włączenie diody.
- Wcisnąć klawisz TIMER :
Ustawianie czasu wyłączenia zespołu (1/2/4/8 godzin)

ZABEZPIECZENIE PRZED PRZEPEŁNIENIEM ZBIORNIKA WODY

W przypadku zapełnienia zbiornika skroplonej wody za pomocą brzęczyka wygenerowanych zostanie 10 sygnałów alarmowych. W międzyczasie ikona widoczna na monitorze LCD będzie migała a zespół zostanie automatycznie wyłączony. Przed włączeniem obiegu desykantu należy wyciągnąć, opróżnić i ponownie zainstalować zbiornik wody.

Zbiornik ten należy wyciągać w kierunku oznaczonym strzałką



ZABEZPIECZENIE WNĘTRZA ZESPOŁU PRZED PRZEGRZANIEM

Podczas pracy zespołu może dojść do jego niewłaściwego działania spowodowanego zablokowaniem lub zatkaniem wlotu bądź wylotu powietrza, co może czasami powodować wzrost temperatury we wnętrzu zespołu, na skutek którego będzie on automatycznie wyłączany.

Należy natychmiast wyjąć wtyczkę z gniazda zasilania i wznowić pracę po 5 minutach.

ZABEZPIECZENIE NA WYPADEK PRZEWRÓCENIA SIĘ ZESPOŁU

W środku zespołu przewidziana jest grzałka. Aby uniknąć przegrzania, w urządzeniu zastosowano wyłącznik przechyłny, którego zadaniem jest automatyczne wyłączenie przewróconego zespołu.



WYKORZYSTYWANIE ZESPOŁU DO SUSZENIA UBRAŃ (WYSOKA PRĘDKOŚĆ (H)):

Włączyć tryb H, aby przyspieszyć przepływ powietrza; tryb ten jest przeznaczony do suszenia ubrań. Opcjonalny kierunek nadmuchu powietrza można ustawić, wciskając klawisz „Swing” i regulując kąt ustawienia prowadnicy powietrza (w przedziale od 45° do 90°).

W przypadku korzystania z tej funkcji należy zachować szczególną ostrożność; woda z ubrań nie może kapać na zespół, ponieważ może do spowodować jego zniszczenie lub ryzyko porażenia prądem elektrycznym.

CIĄGŁE ODPROWADZENIE WODY

Sprawdzić, czy zespół jest odłączony od źródła zasilania. Wyciągnąć zbiornik wody i podłączyć węz do odprowadzania wody do kurka (w sposób przedstawiony na rysunkach). Drugi koniec węz należy poprowadzić do spustu lub odpowiedniego zbiornika na wodę.

Wężę spustowe należy zainstalować poniżej otworu spustowego (kurka wody), w przeciwnym razie woda będzie cofała się do otworu spustowego oraz zbiornika wody.

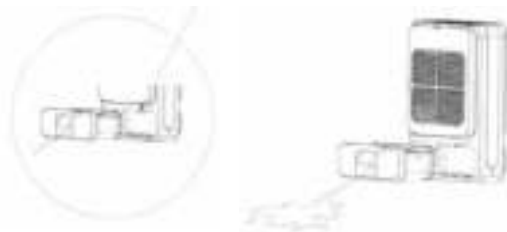

FUNKCJA AUTOMATYCZNEGO RESTARTU

Jeżeli w czasie pracy osuszacza powietrza dojdzie do przerwy w dostawie prądu, tryb pracy i wymagana (ustawiona) wartość wilgotności zostaną zapamiętane i ustawione ponownie po przywróceniu zasilania.

CZYSZCZENIE FILTRA:

Wyciągnąć ręcznie filtr powietrza.
Wyczyścić filtr odkurzaczem lub umyć go w chłodnej wodzie.
(Patrz rysunek)

Wyciągnąć filtr w pokazany sposób

Przed włożeniem filtra do zespołu należy go dokładnie wyczyścić



CZYSZCZENIE I KONSERWACJA



OSTRZEŻENIE:

- Przed przystąpieniem do czyszczenia należy wyłączyć osuszacz i odłączyć go od źródła zasilania. W przeciwnym razie może dojść do porażenia prądem.
- Osuszacza nie należy myć wodą, ponieważ może dojść do porażenia prądem.
- Do czyszczenia osuszacza nie należy używać substancji łatwopalnych (takich jak rozcieńczalnik lub benzyna).
W przeciwnym razie można go uszkodzić.

1**Kratka i obudowa**

Czyszczenie obudowy:

Jeśli na obudowie zebrał się kurz, należy ściągnąć go przy użyciu miękkiego ręcznika.

Jeśli obudowa jest bardzo brudna (tłusta), należy użyć łagodnego detergentu.

Czyszczenie kratki: Należy skorzystać z odkurzacza lub szczotki.

**OSTRZEŻENIE:**

- Nie włączać osuszacza bez filtra.

W przeciwnym razie do parownika przedostanie się kurz, co będzie miało negatywny

wpływ na działanie urządzenia.

- Filtra nie należy suszyć przy ogniu ani przy pomocy suszarek do włosów, ponieważ może ulec zniekształceniu a nawet zapalić się.
- Nie należy używać odkurzacza do czyszczenia filtra, ponieważ może on ulec uszkodzeniu.

CZYNNOŚCI PO UŻYTKOWANIU

- Odłączyć od źródła prądu.
- Wyczyścić filtr powietrza i obudowę.
- Wyczyścić osuszacz z kurzu i brudu.
- Opróżnij zbiornik na wodę.

SPOSÓB PRZECHOWYWANIA

Aby zachować osuszacz w dobrym stanie podczas dłuższych okresów podczas których nie będzie używany, należy postępować zgodnie z poniższymi wskazówkami.

- Upewnij się, że zbiornik jest pusty a wąż został odłączony.
- Wyczyścić urządzenie i dobrze je zapakuj, aby zapobiec gromadzeniu się kurzu.

WARUNKI GWARANCJI

Odwilżacz objęty jest dwuletnią gwarancją począwszy od dnia zakupu. W okresie tym wszelkie usterki materiałowe i fabryczne podlegają bezpłatnej naprawie.

Obowiązują przy tym następujące warunki:

- Wszelkie dodatkowe roszczenia, w tym roszczenia odszkodowań z racji ewentualnie poniesionych strat, nie będą honorowane.
- Naprawy i wymiany części w okresie gwarancji nie przedłużają okresu gwarancji.
- Gwarancja traci ważność jeżeli dokonano przeróbek, zastosowano nieoryginalne części lub urządzenie było naprawiane przez osoby trzecie.
- Części podlegające naturalnemu zużyciu nie podlegają gwarancji.
- Gwarancja jest ważna po przedstawieniu oryginalnej, prawidłowo wypełnionej karty gwarancyjnej i dowodu zakupu.
- Gwarancja nie obejmuje uszkodzeń spowodowanych nieprawidłową eksploatacją lub niedostosowaniem się do zaleceń instrukcji obsługi.
- Koszty transportu i ryzyko transportu odwilżaczy oraz części zamienne do nich zawsze pokrywa kupujący.

W celu uniknięcia niepotrzebnych kosztów zawsze początkowo proponujemy korzystanie z instrukcji obsługi. Jeżeli to nie przyniesie rozwiązania problemu, odwilżacz należy wysłać do punktu serwisowego.

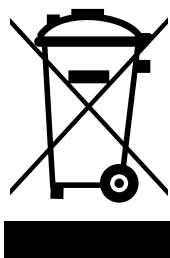

Nie należy utylizować urządzeń elektrycznych jako nieposortowanych odpadów komunalnych, należy korzystać z oddzielnych przeznaczonych do tego celu pojemników. Prosimy skontaktować się z lokalnymi władzami w celu uzyskania informacji dotyczących dostępnych systemów zbierania odpadów. Jeśli urządzenia elektryczne są utylizowane na wysypiskach, niebezpieczne substancje mogą przedostawać się do wód gruntowych i dostać się do łańcucha żywności, narażając was na pogorszenie zdrowia i samopoczucia. Przy wymianie starych urządzeń na nowe, dostawca jest zobowiązany prawnie do zabrania starych urządzeń do utylizacji za darmo. Nie wrzucać baterii do ognia, ponieważ mogą wybuchnąć lub może nastąpić wyciek szkodliwych substancji. Przy wymianie lub utylizacji pilota należy usunąć z niego baterie i utylizować je zgodnie z zasadami prawa, ponieważ są one szkodliwe dla środowiska.

DANE TECHNICZNE

Model		DD 208
Pobór mocy	kW	0,65
Zasilanie	V / Hz / Ph	220-240 / ~ 50 / 1
Napięcie elektryczne (nom.)	A	2.9
Wydajność odwilżania (usuwanie wilgoci) przy 20 ° C, wilgotność względna 60%	L / 24h	8
Pojemność zbiornika wody	L	2,0
Przepustowość powietrza (nom.)*	m3/h	120
Objętość pomieszczenia do*	m3	40 - 60
Zakres temperatur działania	°C	1-35
Higrostat		tak
Wymiary jednostki (szer x głęb. wys)	mm	351 x 180 x 500
Ciężar netto jednostki	kg	6,3
Ciężar brutto jednostki	kg	7,0
Poziom hałsu *	dB(A)	40
Klasa bezpieczeństwa jednostki	IP	IPX0

* Służy tylko jako wskaz wka

Producent zastrzega sobie prawo do wprowadzenia zmian bez uprzedniego zawiadomienia.

Bästa kund,

Vi gratulerar dig med din nya avfuktare. Du har anskaffat en kvalitetsprodukt som du kommer att ha glädje av under många år, så länge apparaten används på rätt sätt. Läs därför först denna bruksanvisning för att hålla din avfuktare i gott skick så länge som möjligt.

Å tillverkarens vägnar erbjuder vi två års garanti på eventuella material- eller fabriksfel. Vi önskar dig god komfort med din avfuktare.

Vänliga hälsningar,

PVG Holding B.V.

Avdelning Kundservice

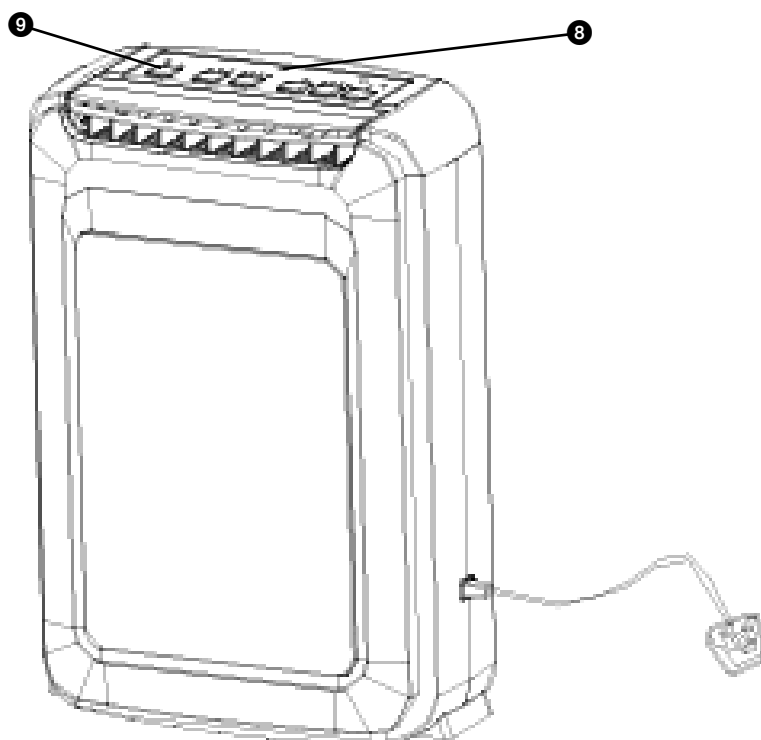
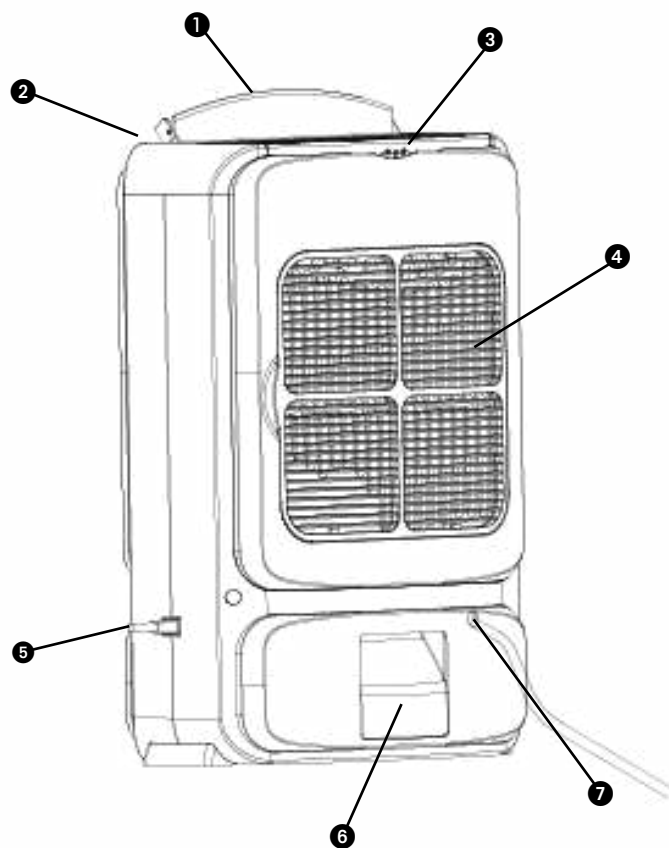

VIKTIGA KOMPONENTER

- ❶ Panel med automatisk luftledning
- ❷ Luftutlopp
- ❸ Handtag
- ❹ Luftintagsgaller
- ❺ Strömsladd
- ❻ Vattenbehållare
- ❼ Kontinuerlig dränering
- ❽ LED-skärm
- ❾ Kontrollpanel

1 LÄS FÖRST BRUKSANVISNINGEN.

2 RÅDGÖR VID TVIVEL MED DIN ÅTERFÖRSÄLJARE.

Läs igenom handboken noga innan du använder enheten. Behåll den för framtida bruk. Installera endast enheten om den uppfyller kraven i lokala/nationella lagar, förordningar och standarder. Enheten är avsedd för avfuktning i bostadshus och lämpar sig endast för normala ushållsförhållanden samt inomhus i vardagsrum, kök, badrum och garage. Denna apparat är endast lämpad för ett jordat eluttag, nätspänning 220-240V / ~50 Hz.

ALLMÄNT

- Håll alla fönster stängda för maximal effektivitet.
- Apparatens avfuktningsskapacitet varierar med lokalens temperatur och fuktighet.
- Se till att luftfiltret hålls rent. Detta förebygger onödig energiförbrukning och garanterar ett optimalt resultat.
- Om kontakten har varit utdragen ur uttaget startar apparaten först efter tre minuter igen.
- Om apparaten skulle tippa eller falla över, koppla omedelbart bort nätsladden. Om den skulle av en händelse tippa över eller falla när vattenbehållaren är fylld, ska du se till att apparaten har torkat ordentligt före användning av den.
- Använd inte apparaten i badrum eller duschrum.
- Använd inte apparaten nära brandfarligt material eller eld.
- Koppla inte bort apparaten från eluttaget med blöta händer.
- Stäng av strömmen innan du tar ur stickkontakten från vägguttaget.
- Töm vattnet när vattentanken är full eller inte används under en längre period.
- När du kopplar bort strömmen ska du ta tag i stickkontakten och dra ut den ur vägguttaget. Dra aldrig i sladden.



VIKTIGT

Apparaten **MÅSTE** alltid kopplas till ett jordat uttag. Om platsens strömförsörjning inte är jordad, får apparaten absolut inte anslutas. Efter anslutning måste apparatens nätkontakt alltid vara lätt åtkomlig. Läs denna bruksanvisning noggrant och följ anvisningarna.

Kontrollera innan du ansluter apparaten att:

- Nätspänningen överensstämmer med värdet på typskylten;
- Strömförsörjning och nätuttag är lämpade för apparaten;
- Sladdens kontakt passar i uttaget;
- Apparaten står på ett jämnt och stadigt underlag.

Låt den elektriska anslutningen kontrolleras av en befogad yrkesperson om du inte är säker på att allt stämmer.

- Denna apparat är inte avsedd för användning av personer (inklusive barn) med minskade fysiska, sensoriska eller mentala möjligheter, eller som saknar erfarenhet och kunskap, såvida de inte fått vägledning eller instruktioner vad gäller användning av apparaten av en person som ansvarar för deras säkerhet.
- Apparaten är tillverkad enligt CE säkerhetsnormer. Du bör dock, som med alla elektriska apparater, vara försiktig
- Luftintagets / utsläppets galler får aldrig täckas över.
- Töm vattenreservoaren innan du flyttar apparaten.
- Låt apparaten aldrig komma i kontakt med kemikalier.

- Apparaten får aldrig sänkas i någon vätska.
- Stick aldrig in något föremål genom apparatens öppningar.
- Dra alltid först ut nätkontakten ur vägguttaget innan (en del av) apparaten måste rengöras eller bytas ut.
- Anslut ALDRIG apparaten med hjälp av en förlängningsladd. Om inget lämpat, jordat eluttag finns i närheten, måste ett sådant installeras av en befogad elektriker.
- Barn bör övervakas för att garantera att de inte leker med apparaten.
- Låt eventuella reparationer alltid utföras av en befogad servicemontör eller av leverantören. Följ underhållsanvisningarna.
- Dra alltid ut apparatens nätkontakt ur uttaget när den inte används.
- Om elkabeln är skadad måste den bytas ut av tillverkaren, dess kundtjänst eller personer med jämförbara kvalifikationer för att förhindra fara.
- Den här anordningen kan användas av barn från 8 år och uppåt och personer med nedsatt fysisk, sensorisk eller mental förmåga eller bristande kunskaper om de erhållit övervakning eller instruktioner avseende användning av denna enhet på ett säkert sätt och förstår riskerna.
- Rengöring och användarunderhåll får inte utföras av barn utan övervakning.



Bild 1

- OBS!**
- Använd aldrig apparaten om sladden eller nätkontakten är skadad. Låt sladden aldrig klämmas och undvik kontakt med vassa kanter.

- OBS!**
- Om anvisningarna inte följs kan detta leda till att apparatens garanti förfaller.

KONTROLLPANEL

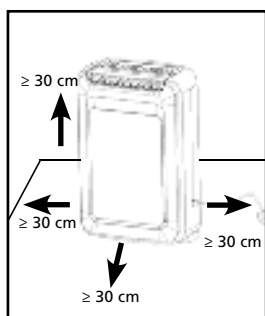
- Lägsta omgivande driftsförhållanden: 5 °C/41 % relativ luftfuktighet.
- Högsta omgivande driftsförhållanden: 37 /98 % relativ luftfuktighet. Drifanvisningar:

KONTROLLPANELENS FUNKTIONER

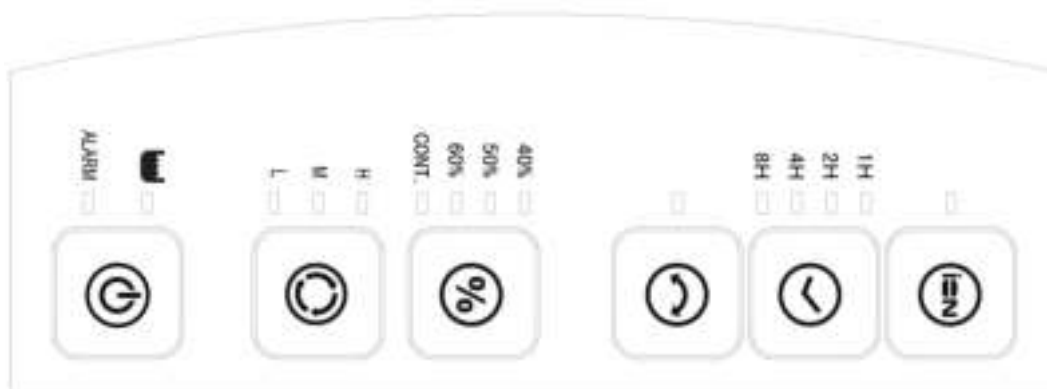

- Ström : För att slå på och stänga av apparaten.
- Läge : När du ska välja tyst avfuktning (låg hastighet)
Normal avfuktning (medelhastighet)
Snabbare torkning (hög hastighet)
- Fuktigt : När enheten slås på, är den kontinuerliga driften inställd.
Fuktighetsförhållandet i rummet (40%/50%/60%) kan ställas in genom att trycka ned på knappsatsen.
- Svänga : För att slå på eller stänga av svängfunktionen.
- Timer : När apparaten ska ställas in på av med 1/2/4/8 timmars inställning.
- Jonisera : På/av-knappen för joniseringsfunktionen.

ANVÄNDNING AV KNAPPSATSEN

- Sätt i stickkontakten i vägguttaget
- Tryck POWER (på/av-knappen) och apparaten sätter igång en kontinuerlig avfuktning med luftledskenan upphöjd till 90 grader:

- 1** Piplarmet ljuder 3 gånger när apparaten slås på.

- 2 LED-skärmen definierar motsvarande funktioner och status.
- 3 Om användaren stänger av apparaterna, fortsätter fläktmotorn att köra i ungefär ytterligare fyra minuter. Detta är till för att sänka temperaturen på torkmedlet och värmeapparaten efter avstängning. Slut användare ska inte koppla ur apparaten förrän luft slutat strömma ut från luftutloppet.

- Tryck på MODE:
Välj tyst avfuktning (L), Normal avfuktning (M) eller snabbare avfuktning (H) och cirkulera över funktionerna.

- 1 Kontinuerlig körning ställer in luftfuktigheten i rummet.
- 2 L-inställning (Tyst avfuktning).
- 3 M-inställning (Normal avfuktning).
- 4 H-inställning (Snabb avfuktning). Under inga omständigheter kan fuktighetsförhållandet ställas in.
- 5 LED-kontrolllampa tänds för att svara på statusen för funktionen.

- Tryck på HUMID:
Inställning av rummets fuktighetsförhållande 40%~50%~60% och cirkulera L/M/kontinuerlig status.

- 1 När 40% är inställd: När befuktningsskärmen detekterar rummets RH (relativ fuktighet) 38%, stängs apparaten automatiskt av och ikonen avfuktning på LED släcks. Inställningarna 50% och 60% fungerar på liknande sätt.
- 2 Inställning av kontinuerlig tömning.

Tre LED-indikeringar för enkel observation av aktuell fuktighetsnivå:

Orange	LED-lampa: 20 - 40% RH
Grön	LED-lampa: 41 - 60% RH
Röd	LED-lampa: 61 - 97% RH

- Tryck svänga:
Slå på eller av svängfunktionen.
LED tänds när den slås på.
- Tryck ION:
Slå på eller av joniseringsfunktionen.
LED tänds när den slås på.
- Tryck TIMER:
Inställning av drifttiden genom att ange 1/2/4/8 timmar

SKYDD VID FULLT VATTEN

När kondensvattnet är fullt, kommer pipsignalen att larmas 10 gånger. Samtidigt blinkar ikonen som visas på LCD-skärmen. Apparaten slutar driften automatiskt. Vattentanken måste plockas bort för att tömmas och installeras åter innan det roterande torkmedlet kommer igång.

Ta bort vattenbehållaren enligt pilriktningen



SKYDD MOT INTERN ÖVERHETTNING

Under drift kan funktionsstörning inträffa på grund av att luftintaget eller utblåsning obstrueras eller blockeras. Det kan ibland leda till att den inre temperaturen stiger, och apparaten stängs då ner automatiskt.

Dra ut kontakten omedelbart och återuppta driften efter 5 minuter.

SKYDD MOT ATT DEN FALLER

Apparaten har en värmare inuti. För att undvika överhettning är maskinen utrustad med tippningsbrytare för att automatiskt stänga av när maskinen faller.

UTFÖRANDE AV KLÄDTORKNING (H-HASTIGHET):

Tryck på H-läge för att accelerera luftflödet som utför klädtorkning. Den extra riktade utblåsning kan ställas in genom att trycka på "Svänga" när du vill justera vinkeln för styrning av luften från 45° till 90°.

När du använder den här funktionen, ska du visa uppmärksamhet; vattnet från kläderna får inte droppa ner på apparaten. Det kan förstöra apparaten eller orsaka risk för elektriska stötar.

KONTINUERLIG DRÄNERING

Se till att apparaten är bortkopplad från nätanslutningen. Ta bort vattentanken och anslut en dräneringsslang till tappen (som visas enligt bilderna). Den andra änden på denna slang ska ledas till ett avlopp eller en lämplig behållare för att samla upp vattnet.

Dräneringsslangen ska installeras på lägre nivå jämfört med dräneringshålet (vattentappen) annars kommer vattnet att rinna tillbaka till dräneringshålet och fylla vattentanken.

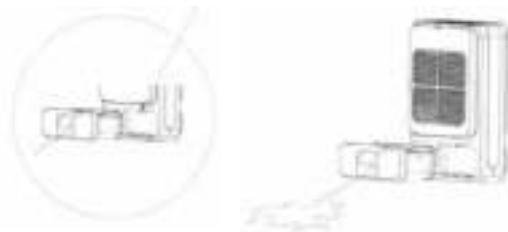

AUTOMATISK OMSTARTSFUNKTION

När strömförsörjningen avbryts under drift memoreras driftsläget och önskad (inställd) luftfuktighet tills strömförsörjningen återställs.

RENGÖRING AV FILTER:

Ta bort luftfiltret manuellt.

Använd en dammsugare eller tvätta i kallt vatten för att rengöra filtret. (Som visas på bilden)

Dra ut filtret enligt anvisningen

Filtret ska torkas noggrant, innan du sätter tillbaka det i apparaten



RENGÖRING OCH UNDERHÅLL



VARNING:

- Innan rengöring, slå av avfuktningsskåpet och koppla bort strömmen. Annars finns det risk för elstöt.
- Tvätta inte avfuktningsskåpet med vatten, annars är det risk för elstöt.
- Använd inte flyktig vätska (som förtunningsmedel eller bensin) för att rengöra avfuktningsskåpet. Annars kommer det att skada apparatens utseende.

1

Galler och hölje

För att rengöra höljet:

När det finns damm på höljet, använd en mjuk handduk för att damma av den; När höljet är mycket smutsigt (fettigt), använd mildt rengöringsmedel för att rengöra den.

För att rengöra gallret: Använd en dammsugare eller borste.



VARNING:

- Sätt inte igång avfuktningsskåpet utan filter. Annars kommer förångaren dra åt sig damm och påverka apparatens prestanda.
- Torka inte luftfiltret över en eld eller elektrisk hårtork. Annars kan luftfiltret deformeras eller fatta eld.
- Använd inte dammsugaren eller borsten för att rengöra luftfiltret. Annars kan luftfiltret förstöras.

VÅRD EFTER AVSLUTAD SÄSONG

- Koppla bort strömmen.
- Rengör luftfilter och hölje.
- Ta bort damm och föremål i avfuktningsskåpet.
- Töm vattenhinken.

LÅNGTIDSFÖRVARING

Om du inte kommer att använda avfuktningsskåpet under lång tid, föreslår vi att du följer stegen nedan för att upprätthålla apparaten i gott skick.

- Kontrollera att hinken är tom och att dräneringsslangen tagits bort.
- Rengör apparaten och slå in den väl för att förhindra ansamling av damm.

GARANTIVILLKOR

För avfuktaren gäller två års garanti från inköpsdatum. Inom denna period återställs alla material- och fabriksfel kostnadsfritt.

Härvid gäller följande regler:

- Inga andra anspråk på skadeersättning godtas, inklusive följdskador.
- Reparation eller byte av delar inom garantiperioden leder inte till förlängning av garantin.
- Garantin förfaller om ändringar har gjorts, andra än originaldelar har monterats eller reparationer har utförts av utomstående.

- Komponenter som är utsatta för normalt slitage täcks inte av garantin.
- Garantin gäller endast med avlämnande av det ursprungliga, daterade inköpskvittot, detta kvitto får inte ha ändrats på något sätt.
- Garantin gäller inte för skada till följd av bristande skötsel eller handlingar som avviker från bruksanvisningen.
- Kostnader och risker vid försändelse av avfuktaren eller dess delar är alltid för köparens räkning.

För att förebygga onödiga kostnader rekommenderar vi att du alltid först läser bruksanvisningen noggrant. Om detta inte leder till en lösning, ska apparaten lämnas in hos återförsäljaren för reparation.



Kassera ej elektriska apparater som osorterat avfall; använd separata insamlingsanläggningar. Kontakta dina lokala myndigheter för information om tillgängliga avfallsinsamlingsystem. Om elektriska apparater kasseras som deponi eller på soptippar kan hälsofarliga ämnen lacka ut i grundvattnet och komma in i näringskedjan, vilket kan skada din hälsa och ditt valbefinnande. När du byter ut gamla apparater mot nya är återförsäljaren enligt lag skyldig att ta tillbaka din gamla apparat för kassering utan extrakostnader. Släng inte batterier i elden där de kan explodera eller ge av farliga vätskor. Om du byter ut eller förstör fjärrkontrollen, ta bort batterierna och kasta bort dem i enlighet med gällande föreskrifter eftersom de är skadliga för miljön.

TEKNISKA SPECIFIKATIONER

Model		DD 208
Strömförbrukning (nom / max)	kW	0,65
Nätspänning	V / Hz / Ph	220-240 / ~ 50 / 1
Strömstyrka	A	2,9
Avfuktningsskapacitet (fuktavlägsnande) vid 20°C, 60% RH	L / 24h	8
Volym vattenreservoar	L	2,0
Luftflöde (nom.) *	m ³ /h	120
För lokaler upp till *	m ³	40 - 60
Driftstemperatur	°C	1-35
Hygrostat		ja
Dimensioner (b x d x h)	mm	351 x 180 x 500
Nettovikt	kg	6,3
Bruttovikt	kg	7,0
Ljudtrycksnivå *	dB(A)	40
Skyddsklass	IP	IPX0

* avsett som riktlinje

Tillverkaren förbehåller sig rätten att införa ändringar utan föregående meddelande

Spoštovana gospa, spoštovani gospod,

čestitamo vam ob nakupu tega razvlaževalnika. Kupili ste visoko kakovosten izdelek, ki vam bo dolga leta zagotavljal udobje, če ga boste uporabljali odgovorno. Prosimo, da si najprej preberete navodila za uporabo, da zagotovite optimalno življenjsko dobo svojega razvlaževalnika. V imenu proizvajalca vam zagotavljamo dveletno garancijo za vse napake v materialih in izdelavi.

Naj vam vaš razvlaževalnik zagotovi veliko užitka.

S spoštovanjem,

PVG Holding B.V.

Oddelek za pomoč strankam

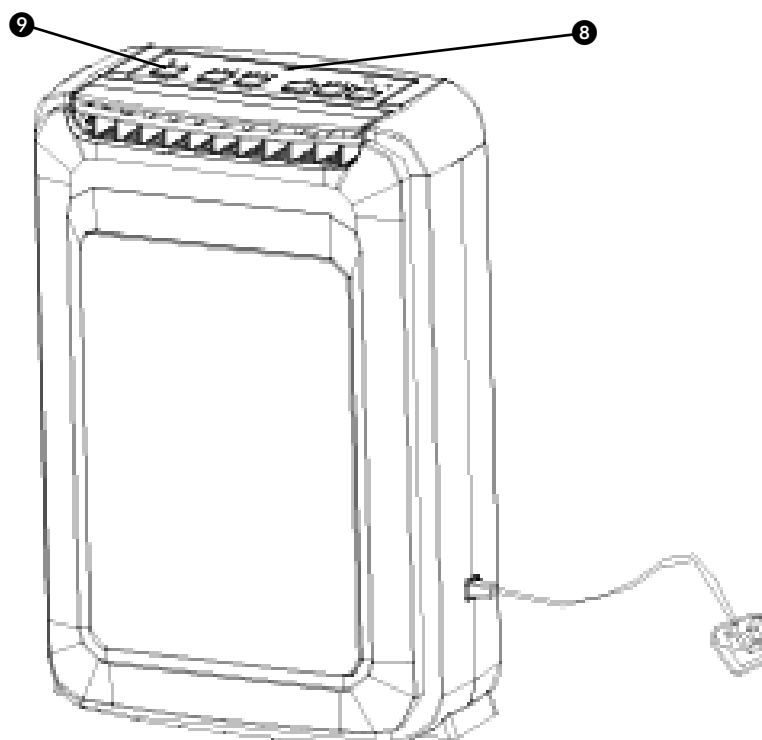
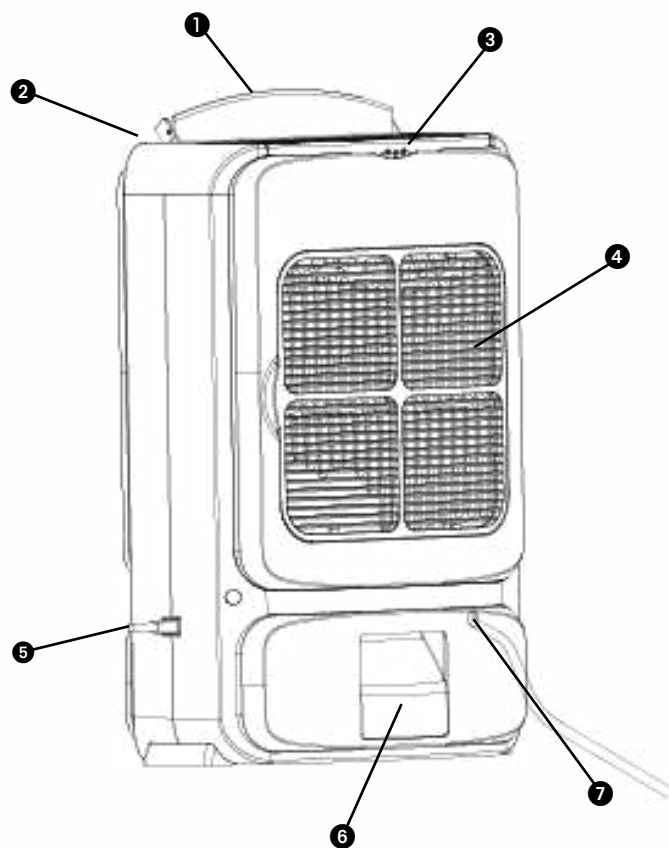

POMEMBNO KOMPONENTE

- ❶ Samodejna zračna vodilna plošča
- ❷ Odvod zraka
- ❸ Ročaj
- ❹ Rešetka na zračnem vходу
- ❺ Električni kabel
- ❻ Vodni rezervoar
- ❼ Neprestano odvajanje vode
- ❽ Led monitor
- ❾ Nadzorna plošča

1 NAJPREJ PREBERITE PRIROČNIK ZA UPORABNIKE.

2 ČE IMATE KAKRŠNE KOLI DVOME, SE POSVETUJTE S SVOJIM TRGOVCEM.

Ta priročnik za namestitev pozorno preberite preden namestite izdelek. To napravo namestite samo, če je skladna s krajevnimi/državnimi zakoni, uredbami in standardi. Ta izdelek je namenjen za uporabo kot razvlaževalnik v stanovanjskih hišah in je primeren samo za uporabo v vsakdanjih pogojih, v notranjih prostorih v dnevni sobi, kuhinji in garaži. Ta naprava je primerna izključno za ozemljene vtičnice – priključna napetost 220-240 V~ / 50 Hz.

SPLOŠNO

- Poskrbite, da bodo zaprta vsa okna, da dosežete največjo učinkovitost.
- Kapaciteta razvlaževalnika je odvisna od temperature in vlažnosti prostora.
- Poskrbite, da bo filtrirni zaslon v čistem stanju. S tem preprečite nepotrebno porabo energije in zagotovite optimalno učinkovitost.
- Če pride do prekinitve električnega napajanja, se razvlaževalnik po treh minutah zažene ponovno.
- Če se enota prevrne ali pade, takoj odklopite električni kabel. Če se enota prevrne ali pade pri polnem rezervoarju vode, morate pred njeno uporabo poskrbeti, da se bo temeljito posušila.
- Enote ne uporabljajte v kopalnici ali v bližini prhe.
- Enote ne uporabljajte v bližini vnetljivih materialov ali ognja.
- Enote ne odklopite iz vtičnice z mokrimi rokami.
- Pred odstranitvijo vtiča iz vtičnice morate enoto izklopiti.
- Če je vodni rezervoar poln ali enote ne boste uporabljali dlje časa, morate vodni rezervoar izprazniti.

- Za odklop napajanja primite vtič in ga povlecite iz vtičnice, vendar ne vlecite za kabel.



POMEMBNO

Naprava MORA vedno imeti ozemljeno povezavo. Če električno napajanje ni ozemljeno, naprave ne smete priključiti. Ta vtič mora biti vedno enostavno dostopen, kadar je naprava priključena. Ta navodila preberite pozorno in upoštevajte navodila.

Preden enoto priključite, preverite naslednje:

- Napetost električnega napajanja mora ustrezati omrežni napetosti, navedeni na oznaki nazivnih vrednosti.
- Vtičnica in električno napajanje morata biti primerna za tok, ki je naveden na oznaki nazivnih vrednosti.
- Vtič na kablu naprave se mora prilegati v stensko vtičnico.
- Napravo je treba položiti na ploščato in stabilno površino.

Če imate kakršne koli dvome glede električnega napajanja naprave, ga mora preveriti priznani strokovnjak.

- Ta naprava ni namenjena, da bi jo uporabljale osebe (vključno z otroci) z zmanjšanimi fizičnimi, čutnimi ali duševnimi sposobnostmi ali osebe s pomanjkanjem izkušenj in znanja, razen če se jih nadzira ali so prejele navodila glede uporabe naprave od osebe, ki je odgovorna za njihovo varnost.
- To napravo je izdelano v skladu z varnostnimi

- standardi CE. Kljub temu morate biti pazljivi, kar velja tudi za druge električne naprave.
- Zračnih vhodov in izhodov ne prekrivajte.
 - Preden enoto premaknete, izpraznite vodni rezervoar.
 - Nikoli ne pustite, da bi naprava prišla v stik s kemikalijami.
 - Enote nikoli ne potopite v vodo.
 - V odprtine naprave ne vstavljajte predmetov.
 - Pred čiščenjem ali zamenjavo enote oziroma komponent enote vedno izvlecite vtič iz električnega napajanja.
 - Za priključitev naprave na električno napajanje nikoli ne uporabljajte podaljška. Če primerne ozemljene stenske vtičnice ni na voljo, vam jo mora namestiti usposobljen električar.
 - Otroke je treba nadzorovati za zagotovilo, da se ne bodo igrali z napravo.
 - Popravila dajte izvesti samo pooblaščenemu serviserju ali svojemu dobavitelju. Upoštevajte navodila za uporabo in vzdrževanje, kot je opisano v uporabniškem priročniku te naprave.
 - Kadar enota ni v uporabi, vedno izvlecite vtič enote iz stenske vtičnice.
 - Če je električni kabel poškodovan, ga mora zamenjati proizvajalec, njegov oddelek za pomoč strankam ali osebe s primerljivimi kvalifikacijami, da se prepreči nevarnost.
 - To napravo lahko uporabljajo otroci, ki so stari 8 let ali več in osebe z omejenimi fizičnimi, čutnimi ali duševnimi sposobnostmi, ali pomanjkanjem izkušenj in znanja, če so pod nadzorom ali so prejeli navodila za uporabo naprave na varen način ter razumejo tveganja, ki so prisotna.
 - Čiščenje in uporabniško vzdrževanje lahko izvajajo samo otroci, ki se jih nadzoruje.

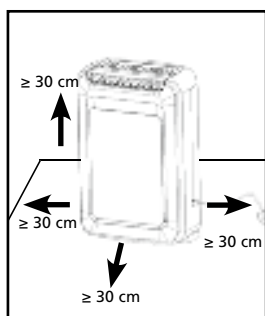

Slika 1



POZOR!

- Naprave nikoli ne uporabljajte s poškodovanim električnim kablom, vtičem, omarico ali upravljalno ploščo. Električnega kabla nikoli ne postavite pod druge predmete ali pustite, da bi prišel v stik z ostrimi robovi.



POZOR!

- Če navodil ne upoštevate, lahko pride do izničenja garancije na to napravo.

PLOŠČA ZA UPRAVLJANJE

- Najnižji okoliški delovni pogoji: 5 °C / 41-odstotna relativna vlažnost
- Najvišji okoliški delovni pogoji: 37 °C / 98-odstotna relativna vlažnost

NAVODILA ZA UPORABO:

FUNKCIJE UPRAVLJALNE PLOŠČE

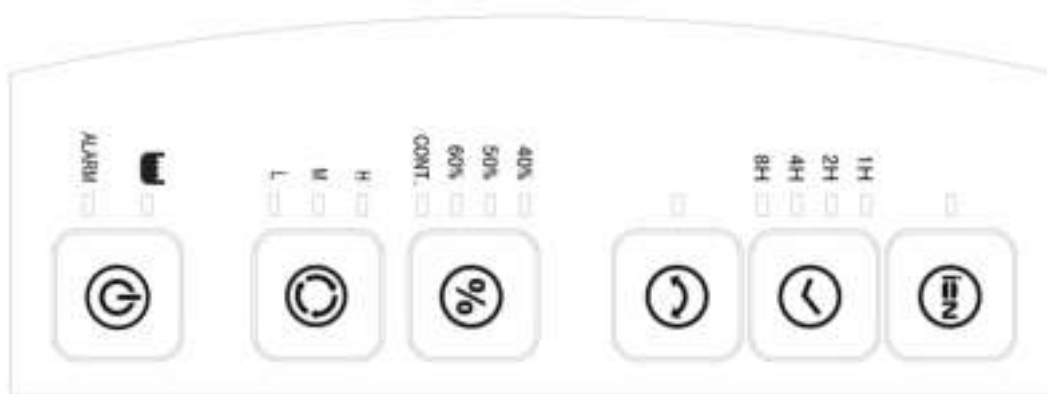

- ⏻ Napajanje: Za vklop in izklop enote.
- ⌚ Način: Za izbiro tihega razvlaževanja (nizka hitrost)
Običajno razvlaževanje (srednja hitrost)
Hitro sušenje (visoka hitrost)
- % Vlaga: Ko se enota vklopi, je nastavljeno neprekinjeno delovanje. S pritiskanjem tipk številčne tipkovnice lahko nastavite razmerje vlažnosti v prostoru (40%/50%/60%).
- ↻ Obrat: Za vklop ali izklop funkcije obračanja.
- ⌚ Časovnik: Za nastavev izklopa enote po 1/2/4/8 urah.
- ION: Vkllop ali izklop ionizatorja

DELOVANJE TIPK ŠTEVILČNE TIPKOVNICE

- Vtaknite v električno vtičnico

- Pritisnite gumb POWER (gumb za vklop/izklop), enota se preklopi v način neprekinjenega razvlaževanja, loputa za zrak pa se dvigne za 90 stopinj:

- 1 Ko se enota vklopi, se alarm s piskanjem sproži 3-krat.
- 2 LED monitor kaže ustrezne funkcije in stanje.
- 3 Če uporabnik izklopi enoto, motor ventilatorja deluje še naprej približno štiri minute, da zmanjša temperaturo sušilnega sredstva in grelca po izklopu. Končni uporabnik ne sme odklopiti kabla naprave, dokler iz naprave ne neha izhajati zrak.

- Pritisk gumba MODE:

Na krožni način izbirate med tihim (L) načinom, običajnim razvlaževanjem (M) ali hitrejšim sušenjem (H).

- 1 Neprekinjeni način za nastavljanje razmerja vlažnosti v sobi.
- 2 Nastavitev L (hladno razvlaževanje).
- 3 Nastavitev M (običajno razvlaževanje).
- 4 Nastavitev H (hitrejše sušenje). Razmerja vlažnosti se ne sme vklopiti v nobenem primeru.
- 5 Pilotska lučka LED sveti kot odziv na aktivirano funkcijo.

- Pritisk gumba HUMID:

Nastavljate razmerje vlažnosti v prostoru 40%~50%~60% in se krožno pomikate po stanjih L / M / neprekinjeno.

- 1 Kadar je nastavljena vrednost 40 %: Humidistat je zaznal, da je relativna vlažnost nižja od <_ 38 %, zato se je samodejno izklopila, LED ikona za razvlaževanje pa se izklopi
Nastavitev 50 % in 60 % sta podobni, kot je opisano zgoraj.
- 2 Nastavitev neprestanega odvajanja vode

Tri svetlobni indikatorji LED za enostavno ugotavljanje trenutne ravni vlažnosti:

Oranžna	LED lučka---20–40 % RV
Zelena	LED lučka---41–60 % RV
Rdeča	LED lučka---61–97 % RV

- Pritisnite gumb Obračanje:
Vklop ali izklop funkcije obračanja.
Lučka LED sveti, kadar je obračanje vklopljeno.
- Pritisk gumba ION:
Vklop ali izklop ionizatorja.
Lučka LED sveti, kadar je obračanje vklopljeno.
- Pritisk gumba TIMER:
Nastavljanje funkcije izklopa na 1 / 2 / 4 / 8 ur

ZAŠČITA PRED POLNIM STANJEM VODE

Kadar kondenzat doseže polno stanje, alarm zapiska 10-krat. Medtem ikona na monitorju LCD utripa, enota pa samodejno preneha delovati. Za odstranitev vode je treba odstraniti vodni rezervoar in ga namestiti nazaj pred uporabo rotacijskega razvlaževalnika.

Vodni rezervoar odstranite, kot kažejo puščice.



ZAŠČITA PRED NOTRANJIM PREGREVANJEM

Med delovanjem lahko pride do neobičajnega delovanja ali okvare zaradi blokade dovoda ali izpusta zraka, kar lahko povzroči povišanje notranje temperature, zato se v takih primerih enota izklopi samodejno.

Enoto takoj odklopite iz električne vtičnice in z uporabo nadaljujete po 5 minutah.

ZAŠČITA PRED PREVRNITVIJO

Enota je opremljena z grelcem. Za preprečitev pregrevanja je enota opremljena z nagibnim stikalom, ki sproži samodejni izklop, če se naprava prevrne.

FUNKCIJA SUŠENJA OBLEK (HITROST H):

Pretok zraka pospešite z načinom H, ki je namenjen sušenju oblek. Smer pihanja zraka lahko nastavite s pritiskom "Swing", da prilagodite kot zračnega vodila od 45° na 90°.

Če uporabite to funkcijo, bodite pozorni. Voda oblek ne sme kapati na enoto, ker jo lahko tako uniči ali povzroči tveganje električnega udara.

NEPRESTANO ODVAJANJE VODE

Poskrbite, da bo enota izklopljena iz električnega napajanja. Odstranite vodni rezervoar in cev za odvajanje vode povežite z nastavkom (kot je prikazano na slikah). Drugi konec te cevi je treba speljati v odtok ali ustrezno posodo za zbiranje vode.

Drenažne cevi je treba namestiti nižje kot je drenažna odprtina (vodni nastavek), drugače bo voda tekla nazaj v drenažno odprtino in vodni rezervoar.



FUNKCIJA SAMODEJNEGA PONOVNEGA ZAGONA

Ob izpadu električnega napajanja med samim delovanjem naprave se do njegove ponovne vzpostavitve v spominu shranita izbrani način delovanja, ter zelena (nastavljena) vrednost relativne vlage.

ČIŠČENJE FILTRA

Zračni filter odstranite ročno. Filter očistite s sesalcem ali ga operite v hladni vodi. (Kot je prikazano na sliki)

Izvlecite filter, kot je prikazano

Filter mora biti pred ponovno namestitvijo v enoto popolnoma suh.



ČIŠČENJE IN VZDRŽEVANJE



OPOZORILO:

- Pred čiščenjem izklopite razvlaževalnik in odklopite električno napajanje. V nasprotnem primeru lahko pride do električnega udara.
- Razvlaževalnika ne čistite z vodo, drugače lahko pride do električnega udara.
- Za čiščenje razvlaževalnika ne uporabljajte vnetljivih tekočin (kot sta razredčilo ali bencin).
V nasprotnem primeru pride do poškodb videza enote.

1

Rešetka in ohišje

Čiščenje ohišja:

Če se na ohišju zbira prah, ga obrišite z mehko brisačo; Če je ohišje zelo umazano (zamaščeno), ga očistite z blagim detergentom.

Čiščenje rešetke: Uporabite metlico za prah ali krtačo.



OPOZORILO:

- Razvlaževalnika ne uporabljajte brez filtra.
V nasprotnem primeru se v uparjevalnik ujame prah, ki vpliva na delovanje enote.
- Zračnega filtra ne sušite z ognjem ali električnim sušilnikom za lase. V nasprotnem primeru lahko pride do popačenja oblike ali vžiga zračnega filtra.
- Za čiščenje zračnega filtra ne uporabljajte metlice za prah ali krtače. V nasprotnem primeru lahko uničite zračni filter.

SKRB ZA ENOTO PO KONCU SEZONE UPORABE

- Odklopite električno napajanje.
- Očistite zračni filter in ohišje.
- Obrišite prah in ovirajoče elemente na vlažilniku.
- Izpraznite posodo za vodo.

DOLGOTRAJNO SKLADIŠČENJE

Če razvlaževalnika ne boste uporabljali dolgo časa, predlagamo, da za ohranitev enote v dobrem stanju upoštevate spodaj navedene korake.

- Poskrbite, da v posodi ne bo vode in bo gumijasta odtočna cev odstranjena.
- Enoto očistite in jo dobro zavijte, da preprečite nabiranje prahu.

POGOJI ZA GARANCIJO

Za razvlaževalnik velja dvoletna garancija od dne nakupa. Vse okvare v materialu ali delovanju bodo poplačane brezplačno.

Velja naslednje:

- Vse zahteve glede kompenzacije, vključno s posledičnimi poškodbami, ne bodo izpolnjene.
- Vsa popravila ali zamenjave komponent v času veljavnosti garancije ne podaljšajo trajanja garancijskega obdobja.
- V primeru kakršnih koli sprememb, uporabe neoriginalnih komponent ali popravil napravo s strani tretjih oseb razveljavijo garancijo.

- Sestavni deli, ki so izpostavljeni običajni obrabi, kot je zračni filter, niso vključeni v garancijo.
- Garancija velja samo s predložitvijo izvirnega, nespremenjenega in datiranega potrdila o nakupu.
- Garancija ne zajema poškodb, ki jih povzročijo ukrepi, ki odstopajo od tistih, opisanih v navodilih za uporabnika, ali do katerih pride zaradi malomarnosti.
- Stroški transporta in tveganja, ki se pojavijo med transportom žara ali komponent razvlaževalnika, grede vedno na strošek kupca.

Za preprečitev nepotrebnih stroškov priporočamo, da si najprej vedno pozorno preberete navodila za uporabo. Če s tem ne najdete rešitve, razvlaževalnik odpeljite do svojega trgovca na popravilo.



Električnih naprav ne odstranite med gospodinjske odpadke, ki niso ločeni, temveč za to uporabite ločene zbiralne centre. Za informacije glede zbirnih centrov, ki so na voljo, stopite v stik z lokalno vejo oblasti. Če se električne naprave zavrže na odpad ali smetišče, lahko nevarne snovi iztekajo v podtalno vodo ter prispejo v prehransko verigo, kar škoduje vašemu zdravju in dobremu počutju. Pri zamenjavi starih naprav z novimi je trgovec zakonsko obvezan prevzeti staro napravo za odstranitev vsaj brezplačno. Baterij ne vrzite v ogenj, ker jih lahko raznese ali izpuščajo nevarne tekočine. Če daljinski upravljalnik zamenjate ali uničite, odstranite baterije in jih odvrzite v skladu z veljavnimi predpisi, ker škodujejo okolju.

TEHNIČNI PODATKI

Model		DD 208
Poraba električne energije (nom / max)	kW	0,65
Električno napajanje	V / Hz / PH	220-240 / ~ 50 / 1
Trenutni (nazivno)	A	2,9
Kapaciteta razvlaževanja (odstranjevanje vlage pri 20 °C, 60 % RV)	l / 24h	8
Kapaciteta vsebnika vode	l	2,0
Zračni pretok (naziv.)*	m ³ /h	120
Za sobe do *	m ³	40 - 60
Delovni razpon	°C	1-35
Higrostat		Da
(š x v x g)	mm	351 x 180 x 500
Neto teža	kg	6,3
Bruto teža	kg	7,0
Raven zvočnega tlaka*	dB(A)	40
Zaščita enote	IP	IPX0

* Uporabiti kot indikacijo

Predmet sprememb brez predhodnega obvestila.



Distributed in Europe by PVG Holding B.V.

- Ⓛ Benötigen Sie weitere Informationen oder treten Probleme auf, besuchen Sie bitte unsere Website www.qlima.com, oder setzen Sie sich mit unserem Kundendienst in Verbindung (Telefonnummer auf www.qlima.com).
- Ⓜ For alle yderligere oplysninger eller ved eventuelle problemer med apparatet henvises til www.qlima.com eller det lokale Kundecenter (telefonnumre findes i www.qlima.com).
- Ⓝ Si necesita información o si tiene algún problema, visite nuestra página Web www.qlima.com, o póngase en contacto con el servicio cliente (hallará el número de teléfono en www.qlima.com).
- Ⓞ Si vous souhaitez obtenir des informations supplémentaires ou si vous rencontrez un problème, rendez-vous sur notre site Web (www.qlima.com) ou contactez notre service client (vous trouverez l'adresse et numéro de téléphone sur www.qlima.com).
- Ⓟ Jos haluat huoltoapua, lisätietoja tai laitteen kanssa tulee ongelmia, tutustu verkkosivustoon osoitteessa www.qlima.com tai kysy neuvoa PVG kuluttajapalvelukeskuksesta (www.qlima.com).
- Ⓠ If you need information or if you have a problem, please visit the our website (www.qlima.com) or contact our sales support (you find its phone number on www.qlima.com).
- Ⓡ Per informazioni e in caso di problemi, visitate il sito Web www.qlima.com oppure contattate il Centro Assistenza Clienti (per conoscere il numero di telefono, consultate www.qlima.com).
- Ⓢ Hvis du trenger informasjon, eller hvis du har et problem med produktet, kan du gå til nettsidene www.qlima.com. Alternativt kan du kontakte med PVG' forbrukertjeneste (telefonnummeret i www.qlima.com).
- Ⓣ Als u informatie nodig hebt of als u een probleem hebt, bezoek dan de onze website (www.qlima.com) of neem contact op met de afdeling sales support (adres en telefoon op www.qlima.com).
- Ⓤ Se necessitar de informações ou se tiver problemas, visite o Web site www.qlima.com ou contacte o Centro de Assistência (número de telefone o www.qlima.com).
- Ⓥ W przypadku problemów i w celu uzyskania szczegółowych informacji odwiedź stronę internetową Qlima dostępną pod adresem www.qlima.com lub skontaktuj się z Centrum kontaktów Qlima (www.qlima.com).
- Ⓦ Om du behöver service eller information eller har problem med apparaten kan du besöka www.qlima.com eller kontakta Qlima kundtjänst (du hittar telefonnumret på www.qlima.com).
- Ⓧ Če želite dodatne informacije, obiščite spletno mesto podjetja na naslovu www.qlima.com ali pokličite na telefonsko (www.qlima.com).
- Ⓨ Daha fazla bilgiye ihtiyaç duyarsanız veya bir soruyla karşılaşırsanız, www.qlima.com adresindeki Qlima Internet sitesini ziyaret edin veya ülkenizde bulunan Qlima müşteri merkeziyle iletişim kurun (telefon numarasını: www.qlima.com).