

VERSION 2.1
AOÛT 2022
702P08897

Imprimante couleur Xerox® C310

Guide de l'utilisateur

© 2022 Xerox Corporation. Tous droits réservés. Xerox® est une marque de Xerox Corporation aux États-Unis et dans d'autres pays.

Adobe®, le logo Adobe PDF, Adobe® Reader®, Adobe® Type Manager®, ATM®, Flash®, Macromedia®, Photoshop® et PostScript® sont des marques de commerce ou des marques déposées de Adobe Systems, Inc.

Apple®, Bonjour®, EtherTalk®, TrueType®, iPad®, iPhone®, iPod®, iPod touch®, AirPrint® et AirPrint Logo®, Mac®, Mac OS® et Macintosh® sont des marques déposées d'Apple Inc., aux États-Unis et/ou dans d'autres pays.

Le service de messagerie Web Gmail® et la plate-forme de technologies pour les mobiles Android® sont des marques déposées de Google, Inc.

HP-GL®, HP-UX® et PCL® sont des marques déposées de Hewlett-Packard Corporation aux États-Unis et/ou dans d'autres pays.

IBM® et AIX® sont des marques déposées de International Business Machines Corporation aux États-Unis et/ou dans d'autres pays.

McAfee®, ePolicy Orchestrator® et McAfee ePO® sont des marques ou des marques déposées de McAfee, Inc. aux États-Unis et dans d'autres pays.

Microsoft®, Windows Vista®, Windows®, Windows Server® et OneDrive® sont des marques de Microsoft Corporation aux États-Unis et/ou dans d'autres pays.

Mopria est une marque de Mopria Alliance.

PANTONE® et les autres marques commerciales Pantone Inc. sont la propriété de Pantone Inc.

UNIX® est une marque commerciale aux États-Unis et dans d'autres pays, accordée sous licence exclusivement par le biais de X/Open Company Limited.

Linux® est une marque déposée de Linus Torvalds.

Wi-Fi CERTIFIED Wi-Fi Direct® est une marque de Wi-Fi Alliance.

PCL® est une marque déposée de Hewlett-Packard Company. PCL désigne un ensemble de commandes de l'imprimante (langage) et de fonctions inclus dans les produits d'imprimante. Cette imprimante est conçue pour être compatible avec le langage PCL. Cela signifie qu'elle reconnaît les commandes PCL utilisées dans divers programmes et que l'imprimante émule les fonctions correspondant à ces commandes.

Les autres marques sont la propriété de leurs détenteurs respectifs.

Table des matières

1 Sécurité	9
Conventions	10
Déclaration du produit.....	11
Sécurité de maintenance	14
Informations sur les consommables	15
2 À propos de l'imprimante.....	17
Configurations de l'imprimante.....	18
Utilisation du panneau de commande.....	19
Panneau de commande de l'imprimante couleur Xerox C310.....	19
Comprendre l'état de la touche Marche/arrêt et du voyant d'état	21
Support papier	22
Formats papier pris en charge	22
Types de papier pris en charge	25
Grammages de papiers pris en charge	26
3 Configurer, installer et paramétrer.....	29
Sélection d'un emplacement pour l'imprimante	30
Connexion des câbles	32
Configuration et utilisation des applications présentes sur l'écran d'accueil	33
Recherche de l'adresse IP de l'imprimante.....	33
Utilisation de l'écran d'accueil.....	33
Utilisation de la personnalisation de l'affichage.....	34
Configuration des paramètres Éco.....	35
Gestion de signets.....	35
Gestion des contacts	37
Configuration et utilisation des fonctions d'accessibilité.....	39
Activation de l'assistance vocale	39
Navigation sur l'écran à l'aide de gestes	39
Activation du mode Agrandissement	39
Réglage du débit de parole de l'assistance vocale	40
Utilisation du clavier à l'écran.....	40
Activation des codes PIN (numéros d'identification personnels) ou des mots de passe énoncés	40
Chargement du papier et des supports spéciaux.....	41
Configuration du format et du type de papier	41
Configuration des paramètres de papier Universel.....	41
Chargement des magasins	41
Alimentation du chargeur multifonction	43
Chargement du magasin d'alimentation manuelle.....	46
Chaînage des magasins	48
Mise à niveau et migration.....	49
Matériel	49

Installation et mise à jour des logiciels, pilotes et micrologiciels	51
Application Xerox® Easy Assist	57
Connexion à l'application Xerox® Easy Assist pour les imprimantes iInstallées.....	60
Mise en réseau.....	61
Connexion de l'imprimante à un réseau sans fil à l'aide de Wi-Fi Protected Setup (WPS).....	61
Impression de la page des paramètres de menu.....	62
4 Sécurisation de l'imprimante	63
Emplacement du logement de sécurité	64
Effacement de la mémoire de l'imprimante.....	65
Effacement de la mémoire du disque dur de l'imprimante	66
Chiffrement du disque dur de l'imprimante	67
Restauration des paramètres usine.....	68
Déclaration relative à la volatilité.....	69
Mise au rebut du disque dur de l'imprimante	69
5 Imprimer.....	71
Impression depuis un ordinateur	72
Impression à partir d'un appareil mobile.....	73
Impression à partir d'un appareil mobile à l'aide du service d'impression Mopria	73
Impression à partir d'un périphérique mobile à l'aide d'AirPrint.....	73
Impression à partir d'un lecteur flash	74
Lecteurs flash et types de fichiers pris en charge.....	75
Lecteurs flash	75
Types de fichiers	75
Configuration des travaux confidentiels	76
Impression de travaux confidentiels et suspendus.....	77
Pour les utilisateurs Windows.....	77
Pour les utilisateurs Macintosh.....	77
Impression de la liste des échantillons de polices.....	78
6 Utilisation des menus de l'imprimante.....	79
Carte des menus.....	80
Périphérique	82
Préférences	82
Mode éco.....	83
Panneau de commande distant.....	84
Notifications — Ne pas utiliser	84
Gestion de l'alimentation	91
Restaurer les paramètres usine	93
Maintenance.....	93
Icônes visibles de l'écran d'accueil	97
Plan du site.....	98
Mise à jour logicielle	99
Chargement de données des services à distance.....	100
À propos de cette imprimante	100
Imprimer.....	102
Mise en page	102

Configuration	103
Qualité.....	105
Comptabilisation des travaux	107
XPS	109
PDF	109
PostScript	110
PCL.....	111
HTML.....	113
Image.....	114
Papier.....	115
Configuration des magasins.....	115
Configuration du support.....	116
Lecteur USB.....	118
Impression depuis un lecteur Flash.....	118
Réseau/Ports.....	120
Informations réseau	120
Sans fil.....	120
Wi-Fi Direct.....	124
AirPrint.....	124
Gestion des services mobiles	126
Ethernet	126
TCP/IP	127
SNMP	131
IPSec	133
802.1x	133
Configuration LPD	134
Paramètres HTTP/FTP	134
ThinPrint	136
USB.....	136
Restreindre l'accès au réseau externe	137
Impression universelle.....	138
Sécurité	141
Méthodes de connexion	142
Gestion des certificats.....	148
Programmer les périphériques USB.....	150
Journal d'audit de sécurité.....	150
Restriction de connexion	153
Configuration de l'impression confidentielle.....	154
Chiffrement disq. dur.....	155
Effacer les fichiers de données temporaires.....	156
Paramètres LDAP de solutions.....	156
Divers	156
Relevés	158
Page des paramètres de menus	158
Périphérique.....	158
Imprimer.....	158
Réseau.....	159
Plan consommables	160
Activation du plan.....	160
Conversion du plan.....	160
Service d'abonnement.....	160
Carnet d'adresses.....	161

Contacts.....	161
Groupes de contacts.....	162
Signets	163
7 Entretien de l'imprimante	165
Vérification de l'état des pièces et consommables	166
Configuration des notifications de consommables	167
Configuration des alertes par courrier électronique.....	168
Affichage et impression de relevés	169
Commande de pièces et de consommables	170
Utilisation de pièces et consommables authentiques Xerox.....	170
Remplacement des pièces et consommables	171
Remplacement d'une cartouche de toner	171
Remplacement du bac à déchets	172
Remplacement d'un kit de traitement d'images	175
Nettoyage de l'imprimante	181
Économie d'énergie et de papier	182
Configuration des paramètres du mode économie d'énergie	182
Réglage de la luminosité de l'écran	182
Conservation de consommables	183
8 Résolution d'un problème.....	185
Problèmes d'impression	186
Qualité d'impression médiocre	186
Les documents confidentiels et suspendus ne s'impriment pas	218
L'impression est lente	219
Les travaux ne s'impriment pas	223
L'imprimante ne répond pas	224
Le travail est imprimé depuis un magasin inapproprié ou sur un papier inadéquat	226
Problèmes de connexion réseau.....	227
Impossible d'ouvrir le serveur Web intégré.....	227
Impossible de lire le lecteur flash	229
Activation du port USB.....	229
Vérification de la connectivité de l'imprimante	230
Problèmes liés aux consommables	231
Remplacer la cartouche, région d'impression inadaptée	231
Pièces et consommables non Xerox	232
Problèmes liés aux options matérielles	233
Impossible de détecter l'option interne	233
Mémoire flash défectueuse détectée	235
Espace insuffisant dans la mémoire flash pour les ressources	235
Mémoire flash non formatée détectée	235
Dégagement des incidents.....	236
Réduction des risques d'incidents.....	236
Identification des zones d'incidents.....	237
Incident papier dans les magasins	238
Incident papier dans le plateau standard	241
Incident papier dans le chargeur multifonctions.....	241
Incident papier dans le magasin d'alimentation manuelle.....	243

Problèmes d'alimentation papier	244
Enveloppe collée pendant l'impression.....	244
L'impression assemblée ne fonctionne pas	245
La fonction de chaînage du magasin ne fonctionne pas.....	246
Incidents papier fréquents	247
Les pages bloquées ne sont pas réimprimées	248
Problèmes de qualité des couleurs.....	249
Réglage de l'intensité du toner	249
Modification des couleurs des impressions.....	249
FAQ relatives à l'impression couleur.....	250
L'impression présente une dominante de couleur.....	252
Contacter le service client.....	253
A Réglementation.....	255
Réglementations de base	256
Niveaux d'émission sonore	256
Avis relatif à l'électricité statique.....	256
ENERGY STAR	256
Informations de température	257
Información de la energía de México.....	257
Bruits laser.....	257
Alimentation.....	257
Avis réglementaires sur les produits sans fil.....	259
Avis de conformité à la réglementation FCC.....	260
Allemagne	261
Réglementation RoHS turque	262
Conformité de l'Ukraine à la directive RoHS	262
Fiches de données de sécurité.....	263
B Recyclage et mise au rebut.....	265
Mise au rebut et recyclage du produit.....	266
Amérique du Nord	267
Alliance pour un monde vert de Xerox	268
Directive DEEE (déchets d'équipements électriques et électroniques) image de la poubelle.....	269
Avis sur les déchets électriques et électroniques en Inde.....	269

Sécurité

Ce chapitre contient :

Conventions	10
Déclaration du produit	11
Sécurité de maintenance	14
Informations sur les consommables	15

L'imprimante et les consommables recommandés ont été conçus et testés pour satisfaire aux exigences de sécurité les plus strictes. Suivez attentivement les recommandations ci-après pour garantir une utilisation en toute sécurité de l'imprimante Xerox.

Conventions



Remarque : Une remarque fournit des informations pouvant vous être utiles.



Avertissement ! Un avertissement signale un danger susceptible d'endommager le logiciel ou le matériel.



Attention : La mention Attention vous signale un risque de blessure corporelle.

Il existe différentes déclarations :



ATTENTION ! DOMMAGE POTENTIEL : Indique un risque de blessures.



ATTENTION ! RISQUE D'ÉLECTROCUTION : Signale un risque d'électrocution.



ATTENTION ! SURFACE CHAUDE : Signale un risque de brûlure au contact.



ATTENTION ! RISQUE DE BASCULEMENT : Signale un risque d'écrasement.



ATTENTION ! RISQUE DE PINCEMENT : Signale un risque de pincement entre des pièces mobiles.



ATTENTION ! PIÈCES MOBILES : Signale un risque de coupures ou de frottements à cause des pièces rotatives.



ATTENTION ! LAMES ROTATIVES DU VENTILATEUR : Indique un risque de lacération des pales de ventilateur en mouvement.

Déclaration du produit



ATTENTION ! DOMMAGE POTENTIEL : Pour éviter tout risque d'incendie et d'électrocution, branchez le cordon d'alimentation à une prise électrique répondant aux exigences requises, correctement mise à la terre, proche du produit et facile d'accès.



ATTENTION ! DOMMAGE POTENTIEL : Pour éviter tout risque d'incendie ou d'électrocution, utilisez uniquement le cordon d'alimentation fourni avec ce produit ou un câble de remplacement autorisé par le fabricant.



ATTENTION ! DOMMAGE POTENTIEL : Ce produit ne doit pas être utilisé avec des rallonges, des barres multiprises, des rallonges multiprises ou des périphériques UPS. La capacité de ces types d'accessoires peut être facilement dépassée par une imprimante laser, d'où un risque de dégâts matériels, d'incendie ou de performances d'impression amoindries.



ATTENTION ! DOMMAGE POTENTIEL : N'utilisez pas ce produit avec un parasurtenseur intégré. L'utilisation de parasurtenseurs comporte un risque d'incendie et de dégâts matériels, et peut amoindrir les performances de l'imprimante.



ATTENTION ! RISQUE D'ÉLECTROCUTION : Pour éviter tout risque d'électrocution, n'installez pas la machine à proximité d'un point d'eau ou dans un environnement humide.



ATTENTION ! RISQUE D'ÉLECTROCUTION : Pour éviter tout risque d'électrocution, n'installez pas ce produit et ne procédez à aucun branchement (cordon d'alimentation, télécopie, téléphone, etc.) en cas d'orage.



ATTENTION ! DOMMAGE POTENTIEL : Abstenez-vous de couper, de tordre, de plier, d'écraser le cordon d'alimentation ou de poser des objets lourds dessus. Ne le soumettez pas à une contrainte ou une utilisation abusive. Ne pincez pas le cordon d'alimentation entre des objets, par exemple des meubles et un mur. Un risque d'incendie ou d'électrocution pourrait s'ensuivre. Vérifiez régulièrement que le cordon d'alimentation ne présente pas ces problèmes. Avant de l'inspecter, débranchez-le de la prise électrique.



ATTENTION ! RISQUE D'ÉLECTROCUTION : Pour éviter tout risque d'électrocution, vérifiez que tous les câbles externes, notamment le câble Ethernet et téléphonique, sont correctement fixés dans les ports appropriés.



ATTENTION ! RISQUE D'ÉLECTROCUTION : Pour éviter tout risque d'électrocution lorsque vous accédez à la carte contrôleur ou installez du matériel en option ou des cartes mémoires alors que l'imprimante est déjà en service, mettez-la hors tension et débranchez son cordon d'alimentation de la prise électrique avant de poursuivre. Si d'autres périphériques sont connectés à l'imprimante, mettez-les également hors tension et débranchez tous les câbles reliés à l'imprimante.



ATTENTION ! RISQUE D'ÉLECTROCUTION : Pour éviter tout risque d'électrocution lors du nettoyage de l'extérieur de l'imprimante, débranchez le cordon d'alimentation de la prise et déconnectez tous les câbles de l'imprimante avant de continuer.



ATTENTION ! DOMMAGE POTENTIEL : Si votre imprimante pèse plus de 20 kg (44 lb), l'intervention d'au moins deux personnes est nécessaire pour la soulever sans risque.



ATTENTION ! DOMMAGE POTENTIEL : Avant de déplacer l'imprimante, suivez les instructions ci-dessous pour éviter de vous blesser ou d'endommager l'imprimante :

- Vérifiez que tous les tiroirs et portes sont correctement fermés.
- Mettez l'imprimante hors tension, puis débranchez le câble d'alimentation de la prise électrique.
- Débranchez tous les cordons et câbles de l'imprimante.
- Si l'imprimante dispose de bacs en option séparés au sol ou d'options de réception fixées, retirez-les avant de déplacer l'imprimante.
- Si l'imprimante est équipée d'un socle à roulettes, roulez-la avec précaution vers le nouvel emplacement. Manipulez l'ensemble avec précaution lors du passage sur des seuils et des différences de niveau du sol.
- Si l'imprimante ne dispose pas d'un socle à roulettes, mais est dotée de bacs en option ou d'options de réception, retirez-les et soulevez l'imprimante pour la séparer des bacs. N'essayez pas de soulever l'imprimante et les options en même temps.
- Utilisez toujours les poignées de l'imprimante pour la soulever.
- Si vous utilisez un chariot pour déplacer l'imprimante, veillez à ce que sa surface puisse accueillir toute la base de l'imprimante.
- Si vous utilisez un chariot pour déplacer les options matérielles, veillez à ce que sa surface puisse accueillir les dimensions de ces options.
- Maintenez l'imprimante en position verticale.
- Évitez tout mouvement brusque.
- Prenez garde de ne pas laisser vos doigts sous l'imprimante lorsque vous la posez.
- Assurez-vous qu'il y a suffisamment d'espace autour de l'imprimante.



ATTENTION ! RISQUE DE BASCULEMENT : Pour installer une ou plusieurs options sur votre imprimante ou votre multifonctions, vous aurez peut-être besoin d'un support à roulettes, d'un meuble ou d'un autre système prévu pour stabiliser la machine et éviter les blessures. Pour plus d'informations sur les configurations prises en charge, contactez le lieu où vous avez acheté l'imprimante.



ATTENTION ! RISQUE DE BASCULEMENT : Pour réduire le risque d'instabilité de l'appareil, chargez chaque magasin séparément. Laissez tous les autres magasins fermés jusqu'à ce que vous ayez besoin de les ouvrir.



ATTENTION ! SURFACE CHAUDE : L'intérieur de l'imprimante risque d'être brûlant. Pour réduire le risque de brûlure, laissez la surface ou le composant refroidir avant d'y toucher.



ATTENTION ! RISQUE DE PINCEMENT : Pour éviter tout risque de blessure par pincement, agissez avec précaution au niveau des zones signalées par cette étiquette. Les blessures par pincement peuvent se produire autour des pièces mobiles telles que les engrenages, portes, tiroirs et capots.



ATTENTION ! LAMES ROTATIVES DU VENTILATEUR : Pour éviter tout risque de coupures dues aux pales du ventilateur en mouvement, mettez l'imprimante hors tension et débranchez le câble d'alimentation de la prise murale avant d'accéder à des zones qui portent ce symbole.



ATTENTION ! DOMMAGE POTENTIEL : Ce produit utilise un laser. L'utilisation de commandes ou de réglages, ou la mise en place de procédures autres que celles spécifiées dans le Guide de l'utilisateur peuvent entraîner des risques d'exposition aux rayonnements laser.



ATTENTION ! DOMMAGE POTENTIEL : La batterie lithium de ce produit n'est pas remplaçable. Il existe un risque d'explosion si une batterie lithium est mal remplacée. Il ne faut pas décharger, démonter ou incinérer une batterie lithium. Mettez les batteries lithium usagées au rebut selon les instructions du fabricant et les réglementations locales.

Ce produit a été conçu, testé et approuvé afin de satisfaire à des normes de sécurité générale strictes et d'utiliser des composants spécifiques du fabricant. Les caractéristiques de sécurité de certains éléments ne sont pas toujours connues. Le fabricant n'est pas responsable de l'utilisation de pièces de rechange d'autres fabricants.

Pour toute intervention ou réparation autre que celles décrites dans la documentation de l'imprimante, adressez-vous à un représentant du service approprié.

Ce produit utilise un procédé d'impression thermique qui chauffe le support d'impression, ce qui peut provoquer des émanations provenant du support. Vous devez lire intégralement la section relative aux instructions de mise en service qui traitent du choix des supports d'impression afin d'éviter d'éventuelles émanations dangereuses.

Ce produit peut générer un dégagement d'ozone en fonctionnement normal et être équipé d'un filtre conçu pour limiter les concentrations d'ozone à des niveaux inférieurs à ceux préconisés par la législation. Pour éviter une forte concentration d'ozone lors d'une utilisation intensive, installez ce produit dans une zone bien ventilée et remplacez les filtres d'ozone et d'évacuation si cette instruction figure dans les consignes d'entretien du produit. Si ces consignes ne font aucune référence aux filtres, cela signifie que ce produit ne comporte pas de filtres à remplacer.

CONSERVEZ PRÉCIEUSEMENT CES CONSIGNES.

Sécurité de maintenance

N'effectuez jamais d'opérations de maintenance autres que celles décrites dans cette documentation.



ATTENTION ! DOMMAGE POTENTIEL : N'utilisez pas de produits de nettoyage en aérosol. Les nettoyants aérosols présentent un risque d'explosion ou d'inflammabilité lorsqu'ils sont utilisés sur un équipement électromécanique.

Utilisez les consommables et produits de nettoyage conformément aux instructions fournies.

Ne retirez pas les capots ou les caches fixés à l'aide de vis. Les éléments du service clientèle ne se trouvent pas derrière ces capots.

En cas de déversement de toner, utilisez un balai ou un chiffon humide pour l'essuyer. Balayez lentement pour minimiser la génération de poussière. Éviter d'utiliser un aspirateur. Si vous devez utiliser un aspirateur, veillez à ce qu'il soit propre à l'aspiration des poussières combustibles, par ex, moteur protégé contre les explosions et tuyau non conducteur.



ATTENTION ! SURFACE CHAUDE : Les surfaces métalliques dans le module four sont chaudes. Soyez prudent(e) lorsque vous remédiez à des incidents papier dans cette zone, et évitez de toucher les surfaces métalliques.

Informations sur les consommables



ATTENTION ! DOMMAGE POTENTIEL : Quand vous manipulez des cartouches d'encre ou le module four, évitez tout contact avec la peau ou les yeux. Tout contact avec les yeux peut entraîner une irritation et une inflammation. Évitez de retourner ou de démonter les cartouches. Vous pourriez accroître les risques d'irritation de la peau ou des yeux.

Stockez tous les consommables conformément aux instructions figurant sur l'emballage.

Conservez tous les consommables hors de portée des enfants.

Ne jetez jamais du toner, des cartouches de toner ou des flacons de toner sur une flamme nue.

Pour plus d'informations sur le programme de recyclage des consommables Xerox®, rendez-vous sur le site <https://www.xerox.com/recycling>.

À propos de l'imprimante

Ce chapitre contient :

Configurations de l'imprimante.....	18
Utilisation du panneau de commande	19
Comprendre l'état de la touche Marche/arrêt et du voyant d'état.....	21
Support papier.....	22

Configurations de l'imprimante

ATTENTION ! RISQUE DE BASCULEMENT : Pour installer une ou plusieurs options sur votre imprimante ou votre multifonctions, vous aurez peut-être besoin d'un support à roulettes, d'un meuble ou d'un autre système prévu pour stabiliser la machine et éviter les blessures.

ATTENTION ! RISQUE DE BASCULEMENT : Pour réduire le risque d'instabilité de l'appareil, chargez chaque magasin séparément. Laissez tous les autres magasins fermés jusqu'à ce que vous ayez besoin de les ouvrir.

Selon votre modèle d'imprimante, vous pouvez configurer votre imprimante en ajoutant un double magasin 650 feuilles en option. Pour plus d'informations, reportez-vous à la section [Installation des magasins en option](#).



1. Panneau de commande



Remarque : La présentation peut varier en fonction du modèle de l'imprimante.

2. Bac récepteur

3. Magasin 250 feuilles standard

4. Magasin d'alimentation manuelle

5. Double magasin 650 feuilles en option

6. Magasin de 550 feuilles

Utilisation du panneau de commande

PANNEAU DE COMMANDE DE L'IMPRIMANTE COULEUR XEROX C310

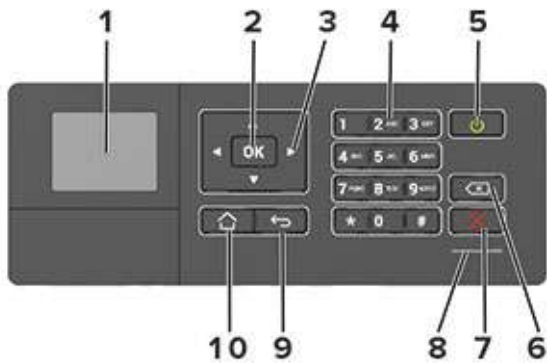

1. Afficher
 - Afficher les messages de l'imprimante et l'état des consommables.
 - Configurer et utiliser l'imprimante.
2. Sélection (touche)
 - Sélectionner une option de menu.
 - Enregistrer les modifications dans un paramètre.
3. Flèches
 - Faire défiler les menus ou naviguer entre les écrans et les options de menu.
 - Régler la valeur numérique d'un paramètre.
4. Pavé numérique

Saisir des chiffres ou des symboles dans un champ de saisie.
5. Marche/Arrêt
 - Allumer ou éteindre l'imprimante.
 - Pour mettre l'imprimante hors tension, appuyez sur la touche Marche/arrêt et maintenez-la enfoncée pendant cinq secondes.
6. Bouton Retour

Déplacer le curseur vers l'arrière et supprimer un caractère dans un champ de saisie.
7. Bouton Arrêt/Annulation

Arrêter le travail d'impression en cours.
8. Voyant d'état

Vérifier l'état de l'imprimante.

À propos de l'imprimante

9. Bouton Précédent

Revenir à l'écran précédent.

10. Bouton Accueil

Accéder à l'écran d'accueil.

Comprendre l'état de la touche Marche/arrêt et du voyant d'état

VOYANT D'ÉTAT	ÉTAT DE L'IMPRIMANTE
Désactivé(e)	L'imprimante est hors tension ou en mode Veille prolongée.
Bleu	L'imprimante est prête ou traite des données.
Rouge	L'imprimante nécessite une intervention de l'utilisateur.

VOYANT DE LA TOUCHE MARCHE/ARRÊT	ÉTAT DE L'IMPRIMANTE
Désactivé(e)	L'imprimante est hors tension, prête ou traite des données.
Ambre non clignotant	L'imprimante est en mode Veille.
Ambre clignotant	L'imprimante est en mode Veille prolongée.

Support papier

FORMATS PAPIER PRIS EN CHARGE



Remarque : Votre modèle d'imprimante peut être équipé d'un double magasin 650 feuilles, qui se compose d'un bac 550 feuilles et d'un chargeur multifonction intégré 100 feuilles. Le magasin 550 feuilles faisant partie du double magasin 650 feuilles prend en charge les mêmes formats papier que le magasin 550 feuilles. Le chargeur multifonction intégré prend en charge des formats, types et grammages de papier différents.

FORMAT ET DIMENSION DU PAPIER	MAGASIN 250 FEUILLES STANDARD	MAGASIN D'ALIMENTATION MANUELLE	DOUBLE MAGASIN 650 FEUILLES EN OPTION		MAGASIN 550 FEUILLES	IMPRESION RECTO VERSO
			MAGASIN 550 FEUILLES	CHARGEUR MULTIFONCTION		
A4 210x297mm (8,27x11,7po.)	✓	✓	✓	✓	✓	✓
A5^{1,2} 148x210mm (5,83x8,27po.)	✓	✓	✓	✓	✓	X
A6 105x148mm (4,13x5,83po.)	✓	✓	X	✓	X	X
JIS B5 182x257mm (7,17x10,1po.)	✓	✓	✓	✓	✓	X
Letter 215,9x279,4mm (8,5x11po.)	✓	✓	✓	✓	✓	✓
Légal 215,9x355,6mm (8,5x14po.)	✓	✓	✓	✓	✓	✓
Executive 184,2x266,7mm (7,25x10,5po.)	✓	✓	✓	✓	✓	X

FORMAT ET DIMENSION DU PAPIER	MAGASIN 250 FEUILLES STANDARD	MAGASIN D'ALIMENTATION MANUELLE	DOUBLE MAGASIN 650 FEUILLES EN OPTION		MAGASIN 550 FEUILLES	IMPRESION RECTO VERSO
			MAGASIN 550 FEUILLES	CHARGEUR MULTIFONCTION		
Oficio (Mexique) 215,9x340,4mm (8,5x13,4po.)	✓	✓	✓	✓	✓	✓
Folio 215,9x330,2mm (8,5x13po.)	✓	✓	✓	✓	✓	✓
Statement 139,7x215,9mm (5,5x8,5po.)	✓	✓	X	✓	X	X
Hagaki 100x148mm (3,94x5,83po.)	✓	✓	X	✓	X	X
Universal^{3,4} 98,4x148mm à 215,9x355,6mm (3,87x5,83po. à 8,5x14po.)	✓	✓	X	✓	X	X
Universal^{3,4} 76,4x127mm à 215,9x355,6mm (3x5po. à 8,5x14po.)	X	✓	X	✓	X	X
Universal^{3,4} 148x210mm à 215,9x355,6mm (5,83x8,27po. à 8,5x14po.)	✓	✓	✓	✓	✓	X
Universal^{3,4} 210x250mm à	✓	✓	✓	✓	✓	✓

FORMAT ET DIMENSION DU PAPIER	MAGASIN 250 FEUILLES STANDARD	MAGASIN D'ALIMENTATION MANUELLE	DOUBLE MAGASIN 650 FEUILLES EN OPTION		MAGASIN 550 FEUILLES	IMPRESION RECTO VERSO
			MAGASIN 550 FEUILLES	CHARGEUR MULTI-FONCTION		
215,9x355,6mm (8,27x11,0po. à 8,5x14po.)						
Enveloppe 9 98,4x225,4mm (3,875x8,9po)	✓	✓	X	✓	X	X
Enveloppe 10 104,8x241,3mm (4,12x9,5po)	✓	✓	X	✓	X	X
Enveloppe DL 110x220mm (4,33x8,66po)	✓	✓	X	✓	X	X
Enveloppe C5 162x229mm (6,38x9,01po.)	✓	✓	X	✓	X	X
Enveloppe B5 176x250mm (6,93x9,84po.)	✓	✓	X	✓	X	X
Monarch 98,425x190,5mm (3,875x7,5po.)	✓	✓	X	✓	X	X

FORMAT ET DIMENSION DU PAPIER	MAGASIN 250 FEUILLES STANDARD	MAGASIN D'ALIMENTATION MANUELLE	DOUBLE MAGASIN 650 FEUILLES EN OPTION		MAGASIN 550 FEUILLES	IMPRESION RECTO VERSO
			MAGASIN 550 FEUILLES	CHARGEUR MULTIFONCTION		
Autre enveloppe⁵ 98,4x162mm à 176x250mm (3,87x6,38in. à 6,93x9,84in.)	✓	✓	X	✓	X	X

¹ Chargez ce format de papier dans le magasin 1 et le magasin d'alimentation manuelle, bord long en premier.
² Chargez ce format de papier dans les magasins 2 et 3 et le chargeur multifonction, bord court en premier.
³ Lorsque le format Universal est sélectionné, la page est configurée au format 215,9 x 355,6 mm (8,5 x 14 po.) à moins que le format soit indiqué par le programme logiciel.
⁴ Chargez le papier étroit en départ petit côté.
⁵ Lorsque Autre enveloppe est sélectionné, la page est configurée au format 215,9 x 355,6 mm (8,5 x 14 po.) à moins que le format soit indiqué par le programme logiciel.

TYPES DE PAPIER PRIS EN CHARGE

- Votre modèle d'imprimante peut être équipé d'un double magasin 650 feuilles, qui se compose d'un bac 550 feuilles et d'un chargeur multifonction intégré 100 feuilles. Le magasin 550 feuilles faisant partie du double magasin 650 feuilles prend en charge les mêmes types de papier que le magasin 550 feuilles. Le chargeur multifonction intégré prend en charge des formats, types et grammages de papier différents.
- Les étiquettes, les enveloppes et les cartes sont toujours imprimées à une vitesse de 25 ppm.

TYPE DE PAPIER	MAGASIN 250 FEUILLES STANDARD	MAGASIN D'ALIMENTATION MANUELLE	DOUBLE MAGASIN 650 FEUILLES EN OPTION		MAGASIN 550 FEUILLES	IMPRESION RECTO VERSO
			MAGASIN 550 FEUILLES	CHARGEUR MULTIFONCTION		
Papier ordinaire	✓	✓	✓	✓	✓	✓
Papier recyclé	✓	✓	✓	✓	✓	✓
Carte glacée	✓	✓	✓	✓	✓	✓
Bond	✓	✓	✓	✓	✓	✓

TYPE DE PAPIER	MAGASIN 250 FEUILLES STANDARD	MAGASIN D'ALIMENTATION MANUELLE	DOUBLE MAGASIN 650 FEUILLES EN OPTION		MAGASIN 550 FEUILLES	IMPRESION RECTO VERSO
			MAGASIN 550 FEUILLES	CHARGEUR MULTI-FONCTION		
Papier à entête	✓	✓	✓	✓	✓	✓
Papier préimprimé	✓	✓	✓	✓	✓	✓
Papier coloré	✓	✓	✓	✓	✓	✓
Papier léger	✓	✓	✓	✓	✓	✓
Papier épais	✓	✓	✓	✓	✓	✓
Papier grené/ chiffon	✓	✓	✓	✓	✓	✓
Carte	✓	✓	✓	✓	✓	X
Carte fine	✓	✓	✓	✓	✓	X
Enveloppes	✓	✓	X	✓	X	X
Étiquettes	✓	✓	✓	✓	✓	✓
Étiquettes vinyle	✓	✓	✓	✓	✓	X

GRAMMAGES DE PAPIERS PRIS EN CHARGE

- Votre modèle d'imprimante peut être équipé d'un double magasin 650 feuilles, qui se compose d'un bac 550 feuilles et d'un chargeur multifonction intégré 100 feuilles. Le magasin 550 feuilles faisant partie du double magasin 650 feuilles prend en charge les mêmes types de papier que le magasin 550 feuilles. Le chargeur multifonction intégré prend en charge des formats, types et grammages de papier différents.
- Les étiquettes, les enveloppes et les cartes sont toujours imprimées à une vitesse de 25 ppm.

TYPE ET GRAMMAGE DU PAPIER	MAGASIN 250 FEUILLES STANDARD	MAGASIN D'ALIMENTATION MANUELLE	DOUBLE MAGASIN 650 FEUILLES EN OPTION		MAGASIN 550 FEUILLES	IMPRESION RECTO VERSO
			MAGASIN 550 FEUILLES	CHARGEUR MULTIFONCTION		
Papier léger ¹ 60 à 74,9 g/m ² sens machine sur longueur	✓	✓	✓	✓	✓	✓
Standard 75 à 90,3 g/m ² sens machine sur longueur	✓	✓	✓	✓	✓	✓
Papier épais 90,3 à 105 g/m ² sens machine sur longueur	✓	✓	✓	✓	✓	✓
Carte 105,1 à 162 g/m ² sens machine sur longueur	✓ ²	✓ ²	✓ ³	✓ ³	✓ ³	X
Étiquettes en papier ⁴ 131 g/m ²	✓	✓	✓	✓	✓	✓
Étiquettes en vinyle ⁴ 131 g/m ²	✓	✓	✓	✓	✓	X

TYPE ET GRAMMAGE DU PAPIER	MAGASIN 250 FEUILLES STANDARD	MAGASIN D'ALIMENTATION MANUELLE	DOUBLE MAGASIN 650 FEUILLES EN OPTION		MAGASIN 550 FEUILLES	IMPRESION RECTO VERSO
			MAGASIN 550 FEUILLES	CHARGEUR MULTI-FONCTION		
Enveloppes ^{5,6} 60 à 105 g/m ²	✓	✓	X	✓	✓	X

¹ En cas d'impression sur du papier d'un grammage inférieur à 75 g/m², le type de papier doit être défini sur Papier léger. Le non-respect de cette consigne peut causer un gondolage excessif et donc entraîner des problèmes d'alimentation, en particulier dans les environnements plus humides.

² Le papier carte de jusqu'à 200 g/m² index est accepté.

³ Le papier carte de jusqu'à 162 g/m² index est accepté.

⁴ Les étiquettes et autres papiers spéciaux sont pris en charge dans le cadre d'une utilisation occasionnelle et doivent faire l'objet de tests préalables.

⁵ Le grammage maximal d'un contenu 100 % coton est de 90 g/m.

⁶ Les enveloppes de 105 g/m sont limitées à un contenu de 25 % de coton.

Configurer, installer et paramétrer

Ce chapitre contient :

Sélection d'un emplacement pour l'imprimante.....	30
Connexion des câbles.....	32
Configuration et utilisation des applications présentes sur l'écran d'accueil.....	33
Configuration et utilisation des fonctions d'accessibilité	39
Chargement du papier et des supports spéciaux	41
Mise à niveau et migration.....	49
Application Xerox® Easy Assist	57
Mise en réseau.....	61
Impression de la page des paramètres de menu	62

Sélection d'un emplacement pour l'imprimante

- Laissez suffisamment d'espace pour ouvrir les magasins, les capots et les portes et installer les options matérielles.
- Installez l'imprimante à proximité d'une prise électrique.

⚠ Avertissement ! Pour éviter tout risque d'incendie et d'électrocution, branchez le cordon d'alimentation à une prise électrique répondant aux normes requises, correctement mise à la terre, proche du produit et facile d'accès.

⚠ ATTENTION ! RISQUE D'ÉLECTROCUTION : Pour éviter tout risque d'électrocution, n'installez pas la machine à proximité d'un point d'eau ou dans un environnement humide.

- Assurez-vous que la pièce est aérée conformément à la dernière révision de la norme ASHRAE 62 ou de la norme 156 du Comité technique CEN.
- Posez l'imprimante sur une surface plane, stable et solide.
- Veuillez suivre les instructions suivantes concernant l'imprimante :
 - Nettoyer, sécher et enlever la poussière
 - Tenir à l'écart des agrafes et des trombones
 - Ne pas exposer directement aux courants d'air provenant des appareils de climatisation, des chauffages ou des ventilateurs
 - Ne pas exposer directement aux rayons du soleil ou à un taux d'humidité élevé
- Observez la plage de températures.

Température de fonctionnement	10 à 32,2°C (50 à 90°F)
-------------------------------	-------------------------

- Pour que l'imprimante soit correctement ventilée, l'espace disponible recommandé autour d'elle est le suivant :

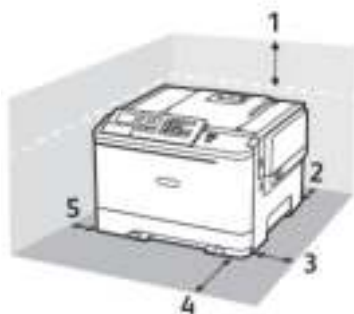

1	Haut	254 mm (10 pouces)
2	Arrière	102 mm (4 pouces)

3	Côté droit	76 mm (3 pouces)
4	Avant	508 mm (20 pouces)
5	Côté gauche	76 mm (3 pouces)

Connexion des câbles

⚠ ATTENTION ! RISQUE D'ÉLECTROCUTION : Pour éviter tout risque d'électrocution, n'installez pas ce produit et ne procédez à aucun branchement (cordon d'alimentation, télécopie, téléphone, etc.) en cas d'orage.

⚠ Avertissement ! Pour éviter tout risque d'incendie et d'électrocution, branchez le cordon d'alimentation à une prise électrique répondant aux exigences requises, correctement mise à la terre, proche du produit et facile d'accès.

⚠ Avertissement ! Pour éviter tout risque d'incendie ou d'électrocution, utilisez uniquement le cordon d'alimentation fourni avec ce produit ou un câble de rechange autorisé par le fabricant.

⚠ Avertissement ! Pour éviter toute perte de données ou tout dysfonctionnement de l'imprimante, ne touchez pas au câble USB, à l'adaptateur réseau sans fil ou aux zones de l'imprimante illustrées lors de l'impression.

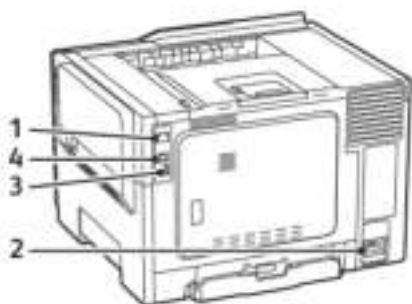

	UTILISEZ LA	À
1	Port Ethernet	Connectez l'imprimante à un réseau.
2	Prise du cordon d'alimentation	Branchez l'imprimante sur une prise électrique.
3	Port USB	Connectez un clavier ou toute option compatible. Ce port est disponible uniquement sur certains modèles d'imprimante.
4	Port USB de l'imprimante	Raccordez l'imprimante à l'ordinateur.

Configuration et utilisation des applications présentes sur l'écran d'accueil

 Remarque : Ces applications sont prises en charge uniquement sur certains modèles d'imprimante.

RECHERCHE DE L'ADRESSE IP DE L'IMPRIMANTE

Pour obtenir l'adresse IP de l'imprimante, ouvrez l'écran d'accueil. L'adresse IP apparaît sous la forme de quatre séries de chiffres séparées par des points, par exemple 123.123.123.123.

Si vous utilisez un serveur proxy, désactivez-le temporairement pour charger correctement la page Web.

UTILISATION DE L'ÉCRAN D'ACCUEIL

 Remarque : Votre écran d'accueil peut varier selon vos paramètres de personnalisation de l'écran d'accueil, de votre configuration administrative et des solutions intégrées actives.



TOUCHER		À
1	État/Consommables	<ul style="list-style-type: none"> Afficher un message d'avertissement ou d'erreur dès qu'une intervention est requise pour que le processus en cours sur l'imprimante se poursuive. Afficher des informations supplémentaires sur l'avertissement ou le message de l'imprimante ainsi que sur la manière de le supprimer. <p>Vous pouvez également accéder à ce paramètre en appuyant sur le haut de l'écran d'accueil.</p>
2	File de travaux	<p>Afficher tous les travaux d'impression en cours.</p> <p>Vous pouvez également accéder à ce paramètre en appuyant sur le haut de l'écran d'accueil.</p>
3	Changer la langue	Changer la langue d'affichage.
4	Paramètres	Accéder aux menus de l'imprimante.
5	Paramètres Éco	Gérer la consommation d'énergie, le bruit, le toner et les réglages d'utilisation du papier.
6	Travaux suspendus	Afficher les travaux d'impression mis en attente dans la mémoire de l'imprimante.
7	Lecteur USB	Imprimer des photos et documents depuis un lecteur flash.
8	Carnet d'adresses	Gérer une liste de contacts accessible par d'autres applications de l'imprimante.

UTILISATION DE LA PERSONNALISATION DE L'AFFICHAGE

Avant d'utiliser l'application, assurez-vous d'avoir effectué les actions suivantes :

- Accédez au serveur Web intégré, puis configurez l'application.
- Activez et configurez les paramètres de diaporama et les paramètres de papier peint.

Changement de l'image du papier peint

1. Sur l'écran d'accueil, appuyez sur **Modifier le papier peint**.
2. Sélectionnez une image à utiliser.
3. Appliquez les modifications.

Exécution d'un diaporama à partir d'un lecteur flash

1. Insérez un lecteur flash dans le port USB.
2. Sur l'écran d'accueil, appuyez sur **Diaporama**.
Les images s'affichent par ordre alphabétique.



Remarque : Vous pouvez retirer le lecteur flash une fois que le diaporama est lancé, mais les images ne sont pas stockées dans l'imprimante. Si le diaporama s'interrompt, insérez de nouveau le lecteur flash pour afficher les images.

CONFIGURATION DES PARAMÈTRES ÉCO

1. Sur l'écran d'accueil, appuyez sur **Paramètres Éco**.
2. Configurez Mode Eco ou Progr. modes alim.
3. Appliquez les modifications.

GESTION DE SIGNETS

Création de signets

Utilisez les signets pour imprimer des documents fréquemment utilisés et stockés sur des serveurs ou sur le Web.

1. Ouvrez un navigateur Web et saisissez l'adresse IP de l'imprimante dans le champ d'adresse.
 - L'adresse IP de l'imprimante est affichée sur l'écran d'accueil. L'adresse IP apparaît sous la forme de quatre séries de chiffres séparées par des points, par exemple 123.123.123.123.
 - Si vous utilisez un serveur proxy, désactivez-le temporairement pour charger correctement la page Web.
2. Cliquez sur **Configuration des signets > Ajouter un signet**, puis saisissez un nom unique pour le signet.

3. Sélectionnez un type de protocole pour l'adresse, puis effectuez l'une des opérations suivantes :
 - Pour HTTP et HTTPS, saisissez l'URL que vous souhaitez placer dans les signets.
 - Pour HTTPS, veillez à utiliser le nom d'hôte au lieu de l'adresse IP. Par exemple, saisissez `monSiteWeb.com/exemple.pdf` au lieu de `123.123.123.123/exemple.pdf`. Vérifiez que le nom d'hôte correspond également à la valeur du nom courant (CN) du certificat serveur. Pour plus d'informations sur l'obtention de la valeur du nom courant du certificat serveur, consultez l'aide relative à votre navigateur Web.
 - Pour FTP, saisissez l'adresse correspondante. Par exemple, `monServeur/monRépertoire`. Saisissez le port FTP. Le port 21 est le port par défaut pour l'envoi de commandes.
 - Pour le protocole SMB, saisissez l'adresse du dossier réseau. Par exemple, `monServeur/monPartage/monFichier.pdf`. Saisissez le nom de domaine réseau.
 - Le cas échéant, sélectionnez le type d'authentification pour le protocole FTP et SMB.

Pour limiter l'accès au signet, saisissez un code PIN.

 Remarque : L'application prend en charge les types de fichiers suivants : PDF, JPEG, TIFF et les pages Web HTML. D'autres types de fichiers tels que DOCX et XLSX sont pris en charge sur certains modèles d'imprimante.

4. Cliquez sur **Enregistrer**.
5. Pour gérer les signets, cliquez sur **Configuration des signets**.

Création de dossiers

1. Ouvrez un navigateur Web et saisissez l'adresse IP de l'imprimante dans le champ d'adresse.
 - L'adresse IP de l'imprimante est affichée sur l'écran d'accueil. L'adresse IP apparaît sous la forme de quatre séries de chiffres séparées par des points, par exemple 123.123.123.123.
 - Si vous utilisez un serveur proxy, désactivez-le temporairement pour charger correctement la page Web.
2. Cliquez sur **Configuration des signets > Ajouter un dossier**, puis saisissez un nom unique pour le dossier.

 Remarque : Pour limiter l'accès au dossier, entrez un code PIN.

3. Cliquez sur **Enregistrer**.
 - Vous pouvez créer des dossiers ou des signets à l'intérieur d'un dossier. Pour créer un signet, voir la section [Création de signets](#).
 - Pour gérer les dossiers, cliquez sur **Configuration des signets**.

GESTION DES CONTACTS

Ajout de contacts

1. Ouvrez un navigateur Web et saisissez l'adresse IP de l'imprimante dans le champ d'adresse.
 - L'adresse IP de l'imprimante est affichée sur l'écran d'accueil. L'adresse IP apparaît sous la forme de quatre séries de chiffres séparées par des points, par exemple 123.123.123.123.
 - Si vous utilisez un serveur proxy, désactivez-le temporairement pour charger correctement la page Web.
2. Cliquez sur **Carnet d'adresses**.
3. Dans la section Contacts, ajoutez un contact.

 Remarque : Vous pouvez attribuer le contact à un ou plusieurs groupes.
4. Si nécessaire, spécifiez une méthode de connexion pour permettre l'accès à l'application.
5. Appliquez les modifications.

Ajout de groupes

1. Ouvrez un navigateur Web et saisissez l'adresse IP de l'imprimante dans le champ d'adresse.
 - L'adresse IP de l'imprimante est affichée sur l'écran d'accueil. L'adresse IP apparaît sous la forme de quatre séries de chiffres séparées par des points, par exemple 123.123.123.123.
 - Si vous utilisez un serveur proxy, désactivez-le temporairement pour charger correctement la page Web.
2. Cliquez sur **Carnet d'adresses**.
3. Dans la section Groupes de contacts, ajoutez un nom de groupe.

 Remarque : Vous pouvez attribuer un ou plusieurs contacts au groupe.
4. Appliquez les modifications.

Modification des contacts ou des groupes

1. Ouvrez un navigateur Web et saisissez l'adresse IP de l'imprimante dans le champ d'adresse.
 - L'adresse IP de l'imprimante est affichée sur l'écran d'accueil. L'adresse IP apparaît sous la forme de quatre séries de chiffres séparées par des points, par exemple 123.123.123.123.
 - Si vous utilisez un serveur proxy, désactivez-le temporairement pour charger correctement la page Web.
2. Cliquez sur **Carnet d'adresses**.
3. Effectuez l'une des opérations suivantes :
 - Dans la section Contacts, cliquez sur un nom d'un contact, puis modifiez les informations.
 - Dans la section Groupes de contacts, cliquez sur un nom d'un groupe, puis modifiez les informations.
4. Appliquez les modifications.

Suppression des contacts ou des groupes

1. Ouvrez un navigateur Web et saisissez l'adresse IP de l'imprimante dans le champ d'adresse.
 - L'adresse IP de l'imprimante est affichée sur l'écran d'accueil. L'adresse IP apparaît sous la forme de quatre séries de chiffres séparées par des points, par exemple 123.123.123.123.
 - Si vous utilisez un serveur proxy, désactivez-le temporairement pour charger correctement la page Web.
2. Cliquez sur **Carnet d'adresses**.
3. Effectuez l'une des opérations suivantes :
 - Dans la section Contacts, sélectionnez un contact que vous souhaitez supprimer.
 - Dans la section Groupes de contacts, sélectionnez un nom de groupe que vous souhaitez supprimer.

Configuration et utilisation des fonctions d'accessibilité

Ces fonctionnalités sont prises en charge uniquement sur certains modèles d'imprimante.

ACTIVATION DE L'ASSISTANCE VOCALE

NAVIGATION SUR L'ÉCRAN À L'AIDE DE GESTES

- Les gestes s'appliquent uniquement lorsque l'assistance vocale est activée.
- Activez l'agrandissement pour utiliser les gestes de zoom et de panoramique.
- Utilisez un clavier physique pour saisir les caractères et régler certains paramètres.

GESTE	FONCTION
Appuyer deux fois	Sélectionner une option ou un élément sur l'écran.
Appuyer trois fois	Effectuer un zoom avant ou arrière sur du texte et des images.
Faire glisser votre doigt vers la droite ou vers le bas	Passer à l'élément suivant sur l'écran.
Faire glisser votre doigt vers la gauche ou vers le haut	Passer à l'élément précédent sur l'écran.
Panoramique	Accéder à des parties de l'image agrandie qui dépassent les limites de l'écran. Ce geste nécessite l'utilisation de deux doigts pour glisser sur une image agrandie.
Faire glisser votre doigt vers le haut, puis vers la gauche	Quitter une application et revenir à l'écran d'accueil.
Faire glisser votre doigt vers le bas, puis vers la gauche	<ul style="list-style-type: none"> • Annuler un travail. • Revenir au paramètre précédent. • Quitter l'écran qui s'affiche sans modifier un paramètre ou une valeur.
Faire glisser votre doigt vers le haut, puis vers le bas	Répéter une invite parlée.

ACTIVATION DU MODE AGRANDISSEMENT

1. Sur le panneau de commandes, appuyez sur la touche **5** et maintenez-la enfoncée jusqu'à ce que vous entendiez un message vocal.
2. Sélectionnez **Mode Agrandissement**.

3. Sélectionnez **OK**.

Pour plus d'informations sur la navigation sur un écran agrandi, consultez [Navigation sur l'écran à l'aide de gestes](#).

RÉGLAGE DU DÉBIT DE PAROLE DE L'ASSISTANCE VOCALE

1. Sur l'écran d'accueil, sélectionnez **Paramètres > Périphérique > Accessibilité > Débit de parole**.
2. Sélectionnez le débit de parole.

UTILISATION DU CLAVIER À L'ÉCRAN

Effectuez une ou plusieurs des opérations suivantes :

- Faites glisser un doigt sur la touche pour annoncer le caractère.
- Soulevez le doigt pour entrer ou saisir le caractère dans le champ.
- Sélectionnez **Retour arrière** pour supprimer des caractères.
- Pour écouter le contenu dans le champ de saisie, sélectionnez **Tabulation**, puis appuyez sur **Maj + Tabulation**.

ACTIVATION DES CODES PIN (NUMÉROS D'IDENTIFICATION PERSONNELS) OU DES MOTS DE PASSE ÉNONCÉS

1. Sur l'écran d'accueil, sélectionnez **Paramètres > Périphérique > Accessibilité > Énoncer les mots de passe/codes PIN**.
2. Activez le paramètre.

Chargement du papier et des supports spéciaux

CONFIGURATION DU FORMAT ET DU TYPE DE PAPIER

1. Sur le panneau de commande, accédez à **Paramètres > Papier > Configuration des magasins > Format/Type de papier**, puis sélectionnez une source de papier.
Pour les modèles d'imprimante sans écran tactile, appuyez sur  pour parcourir les paramètres.
2. Définissez le type et le format de papier.

CONFIGURATION DES PARAMÈTRES DE PAPIER UNIVERSEL

1. À partir du panneau de commande, accédez à :
Paramètres > Papier > Configuration du support > Configuration générale
Pour les modèles d'imprimante sans écran tactile, appuyez sur  pour parcourir les paramètres.
2. Configurez les paramètres.

CHARGEMENT DES MAGASINS



ATTENTION ! RISQUE DE BASCULEMENT : Pour réduire le risque d'instabilité de l'appareil, chargez chaque magasin séparément. Laissez tous les autres magasins fermés jusqu'à ce que vous ayez besoin de les ouvrir.

1. Retirez le magasin.



Remarque : Pour éviter les incidents papier, ne retirez pas les magasins lorsque l'imprimante est occupée.



- Ajustez les guides pour qu'ils correspondent au format du papier chargé.

 Remarque : Utilisez les repères situés en bas du tiroir pour ajuster les guides.

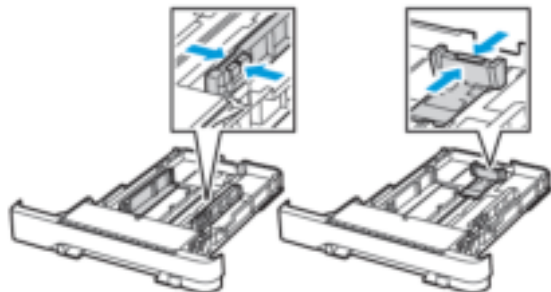

- Déramez, ventilez et alignez les bords du papier avant de le charger.

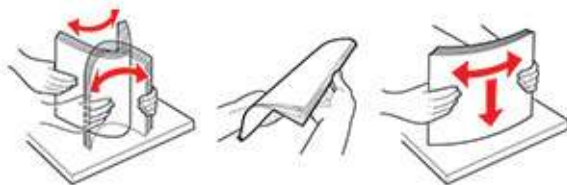

- Chargez la pile de papier, face à imprimer vers le haut, puis assurez-vous que les guides latéraux sont bien ajustés contre le papier.

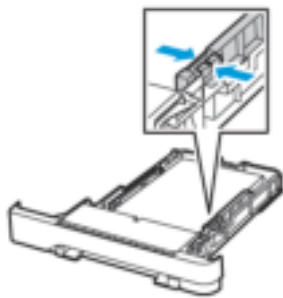

- Chargez le papier à en-tête face dessus, en orientant l'en-tête vers l'avant du bac pour l'impression recto.
- Chargez le papier à en-tête face dessous, en orientant l'en-tête vers l'arrière du bac pour l'impression recto verso.
- Ne faites pas glisser le papier dans le magasin.

- Pour éviter les incidents papier, assurez-vous que la hauteur de la pile ne dépasse pas les indicateurs de remplissage maximum.



5. Remettez le magasin en place.

Si nécessaire, définissez le format et le type de papier à partir du panneau de commande pour qu'ils correspondent au papier chargé.

ALIMENTATION DU CHARGEUR MULTIFONCTION

1. Ouvrez le chargeur multifonctions.

 Remarque : Le chargeur multifonction n'est disponible que sur certains modèles d'imprimante.

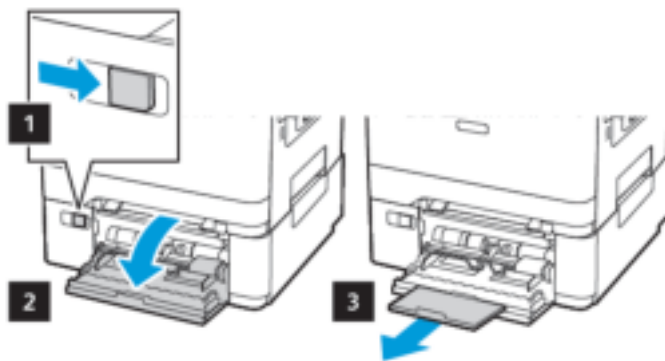

2. Ajustez les guides pour qu'ils correspondent au format du papier chargé.

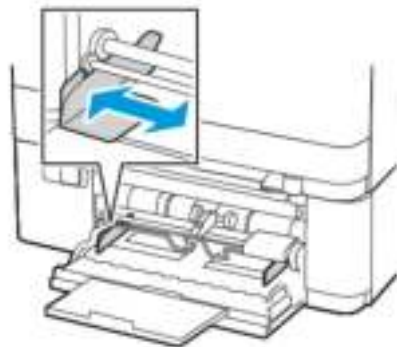

3. Déramez, ventilez et alignez les bords du papier avant de le charger.

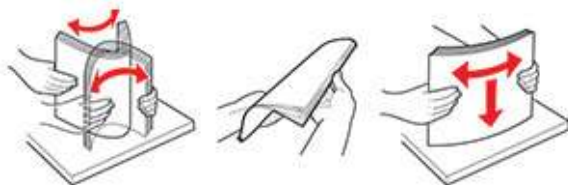

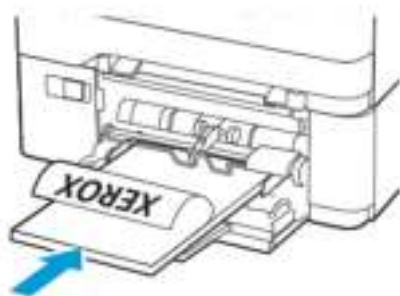

4. Chargez le papier.

- Chargez le papier, les cartes et le papier à en-tête avec la face imprimable dessous et le bord supérieur en premier.

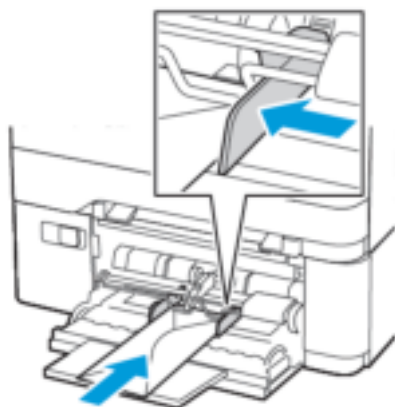

- Chargez les enveloppes contre le côté droit du guide papier en positionnant le rabat vers le haut.



 **Avertissement !** N'utilisez jamais d'enveloppes avec des timbres, agrafes, boutons de fermeture, fenêtres, revêtement ou auto-adhésives.

5. A partir du panneau de commande, réglez le format et le type de papier de manière à ce qu'ils correspondent à ceux du papier chargé.

CHARGEMENT DU MAGASIN D'ALIMENTATION MANUELLE

1. Ajustez les guides pour qu'ils correspondent au format du papier chargé.



2. Chargez une feuille de papier, face à imprimer dessous.

- Chargez le papier à en-tête en positionnant la face à imprimer dessous, bord supérieur en premier pour l'impression sur une seule face.

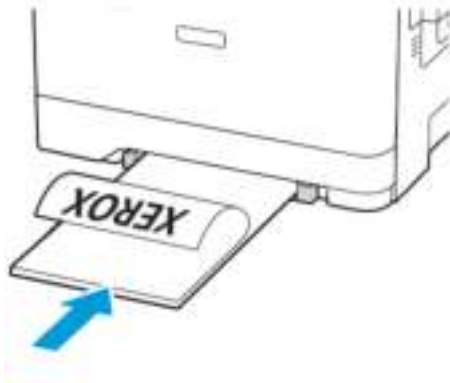

- Chargez le papier à en-tête en positionnant la face à imprimer vers le haut, bord supérieur en dernier pour l'impression recto verso.

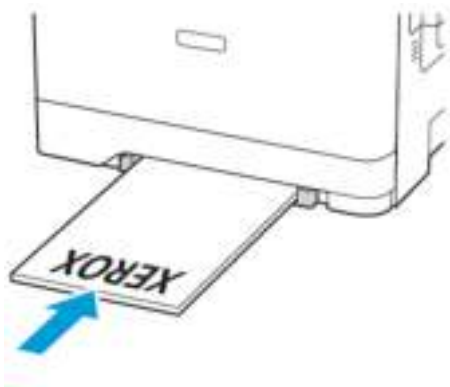

- Chargez les enveloppes contre le côté droit du guide papier en positionnant le rabat vers le haut.

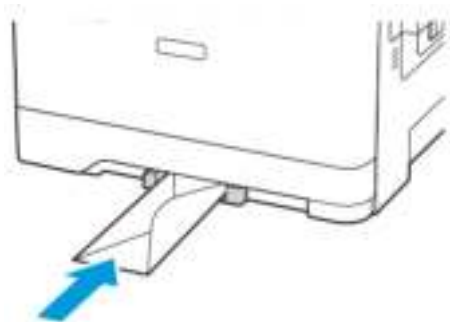

3. Avancez le papier jusqu'à ce que le bord d'attaque soit correctement inséré.



Avertissement ! Pour éviter les incidents papier, n'enfoncez pas le papier de force dans le chargeur manuel.

CHAÎNAGE DES MAGASINS

1. Ouvrez un navigateur Web et saisissez l'adresse IP de l'imprimante dans le champ d'adresse.
Vous pouvez localiser l'adresse IP de l'imprimante sur l'écran d'accueil. L'adresse IP apparaît sous la forme de quatre séries de chiffres séparées par des points, par exemple 123.123.123.123.
2. Cliquez sur **Paramètres > Papier > Configuration du magasin**.
3. Définissez les mêmes formats et types de papier pour les magasins que vous chaînez.
4. Enregistrez les paramètres.
5. Cliquez sur **Paramètres > Périphérique > Maintenance > Menu Configuration > Configuration des magasins**.
6. Définissez le chaînage des magasins sur **Automatique**.
7. Enregistrez les paramètres.

Pour annuler le chaînage de magasins, assurez-vous qu'aucun magasin n'a les mêmes paramètres de format ou de type de papier.



Avertissement ! La température du module four varie en fonction du type de papier spécifié. Pour éviter les problèmes d'impression, faites correspondre le paramètre du type de papier dans l'imprimante avec le papier chargé dans le magasin.

Mise à niveau et migration

MATÉRIEL

Accéder à la carte contrôleur

⚠ ATTENTION ! RISQUE D'ÉLECTROCUTION : Pour éviter tout risque d'électrocution lorsque vous accédez à la carte contrôleur ou installez du matériel en option ou des cartes mémoires alors que l'imprimante est déjà en service, mettez-la hors tension et débranchez son cordon d'alimentation de la prise électrique avant de poursuivre. Si d'autres périphériques sont connectés à l'imprimante, mettez-les également hors tension et débranchez tous les câbles reliés à l'imprimante.

1. Mettez l'imprimante hors tension.
2. Débranchez le câble d'alimentation de la prise électrique, puis de l'imprimante.
3. Utilisez un tournevis à tête plate pour retirer le capot de la carte contrôleur.

⚠ Avertissement ! Les composants électroniques de la carte contrôleur sont très sensibles à l'électricité statique. Touchez une partie métallique de l'imprimante avant de manipuler les composants électroniques ou connecteurs de la carte contrôleur.

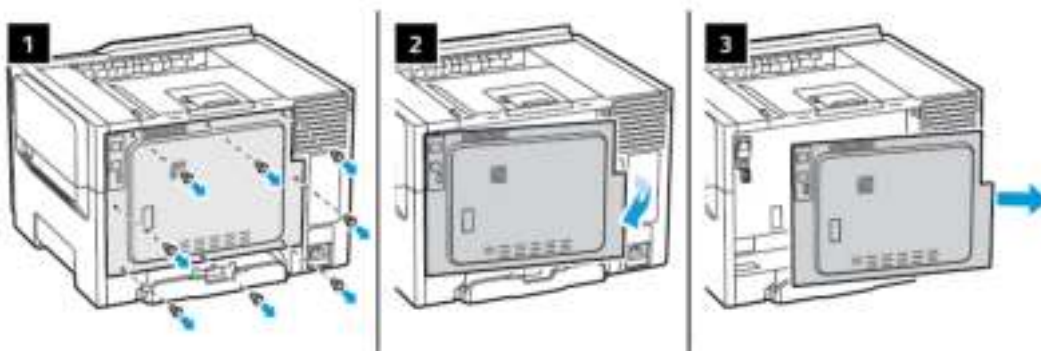

4. Fixez le capot.

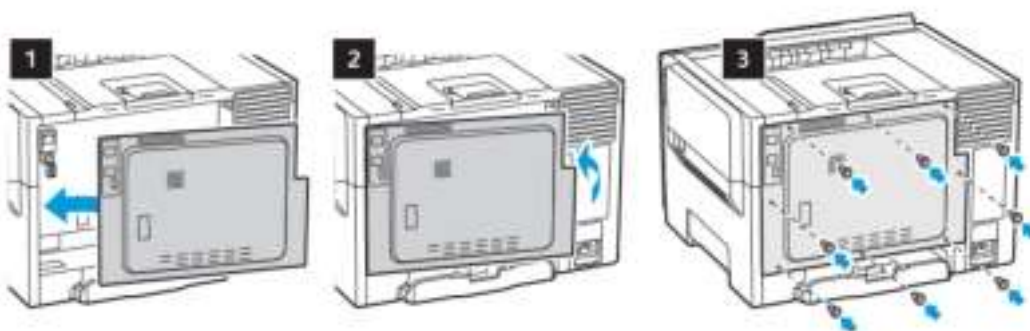



5. Branchez le cordon d'alimentation sur l'imprimante, puis sur une prise électrique.

 **ATTENTION ! DOMMAGE POTENTIEL** : Pour éviter tout risque d'incendie et d'électrocution, branchez le cordon d'alimentation à une prise électrique répondant aux exigences requises, correctement mise à la terre, proche du produit et facile d'accès

6. Mettez l'imprimante sous tension.

Installation des magasins en option

 Remarque : Selon votre modèle d'imprimante, vous pouvez installer un double magasin 650 feuilles en option.

 **ATTENTION ! RISQUE D'ÉLECTROCUTION** : Pour éviter tout risque d'électrocution lorsque vous accédez à la carte contrôleur ou installez du matériel en option ou des cartes mémoires alors que l'imprimante est déjà en service, mettez-la hors tension et débranchez son cordon d'alimentation de la prise électrique avant de poursuivre. Si d'autres périphériques sont connectés à l'imprimante, mettez-les également hors tension et débranchez tous les câbles reliés à l'imprimante.

1. Mettez l'imprimante hors tension.
2. Débranchez le câble d'alimentation de la prise électrique, puis de l'imprimante.
3. Déballez le magasin en option, puis retirez toute l'emballage.
4. Alignez l'imprimante sur le magasin en option, puis abaissez l'imprimante pour la mettre en place.

 **ATTENTION ! DOMMAGE POTENTIEL** : Si votre imprimante pèse plus de 18kg (40lb), l'intervention d'au moins deux personnes est nécessaire pour la soulever sans risque.

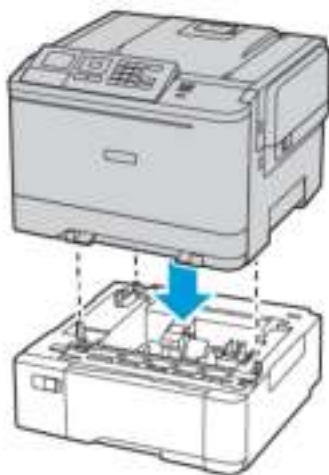

5. Branchez le cordon d'alimentation sur l'imprimante, puis sur une prise électrique.

 **ATTENTION ! DOMMAGE POTENTIEL** : Pour éviter tout risque d'incendie et d'électrocution, branchez le cordon d'alimentation à une prise électrique répondant aux exigences requises, correctement mise à la terre, proche du produit et facile d'accès.

6. Mettez l'imprimante sous tension.

Ajoutez le magasin dans le pilote d'imprimante afin de le rendre disponible pour les travaux d'impression. Pour plus d'informations, reportez-vous à la section [Ajout d'options disponibles dans le pilote d'imprimante](#).

INSTALLATION ET MISE À JOUR DES LOGICIELS, PILOTES ET MICROLOGICIELS

Installation des logiciels

Avant d'installer le logiciel du pilote d'imprimante, vérifiez que l'imprimante est branchée, sous tension, connectée correctement, et a une adresse IP valide. L'adresse IP est en général affichée dans le coin supérieur droit du panneau de commande.

Pour afficher l'adresse IP de l'imprimante, reportez-vous à la section [Recherche de l'adresse IP de l'imprimante](#).



Remarque : Si le *Software and Documentation disc (CD-ROM Logiciel et documentation)* n'est pas disponible, téléchargez les derniers pilotes sur le site www.xerox.com/drivers

Système d'exploitation requis

- Windows 7 SP1, Windows 8, Windows 8.1, Windows 10, Windows 11, Windows Server 2008 R2, Windows Server 2012, Windows Server 2016, Windows Server 2019 et Windows Server 2022.
- MacOS version 10.14 et ultérieure.
- UNIX et Linux : L'imprimante prend en charge la connexion à de nombreuses plates-formes UNIX via l'interface réseau.

Installation des pilotes pour une imprimante réseau Windows

1. Insérez le *disque Logiciel et documentation* dans le lecteur approprié sur votre ordinateur. Si le programme d'installation ne démarre pas, accédez au lecteur de CD-ROM et double-cliquez sur le fichier d'installation **Setup.exe**.
2. Cliquez sur **Xerox Smart Start — Programme d'installation de pilotes (Recommandé)**.
3. Pour accepter le contrat de licence, cliquez sur **J'accepte**.
4. Dans la liste des imprimantes détectées, sélectionnez la vôtre.
Lorsque vous installez des pilotes pour une imprimante réseau, cliquez sur **Vous ne voyez pas votre imprimante ?** si votre imprimante n'apparaît pas dans la liste, puis entrez l'adresse IP de l'imprimante.
Pour afficher l'adresse IP de l'imprimante, reportez-vous à la section [Recherche de l'adresse IP de l'imprimante](#).
5. Cliquez sur **Installation rapide**.
Un message indiquant que la l'installation a réussi s'affiche.
6. Pour terminer l'installation et fermer la fenêtre du programme d'installation, cliquez sur **Terminé**.

Installation du fichier .zip du pilote d'imprimante Windows

Vous pouvez télécharger les pilotes d'imprimante via Xerox.com dans un fichier .zip, puis utiliser l'Assistant Ajout d'imprimante de Windows pour les installer sur votre ordinateur.

Pour installer le pilote d'imprimante à partir du fichier .zip :

1. Téléchargez, puis exportez le fichier .zip requis dans un répertoire local de votre ordinateur.
2. Sur votre ordinateur, ouvrez le **Panneau de commande**, puis sélectionnez **Périphériques et imprimantes > Ajouter une imprimante**.
3. Cliquez sur **L'imprimante que je recherche n'est pas répertoriée**, puis cliquez sur **Ajouter une imprimante locale ou une imprimante réseau avec des paramètres manuels**.
4. Pour utiliser un port déjà établi, sélectionnez **Utiliser un port existant** puis sélectionnez dans la liste un port Standard TCP/IP.
5. Pour créer un port standard TCP/IP :
 - a. Sélectionnez **Créer un port**.
 - b. Sous Type de port, sélectionnez **Port standard TCP/IP** et cliquez sur **Suivant**.
 - c. Dans le champ Nom d'hôte ou adresse IP, tapez l'adresse IP ou le nom d'hôte.
 - d. Pour désactiver la fonction, désélectionnez la case à cocher **Interroger l'imprimante et sélectionner automatiquement le pilote à utiliser**, puis cliquez sur **Suivant**.
6. Cliquez sur **J'ai le disque**.
7. Cliquez sur **Parcourir**. Accédez au fichier driver.inf pour votre imprimante et sélectionnez-le. Cliquez sur **Ouvrir**.
8. Sélectionnez votre modèle d'imprimante, puis cliquez sur **Suivant**.
9. Si une invite apparaît parce que le pilote d'imprimante a déjà été installé, cliquez sur **Utiliser le pilote installé actuellement (recommandé)**.
10. Dans le champ Nom de l'imprimante, tapez un nom pour votre imprimante.
11. Pour installer le pilote d'imprimante, cliquez sur **Suivant**.
12. Si vous le souhaitez, définissez cette imprimante comme imprimante par défaut.



Remarque : Avant de sélectionner **Partager l'imprimante**, contactez l'administrateur système.

13. Pour envoyer une page de test à l'imprimante, cliquez sur **Imprimer une page de test**.
14. Cliquez sur **Terminer**.

Installation des pilotes d'imprimante pour une imprimante USB Windows

1. Raccordez l'extrémité B d'un câble A/B USB 2.0 standard ou USB 3.0 au port USB à l'arrière de l'imprimante.
2. Raccordez l'extrémité A du câble USB au port USB de l'ordinateur.
3. Si l'Assistant Windows Ajout de nouveau matériel détecté s'affiche, avec le **Annuler**.

4. Insérez le *disque Logiciel et documentation* dans le lecteur approprié sur votre ordinateur. Si le programme d'installation ne démarre pas, accédez au lecteur de CD-ROM et double-cliquez sur le fichier d'installation **Setup.exe**.
5. Cliquez sur **Xerox Smart Start — Programme d'installation de pilotes (Recommandé)**.
6. Pour accepter le contrat de licence, cliquez sur **J'accepte**.
7. Sélectionnez l'imprimante requise dans la liste des imprimantes détectées, puis cliquez sur **Installation rapide**.

Un message indiquant que la l'installation a réussi s'affiche.

8. Pour terminer l'installation et fermer la fenêtre du programme d'installation, cliquez sur **Terminé**.

Installation de l'imprimante en tant que périphérique de services Web (WSD)

WSD (Web Services on Devices) permet à un client de détecter un périphérique distant et d'y accéder ainsi qu'aux services associés via un réseau. WSD prend en charge la détection, le contrôle et l'utilisation de périphériques.

Installation d'une imprimante WSD à l'aide de l'Assistant d'ajout de périphérique

1. Sur votre ordinateur, cliquez sur **Démarrer**, puis sélectionnez **Imprimantes et scanners**.
2. Pour ajouter l'imprimante requise, cliquez sur **Ajouter une imprimante ou un scanner**.
3. Dans la liste des périphériques disponibles, sélectionnez celui à utiliser, puis cliquez sur **Suivant**.



Remarque : Si l'imprimante à utiliser ne figure pas dans la liste, cliquez sur **Annuler**. Pour ajouter l'imprimante manuellement, utilisez son adresse IP : Pour plus d'informations, reportez-vous à la section **Installation du fichier .zip du pilote d'imprimante Windows**.

4. Cliquez sur **Fermer**.

Installation des pilotes et utilitaires pour MacOS

1. Téléchargez le tout dernier pilotes d'imprimante à l'adresse <https://www.xerox.com/office/drivers>.
2. Ouvrez le fichier Xerox® Print Drivers 5.xx.x.dmg ou .pkg pour votre imprimante.
3. Pour exécuter le fichier Xerox® Print Drivers 5.xx.x.dmg ou .pkg, double-cliquez sur le nom de fichier approprié.
4. Cliquez sur **Continuer** lorsque vous y êtes invité.
5. Pour accepter le contrat de licence, cliquez sur **J'accepte**.
6. Cliquez sur **Installer** pour accepter l'emplacement d'installation actuel ou sélectionnez un autre emplacement pour les fichiers d'installation, puis cliquez sur **Installer**.
7. A l'invite, entrez votre mot de passe puis appuyez sur **OK**.
8. Sélectionnez votre imprimante dans la liste des imprimantes détectées, puis cliquez sur **Suivant**.
9. Si votre imprimante ne figure pas dans la liste des imprimantes détectées :
 - a. Cliquez sur l'icône **d'imprimante réseau**.
 - b. Entrez l'adresse IP de l'imprimante, puis cliquez sur **Continuer**.

- c. Sélectionnez votre imprimante dans la liste des imprimantes détectées, puis cliquez sur **Continuer**.
10. Si votre imprimante n'a pas été détectée, vérifiez qu'elle est sous tension et que le câble USB ou Ethernet est correctement connecté.
11. Pour accepter le message concernant la file d'attente d'impression, cliquez sur **OK**.
12. Activez ou désactivez les cases à cocher **Définir comme imprimante par défaut** et **Imprimer une page de test**.
13. Cliquez sur **Continuer**, puis sur **Fermer**.

Ajout de l'imprimante pour MacOS

Pour la mise en réseau, configurez votre imprimante en utilisant Bonjour® (mDNS), ou pour une connexion LPD, LPR, connectez-vous en utilisant l'adresse IP de votre imprimante. Pour une imprimante qui n'est pas en réseau, créez une connexion USB sur votre bureau.

Pour plus d'informations, reportez-vous à l'assistant de support en ligne à l'adresse : <https://www.xerox.com/support>.

Ajout de l'imprimante en utilisant Bonjour

Pour ajouter l'imprimante en utilisant Bonjour® :

1. Affichez les **Préférences Système** depuis le dossier Applications de l'ordinateur ou le dock.
2. Cliquez sur **Imprimantes et scanners**.
La liste d'imprimantes s'affiche sur la gauche de la fenêtre.
3. Pour la liste des imprimantes, cliquez sur l'icône Plus (+)
4. En haut de la fenêtre, cliquez sur l'icône **Valeurs par défaut**.
5. Sélectionnez votre imprimante dans la liste, puis cliquez sur **Ajouter**.



Remarque : Si votre imprimante n'a pas été détectée, vérifiez qu'elle est sous tension et que le câble USB ou Ethernet est correctement connecté.

Ajout de l'imprimante en spécifiant l'adresse IP

Pour ajouter l'imprimante en précisant l'adresse IP :

1. Affichez les **Préférences Système** depuis le dossier Applications de l'ordinateur ou le dock.
2. Cliquez sur **Imprimantes et scanners**.
La liste d'imprimantes s'affiche sur la gauche de la fenêtre.
3. Dans la liste des imprimantes, cliquez sur l'icône Plus (+)
4. Cliquez sur **IP**.
5. À partir de la liste Protocole, sélectionnez le protocole.
6. Entrez l'adresse IP de l'imprimante dans le champ Adresse.
7. Entrez un nom pour l'imprimante dans le champ Nom.

8. Dans la liste Utiliser, choisissez **Sélectionner le pilote à utiliser**.
9. Dans la liste du logiciel de l'imprimante, sélectionnez le pilote d'imprimante pour votre modèle.
10. Cliquez sur **Ajouter**.

Installation de pilotes et utilitaires d'impression pour UNIX et Linux

Pour en savoir plus sur l'installation des pilotes d'imprimantes et des utilitaires pour UNIX et Linux, reportez-vous à la section <https://www.xerox.com/office/drivers>.

Mise à jour du logiciel

Certaines applications nécessitent un niveau minimum de logiciel de l'appareil pour fonctionner correctement.

Pour plus d'informations sur la mise à jour du logiciel de l'appareil, contactez votre représentant du service clientèle.

1. Ouvrez un navigateur Web et saisissez l'adresse IP de l'imprimante dans le champ d'adresse.
 - L'adresse IP de l'imprimante est affichée sur l'écran d'accueil de l'imprimante. L'adresse IP se présente sous la forme de quatre séries de chiffres séparés par des points, comme 123.123.123.123.
 - Si vous utilisez un serveur proxy, désactivez-le temporairement pour charger correctement la page Web.
2. Cliquez sur **Paramètres > Appareil > Mise à jour du logiciel**.
3. Sélectionnez une des options suivantes :
 - Cliquez sur **Rechercher les mises à jour > Je suis d'accord, commencer la mise à jour**.
 - Pour télécharger le fichier du logiciel, procédez comme suit :
Pour télécharger la toute dernière version de micrologiciel, allez à www.xerox.com puis recherchez votre modèle d'imprimante.

1. Recherchez le fichier du logiciel.



Remarque : Assurez-vous d'avoir extrait le fichier software.zip.

2. Cliquez sur **Télécharger > Démarrer**.

Exportation ou importation d'un fichier de configuration

Vous pouvez exporter les paramètres de configuration dans un fichier texte, que vous pouvez ensuite importer pour appliquer ces paramètres à d'autres imprimantes.

1. Ouvrez un navigateur Web et saisissez l'adresse IP de l'imprimante dans le champ d'adresse.
 - L'adresse IP de l'imprimante se trouve sur l'écran d'accueil de l'imprimante. L'adresse IP apparaît sous la forme de quatre séries de chiffres séparées par des points, par exemple 123.123.123.123.
 - Si vous utilisez un serveur proxy, désactivez-le temporairement pour charger correctement la page Web.
2. Dans le serveur Web intégré, cliquez sur **Exporter la configuration** ou sur **Importer la configuration**.
3. Suivez les instructions à l'écran.
4. Si l'imprimante prend en charge des applications, effectuez les opérations suivantes :

- a. Cliquez sur **Applis**, sélectionnez l'application, puis cliquez sur **Configurer**.
- b. Cliquez sur **Exporter** ou **Importer**.

Ajout d'options disponibles dans le pilote d'imprimante

Pour les utilisateurs Windows

1. Ouvrez le dossier Imprimantes.
2. Sélectionnez l'imprimante que vous souhaitez mettre à jour, puis effectuez l'une des opérations suivantes :
 - Sous Windows 7 ou version ultérieure, sélectionnez **Propriétés de l'imprimante**.
 - Pour les versions antérieures, sélectionnez **Propriétés**.
3. Accédez à l'onglet Configuration, puis cliquez sur **Mettre à jour — Interroger l'imprimante**.
4. Appliquez les modifications.

Pour les utilisateurs Macintosh

1. Dans Préférences système du menu Apple, naviguez jusqu'à votre imprimante, puis sélectionnez **Options et Consommables**.
2. Accédez à la liste des options matérielles, puis ajoutez les options installées.
3. Appliquez les modifications.

Application Xerox® Easy Assist

Pour accéder à l'imprimante depuis votre smartphone, téléchargez et installez l'application Xerox Easy Assist sur votre appareil mobile. En installant l'application Xerox Easy Assist sur votre smartphone, vous pouvez installer facilement votre nouvelle imprimante, gérer sa configuration, afficher les alertes indiquant les besoins en consommables et en commander, et obtenir une assistance en direct pour le dépannage de votre imprimante.

L'application Xerox Easy Assist contient des instructions et des liens vidéo qui vous permettent de déballer l'imprimante de son carton d'expédition. Pour installer l'application Xerox Easy Assist sur votre smartphone, vous devez scanner un code QR. Il existe deux types de codes QR :

- Le premier code QR est destiné à l'installation initiale de l'application. Vous trouverez ce code QR sur l'emballage ou le guide d'installation fourni avec l'imprimante. Pour initialement installer l'application Xerox Easy, vous devez scanner ce code QR avec l'appareil photo de votre smartphone.
- Le deuxième code QR permet de configurer une connexion réseau sans fil entre le smartphone et l'imprimante. Par exemple, une connexion à Wi-Fi Direct. Pour les imprimantes dotées d'une interface utilisateur à écran tactile ou d'une interface d'affichage à plus de 2 lignes, vous trouverez ce code QR sur le panneau de commande de l'imprimante. Pour plus d'informations, reportez-vous à [Connexion à l'application Xerox® Easy Assist pour les imprimantes iInstallées](#). Vous devez numériser le deuxième code QR à l'aide de l'application Xerox Easy Assist.

Pour installer et utiliser l'application Xerox Easy Assist, procédez comme suit :

1. Pour voir une vidéo qui vous permet de déballer votre imprimante, scannez le code QR de la boîte d'emballage ou du guide d'installation fourni avec votre imprimante avec l'appareil photo de votre smartphone.

En fonction de votre smartphone, vous êtes invité à télécharger l'application sur Apple App Store ou Google Play Store. Acceptez le contrat de licence utilisateur final (CLUF), puis suivez les instructions qui apparaissent sur l'application.

2. Pour la configuration initiale lorsque l'imprimante est mise sous tension pour la première fois, l'assistant de configuration initiale apparaît. Sur le panneau de commande de l'imprimante, procédez comme suit :

- a. Sélectionnez votre **Langue** et touchez **Suivant**.

L'écran de l'application Xerox Easy Assist Mobile apparaît.

- b. Pour utiliser votre appareil mobile pour configurer et gérer votre imprimante, touchez **Oui**.

L'écran Obtenir l'application apparaît pour confirmer le type d'appareil mobile que vous utilisez. Choisissez une option :

- **iOS** : Pour installer l'application Xerox Easy Assist sur votre iPhone, sélectionnez cette option.
- **Android** : Pour installer l'application Xerox Easy Assist sur votre Android, sélectionnez cette option.
- **J'ai l'application**: Si vous avez déjà installé l'application Xerox Easy Assist sur votre appareil mobile, sélectionnez cette option.

3. Si vous avez sélectionné l'option iOS ou Android, un écran apparaît pour vous aider à télécharger l'application. Sur le panneau de commande, touchez l'option **Afficher le code QR**.

Un écran apparaît avec le code QR. Pour installer l'application, scannez le code QR avec l'appareil photo de votre smartphone.

4. Téléchargez et installez l'application Xerox Easy Assist sur votre smartphone :
 - Pour les téléphones Android : Allez sur Google Play Store, puis recherchez l'application Xerox Easy Assist.
 - Pour les téléphones iOS ou iPhones : Allez sur Apple App Store, puis recherchez l'application Xerox Easy Assist.
5. Lorsque vous installez l'application pour la première fois sur votre smartphone, quand le Contrat de licence utilisateur final (CLUF) apparaît, touchez **Je suis d'accord**.
6. Suivez les instructions qui s'affichent sur l'application. Pour connecter votre smartphone à l'imprimante, touchez **Me connecter à mon imprimante**.
7. Sur le panneau de commande de l'imprimante, pour vous connecter à l'application, touchez l'option **Afficher le code QR**. Le deuxième code QR apparaît.

Important : Les imprimantes avec interface d'affichage à 2 lignes n'ont pas de code QR sur le panneau de commande. Pour connecter l'imprimante à votre appareil mobile, suivez les instructions qui s'affichent sur le panneau de commande. Lorsque vous y êtes invité, saisissez le nom SSID Wi-Fi Direct et le mot de passe de votre imprimante. L'imprimante et l'application sont connectées par Wi-Fi Direct.

8. Numérisez le deuxième code QR via l'application Xerox Easy Assist. Suivez les instructions qui s'affichent sur l'application.

Lorsque la connexion est configurée, votre smartphone et l'imprimante partagent le même réseau sans fil, temporairement.

9. Avec l'aide de l'application Xerox Easy Assist, indiquez les paramètres généraux et enregistrez l'imprimante sur le réseau.

Les paramètres généraux incluent Mot de passe Admin, Connectivité, Mesures, Date et heure, Son, Paramètres du mode veille et plus encore.



Remarque : Assurez-vous que votre smartphone est connecté au même réseau sans fil ou filaire que l'imprimante et qu'ils peuvent communiquer une fois la configuration terminée.

10. Pour terminer la configuration initiale dans l'application, saisissez les informations nécessaires pour votre imprimante, puis touchez **Terminer la configuration**.

L'écran Bienvenue s'affiche.

11. Une fois la configuration initiale terminée, avec l'application Xerox Easy Assist, vous pouvez effectuer les opérations suivantes :

Configurer une nouvelle imprimante

Si vous disposez un code QR ou une adresse IP, vous pouvez configurer une nouvelle imprimante Xerox en utilisant l'application Xerox Easy Assist. Sur l'écran Mes imprimantes dans l'application, touchez l'icône **+**, puis **Configurer une nouvelle imprimante**. Suivez les instructions à partir de l'application.

État de l'imprimante

L'état affiche les informations relatives à l'imprimante, telles que la disponibilité de l'imprimante, le niveau de toner et l'état du magasin papier pour chaque bac. Vous pouvez commander des pièces et des consommables via l'application Xerox Easy Assist. Si le niveau de toner semble faible, pour en recommander, sélectionnez l'icône **Toner**, puis touchez **Recommander**.

Alertes

L'application Xerox Easy Assist peut vous avertir de toute erreur ou de tout problème dans l'imprimante. Pour afficher l'énoncé de l'erreur, touchez l'icône de la **sonnette**.

Impression

Vous pouvez effectuer un travail d'impression via l'application Xerox Easy Assist. Dans l'application, sélectionnez votre imprimante, puis touchez **Imprimer**. Sélectionnez le document que vous souhaitez imprimer à partir de votre appareil mobile, confirmez les paramètres d'impression, puis touchez **Imprimer**.

Paramètres de l'appareil

Vous pouvez afficher et modifier les paramètres de votre imprimante à partir de l'onglet **Paramètres de l'appareil**. Si vous n'avez pas défini de mot de passe lors de la configuration initiale, vous devez le faire pour afficher ou modifier les paramètres existants de l'imprimante.

Assistance

Vous pouvez demander de l'aide et trouver des solutions aux problèmes liés à l'imprimante via l'application Xerox Easy Assist. Dans l'application, sélectionnez votre imprimante, puis touchez **Assistance**. Vous serez connecté au Chatbot en direct Agent d'assistance de Xerox.

Pilotes d'impression et de numérisation

Vous pouvez télécharger les pilotes d'impression et de numérisation pour votre imprimante via l'application Xerox Easy Assist. Dans l'application, sélectionnez votre imprimante, puis touchez **Pilotes d'impression et de numérisation**. Dans le champ Email, tapez votre adresse e-mail enregistrée, puis touchez l'icône **+** pour ajouter votre e-mail. Pour télécharger et installer les pilotes d'impression et de numérisation, l'application envoie un lien rapide à votre adresse électronique.

Page de test de qualité d'impression

Pour confirmer que tous les paramètres sont corrects, vous pouvez imprimer une page de test. Dans l'application, sélectionnez votre imprimante, puis touchez **Imprimer une page de test**.

Supprimer une imprimante

Vous pouvez supprimer une imprimante à partir de l'application Xerox Easy Assist. Dans l'application, sélectionnez votre imprimante, puis touchez **Supprimer**.

CONNEXION À L'APPLICATION XEROX® EASY ASSIST POUR LES IMPRIMANTES IINSTALLÉES

Pour installer et utiliser l'application Xerox Easy Assist (XEA) pour une imprimante qui ne nécessite pas de configuration d'installation initiale, vous pouvez trouver le code QR à partir du panneau de commande **Centre de notification > Connecté(e) au réseau > Connexion à l'application Xerox Easy Assist > Afficher le code QR**. Scannez le code QR, puis suivez les instructions qui apparaissent sur le panneau de contrôle et sur votre appareil mobile :

- En fonction de votre smartphone, pour installer l'application pour la première fois, vous êtes invité à télécharger l'application sur Apple App Store ou Google Play Store.
- Si l'application est déjà installée, pour accéder aux fonctions de Xerox Easy Assist, connectez-vous à l'imprimante avec votre smartphone.

Important : Les imprimantes avec interface d'affichage à 2 lignes n'ont pas de code QR sur le panneau de commande. Pour connecter l'imprimante à votre appareil mobile, suivez les instructions qui s'affichent sur le panneau de commande. Lorsque vous y êtes invité, saisissez le nom SSID Wi-Fi Direct et le mot de passe de votre imprimante. L'imprimante et l'application sont connectées par Wi-Fi Direct.

Si votre imprimante est déjà configurée sur votre réseau et que l'assistant de configuration initiale est terminé, vous pouvez, via l'application XEA, ajouter l'imprimante directement à la liste Mes imprimantes. Vous pouvez voir l'état de l'imprimante, obtenir des pilotes d'impression et bénéficier de l'assistance du Chatbot. Pour ajouter une imprimante qui se trouve sur le réseau, ouvrez la page d'accueil de l'application XEA. Sur l'écran Mes imprimantes, touchez l'icône +. L'application recherche des imprimantes proches sur le réseau :

- Si l'application trouve votre imprimante, vous pouvez la sélectionner et l'ajouter directement.
- Si l'application ne parvient pas à trouver l'imprimante que vous recherchez, vous pouvez l'ajouter en saisissant son adresse IP.

Si l'imprimante et l'appareil mobile ne peuvent pas communiquer, assurez-vous qu'ils sont sur le même réseau.

Mise en réseau

CONNEXION DE L'IMPRIMANTE À UN RÉSEAU SANS FIL À L'AIDE DE WI-FI PROTECTED SETUP (WPS)

Avant de commencer, vérifiez les points suivants :

- Le point d'accès (routeur sans fil) est certifié ou compatible WPS. Pour plus d'informations, reportez-vous à la documentation fournie avec votre point d'accès.
- Votre imprimante est dotée d'un adaptateur réseau sans fil. Pour plus d'informations, reportez-vous aux instructions fournies avec l'adaptateur.

Utilisation de la méthode Bouton de commande

1. À partir du panneau de commande, accédez à :

Paramètres > Réseau/Ports > Sans fil > Configuration Wi-Fi protégée > Démarrer la méthode Bouton de commande

Pour les modèles d'imprimante sans écran tactile, appuyez sur  pour parcourir les paramètres.

2. Suivez les instructions qui s'affichent à l'écran.

Utilisation de la méthode PIN (numéro d'identification personnel)

1. Depuis le panneau de commandes, allez à **Paramètres > Réseau/Ports > Sans fil > Configuration Wi-Fi protégée > Démarrer méthode PIN.**



Remarque : Pour les modèles d'imprimante sans écran tactile, appuyez sur **OK** pour parcourir les paramètres.

2. Copiez le code PIN WPS à 8 chiffres.
3. Ouvrez un navigateur Web, puis tapez l'adresse IP de votre point d'accès dans le champ d'adresse.
 - L'adresse IP de l'imprimante se trouve sur l'écran d'accueil de l'imprimante. L'adresse IP apparaît sous la forme de quatre séries de chiffres séparées par des points, par exemple 123.123.123.123.
 - Si vous utilisez un serveur proxy, désactivez-le temporairement pour charger correctement la page Web.
4. Accédez aux paramètres WPS. Pour plus d'informations, reportez-vous à la documentation fournie avec votre point d'accès.
5. Saisissez le code PIN à 8 chiffres, puis enregistrez les modifications.

Impression de la page des paramètres de menu

À partir du panneau de commande, accédez à :

Paramètres > Relevés > Page des paramètres de menu

Pour les modèles d'imprimante sans écran tactile, appuyez sur  pour parcourir les paramètres.

Sécurisation de l'imprimante

Ce chapitre contient :

Emplacement du logement de sécurité.....	64
Effacement de la mémoire de l'imprimante	65
Effacement de la mémoire du disque dur de l'imprimante	66
Chiffrement du disque dur de l'imprimante.....	67
Restauration des paramètres usine	68
Déclaration relative à la volatilité.....	69



Remarque : Ce disque dur n'est pris en charge que sur certains modèles d'imprimante.

Emplacement du logement de sécurité

L'imprimante est équipée d'une fonction de verrouillage physique. Installez l'antivol compatible avec la majorité des ordinateurs portables à l'emplacement indiqué afin de fixer l'imprimante en place.



Effacement de la mémoire de l'imprimante

Pour effacer la mémoire volatile ou les données mises en mémoire tampon sur votre imprimante, mettez l'imprimante hors tension.

Pour effacer la mémoire non volatile ou des paramètres individuels, des paramètres de périphériques et de réseaux, des paramètres de sécurité ainsi que des solutions intégrées, procédez comme suit :

1. À partir du panneau de commande, accédez à :

Paramètres > Périphérique > Maintenance > Effacement hors service > Effacer toutes les informations en mémoire non volatile.

Pour les modèles d'imprimante sans écran tactile, appuyez sur  pour parcourir les paramètres.

2. En fonction du modèle de votre imprimante, sélectionnez **EFFACER** ou **Continuer**.
3. Suivez les instructions qui s'affichent à l'écran.

Effacement de la mémoire du disque dur de l'imprimante

1. Sur l'écran d'accueil, appuyez sur **Paramètres** > **Périphérique** > **Maintenance** > **Effacer HS**.
2. Cochez la case **Effacer toutes les info. du disque dur**, puis appuyez sur **EFFACER**.
3. Suivez les instructions qui s'affichent à l'écran.



Remarque : Ce processus peut prendre de quelques minutes à plus d'une heure. Durant cette opération, l'imprimante n'est pas disponible pour d'autres tâches.

Chiffrement du disque dur de l'imprimante

Ce processus efface la totalité du contenu du disque dur. Si nécessaire, faites une copie de sauvegarde des données importantes de l'imprimante avant de commencer le chiffrement.

1. Sur l'écran d'accueil, appuyez sur **Paramètres > Sécurité > Chiffrement du disque dur > Démarrer le chiffrement**.
2. Suivez les instructions qui s'affichent à l'écran.
 - Pour éviter toute perte de données, ne mettez pas l'imprimante hors tension pendant le processus de chiffrement.
 - Ce processus peut prendre de quelques minutes à plus d'une heure. Durant cette opération, l'imprimante n'est pas disponible pour d'autres tâches.
 - Après le chiffrement, l'imprimante redémarre automatiquement.

Restauration des paramètres usine

1. Sur le panneau de commande, accédez à **Paramètres > Périphérique > Restaurer les paramètres usine**
2. Pour Restaurer les paramètres, sélectionnez les paramètres à restaurer.
3. Quand vous êtes satisfait(e), sélectionnez **Démarrer**.

Déclaration relative à la volatilité

TYPE DE MÉMOIRE	DESCRIPTION
Mémoire volatile	L'imprimante utilise une mémoire vive standard (RAM) pour mettre temporairement en mémoire tampon les données d'utilisateur durant les travaux d'impression et de copie simples.
Mémoire non volatile	L'imprimante peut utiliser deux types de mémoire non volatile : EEPROM et NAND (mémoire Flash). Ces deux types sont utilisés pour stocker le système d'exploitation, les paramètres de l'imprimante, les informations du réseau, les paramètres du scanner et des signets et les solutions intégrées.
Mémoire disque dur	Un disque dur est installé sur certaines imprimantes. Ce disque est conçu pour les fonctionnalités spécifiques de l'imprimante. Il permet à l'imprimante de conserver les données d'utilisateur mises en mémoire tampon à partir de travaux d'impression complexes, ainsi que les données des formulaires et des polices.

Dans les circonstances suivantes, effacez le contenu de toute mémoire installée dans l'imprimante :

- L'imprimante est mise hors service.
- Le disque dur de l'imprimante est remplacé.
- L'imprimante est déplacée dans un autre service ou site.
- L'entretien de l'imprimante est effectué par une personne externe à votre organisation.
- L'imprimante est envoyée en réparation.
- L'imprimante est vendue à une autre organisation.

MISE AU REBUT DU DISQUE DUR DE L'IMPRIMANTE

- **Démagnétisation** : utilise un champ magnétique pour effacer les données stockées sur le disque dur
- **Compactage** : compresse physiquement le disque dur pour casser les composants et les rendre illisibles
- **Broyage** : broie physiquement le disque dur pour le réduire en petits morceaux métalliques



Remarque : Pour garantir l'effacement complet de toutes les données, détruisez physiquement chaque disque dur sur lequel sont stockées des données.

Imprimer

Ce chapitre contient :

Impression depuis un ordinateur	72
Impression à partir d'un appareil mobile	73
Impression à partir d'un lecteur flash	74
Lecteurs flash et types de fichiers pris en charge	75
Configuration des travaux confidentiels	76
Impression de travaux confidentiels et suspendus	77
Impression de la liste des échantillons de polices.....	78

Impression depuis un ordinateur



Remarque : Pour les étiquettes, les cartes et les enveloppes, définissez le format et le type de papier dans l'imprimante avant d'imprimer le document.

1. Ouvrez la boîte de dialogue Imprimer dans le document que vous souhaitez imprimer.
2. Réglez les paramètres si nécessaire.
3. Imprimez le document.

Impression à partir d'un appareil mobile

IMPRESSION À PARTIR D'UN APPAREIL MOBILE À L'AIDE DU SERVICE D'IMPRESSION MOPRIA

Le service d'impression Mopria est une solution d'impression mobile pour les appareils mobiles dotés d'Android version 4.4 ou ultérieure. Il vous permet d'imprimer directement sur n'importe quelle imprimante certifiée Mopria.



Remarque : Avant d'imprimer, assurez-vous que le service d'impression Mopria est activé.

1. Dans l'écran d'accueil de votre périphérique mobile, lancez une application compatible.
2. Appuyez sur **Imprimer**, puis sélectionnez une imprimante.
3. Imprimez le document.

IMPRESSION À PARTIR D'UN PÉRIPHÉRIQUE MOBILE À L'AIDE D'AIRPRINT

AirPrint est une solution d'impression mobile qui vous permet d'imprimer directement à partir de périphériques Apple sur une imprimante certifiée AirPrint.

- Cette application est uniquement prise en charge sur certains périphériques Apple.
 - Cette application n'est prise en charge que sur certains modèles d'imprimantes.
1. Dans l'écran d'accueil de votre périphérique mobile, lancez une application compatible.
 2. Sélectionnez un élément à imprimer, puis appuyez sur l'icône Partager.
 3. Appuyez sur **Imprimer**, puis sélectionnez une imprimante.
 4. Imprimez le document.

Impression à partir d'un lecteur flash

Cette fonctionnalité n'est disponible que sur certains modèles d'imprimante.

1. Insérez le lecteur flash.

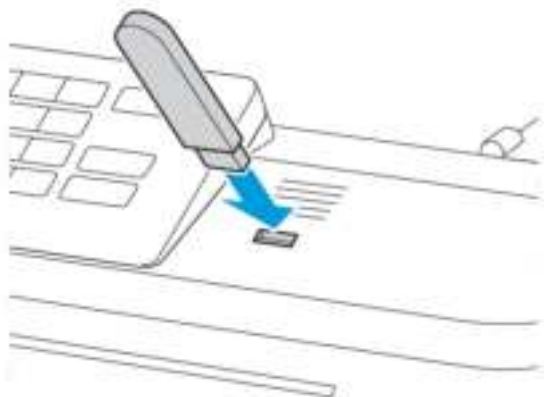

- Si vous insérez le lecteur flash alors qu'un message d'erreur s'affiche, l'imprimante ignore le lecteur flash.
 - Si vous insérez le lecteur flash pendant que l'imprimante traite d'autres travaux d'impression, le message Occupé s'affiche à l'écran.
2. Sélectionnez les documents à imprimer.
Si nécessaire, configurez d'autres paramètres d'impression.
 3. Imprimez le document.
Pour imprimer un autre document, sélectionnez **Pilote USB**.

 **Avertissement !** Pour éviter les pertes de données ou le dysfonctionnement de l'imprimante, ne touchez pas à la zone de l'imprimante ou du lecteur flash indiquée lorsque des opérations d'impression, de lecture ou d'écriture sont en cours à partir du périphérique de stockage.



Lecteurs flash et types de fichiers pris en charge

LECTEURS FLASH

L'imprimante prend en charge les lecteurs flash USB à haute vitesse avec norme pleine vitesse. Les lecteurs flash USB doivent prendre en charge le système de fichiers FAT (tables d'allocation de fichiers).

- Lexar JumpDrive S70 (16 Go et 32 Go)
- SanDisk Cruzer (16 Go et 32 Go)
- PNY Attache (16 Go et 32 Go)

TYPES DE FICHIERS

Documents

- PDF (version 1.7 ou antérieure)
- HTML
- XPS
- Formats de fichier Microsoft (.doc, .docx, .xls, .xlsx, .ppt, .pptx)

Images

- .dcx
- .gif
- .JPEG ou .jpg
- .bmp
- .pcx
- .TIFF ou .tif
- .png

Configuration des travaux confidentiels

1. À partir du panneau de commande, accédez à :

Paramètres > Sécurité > Configuration des impressions confidentielles

Dans certains modèles d'imprimante, accédez au paramètre depuis le serveur Web intégré.

2. Configurez les paramètres.

UTILISER	À
Nbre max. de codes PIN erronés	Configurez le nombre de codes PIN non valides qu'il est possible de saisir. Lorsque le nombre limite est atteint, les travaux d'impression pour ce nom d'utilisateur sont supprimés.
Expiration des travaux confidentiels	Définissez un délai d'expiration pour les travaux d'impression confidentiels. Les travaux confidentiels suspendus sont stockés dans l'imprimante jusqu'à ce qu'ils soient libérés ou supprimés manuellement.
Répéter expiration travail	Définissez un délai d'expiration pour un travail d'impression répété. Les travaux suspendus répétés sont stockés dans la mémoire de l'imprimante pour réimpression.
Vérifier expiration travail	Définissez le délai d'expiration de l'impression d'une copie par l'imprimante avant d'imprimer les copies restantes. Les travaux vérifiés permettent de s'assurer que la première copie est satisfaisante avant d'imprimer les autres.
Différer expiration travail	Définissez le délai d'expiration du stockage par l'imprimante des travaux d'impression. Les travaux suspendus réservés sont automatiquement supprimés après l'impression.
Conserver tous les travaux suspendus	Configurez l'imprimante pour suspendre tous les travaux d'impression.

Impression de travaux confidentiels et suspendus

POUR LES UTILISATEURS WINDOWS

1. Lorsqu'un document est ouvert, cliquez sur **Fichiers > Imprimer**.
2. Cliquez sur **Propriétés, Préférences, Options** ou **Configuration**.
3. Cliquez sur **Imprimer et conserver**.
4. Sélectionnez **Utiliser l'option Imprimer et conserver**, puis attribuez un nom d'utilisateur.
5. Sélectionnez le type de travail d'impression (Confidentiel, Différer l'impression, Répéter l'impression ou Vérifier l'impression).

Si le travail d'impression est confidentiel, entrez un code PIN à quatre chiffres.

6. Cliquez sur **OK** ou **Imprimer**.
7. Sur l'écran d'accueil de l'imprimante, lancez le travail d'impression.
 - Pour les travaux d'impression confidentiels, accédez à :
Travaux suspendus > sélectionnez votre nom d'utilisateur > **Travaux confidentiels** > entrez le code PIN > sélectionnez le travail d'impression > configurez les paramètres > **Impression**
 - Pour les autres travaux d'impression, accédez à :
Travaux suspendus > sélectionnez votre nom d'utilisateur > sélectionnez le travail d'impression > configurez les paramètres > **Impression**

POUR LES UTILISATEURS MACINTOSH

1. Lorsqu'un document est ouvert, choisissez **Fichier > Imprimer**.
Si nécessaire, cliquez sur le triangle pour afficher des options supplémentaires.
2. À partir des options d'impression ou du menu Copies et pages, choisissez l'option **Routage du travail**.
3. Sélectionnez le type de travail d'impression (Confidentiel, Différer l'impression, Répéter l'impression ou Vérifier l'impression).
Si le travail d'impression est confidentiel, attribuez un nom d'utilisateur et un code PIN à quatre chiffres.
4. Cliquez sur **OK** ou **Imprimer**.
5. Sur l'écran d'accueil de l'imprimante, lancez le travail d'impression.
 - Pour les travaux d'impression confidentiels, accédez à :
Travaux suspendus > sélectionnez votre nom d'utilisateur > **Travaux confidentiels** > entrez le code PIN > sélectionnez le travail d'impression > configurez les paramètres > **Impression**
 - Pour les autres travaux d'impression, accédez à :
Travaux suspendus > sélectionnez votre nom d'utilisateur > sélectionnez le travail d'impression > configurez les paramètres > **Impression**

Impression de la liste des échantillons de polices

1. À partir du panneau de commande, accédez à :

Paramètres > Relevés > Impression > Impression polices

Pour les modèles d'imprimante sans écran tactile, appuyez sur  pour parcourir les paramètres.

2. Sélectionnez un échantillon de police.

6

Utilisation des menus de l'imprimante

Ce chapitre contient :

Carte des menus	80
Périphérique	82
Imprimer	102
Papier	115
Lecteur USB	118
Réseau/Ports.....	120
Sécurité	141
Relevés.....	158
Plan consommables.....	160
Carnet d'adresses.....	161
Signets	163

Carte des menus

Périphérique	<ul style="list-style-type: none"> • Préférences • Mode éco • Panneau de commande distant • Notifications — Ne pas utiliser • Gestion de l'alimentation • Restaurer les paramètres usine 	<ul style="list-style-type: none"> • Maintenance • Icônes visibles de l'écran d'accueil • Plan du site • Mise à jour logicielle • Chargement de données des services à distance • À propos de cette imprimante
Imprimer	<ul style="list-style-type: none"> • Mise en page • Configuration • Qualité • Comptabilisation des travaux • XPS 	<ul style="list-style-type: none"> • PDF • PostScript • PCL • HTML • Image
Papier	<ul style="list-style-type: none"> • Configuration des magasins 	<ul style="list-style-type: none"> • Configuration du support
Lecteur USB	Impression depuis un lecteur Flash	
Réseau/Ports	<ul style="list-style-type: none"> • Informations réseau • Sans fil • Wi-Fi Direct • AirPrint • Gestion des services mobiles • Ethernet • TCP/IP • SNMP 	<ul style="list-style-type: none"> • IPSec • 802.1x • Configuration LPD • Paramètres HTTP/FTP • ThinPrint • USB • Restreindre l'accès au réseau externe • Impression universelle
Sécurité²	<ul style="list-style-type: none"> • Méthodes de connexion • Gestion des certificats • Programmer les périphériques USB • Journal d'audit de sécurité • Restriction de connexion 	<ul style="list-style-type: none"> • Configuration de l'impression confidentielle • Chiffrement disq. dur • Effacer les fichiers de données temporaires • Paramètres LDAP de solutions • Divers
Relevés	<ul style="list-style-type: none"> • Page des paramètres de menus • Périphérique 	<ul style="list-style-type: none"> • Imprimer • Réseau

Plan consommables	<ul style="list-style-type: none">• Activation du plan• Conversion du plan	<ul style="list-style-type: none">• Service d'abonnement
<p>¹ Sur certains modèles d'imprimante, ce menu peut être configuré uniquement depuis le serveur Web intégré.</p> <p>² Ce menu n'est disponible que sur certains modèles d'imprimante.</p>		

Périphérique

PRÉFÉRENCES

ÉLÉMENT DE MENU	DESCRIPTION
Afficher la langue	Définir la langue du texte qui s'affiche à l'écran.
Pays/région	Identifier le pays ou la région où l'imprimante est configurée pour fonctionner.
Exécuter config. initiale <ul style="list-style-type: none"> • Désactivé* • Activé 	Exécuter l'assistant de configuration.
Informations affichées <ul style="list-style-type: none"> • Texte affiché 1 [Adresse IP*] • Texte affiché 2 [Date/Heure*] • Texte personnalisé 1 • Texte personnalisé 2 	Spécifier les informations qui s'affichent sur l'écran d'accueil. Le Texte personnalisé 1 et le Texte personnalisé 2 s'affichent uniquement sur certains modèles d'imprimante.
Date et heure Configurer <ul style="list-style-type: none"> • Date et heure actuelles • Définir heure/date manuellement • Format de date [MM-JJ-AAAA*] • Format d'heure [12 heures A.M./P.M.*] • Fuseau horaire [GMT*] 	Configurer la date et l'heure de l'imprimante.
Date et heure Protocole NTP <ul style="list-style-type: none"> • Activer NTP [Activé*] • Serveur NTP • Activer l'authentification 	Configurez les paramètres du protocole NTP. <ul style="list-style-type: none"> • « Activer l'authentification » apparaît uniquement sur certains modèles d'imprimante. • Lorsque l'option Activer l'authentification est définie sur la clé MD5, un identifiant de clé et un mot de passe s'affichent.
Formats papier <ul style="list-style-type: none"> • Valeurs impériales* • Système métrique 	Préciser l'unité de mesure des formats de papier. Le pays ou la région que vous avez sélectionné(e) dans l'assistant de configuration initial détermine le paramètre de format papier initial.

ÉLÉMENT DE MENU	DESCRIPTION
Accès par lecteur Flash <ul style="list-style-type: none"> • Activé* • Désactivé 	Activer l'accès au lecteur flash. Cette option de menu apparaît uniquement sur certains modèles d'imprimante.
Délai d'affichage 5 à 300 (60*)	Définir la durée d'inactivité en secondes avant l'affichage de l'écran d'accueil, ou avant que l'imprimante déconnecte automatiquement un compte utilisateur.

MODE ÉCO

ÉLÉMENT DE MENU	DESCRIPTION
Connexion VNC externe Imprimer <ul style="list-style-type: none"> • Faces <ul style="list-style-type: none"> – Recto – Recto verso • Pages par face <ul style="list-style-type: none"> – Désactivé – 2, 3, 4, 6, 9, 12 ou 16 • Intensité toner <ul style="list-style-type: none"> – 1 (le plus clair) à – 5 (le plus foncé) • Économie couleur <ul style="list-style-type: none"> – Activée – Désactivée 	Paramètres qui vous permettent d'économiser du papier et du toner.

PANNEAU DE COMMANDE DISTANT

ÉLÉMENT DE MENU	DESCRIPTION
Connexion VNC externe Ne pas autoriser* Autoriser	Connecter un client VNC (Virtual Network Computing) externe au panneau de commande à distance.
Type d'authentification Aucun(e)* Authentification standard	Définir le type d'authentification permettant d'accéder au serveur client VNC. Lorsque l'authentification standard est définie, le mot de passe VNC s'affiche.

NOTIFICATIONS — NE PAS UTILISER

ÉLÉMENT DE MENU	DESCRIPTION
Consommables Afficher estimations consommables Afficher estimations* Ne pas afficher estimations	Afficher l'estimation de l'état des consommables.
Consommables Notifications de consommables personnalisées <ul style="list-style-type: none"> • Paramètres de notification — Niveaux de consommables personnalisés <ul style="list-style-type: none"> – Activée – Désactivée • Cartouche noire <ul style="list-style-type: none"> – Message personnalisé <ul style="list-style-type: none"> – Activé – Désactivé – Valeur par défaut – Autre <p>Notifications personnalisées — Indique la liste des notifications définies avec le pourcentage restant et le comportement.</p> <ul style="list-style-type: none"> • Cartouche cyan 	Vous pouvez configurer les notifications de consommables personnalisées. Les paramètres et les modes sont définis sur cette page. Les modes incluent : <ul style="list-style-type: none"> • Désactivé : Le comportement normal de l'imprimante pour tous les consommables se produira. • SNMP seulement : L'imprimante ne générera d'alerte SNMP que quand cet état est atteint. Il n'y aura pas d'indication sur le panneau de l'état. L'état apparaîtra sur la page des menus et la page d'état. • Courrier électronique : L'imprimante ne générera de courriel que quand cet état est atteint. Il n'y aura pas d'indication sur le panneau de l'état. L'état apparaîtra sur la page des menus et la page d'état. • Avertissement : L'imprimante ne s'arrêtera pas quand l'état est atteint, mais un message d'avertissement apparaîtra sur le panneau et un courriel sera généré. • Arrêt continuable : L'imprimante s'arrêtera quand l'état est atteint et l'utilisateur peut

ÉLÉMENT DE MENU	DESCRIPTION
<ul style="list-style-type: none"> – Message personnalisé <ul style="list-style-type: none"> – Activé – Désactivé – Valeur par défaut – Autre <p>Notifications personnalisées — Indique la liste des notifications définies avec le pourcentage restant et le comportement.</p> <ul style="list-style-type: none"> • Cartouche magenta <ul style="list-style-type: none"> – Message personnalisé <ul style="list-style-type: none"> – Activé – Désactivé – Valeur par défaut – Autre <p>Notifications personnalisées — Indique la liste des notifications définies avec le pourcentage restant et le comportement.</p> • Cartouche jaune <ul style="list-style-type: none"> – Message personnalisé <ul style="list-style-type: none"> – Activé – Désactivé – Valeur par défaut – Autre <p>Notifications personnalisées — Indique la liste des notifications définies avec le pourcentage restant et le comportement.</p> • Kit de traitement d'images <ul style="list-style-type: none"> – Message personnalisé <ul style="list-style-type: none"> – Activé – Désactivé – Valeur par défaut 	<p>presser un bouton pour continuer l'impression. Si la notification par courriel pour les événements consommables est activée, un courrier électronique sera généré.</p> <ul style="list-style-type: none"> • Arrêt non continuable : L'imprimante s'arrêtera quand l'état est atteint et l'utilisateur ne pourra pas presser de boutons pour continuer l'impression. Le consommable doit être remplacé à ce moment-là pour continuer l'impression. Si la notification par courriel pour les événements consommables est activée, un courrier électronique sera généré. Pour certains consommables, l'arrêt définitif est le seul choix en état vide car un dommage physique se produira si l'impression continue.

ÉLÉMENT DE MENU	DESCRIPTION
<ul style="list-style-type: none"> – Autre <p>Notifications personnalisées — Indique la liste des notifications définies avec le pourcentage restant et le comportement.</p> <ul style="list-style-type: none"> • Bac à déchets <ul style="list-style-type: none"> – Message personnalisé <ul style="list-style-type: none"> – Activé – Désactivé – Valeur par défaut – Autre <p>Notifications personnalisées — Indique la liste des notifications définies avec le pourcentage restant et le comportement.</p> • Incident papier <ul style="list-style-type: none"> – Message personnalisé <ul style="list-style-type: none"> – Activé – Désactivé – Valeur par défaut – Autre • Chargement du papier <ul style="list-style-type: none"> – Message personnalisé <ul style="list-style-type: none"> – Activé – Désactivé – Valeur par défaut – Autre • Erreurs de service <ul style="list-style-type: none"> – Message personnalisé <ul style="list-style-type: none"> – Activé – Désactivé – Valeur par défaut – Autre 	
<p>Configuration des alertes par courrier électronique</p>	<p>Saisir l'adresse IP ou le nom d'hôte du serveur SMTP principal utilisé pour l'envoi de courriers</p>

ÉLÉMENT DE MENU	DESCRIPTION
Configuration de la messagerie Passerelle SMTP principale	électroniques. Cette option de menu apparaît uniquement sur certains modèles d'imprimante.
Configuration des alertes par courrier électronique Configuration de la messagerie Port de la passerelle SMTP principale 1 à 65535 (25*)	Saisir le numéro de port du serveur SMTP principal. Cette option de menu apparaît uniquement sur certains modèles d'imprimante.
Configuration des alertes par courrier électronique Configuration de la messagerie Passerelle SMTP secondaire	Saisir l'adresse IP ou le nom d'hôte de votre serveur SMTP secondaire ou de sauvegarde. Cette option de menu apparaît uniquement sur certains modèles d'imprimante.
Configuration des alertes par courrier électronique Configuration de la messagerie Port du serveur SMTP secondaire 1 à 65 535 (25*)	Saisir le numéro de port de votre serveur SMTP secondaire ou de sauvegarde. Cette option de menu apparaît uniquement sur certains modèles d'imprimante.
Configuration des alertes par courrier électronique Configuration de la messagerie Délai SMTP 5 à 30 secondes (30*)	Définir le délai d'expiration de l'imprimante si le serveur SMTP ne répond pas. Cette option de menu apparaît uniquement sur certains modèles d'imprimante.
Configuration des alertes par courrier électronique Configuration de la messagerie Adresse de réponse	Spécifier une adresse de réponse dans le courrier électronique. Cette option de menu apparaît uniquement sur certains modèles d'imprimante.
Configuration des alertes par courrier électronique Configuration de la messagerie Toujours utiliser l'adresse de réponse SMTP par défaut Désactivé(e)* Activé(e)	Utiliser l'adresse de réponse SMTP par défaut. Cette option de menu apparaît uniquement sur certains modèles d'imprimante.

ÉLÉMENT DE MENU	DESCRIPTION
<p>Configuration des alertes par courrier électronique</p> <p>Configuration de la messagerie</p> <p>Utiliser SSL/TLS</p> <p>Désactiver*</p> <p>Négocier</p> <p>Obligatoire</p>	<p>Envoyer un courrier électronique à l'aide d'un lien crypté.</p> <p>Cette option de menu apparaît uniquement sur certains modèles d'imprimante.</p>
<p>Configuration des alertes par courrier électronique</p> <p>Configuration de la messagerie</p> <p>Exiger un certificat approuvé</p> <p>Activé(e)*</p> <p>Désactivé(e)</p>	<p>Exiger un certificat approuvé lorsque vous accédez au serveur SMTP.</p> <p>Cette option de menu apparaît uniquement sur certains modèles d'imprimante.</p>
<p>Configuration des alertes par courrier électronique</p> <p>Configuration de la messagerie</p> <p>Authentification du serveur SMTP</p> <p>Authentification non obligatoire*</p> <p>Connexion/Ordinaire</p> <p>NTLM</p> <p>CRAM-MD5</p> <p>Digest-MD5</p> <p>Kerberos 5</p>	<p>Définir le type d'authentification pour le serveur SMTP.</p> <p>Cette option de menu apparaît uniquement sur certains modèles d'imprimante.</p>
<p>Configuration des alertes par courrier électronique</p> <p>Configuration de la messagerie</p> <p>Courrier électronique du périphérique</p> <p>Aucun(e)*</p> <p>Utiliser les identifiants du périphérique SMTP</p>	<p>Définir si les identifiants sont requis pour les courriers électroniques envoyés par le périphérique.</p> <p>Cette option de menu apparaît uniquement sur certains modèles d'imprimante.</p>
<p>Configuration des alertes par courrier électronique</p> <p>Configuration de la messagerie</p>	<p>Définir si les informations d'identification sont requises pour les e-mails envoyés par l'utilisateur.</p> <p>Cette option de menu apparaît uniquement sur</p>

ÉLÉMENT DE MENU	DESCRIPTION
Courriel initié par l'utilisateur Aucun Utiliser les identifiants SMTP du périphérique Utiliser le mot de passe et l'ID utilisateur de la session Utiliser l'adresse électronique et le mot de passe de session* Demander à l'utilisateur	certains modèles d'imprimante.
Configuration des alertes par courrier électronique Configuration de la messagerie Utiliser les identifiants du périphérique Active Directory Désactivé Activé*	Activer l'authentification utilisateur et les désignations de groupe pour se connecter au serveur SMTP. Cette option de menu apparaît uniquement sur certains modèles d'imprimante.
Configuration des alertes par courrier électronique Configuration de la messagerie Identifiant utilisateur du périphérique	Spécifier l'ID utilisateur pour se connecter au serveur SMTP. Cette option de menu apparaît uniquement sur certains modèles d'imprimante.
Configuration des alertes par courrier électronique Configuration de la messagerie Mot de passe du périphérique	Spécifier le mot de passe pour se connecter au serveur SMTP. Cette option de menu apparaît uniquement sur certains modèles d'imprimante.
Configuration des alertes par courrier électronique Configuration de la messagerie Kerberos 5 REALM	Spécifier le domaine pour le protocole d'authentification Kerberos 5. Cette option de menu apparaît uniquement sur certains modèles d'imprimante.
Configuration des alertes par courrier électronique Configuration de la messagerie Domaine NTLM	Spécifier le nom de domaine pour le protocole de sécurité NTLM. Cette option de menu apparaît uniquement sur certains modèles d'imprimante.
Configuration des alertes par courrier électronique	Désactiver l'affichage à l'écran d'un message d'erreur de configuration SMTP.

ÉLÉMENT DE MENU	DESCRIPTION
Configuration de la messagerie Désactiver l'erreur « Serveur SMTP non configuré » Désactivé(e)* Non	Cette option de menu apparaît uniquement sur certains modèles d'imprimante.
Prévention des erreurs Assistance incidents papier Désactivé(e) Activé(e)*	Configurer l'imprimante pour éjecter automatiquement les pages vierges ou les pages partiellement imprimées dès qu'une page coincée est délogée.
Prévention des erreurs Reprise automatique Désactivé(e) Activé(e)* (5 secondes)	Laisser l'imprimante poursuivre automatiquement le traitement ou l'impression d'un travail après avoir effacé certaines conditions d'imprimante nécessitant l'intervention de l'utilisateur.
Prévention des erreurs Redémarrage automatique Redémarrage automatique Redémarrer si inactif Toujours redémarrer* Ne jamais redémarrer	Configurer l'imprimante pour qu'elle redémarre en cas d'erreur.
Prévention des erreurs Redémarrage automatique Redémarrages automatiques max. 1 à 20 (2*)	Définir le nombre de redémarrages automatiques maximum de l'imprimante.
Prévention des erreurs Redémarrage automatique Fenêtre de redémarrage automatique 1 à 525 600 (720*)	Définir le nombre de secondes avant que l'imprimante effectue un redémarrage automatique.
Prévention des erreurs Redémarrage automatique Compteur de redémarrages automatiques	Afficher les informations en lecture seule du compteur de redémarrages.

ÉLÉMENT DE MENU	DESCRIPTION
Prévention des erreurs Redémarrage automatique Réinitialiser le compteur de redémarrages automatiques Annuler Continuer	Réinitialiser le compteur de redémarrages automatiques. Cette option de menu apparaît uniquement sur certains modèles d'imprimante.
Prévention des erreurs Afficher l'erreur papier trop court Activé(e) Effacer automatiquement*	Configurer l'imprimante pour qu'elle affiche un message d'erreur en cas de papier trop court. La notion de papier court fait référence au format du papier chargé.
Prévention des erreurs Protection page Désactivé(e)* Activé(e)	Configurer l'imprimante pour traiter la page entière dans la mémoire avant de l'imprimer.
Récupération contenu bloqué Auto Désactivée Activée	Configurer l'imprimante pour qu'elle récupère le contenu après un incident.

GESTION DE L'ALIMENTATION

ÉLÉMENT DE MENU	DESCRIPTION
Profil mode Veille Imprimer sans écran Écran act. pdt impression Autoriser impression sans écran*	Autorisez l'impression avec l'écran éteint.
Délais Mode veille 1 à 120 minutes (15*)	Définir le délai d'inactivité avant que l'imprimante se mette en mode Veille.
Délais Fin de veille prolongée	Définir le délai avant que l'imprimante se mette en mode Veille prolongée.

ÉLÉMENT DE MENU	DESCRIPTION
<p>Désactivé(e)</p> <p>1 heure</p> <p>2 heures</p> <p>3 heures</p> <p>6 heures</p> <p>1 jour</p> <p>2 jours</p> <p>3 jours</p> <p>1 semaine</p> <p>2 semaines</p> <p>1 mois</p>	
<p>Délais</p> <p>Fin de veille prolongée lors d'une connexion</p> <p>Veille prolongée</p> <p>Ne pas mettre en veille prolongée*</p>	<p>Mettre l'imprimante en mode Veille prolongée même si une connexion Ethernet est active.</p>
<p>Mode éco</p> <p>Désactivé*</p> <p>Énergie</p> <p>Énergie/Papier</p> <p>Papier</p>	<p>Réduisez la consommation d'énergie, de papier ou de papiers spéciaux.</p> <p>Le réglage du mode Éco sur Énergie ou Papier peut affecter les performances de l'imprimante, mais pas la qualité d'impression.</p>
<p>Progr. modes alim.</p> <p>Programmes</p>	<p>Programmez à quel moment l'imprimante doit entrer en mode Veille ou Veille prolongée.</p> <p>Cette option de menu apparaît uniquement sur certains modèles d'imprimante.</p>

RESTAURER LES PARAMÈTRES USINE

ÉLÉMENT DE MENU	DESCRIPTION
Restaurer paramètres Restaurer tous les paramètres Restaurer le paramètre d'imprimante Restaurer les paramètres réseau Restaurer les paramètres d'appli	Restaurer les paramètres d'usine par défaut de l'imprimante. « Restaurer les paramètres d'appli » apparaît uniquement sur certains modèles d'imprimante.

MAINTENANCE

Menu Configuration

ÉLÉMENT DE MENU	DESCRIPTION
Configuration USB PnP USB 1* 2	Modifier le mode de pilote USB de l'imprimante pour améliorer sa compatibilité avec un ordinateur personnel. Cette option de menu apparaît uniquement sur certains modèles d'imprimante.
Configuration USB Vitesse USB Plein Auto*	Configurer le port USB pour un fonctionnement à pleine vitesse et désactiver ses fonctionnalités haute vitesse. Cette option de menu apparaît uniquement sur certains modèles d'imprimante.
Configuration des magasins Connexion magasin Automatique* Désactivé(e)	Configurer l'imprimante pour connecter les magasins qui ont le même type et le même format de papier.
Configuration des magasins Afficher le message d'insertion du magasin Désactivé(e) Uniquement pour les formats inconnus* Toujours	 Remarque : Affichez le message Insertion magasin.
Configuration des magasins Invites papier	Définir la source de papier à utiliser lorsque vous êtes invité à charger du papier ou une enveloppe.

ÉLÉMENT DE MENU	DESCRIPTION
Auto* Chargeur multifonction Papier manuel Invites enveloppes Auto* Chargeur multifonction Enveloppe manuelle	Le chargeur multifonction n'est disponible que sur certains modèles d'imprimante.
Configuration des magasins Action des invites Inviter l'utilisateur* Continuer Utiliser actuel	Configurer l'imprimante pour répondre aux invites de changement liées au papier ou aux enveloppes.
Relevés Page des paramètres de menus Journal d'événements Résumé du journal d'événements	Imprimer les relevés relatifs aux paramètres du menu, à l'état et aux journaux d'événements de l'imprimante.
Util. conso. et compteurs Effacer historique utilisation consommables	Réinitialiser l'historique d'utilisation des consommables, comme le nombre de pages et de jours restants, au niveau de la sortie de l'usine.
Util. conso. et compteurs Réinitialisation ITM	Réinitialiser le compteur après l'installation d'un nouveau kit de maintenance.
Util. conso. et compteurs Gammes de couverture échelonnée	Régler la portée en fonction de la quantité de couverture de couleur de la page imprimée.
Émulations de l'imprimante Émulation PPDS Désactivée* Activée	Configurer l'imprimante pour qu'elle reconnaisse et utilise le flux de données PPDS.
Émulations de l'imprimante Émulation PS Désactivé(e)	Configurer l'imprimante pour qu'elle reconnaisse et utilise le flux de données PS.

ÉLÉMENT DE MENU	DESCRIPTION
Activée	
Émulations de l'imprimante Sécurité de l'émulateur Délai de la page Réinitialiser l'émulateur après le travail <ul style="list-style-type: none"> • Désactivé • Activé Désactiver l'accès aux messages de l'imprimante <ul style="list-style-type: none"> • Désactivé • Activé 	
Configuration de l'impression Mode Noir uniquement Désactivé(e)* Activé(e)	Imprimer du contenu couleur en échelle de gris.
Configuration de l'impression Recouvrement des couleurs Désactivé(e) 1 2* 3 4 5	Améliorer l'impression pour compenser le défaut de cadrage de l'imprimante.
Configuration de l'impression Amél. netteté polices 0 à 150 (24*)	Définir une valeur de corps du texte en dessous de laquelle les écrans à haute fréquence sont utilisés lors de l'impression des données de police. Par exemple, si la valeur est de 24, toutes les polices de taille inférieure ou égale à 24 points utilisent les écrans à haute fréquence.
Fonctionnement périphérique Mode silencieux Désactivé(e)* Activé(e)	Configurer l'imprimante pour fonctionner en mode silencieux. L'activation de ce paramètre ralentit l'imprimante.

ÉLÉMENT DE MENU	DESCRIPTION
Fonctionnement du périphérique Menus du panneau Désactivés Activés*	Activer l'accès aux menus du panneau de commande.
Fonctionnement du périphérique Mode Sans échec Désactivé* Activé	<p>Configurer l'imprimante pour qu'elle fonctionne dans un mode spécial, dans lequel elle tente de continuer à offrir autant de fonctionnalités que possible, malgré les problèmes connus.</p> <p>Par exemple, lorsque cette option est définie sur Activé et que le moteur recto verso ne fonctionne pas, l'imprimante effectue une impression recto pour une impression recto verso.</p>
Fonctionnement du périphérique Effacer l'état personnalisé	Effacer les chaînes définies par l'utilisateur pour les messages par défaut personnalisés ou alternatifs.
Fonctionnement du périphérique Supprimer tous les messages installés à distance	Effacer les messages qui ont été installés à distance.
Fonctionnement du périphérique Afficher auto. les écrans d'erreur Désactivé Activé*	Afficher les messages d'erreur existants sur l'écran lorsque l'imprimante reste inactive sur l'écran d'accueil pendant une durée égale à la valeur du paramètre Délai d'affichage.
Configuration du capteur de patch de toner Fréquence d'étalonnage préférée Désactivée Paramètres couleur minimaux Moins de paramètres couleur Normale* Précision couleur sup. Précision couleur max.	Configurer l'imprimante pour mettre la bonne quantité de toner afin de garantir la cohérence des couleurs.
Configuration du capteur de patch de toner Étalonnage complet	Exécuter l'étalonnage complet des couleurs.

ÉLÉMENT DE MENU	DESCRIPTION
Configuration du capteur de patch de toner Imprimer la page d'informations sur le capteur de patch de toner	Imprimer une page de diagnostic qui contient des informations sur le calibrage du capteur de patch de toner.
* Indique la valeur par défaut.	

Suppression hors service

ÉLÉMENT DE MENU	DESCRIPTION
Suppression hors service Dernier effacement de la mémoire Dernier effacement du disque dur	Affichez les informations datant du dernier effacement du disque dur ou de la mémoire de l'imprimante. « Dernier effacement du disque dur » apparaît uniquement dans les imprimantes disposant d'un disque dur.
Suppression hors service Effacer toutes les informations en mémoire non volatile Effacer toutes les informations du disque dur Effacer tous les paramètres de l'imprimante et du réseau	Effacez tous les paramètres et toutes les applications qui sont stockées dans le disque dur ou la mémoire de l'imprimante. « Effacer toutes les informations du disque dur » apparaît uniquement dans les imprimantes disposant d'un disque dur.

ICÔNES VISIBLES DE L'ÉCRAN D'ACCUEIL



Remarque : Ce menu apparaît uniquement sur certains modèles d'imprimante.

MENU	DESCRIPTION
Changer la langue Signets Travaux suspendus USB	Déterminez les icônes qui s'affichent à l'écran d'accueil.

PLAN DU SITE

ÉLÉMENT DE MENU	DESCRIPTION
Liens utiles <ul style="list-style-type: none">• Page d'accueil• Commande de consommables• Assistance technique• Enregistrement• Utilitaires et pilotes• Manuels d'imprimante	La page Liens utiles fournit des liens directs vers les pages Web sur www.xerox.com . Ces liens fournissent des informations utiles pour votre imprimante.
Index du site	L'index du site fournit des liens vers toutes les pages du serveur Web intégré.

MISE À JOUR LOGICIELLE

ÉLÉMENT DE MENU	DESCRIPTION
<p>État</p> <p>Version actuelle : Cliquez sur Vérifier maintenant pour vérifier la version actuelle du logiciel.</p>	
<p>Politiques des services à distance</p> <p>Permettre au périphérique de recevoir des mises à jour</p> <ul style="list-style-type: none"> • Oui (la case à cocher est sélectionnée) • Non (la case à cocher est vide) • Heure de vérification quotidienne <ul style="list-style-type: none"> – Heure – Minute • Fréquence d'installation <ul style="list-style-type: none"> – Automatique – Quotidienne – Hebdomadaire • Heure <ul style="list-style-type: none"> – Heure – Minute 	
<p>Charger un fichier logiciel</p> <p>Pour localiser le fichier logiciel à charger, cliquez sur Parcourir puis naviguez jusqu'au dossier où le fichier logiciel se trouve. Cliquez sur Charger ou Réinitialiser.</p>	

CHARGEMENT DE DONNÉES DES SERVICES À DISTANCE

ÉLÉMENT DE MENU	DESCRIPTION
<p>État</p> <ul style="list-style-type: none"> • Dernier chargement • Prochain chargement <p>Version actuelle : Cliquez sur Vérifier maintenant pour vérifier la version actuelle du logiciel.</p>	<p>Dernier chargement indique la date et l'heure auxquelles le dernier chargement est survenu.</p> <p>Prochain chargement indique la date et l'heure du prochain chargement programmé.</p> <p>Pour télécharger les informations du dernier chargement, cliquez sur Télécharger les données.</p> <p>Pour charger un fichier programmé immédiatement, cliquez sur Charger maintenant.</p>
<p>Paramètres des services à distance</p> <p>Permettre le chargement de données</p> <ul style="list-style-type: none"> • Permettre le chargement de données <ul style="list-style-type: none"> – Oui (la case à cocher est sélectionnée) – Non (la case à cocher est vide) • Connexion test 	

À PROPOS DE CETTE IMPRIMANTE

ÉLÉMENT DE MENU	DESCRIPTION
Étiquette de ressource ¹	Décrire l'imprimante. La longueur maximale est de 32 caractères.
Emplacement de l'imprimante ¹	Identifier l'emplacement de l'imprimante. La longueur maximale est de 63 caractères.
Contact ¹	Personnaliser le nom de l'imprimante. La longueur maximale est de 63 caractères.
Exporter un fichier de configuration vers un périphérique USB ²	Exporter les fichiers de configuration vers un lecteur flash.
Exporter les journaux compressés vers USB ²	Exporter les fichiers journaux compressés vers un lecteur flash.

ÉLÉMENT DE MENU	DESCRIPTION
Envoyer des journaux Annuler Envoyer	Envoyer des informations de diagnostic à Xerox.
<p>¹ Sur certains modèles d'imprimante, ce menu peut être configuré uniquement depuis le serveur Web intégré.</p> <p>² Cette option de menu apparaît uniquement dans certains modèles d'imprimante.</p>	

Imprimer

MISE EN PAGE

ÉLÉMENT DE MENU	DESCRIPTION
Faces Recto* Recto verso	Spécifier si l'impression s'effectue sur une face ou sur les deux faces du papier.
Styles de rabat Grand côté* Petit côté	Déterminer le côté du papier (bord long ou bord court) relié lors d'une impression recto verso. Selon l'option sélectionnée, l'imprimante décale automatiquement toutes les informations imprimées sur la page pour que le travail soit correctement relié.
Pages vierges Imprimer Ne pas imprimer*	Imprimer les pages vierges incluses dans un travail d'impression.
Assemblage Désactivé(e) [1,1,1,2,2,2]* Activé(e) [1,2,1,2,1,2]	Imprimer les pages d'un travail d'impression en respectant l'ordre défini, plus particulièrement lors de l'impression de plusieurs exemplaires.
Séparateurs Aucun(e)* Entre copies Entre travaux Entre pages	Insérer des séparateurs vierges lors de l'impression.
Source séparateurs Magasin [x] (1*) Chargeur multifonction	Indiquer la source d'alimentation des séparateurs. Le chargeur multifonction n'est disponible que sur certains modèles d'imprimante.
Pages par face Désactivé(e)* 2 pages par face 3 pages par face 4 pages par face 6 pages par face	Imprimer des images de plusieurs pages sur une seule face d'une feuille.

ÉLÉMENT DE MENU	DESCRIPTION
9 pages par face 12 pages par face 16 pages par face	
Ordre des pages sur chaque face Horizontal* Horizontal inversé Vertical Vertical inversé	Déterminer la position des images de plusieurs pages lorsque l'option Pages par face est utilisée. Le positionnement dépend du nombre d'images de la page et de leur orientation.
Orientation des pages sur chaque face Auto* Paysage Portrait	Déterminer l'orientation du document de plusieurs pages lorsque l'option Pages par face est utilisée.
Bordure des pages par face Aucun(e)* Solide	Imprimer une bordure autour de chaque image de page lorsque l'option Pages par face est utilisée.
Exemplaires 1 à 9999 (1*)	Indiquer le nombre de copies pour chaque impression.
Zone d'impression Normale* Ajustement à la page Page entière	Définir la zone imprimable d'une feuille de papier.

CONFIGURATION

ÉLÉMENT DE MENU	DESCRIPTION
Langue de l'imprimante Émulation PCL Émulation PS*	Définir le langage de l'imprimante. Si vous sélectionnez un langage d'imprimante par défaut, le logiciel peut continuer à envoyer des travaux d'impression utilisant un autre langage.
Travail en attente Désactivé*	Mémoriser les travaux d'impression en attente de consommables afin que les travaux qui n'ont pas besoin de ces consommables puissent être imprimés.

ÉLÉMENT DE MENU	DESCRIPTION
Activé	Cet option s'affiche uniquement lorsque l'imprimante est équipée d'un disque dur.
Délai de mise en attente du travail 0-255 (30*)	Définir la durée en secondes pendant laquelle l'imprimante attend l'intervention de l'utilisateur avant de mettre en attente des travaux nécessitant des ressources non disponibles et de poursuivre l'impression d'autres travaux de la file d'attente. Cette option s'affiche uniquement lorsque l'imprimante est équipée d'un disque dur.
Utilisation imprimante Vitesse maximale Rendement maximal*	Déterminer le fonctionnement du module d'impression couleur pendant l'impression. <ul style="list-style-type: none"> • Lorsqu'il est défini sur Rendement maximal, le module d'impression couleur ralentit ou s'arrête pendant l'impression de groupes de pages en noir et blanc uniquement. • Lorsqu'il est défini sur Vitesse maximale, le module d'impression couleur continue de fonctionner pendant l'impression, quel que soit le type de pages imprimées (couleur ou noir et blanc).
Télécharger la cible RAM* Disque	Spécifier où enregistrer toutes les ressources permanentes, telles que les polices et les macros, qui ont été téléchargées sur l'imprimante. Cette option s'affiche uniquement lorsque l'imprimante est équipée d'un disque dur.

ÉLÉMENT DE MENU	DESCRIPTION
Économiser les ressources Désactivé* Activé	Déterminer comment l'imprimante doit traiter les ressources téléchargées, notamment les polices et les macros, lorsqu'elle reçoit un travail nécessitant une capacité mémoire supérieure à celle disponible. <ul style="list-style-type: none"> Lorsque cette option est définie sur Désactivé, l'imprimante conserve les ressources téléchargées uniquement tant que la mémoire n'est pas requise pour d'autres travaux. Les ressources associées à la langue inactive de l'imprimante sont supprimées. Lorsque cette option est définie sur Activé, l'imprimante conserve toutes les ressources téléchargées permanentes dans toutes les langues. Le cas échéant, l'imprimante affiche des messages de mémoire saturée au lieu de supprimer des ressources permanentes.
Ordre d'impression Imprimer tout Alphabétique* Plus récent d'abord Plus ancien d'abord	Indiquer l'ordre d'impression des travaux suspendus ou confidentiels lorsque l'option Imprimer tout est activée. Cette option s'affiche uniquement lorsque l'imprimante est équipée d'un disque dur.

QUALITÉ

ÉLÉMENT DE MENU	DESCRIPTION
Mode d'impression Noir et blanc Couleur*	Définir le mode d'impression.
Résolution d'impression 4 800 CQ* 1200 ppp	Définir la résolution d'impression. La résolution 4 800 CQ permet des impressions de haute qualité en vitesse maximale.
Intensité toner 1 à 5 (4*)	Déterminer la luminosité des images texte.
Demi-teinte Normale* Détail	Améliorer la qualité de l'impression pour des lignes plus lisses et des bords plus nets.
Économie couleur	Réduire la quantité de toner utilisée pour l'impression

ÉLÉMENT DE MENU	DESCRIPTION
Désactivée* Activée	de graphismes et d'images.
Luminosité RVB -6 à 6 (0*)	Régler la luminosité, le contraste et la saturation de l'impression couleur.
Contraste RVB 0 à 5 (0*)	Ce paramètre n'affecte pas les fichiers utilisant les spécifications de couleurs CMJN.
Saturation RVB 0 à 5 (0*)	

Traitement avancé image

ÉLÉMENT DE MENU	DESCRIPTION
Balance des couleurs Cyan -5 à 5 (0*) Magenta -5 à 5 (0*) Jaune -5 à 5 (0*) Noir -5 à 5 (0*) Restaurer les valeurs par défaut	Ajuster la quantité de toner utilisée pour chaque couleur.
Correction des couleurs Désactivée Auto Manuelle* Contenu de correction des couleurs	<p>Modifier les paramètres couleur utilisés pour imprimer des documents.</p> <ul style="list-style-type: none"> • Si l'option est désactivée, l'imprimante reçoit la correction des couleurs à partir du logiciel. • Si elle est définie sur Auto, l'imprimante applique différents profils de couleurs à chaque objet de la page imprimée. • Le mode Manuel permet de personnaliser les conversions des couleurs RVB ou CMJN appliquées à chaque objet de la page imprimée.

ÉLÉMENT DE MENU	DESCRIPTION
	<ul style="list-style-type: none"> Le contenu de correction des couleurs est uniquement disponible lorsque la correction des couleurs est définie sur Manuel.
Échantillons de couleurs Impr. échantillons couleur	Imprime des pages d'échantillons de couleurs pour chacune des tables de conversion de couleurs RVB et CMJN utilisées dans l'imprimante.
Réglage couleur	Étalonne l'imprimante pour régler les variations de couleur des documents imprimés.
Remplacement des couleurs d'accompagnement Configuration CMJN perso.	Attribue des valeurs CMJN spécifiques aux vingt couleurs d'accompagnement nommées.
Remplacement des cartouches RVB	Fait correspondre les couleurs de la valeur de sortie avec celles du document d'origine. <ul style="list-style-type: none"> Cette option de menu requiert la sélection de la table de couleurs d'affichage - vrai noir. Cette option de menu s'affiche uniquement dans le serveur Web intégré.
* Indique la valeur par défaut.	

COMPTABILISATION DES TRAVAUX



Remarque : Ce menu s'affiche uniquement lorsque l'imprimante est équipée d'un disque dur.

ÉLÉMENT DE MENU	DESCRIPTION
Comptabilisation des travaux Désactivée* Activée	Déterminer si l'imprimante crée un journal des travaux d'impression reçus.
Fréquence du fichier de comptabilisation Quotidienne Hebdomadaire Mensuelle*	Spécifier la fréquence à laquelle l'imprimante crée un fichier journal.
Consigner action en fin de fréquence Aucun* Envoyer journal actuel par courriel Env. par courriel et suppr. journ. act. Publier journal actuel	Indiquer comment l'imprimante réagit à l'expiration du seuil de fréquence. La valeur définie dans l'option Fréquence du fichier de comptabilisation détermine le déclenchement de cette action.

ÉLÉMENT DE MENU	DESCRIPTION
Publier et suppr. journal actuel	
Consigner niv. quasi plein Désactivé Activé*	Indiquer la taille maximale du fichier journal avant que l'imprimante exécute l'option Consigner action à niv. quasi plein.
Consigner action à niv. quasi plein Aucun* Envoyer journal actuel par courriel Env. par courriel et suppr. journ. act. Env. par courriel et suppr. plus anc. journ. Publier journal actuel Publier et suppr. journal actuel Publier et suppr. plus anc. journ. Suppr. journal actuel Suppr. plus ancien journal Supprimer tout sauf le journal actuel Suppr. tous les journaux	Déterminer comment l'imprimante réagit lorsque son disque dur est presque plein. La valeur définie dans l'option Consigner niv. quasi plein détermine le déclenchement de cette action.
Consigner action à niv. plein Aucun* Env. par courriel et suppr. journ. act. Env. par courriel et suppr. plus anc. journ. Publier et suppr. journal actuel Publier et suppr. plus anc. journ. Suppr. journal actuel Suppr. plus ancien journal Supprimer tout sauf le journal actuel Suppr. tous les journaux	Déterminer comment l'imprimante réagit lorsque l'utilisation du disque atteint la limite maximale (100 Mo).
URL pr publier jnal	Déterminer où l'imprimante envoie les journaux de compta travaux.

ÉLÉMENT DE MENU	DESCRIPTION
Adresse électronique pr env. jnaux	Indiquer l'adresse électronique où l'imprimante envoie les journaux de compta travaux.
Préfixe fichier journal	Indiquer le préfixe à utiliser pour nommer le fichier journal. Le nom d'hôte actuel défini dans le menu TCP/IP est utilisé comme préfixe de fichier journal par défaut.

XPS

ÉLÉMENT DE MENU	DESCRIPTION
Imprimer les pages d'erreur	Désactivé* Activé Imprimez une page de test contenant des informations sur les erreurs, notamment sur les erreurs de marquage XML.
Épaisseur de ligne minimale <ul style="list-style-type: none"> Les travaux imprimés en 1 200 ppp utilisent directement la valeur. Les travaux imprimés en 4 800 CQ utilisent la moitié de la valeur. 	<ul style="list-style-type: none"> 1-30 (2*) Définir la largeur minimale de trait.

PDF

ÉLÉMENT DE MENU	DESCRIPTION
Ajuster la page Désactivé* Activé	Ajuster le contenu de la page au format du papier sélectionné.
Annotations Imprimer Ne pas imprimer*	Indiquer s'il faut imprimer les annotations du fichier PDF.

POSTSCRIPT

ÉLÉMENT DE MENU	DESCRIPTION
Impression erreur PS Désactivé(e)* Activé(e)	Imprimer une page décrivant l'erreur PostScript®. Lorsqu'une erreur survient, le traitement du travail s'arrête, la presse imprime un message d'erreur et le reste du travail d'impression est éliminé.
Épaisseur de ligne minimale 1 à 30 (2*)	Définir la largeur minimale de trait. <ul style="list-style-type: none"> • Les travaux imprimés en 1 200 ppp utilisent directement la valeur. • Les travaux imprimés en 4 800 CQ utilisent la moitié de la valeur.
Lock PS Startup Mode (verrouiller le mode de démarrage PS) Désactivé* Activé	Désactiver le fichier SysStart.
Lissage d'image Désactivé* Activé	Améliorez le contraste et la définition des images basse résolution. Ce paramètre n'a aucun effet sur les images dont la résolution est supérieure ou égale à 300 ppp.
Priorité des polices Résident* Flash/Disque	Établissez l'ordre de recherche des polices. <ul style="list-style-type: none"> • La fonction Résident configure l'imprimante pour rechercher la police demandée dans sa mémoire, puis dans la mémoire flash ou sur son disque dur. • La fonction Flash/Disque configure l'imprimante pour rechercher la police demandée dans la mémoire flash ou sur son disque dur, puis dans sa mémoire. • Cette option s'affiche uniquement lorsqu'une mémoire flash ou un disque dur d'imprimante est installé.
Délai d'attente Désactivé Activé* (40 secondes)	Placez l'imprimante en attente de réception de données supplémentaires avant l'annulation d'un travail d'impression.

PCL

ÉLÉMENT DE MENU	DESCRIPTION
Origine police Résident* Disque Flash Toutes	Choisissez la source qui contient la sélection de police par défaut. <ul style="list-style-type: none"> Flash et Disque apparaissent uniquement sur certains modèles d'imprimante. Pour que Flash et Disque apparaissent, vérifiez qu'elles ne sont pas protégées en lecture ou en écriture.
Nom police [Liste des polices disponibles] (Courier*)	Sélectionner une police dans la source de police spécifiée.
Jeu de symboles [Liste des jeux de symboles disponibles] (10U PC-8*)	Déterminer le jeu de symboles pour chaque nom de police. Un jeu de symboles est un ensemble de caractères alphanumériques, de signes de ponctuation et de symboles spéciaux. Les jeux de symboles prennent en charge les exigences propres à différentes langues ou programmes spécifiques, notamment les symboles mathématiques utilisés pour la notation scientifique.
Pas 0,08 à 100 (10*)	Spécifier l'espacement des polices fixes ou à espacement constant. Le Pas correspond au nombre de caractères à espacement fixe sur un pouce horizontal de texte.
Orientation Portrait* Paysage	Déterminer l'orientation du texte et des graphiques sur la page.
Lignes par page 1 à 255	Spécifier le nombre de lignes de texte pour chaque page imprimée par le biais du flux de données PCL®. <ul style="list-style-type: none"> Cet élément de menu active l'échappement vertical entraînant l'impression du nombre sélectionné de lignes demandées entre les marges par défaut de la page. 60 désigne le paramètre usine appliquée par défaut aux États-Unis. 64 correspond au paramètre usine utilisé à l'international.
Épaisseur de ligne minimale PCL5 1 à 30 (2*)	Définir la largeur de trait minimale initiale. <ul style="list-style-type: none"> Les travaux imprimés en 1 200 ppp utilisent directement la valeur.
Épaisseur de ligne minimale PCLXL	

ÉLÉMENT DE MENU	DESCRIPTION
1 à 30 (2*)	<ul style="list-style-type: none"> Les travaux imprimés en 4 800 CQ utilisent la moitié de la valeur.
Largeur A4 198 mm 203 mm	Définir la largeur de page logique sur le format de papier A4. On appelle « Page logique » l'espace de la page physique sur lequel les données sont imprimées.
CR Auto après LF Désactivé(e)* Activé(e)	Régler l'imprimante pour insérer un retour chariot après avoir reçu une commande de saut de ligne. La fonction Retour chariot est un mécanisme permettant de commander l'imprimante pour déplacer la position du curseur sur la première position de la même ligne.
LF Auto après CR Désactivé(e)* Activé(e)	Régler l'imprimante pour insérer un saut de ligne après avoir reçu une commande de retour chariot.
Renommer les magasins Affecter chargeur MF Affecter magasin [x] Affecter papier manuel Affecter enveloppe manuelle	Configurez l'imprimante afin qu'elle fonctionne avec un autre pilote d'imprimante ou une application personnalisée qui utilise une numérotation différente pour demander une source de papier donnée. Sélectionnez l'une des options suivantes : Désactivé(e)* : l'imprimante utilise les numéros attribués par défaut à la source papier. Aucun(e) : la source papier ignore la commande de sélection de la source d'alimentation. 0 à 199 : sélectionnez un nombre afin d'attribuer une valeur personnalisée à une source papier. Le chargeur multifonction n'est disponible que sur certains modèles d'imprimante.
Renommer les magasins Afficher les paramètres usine	Afficher la valeur par défaut (paramètre usine) attribuée à chaque source papier.

ÉLÉMENT DE MENU	DESCRIPTION
Re-numéroter les magasins Rétablir les valeurs par défaut	Rétablir les valeurs de renumérotation par défaut d'usine des magasins.
Délai d'impression Désactivé Activé* [90]	Configurer l'imprimante afin qu'elle termine un travail d'impression après avoir été inactive pendant le délai spécifié (en secondes).

HTML

ÉLÉMENT DE MENU	DESCRIPTION
Nom police [Liste des polices] (Times*)	Définir la police à utiliser pour les documents HTML.
Taille de la police 1-255 (12*)	Définir la taille de la police à utiliser pour les documents HTML.
Échelle 1 à 400 % (100*)	Mettre à l'échelle les documents HTML.
Orientation Portrait* Paysage	Définir l'orientation de la page pour les documents HTML.
Taille de la marge 8 à 255 mm (19*)	Définir la marge de la page pour les documents HTML.
Arrière-plans Ne pas imprimer Imprimer*	Imprimer des informations d'arrière-plan ou des graphismes pour les documents HTML.

IMAGE

ÉLÉMENT DE MENU	DESCRIPTION
Réglage auto Activé(e) Désactivé(e)*	Sélectionner le format papier et l'orientation les mieux adaptés à l'image. Lorsque cette option est activée, elle ignore les paramètres de mise à l'échelle et d'orientation définis pour l'image.
Inverser Désactivé(e)* Activé(e)	Inverser les images monochromes à deux tons. Ce menu ne s'applique pas aux formats d'image GIF ou JPEG.
Mise à l'échelle Ancrage supérieur gauche Meilleur ajustement* Ancrage au centre Ajuster en hauteur/largeur Ajuster en hauteur Ajuster en largeur	Régler l'image pour l'adapter à la zone imprimable. Lorsque le paramètre Réglage auto est activé, l'échelle est automatiquement définie sur Meilleure correspondance.
Orientation Portrait* Paysage Portrait inversé Paysage inversé	Déterminer l'orientation du texte et des graphiques sur la page.

Papier

CONFIGURATION DES MAGASINS

ÉLÉMENT DE MENU	DESCRIPTION
Source par défaut Magasin [x] (1*) Chargeur multifonction Papier manuel Enveloppe manuelle	Choisir la source de papier pour tous les travaux d'impression. Le chargeur multifonction n'est disponible que sur certains modèles d'imprimante.
Format/Type de papier Magasin [x] Chargeur multifonction Papier manuel Enveloppe manuelle	Spécifier le format ou le type de papier chargé dans chaque source de papier. Le chargeur multifonction n'est disponible que sur certains modèles d'imprimante.
Changer format Désactivé A5/Statement 8,5 x 11/A4 11x17/A3 Liste complète*	Configurer l'imprimante pour changer un format papier spécifié si le format demandé n'est pas chargé dans une source papier. <ul style="list-style-type: none"> • Sous l'option Désactivé(e), l'imprimante invite l'utilisateur à charger le format de papier demandé. • A5/Statement permet d'imprimer un document A5 au format Statement lorsque vous chargez un format Statement, et des travaux au format Statement sur du papier A5 lorsque vous chargez du papier A5. • Le format 8,5 x 11/A4 permet d'imprimer un document A4 au format 8,5 x 11 lorsque vous chargez un tel format et des travaux au format 8,5 x 11 sur du papier A4 lorsque vous chargez du papier 8,5 x 11. • Le format 11 x 17 permet d'imprimer un document A3 au format 11 x 17 lorsque vous chargez un tel format et des travaux au format 11 x 17 sur du papier A3 lorsque vous chargez du papier 11 x 17. • Liste complète des substitutions du format 8,5 x 11/A4.

CONFIGURATION DU SUPPORT

Configuration générale

ÉLÉMENT DE MENU	DESCRIPTION
Unités de mesure Pouces Millimètres	Préciser l'unité de mesure du papier universel. L'unité par défaut pour les États-Unis est le pouce. Millimètres est le paramètre d'usine par défaut international.
Largeur portrait 3 à 52 pouces (8,50*) 76 à 1321 mm (216*)	Définissez la largeur portrait du papier universel.
Hauteur portrait 3 à 52 pouces (14*) 76 à 1321 mm (356*)	Définissez la hauteur portrait du papier universel.
Sens départ Petit côté* Grand côté	Configurer l'imprimante pour saisir le papier par le petit ou par le grand côté. Bord long s'affiche uniquement lorsque le bord le plus long est plus court que la largeur maximale prise en charge.

Types de support

ÉLÉMENT DE MENU	DESCRIPTION
Standard	Indiquer la texture, le grammage et l'orientation du papier chargé.
Carte	
Recyclé	
Glacé	
Étiquettes	
Étiquettes vinyle	
Bond	
Enveloppe	
Papier à en-tête	
Préimprimé	
Papier coloré	
Claire	
Épais	
Grené/Chiffon	
Type personnalisé [x]	

Lecteur USB



Remarque : Ce menu apparaît uniquement sur certains modèles d'imprimante.

IMPRESSION DEPUIS UN LECTEUR FLASH

ÉLÉMENT DE MENU	DESCRIPTION
Nombre de copies 1 à 9999 (1*)	Définir le nombre de copies.
Source papier Magasin [x] (1*) Chargeur multifonction Papier manuel Enveloppe manuelle	Définir la source papier du travail d'impression. Le chargeur multifonction n'est disponible que sur certains modèles d'imprimante.
Couleur Désactivée Activée*	Imprimer en couleur.
Assemblage (1,1,1) (2,2,2) (1,2,3) (1,2,3)*	Imprimer plusieurs copies en respectant l'ordre défini.
Faces Recto* Recto verso	Spécifier si l'impression s'effectue sur une face ou sur les deux faces du papier.
Styles de rabat Grand côté* Petit côté	Déterminer le côté du papier (bord long ou bord court) relié lors d'une impression recto verso. Selon l'option sélectionnée, l'imprimante décale automatiquement toutes les informations imprimées sur la page pour que le travail soit correctement relié.
Pages par face Désactivé(e)* 2 pages par face 3 pages par face 4 pages par face 6 pages par face	Imprimer des images de plusieurs pages sur une seule face d'une feuille.

ÉLÉMENT DE MENU	DESCRIPTION
9 pages par face 12 pages par face 16 pages par face	
Ordre des pages sur chaque face Horizontal* Horizontal inversé Vertical inversé Vertical	Déterminer la position des images de plusieurs pages lorsque l'option Pages par face est utilisée. Le positionnement dépend du nombre d'images de la page et de leur orientation.
Orientation des pages sur chaque face Auto* Paysage Portrait	Déterminer l'orientation du document de plusieurs pages lorsque l'option Pages par face est utilisée.
Bordure des pages par face Aucune* Solide	Imprimer une bordure autour de chaque image de page lorsque l'option Pages par face est utilisée.
Séparateurs Désactivé(e)* Entre copies Entre travaux Entre pages	indiquer si des séparateurs vierges doivent être insérés lors de l'impression.
Source séparateurs Magasin [x] (1*) Chargeur multifonction	Indiquer la source papier des séparateurs. Le chargeur multifonction n'est disponible que sur certains modèles d'imprimante.
Pages vierges Ne pas imprimer* Imprimer	Indiquer si des pages vierges doivent être imprimées dans un travail d'impression.

Réseau/Ports

INFORMATIONS RÉSEAU

ÉLÉMENT DE MENU	DESCRIPTION
Adaptateur actif Auto* Réseau standard	Indiquer comment un réseau est connecté.
État du réseau	Afficher l'état de la connexion du réseau de l'imprimante.
Afficher l'état réseau sur l'imprimante Activé* Désactivé	Afficher l'état du réseau sur l'écran.
Vitesse, recto verso Auto*	Afficher la vitesse de la carte réseau actuellement active.
IPv4	Afficher l'adresse IPv4.
Toutes les adresses IPv6	Afficher toutes les adresses IPv6.
Réinitialiser le serveur d'impression	Réinitialiser toutes les connexions actives du réseau à l'imprimante. Ce paramètre supprime tous les paramètres de configuration réseau.
Délai exécution réseau Désactivé(e) Activé* (90 secondes)	Définir le délai avant que l'imprimante annule un travail d'impression réseau.
Page de garde Désactivée Activée*	Imprimer une page de garde.

SANS FIL



Remarque : Ce menu est disponible uniquement sur les imprimantes connectées à un réseau Wi-Fi ou sur les imprimantes équipées d'un adaptateur réseau sans fil.

ÉLÉMENT DE MENU	DESCRIPTION
<p>Configuration à partir du panneau de commande de l'imprimante</p> <ul style="list-style-type: none"> • Choisir un réseau • Ajouter un réseau Wi-Fi <ul style="list-style-type: none"> – Nom du réseau – Mode réseau <ul style="list-style-type: none"> – Infrastructure – Mode sécurité sans fil <ul style="list-style-type: none"> – Désactivé – WPA2/WPA - Personnel – WPA2 - Personnel – WPA2/WPA3 - Personnel – WPA3 - Personnel – 802.1x - RADIUS 	<p>Déterminer le réseau sans fil auquel l'imprimante est connectée.</p> <p>Sélectionner Choisir le réseau pour choisir dans une liste de réseaux sans fil découverts.</p> <p>Sélectionner Ajouter un réseau Wi-Fi pour ajouter manuellement un réseau non annoncé.</p> <p>Lorsque le réseau est réglé sur 802.1x-RADIUS, configurez les paramètres d'authentification 802.1x pour éviter toute déconnexion du réseau.</p> <p> Remarque : Cette option de menu s'affiche en tant que <i>Configuration de la connexion sans fil</i> dans le serveur Web intégré.</p>
<p>WPS (Wi-Fi Protected Setup)</p> <ul style="list-style-type: none"> • Méthode de démarrage par bouton de commande • Méthode de démarrage PIN 	<p>Une autre méthode pour rejoindre un réseau sans fil est Configuration Wi-Fi protégée.</p> <ul style="list-style-type: none"> • L'option Méthode de démarrage par bouton de commande permet de connecter l'imprimante à un réseau sans fil en appuyant simultanément sur des boutons de l'imprimante et du point d'accès (routeur sans fil) pendant un certain temps. • L'option Méthode de démarrage par PIN permet de connecter l'imprimante à un réseau sans fil en utilisant un code PIN sur l'imprimante et en le saisissant dans les paramètres sans fil du point d'accès.
<p>Compatibilité</p> <p>802.11b/g/n (2,4 GHz)*</p>	<p>Définit la norme sans fil pour le réseau sans fil.</p>
<p>Mode sécurité sans fil</p> <ul style="list-style-type: none"> • Désactiver* • WPA2/WPA-Personnel <ul style="list-style-type: none"> – Mode de chiffrement WPA2/WPA-PSK <ul style="list-style-type: none"> – AES – Configurer une clé prépartagée • WPA2-Personnel 	<p>Définir le type de sécurité pour la connexion de l'imprimante aux périphériques sans fil.</p> <p>Activez la sécurité sans fil via WPA (Wi-Fi Protected Access) ou le protocole 802.1x standard.</p> <p>Lorsque le mode de sécurité WPA est activé, saisissez le mot de passe de la connexion sans fil sécurisée dans la zone Clé pré-partagée.</p> <p>Lorsque le réseau est réglé sur 802.1x-RADIUS,</p>

ÉLÉMENT DE MENU	DESCRIPTION
<ul style="list-style-type: none"> – Mode chiffrement WPA2-PSK <ul style="list-style-type: none"> – AES – Configurer une clé prépartagée • WPA2/WPA3 - Personnel <ul style="list-style-type: none"> – Mode de chiffrement WPA2/WPA3 - PSK – Configurer une clé prépartagée • WPA3 - Personnel <ul style="list-style-type: none"> – Mode de chiffrement WPA3 - PSK – Configurer une clé prépartagée • 802.1x - RADIUS <ul style="list-style-type: none"> – Mode de chiffrement 802.1x <ul style="list-style-type: none"> – WPA + – WPA2* – WPA2 + PMF 	<p>configurez les paramètres d'authentification 802.1x pour éviter toute déconnexion du réseau.</p> <p>PMF est l'acronyme de Protected Management Frames.</p>
<p>IPv4</p> <ul style="list-style-type: none"> • Activer DHCP <ul style="list-style-type: none"> – Activer* – Désactivé(e) • Configurer l'adresse IP statique <ul style="list-style-type: none"> – Adresse IP – Masque de réseau – Passerelle 	<p>Activer DHCP (Dynamic Host Configuration Protocol) et configurer une adresse IP statique.</p> <p>Le protocole DHCP est un protocole standard qui permet à un serveur de distribuer aux clients des adresses IP et des informations de configuration de manière dynamique.</p>
<p>IPv6</p> <ul style="list-style-type: none"> • Activer IPv6 <ul style="list-style-type: none"> – Activer* – Désactivé(e) • Activer DHCPv6 <ul style="list-style-type: none"> – Activé(e) – Désactiver* • Configuration automatique des adresses sans état 	<p>Activer et configurer les paramètres IPv6 de l'imprimante.</p>

ÉLÉMENT DE MENU	DESCRIPTION
<ul style="list-style-type: none"> – Activer* – Désactivé(e) • Adresse du serveur DNS • Adresse IPv6 affectée manuellement • Routeur IPv6 affecté manuellement • Préfixe d'adresse 0–128 (64*) • Toutes les adresses IPv6 • Toutes les adresses du routeur IPv6 	
<p>Adresse réseau</p> <ul style="list-style-type: none"> • UAA • LAA 	Afficher les adresses réseau.
<p>PCL SmartSwitch</p> <ul style="list-style-type: none"> • Activer* • Désactiver 	<p>Configurer l'imprimante afin qu'elle passe automatiquement en mode d'émulation PCL lorsqu'un travail d'impression le requiert, quel que soit le langage par défaut de l'imprimante.</p> <p>Si PCL SmartSwitch est désactivé, l'imprimante n'analyse pas les données entrantes et utilise le langage d'impression par défaut spécifié dans le menu Configuration.</p>
<p>PS SmartSwitch</p> <ul style="list-style-type: none"> • Activer* • Désactivé(e) 	<p>Configurer l'imprimante afin qu'elle passe automatiquement en mode d'émulation PS lorsqu'un travail d'impression le requiert, quel que soit le langage par défaut de l'imprimante.</p> <p>Si PS SmartSwitch est désactivé, l'imprimante n'analyse pas les données entrantes et utilise le langage d'impression par défaut spécifié dans le menu Configuration.</p>
<p>PS binaire Mac</p> <ul style="list-style-type: none"> • Auto* • Activé(e) • Désactivé(e) 	<p>Configurez l'imprimante afin qu'elle traite les travaux d'impression PostScript binaire Macintosh.</p> <ul style="list-style-type: none"> • Si l'option est activée, l'imprimante traite les travaux d'impression PostScript binaire bruts. • Si l'option est désactivée, les travaux d'impression sont filtrés à l'aide d'un protocole standard.
<p> Remarque : Si un astérisque (*) apparaît à côté d'une valeur, cela indique qu'il s'agit du paramètre usine par défaut.</p>	

WI-FI DIRECT



Remarque : Ce menu apparaît uniquement lorsqu'un réseau Wi-Fi Direct est le réseau actif.



ÉLÉMENT DE MENU	DESCRIPTION
Activer Wi-Fi Direct <ul style="list-style-type: none"> • Activé • Désactivé 	Spécifiez le SSID (Service Set Identifier) du réseau Wi-Fi.
Nom du Wi-Fi Direct	.
Mot de passe du Wi-Fi Direct	Votre mot de passe doit comporter au moins 8 caractères.
Afficher le mot de passe sur la page de configuration <ul style="list-style-type: none"> • Activé • Désactivé 	Spécifier l'adresse IP du propriétaire du groupe.
Numéro de canal préféré <ul style="list-style-type: none"> • Auto • 1 à 11 	
Adresse IP du propriétaire du groupe	
Accepter automatiquement les demandes du bouton de commande	Acceptez automatiquement les demandes de connexion au réseau. L'autorisation automatique des clients n'est pas sécurisée.

AIRPRINT

ÉLÉMENT DE MENU	DESCRIPTION
AirPrint <ul style="list-style-type: none"> • Activé • Désactivé 	
Nom Bonjour	Le nom à utiliser pour identifier l'imprimante sur Airprint.
Nom de l'organisation	
Unité de l'organisation	
Emplacement de l'imprimante	
Latitude de l'imprimante	Latitude GPS de l'imprimante. La plage est de 90 à 90.

ÉLÉMENT DE MENU	DESCRIPTION
Longitude de l'imprimante	Longitude GPS de l'imprimante. La plage est de 180 à 180.
Altitude de l'imprimante	Altitude GPS de l'imprimante. La plage est de 100 000 à 100 000.
Options avancées	À partir du serveur Web intégré, accédez à Paramètres > Réseau/Ports > AirPrint > Options avancées pour accéder aux options ci-après.
Consommables Cartouche noire Cartouche cyan Cartouche magenta Cartouche jaune Kit d'impression Bac à déchets Kit d'impression Bac à déchets	Ce menu affiche l'état/les notifications de consommables.
Imprimante Type de périphérique Vitesse du périphérique Niveau du micrologiciel Chargeur MF Magasin 1 Magasin 2 Plateau standard	Ce menu répertorie les spécifications de l'imprimante et l'état/les notifications du bac d'alimentation/récepteur.
Méthodes de connexion	Pour plus d'informations, reportez-vous à la section Méthodes de connexion .
Gestion des certificats	Pour plus d'informations, reportez-vous à la section Gestion des certificats .
Configuration de l'impression confidentielle	Pour plus d'informations, reportez-vous à la section Configuration de l'impression confidentielle .

GESTION DES SERVICES MOBILES

ÉLÉMENT DE MENU	DESCRIPTION
Activer l'impression IPP <ul style="list-style-type: none"> • Activer* • Désactiver 	Activer le paramètre d'impression IPP dans l'imprimante.
Activer IPP sur USB <ul style="list-style-type: none"> • Activer* • Désactiver 	Activer et configurer le paramètre IPP sur USB de l'imprimante.  Remarque : Après avoir modifié ce paramètre, l'utilisateur doit redémarrer l'imprimante.
Activer la découverte d'impression Mopria <ul style="list-style-type: none"> • Activer* • Désactiver 	Activer le paramètre Découverte d'imprimantes Mopria dans l'imprimante.
 Remarque : Si un astérisque (*) apparaît à côté d'une valeur, cela indique qu'il s'agit du paramètre usine par défaut.	

ETHERNET

ÉLÉMENT DE MENU	DESCRIPTION
Vitesse du réseau	Afficher la vitesse de l'adaptateur réseau actif.
IPv4 Activer DHCP Activé(e)* Désactivé(e)	Activer le Protocole de configuration d'hôte dynamique (DHCP). Le protocole DHCP est un protocole standard qui permet à un serveur de distribuer dynamiquement des adresses IP et des informations de configuration aux clients.
IPv4 Configurer l'adresse IP statique Adresse IP Masque de réseau Passerelle	Définir l'adresse IP statique de votre imprimante.
Adresse réseau UAA LAA	Afficher les adresses MAC (Media Access Control) de l'imprimante : Adresses LAA (adresse administrée localement) et UAA (Adresse administrée universellement). Vous pouvez modifier manuellement l'adresse LAA de l'imprimante.

ÉLÉMENT DE MENU	DESCRIPTION
PCL SmartSwitch Désactivé Activé*	Configurer l'imprimante afin qu'elle passe automatiquement en mode d'émulation PCL lorsqu'un travail d'impression le requiert, quel que soit le langage par défaut de l'imprimante. Si PCL SmartSwitch est désactivé, l'imprimante n'analyse pas les données entrantes et utilise le langage d'impression par défaut spécifié dans le menu Configuration.
PS SmartSwitch Désactivé Activé*	Configurer l'imprimante afin qu'elle passe automatiquement en mode d'émulation PS lorsqu'un travail d'impression le requiert, quel que soit le langage par défaut de l'imprimante. Si PS SmartSwitch est désactivé, l'imprimante n'analyse pas les données entrantes et utilise le langage d'impression par défaut spécifié dans le menu Configuration.
Stockage temporaire du travail Désactivé Activé*	Stocker temporairement les travaux sur le disque dur de l'imprimante avant de les imprimer. <ul style="list-style-type: none"> • Cette option de menu s'affiche uniquement si l'imprimante est équipée d'un disque dur. • Cette option de menu apparaît uniquement sur certains modèles d'imprimante.
PS binaire Mac Auto* Activé(e) Désactivé(e)	Configurez l'imprimante afin qu'elle traite les travaux d'impression PostScript binaire Macintosh. <ul style="list-style-type: none"> • Si l'option est activée, l'imprimante traite les travaux d'impression PostScript binaire bruts. • Si l'option est désactivée, les travaux d'impression sont filtrés à l'aide d'un protocole standard.
Ethernet écoénergétique Désactivé Activé*	Réduire la consommation d'énergie lorsque l'imprimante ne reçoit pas de données du réseau Ethernet.



TCP/IP



Remarque : Ce menu s'affiche uniquement sur les imprimantes réseau ou les imprimantes connectées à des serveurs d'impression.

ÉLÉMENT DE MENU	DESCRIPTION
Définir le nom d'hôte	Définir le nom d'hôte TCP/IP actuel.
Nom de domaine	Définir le nom de domaine. Cette option de menu apparaît uniquement sur certains modèles d'imprimante.
Autoriser le protocole DHCP/BOOTP à mettre à jour le serveur NTP Désactivé(e) Activé(e)*	Permettre aux clients DHCP et BOOTP de mettre à jour les paramètres NTP de l'imprimante.
Nom de configuration zéro	Spécifier un nom de service pour le réseau de configuration zéro. Cette option de menu apparaît uniquement sur certains modèles d'imprimante.
Activer IP auto Désactivé Activé(e)*	Attribuer une adresse IP automatiquement.
Adresse du serveur DNS	Spécifier l'adresse actuelle du serveur DNS (Domain Name System).
Adresse de sauvegarde du serveur DNS	Spécifier les adresses de sauvegarde du serveur DNS.
Adresse de sauvegarde du serveur DNS 2	
Adresse de sauvegarde du serveur DNS 3	
Ordre de recherche de domaine	Spécifier une liste de noms de domaine pour localiser l'imprimante et ses ressources qui résident dans différents domaines sur le réseau. Cette option de menu apparaît uniquement sur certains modèles d'imprimante.
Activer DDNS Désactivé(e)* Activé(e)	Mettre à jour les paramètres DNS dynamiques.
TTL DDNS	Spécifier les paramètres DDNS actuels.
TTL par défaut	
Durée d'actualisation DDNS dynamique	
Activer mDNS	Mettre à jour les paramètres mDNS.

ÉLÉMENT DE MENU	DESCRIPTION
Désactivé(e) Activé(e)*	
Adresse WINS	Indiquer une adresse de serveur pour Windows Internet Name Service (WINS).
Activer BOOTP Désactivé(e)* Activé(e)	Autoriser le BOOTP à attribuer une adresse IP d'imprimante.
Liste de serveur restreinte	Indiquer une adresse IP pour les connexions TCP. <ul style="list-style-type: none"> • Séparer chaque adresse IP par une virgule. • Vous pouvez ajouter jusqu'à 50 adresses IP.
Options de liste de serveur restreinte Bloquer tous les ports* Bloquer l'impression seulement Bloquer l'impression et HTTP seulement	Indiquer comment les adresses IP de la liste peuvent accéder à l'imprimante.
MTU	Spécifier un paramètre d'unité de transmission maximale (MTU) pour les connexions TCP.
Port d'impression brute 1 à 65 535 (9100*)	Indiquer un numéro de port brut pour les imprimantes connectées à un réseau.
Vitesse maximale de trafic sortant Désactivé(e)* Activée	Activer le taux de transfert maximum de l'imprimante.
Kilobits par seconde	Si vous sélectionnez Activé pour la Vitesse maximale de trafic sortant , le champ Kilobits par seconde s'affiche. Sélectionnez une plage entre 100–1000000.
Prise en charge de TLS	Dans le serveur Web intégré, cliquez sur Paramètres > Réseaux/Ports > TCP/IP . Améliorer la confidentialité et l'intégrité des données de l'imprimante.

ÉLÉMENT DE MENU	DESCRIPTION
	<p> Remarque : Les paramètres TLS sont la propriété exclusive du serveur Web intégré. Ils n'appartiennent pas aux clients qui utilisent TLS. Pour plus d'informations, reportez-vous au <i>Guide d'administration du serveur Web intégré</i>.</p> <p> Remarque : TLSv1.3 est pris en charge par défaut et ne peut pas être désactivé. Le fait de désélectionner les autres paramètres TLS forcera le SAP à utiliser uniquement TLSv1.3.</p>
Activer TLSv1.0 <ul style="list-style-type: none"> • Activé(e) • Désactivé(e)* 	Activez les paramètres du protocole TLSv1.0.
Activer TLSv1.1 <ul style="list-style-type: none"> • Activé(e) • Désactivé(e)* 	Activez les paramètres du protocole TLSv1.1.
Activer TLSv1.2 <ul style="list-style-type: none"> • Activé(e)* • Désactivé(e) 	Activez les paramètres du protocole TLSv1.2.
Liste de chiffrement SSL	DHE-RSA-AES256-GCM-SHA384:DHE-RSA-AES128-GCM-SHA256:ECDHE-RSA-AES256-GCM-SHA384: ECDHE-RSA-AES128-GCM-SHA256:DHE-RSA-AES256-SHA256:DHE-RSA-AES128-SHA256:ECDHE-RSA-AES256-SHA384:ECDHE-RSA-AES128-SHA256: ECDHE-RSA-AES256-SHA:ECDHE-RSA-AES128-SHA: DHE-RSA-AES256-SHA:DHE-RSA-AES128-SHA
Liste de chiffrement SSL TLSv1.3	TLS_AES_256_GCM_SHA384:TLS_AES_128_GCM_SHA256
Accès au port TCP/IP [Noms des ports x] <ul style="list-style-type: none"> • Activé • Désactivé 	Énumère tous les ports disponibles et leur état.
 Remarque : Si un astérisque (*) apparaît à côté d'une valeur, cela indique qu'il s'agit du paramètre usine par défaut.	

SNMP



Remarque : Ce menu s'affiche uniquement sur les imprimantes réseau ou les imprimantes connectées à des serveurs d'impression.

ÉLÉMENT DE MENU	DESCRIPTION
<p>Versions SNMP 1 et 2c</p> <p>Activée</p> <p>Désactivé(e)</p> <p>Activé(e)*</p> <p>Autoriser jeu SNMP</p> <p>Désactivé(e)</p> <p>Activé(e)*</p> <p>Activer la base MIB du moniteur du port d'imprimante</p> <p>Désactivé(e)</p> <p>Activé(e)*</p> <p>Communauté SNMP</p>	<p>Configurer les versions 1 et 2c de SNMP (Simple Network Management Protocol) pour installer les pilotes d'imprimante et les applications.</p>
<p>SNMP Version 3</p> <p>Activée</p> <p>Désactivé(e)</p> <p>Activé(e)*</p> <p>Configurer les identifiants de lecture et d'écriture</p> <p>Nom d'utilisateur</p> <p>Mot de passe</p> <p>Configurer les identifiants de lecture seule</p> <p>Nom d'utilisateur</p> <p>Mot de passe</p> <p>Hachage de l'authentification</p> <p>MD5</p> <p>SHA1*</p> <p>Niveau d'authentification minimum</p> <p>Pas d'authentification, pas de confidentialité</p> <p>Authentification, pas de confidentialité</p> <p>Authentification, confidentialité*</p> <p>Algorithme de confidentialité</p> <p>DES</p>	<p>Configurer le protocole SNMP version 3 pour installer et mettre à jour les fonctions de sécurité de l'imprimante.</p>

ÉLÉMENT DE MENU	DESCRIPTION
AES-128*	

IPSEC



Remarque : Ce menu s'affiche uniquement sur les imprimantes réseau ou les imprimantes connectées à des serveurs d'impression.

ÉLÉMENT DE MENU	DESCRIPTION
Activer IPsec Désactivé(e)* Activé(e)	Activer le protocole IPsec (Internet Protocol Security).
Configuration de base Par défaut* Compatibilité Protégé(e)	Définir la configuration de base IPsec. Ce menu s'affiche uniquement lorsque l'option Activer IPsec est activée.
Certificat de périphérique IPsec	Spécifier un certificat IPsec. Cette option de menu apparaît uniquement lorsque la configuration de base est définie sur Compatibilité.
Connexions authentifiées par clé pré-partagée Hôte [x] Adresse Clé	Configurer les connexions authentifiées de l'imprimante. Ces éléments de menu s'affichent uniquement lorsque l'option Activer IPsec est activée.
Connexions authentifiées par certificat Adresse de l'hôte [x][/sous-réseau] Adresse [/sous-réseau]	

802.1X



Remarque : Ce menu s'affiche uniquement sur les imprimantes réseau ou les imprimantes connectées à des serveurs d'impression.

ÉLÉMENT DE MENU	DESCRIPTION
Actif Désactivé(e)* Activé(e)	Permettre à l'imprimante de se connecter aux réseaux qui demandent une authentification avant d'autoriser l'accès. Pour configurer les paramètres de cette option de menu, accédez au serveur Web intégré.

CONFIGURATION LPD



Remarque : Ce menu s'affiche uniquement sur les imprimantes réseau ou les imprimantes connectées à des serveurs d'impression.

ÉLÉMENT DE MENU	DESCRIPTION
Délai LPD 0 à 65 535 secondes (90*)	Définir la valeur du délai d'attente maximal du serveur LPD pour les travaux d'impression suspendus ou non valides.
Page de garde LPD Désactivé(e)* Activé(e)	Imprimer une page de garde pour tous les travaux d'impression LPD. Une page d'en-tête désigne la première page d'un travail d'impression. Elle est utilisée comme séparateur des travaux d'impression et permet d'identifier l'expéditeur de la demande du travail d'impression.
Page finale LPD Désactivé(e)* Activé(e)	Imprimer une page finale pour tous les travaux d'impression LPD. Une page finale désigne la dernière page d'un travail d'impression.
Conversion de retour chariot LPD Désactivé(e)* Activé(e)	Activer la conversion de retour chariot. La fonction Retour chariot est un mécanisme permettant de commander l'imprimante pour déplacer la position du curseur sur la première position de la même ligne.

PARAMÈTRES HTTP/FTP



Remarque : Ce menu s'affiche uniquement sur les imprimantes réseau ou les imprimantes connectées à des serveurs d'impression.

ÉLÉMENT DE MENU	DESCRIPTION
<p>Proxy</p> <ul style="list-style-type: none"> • Adresse IP du proxy HTTP • Port IP par défaut HTTP 1 à 65 535 (80*) • Adresse IP du proxy FTP • Port IP par défaut FTP 1 à 65 535 (21*) • Authentification <ul style="list-style-type: none"> – Aucun(e) – Auto – Basic – Digest – NTLM • Nom d'utilisateur • Mot de passe • Domaines locaux 	<p>Configurer les paramètres du serveur HTTP et FTP.</p> <p>Ces options de menu apparaissent uniquement sur certains modèles d'imprimante.</p> <p>Spécifier des noms de domaine pour les serveurs HTTP et FTP.</p>
<p>Autres paramètres</p> <ul style="list-style-type: none"> • Activer le serveur HTTP <ul style="list-style-type: none"> – Désactivé(e) – Activé(e) • HTTPS activé • Forcer les connexions HTTPS • Activer FTP/TFTP • Certificat de périphérique HTTPS • Délai des requêtes HTTP/FTP • Nombre d'essais des requêtes HTTP/FTP 	<p>Accéder au serveur Web intégré pour le contrôle et la gestion de l'imprimante.</p> <p>Configurer les paramètres HTTPS (HyperText Transfer Protocol Secure).</p> <p>Activer FTP/TFTP – Envoyer des fichiers via FTP.</p> <p>Pour le certificat de périphérique HTTPS, configurer les paramètres des serveurs HTTP et FTP.</p> <p>Ces options de menu apparaissent uniquement sur certains modèles d'imprimante.</p> <p>Spécifier le délai avant l'arrêt de la connexion au serveur. 1 à 299 secondes (30*)</p> <p>Définir le nombre de tentatives de connexion au serveur HTTP/FTP. 1 à 299 (3*)</p>
<p>* Indique la valeur par défaut.</p>	

THINPRINT

ÉLÉMENT DE MENU	DESCRIPTION
Activer ThinPrint Désactivé Activé*	Imprimer à l'aide de ThinPrint.
Numéro du port 4000-4999 (4000*)	Définissez le numéro de port pour le serveur ThinPrint.
Bande passante (bits/s) 100-1000000 (0*)	Définissez la vitesse de transmission des données dans un environnement ThinPrint.
Taille des paquets (Ko) 0-64000 (0*)	Définissez la taille des paquets pour la transmission de données.

USB



Remarque : Ce menu apparaît uniquement sur certains modèles d'imprimante.

ÉLÉMENT DE MENU	DESCRIPTION
PCL SmartSwitch Désactivé Activé*	<p>Configurez l'imprimante afin qu'elle passe en mode d'émulation PCL lorsqu'un travail d'impression provenant du port USB le requiert, quel que soit le langage par défaut de l'imprimante.</p> <p>Si PCL SmartSwitch est désactivé, l'imprimante n'analyse pas les données entrantes et utilise le langage d'impression par défaut spécifié dans le menu Configuration.</p>
PS SmartSwitch Désactivé(e) Activé(e)*	<p>Configurez l'imprimante afin qu'elle passe en mode d'émulation PS lorsqu'un travail d'impression provenant du port USB le requiert, quel que soit le langage par défaut de l'imprimante.</p> <p>Si PS SmartSwitch est désactivé, l'imprimante n'analyse pas les données entrantes et utilise le langage d'impression par défaut spécifié dans le menu Configuration.</p>
Stockage temporaire du travail Désactivé* Activé	<p>Stocker temporairement les travaux sur le disque dur de l'imprimante avant de les imprimer.</p> <p>Cette option de menu s'affiche uniquement si l'imprimante est équipée d'un disque dur.</p>

ÉLÉMENT DE MENU	DESCRIPTION
PS binaire Mac Activé(e) Auto* Désactivé(e)	Configurez l'imprimante afin qu'elle traite les travaux d'impression PostScript binaire Macintosh. <ul style="list-style-type: none"> Lorsque cette option est activée, l'imprimante traite des travaux d'impression PostScript binaires bruts depuis des ordinateurs sous le système d'exploitation Macintosh. Lorsque cette option est réglée sur Auto, l'imprimante traite des travaux d'impression depuis des ordinateurs sous le système d'exploitation Macintosh ou Windows. Lorsque cette option est désactivée, l'imprimante filtre les travaux d'impression PostScript à l'aide d'un protocole standard.
Activer port USB Désactivé Activé*	Activer le port USB standard.

RESTREINDRE L'ACCÈS AU RÉSEAU EXTERNE

ÉLÉMENT DE MENU	DESCRIPTION
Restreindre l'accès au réseau externe <ul style="list-style-type: none"> Activé Désactivé 	Si activé, l'imprimante surveille les connexions réseau restreintes. Si détectées, l'imprimante désactive la connexion réseau et envoie un courriel de notification.
Adresse réseau externe	L'adresse réseau externe détectée.
Adresse électronique de notification	L'adresse électronique à notifier si une adresse réseau externe est détectée.
Fréquence de ping 1-300	La fréquence à laquelle l'imprimante pingue une adresse réseau externe.
Objet	Champ à structure libre pouvant contenir jusqu'à 255 caractères, à remplir pour l'objet de notification du courriel.
Message	Champ à structure libre pouvant contenir jusqu'à 255 caractères, à remplir pour le message du courriel de notification.

IMPRESSION UNIVERSELLE



Impression universelle est un protocole d'impression basé sur le cloud qui offre une solution d'impression simple et sécurisée aux utilisateurs de Microsoft® 365. Impression universelle permet aux administrateurs de gérer les imprimantes sans avoir recours à des serveurs d'impression sur site. Impression universelle permet aux utilisateurs d'accéder aux imprimantes dans le cloud sans avoir besoin de pilotes d'impression.

Vous pouvez utiliser la page Impression universelle pour enregistrer votre périphérique Xerox® pour l'impression universelle.

Conditions préalables

- Compte Microsoft Azure AD
- Windows 10 Client version 1903 ou ultérieure

ÉLÉMENT DE MENU	DESCRIPTION
État	Le périphérique n'est pas actuellement enregistré pour l'impression universelle.
Inscription	Vous pouvez utiliser la page Impression universelle pour enregistrer votre périphérique Xerox® pour l'impression universelle.
Nom de l'imprimante	Le nom de l'imprimante par défaut apparaît. L'utilisateur peut également mettre à jour le nom de l'imprimante Xerox®.

ÉLÉMENT DE MENU	DESCRIPTION
S'inscrire	<p>Pour vous inscrire, procédez comme suit :</p> <ol style="list-style-type: none"> 1 Allez à Paramètres > Réseau/Ports > Impression universelle, puis cliquez sur Inscription. Le processus d'inscription authentifie l'appareil auprès de Microsoft® Azure® Active Directory. 2 La fenêtre Inscrire l'appareil s'affiche. Pour copier le code d'enregistrement, cliquez sur Copier, puis cliquez sur le lien https://microsoft.com/devicelogin. <p> Remarque : Le code d'inscription expire au bout de 15 minutes. Le processus d'inscription doit être terminé avant l'expiration du code.</p> <ol style="list-style-type: none"> 3 Une page Web gérée par Microsoft s'ouvre. Effectuez les étapes suivantes : <ol style="list-style-type: none"> a Collez le code d'inscription dans le champ de code de la fenêtre Entrer le code, puis cliquez sur Suivant. b Sélectionnez le compte Microsoft® approprié dans la fenêtre Choisir un compte. <p> Remarque : Pour l'inscription sélectionnez un compte Microsoft® disponible. Le compte sélectionné est utilisé uniquement pour établir une connexion de confiance entre l'appareil et le service Impression universelle. Après l'enregistrement, le service Impression universelle n'utilise plus ce compte.</p> <ol style="list-style-type: none"> 4 Une fenêtre Xerox Impression universelle s'ouvre. Cliquez sur Continuer et fermez la fenêtre.
<p> Remarque : Pour plus d'informations, reportez-vous à la section <i>Guide de l'administrateur Serveur Web intégré</i>.</p>	

ÉLÉMENT DE MENU	DESCRIPTION
État	Le périphérique n'est pas actuellement inscrit pour l'impression universelle.
Inscription	L'utilisateur peut se servir de la page Impression universelle pour désinscrire l'appareil Xerox® de l'impression universelle.
Nom de l'imprimante	Le nom de l'imprimante inscrite apparaît.
Désinscription	Utilisez cette fonction pour désinscrire l'appareil du service d'impression universel.

Autres informations complémentaires pour l'impression universelle

Pour ajouter une imprimante à partir de Windows Server

1. Allez à **Paramètres > Imprimante et scanners**, puis cliquez sur **Ajouter une imprimante ou un scanner**.
2. Sélectionnez une imprimante dans la liste, puis cliquez sur **Ajouter l'appareil**. Si l'imprimante n'apparaît pas dans la liste, procédez aux étapes suivantes :
 - a. Allez à **Rechercher des imprimantes dans mon organisation**.
 - b. Tapez le nom enregistré dans la zone de texte, puis cliquez sur **Recherche**. Une fois que l'imprimante apparaît dans la liste, cliquez sur **Ajouter un périphérique**.



Remarque : Windows 11 supports PIN-protected printing. For example, to protect your print, you can use a 4-digit PIN between 0 and 9.

Sécurité



Remarque : Selon votre modèle d'imprimante, ce menu peut apparaître uniquement dans le serveur Web intégré.

MÉTHODES DE CONNEXION

Gérer les autorisations

ÉLÉMENT DE MENU	DESCRIPTION
<p>Contrôles d'accès</p> <ul style="list-style-type: none"> • Accès aux fonctions <ul style="list-style-type: none"> – Modifier le carnet d'adresses – Gérer les signets – Impression depuis un lecteur Flash – Impression couleur depuis un lecteur Flash – Accès travaux suspendus – Annuler travaux sur périphérique – Changer la langue – Protocole d'impression Internet (IPP) – Impression N et B – Impression couleur – Dossier réseau — Numérisation • Menus administrateur <ul style="list-style-type: none"> – Menu Sécurité – Menu Réseau et ports – Menu Papier – Menu Relevés – Menus de configuration des fonctions – Menu consommables – Menu Carte option – Menu SE – Menu du périphérique – Menu du plan consommables • Gestion de périphériques <ul style="list-style-type: none"> – Gestion à distance – Mises à jour du micrologiciel – Importer/Exporter tous les paramètres – Suppression hors service 	<p>Spécifiez les contrôles d'accès pour les fonctions de l'imprimante.</p>

ÉLÉMENT DE MENU	DESCRIPTION
– Accès au serveur Web intégré	

Comptes locaux

ÉLÉMENT DE MENU	DESCRIPTION
<p>Ajouter un utilisateur</p> <ul style="list-style-type: none"> • Nom d'utilisateur/Mot de passe <ul style="list-style-type: none"> – Nom – Nom d'utilisateur – Courrier électronique – Mot de passe – Confirmer mot de passe – Code PIN • Groupes d'autorisations <ul style="list-style-type: none"> – Tous les utilisateurs – Admin – Ajouter nouveau groupe <ul style="list-style-type: none"> – Nom du groupe – Contrôles d'accès : Accès aux fonctions – Cont. d'accès – 	<p>Créer des comptes locaux pour gérer l'accès aux fonctions de l'imprimante.</p>
<p>Nouveau groupe</p> <p>Importer les contrôles d'accès</p> <ul style="list-style-type: none"> • Tous les utilisateurs • Admin <p>Contrôles d'accès</p> <ul style="list-style-type: none"> • Accès aux fonctions <ul style="list-style-type: none"> – Modifier le carnet d'adresses – Gérer les signets – Impression depuis un lecteur Flash – Impression couleur depuis un lecteur Flash – Accès travaux suspendus – Annuler travaux sur périphérique – Changer la langue – Protocole d'impression Internet (IPP) – Impression N et B 	<p>Contrôler l'accès d'un utilisateur ou groupe aux fonctions de l'imprimante, ainsi qu'à ses applications et paramètres de sécurité.</p>

ÉLÉMENT DE MENU	DESCRIPTION
<ul style="list-style-type: none"> – Impression couleur – Dossier réseau — Numérisation • Menus administrateur <ul style="list-style-type: none"> – Menu Sécurité – Menu Réseau et ports – Menu Papier – Menu Relevés – Menus de configuration des fonctions – Menu consommables – Menu Carte option – Menu SE – Menu du périphérique – Menu du plan consommables • Gestion de périphériques <ul style="list-style-type: none"> – Gestion à distance – Mises à jour du micrologiciel – Importer/Exporter tous les paramètres – Suppression hors service – Accès au serveur Web intégré 	

Comptes réseau

ÉLÉMENT DE MENU	DESCRIPTION
<p>Ajouter une méthode de connexion</p> <p>Active Directory</p> <p>L'état est Rejoint ou Non rejoint.</p> <p>Rejoindre un domaine Active Directory :</p> <ul style="list-style-type: none"> • Domaine • Nom d'utilisateur • Mot de passe • Unité de l'organisation 	<p>Créer des comptes locaux pour gérer l'accès aux fonctions de l'imprimante.</p>
<p>Ajouter une méthode de connexion</p> <p>Configuration LDAP — LDAP</p> <p>Type d'authentification</p> <ul style="list-style-type: none"> • LDAP • LDAP + GSSAPI <p>Informations générales</p> <ul style="list-style-type: none"> • Nom de configuration • Adresse du serveur • Port serveur • Entrée utilisateur requise <ul style="list-style-type: none"> – Nom d'utilisateur et mot de passe 	<p>Contrôler l'accès d'un utilisateur ou groupe aux fonctions de l'imprimante, ainsi qu'à ses applications et paramètres de sécurité.</p>

ÉLÉMENT DE MENU	DESCRIPTION
<ul style="list-style-type: none"> – Nom d'utilisateur <p>Identifiants du périphérique</p> <ul style="list-style-type: none"> • Liaison LDAP anonyme • Nom d'utilisateur du périphérique • Mot de passe du périphérique <p>Options avancées.</p> <ul style="list-style-type: none"> • Utiliser SSL/TLS • Exiger un certificat • Attribut d'ID utilisateur • Attribut courriel • Attribut télécopie • Attribut nom complet • Attribut répertoire principal • Attribut du membre d'un groupe • Base de recherche • Délai de recherche • Suivre les renvois LDAP <p>Recherche de classes d'objets spécifiques</p> <ul style="list-style-type: none"> • personne • Classe d'objets personnalisés 1 • Classe d'objets personnalisés 2 • Classe d'objets personnalisés 3 <p>Configuration du carnet d'adresses</p> <ul style="list-style-type: none"> • Nom d'affichage • Résultats de recherche max. • Utiliser les identifiants utilisateur • Attributs de recherche <ul style="list-style-type: none"> – cn – sn – givenName – samaccountname – uid – [attribut courriel] – [attribut télécopie] – Attribut personnalisé 1 – Attribut personnalisé 2 	

ÉLÉMENT DE MENU	DESCRIPTION
<ul style="list-style-type: none"> – Attribut personnalisé 3 – Filtre personnalisé 	
<p>Ajouter une méthode de connexion</p> <p>Kerberos — Configuration de Kerberos</p> <ul style="list-style-type: none"> • Adresse KDC • Port KDC • Domaine KDC <p>Importer le fichier Kerberos</p> <p>Paramètres divers</p> <ul style="list-style-type: none"> • Encodage de caractère • Désactiver les recherches d'IP inversées <ul style="list-style-type: none"> – Oui – Non 	

GESTION DES CERTIFICATS

ÉLÉMENT DE MENU	DESCRIPTION
<p>Configurer la mise à jour automatique de certificats</p> <ul style="list-style-type: none"> • Activé • Désactivé 	<p>Pour configurer la mise à jour automatique de certificats, l'imprimante doit être liée à un domaine Active Directory.</p>
<p>Configurer les valeurs par défaut de certificats</p> <ul style="list-style-type: none"> • Nom courant • Nom de l'organisation • Nom de l'unité • Pays/région • Nom de la province • Ville • Autre nom d'objet 	<p>Les paramètres définis dans la fenêtre Configurer les valeurs par défaut de certificats sont utilisés comme les valeurs par défaut pour tous les certificats générés.</p> <p>Nom courant : Laissez ce champ vide pour que le nom courant par défaut soit le nom d'hôte.</p> <p>Nom de l'organisation : Laissez ce champ vide pour utiliser le nom du fabricant comme nom de l'organisation.</p> <p>Pays/région : Le nom de pays (C) doit respecter la norme ISO 3166 (2 caractères seulement), sans quoi le certificat ne sera pas généré.</p> <p>Autre nom d'objet : L'autre nom (AN) et le préfixe doivent respecter RFC 2459, sans quoi le certificat ne sera pas généré. Si vous voulez l'autre nom d'objet.</p>

ÉLÉMENT DE MENU	DESCRIPTION
<p>Certificats de périphérique</p> <ul style="list-style-type: none"> • Générer • Importer • Supprimer 	<p>Les certificats de périphérique qui sont installés sur l'imprimante apparaissent dans le tableau ci-dessous. Les détails incluent leur nom convivial, nom courant, nom courant de l'émetteur, dates de validité, et une indication précisant s'ils sont signés ou non signés.</p>
<p>Gestion des certificats d'autorité de certification</p> <ul style="list-style-type: none"> • Charger certificat d'autorité de certification • Supprimer 	<p>La zone Gestion des certificats d'autorité de certification montre les certificats d'autorité de certification chargés sur l'imprimante.</p> <p>Si un certificat d'autorité de certification est chargé, le tableau montre le nom courant et les dates de validité.</p>

PROGRAMMER LES PÉRIPHÉRIQUES USB

ÉLÉMENT DE MENU	DESCRIPTION
<p>Programmer les périphériques USB</p> <ul style="list-style-type: none"> • Action <ul style="list-style-type: none"> – Activer – Désactiver • Jour(s) <ul style="list-style-type: none"> – Dimanche – Lundi – Mardi – Mercredi – Jeudi – Vendredi – Tous les jours (lun-dim) – Jours de la semaine (lun-ven) – Week-ends (sam-dim) • Heure <p>Ajouter 00h00 — 23h00 au changement d'heure</p> <p>Supprimer</p> <p>Ajouter</p> <p>Effacer</p>	<p>Sélectionner des périodes pour accorder ou refuser l'accès USB à l'imprimante.</p> <ul style="list-style-type: none"> • Pour ajouter une période, cliquez sur Ajouter, puis saisissez les données spécifiées. • Pour effacer la dernière période, cliquez sur Effacer. • Pour retirer une période spécifique, à la fin de la période, cliquez sur Supprimer.

JOURNAL D'AUDIT DE SÉCURITÉ

ÉLÉMENT DE MENU	DESCRIPTION
<p>Activer l'audit</p> <p>Désactivé*</p> <p>Activé</p>	<p>Enregistrer les événements dans le journal d'audit sécurisé et le syslog distant.</p>
<p>Activer syslog distant</p> <p>Désactivé*</p> <p>Activé</p>	<p>Envoyer les journaux d'audit sur un serveur distant.</p>
<p>Serveur Syslog distant</p>	<p>Spécifier le serveur syslog distant.</p>

ÉLÉMENT DE MENU	DESCRIPTION
Port Syslog distant 1 à 65535 (514*)	Spécifier le port syslog distant.
Méthode de communication avec le serveur Syslog distant UDP normal* Stunnel	Spécifier une méthode syslog de transmission des événements consignés à un serveur distant.
Option de syslog distant 0 - Messages du noyau 1 - Messages niveau utilisateur 2 - Système de messagerie 3 - Démons système 4 - Messages de sécurité/d'autorisation* 5 - Messages générés en interne par Syslogs 6 - Sous-système d'imprimante ligne 7 - Sous-système d'informations réseau 8 - Sous-système UUCP 9 - Démon horloge 10 - Messages de sécurité/d'autorisation 11 - Démon FTP 12 - Sous-système NTP 13 - Audit journal 14 - Alerte journal 15 - Démon horloge 16 - Utilisation locale 0 (local0) 17 - Utilisation locale 1 (local1) 18 - Utilisation locale 2 (local2) 19 - Utilisation locale 3 (local3) 20 - Utilisation locale 4 (local4) 21 - Utilisation locale 5 (local5) 22 - Utilisation locale 6 (local6)	Indiquer un code que l'imprimante doit utiliser pour envoyer les événements du journal à un serveur distant.

ÉLÉMENT DE MENU	DESCRIPTION
23 - Utilisation locale 7 (local7)	
Gravité des événements à consigner 0 - Urgence 1 - Alerte 2 - Critique 3 - Erreur 4 - Avertissement* 5 - Notification 6 - Information 7 - Débogage	Spécifier le niveau de priorité limite des messages et des événements.
Événements Syslog distants non consignés Désactivés* Activés	Envoyer tous les événements sur le serveur distant, quel que soit leur niveau de gravité.
Adresse électronique de l'administrateur	Envoyer une notification par courriel des événements consignés à l'administrateur.
Alerte courriel car journal effacé Désactivée* Activée	Envoyer une notification par e-mail à l'administrateur lorsqu'une entrée de journal est supprimée.
Alerte courriel car journal en boucle Désactivée* Activée	Envoyer une notification par courriel à l'administrateur lorsque le journal est plein et qu'il commence à écraser les entrées les plus anciennes.
Comportement journal plein Ecraser les entrées les plus anciennes* Env. journal par courriel et suppr. ttes entrées	Résoudre les problèmes de stockage du journal lorsque le journal remplit sa mémoire allouée.
Alerte courriel car % plein Désactivée* Activée	Envoyer une notification par courriel à l'administrateur lorsque le journal remplit sa mémoire allouée.
Niveau d'alerte car % plein 1 à 99 (90*)	
Alerte courriel car journal exporté	Envoyer une notification par courriel à

ÉLÉMENT DE MENU	DESCRIPTION
Désactivée* Activée	l'administrateur lorsqu'un journal est exporté.
Alerte courriel car modification des paramètres du journal Désactivée* Activée	Envoyer une notification par courriel à l'administrateur lorsque l'option Activer l'audit est activée.
Fins de lignes du journal Saut de ligne (\n)* Retour chariot (\r) Fin de ligne (\r\n)	Spécifier la manière dont le fichier journal termine chaque ligne.
Exportations signées numériquement Désactivées* Activées	Ajouter une signature numérique à chaque fichier journal exporté.
Eff. journal	Supprimer tous les journaux d'audit.
Exporter le journal Syslog (RFC 5424) Syslog (RFC 3164) CSV	Exporter un journal de sécurité vers un lecteur flash.

RESTRICTION DE CONNEXION

ÉLÉMENT DE MENU	DESCRIPTION
Échecs de connexion 1–10 (la valeur par défaut est 3 minutes)	Indiquez le nombre d'échecs de tentatives de connexion avant le blocage des utilisateurs.
Délai avant échec 1–60 minutes (la valeur par défaut est 5 minutes)	Indiquez le délai entre les échecs de connexion avant le blocage des utilisateurs.
Délai de blocage 1–60 minutes (la valeur par défaut est 5 minutes)	Spécifiez la durée du blocage.
Délai de connexion Web 1–120 minutes (la valeur par défaut est 10 minutes*)	Spécifiez le délai précédant la déconnexion automatique d'un utilisateur lors d'une connexion à distance.

CONFIGURATION DE L'IMPRESSION CONFIDENTIELLE

ÉLÉMENT DE MENU	DESCRIPTION
Nbre max. de codes PIN erronés 2 à 10	Configurer le nombre de codes PIN non valides qu'il est possible de saisir. <ul style="list-style-type: none"> • Si la valeur est égale à zéro, ce paramètre se désactive. • Lorsque le nombre limite est atteint, les travaux d'impression correspondant au nom d'utilisateur et au code PIN sont supprimés. • Cette option de menu s'affiche uniquement si l'imprimante est équipée d'un disque dur.
Expiration des travaux confidentiels Désactivé(e)* 1 heure 4 heures 24 heures 1 semaine	Définir un délai d'expiration pour les travaux d'impression confidentiels. <ul style="list-style-type: none"> • Si cet élément de menu est modifié alors que des travaux d'impression sont stockés dans la mémoire de l'imprimante ou sur son disque dur, le paramètre précédent est conservé pour ces travaux d'impression. • Si l'imprimante est mise hors tension, tous les travaux confidentiels stockés dans la mémoire de l'imprimante sont supprimés.
Répéter expiration travail Désactivé(e)* 1 heure 4 heures 24 heures 1 semaine	Définir le délai d'expiration d'un travail d'impression que vous souhaitez répéter.
Vérifier expiration travail Désactivé(e)* 1 heure 4 heures 24 heures 1 semaine	Définir le délai d'expiration de l'impression d'une copie par l'imprimante pour que l'utilisateur examine sa qualité, avant d'imprimer les copies restantes.
Différer expiration travail Désactivé(e)* 1 heure	Définir le délai d'expiration du stockage par l'imprimante des travaux d'impression pour les imprimer ultérieurement.

ÉLÉMENT DE MENU	DESCRIPTION
4 heures 24 heures 1 semaine	
Conserver tous les travaux suspendus Désactivé(e)* Activé(e)	Configurer l'imprimante pour suspendre tous les travaux d'impression.
Conserver les documents en double Désactivé* Activé	Configurer l'imprimante pour qu'elle imprime d'autres documents ayant le même nom de fichier sans écraser des travaux d'impression.
* Indique la valeur par défaut du champ.	

CHIFFREMENT DISQ. DUR



Remarque : Ce menu s'affiche uniquement lorsque l'imprimante est équipée d'un disque dur.

ÉLÉMENT DE MENU	DESCRIPTION
État	Activé Désactivé Déterminez si le chiffrement du disque dur est activé.
Démarrer le chiffrement	Évitez la perte de données sensibles en cas de vol de votre imprimante ou de son disque dur. L'activation du chiffrement du disque dur efface la totalité du contenu du disque dur. Si nécessaire, faites une copie de sauvegarde des données importantes de l'imprimante avant de commencer le chiffrement.

EFFACER LES FICHIERS DE DONNÉES TEMPORAIRES

ÉLÉMENT DE MENU	DESCRIPTION
Stocké dans la mémoire interne Désactivé* Activé	Supprimez tous les fichiers stockés dans la mémoire de l'imprimante.
Stocké sur disque dur <ul style="list-style-type: none"> • Activé : L'imprimante efface automatiquement toutes les données d'un travail de sa DRAM une fois le travail terminé. • Désactivé : L'imprimante n'efface pas les données du travail une fois le travail terminé. Eff. passage 1*	Supprimez tous les fichiers stockés sur le disque dur de l'imprimante.
* Indique la valeur par défaut.	

PARAMÈTRES LDAP DE SOLUTIONS

UTILISER	À
Suivre les renvois LDAP Désactivé* Activé	Recherchez les différents serveurs dans le domaine du compte utilisateur connecté.
Vérification du certificat LDAP Non* Oui	Activer la vérification de certificats LDAP.
* Indique la valeur par défaut du champ.	

DIVERS

ÉLÉMENT DE MENU	DESCRIPTION
Autorisation d'impression Désactivée* Activée	Autorisez l'utilisateur à se connecter avant l'impression.
Cavalier de sécurité pour la réinitialisation Autoriser accès « Invité »* Aucun effet	Spécifiez l'effet de l'utilisation du cavalier de sécurité pour la réinitialisation. <ul style="list-style-type: none"> • Le cavalier est placé à côté d'une icône représentant un verrou sur la carte logique.

ÉLÉMENT DE MENU	DESCRIPTION
	<ul style="list-style-type: none"> • L'option Autoriser accès « Invité » offre un contrôle de l'accès complet aux utilisateurs non connectés. • « Aucun effet » signifie que la réinitialisation est sans effet sur la configuration de sécurité de l'imprimante.
Longueur minimale du mot de passe 0-32 (0*)	Spécifiez le nombre de caractères minimum autorisé pour un mot de passe.
* Indique la valeur par défaut du champ.	

Relevés

PAGE DES PARAMÈTRES DE MENUS

ÉLÉMENT DE MENU	DESCRIPTION
<p>Page des paramètres de menus</p> <p>Le relevé des paramètres du périphérique apparaît.</p>	<p>Imprimez ou consultez un relevé contenant les menus de l'imprimante.</p>

PÉRIPHÉRIQUE

ÉLÉMENT DE MENU	DESCRIPTION
<p>Informations sur le périphérique</p>	<p>Consultez ou imprimez un relevé contenant des informations sur l'imprimante.</p>
<p>Statistiques du périphérique</p>	<p>Consultez ou imprimez un relevé sur l'utilisation de l'imprimante et sur l'état des consommables.</p>
<p>Liste des profils</p>	<p>Consultez ou imprimez la liste des profils stockés dans l'imprimante.</p>

IMPRIMER

ÉLÉMENT DE MENU	DESCRIPTION
<p>Imprimer polices</p> <p>Polices PCL</p> <p>Polices PS</p>	<p>Exemples d'impression et informations sur les polices disponibles dans toutes les langues de l'imprimante.</p>
<p>Imprimer répertoire</p>	<p>Imprimez les ressources stockées sur le lecteur flash ou le disque dur de l'imprimante.</p> <p>Cette option s'affiche uniquement lorsqu'un lecteur flash ou un disque dur d'imprimante est installé.</p>

RÉSEAU

ÉLÉMENT DE MENU	DESCRIPTION
Page de configuration du réseau	Imprimez une page qui affiche les paramètres sans fil et réseau configurés sur l'imprimante. Cette option est disponible uniquement sur les imprimantes réseau et celles connectées à des serveurs d'impression.
Clients connectés au Wi-Fi Direct	Consultez ou imprimez une page qui montre les clients connectés au Wi-Fi Direct. L'adresse MAC et le nom d'hôte des clients connectés au Wi-Fi Direct apparaissent.

Plan consommables

ACTIVATION DU PLAN

ÉLÉMENT DE MENU	DESCRIPTION
<ul style="list-style-type: none"> • Numéro de séquence • Numéro de série du périphérique • Code d'activation 	<p>Il décrit les détails du processus d'activation pour le plan de consommables acheté. Contactez votre représentant Xerox pour obtenir un code d'activation des consommables.</p> <p>Les plans de service d'abonnement ne sont pas offerts dans toutes les régions géographiques.</p> <p>Pour plus d'informations sur les contrats de maintenance et de consommables Xerox®, contactez votre représentant Xerox.</p>

CONVERSION DU PLAN

ÉLÉMENT DE MENU	DESCRIPTION
<ul style="list-style-type: none"> • Plan actuel • Numéro de série du périphérique • Nombre total d'impressions • Code de conversion 	<p>Il décrit les détails du processus de conversion pour le plan de consommables existant. Contactez votre représentant Xerox pour obtenir un code de conversion des consommables.</p> <p>Les plans de service d'abonnement ne sont pas offerts dans toutes les régions géographiques.</p> <p>Pour plus d'informations sur les contrats de maintenance et de consommables Xerox®, contactez votre représentant Xerox.</p>

SERVICE D'ABONNEMENT

ÉLÉMENT DE MENU	DESCRIPTION
<ul style="list-style-type: none"> • État 	<p>Il indique l'état de l'abonnement.</p>
<ul style="list-style-type: none"> • Vérifier l'abonnement 	<p>Pour activer un plan de service d'abonnement, procédez comme suit :</p> <ol style="list-style-type: none"> 1 Allez à Paramètres > Consommables Plan > Service d'abonnement. 2 Pour le service d'abonnement, cliquez sur Vérifier l'abonnement, puis suivez les instructions fournies par votre représentant Xerox.

Carnet d'adresses

CONTACTS

ÉLÉMENT DE MENU	DESCRIPTION
<p>Ajouter contact — Modifier contact</p> <ul style="list-style-type: none"> • Coordonnées <ul style="list-style-type: none"> – Prénom – Nom – Entreprise – Adresse électronique – Télécopie • Appartenance au groupe de contacts • Authentification/autorisations <p>Méthode de connexion</p> <ul style="list-style-type: none"> • Aucune • Nom d'utilisateur/Mot de passe <ul style="list-style-type: none"> – Nom d'utilisateur – Mot de passe – Confirmer mot de passe • Nom d'utilisateur <ul style="list-style-type: none"> – Nom d'utilisateur • Mot de passe <ul style="list-style-type: none"> – Mot de passe – Confirmer mot de passe • Code PIN <ul style="list-style-type: none"> – Entrer un code PIN – Confirmer le code PIN • Groupes d'autorisations <ul style="list-style-type: none"> – Ajouter nouveau groupe <ul style="list-style-type: none"> – Nom du groupe – Importer les contrôles d'accès • Ajouter au groupe <ul style="list-style-type: none"> – Nouveau groupe 	<p>Utilisez le lien Ajouter contact pour créer des contacts à ajouter au carnet d'adresses.</p> <p>Si vous sélectionnez des options pour Authentification/autorisations autres que Aucune, le menu Groupes d'autorisations apparaît.</p> <p>Pour créer de nouveaux groupes, cliquez sur Ajouter nouveau groupe. Vous pouvez importer les contrôles d'accès ou spécifier des contrôles d'accès individuels pour le nouveau groupe sur la page Nouveau groupe.</p> <p>Si vous avez déjà créé des groupes, le bouton Ajouter au groupe devient actif. Lorsque vous cliquez sur Ajouter au groupe, vous pouvez sélectionner Nouveau groupe pour créer un groupe, ou vous pouvez sélectionner un groupe déjà créé.</p>

ÉLÉMENT DE MENU	DESCRIPTION
<ul style="list-style-type: none"> - Groupe <Nom du groupe> 	

GROUPES DE CONTACTS

ÉLÉMENT DE MENU	DESCRIPTION
<p>Ajouter groupe — Modifier groupe de contacts</p> <ul style="list-style-type: none"> • Nom du groupe • Membres du groupe • Groupes d'autorisations <ul style="list-style-type: none"> - Ajouter un groupe <ul style="list-style-type: none"> - Nom du groupe - Membres : Indique le nombre de contacts dans le groupe. 	<p>Utilisez le lien Ajouter contact pour créer des contacts à ajouter au carnet d'adresses.</p> <p>Si vous sélectionnez des options pour Authentification/autorisations autres que Aucune, le menu Groupes d'autorisations apparaît.</p> <p>Pour créer de nouveaux groupes, cliquez sur Ajouter nouveau groupe. Vous pouvez importer les contrôles d'accès ou spécifier des contrôles d'accès individuels pour le nouveau groupe sur la page Nouveau groupe.</p> <p>Pour supprimer un groupe, sélectionnez une option dans la liste des Groupes de contacts et cliquez sur Supprimer.</p>

Signets

ÉLÉMENT DE MENU	DESCRIPTION
<p>Ajouter signet — Modifier groupe de contacts</p> <ul style="list-style-type: none"> • Vue d'ensemble des signets <ul style="list-style-type: none"> – Nom du signet – Adresse : Cliquez sur la flèche vers le bas pour sélectionner une option : <ul style="list-style-type: none"> – http:// – https:// – ftp:// – smb:// Saisissez l'adresse dans le second champ. – Code PIN – Dossier parent • Options d'impression <ul style="list-style-type: none"> – Exemplaires : saisissez une fourchette entre 1–9999. – Faces <ul style="list-style-type: none"> – Désactivé – Activé – Styles de rabat <ul style="list-style-type: none"> – Grand côté – Petit côté – Assemblage <ul style="list-style-type: none"> – Désactivé [1,1,1,2,2,2] – Activé [1,2,1,2,1,2] – Ordre des pages sur chaque face <ul style="list-style-type: none"> – Horizontal – Horizontal inversé – Vertical – Vertical inversé – Bordure des pages par face <ul style="list-style-type: none"> – Aucune 	<p>Vous pouvez spécifier des signets à sauvegarder sur le serveur Web intégré. Vous pouvez créer des dossiers pour organiser les signets.</p>

ÉLÉMENT DE MENU	DESCRIPTION
<ul style="list-style-type: none"> – Pleine – Pages par face <ul style="list-style-type: none"> – Désactivé – 2 pages par face – 3 pages par face – 4 pages par face – 6 pages par face – 9 pages par face – 12 pages par face – 16 pages par face • Gestion du papier <ul style="list-style-type: none"> – Source papier <ul style="list-style-type: none"> – Magasin 1 – Papier manuel – Enveloppe manuelle – Orientation des pages sur chaque face <ul style="list-style-type: none"> – Auto – Paysage – Portrait – Plateau de réception 	
<p>Ajouter dossier</p> <ul style="list-style-type: none"> • Nom du dossier • Code PIN • Dossier parent 	<p>Saisissez un Nom de dossier comprenant des lettres ou des chiffres. N'utilisez pas de caractères spéciaux, par exemple /, \, ?, ;, >, <, , ".</p> <p>Le code PIN est facultatif. Si vous entrez un code PIN, il doit être de 4 chiffres et ne comprendre que des chiffres de 0 à 9.</p>
<p>Supprimer</p>	<p>Si des signets sont présents, pour supprimer un signet, sélectionnez-le dans la liste et cliquez sur Supprimer.</p>

Entretien de l'imprimante

Ce chapitre contient :

Vérification de l'état des pièces et consommables	166
Configuration des notifications de consommables	167
Configuration des alertes par courrier électronique	168
Affichage et impression de relevés.....	169
Commande de pièces et de consommables.....	170
Remplacement des pièces et consommables	171
Nettoyage de l'imprimante.....	181
Économie d'énergie et de papier.....	182



Avertissement ! Le fait de ne pas remplacer les pièces et les consommables, le cas échéant, pourrait endommager votre imprimante. En revanche, leur remplacement permet d'améliorer la performance de l'appareil.

Vérification de l'état des pièces et consommables

1. Sur le panneau de commande, accédez à **Paramètres > Relevés > Périphérique > Statistiques du périphérique**.



Remarque : Pour les modèles d'imprimante sans écran tactile, utilisez les flèches pour naviguer dans le menu, puis appuyez sur le bouton **OK** après chaque sélection.

2. Faites défiler jusqu'au relevé pour localiser la section Informations sur les consommables. Les détails sur les consommables et l'usage figurent dans cette section.
3. Pour imprimer le relevé, cliquez sur **Imprimer**. Pour quitter le relevé sans imprimer, cliquez sur **OK**.

Configuration des notifications de consommables

1. Ouvrez un navigateur Web, puis saisissez l'adresse IP de l'imprimante dans le champ d'adresse.
 - L'adresse IP de l'imprimante se trouve sur l'écran d'accueil de l'imprimante. L'adresse IP apparaît sous la forme de quatre séries de chiffres séparées par des points, par exemple 123 . 123 . 123 . 123.
 - Si vous utilisez un serveur proxy, pour charger la page Web correctement, désactivez temporairement le serveur proxy
2. Cliquez sur **Paramètres > Périphérique > Notifications**.
3. Dans le menu Consommables, cliquez sur **Notifications conso. perso**.

L'écran Notifications conso. perso s'affiche. Cet écran montre toutes les options de notification de consommables que vous pouvez configurer.
4. Pour configurer chaque notification de consommable, cliquez sur le nom du consommable pour développer son volet, puis sélectionnez les notifications que vous voulez.
5. Lorsque vous avez terminé, cliquez sur **Enregistrer**.

Configuration des alertes par courrier électronique

Vous pouvez configurer l'imprimante pour qu'elle envoie des alertes par courrier électronique à des adresses électroniques individuelles ou des listes de diffusion lorsque le niveau des consommables est faible, lorsqu'il faut changer ou ajouter le papier, ou lorsqu'il faut résoudre un incident papier.

1. Ouvrez un navigateur Web, puis tapez l'adresse IP de l'imprimante dans le champ d'adresse.
 - L'adresse IP de l'imprimante est affichée sur l'écran d'accueil. L'adresse IP apparaît sous la forme de quatre séries de chiffres séparées par des points, par exemple 123.123.123.123.
 - Si vous utilisez un serveur proxy, désactivez-le temporairement pour charger correctement la page Web.
2. Cliquez sur **Paramètres > Périphérique > Notifications > Configuration des alertes par courrier électronique**, puis configurez les paramètres.



Remarque : Pour obtenir les paramètres de configuration de courrier électronique corrects pour votre imprimante, contactez votre fournisseur de messagerie électronique.

3. Sur la page Configuration des alertes par courrier électronique, cliquez sur **Configuration des listes et alertes par courrier électronique**.
4. Pour créer une liste de diffusion, pour Liste de diffusion 1, saisissez une adresse électronique valide, puis cliquez sur **Ajouter**. Vous pouvez ajouter autant d'adresses électroniques que nécessaire. Pour créer la Liste de diffusion 2, suivez le même processus.
5. Pour spécifier le texte d'objet, pour Texte d'objet, cliquez sur la flèche vers le bas pour sélectionner une option.
6. Pour chaque événement de courriel listé pour lequel vous voulez que l'imprimante envoie des alertes courriels, cochez la case, puis sélectionnez la liste de diffusion à inclure.
7. Lorsque vous avez terminé, cliquez sur **Enregistrer**.

Affichage et impression de relevés

Vous pouvez afficher des relevés sur le serveur Web intégré. Ces relevés sont utiles pour évaluer l'état de l'imprimante, du réseau et des consommables.

1. Ouvrez un navigateur Web et saisissez l'adresse IP de l'imprimante dans le champ d'adresse.
 - L'adresse IP de l'imprimante se trouve sur l'écran d'accueil de l'imprimante. L'adresse IP apparaît sous la forme de quatre séries de chiffres séparées par des points, par exemple 123.123.123.123.
 - Si vous utilisez un serveur proxy, désactivez-le temporairement pour charger correctement la page Web.
2. Cliquez sur **Paramètres > Relevés**, puis sélectionnez le type de relevé que vous souhaitez afficher.
3. Pour chaque relevé, pour imprimer le relevé, cliquez sur **Imprimer**. Pour quitter l'écran, cliquez sur **OK**.

Commande de pièces et de consommables

Pour consulter et commander des consommables pour votre imprimante, allez sur <https://www.xerox.com/supplies>, puis tapez votre produit dans le champ de recherche.



Avertissement ! Le fait de ne pas remplacer les pièces et les consommables, le cas échéant, pourrait endommager votre imprimante. En revanche, leur remplacement permet d'améliorer la performance de l'appareil.



Remarque : Toutes les estimations de durée de vie des consommables de l'imprimante supposent que vous utilisez du papier ordinaire au format 8,5 x 11 ou A4.

UTILISATION DE PIÈCES ET CONSOMMABLES AUTHENTIQUES XEROX

Votre imprimante Xerox est conçue pour fonctionner de manière optimale avec des pièces et consommables Xerox authentiques. L'utilisation de pièces ou consommables tiers risque d'affecter les performances, la fiabilité ou la durée de vie de l'imprimante et de ses composants de traitement d'images. Elle peut également avoir des conséquences sur la couverture de la garantie. Les dommages causés par l'utilisation de pièces ou de consommables tiers ne sont pas couverts par la garantie.

Tous les indicateurs de longévité sont conçus pour fonctionner avec des pièces et consommables Xerox et risquent de fournir des résultats erronés en cas d'utilisation de consommables tiers. Les composants d'impression utilisés au-delà de la durée de vie prévue risquent d'endommager votre imprimante Xerox ou ses pièces.



Avertissement ! Les consommables et pièces sans condition d'accord relatif au programme de retour peuvent être réinitialisés ou reconditionnés. Cependant, la garantie du fabricant ne couvre pas les dommages causés par des pièces ou consommables non authentiques. Réinitialiser les compteurs des consommables/pièces sans réusinage peut endommager votre imprimante. Après la réinitialisation des compteurs de consommables/pièces, votre imprimante pourrait afficher une erreur indiquant la présence de l'élément réinitialisé.

Remplacement des pièces et consommables

REPLACEMENT D'UNE CARTOUCHE DE TONER

1. Ouvrez la porte B.

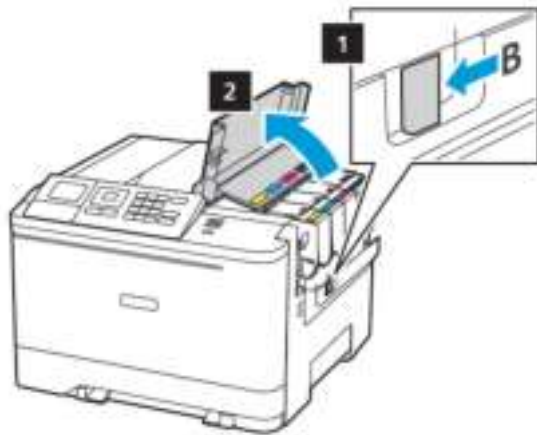

2. Retirez la cartouche de toner usagée.

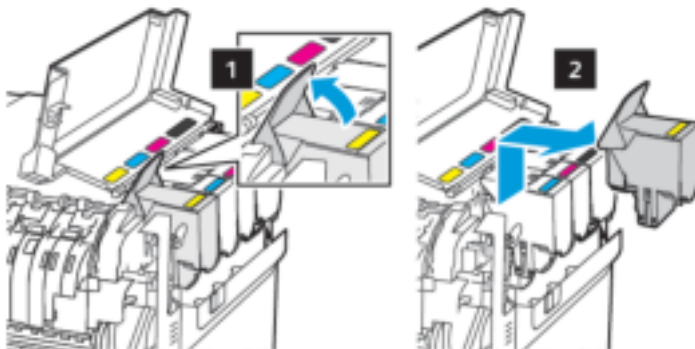

3. Déballez la nouvelle cartouche de toner.

4. Insérez la nouvelle cartouche de toner.

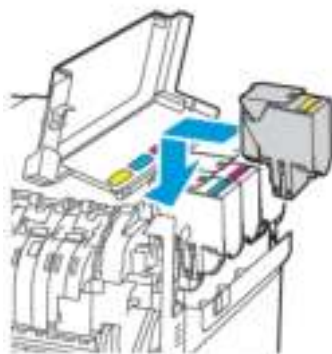

5. Fermez la porte B.



REPLACEMENT DU BAC À DÉCHETS

1. Ouvrez la porte B.

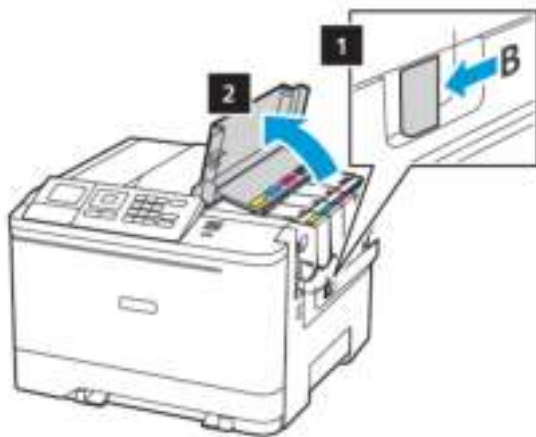

2. Ouvrez la porte A.



ATTENTION ! SURFACE CHAUDE : L'intérieur de l'imprimante risque d'être brûlant. Pour réduire le risque de brûlure, laissez la surface ou le composant refroidir avant d'y toucher.

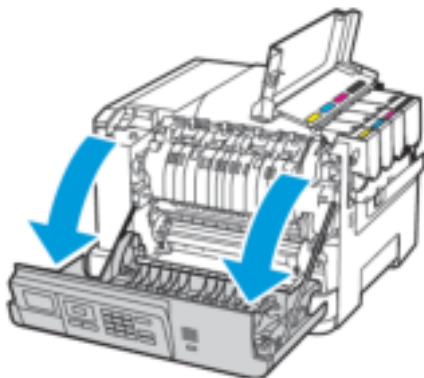

3. Retirez le capot latéral droit.

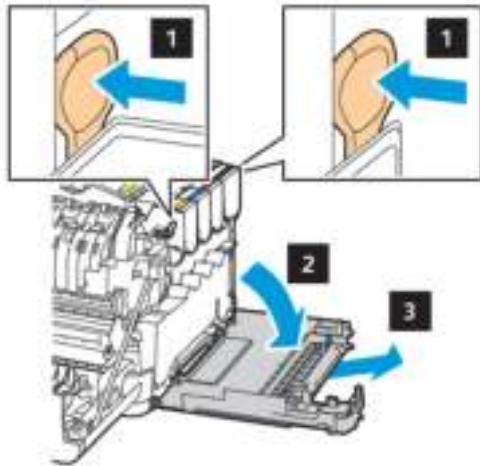

4. Retirez le bac à déchets usagé.

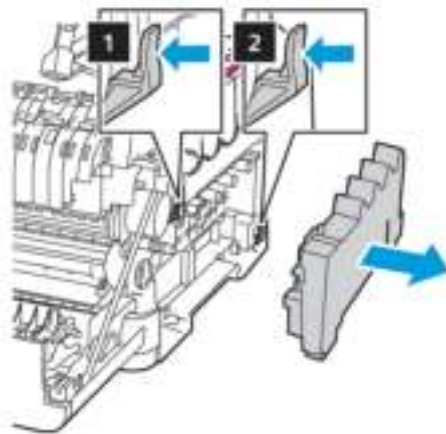

 Remarque : Pour éviter de renverser le toner, placez la bouteille en position verticale.

5. Déballez le nouveau bac.

6. Insérez le nouveau bac à déchets.

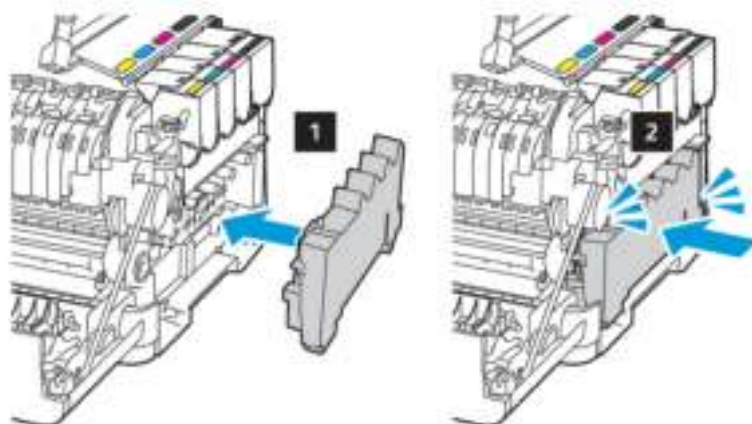

7. Insérez le capot latéral droit.

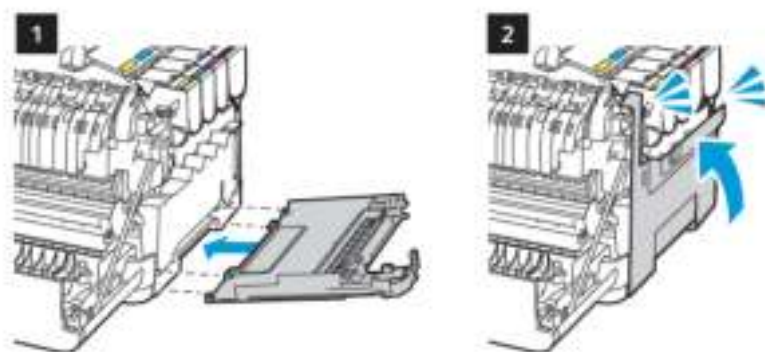

8. Fermez la porte B.

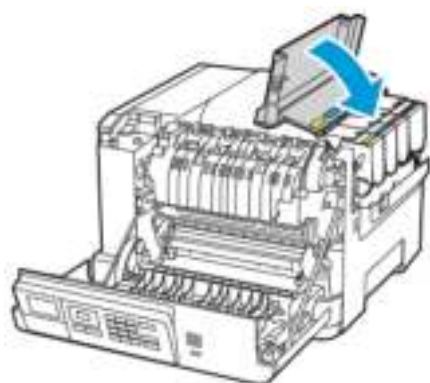

9. Fermez la porte A.

REPLACEMENT D'UN KIT DE TRAITEMENT D'IMAGES

1. Ouvrez la porte B.

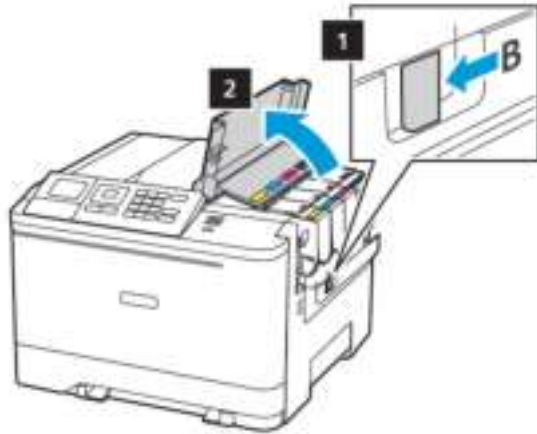

2. Ouvrez la porte A.



ATTENTION ! SURFACE CHAUDE : L'intérieur de l'imprimante risque d'être brûlant. Pour réduire le risque de brûlure, laissez la surface ou le composant refroidir avant d'y toucher.

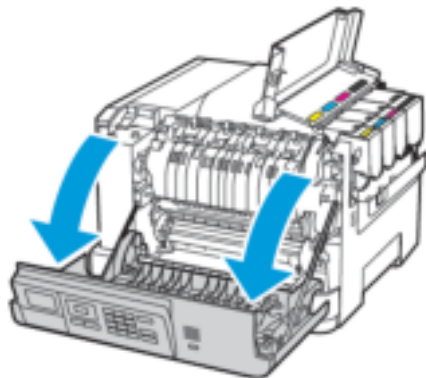

3. Retirez le capot latéral droit.

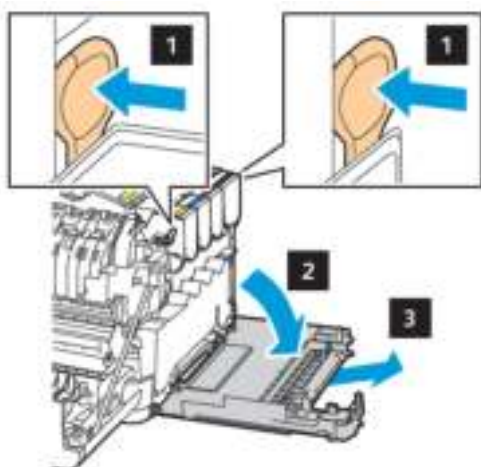

4. Insérez le bac à déchets.

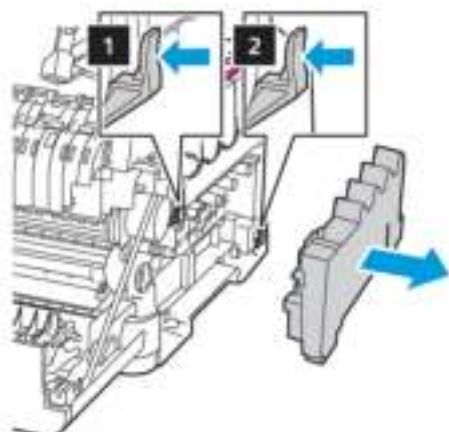

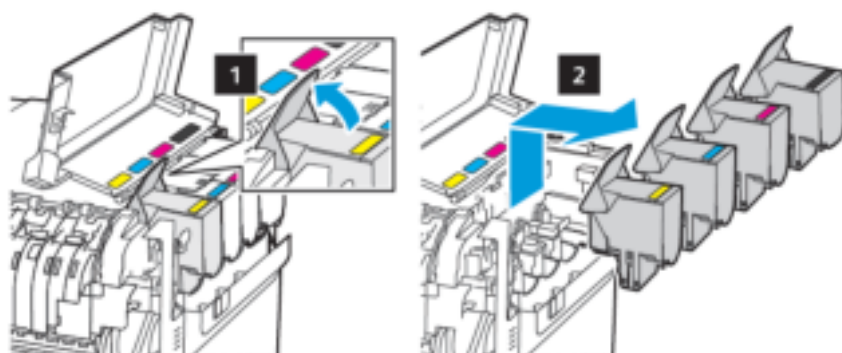

5. Retirez les cartouches de toner.

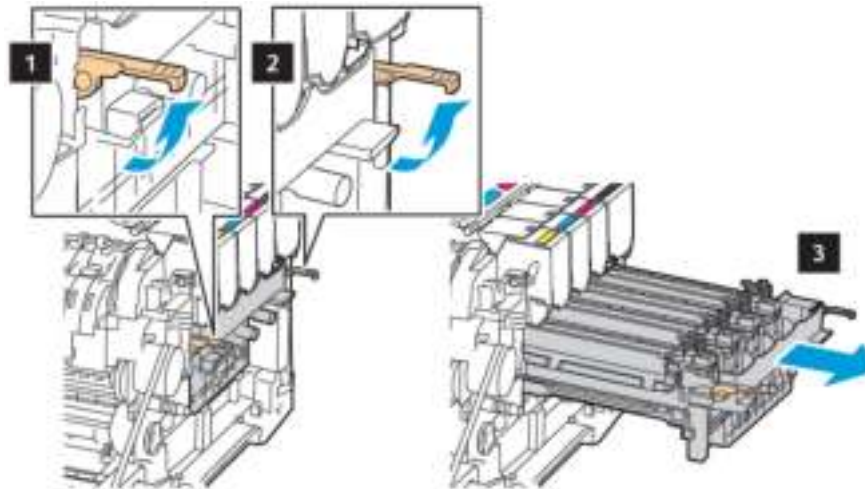

6. Retirez le kit de traitement d'images usagé.





7. Déballiez le nouveau kit.

KIT DE TRAITEMENT D'IMAGES EN NOIR ET BLANC	KIT DE TRAITEMENT D'IMAGES EN NOIR ET BLANC ET EN COULEUR
	

- Le kit de traitement d'images noir et blanc comprend le kit de traitement d'images ainsi que l'unité de développement noire.
- Le kit de traitement d'image noir et blanc + couleur comprend le kit de traitement d'images ainsi que les unités de développement noir, cyan, magenta et jaune.
- Lors du remplacement du kit de traitement d'images noir et blanc, protégez les unités de développement cyan, magenta et jaune du kit de traitement d'images usagé.

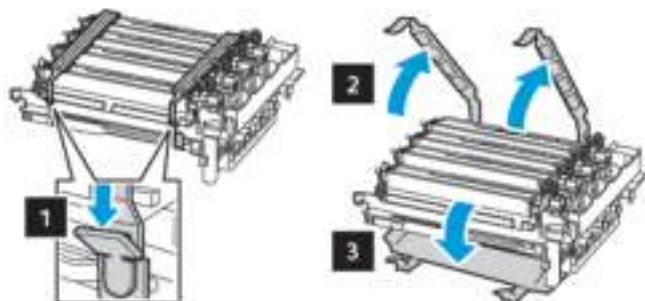
8. Retirez l'emballage.



 Remarque : Si vous remplacez le kit de traitement d'images noir et blanc, insérez alors les unités de développement cyan, magenta et jaune dans le nouveau kit de traitement d'images.

 **Avertissement !** N'exposez pas le kit de traitement d'images à la lumière directe. Une exposition prolongée à la lumière pourrait altérer la qualité d'impression.

 **Avertissement !** Ne touchez pas le tambour du photoconducteur. Vous risqueriez d'altérer la qualité des prochains travaux d'impression.



9. Insérez le kit de traitement d'images jusqu'à ce qu'il s'enclenche.

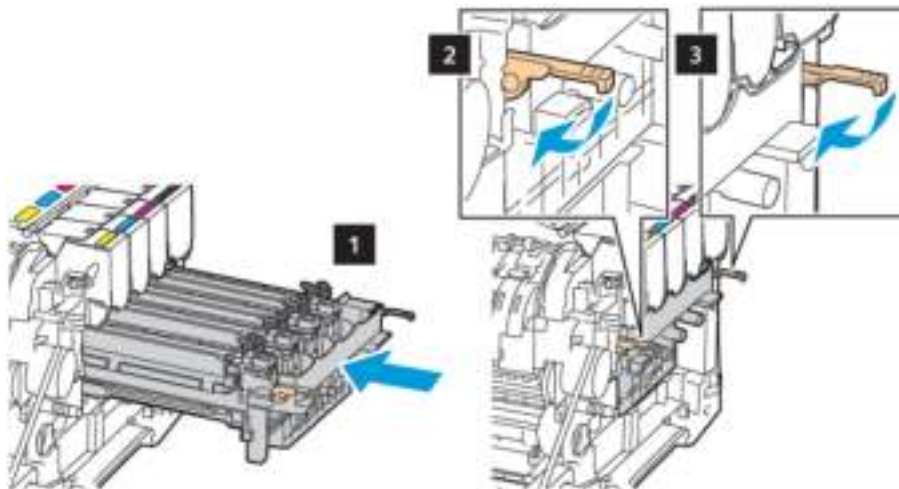

10. Insérez les cartouches de toner.

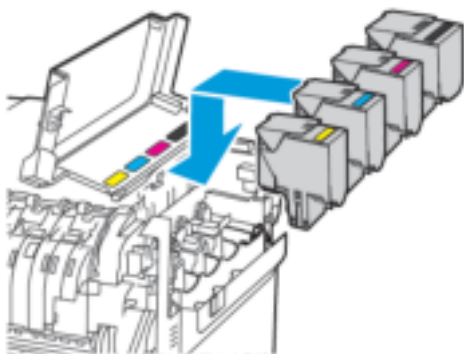

11. Insérez le bac à déchets.

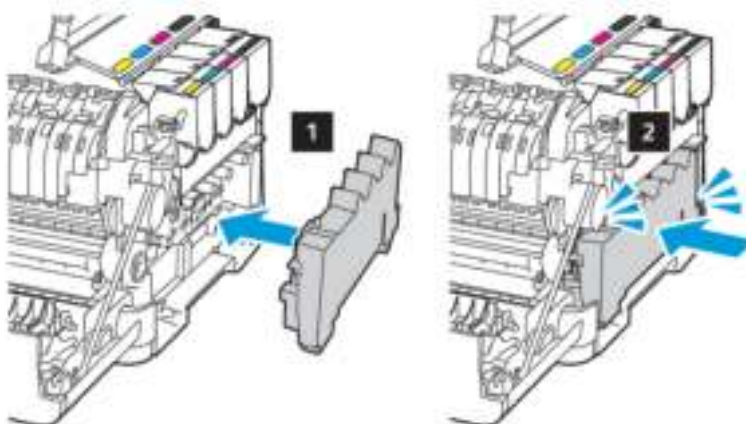

12. Insérez le capot latéral droit.

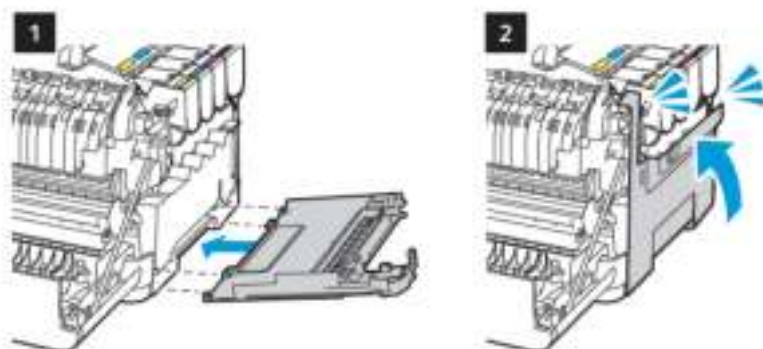

13. Fermez la porte B.

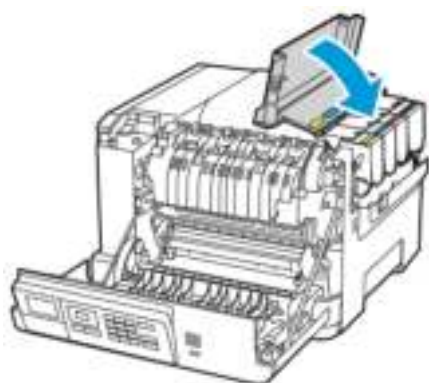

14. Fermez la porte A.

Nettoyage de l'imprimante



ATTENTION ! RISQUE D'ÉLECTROCUTION : Pour éviter tout risque d'électrocution lors du nettoyage de l'extérieur de l'imprimante, débranchez le cordon d'alimentation de la prise et déconnectez tous les câbles de l'imprimante avant de continuer.

- Exécutez cette tâche après quelques mois d'utilisation.
 - Les dégâts sur l'imprimante provoqués par une mauvaise manipulation ne sont pas couverts par sa garantie.
1. Mettez l'imprimante hors tension, puis débranchez le câble d'alimentation de la prise électrique.
 2. Retirez le papier du plateau standard et du chargeur multifonction.
 3. Nettoyez l'imprimante à l'aide d'une brosse souple ou d'un aspirateur pour retirer la poussière, les peluches et les bouts de papier.
 4. Essuyez l'extérieur de l'imprimante avec un chiffon doux et non pelucheux humide.
 - N'utilisez pas de nettoyeurs ni de détergents de ménage, car ils peuvent détériorer le fini de l'imprimante.
 - Assurez-vous que toutes les zones de l'imprimante sont sèches après le nettoyage.
 5. Branchez le cordon d'alimentation à la prise électrique, puis mettez l'imprimante sous tension.



ATTENTION ! DOMMAGE POTENTIEL : Pour éviter tout risque d'incendie et d'électrocution, branchez le cordon d'alimentation à une prise électrique répondant aux exigences requises, correctement mise à la terre, proche du produit et facile d'accès.

Économie d'énergie et de papier

CONFIGURATION DES PARAMÈTRES DU MODE ÉCONOMIE D'ÉNERGIE

Pour économiser l'énergie quand l'imprimante est inutilisée pendant une durée donnée, vous pouvez configurer l'imprimante pour qu'elle passe en mode Veille ou Veille prolongée, ou programmer des Modes d'alimentation pour des heures spécifiques de la journée.

1. Ouvrez un navigateur Web et saisissez l'adresse IP de l'imprimante dans le champ d'adresse.
 - L'adresse IP de l'imprimante est affichée sur l'écran d'accueil. L'adresse IP apparaît sous la forme de quatre séries de chiffres séparées par des points, par exemple 123.123.123.123.
 - Si vous utilisez un serveur proxy, désactivez-le temporairement pour charger correctement la page Web.
2. Cliquez sur **Périphérique > Gestion de l'alimentation**.
3. Pour configurer comment réagit l'imprimante après l'impression, pour le Profil de mode veille, cliquez sur la flèche bas, puis sélectionnez une option :
 - **Rester active après l'impression**
 - **Activer le mode Veille après l'impression**
4. Pour spécifier comment et quand le délai de veille de l'imprimante expire, pour les Délais, sélectionnez les options :
 - Pour Mode veille, sélectionnez une fourchette de 1 à 120 minutes.
 - Pour le Délai de mise en veille prolongée, pour faire en sorte que l'imprimante ne se mette jamais en veille prolongée, sélectionnez **Désactivé**. Pour que l'imprimante passe en mode veille, cliquez sur la flèche vers le bas, puis sélectionnez une option entre **1 heure** et **1 mois**.
 - Pour le Délai de mise en veille prolongée lors d'une connexion, pour configurer l'imprimante pour qu'elle ne se mette pas en veille prolongée, sélectionnez **Ne pas mettre en veille prolongée**. Pour configurer l'imprimante pour qu'elle se mette en veille prolongée à la connexion, sélectionner **Mettre en veille prolongée**.
5. Pour que l'imprimante suive un programme préconfiguré, pour **Progr. modes alim.**, saisissez une **Action**, un ou plusieurs **Jour(s)**, et une **Heure**.
 - Les actions incluent **Veille**, **Sortie de veille**, ou **Veille prolongée**.
 - Le(s) Jour(s) peut/peuvent inclure un jour isolé de la semaine ou un groupe de jours, tel que **Tous les jours**, **Jours de la semaine**, ou **Week-ends**.
6. Après avoir créé une option Progr. modes alim., pour sauvegarder l'option, cliquez sur **Ajouter**.
7. Lorsque vous avez terminé, cliquez sur **Enregistrer**.

RÉGLAGE DE LA LUMINOSITÉ DE L'ÉCRAN



Remarque : Ce paramètre n'est disponible que sur certains modèles d'imprimante.

1. À partir du panneau de commande, accédez à :

Paramètres > Périphérique > Préférences

Pour les modèles d'imprimante sans écran tactile, appuyez sur  pour parcourir les paramètres.

2. Dans le menu Luminosité de l'écran, réglez le paramètre.

CONSERVATION DE CONSOMMABLES

Vous pouvez configurer l'imprimante pour utiliser les paramètres du mode Éco pour économiser les consommables de l'imprimante, tels que papier et toner.

1. Ouvrez un navigateur Web et saisissez l'adresse IP de l'imprimante dans le champ d'adresse.
 - L'adresse IP de l'imprimante est affichée sur l'écran d'accueil. L'adresse IP apparaît sous la forme de quatre séries de chiffres séparées par des points, par exemple 123.123.123.123.
 - Si vous utilisez un serveur proxy, désactivez-le temporairement pour charger correctement la page Web.
2. Cliquez sur **Périphérique > Mode Éco**.
3. Pour Imprimer, sélectionnez les options :
 - Pour Faces, cliquez sur la flèche bas, puis sélectionnez soit **Recto**, soit **Recto verso**.
 - Pour Pages par face, cliquez sur la flèche vers le bas pour voir les options. Si vous voulez imprimer une seule page sur une face d'une feuille de papier, sélectionnez **Désactivé**. Si vous voulez imprimer plusieurs pages sur chaque face d'une feuille de papier, sélectionnez les options, de **2 pages par face** à **16 pages par face**.

 Remarque : Si vous avez sélectionné **Recto verso** pour Faces, l'imprimante imprime le nombre de pages pour chaque face que vous avez sélectionné sur les deux faces d'une feuille de papier.

 - Pour **Intensité toner**, cliquez sur le curseur et déplacez-le à droite pour un toner plus foncé ou à gauche pour un toner plus clair.
 - Pour économiser le toner couleur, pour **Économie couleur**, cochez la case.
4. Quand vous êtes satisfait de votre choix, cliquez sur **Enregistrer**.

Résolution d'un problème

Ce chapitre contient :

Problèmes d'impression.....	186
Problèmes de connexion réseau	227
Problèmes liés aux consommables.....	231
Problèmes liés aux options matérielles.....	233
Dégagement des incidents.....	236
Problèmes d'alimentation papier.....	244
Problèmes de qualité des couleurs	249
Contacter le service client.....	253

Problèmes d'impression

QUALITÉ D'IMPRESSION MÉDIOCRE

Pages vierges ou blanches

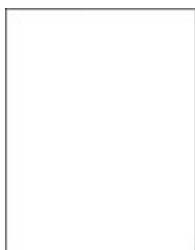

Remarque : Avant de résoudre le problème, imprimez les pages de test de qualité d'impression. À partir du panneau de commande, accédez à **Paramètres > Dépannage > Pages de test de qualité**

d'impression. Pour les modèles d'imprimante sans écran tactile, appuyez sur  pour parcourir les paramètres.

ACTION	OUI	NON
<p>1 Retirez le kit de traitement d'images, puis remettez-le en place.</p> <p>N'exposez pas le kit de traitement d'images à la lumière directe. Une exposition prolongée à la lumière pourrait altérer la qualité d'impression.</p> <p>Ne touchez pas le tambour du photoconducteur situé sous le kit de traitement d'images. Vous risqueriez d'altérer la qualité des prochains travaux d'impression.</p> <p>2 Imprimez le document.</p> <p>L'imprimante imprime-t-elle des pages vierges ou blanches ?</p>	<p>Contactez le service client.</p>	<p>Le problème est résolu.</p>

Impression sombre



Remarque : Avant de résoudre le problème, imprimez les pages de test de qualité d'impression. À partir du panneau de commande, accédez à **Paramètres > Dépannage > Pages de test de qualité d'impression**. Pour les modèles d'imprimante sans écran tactile, appuyez sur **OK** pour parcourir les paramètres.

ACTION	OUI	NON
<p>Étape 1</p> <p>1 Régler les couleurs.</p> <p>À partir du panneau de commande, accédez à :</p> <p>Paramètres > Imprimer > Qualité > Traitement avancé de l'image > Réglage couleur</p> <p>2 Imprimez le document.</p> <p>L'impression est-elle trop sombre ?</p>	<p>Passer à l'étape 2.</p>	<p>Le problème est résolu.</p>
<p>Étape 2</p> <p>1 En fonction de votre système d'exploitation, réduisez l'intensité du toner à partir de la boîte de dialogue Préférences d'impression ou Imprimer.</p> <p>Vous pouvez également modifier les paramètres à partir du panneau de commande de l'imprimante. Accédez à :</p> <p>Paramètres > Imprimer > Qualité > Intensité toner</p> <p>2 Imprimez le document.</p> <p>L'impression est-elle trop sombre ?</p>	<p>Passer à l'étape 3.</p>	<p>Le problème est résolu.</p>

ACTION	OUI	NON
<p>Étape 3</p> <p>1 En fonction de votre système d'exploitation, définissez le type de papier à partir de la boîte de dialogue Préférences d'impression ou Imprimer.</p> <ul style="list-style-type: none"> • Assurez-vous que le paramètre correspond au papier chargé. • Vous pouvez également modifier les paramètres à partir du panneau de commande de l'imprimante. Accédez à : <p>Paramètres > Papier > Configuration des magasins > Format/Type de papier</p> <p>2 Imprimez le document.</p> <p>L'impression est-elle trop sombre ?</p>	<p>Passer à l'étape 4.</p>	<p>Le problème est résolu.</p>
<p>Étape 4</p> <p>Vérifiez si le papier présente une surface texturée ou grenée.</p> <p>Imprimez-vous sur du papier texturé ou grené ?</p>	<p>Passer à l'étape 5.</p>	<p>Passer à l'étape 6.</p>

ACTION	OUI	NON
<p>Étape 5</p> <p>1 Remplacer le papier texturé ou grené par du papier standard.</p> <p>2 Imprimez le document.</p> <p>L'impression est-elle trop sombre ?</p>	Passer à l'étape 6.	Le problème est résolu.
<p>Étape 6</p> <p>1 Chargez du papier provenant d'une nouvelle rame.</p> <p>Le papier a été exposé à un taux d'humidité élevé. Conservez le papier dans son emballage d'origine jusqu'à ce que vous soyez prêt à l'utiliser.</p> <p>2 Imprimez le document.</p> <p>L'impression est-elle trop sombre ?</p>	Contactez le service client .	Le problème est résolu.

Images rémanentes



Remarque : Avant de résoudre le problème, imprimez les pages de test de qualité d'impression. À partir du panneau de commande, accédez à **Paramètres > Dépannage > Pages de test de qualité d'impression**. Pour les modèles d'imprimante sans écran tactile, appuyez sur **OK** pour parcourir les paramètres.

ACTION	OUI	NON
<p>Étape 1</p> <p>1 Placez le type de papier approprié dans le magasin.</p> <p>2 Imprimez le document.</p> <p>Des images rémanentes apparaissent-elles sur les impressions ?</p>	Passer à l'étape 2.	Le problème est résolu.
Étape 2	Passer à l'étape 3.	Le problème est résolu.

ACTION	OUI	NON
<p>1 En fonction de votre système d'exploitation, définissez le type de papier à partir de la boîte de dialogue Préférences d'impression ou Imprimer.</p> <ul style="list-style-type: none"> Assurez-vous que le paramètre correspond au papier chargé. Vous pouvez également modifier les paramètres à partir du panneau de commande de l'imprimante. Accédez à : <p>Paramètres > Papier > Configuration des magasins > Format/Type de papier</p> <p>2 Imprimez le document.</p> <p>Des images rémanentes apparaissent-elles sur les impressions ?</p>		
<p>Étape 3</p> <p>1 Régler les couleurs.</p> <p>À partir du panneau de commande, accédez à :</p> <p>Paramètres > Imprimer > Qualité > Traitement avancé de l'image > Réglage couleur</p> <p>2 Imprimez le document.</p> <p>Des images rémanentes apparaissent-elles sur les impressions ?</p>	<p>Passer à l'étape 4.</p>	<p>Le problème est résolu.</p>

ACTION	OUI	NON
<p>Étape 4</p> <p>1 Retirez le kit de traitement d'images, puis insérez-le à nouveau.</p> <p>N'exposez pas le kit de traitement d'images à la lumière directe. Une exposition prolongée à la lumière pourrait altérer la qualité d'impression.</p> <p>Ne touchez pas le tambour du photoconducteur situé sous le kit de traitement d'images. Vous risqueriez d'altérer la qualité des prochains travaux d'impression.</p> <p>2 Imprimez le document.</p> <p>Des images rémanentes apparaissent-elles sur les impressions ?</p>	<p>Contactez le service client.</p>	<p>Le problème est résolu.</p>

Fond gris ou coloré



Remarque : Avant de résoudre le problème, imprimez les pages de test de qualité d'impression. À partir du panneau de commande, accédez à **Paramètres > Dépannage > Pages de test de qualité d'impression**. Pour les modèles d'imprimante sans écran tactile, appuyez sur **OK** pour parcourir les paramètres.

ACTION	OUI	NON
<p>Étape 1</p> <p>1 Régler les couleurs.</p> <p>À partir du panneau de commande, accédez à :</p> <p>Paramètres > Imprimer > Qualité > Traitement avancé de l'image > Réglage couleur</p> <p>2 Imprimez le document.</p> <p>Un fond gris ou coloré apparaît-il sur les impressions ?</p>	<p>Passer à l'étape 2.</p>	<p>Le problème est résolu.</p>
<p>Étape 2</p> <p>1 Retirez le kit de traitement d'images, puis insérez-le à nouveau.</p> <p>N'exposez pas le kit de traitement d'images à la lumière directe. Une exposition prolongée à la lumière pourrait altérer la qualité d'impression.</p> <p>Ne touchez pas le tambour du photoconducteur situé sous le kit de traitement d'images. Vous risqueriez d'altérer la qualité des prochains travaux d'impression.</p> <p>2 Imprimez le document.</p> <p>Un fond gris ou coloré apparaît-il sur les impressions ?</p>	<p>Contactez le service client.</p>	<p>Le problème est résolu.</p>

Marges incorrectes



ACTION	OUI	NON
<p>Étape 1</p> <p>1 Ajustez les guides au format du papier chargé dans le magasin.</p> <p>2 Imprimez le document.</p> <p>Les marges sont-elles correctes ?</p>	Le problème est résolu.	Passer à l'étape 2.
<p>Étape 2</p> <p>1 Spécifiez le format de papier sur le panneau de commandes. Accédez à :</p> <p>Paramètres > Papier > Configuration des magasins > Format/Type de papier</p> <p>2 Imprimez le document.</p> <p>Les marges sont-elles correctes ?</p>	Le problème est résolu.	Passer à l'étape 3.
<p>Étape 3</p> <p>1 En fonction de votre système d'exploitation, définissez le format papier à partir de la boîte de dialogue Préférences d'impression ou Imprimer.</p> <p>Assurez-vous que le paramètre correspond au papier chargé.</p> <p>2 Imprimez le document.</p> <p>Les marges sont-elles correctes ?</p>	Le problème est résolu.	Contactez le service client .

Impression claire



Remarque : Avant de résoudre le problème, imprimez les pages de test de qualité d'impression. À partir du panneau de commande, accédez à **Paramètres > Dépannage > Pages de test de qualité d'impression**. Pour les modèles d'imprimante sans écran tactile, appuyez sur **OK** pour parcourir les paramètres.

ACTION	OUI	NON
<p>Étape 1</p> <p>1 Régler les couleurs.</p> <p>À partir du panneau de commande, accédez à :</p> <p>Paramètres > Imprimer > Qualité > Traitement avancé de l'image > Réglage couleur</p> <p>2 Imprimez le document.</p> <p>L'impression est-elle claire ?</p>	<p>Passer à l'étape 2.</p>	<p>Le problème est résolu.</p>
<p>Étape 2</p> <p>1 En fonction de votre système d'exploitation, augmentez l'intensité du toner à partir de la boîte de dialogue Préférences d'impression ou Imprimer.</p> <p>Vous pouvez également modifier les paramètres à partir du panneau de commande de l'imprimante. Accédez à :</p> <p>Paramètres > Imprimer > Qualité > Intensité toner</p> <p>2 Imprimez le document.</p> <p>L'impression est-elle claire ?</p>	<p>Passer à l'étape 3.</p>	<p>Le problème est résolu.</p>
<p>Étape 3</p> <p>1 Désactiver le paramètre Économie couleur.</p> <p>À partir du panneau de commande, accédez à :</p> <p>Paramètres > Imprimer > Qualité > Économie couleur</p> <p>2 Imprimez le document.</p> <p>L'impression est-elle claire ?</p>	<p>Passer à l'étape 4.</p>	<p>Le problème est résolu.</p>
<p>Étape 4</p>	<p>Passer à l'étape 5.</p>	<p>Le problème est résolu.</p>

ACTION	OUI	NON
<p>1 En fonction de votre système d'exploitation, définissez le type de papier à partir de la boîte de dialogue Préférences d'impression ou Imprimer.</p> <ul style="list-style-type: none"> Assurez-vous que le paramètre correspond au papier chargé. Vous pouvez également modifier les paramètres à partir du panneau de commande de l'imprimante. Accédez à : <p>Paramètres > Papier > Configuration des magasins > Format/Type de papier</p> <p>2 Imprimez le document.</p> <p>L'impression est-elle claire ?</p>		
<p>Étape 5</p> <p>Vérifier si le papier présente une surface texturée ou grenée.</p> <p>Imprimez-vous sur du papier texturé ou grené ?</p>	Passer à l'étape 6.	Passer à l'étape 7.
<p>Étape 6</p> <p>1 Remplacer le papier texturé ou grené par du papier standard.</p> <p>2 Imprimez le document.</p> <p>L'impression est-elle claire ?</p>	Passer à l'étape 7.	Le problème est résolu.

ACTION	OUI	NON
<p>Étape 7</p> <p>1 Chargez du papier provenant d'une nouvelle rame.</p> <p>Le papier a été exposé à un taux d'humidité élevé. Conservez le papier dans son emballage d'origine jusqu'à ce que vous soyez prêt à l'utiliser.</p> <p>2 Imprimez le document.</p> <p>L'impression est-elle claire ?</p>	<p>Passer à l'étape 8.</p>	<p>Le problème est résolu.</p>
<p>Étape 8</p> <p>1 Retirez le kit de traitement d'images, puis insérez-le à nouveau.</p> <p>N'exposez pas le kit de traitement d'images à la lumière directe. Une exposition prolongée à la lumière pourrait altérer la qualité d'impression.</p> <p>Ne touchez pas le tambour du photoconducteur situé sous le kit de traitement d'images. Vous risqueriez d'altérer la qualité des prochains travaux d'impression.</p> <p>2 Imprimez le document.</p> <p>L'impression est-elle claire ?</p>	<p>Contactez le service client.</p>	<p>Le problème est résolu.</p>

Couleurs manquantes



 Remarque : Avant de résoudre le problème, imprimez les pages de test de qualité d'impression. À partir du panneau de commande, accédez à **Paramètres > Dépannage > Pages de test de qualité d'impression**. Pour les modèles d'imprimante sans écran tactile, appuyez sur **OK** pour parcourir les paramètres.

ACTION	OUI	NON
<ol style="list-style-type: none"> 1 Retirez la cartouche de toner de la couleur manquante. 2 Retirez le kit de traitement d'images. N'exposez pas le kit de traitement d'images à la lumière directe. Une exposition prolongée à la lumière pourrait altérer la qualité d'impression. Ne touchez pas le tambour du photoconducteur situé sous le kit de traitement d'images. Vous risqueriez d'altérer la qualité des prochains travaux d'impression. 3 Retirez l'unité de développement de la couleur manquante, puis remettez-la en place. 4 Insérez le kit de traitement d'images. 5 Insérez la cartouche de toner. 6 Imprimez le document. <p>Y a-t-il des couleurs manquantes sur les impressions ?</p>	<p>Contactez le service client.</p>	<p>Le problème est résolu.</p>

Marbrures et points sur les impressions





Remarque : Avant de résoudre le problème, imprimez les pages de test de qualité d'impression. À partir du panneau de commande, accédez à **Paramètres > Dépannage > Pages de test de qualité d'impression**. Pour les modèles d'imprimante sans écran tactile, appuyez sur **OK** pour parcourir les paramètres.

ACTION	OUI	NON
<p>Étape 1</p> <p>Vérifiez que l'imprimante n'est entachée d'aucune fuite de toner.</p> <p>L'imprimante est-elle exempte de fuites de toner ?</p>	<p>Passer à l'étape 2.</p>	<p>Contactez le service client.</p>
<p>Étape 2</p> <p>1 À partir du panneau de commande, accédez à :</p> <p>Paramètres > Papier > Configuration des magasins > Format/Type de papier</p> <p>2 Vérifiez si les paramètres de format et de type de papier correspondent au papier chargé.</p> <p>Assurez-vous que le papier ne présente pas une surface texturée ou grenée.</p> <p>Les paramètres correspondent-ils ?</p>	<p>Passer à l'étape 4.</p>	<p>Passer à l'étape 3.</p>
<p>Étape 3</p> <p>1 En fonction de votre système d'exploitation, définissez le type et le format de papier à partir de la boîte de dialogue Préférences d'impression ou Imprimer.</p> <p>Assurez-vous que les paramètres correspondent au papier chargé.</p> <p>2 Imprimez le document.</p> <p>L'impression est-elle toujours marbrée ?</p>	<p>Passer à l'étape 4.</p>	<p>Le problème est résolu.</p>

ACTION	OUI	NON
<p>Étape 4</p> <p>1 Chargez du papier provenant d'une nouvelle rame.</p> <p>Le papier a été exposé à un taux d'humidité élevé. Conservez le papier dans son emballage d'origine jusqu'à ce que vous soyez prêt à l'utiliser.</p> <p>2 Imprimez le document.</p> <p>L'impression est-elle toujours marbrée ?</p>	<p>Passer à l'étape 5.</p>	<p>Le problème est résolu.</p>
<p>Étape 5</p> <p>1 Retirez le kit de traitement d'images, puis insérez-le à nouveau.</p> <p>N'exposez pas le kit de traitement d'images à la lumière directe. Une exposition prolongée à la lumière pourrait altérer la qualité d'impression.</p> <p>Ne touchez pas le tambour du photoconducteur situé sous le kit de traitement d'images. Vous risqueriez d'altérer la qualité des prochains travaux d'impression.</p> <p>2 Imprimez le document.</p> <p>L'impression est-elle toujours marbrée ?</p>	<p>Contactez le service client.</p>	<p>Le problème est résolu.</p>

Papier recourbé



ACTION	OUI	NON
<p>Étape 1</p> <p>1 Ajustez les guides au format du papier chargé dans le magasin.</p> <p>2 Imprimez le document.</p> <p>Le papier est-il recourbé ?</p>	<p>Passer à l'étape 2.</p>	<p>Le problème est résolu.</p>
<p>Étape 2</p> <p>1 En fonction de votre système d'exploitation, définissez le type de papier à partir de la boîte de dialogue Préférences d'impression ou Imprimer.</p> <ul style="list-style-type: none"> • Assurez-vous que le paramètre correspond au papier chargé. • Vous pouvez également modifier les paramètres à partir du panneau de commande de l'imprimante. Accédez à : <p>Paramètres > Papier > Configuration des magasins > Format/Type de papier</p> <p>2 Imprimez le document.</p> <p>Le papier est-il recourbé ?</p>	<p>Passer à l'étape 3.</p>	<p>Le problème est résolu.</p>

ACTION	OUI	NON
<p>Étape 3</p> <p>Imprimez sur l'autre face du papier.</p> <ol style="list-style-type: none"> 1 Retirez le papier, retournez, puis rechargez-le dans l'imprimante. 2 Imprimez le document. <p>Le papier est-il recourbé ?</p>	<p>Passer à l'étape 4.</p>	<p>Le problème est résolu.</p>
<p>Étape 4</p> <ol style="list-style-type: none"> 1 Chargez du papier provenant d'une nouvelle rame. <p>Le papier a été exposé à un taux d'humidité élevé. Conservez le papier dans son emballage d'origine jusqu'à ce que vous soyez prêt à l'utiliser.</p> <ol style="list-style-type: none"> 2 Imprimez le document. <p>Le papier est-il recourbé ?</p>	<p>Contactez le service client.</p>	<p>Le problème est résolu.</p>

Impression inclinée ou déformée





-  Remarque : Avant de résoudre le problème, imprimez les pages de test de qualité d'impression. À partir du panneau de commande, accédez à **Paramètres > Dépannage > Pages de test de qualité d'impression**. Pour les modèles d'imprimante sans écran tactile, appuyez sur **OK** pour parcourir les paramètres.

ACTION	OUI	NON
<p>Étape 1</p> <p>1 Ajustez les guides au format du papier chargé dans le tiroir.</p> <p>2 Imprimez le document.</p> <p>L'impression est-elle inclinée ou déformée ?</p>	<p>Passer à l'étape 2.</p>	<p>Le problème est résolu.</p>
<p>Étape 2</p> <p>1 Chargez du papier provenant d'une nouvelle rame.</p> <p>Le papier a été exposé à un taux d'humidité élevé. Conservez le papier dans son emballage d'origine jusqu'à ce que vous soyez prêt à l'utiliser.</p> <p>2 Imprimez le document.</p> <p>L'impression est-elle inclinée ou déformée ?</p>	<p>Passer à l'étape 3.</p>	<p>Le problème est résolu.</p>
<p>Étape 3</p> <p>1 Vérifiez si le papier chargé est pris en charge.</p> <p>Si le papier n'est pas pris en charge, chargez-en un qui le soit.</p> <p>2 Imprimez le document.</p> <p>L'impression est-elle inclinée ou déformée ?</p>	<p>Contactez le service client.</p>	<p>Le problème est résolu.</p>

Images noires ou de couleur unie



 Remarque : Avant de résoudre le problème, imprimez les pages de test de qualité d'impression. À partir du panneau de commande, accédez à **Paramètres > Dépannage > Pages de test de qualité**

d'impression. Pour les modèles d'imprimante sans écran tactile, appuyez sur  pour parcourir les paramètres.

ACTION	OUI	NON
<p>1 Retirez le kit de traitement d'images, puis remettez-le en place.</p> <p>N'exposez pas le kit de traitement d'images à la lumière directe. Une exposition prolongée à la lumière pourrait altérer la qualité d'impression.</p> <p>Ne touchez pas le tambour du photoconducteur situé sous le kit de traitement d'images. Vous risqueriez d'altérer la qualité des prochains travaux d'impression.</p> <p>2 Imprimez le document.</p> <p>L'imprimante imprime-t-elle des images noires ou de couleur unie ?</p>	<p>Contactez le service client.</p>	<p>Le problème est résolu.</p>

Texte ou images coupé(e)s



 Remarque : Avant de résoudre le problème, imprimez les pages de test de qualité d'impression. À partir du panneau de commande, accédez à **Paramètres > Dépannage > Pages de test de qualité d'impression.** Pour les modèles d'imprimante sans écran tactile, appuyez sur **OK** pour parcourir les paramètres.

ACTION	OUI	NON
<p>Étape 1</p> <p>1 Ajustez les guides au format du papier chargé dans le tiroir.</p> <p>2 Imprimez le document.</p> <p>Le texte ou les images sont-ils coupés ?</p>	<p>Passer à l'étape 2.</p>	<p>Le problème est résolu.</p>
<p>Étape 2</p> <p>1 En fonction de votre système d'exploitation, définissez le format papier à partir de la boîte de dialogue Préférences d'impression ou Imprimer.</p> <ul style="list-style-type: none"> • Assurez-vous que le paramètre correspond au papier chargé. • Vous pouvez également modifier les paramètres à partir du panneau de commande de l'imprimante. Accédez à : <p>Paramètres > Papier > Configuration des magasins > Format/Type de papier</p> <p>2 Imprimez le document.</p> <p>Le texte ou les images sont-ils coupés ?</p>	<p>Passer à l'étape 3.</p>	<p>Le problème est résolu.</p>
<p>Étape 3</p> <p>1 Retirez le kit de traitement d'images, puis insérez-le à nouveau.</p> <p>N'exposez pas le kit de traitement d'images à la lumière directe. Une exposition prolongée à la lumière pourrait altérer la qualité d'impression.</p> <p>Ne touchez pas le tambour du photoconducteur situé sous le kit de traitement d'images. Vous risqueriez d'altérer la</p>	<p>Contactez le service client.</p>	<p>Le problème est résolu.</p>

ACTION	OUI	NON
<p>qualité des prochains travaux d'impression.</p> <p>2 Imprimez le document.</p> <p>Le texte ou les images sont-ils coupés ?</p>		

Le toner se décolle facilement



- Remarque : Avant de résoudre le problème, imprimez les pages de test de qualité d'impression. À partir du panneau de commande, accédez à **Paramètres > Dépannage > Pages de test de qualité d'impression**. Pour les modèles d'imprimante sans écran tactile, appuyez sur **OK** pour parcourir les paramètres.

ACTION	OUI	NON
<p>Étape 1</p> <p>1 En fonction de votre système d'exploitation, définissez le type de papier à partir de la boîte de dialogue Préférences d'impression ou Imprimer.</p> <ul style="list-style-type: none"> Assurez-vous que le paramètre correspond au papier chargé. Vous pouvez également modifier les paramètres à partir du panneau de commande de l'imprimante. Accédez à : <p>Paramètres > Papier > Configuration des magasins > Format/Type de papier</p> <p>2 Imprimez le document.</p> <p>Le toner se décolle-t-il toujours ?</p>	<p>Passer à l'étape 2.</p>	<p>Le problème est résolu.</p>
<p>Étape 2</p> <p>1 Vérifiez si le grammage papier est pris en charge.</p> <p>Si le grammage n'est pas pris en charge, chargez-en un qui le soit.</p> <p>2 Imprimez le document.</p> <p>Le toner se décolle-t-il facilement ?</p>	<p>Passer à l'étape 3.</p>	<p>Le problème est résolu.</p>
<p>Étape 3</p> <p>1 Chargez du papier provenant d'une nouvelle rame.</p> <p>Le papier a été exposé à un taux d'humidité élevé. Conservez le papier dans son emballage d'origine jusqu'à ce que vous soyez prêt à l'utiliser.</p> <p>2 Imprimez le document.</p> <p>Le toner se décolle-t-il facilement ?</p>	<p>Contactez le service client.</p>	<p>Le problème est résolu.</p>

Densité d'impression inégale



 Remarque : Avant de résoudre le problème, imprimez les pages de test de qualité d'impression. À partir du panneau de commande, accédez à **Paramètres > Dépannage > Pages de test de qualité d'impression**. Pour les modèles d'imprimante sans écran tactile, appuyez sur **OK** pour parcourir les paramètres.

ACTION	OUI	NON
<p>1 Retirez le kit de traitement d'images, puis remettez-le en place.</p> <p>N'exposez pas le kit de traitement d'images à la lumière directe. Une exposition prolongée à la lumière pourrait altérer la qualité d'impression.</p> <p>Ne touchez pas le tambour du photoconducteur situé sous le kit de traitement d'images. Vous risqueriez d'altérer la qualité des prochains travaux d'impression.</p> <p>2 Imprimez le document.</p> <p>La densité d'impression est-elle inégale ?</p>	<p>Contactez le service client.</p>	<p>Le problème est résolu.</p>

Lignes foncées horizontales



- Avant de résoudre le problème, imprimez les pages de test de qualité d'impression. À partir du panneau de commande, accédez à **Paramètres > Dépannage > Pages de test de qualité d'impression**. Pour les modèles d'imprimante sans écran tactile, appuyez sur **OK** pour parcourir les paramètres.
- Si des lignes noires horizontales apparaissent toujours sur les impressions, reportez-vous à la rubrique *Défauts répétés*.

ACTION	OUI	NON
<p>Étape 1</p> <p>1 En fonction de votre système d'exploitation, définissez le type de papier à partir de la boîte de dialogue Préférences d'impression ou Imprimer.</p> <ul style="list-style-type: none"> Assurez-vous que le paramètre correspond au papier chargé. Vous pouvez également modifier les paramètres à partir du panneau de commande de l'imprimante. Accédez à : <p>Paramètres > Papier > Configuration des magasins > Format/Type de papier</p> <p>2 Imprimez le document.</p> <p>Des lignes noires apparaissent-elles sur les impressions ?</p>	<p>Passer à l'étape 2.</p>	<p>Le problème est résolu.</p>
<p>Étape 2</p> <p>1 Chargez du papier provenant d'une nouvelle rame.</p> <p>Le papier a été exposé à un taux d'humidité élevé. Conservez le papier dans son emballage d'origine jusqu'à utilisation.</p> <p>2 Imprimez le document.</p> <p>Des lignes noires apparaissent-elles sur les impressions ?</p>	<p>Passer à l'étape 3.</p>	<p>Le problème est résolu.</p>
<p>Étape 3</p> <p>1 Retirez le kit de traitement d'images, puis insérez-le à nouveau.</p> <p>N'exposez pas le kit de traitement d'images à la lumière directe. Une exposition prolongée à la lumière pourrait altérer la qualité d'impression.</p>	<p>Contactez le service client.</p>	<p>Le problème est résolu.</p>

ACTION	OUI	NON
<p>Ne touchez pas le tambour du photoconducteur situé sous le kit de traitement d'images. Vous risqueriez d'altérer la qualité des prochains travaux d'impression.</p> <p>2 Imprimez le document.</p> <p>Des lignes noires apparaissent-elles sur les impressions ?</p>		

Lignes noires verticales



- Remarque : Avant de résoudre le problème, imprimez les pages de test de qualité d'impression. À partir du panneau de commande, accédez à **Paramètres > Dépannage > Pages de test de qualité d'impression**. Pour les modèles d'imprimante sans écran tactile, appuyez sur **OK** pour parcourir les paramètres.

ACTION	OUI	NON
<p>Étape 1</p> <p>1 En fonction de votre système d'exploitation, définissez le type de papier à partir de la boîte de dialogue Préférences d'impression ou Imprimer.</p> <ul style="list-style-type: none"> Assurez-vous que le paramètre correspond au papier chargé. Vous pouvez également modifier les paramètres à partir du panneau de commande de l'imprimante. Accédez à : <p>Paramètres > Papier > Configuration des magasins > Format/Type de papier</p> <p>2 Imprimez le document.</p> <p>Des lignes verticales noires apparaissent-elles sur les impressions ?</p>	Passer à l'étape 2.	Le problème est résolu.
<p>Étape 2</p> <p>1 Chargez du papier provenant d'une nouvelle rame.</p> <p>Le papier a été exposé à un taux d'humidité élevé. Conservez le papier dans son emballage d'origine jusqu'à utilisation.</p> <p>2 Imprimez le document.</p> <p>Des lignes verticales noires apparaissent-elles sur les impressions ?</p>	Passer à l'étape 3.	Le problème est résolu.
<p>Étape 3</p> <p>1 Retirez le kit de traitement d'images, puis insérez-le à nouveau.</p> <p>N'exposez pas le kit de traitement d'images à la lumière directe. Une exposition</p>	Contactez le service client .	Le problème est résolu.

ACTION	OUI	NON
<p>prolongée à la lumière peut provoquer des problèmes de qualité d'impression.</p> <p>Ne touchez pas le tambour du photoconducteur situé sous le kit de traitement d'images. Vous risqueriez d'altérer la qualité des prochains travaux d'impression.</p> <p>2 Imprimez le document.</p> <p>Des lignes verticales noires apparaissent-elles sur les impressions ?</p>		

Lignes blanches horizontales



- Avant de résoudre le problème, imprimez les pages de test de qualité d'impression. À partir du panneau de commande, accédez à **Paramètres > Dépannage > Pages de test de qualité d'impression**. Pour les modèles d'imprimante sans écran tactile, appuyez sur **OK** pour parcourir les paramètres.
- Si des lignes blanches horizontales apparaissent toujours sur vos impressions, reportez-vous à la rubrique *Défauts répétés*.

ACTION	OUI	NON
<p>Étape 1</p> <p>1 En fonction de votre système d'exploitation, définissez le type de papier à partir de la boîte de dialogue Préférences d'impression ou Imprimer.</p> <ul style="list-style-type: none"> Assurez-vous que le paramètre correspond au papier chargé. Vous pouvez également modifier les paramètres à partir du panneau de commande de l'imprimante. Accédez à : <p>Paramètres > Papier > Configuration des magasins > Format/Type de papier</p> <p>2 Imprimez le document.</p> <p>Des lignes blanches horizontales apparaissent-elles sur les impressions ?</p>	<p>Passer à l'étape 2.</p>	<p>Le problème est résolu.</p>
<p>Étape 2</p> <p>1 Retirez le kit de traitement d'images, puis insérez-le à nouveau.</p> <p>N'exposez pas le kit de traitement d'images à la lumière directe. Une exposition prolongée à la lumière peut provoquer des problèmes de qualité d'impression.</p> <p>Ne touchez pas le tambour du photoconducteur situé sous le kit de traitement d'images. Vous risqueriez d'altérer la qualité des prochains travaux d'impression.</p> <p>2 Imprimez le document.</p> <p>Des lignes blanches horizontales apparaissent-elles sur les impressions ?</p>	<p>Contactez le service client.</p>	<p>Le problème est résolu.</p>

Lignes blanches verticales



-  Remarque : Avant de résoudre le problème, imprimez les pages de test de qualité d'impression. À partir du panneau de commande, accédez à **Paramètres > Dépannage > Pages de test de qualité d'impression**. Pour les modèles d'imprimante sans écran tactile, appuyez sur **OK** pour parcourir les paramètres.

ACTION	OUI	NON
<p>Étape 1</p> <p>1 En fonction de votre système d'exploitation, définissez le type de papier à partir de la boîte de dialogue Préférences d'impression ou Imprimer.</p> <ul style="list-style-type: none"> Assurez-vous que le paramètre correspond au papier chargé. Vous pouvez également modifier les paramètres à partir du panneau de commande de l'imprimante. Accédez à : <p>Paramètres > Papier > Configuration des magasins > Format/Type de papier</p> <p>2 Imprimez le document.</p> <p>Des lignes blanches verticales apparaissent-elles sur les impressions ?</p>	<p>Passer à l'étape 2.</p>	<p>Le problème est résolu.</p>
<p>Étape 2</p> <p>Assurez-vous d'utiliser le type de papier recommandé.</p> <p>1 Chargez la source du papier avec le type de papier recommandé.</p> <p>2 Imprimez le document.</p> <p>Des lignes blanches verticales apparaissent-elles sur les impressions ?</p>	<p>Passer à l'étape 3.</p>	<p>Le problème est résolu.</p>
<p>Étape 3</p> <p>1 Retirez le kit de traitement d'images, puis insérez-le à nouveau.</p> <p>N'exposez pas le kit de traitement d'images à la lumière directe. Une exposition prolongée à la lumière pourrait altérer la qualité d'impression.</p>	<p>Contactez le service client.</p>	<p>Le problème est résolu.</p>

ACTION	OUI	NON
<p>Ne touchez pas le tambour du photoconducteur situé sous le kit de traitement d'images. Vous risqueriez d'altérer la qualité des prochains travaux d'impression.</p> <p>2 Imprimez le document.</p> <p>Des lignes blanches verticales apparaissent-elles sur les impressions ?</p>		

Défauts répétés



- 
 Remarque : Avant de résoudre le problème, imprimez les pages de test de qualité d'impression. À partir du panneau de commande, accédez à **Paramètres > Dépannage > Pages de test de qualité d'impression**. Pour les modèles d'imprimante sans écran tactile, appuyez sur **OK** pour parcourir les paramètres.

ACTION	OUI	NON
<p>1 À l'aide des pages de test de qualité d'impression, mesurez la distance entre les défauts répétés sur la page de la couleur affectée.</p> <p>2 Vérifiez si les défauts correspondent à l'une des mesures suivantes : Kit de traitement d'images</p> <ul style="list-style-type: none"> • 94,20mm (3,71 pouces) • 29,80mm (1,17 pouce) • 23,20mm (0,91 pouce) <p>Unité de développement</p> <ul style="list-style-type: none"> • 43,90mm (1,73 pouce) • 45,50mm (1,79 pouce) <p>Module de transfert</p> <ul style="list-style-type: none"> • 37,70mm (1,48 pouce) • 78,50mm (3,09 pouces) • 55mm (2,17 pouces) <p>Four</p> <ul style="list-style-type: none"> • 79,80mm (3,14 pouces) • 94,30mm (3,71 pouces) <p>Les défauts répétés correspondent-ils à l'une de ces mesures ?</p>	<p>Notez la distance, puis contactez le service client.</p>	<p>Notez la distance, puis contactez le service client.</p>



LES DOCUMENTS CONFIDENTIELS ET SUSPENDUS NE S'IMPRIMENT PAS

ACTION	OUI	NON
<p>Étape 1</p> <p>1 À partir du panneau de commande, vérifiez que les documents apparaissent dans la liste des travaux suspendus.</p> <p>Si ces documents ne sont pas répertoriés, imprimez-les à l'aide des options Imprimer et Suspendre.</p> <p>2 Imprimez les documents.</p> <p>Les documents s'impriment-ils ?</p>	<p>Le problème est résolu.</p>	<p>Passer à l'étape 2.</p>
<p>Étape 2</p> <p>Le travail d'impression peut contenir des erreurs de formatage ou des données non valides.</p> <ul style="list-style-type: none"> • Supprimez le travail d'impression, puis renvoyez-le. • Dans le cas des fichiers PDF, créez un nouveau fichier, puis imprimez-le. <p>Les documents s'impriment-ils ?</p>	<p>Le problème est résolu.</p>	<p>Passer à l'étape 3.</p>
<p>Étape 3</p> <p>Si vous imprimez depuis Internet, l'imprimante considère peut-être les multiples titres de travaux comme des doublons.</p> <p>Pour les utilisateurs Windows</p> <ol style="list-style-type: none"> 1 Ouvrez la boîte de dialogue Préférences d'impression. 2 Dans la section Imprimer et conserver, sélectionnez Conserver les documents en double. 3 Entrez un code PIN. 4 Renvoyez le travail d'impression. <p>Pour les utilisateurs Macintosh</p>	<p>Le problème est résolu.</p>	<p>Passer à l'étape 4.</p>

ACTION	OUI	NON
1 Enregistrez chaque travail sous un nom différent. 2 Envoyez le travail individuellement. Les documents s'impriment-ils ?		
Étape 4 1 Supprimez certains travaux suspendus pour libérer la mémoire de l'imprimante. 2 Renvoyez le travail d'impression. Les documents s'impriment-ils ?	Le problème est résolu.	Passer à l'étape 5.
Étape 5 1 Ajoutez de la mémoire à l'imprimante. 2 Renvoyez le travail d'impression. Les documents s'impriment-ils ?	Le problème est résolu.	Contactez le service client .

L'IMPRESSION EST LENTE

ACTION	OUI	NON
Étape 1 Vérifiez si le câble de l'imprimante est correctement branché à la machine et à l'ordinateur, au serveur d'impression, à une option ou à tout autre périphérique réseau. L'impression est-elle lente ?	Passer à l'étape 2.	Le problème est résolu.
Étape 2 1 Assurez-vous que l'imprimante n'est pas en mode Eco ou en mode silencieux. <ul style="list-style-type: none"> À partir du panneau de commande, accédez à : Paramètres > Périphérique > Gestion 	Passer à l'étape 3.	Le problème est résolu.

ACTION	OUI	NON
<p>de l'alimentation > Mode éco</p> <ul style="list-style-type: none"> À partir du panneau de commande, accédez à : <p>Paramètres > Périphérique > Maintenance > Menu Configuration > Opérations périphérique > Mode silencieux</p> <p>Pour les modèles d'imprimante sans écran tactile, appuyez sur  pour parcourir les paramètres.</p> <p>2 Imprimez le document.</p> <p>L'impression est-elle lente ?</p>		
<p>Étape 3</p> <p>1 En fonction de votre système d'exploitation, définissez la résolution d'impression à partir de la boîte de dialogue Préférences d'impression ou Imprimer.</p> <p>2 Réglez la résolution sur 4 800 CQ.</p> <p>3 Imprimez le document.</p> <p>L'impression est-elle lente ?</p>	<p>Passer à l'étape 4.</p>	<p>Le problème est résolu.</p>
<p>Étape 4</p> <p>1 À partir du panneau de commande, accédez à :</p> <p>Paramètres > Imprimer > Qualité > Résolution d'impression</p> <p>Pour les modèles d'imprimante sans écran tactile, appuyez sur  pour parcourir les paramètres.</p>	<p>Passer à l'étape 5.</p>	<p>Le problème est résolu.</p>

ACTION	OUI	NON
2 Réglez la résolution sur 4 800 CQ. 3 Imprimez le document. L'impression est-elle lente ?		
Étape 5 1 En fonction de votre système d'exploitation, définissez le type de papier à partir de la boîte de dialogue Préférences d'impression ou Imprimer. <ul style="list-style-type: none"> • Assurez-vous que le paramètre correspond au papier chargé. • Vous pouvez également modifier les paramètres à partir du panneau de commande de l'imprimante. • L'impression sur du papier épais est plus lente. • L'impression sur du papier au format plus étroit que 8,5 x 11, A4 et 8,5 x 14 peut être plus lente. 2 Imprimez le document. L'impression est-elle lente ?	Passer à l'étape 6.	Le problème est résolu.
Étape 6 1 Assurez-vous que les paramètres de l'imprimante pour la Texture et le Grammage correspondent au papier chargé. À partir du panneau de commande, accédez à : Paramètres > Papier > Configuration du support > Types de support Pour les modèles d'imprimante sans écran tactile, appuyez sur	Passer à l'étape 7.	Le problème est résolu.

ACTION	OUI	NON
<p> pour parcourir les paramètres.</p> <p>L'impression sur papier épais et à la texture rugueuse peut être plus lente.</p> <p>2 Imprimez le document.</p> <p>L'impression est-elle lente ?</p>		
<p>Étape 7</p> <p>Supprimez les travaux suspendus.</p> <p>L'impression est-elle lente ?</p>	<p>Passer à l'étape 8.</p>	<p>Le problème est résolu.</p>
<p>Étape 8</p> <p>1 Assurez-vous que l'imprimante n'est pas en surchauffe.</p> <ul style="list-style-type: none"> • Après un long travail d'impression, laissez refroidir l'imprimante. • Respectez la température ambiante recommandée pour l'imprimante. Pour plus d'informations, reportez-vous à la section Sélection d'un emplacement pour l'imprimante. <p>2 Imprimez le document.</p> <p>L'impression est-elle lente ?</p>	<p>Passer à l'étape 9.</p>	<p>Le problème est résolu.</p>
<p>Étape 9</p> <p>1 Ajoutez de la mémoire à l'imprimante.</p> <p>2 Imprimez le document.</p> <p>L'impression est-elle lente ?</p>	<p>Contactez le service client.</p>	<p>Le problème est résolu.</p>

LES TRAVAUX NE S'IMPRIMENT PAS

ACTION	OUI	NON
<p>Étape 1</p> <p>1 À partir du document que vous tentez d'imprimer, ouvrez la boîte de dialogue Imprimer et vérifiez que vous avez sélectionné l'imprimante appropriée.</p> <p>2 Renvoyez le travail d'impression.</p> <p>Le document s'imprime-t-il ?</p>	Le problème est résolu.	Passer à l'étape 2.
<p>Étape 2</p> <p>1 Vérifiez que l'imprimante est sous tension.</p> <p>2 Réglez les éventuels messages d'erreur qui s'affichent à l'écran.</p> <p>3 Renvoyez le travail d'impression.</p> <p>Le document s'imprime-t-il ?</p>	Le problème est résolu.	Passer à l'étape 3.
<p>Étape 3</p> <p>1 Assurez-vous que les ports sont opérationnels et que les câbles sont correctement branchés à l'ordinateur et à l'imprimante.</p> <p>Pour plus d'informations, consultez la documentation d'installation fournie avec l'imprimante.</p> <p>2 Renvoyez le travail d'impression.</p> <p>Le document s'imprime-t-il ?</p>	Le problème est résolu.	Passer à l'étape 4.

ACTION	OUI	NON
<p>Étape 4</p> <p>1 Mettez l'imprimante hors tension, attendez environ 10 secondes, puis remettez-la sous tension.</p> <p>2 Renvoyez le travail d'impression.</p> <p>Le document s'imprime-t-il ?</p>	Le problème est résolu.	Passer à l'étape 5.
<p>Étape 5</p> <p>1 Retirez, puis réinstallez le logiciel de l'imprimante.</p> <p>Le logiciel de l'imprimante est disponible sur www.xerox.com.</p> <p>2 Renvoyez le travail d'impression.</p> <p>Le document s'imprime-t-il ?</p>	Le problème est résolu.	Contactez le service client .

L'IMPRIMANTE NE RÉPOND PAS

ACTION	OUI	NON
<p>Étape 1</p> <p>Vérifiez que le cordon d'alimentation est branché sur la prise électrique.</p> <p>Pour éviter tout risque d'incendie et d'électrocution, branchez le cordon d'alimentation à une prise électrique répondant aux exigences requises, correctement mise à la terre, proche du produit et facile d'accès.</p> <p>L'imprimante répond-elle ?</p>	Le problème est résolu.	Passer à l'étape 2.
<p>Étape 2</p> <p>Vérifiez que l'alimentation électrique n'est pas coupée par un interrupteur ou coupe-circuit.</p> <p>L'alimentation électrique est-elle coupée par un interrupteur ou</p>	Allumez l'interrupteur ou réinitialisez le coupe-circuit.	Passer à l'étape 3.

ACTION	OUI	NON
coupe-circuit ?		
<p>Étape 3</p> <p>Vérifiez que l'imprimante est sous tension.</p> <p>L'imprimante est-elle sous tension ?</p>	Passer à l'étape 4.	Mettez l'imprimante sous tension.
<p>Étape 4</p> <p>Vérifiez si l'imprimante est en mode Veille ou Veille prolongée.</p> <p>L'imprimante est-elle en mode Veille ou Veille prolongée ?</p>	Appuyez sur le bouton Marche/ Arrêt pour sortir l'imprimante de ce mode.	Passer à l'étape 5.
<p>Étape 5</p> <p>Vérifiez si les câbles reliant l'imprimante et l'ordinateur sont insérés dans les ports appropriés.</p> <p>Les câbles sont-ils insérés dans les ports appropriés ?</p>	Passer à l'étape 6.	Insérez les câbles dans les ports appropriés.
<p>Étape 6</p> <p>Éteignez l'imprimante, installez les options matérielles, puis rallumez l'imprimante.</p> <p>Pour plus d'informations, consultez la documentation fournie avec l'option.</p> <p>L'imprimante répond-elle ?</p>	Le problème est résolu.	Passer à l'étape 7.
<p>Étape 7</p> <p>Installez le pilote d'impression approprié.</p> <p>L'imprimante répond-elle ?</p>	Le problème est résolu.	Passer à l'étape 8.
<p>Étape 8</p> <p>Mettez l'imprimante hors tension et patientez environ 10 secondes avant de la remettre sous tension.</p> <p>L'imprimante répond-elle ?</p>	Le problème est résolu.	Contactez le service client .

LE TRAVAIL EST IMPRIMÉ DEPUIS UN MAGASIN INAPPROPRIÉ OU SUR UN PAPIER INADÉQUAT

ACTION	OUI	NON
<p>Étape 1</p> <p>1 Assurez-vous d'imprimer sur le papier approprié.</p> <p>2 Imprimez le document.</p> <p>Le document est-il imprimé sur le papier approprié ?</p>	<p>Passer à l'étape 2.</p>	<p>Chargez le papier de format et de type appropriés.</p>
<p>Étape 2</p> <p>1 En fonction de votre système d'exploitation, définissez le type et le format de papier à partir de la boîte de dialogue Préférences d'impression ou Imprimer.</p> <ul style="list-style-type: none"> • Assurez-vous que les paramètres correspondent au papier chargé dans le magasin. • Vous pouvez également modifier les paramètres à partir du panneau de commande de l'imprimante. <p>2 Imprimez le document.</p> <p>Le document est-il imprimé à partir du bon magasin ou sur le bon papier ?</p>	<p>Le problème est résolu.</p>	<p>Passer à l'étape 3.</p>
<p>Étape 3</p> <p>1 Vérifiez que les magasins ne sont pas chaînés.</p> <p>Pour plus d'informations, reportez-vous à la section Chaînage des magasins.</p> <p>2 Imprimez le document.</p> <p>Le document est-il imprimé à partir du bon magasin ?</p>	<p>Le problème est résolu.</p>	<p>Contactez le service client.</p>

Problèmes de connexion réseau

IMPOSSIBLE D'OUVRIR LE SERVEUR WEB INTÉGRÉ

ACTION	OUI	NON
<p>Étape 1</p> <p>Vérifiez que vous utilisez un navigateur pris en charge :</p> <ul style="list-style-type: none"> • Internet Explorer® version 11 ou ultérieure • Microsoft Edge™ • Safari version 6 ou ultérieure • Google Chrome™ version 32 ou ultérieure • Mozilla Firefox version 24 ou ultérieure <p>Votre navigateur est-il pris en charge ?</p>	<p>Passer à l'étape 2.</p>	<p>Installez un navigateur pris en charge.</p>
<p>Étape 2</p> <p>Vérifiez que l'adresse IP de l'imprimante est correcte.</p> <p>Obtenez l'adresse IP de l'imprimante :</p> <ul style="list-style-type: none"> • Sur l'écran d'accueil : • Depuis la section TCP/IP du menu Réseau/Ports • En imprimant une page de configuration réseau ou une page des paramètres du menu, puis en localisant la section TCP/IP <p>Une adresse IP apparaît sous la forme de quatre séries de chiffres séparées par des points, par exemple 123.123.123.123.</p> <p>L'adresse IP de l'imprimante est-elle correcte ?</p>	<p>Passer à l'étape 3.</p>	<p>Saisissez l'adresse IP correcte de l'imprimante dans le champ d'adresse.</p>
<p>Étape 3</p> <p>Vérifiez que l'imprimante est sous</p>	<p>Passer à l'étape 4.</p>	<p>Mettez l'imprimante sous tension.</p>

ACTION	OUI	NON
<p>tension.</p> <p>L'imprimante est-elle sous tension ?</p>		
<p>Étape 4</p> <p>Vérifiez que votre connexion réseau est active.</p> <p>La connexion réseau est-elle active ?</p>	<p>Passer à l'étape 5.</p>	<p>Contactez votre administrateur</p>
<p>Étape 5</p> <p>Assurez-vous que les câbles reliant l'imprimante au serveur d'impression sont correctement branchés.</p> <p>Pour plus d'informations, consultez la documentation d'installation fournie avec l'imprimante.</p> <p>Les câbles sont-ils correctement branchés ?</p>	<p>Passer à l'étape 6.</p>	<p>Assurez-vous que les câbles sont correctement branchés.</p>
<p>Étape 6</p> <p>Vérifiez si les serveurs proxy Web sont désactivés.</p> <p>Les serveurs proxy Web sont-ils désactivés ?</p>	<p>Passer à l'étape 7.</p>	<p>Contactez votre administrateur</p>
<p>Étape 7</p> <p>Accédez au serveur Web intégré.</p> <p>Le serveur Web intégré s'est-il ouvert ?</p>	<p>Le problème est résolu.</p>	<p>Contactez le service client.</p>

IMPOSSIBLE DE LIRE LE LECTEUR FLASH

ACTION	OUI	NON
<p>Étape 1</p> <p>Vérifiez que l'imprimante n'est pas entrain de traiter un autre travail d'impression, de copie, de numérisation ou de télécopie.</p> <p>L'imprimante est-elle prête ?</p>	Passer à l'étape 2.	Attendez que l'imprimante ait fini de traiter l'autre travail.
<p>Étape 2</p> <p>Vérifiez si le lecteur flash est inséré dans le port USB avant.</p> <p>Le lecteur flash ne fonctionne pas dans le port USB arrière.</p> <p>Le lecteur flash est-il inséré dans le port approprié ?</p>	Passer à l'étape 3.	Insérez le lecteur flash dans le port approprié.
<p>Étape 3</p> <p>Vérifiez si le lecteur flash est pris en charge.</p> <p>Le lecteur flash est-il pris en charge ?</p>	Passer à l'étape 4.	Insérez un lecteur flash pris en charge.
<p>Étape 4</p> <p>1 Vérifiez que le port USB est activé.</p> <p>2 Retirez, puis réinsérez le lecteur flash.</p> <p>L'imprimante reconnaît-elle le lecteur flash ?</p>	Le problème est résolu.	Contactez le service client .

ACTIVATION DU PORT USB

À partir du panneau de commande, accédez à :

Paramètres > Réseau/Ports > USB > Activer le port USB

Pour les modèles d'imprimante sans écran tactile, appuyez sur  pour parcourir les paramètres.

VÉRIFICATION DE LA CONNECTIVITÉ DE L'IMPRIMANTE

1. Imprimez la page de configuration du réseau.

À partir du panneau de commande, accédez à :

Paramètres > Relevés > Réseau > Page de configuration du réseau

Pour les modèles d'imprimante sans écran tactile, appuyez sur  pour parcourir les paramètres.

2. Vérifiez la première section de la page et assurez-vous que l'état est « connecté ».

Dans le cas contraire, il se peut que la connexion de réseau local ne soit pas activée ou que le câble réseau soit débranché ou ne fonctionne pas correctement. Contactez votre administrateur pour obtenir une assistance.

Problèmes liés aux consommables

REEMPLACER LA CARTOUCHE, RÉGION D'IMPRESSION INADAPTÉE

Pour corriger ce problème, achetez une cartouche correspondant à la région de votre imprimante ou achetez une cartouche internationale.

- Le premier numéro apparaissant après le nombre 42 dans le message correspond à la région de l'imprimante.
- Le deuxième numéro apparaissant après le nombre 42 dans le message correspond à la région de la cartouche.

Table 8.1 Zones des imprimantes et cartouches de toner

RÉGION	CODE NUMÉRIQUE
Région internationale ou non définie	0
Amérique du Nord (États-Unis, Canada)	1
Espace économique européen, Europe occidentale, pays scandinaves, Suisse	2
Asie-Pacifique	3
Amérique latine	4
Reste de l'Europe, du Moyen-Orient, de l'Afrique	5
Australie, Nouvelle-Zélande	6
Région non valide	9



Remarque : Pour identifier les paramètres régionaux de l'imprimante et de la cartouche d'encre, imprimez les pages de test de qualité d'impression. À partir du panneau de commande, accédez à : **Paramètres > Dépannage > Pages de test de qualité d'impression.**

PIÈCES ET CONSOMMABLES NON XEROX

Une pièce ou un consommable non Xerox a été détecté dans l'imprimante.

Votre imprimante Xerox est conçue pour fonctionner de manière optimale avec des pièces et consommables Xerox authentiques. L'utilisation de pièces ou consommables tiers risque d'affecter les performances, la fiabilité ou la durée de vie de l'imprimante et de ses composants de traitement d'images.

Tous les indicateurs de longévité sont conçus pour fonctionner avec des pièces et consommables Xerox et risquent de donner des résultats erronés en cas d'utilisation de pièces ou de consommables tiers. Les composants de traitement d'images utilisés au-delà de la durée de vie prévue risquent d'endommager votre imprimante Xerox ou ses composants.



Avertissement ! L'utilisation de consommables ou de composants tiers peut avoir des conséquences sur la couverture de la garantie. Les dommages causés par l'utilisation de consommables ou de composants tiers risquent de ne pas être couverts par la garantie.

Pour accepter ces risques et continuer à utiliser des consommables non authentiques dans votre imprimante, appuyez simultanément sur les touches X et OK pendant 15 secondes.

Si vous n'acceptez pas ces risques, retirez le consommable ou le composant tiers de votre imprimante et installez un consommable ou un composant Xerox. Pour plus d'informations, reportez-vous à la section [Utilisation de pièces et consommables authentiques Xerox](#).

Problèmes liés aux options matérielles

IMPOSSIBLE DE DÉTECTER L'OPTION INTERNE

ACTION	OUI	NON
<p>Étape 1</p> <p>Mettez l'imprimante hors tension et patientez environ 10 secondes avant de la remettre sous tension.</p> <p>L'option interne fonctionne-t-elle correctement ?</p>	Le problème est résolu.	Passer à l'étape 2.
<p>Étape 2</p> <p>Imprimez la page des paramètres de menu, puis vérifiez si l'option interne apparaît dans la liste des fonctionnalités installées.</p> <p>L'option interne est-elle répertoriée sur la page des paramètres de menus ?</p>	Passer à l'étape 4.	Passer à l'étape 3.

ACTION	OUI	NON
<p>Étape 3</p> <p>Vérifiez si l'option interne est correctement installée dans la carte contrôleur.</p> <ol style="list-style-type: none"> 1 Mettez l'imprimante hors tension, puis débranchez le câble d'alimentation de la prise électrique. 2 Assurez-vous que l'option interne est installée dans le connecteur approprié de la carte contrôleur. 3 Branchez le cordon d'alimentation à la prise électrique, puis mettez l'imprimante sous tension. <p>Pour éviter tout risque d'incendie et d'électrocution, branchez le cordon d'alimentation à une prise électrique répondant aux exigences requises, correctement mise à la terre, proche du produit et facile d'accès.</p> <p>L'option interne fonctionne-t-elle correctement ?</p>	<p>Le problème est résolu.</p>	<p>Passer à l'étape 4.</p>
<p>Étape 4</p> <ol style="list-style-type: none"> 1 Vérifiez si l'option interne est disponible dans le pilote d'imprimante. <p>Il peut être nécessaire d'ajouter l'option interne manuellement dans le pilote d'imprimante afin de la rendre disponible pour les travaux d'impression. Pour plus d'informations, reportez-vous à la section Ajout d'options disponibles dans le pilote d'imprimante.</p>	<p>Le problème est résolu.</p>	<p>Contactez le service client.</p>

ACTION	OUI	NON
2 Renvoyez le travail d'impression. L'option interne fonctionne-t-elle correctement ?		

MÉMOIRE FLASH DÉFECTUEUSE DÉTECTÉE

Essayez les solutions suivantes :

- Remplacez la mémoire flash défectueuse.
- Sur le panneau de commandes de l'imprimante, sélectionnez **Continuer** pour ignorer le message et poursuivre l'impression.
- Annulez le travail d'impression en cours.

ESPACE INSUFFISANT DANS LA MÉMOIRE FLASH POUR LES RESSOURCES

Essayez les solutions suivantes :

- Sur le panneau de commandes de l'imprimante, sélectionnez **Continuer** pour effacer le message et poursuivre l'impression.
- Supprimez les polices, les macros et autres données stockées dans la mémoire flash.
- Installez une mémoire flash d'une capacité supérieure.



Remarque : Les polices et macros téléchargées qui n'ont pas été stockées auparavant dans la mémoire flash sont supprimées.

MÉMOIRE FLASH NON FORMATÉE DÉTECTÉE

Essayez les solutions suivantes :

- Sur le panneau de commandes, sélectionnez **Continuer** pour arrêter la défragmentation et poursuivre l'impression.
- Formatez la mémoire flash.



Remarque : Si le message d'erreur reste affiché, la mémoire flash est peut-être défectueuse et doit être remplacée.

Dégagement des incidents

RÉDUCTION DES RISQUES D'INCIDENTS

Charger le papier correctement

- Assurez-vous que le papier est chargé bien à plat dans le magasin.

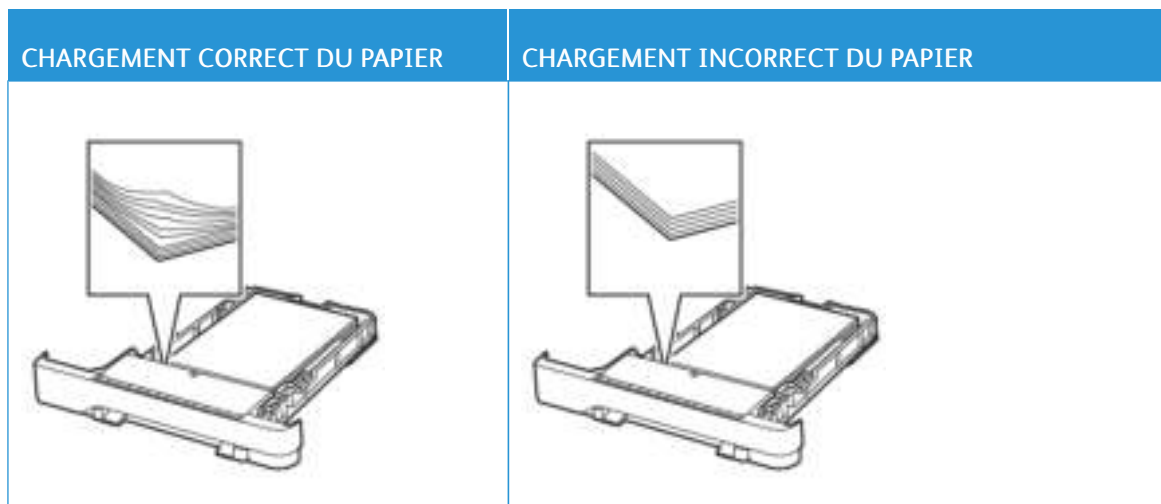

- Ne pas charger ou retirer du papier dans un magasin lorsqu'une impression est en cours.
- Ne pas charger du papier à l'excès. Assurez-vous que la hauteur de la pile est en dessous du repère de chargement maximal.
- Ne faites pas glisser le papier dans le magasin. Chargez le papier comme illustré.

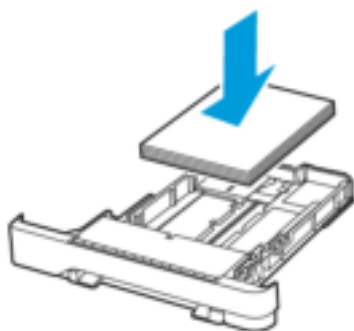

- Assurez-vous que les guides papier sont correctement positionnés et qu'ils ne sont pas trop serrés contre le papier ou les enveloppes.
- Poussez fermement le magasin dans l'imprimante une fois le papier chargé.

Utilisez le support recommandé.

- Utilisez uniquement les types de papier et de support spéciaux recommandés.
- Ne chargez pas de papier froissé, plié, humide, gondolé ou recourbé.
- Déramez, ventilez et alignez les bords du papier avant de le charger.



- N'utilisez pas de papier découpé ou rogné manuellement.
- Ne mélangez pas les formats, les grammages ou les types de papier dans un même magasin.
- Assurez-vous que le format et le type de papier sont définis correctement sur l'ordinateur ou sur le panneau de commande de l'imprimante.
- Stockez le papier conformément aux recommandations du fabricant.

IDENTIFICATION DES ZONES D'INCIDENTS

- Lorsque l'assistance incident papier est définie sur Activée, l'imprimante éjecte les pages vierges ou les pages partiellement imprimées dès qu'une page coincée est dégagée. Vérifiez que votre impression ne comporte pas de pages vierges.
- Lorsque la correction d'incidents papier est définie sur Activée ou Auto, l'imprimante réimprime les pages bloquées suite à un incident.

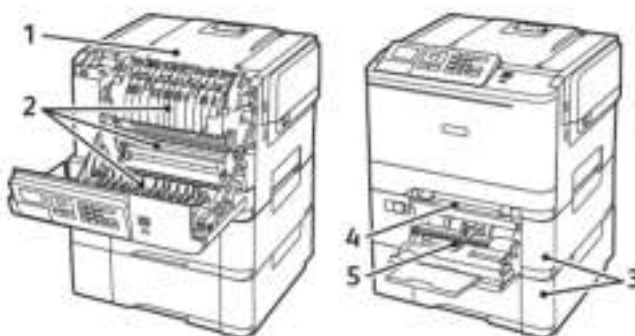

NUMÉRO	ZONE D'INCIDENT
1	Plateau standard
2	Dans le four
3	Sous le four

NUMÉRO	ZONE D'INCIDENT
4	Unité recto verso
5	Magasins
6	Magasin d'alimentation manuelle
7	Chargeur multifonction Le chargeur multifonction n'est disponible que sur certains modèles d'imprimante.

INCIDENT PAPIER DANS LES MAGASINS

1. Retirez le magasin.

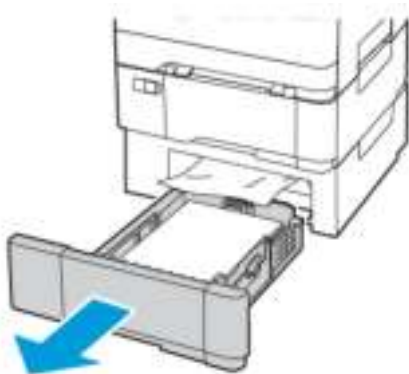

2. Retirez le papier coincé.

 Remarque : Vérifiez qu'il ne reste plus aucun morceau de papier.

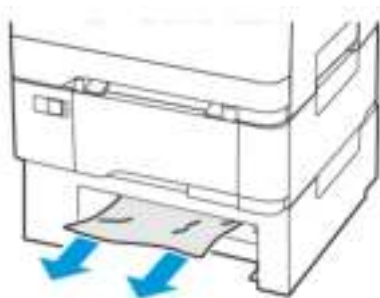

3. Remettez le magasin en place.

Incidents papier derrière la porte A

Incident papier dans le module four

1. Ouvrez la porte A.

 **ATTENTION ! SURFACE CHAUDE :** L'intérieur de l'imprimante risque d'être brûlant. Pour réduire le risque de brûlure, laissez la surface ou le composant refroidir avant d'y toucher.

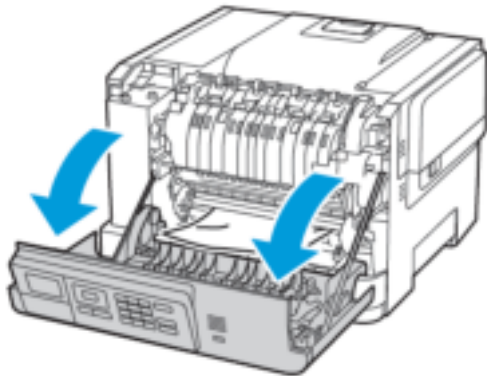

2. Retirez le papier coincé.

 Remarque : Vérifiez qu'il ne reste plus aucun morceau de papier.

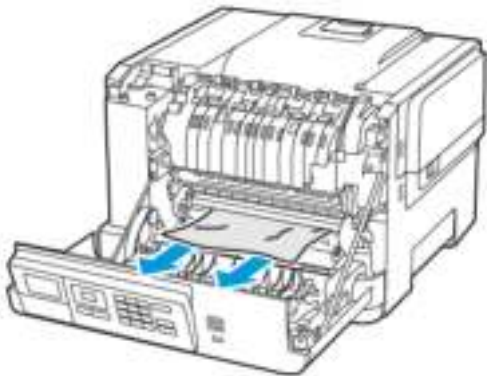

- Ouvrez la porte d'accès du module four, puis retirez le papier coincé.

 Remarque : Vérifiez qu'il ne reste plus aucun morceau de papier.

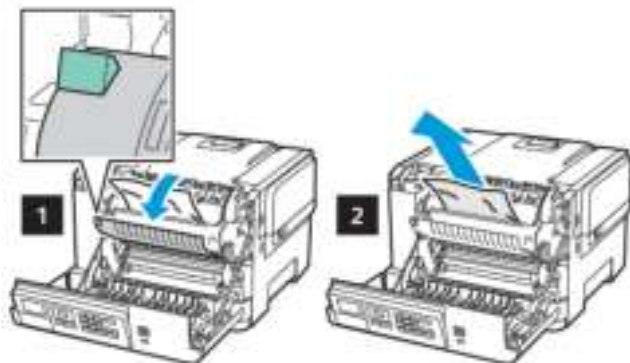

- Fermez la porte A.

Incident papier dans l'unité recto verso

- Ouvrez la porte A.



ATTENTION ! SURFACE CHAUDE : L'intérieur de l'imprimante risque d'être brûlant. Pour réduire le risque de brûlure, laissez la surface ou le composant refroidir avant d'y toucher.

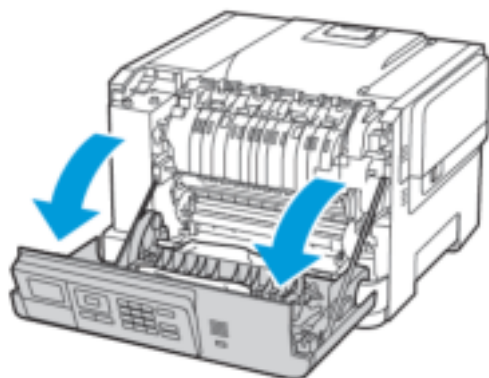

2. Retirez le papier coincé.

 Remarque : Vérifiez qu'il ne reste plus aucun morceau de papier.



3. Fermez la porte A.

INCIDENT PAPIER DANS LE PLATEAU STANDARD

Retirez le papier coincé.

 Remarque : Vérifiez qu'il ne reste plus aucun morceau de papier.

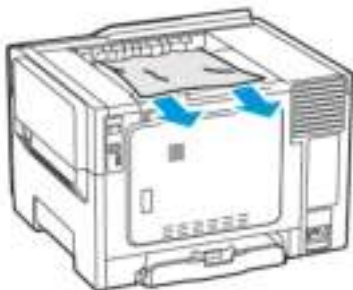

INCIDENT PAPIER DANS LE CHARGEUR MULTIFONCTIONS

 Remarque : Le chargeur multifonction n'est disponible que sur certains modèles d'imprimante.

1. Retirez le papier du chargeur multifonctions.

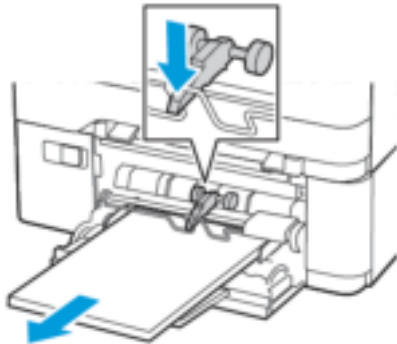

2. Retirez le papier coincé.

 Remarque : Vérifiez qu'il ne reste plus aucun morceau de papier.

3. Déramez, ventilez et alignez les bords du papier avant de le charger.

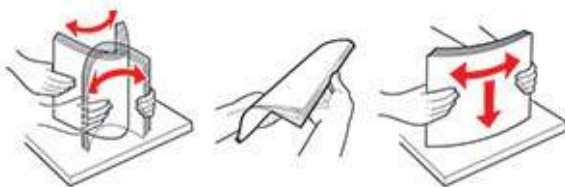

4. Rechargez du papier.

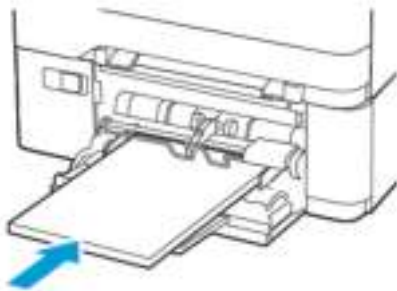

INCIDENT PAPIER DANS LE MAGASIN D'ALIMENTATION MANUELLE

1. Retirez le magasin.



2. Retirez le papier coincé.

 Remarque : Vérifiez qu'il ne reste plus aucun morceau de papier.

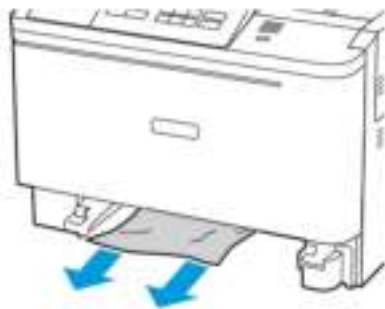

3. Remettez le magasin en place.

Problèmes d'alimentation papier

ENVELOPPE COLLÉE PENDANT L'IMPRESSION

ACTION	OUI	NON
<p>Étape 1</p> <p>1 Utilisez une enveloppe qui a été conservée dans un environnement sec.</p> <p>L'impression sur des enveloppes à forte teneur en humidité peut affecter l'ouverture des rabats.</p> <p>2 Lancez le travail d'impression.</p> <p>L'enveloppe est-elle collée pendant l'impression ?</p>	<p>Passer à l'étape 2.</p>	<p>Le problème est résolu.</p>
<p>Étape 2</p> <p>1 Assurez-vous que le type de papier est défini sur Enveloppe.</p> <p>À partir du panneau de commande, accédez à :</p> <p>Paramètres > Papier > Configuration des magasins > Format/Type de papier</p> <p>Pour les modèles d'imprimante sans écran tactile, appuyez sur  pour parcourir les paramètres.</p> <p>2 Lancez le travail d'impression.</p> <p>L'enveloppe est-elle collée pendant l'impression ?</p>	<p>Contactez le service client.</p>	<p>Le problème est résolu.</p>

L'IMPRESSION ASSEMBLÉE NE FONCTIONNE PAS

ACTION	OUI	NON
<p>Étape 1</p> <p>1 À partir du panneau de commande de l'imprimante, accédez à :</p> <p>Paramètres > Impression > Mise en page > Assemblage</p> <p>Pour les modèles d'imprimante sans écran tactile, appuyez sur  pour parcourir les paramètres.</p> <p>2 Définissez l'option Assemblage sur Activé.</p> <p>3 Imprimez le document.</p> <p>Les pages sont-elles assemblées correctement ?</p>	Le problème est résolu.	Passer à l'étape 2.
<p>Étape 2</p> <p>1 Ouvrez la boîte de dialogue Imprimer à partir du document que vous souhaitez imprimer, puis sélectionnez Assemblage.</p> <p>2 Imprimez le document.</p> <p>Les pages sont-elles assemblées correctement ?</p>	Le problème est résolu.	Passer à l'étape 3.
<p>Étape 3</p> <p>1 Réduisez le nombre de pages à imprimer.</p> <p>2 Imprimez le document.</p> <p>Les pages sont-elles assemblées correctement ?</p>	Le problème est résolu.	Contactez le service client .

LA FONCTION DE CHAÎNAGE DU MAGASIN NE FONCTIONNE PAS

ACTION	OUI	NON
<p>Étape 1</p> <ol style="list-style-type: none"> Vérifiez que les magasins contiennent le même format et le même type de papier. Vérifiez que les guides papier sont correctement positionnés. Imprimez le document. <p>Les magasins sont-ils correctement chaînés ?</p>	<p>Le problème est résolu.</p>	<p>Passer à l'étape 2.</p>
<p>Étape 2</p> <ol style="list-style-type: none"> À partir du panneau de commande, accédez à : Paramètres > Papier > Configuration des magasins > Format/Type de papier Pour les modèles d'imprimante sans écran tactile, appuyez sur  pour parcourir les paramètres. Réglez le format et le type de papier de manière à ce qu'ils correspondent à ceux du papier chargé dans les magasins chaînés. Imprimez le document. <p>Les magasins sont-ils correctement chaînés ?</p>	<p>Le problème est résolu.</p>	<p>Contactez le service client.</p>

INCIDENTS PAPIER FRÉQUENTS

ACTION	OUI	NON
<p>Étape 1</p> <ol style="list-style-type: none"> 1 Retirez le magasin. 2 Vérifiez que le papier est correctement chargé. <ul style="list-style-type: none"> • Assurez-vous que les guides papier sont correctement positionnés. • Assurez-vous que la hauteur de la pile est en dessous du repère de chargement maximal. • Assurez-vous d'imprimer sur le format et le type de papier recommandés. 3 Remettez le magasin en place. 4 Imprimez le document. <p>Des incidents papier surviennent-ils fréquemment ?</p>	Passer à l'étape 2.	Le problème est résolu.
<p>Étape 2</p> <ol style="list-style-type: none"> 1 Dans le menu Papier du panneau de commande, vérifiez que l'imprimante est réglée sur le format papier correct. 2 Imprimez le document. <p>Des incidents papier surviennent-ils fréquemment ?</p>	Passer à l'étape 3.	Le problème est résolu.
<p>Étape 3</p> <ol style="list-style-type: none"> 1 Chargez du papier provenant d'une nouvelle rame. <p>Le papier a été exposé à un taux d'humidité élevé. Conservez le papier dans son emballage d'origine jusqu'à ce que vous soyez prêt à l'utiliser.</p> 2 Imprimez le document. <p>Des incidents papier surviennent-ils fréquemment ?</p>	Contactez le service client .	Le problème est résolu.

LES PAGES BLOQUÉES NE SONT PAS RÉIMPRIMÉES

ACTION	OUI	NON
<p>1 À partir du panneau de commande, accédez à :</p> <p>Paramètres > Périphérique > Notifications > Récupération contenu incident</p> <p>Pour les modèles d'imprimante sans écran tactile, appuyez sur  pour parcourir les paramètres.</p> <p>2 Sélectionnez Activé ou Auto, puis appliquez les modifications.</p> <p>3 Imprimez le document.</p> <p>Les pages bloquées sont-elles réimprimées ?</p>	<p>Le problème est résolu.</p>	<p>Contactez le service client.</p>

Problèmes de qualité des couleurs

RÉGLAGE DE L'INTENSITÉ DU TONER

1. À partir du panneau de commande, accédez à :

Paramètres > Imprimer > Qualité

Pour les modèles d'imprimante sans écran tactile, appuyez sur  pour parcourir les paramètres.

2. À partir du menu Intensité, ajustez le paramètre.
3. Appliquez les modifications.

MODIFICATION DES COULEURS DES IMPRESSIONS

Pour les modèles d'imprimante sans écran tactile, appuyez sur  pour parcourir les paramètres.

1. À partir du panneau de commande, accédez à :

Paramètres > Imprimer > Qualité > Traitement avancé de l'image > Correction des couleurs

2. Dans le menu Correction des couleurs, sélectionnez **Manuel > Contenu de correction des couleurs**.

3. Choisissez les paramètres de conversion des couleurs appropriés.

TYPE D'OBJET	TABLES DE CONVERSION DES COULEURS
Image RVB Texte RVB Graphiques RVB	<ul style="list-style-type: none"> • Vif : génère des couleurs plus vives et plus saturées et peut être appliqué à tous les formats de couleurs entrants. • Affichage sRVB : permet d'obtenir une impression dont les couleurs s'approchent de celles du moniteur de l'ordinateur. L'utilisation du toner noir est optimisée pour l'impression des photos. • Affichage noir réel : permet d'obtenir une impression dont les couleurs s'approchent de celles du moniteur de l'ordinateur. Ce paramètre utilise uniquement le toner noir pour créer tous les niveaux de gris neutres. • Couleurs vives sRVB : permet d'augmenter la saturation des couleurs pour la correction des couleurs d'affichage sRVB. L'utilisation du toner noir est optimisée pour les impressions de graphismes commerciaux. • Désactivé(e)
Image CMJN Texte CMJN Graphiques CMJN	<ul style="list-style-type: none"> • CMJN US : applique la correction des couleurs pour tendre vers une impression couleur conforme à la norme SWOP (Specifications for Web Offset Publishing). • CMJN Euro : applique la correction des couleurs pour tendre vers une impression couleur conforme à la norme Euroscale. • CMJN vif : augmente la saturation des couleurs des paramètres de correction des couleurs CMJN. • Désactivé(e)

FAQ RELATIVES À L'IMPRESSION COULEUR

Qu'est-ce que le modèle de couleurs RVB ?

Le modèle de couleurs RVB est une méthode qui décrit les couleurs en indiquant la quantité de rouge, de vert et de bleu utilisée pour produire une couleur donnée. Les couleurs rouge, verte et bleue peuvent être additionnées selon diverses proportions pour produire un large éventail de couleurs observées dans la nature. Les écrans d'ordinateur, les scanners et les appareils photo numériques utilisent cette méthode pour afficher les couleurs.

Qu'est-ce que le modèle de couleurs CMJN ?

Le modèle de couleurs CMJN est une méthode qui décrit les couleurs en indiquant la quantité de cyan,

magenta, jaune et noir utilisée pour restituer une couleur donnée. Les encres ou toners cyan, magenta, jaune et noir peuvent être imprimés selon diverses proportions pour reproduire un large éventail de couleurs naturelles. Cette technique est utilisée pour créer les couleurs sur les presses d'imprimerie, les imprimantes jet d'encre et les imprimantes laser couleur.

Comment une couleur est-elle spécifiée dans un document à imprimer ?

Des logiciels sont utilisés pour spécifier et modifier la couleur du document à l'aide des combinaisons de couleurs RVB ou CMJN. Pour plus d'informations, reportez-vous à la rubrique d'aide du programme logiciel.

Comment l'imprimante reconnaît-elle la couleur à imprimer ?

Lorsqu'un document est imprimé, des informations décrivant le type et la couleur de chaque objet sont envoyées à l'imprimante et traitées par les tables de conversion des couleurs. Chaque couleur est convertie en une quantité appropriée de toners cyan, magenta, jaune et noir afin de produire la couleur voulue. Les informations relatives à l'objet déterminent l'application des tables de conversion des couleurs. Il est possible, par exemple, d'appliquer une table de conversion des couleurs au texte et une autre à des photos.

Qu'est-ce que la correction manuelle des couleurs ?

Lorsque la correction manuelle des couleurs est activée, l'imprimante utilise les tables de conversion des couleurs sélectionnées par l'utilisateur pour traiter les objets. Les paramètres de correction manuelle des couleurs sont spécifiques au type d'objet imprimé (texte, graphique ou image). Ils dépendent également de la manière dont la couleur de l'objet est spécifiée dans le logiciel (combinaisons RVB ou CMJN). Pour appliquer une autre table de conversion des couleurs manuellement, voir [Modification des couleurs des impressions](#).

Si le logiciel ne spécifie pas les couleurs à l'aide des combinaisons RVB ou CMJN, la correction manuelle des couleurs est inutile. C'est également le cas lorsque le logiciel ou le système d'exploitation de l'ordinateur contrôle le réglage des couleurs. La plupart du temps, des couleurs préférées sont générées pour le document lorsque la correction des couleurs est définie sur Auto.

Comment établir une concordance pour une couleur déterminée (notamment pour la couleur du logo d'une société) ?

Dans le menu Qualité, neuf types de jeux d'exemples couleur sont disponibles. Ils sont également disponibles à partir de la page Échantillons de couleurs du serveur Web intégré. La sélection d'un jeu échantillon génère l'impression de plusieurs pages constituées de centaines de cases colorées. Chaque case contient une combinaison CMJN ou RVB, selon la table choisie. La couleur de chaque case est obtenue grâce au traitement de la combinaison CMJN ou RVB (indiquée dans la case) par la table de conversion des couleurs sélectionnée.



Vous pouvez identifier la case dont la couleur est la plus proche de celle que vous désirez obtenir en examinant les jeux d'exemples de couleurs. La combinaison de couleurs indiquée sur la case permet ensuite de modifier la couleur de l'objet dans le logiciel. Pour plus d'informations, reportez-vous à la rubrique d'aide du programme logiciel. La correction manuelle des couleurs peut s'avérer nécessaire pour utiliser la table de conversion des couleurs sélectionnée pour cet objet précis.

Le choix du jeu échantillon de couleurs à utiliser pour un problème de correspondance de couleurs dépend des éléments suivants :

- le paramètre de correction des couleurs sélectionné (Auto, Désactivée ou Manuelle) ;
- le type d'objet imprimé (texte, graphique ou image) ;
- la manière dont la couleur de l'objet est spécifiée dans le logiciel (combinaisons RVB ou CMJN).

Si le logiciel ne spécifie pas les couleurs à l'aide de combinaisons RVB ou CMJN, les pages d'échantillons de couleurs sont inutiles. De plus, certains logiciels ajustent les combinaisons RVB ou CMJN spécifiées via la gestion des couleurs. Dans ce cas, il est possible que la couleur obtenue à l'impression ne corresponde pas exactement à la page d'échantillons de couleurs.

L'IMPRESSION PRÉSENTE UNE DOMINANTE DE COULEUR

ACTION	OUI	NON
<p>Étape 1</p> <p>Régler les couleurs.</p> <p>1 À partir du panneau de commande, accédez à :</p> <p>Paramètres > Imprimer > Qualité > Traitement avancé de l'image > Réglage couleur</p> <p>Pour les modèles d'imprimante sans écran tactile, appuyez sur  pour parcourir les paramètres.</p> <p>2 Imprimez le document.</p> <p>L'impression présente-t-elle une dominante de couleur ?</p>	<p>Passer à l'étape 2.</p>	<p>Le problème est résolu.</p>
<p>Étape 2</p> <p>1 À partir du panneau de commande, accédez à :</p> <p>Paramètres > Imprimer > Qualité > Traitement avancé de l'image > Balance des couleurs</p> <p>Pour les modèles d'imprimante sans écran tactile, appuyez sur  pour parcourir les paramètres.</p> <p>2 Réglez les paramètres.</p> <p>3 Imprimez le document.</p> <p>L'impression présente-t-elle une dominante de couleur ?</p>	<p>Contactez le service client.</p>	<p>Le problème est résolu.</p>

Contactez le service client

Avant de contacter le service client, assurez-vous de disposer des informations suivantes :

- Problème de l'imprimante
- Message d'erreur
- Type, modèle et numéro de série de l'imprimante

Pour recevoir un courrier électronique, une assistance par chat ou pour parcourir la documentation, les pilotes et autres téléchargements pris en charge, rendez-vous sur www.xerox.com, cliquez sur le lien **Service client** et recherchez votre produit.

Une assistance technique est également disponible par téléphone. Aux États-Unis ou au Canada, rendez-vous sur www.xerox.com/supplies. Dans les autres pays ou régions, rendez-vous sur ou contactez le revendeur de votre imprimante.

Réglementation

Cette annexe contient :

Réglementations de base.....	256
Fiches de données de sécurité	263

Réglementations de base

NIVEAUX D'ÉMISSION SONORE

Les mesures suivantes ont été effectuées conformément à la norme ISO 7779 et exprimées conformément à la norme ISO 9296.

 Remarque : Il est possible que certains modes ne s'appliquent pas à votre produit.

PRESSION SONORE À UN MÈTRE EN MOYENNE, DBA	
Impression	50
Prêt	16

AVIS RELATIF À L'ÉLECTRICITÉ STATIQUE



Ce symbole identifie les pièces sensibles à l'électricité statique. Ne touchez pas les zones à proximité de ces symboles sans avoir d'abord touché une surface métallique à distance de ceux-ci.

Pour éviter les décharges électrostatiques lors de l'exécution de tâches de maintenance, notamment la résolution des incidents papier ou le remplacement de consommables, touchez les parties métalliques exposées du cadre de l'imprimante avant d'accéder ou de toucher aux parties intérieures de l'imprimante, même si le symbole n'est pas présent.

ENERGY STAR



Tout produit Xerox portant l'étiquette ENERGY STAR (sur le produit ou sur un écran de démarrage) est certifié conforme aux exigences de la norme ENERGY STAR définie par l'EPA (Environmental Protection Agency) au moment de sa fabrication.

INFORMATIONS DE TEMPÉRATURE

Température de fonctionnement et humidité relative	10 à 32,2 °C (50 à 90 °F) et 15 à 80 % HR -40 à 40 °C (60 à 90 °F) et 8 à 80 % HR
Stockage à long terme de l'imprimante, la cartouche le module d'impression ¹	Température humide maximale ² : 22,8 °C (73 °F) Environnement sans condensation
Expédition à court terme de l'imprimante, la cartouche ou le module d'impression	-40 à 43,3 °C (-40 à 110 °F)
<p>¹ La durée de vie des consommables est d'environ 2 ans. Cette durée se base sur un stockage dans un environnement de bureau standard à une température de 22 °C (72 °F) et un taux d'humidité de 45 %.</p> <p>² La température humide maximale est déterminée par la température de l'air et l'humidité relative.</p>	

INFORMACIÓN DE LA ENERGÍA DE MÉXICO

- Consumo de energía en operación: 510 Wh
- Consumo de energía en modo de espera: 0,2 Wh
- Cantidad de producto por unidad de energía consumida: 4.12 páginas/Wh

BRUITS LASER

Cette imprimante est certifiée conforme aux exigences de la réglementation des États-Unis relative aux produits laser de classe I (1) (DHHS 21 CFR, Chapitre I, Sous-chapitre J). Elle est également certifiée ailleurs comme un produit laser de classe I conforme aux exigences de la norme CEI 60825-1 : 2014.

Les produits laser de classe I ne sont pas considérés comme dangereux. Le système laser ainsi que l'imprimante ont été conçus de manière à ce que personne ne soit jamais exposé à des radiations laser dépassant le niveau de classe I dans le cadre d'un fonctionnement normal, de l'entretien par l'utilisateur ou de la maintenance. L'imprimante dispose d'un ensemble de têtes d'impression non réparable contenant un laser doté des caractéristiques suivantes :

- Classe : IIIb (3b) AlGaInP
- Puissance de sortie nominale (milliwatts) : 15
- Longueur d'onde (nanomètres) : 650 à 670

ALIMENTATION

Consommation électrique du produit

Le tableau ci-dessous donne des détails sur les caractéristiques de consommation électrique du produit.



Remarque : Il est possible que certains modes ne s'appliquent pas à votre produit.

MODE	DESCRIPTION	CONSOMMATION (WATTS)
Impression	Le produit génère une impression sur papier à partir de documents électroniques.	510 W
Prêt	L'appareil est prêt à imprimer.	23,5
Mode veille	Le produit est en mode d'économie d'énergie élevé.	1,4
Veille prolongée	Le produit est en faible mode d'économie d'énergie.	0,1
Désactivé	Le produit est branché à une prise électrique murale, mais il est éteint.	0,1

Les niveaux de consommation indiqués dans le tableau précédent représentent des mesures effectuées sur une durée d'utilisation moyenne. Une consommation électrique instantanée peut donner un résultat supérieur à la moyenne.

Mode veille

Ce produit est doté d'un mode d'économie d'énergie appelé mode Veille. Ce mode économise l'énergie en réduisant la consommation électrique pendant de longues périodes d'inactivité. L'appareil passe automatiquement en mode veille lorsqu'il n'est pas utilisé pendant une certaine période appelée délai de mise en veille.



Remarque : Le délai de mise en veille par défaut de ce produit est de 15 minutes.

Les menus de configuration de l'imprimante permettent de modifier le délai de mise en veille de 1 à 120 minutes. Si la vitesse d'impression est inférieure ou égale à 30 pages par minute, vous pouvez définir le délai jusqu'à 60 minutes uniquement. Attribuer une valeur basse au délai de mise en veille permet de réduire la consommation d'énergie, mais peut augmenter le temps de réponse de l'appareil. Par contre, si la valeur est élevée, le temps de réponse est rapide, mais la consommation d'énergie est plus élevée.

Mode Veille prolongée

Ce produit est doté d'un mode de fonctionnement à très faible consommation d'énergie appelé mode Veille prolongée. Lorsque le mode Veille prolongée est activé, tous les autres systèmes et périphériques sont mis hors tension en toute sécurité.

Vous pouvez passer en mode Veille prolongée :

- à l'aide du délai de veille prolongée
- à l'aide des modes de programmation de l'alimentation



Remarque : Le délai de veille prolongée par défaut de ce produit est de 3 jours dans tous les pays et régions.

La durée entre le traitement d'un travail d'impression et le passage de l'imprimante en mode Veille prolongée peut être réglée entre une heure et un mois.

Mode de désactivation

Si ce produit dispose d'un mode de désactivation (consommation minimale de courant), vous pouvez complètement l'éteindre en débranchant le cordon d'alimentation de la prise de courant.

Utilisation d'énergie totale

Il est parfois utile d'estimer la consommation totale d'énergie de votre imprimante. Étant donné que les mesures de consommation d'énergie électrique sont exprimées en Watts, la consommation d'électricité doit être multipliée par la durée que le produit passe dans chaque mode pour calculer l'utilisation d'énergie. L'utilisation d'énergie totale du produit est la somme de l'utilisation d'énergie de chaque mode.

AVIS RÉGLEMENTAIRES SUR LES PRODUITS SANS FIL

Cette section contient des informations réglementaires qui s'appliquent uniquement aux modèles sans fil.

En cas de doute quant à savoir si votre modèle est un modèle sans fil, rendez-vous sur <http://support.xerox.com>.

Avis sur les composants modulaires

Les modèles sans fil comportent des composants modulaires. Pour déterminer quels composants modulaires sont installés dans votre produit, reportez-vous à l'étiquetage sur votre produit.

Exposition aux radiations de fréquences radio

Le courant de sortie rayonné de cet appareil est bien inférieur aux limites d'exposition aux fréquences radio définies par la FCC et les autres organismes de réglementation. Au minimum 20 cm (8 pouces) doivent séparer l'antenne de toute personne pour que cet appareil réponde aux exigences d'exposition aux fréquences radio de la FCC et d'autres organismes de réglementation.

Innovation, Sciences et Développement économique Canada

Cet appareil est conforme aux normes RSS exemptes de licence d'Innovation, Sciences et Développement économique Canada. Son utilisation est soumise aux deux conditions suivantes :

1. cet appareil ne doit pas causer d'interférences ; et
2. il doit accepter toutes les interférences, y compris celles qui peuvent entraîner un fonctionnement indésirable.

Innovation, Sciences et Développement économique Canada

Cet appareil est conforme aux normes RSS exemptes de licence d'Innovation, Sciences et Développement économique Canada. Son fonctionnement est soumis aux deux conditions suivantes :

1. cet appareil ne doit pas causer d'interférences ; et
2. il doit accepter toutes les interférences, y compris celles qui peuvent entraîner un fonctionnement indésirable.

L'Union européenne et l'Espace économique européen



L'étiquette CE apposée sur ce produit indique la conformité aux directives européennes applicables. Le texte intégral de la déclaration de conformité de l'UE est disponible à l'adresse <https://www.xerox.com/fr-fr/about/ehs>.

Restrictions

Cet équipement radio est réservé à un usage en intérieur uniquement. Il est interdit de l'utiliser en externe. Cette restriction s'applique à tous les pays énumérés dans le tableau ci-dessous :

AT	BE	BG	CH	CY	CZ
DE	DK	EE	EL	ES	FI
FR	HR	HU	IE	IS	IT
LI	LT	LU	LV	MT	
NL	NO	PL	PT	RO	
SE	SI	SK	TR	R. U.	

Déclaration de l'UE et des autres pays sur les bandes de fréquences opérationnelles des émetteurs radio et la puissance maximale des radiofréquences

Ce produit radio transmet soit dans les bandes 2.4 GHz (2.412 à 2.472 GHz dans l'UE) ou 5 GHz (5.15 à 5.35, 5.47 à 5.725 GHz dans l'UE). La puissance (EIRP) de sortie maximale de l'émetteur, incluant le gain de l'antenne, est ≤ 20 dBm pour les deux bandes.

AVIS DE CONFORMITÉ À LA RÉGLEMENTATION FCC

Cet appareil a été testé et satisfait aux limites s'appliquant aux périphériques numériques de classe B, en vertu des dispositions de l'alinéa 15 de la réglementation FCC. Son utilisation est soumise aux deux conditions suivantes :

1. il ne peut pas provoquer d'interférences dangereuses, et
2. doit accepter toute interférence reçue, y compris les interférences pouvant causer un fonctionnement indésirable.

Les limites FCC de classe B visent à assurer une protection raisonnable contre les interférences lorsque le matériel est utilisé dans un bâtiment résidentiel. Cet appareil génère, utilise et peut émettre de l'énergie de radiofréquence et, s'il n'est pas installé et utilisé conformément aux instructions, il peut causer des interférences nuisibles aux communications radio. Toutefois, il n'y a aucune certitude qu'une interférence se produira sur une installation particulière. Si l'utilisateur constate des interférences lors de la réception d'émissions de radio ou de

télévision (il lui suffit pour cela d'éteindre et d'allumer successivement l'appareil), il devra prendre les mesures nécessaires pour y remédier. Pour cela, il devra :

- réorienter ou déplacer l'antenne de réception ;
- éloigner le matériel du récepteur ;
- brancher le matériel sur un circuit autre que celui du récepteur ;
- Consultez votre distributeur agréé ou technicien pour des suggestions supplémentaires.

Le fabricant n'est pas responsable des interférences radio ou télévision causées par l'utilisation de câbles autres que ceux recommandés ou par des changements ou modifications non autorisés de cet équipement. Les changements ou modifications non autorisés pourraient annuler le droit de l'utilisateur à utiliser cet appareil.

 Remarque : Pour assurer la conformité avec la réglementation FCC sur les interférences électromagnétiques d'un appareil informatique de classe B, utilisez un câble correctement blindé et mis à la terre. L'utilisation d'un câble de remplacement non correctement blindé et mis à la terre peut entraîner une violation de la réglementation FCC.

Pour obtenir davantage d'informations sur l'environnement, la santé et la sécurité concernant ce produit Xerox et ses consommables, contactez les services d'assistance aux adresses ci-après :

Adresse Web : <https://www.xerox.com/fr-fr/about/ehs>

Tél. (E. U. et Canada uniquement) : 1-800-ASK-XEROX (1-800-275-9376)

Courrier électronique : EHS-Europe@xerox.com

ALLEMAGNE

Allemagne — Blue Angel



Le RAL, Institut allemand d'assurance qualité et de certification, a décerné l'écolabel Blue Angel à la configuration suivante de l'imprimante :

Imprimante réseau avec fonction d'impression recto verso automatique et connectivité USB ou réseau.

Cette étiquette indique que l'appareil répond aux critères Blue Angel relatifs à l'impact environnemental en termes de conception, de fabrication et d'utilisation. Pour plus d'informations, rendez-vous sur www.blauer-engel.de.

Blendschutz

Das Gerät ist nicht für die Benutzung im unmittelbaren Gesichtsfeld am Bildschirmarbeitsplatz vorgesehen. Um störende Reflexionen am Bildschirmarbeitsplatz zu vermeiden, darf dieses Produkt nicht im unmittelbaren Gesichtsfeld platziert werden.

Importateur

Xerox GmbH

Hellersbergstraße 2-4

41460 Neuss

Allemagne

RÉGLEMENTATION ROHS TURQUE

Conformément à l'Article 7 (d), nous certifions par les présentes qu'« elle respecte la réglementation EEE. »

« EEE yönetmeliğine uygundur. »

CONFORMITÉ DE L'UKRAINE À LA DIRECTIVE ROHS

Обладнання відповідає вимогам Технічного регламенту щодо обмеження використання деяких небезпечних речовин в електричному та електронному обладнанні, затвердженого постановою Кабінету Міністрів України від 3 грудня 2008 № 1057.

(L'équipement est conforme aux exigences du règlement technique, approuvé par la résolution du Cabinet du ministère ukrainien en date du 3 décembre 2008, en termes de restrictions d'utilisation de certaines substances dangereuses dans les équipements électriques et électroniques).

Fiches de données de sécurité

Pour obtenir les fiches de données de sécurité du matériel relatives à votre imprimante, consultez les pages Web suivantes :

- Adresse Web : <https://safety sheets.business.xerox.com/fr-fr/>
- États-Unis et Canada : 1-800-ASK-XEROX (1-800-275-9376)
- Pour d'autres régions, envoyez une demande par courrier électronique à EHS-Europe@xerox.com

Recyclage et mise au rebut

Cette annexe contient :

Mise au rebut et recyclage du produit	266
Amérique du Nord.....	267
Alliance pour un monde vert de Xerox	268
Directive DEEE (déchets d'équipements électriques et électroniques) image de la poubelle.....	269

Mise au rebut et recyclage du produit

Ne mettez pas au rebut l'imprimante et les consommables de la même façon que les déchets ménagers habituels. Consultez vos autorités locales pour connaître les possibilités de mise au rebut et de recyclage.

Amérique du Nord

Xerox a mis en place un programme international de reprise, de réutilisation et de recyclage des équipements. Contactez un représentant Xerox (1-800-ASK-XEROX) pour savoir si ce produit fait partie du programme. Pour plus d'informations sur les programmes écologiques de Xerox, rendez-vous sur go to <https://www.xerox.com/fr-fr/about/ehs>.

Alliance pour un monde vert de Xerox

Le programme Alliance pour un monde vert de Xerox vous permet de retourner les fournitures qualifiées à Xerox pour réutilisation ou recyclage. 100 % des cartouches vides retournées à Xerox sont réutilisées ou recyclées. Les cartons utilisés pour le retour des cartouches sont également recyclés.

Pour retourner des cartouches Xerox pour réutilisation ou recyclage, procédez comme suit :

1. Rendez-vous sur <https://www.xerox.com/office/recycle>.
2. Cliquez sur **Recyclage**.
3. Sélectionnez une option de retour.

Directive DEEE (déchets d'équipements électriques et électroniques) image de la poubelle.



Le logo DEEE indique des procédures et des programmes de recyclage spécifiques aux produits électroniques dans les pays de l'Union européenne. Nous encourageons le recyclage de nos produits.

Si vous avez d'autres questions sur les options de recyclage, contactez votre bureau de vente local.

AVIS SUR LES DÉCHETS ÉLECTRIQUES ET ÉLECTRONIQUES EN INDE



Ce produit, y compris les composants, les consommables, les pièces détachées et les pièces de rechange, est conforme à la « India E-Waste Rules » (règles sur les déchets électriques et électroniques en Inde) et interdit l'utilisation de plomb, de mercure, de chrome hexavalent, de biphényles polybromés ou d'éthers diphenyliques polybromés à des concentrations supérieures à 0,1 % et à 0,01 % en grammage pour le cadmium, sauf pour l'exemption prévue par la règle.

