

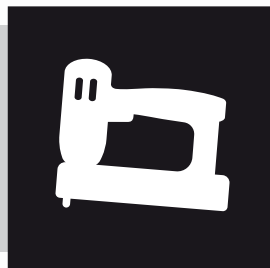

VONROC®

BUILD YOUR FUTURE

STAPLE GUN
SG503DC / S_SG503DC
S2_SG503DC / S3_SG503DC



EN	Original Instructions	04
DE	Übersetzung Der Originalbetriebsanleitung	11
NL	Vertaling van de oorspronkelijke gebruiksaanwijzing	19
FR	Traduction de la notice originale	27
ES	Traducción del manual original	35
IT	Traduzione delle istruzioni originali	43
SV	Översättning av bruksanvisning i original	51
DA	Oversættelse af den originale brugsanvisning	58
PL	Tłumaczenie instrukcji oryginalnej	65
RO	Traducere a instrucțiunilor originale	73

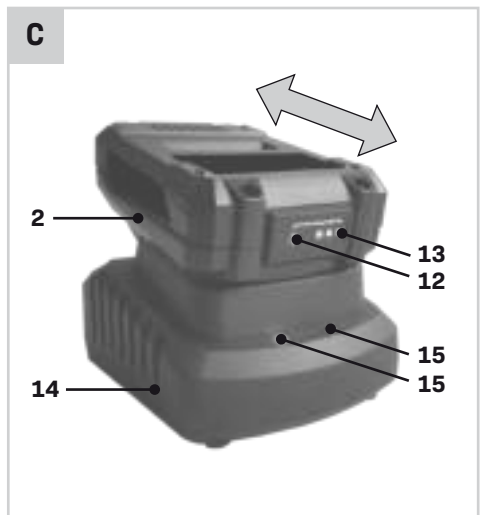
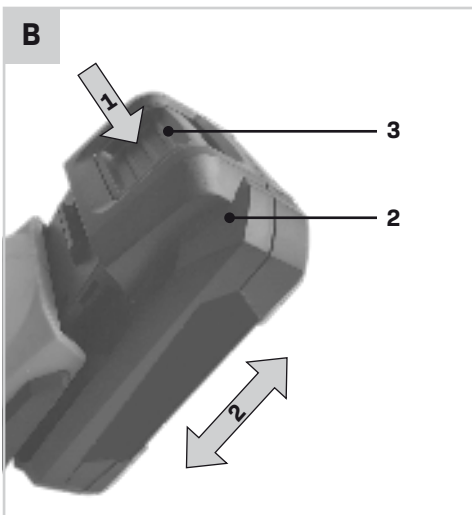
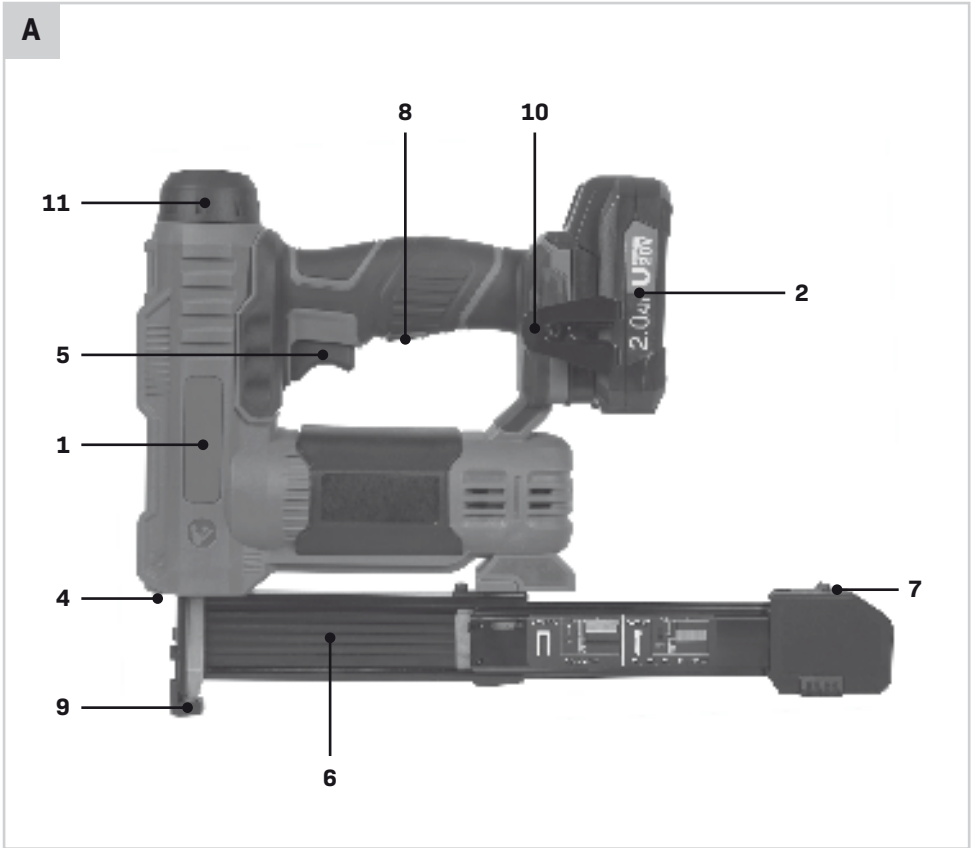

D



TYPE: 47
A = 15, 20, 25, 30, 32 mm
B = 1.2 mm
C = 2 mm

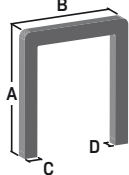

TYPE: 55
A = 15-25 mm
B = 6 mm
C = 0.8 mm
D = 1.08 mm

E

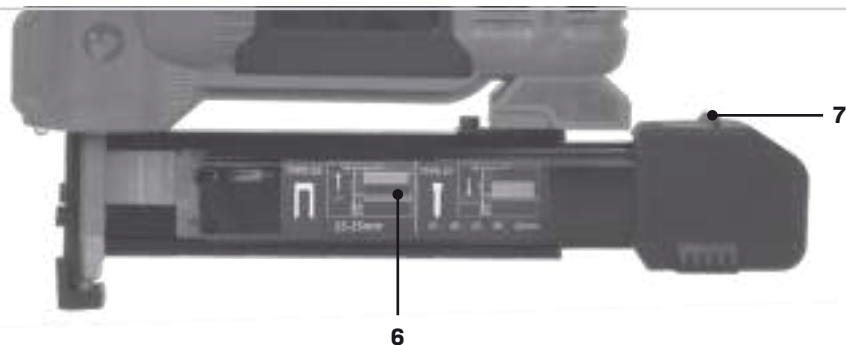

F



TYPE: 55

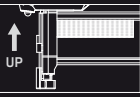

UP

15-25mm

G



TYPE: 47

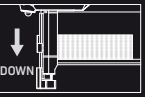

DOWN

15, 20, 25, 30, 32mm

1. SAFETY INSTRUCTIONS

Read the enclosed safety warnings, the additional safety warnings and the instructions. Failure to follow the safety warnings and the instructions may result in electric shock, fire and/or serious injury. Save the safety warnings and the instructions for future reference.

The following symbols are used in the user manual or on the product:



Read the user manual.



Risk of personal injury.



Denotes risk of personal injury, loss of life or damage to the tool in case of non-observance of the instructions in this manual.



Wear eye protection.



Time-lag miniature fuse-link.



Class II machine - Double insulation - You don't need any earthed plug.



Max temperature 45°C.



Indoor use only.



Do not throw the battery into fire.



Do not throw the battery into water.



Separate collection for Li-ion battery.



Do not dispose of the product in unsuitable containers.



The product is in accordance with the applicable safety standards in the European directives.

GENERAL POWER TOOL SAFETY WARNINGS



WARNING! Read all safety warnings and all instructions. Failure to follow the warnings and instructions may result in electric shock, fire and/or serious injury.

Save all warnings and instructions for future reference.

The term "power tool" in the warnings refers to your mains-operated (corded) power tool or battery-operated (cordless) power tool.

1) Work area safety

- a) **Keep the work area clean and well lit.** Cluttered or dark areas invite accidents.
- b) **Do not operate power tools in explosive atmospheres, such as in the presence of flammable liquids, gases or dust.** Power tools create sparks which may ignite the dust or fumes.
- c) **Keep children and bystanders away while operating a power tool.** Distractions can cause you to lose control.

2) Electrical safety

- a) **Power tool plugs must match the outlet. Never modify the plug in any way. Do not use any adapter plugs with earthed (grounded) power tools.** Unmodified plugs and matching outlets will reduce risk of electric shock.
- b) **Avoid body contact with earthed or grounded surfaces, such as pipes, radiators, ranges and refrigerators.** There is an increased risk of electric shock if your body is earthed or grounded.
- c) **Do not expose power tools to rain or wet conditions.** Water entering a power tool will increase the risk of electric shock.
- d) **Do not abuse the cord. Never use the cord for carrying, pulling or unplugging the power tool. Keep cord away from heat, oil, sharp edges or moving parts.** Damaged or entangled cords increase the risk of electric shock.
- e) **When operating a power tool outdoors, use an extension cord suitable for outdoor use.** Use of a cord suitable for outdoor use reduces the risk of electric shock.
- f) **If operating a power tool in a damp location is unavoidable, use a residual current device (RCD) protected supply.** Use of an RCD reduces the risk of electric shock.

3) Personal safety

- a) **Stay alert, watch what you are doing and use common sense when operating a power tool. Do not use a power tool while you are tired or under the influence of drugs, alcohol or medication.** A moment of inattention while operating power tools may result in serious personal injury.

- b) **Use personal protective equipment. Always wear eye protection.** Protective equipment such as dust mask, non-skid safety shoes, hard hat, or hearing protection used for appropriate conditions will reduce personal injuries.
 - c) **Prevent unintentional starting. Ensure the switch is in the off-position before connecting to power source and/or battery pack, picking up or carrying the tool.** Carrying power tools with your finger on the switch or energising power tools that have the switch on invites accidents.
 - d) **Remove any adjusting key or wrench before turning the power tool on.** A wrench or a key left attached to a rotating part of the power tool may result in personal injury.
 - e) **Do not overreach. Keep proper footing and balance at all times.** This enables better control of the power tool in unexpected situations.
 - f) **Dress properly. Do not wear loose clothing or jewellery. Keep your hair, clothing and gloves away from moving parts.** Loose clothes, jewellery or long hair can be caught in moving parts.
 - g) **If devices are provided for the connection of dust extraction and collection facilities, ensure these are connected and properly used.** Use of dust collection can reduce dust related hazards.
 - h) **Do not let familiarity gained from frequent use of tools allow you to become complacent and ignore tool safety principles.** A careless action can cause severe injury within a fraction of a second.
- 4) Power tool use and care**
- a) **Do not force the power tool. Use the correct power tool for your application.** The correct power tool will do the job better and safer at the rate for which it was designed.
 - b) **Do not use the power tool if the switch does not turn it on and off.** Any power tool that cannot be controlled with the switch is dangerous and must be repaired.
 - c) **Disconnect the plug from the power source and/or the battery pack from the power tool before making any adjustments, changing accessories, or storing power tools.** Such preventive safety measures reduce the risk of starting the power tool accidentally.
 - d) **Store idle power tools out of the reach of children and do not allow persons unfamiliar with the power tool or these instructions to operate the power tool.** Power tools are dangerous in the hands of untrained users.
- e) **Maintain power tools. Check for misalignment or binding of moving parts, breakage of parts and any other condition that may affect the power tool's operation. If damaged, have the power tool repaired before use.** Many accidents are caused by poorly maintained power tools.
 - f) **Keep cutting tools sharp and clean.** Properly maintained cutting tools with sharp cutting edges are less likely to bind and are easier to control.
 - g) **Use the power tool, accessories and tool bits etc. in accordance with these instructions, taking into account the working conditions and the work to be performed.** Use of the power tool for operations different from those intended could result in a hazardous situation.
 - h) **Keep handles and grasping surfaces dry, clean and free from oil and grease.** Slippery handles and grasping surfaces do not allow for safe handling and control of the tool in unexpected situations.
- 5) Battery tool use and care**
- a) **Recharge only with the charger specified by the manufacturer.** A charger that is suitable for one type of battery pack may create a risk of fire when used with another battery pack.
 - b) **Use power tools only with specifically designed battery packs.** Use of any other battery packs may create a risk of injury and fire.
 - c) **When battery pack is not in use, keep it away from other metal objects, like paper clips, coins, keys, nails, screws or other small metal objects that can make a connection from one terminal to another.** Shorting the battery terminals together may cause burns or a fire.
 - d) **Under abusive conditions, liquid may be ejected from the battery; avoid contact. If contact accidentally occurs, flush with water. If liquid contacts eyes, additionally seek medical help.** Liquid ejected from the battery may cause irritation or burns.
 - e) **Do not use a battery pack or tool that is damaged or modified.** Damaged or modified batteries may exhibit unpredictable behaviour resulting in fire, explosion or risk of injury.
 - f) **Do not expose a battery pack or tool to fire or excessive temperature.** Exposure to fire or temperature above 130 °C may cause explosion. NOTE The temperature „130 °C“ can be replaced by the temperature „265 °F“.
 - g) **Follow all charging instructions and do not charge the battery pack or tool outside the**

temperature range specified in the instructions.

Charging improperly or at temperatures outside the specified range may damage the battery and increase the risk of fire.

6) Service

- a) **Have your power tool serviced by a qualified repair person using only identical replacement parts.** This will ensure that the safety of the power tool is maintained.
- b) **Never service damaged battery packs.** Service of battery packs should only be performed by the manufacturer or authorized service providers.

SAFETY WARNINGS FOR STAPLE GUN

- a) **Always assume that the tool contains fasteners.** Careless handling of the tool can result in unexpected firing of fasteners and personal injury.
- b) **Do not point the tool towards yourself or anyone nearby.** Unexpected triggering will discharge the fastener causing an injury.
- c) **Do not actuate the tool unless the tool is placed firmly against the workpiece.** If the tool is not in contact with the workpiece, the fastener may be deflected away from your target.
- d) **Disconnect the tool from the power source when the fastener jams in the tool.** While removing a jammed fastener, the tacker may be accidentally activated if it is plugged in.
- e) **Use caution while removing a jammed fastener.** The mechanism may be under compression and the fastener may be forcefully discharged while attempting to free a jammed condition.
- f) **Do not use this tool for fastening electrical cables.** It is not designed for electric cable installation and may damage the insulation of electric cables thereby causing electric shock or fire hazards.

SAFETY WARNINGS FOR BATTERY

- a) **Do not open the battery.** Danger of short-circuiting.
- b) **Protect the battery against heat, e. g., against continuous intense sunlight, fire, water, and moisture.** Danger of explosion.
- c) **In case of damage and improper use of the battery, vapours may be emitted. Ventilate the area and seek medical help in case of complaints.** The vapours can irritate the respiratory system.
- d) **Use the battery only in conjunction with your Vonroc product.** This measure alone protects

the battery against dangerous overload.

- e) **The battery can be damaged by pointed objects such as nails or screwdrivers or by force applied externally.** An internal short circuit can occur and the battery can burn, smoke, explode or overheat.

SAFETY WARNINGS FOR CHARGER**Intended use**

Charge only CD801AA and CD803AA type rechargeable Battery packs with the charger. Other types of batteries may burst causing personal injury and damage.

- a) **The appliance is not to be used by persons (including children) with reduced physical, sensory or mental capabilities, or lack of experience and knowledge, unless they have been given supervision or instruction.**
- b) **Children being supervised not to play with the appliance.**
- c) **Do not recharging non-rechargeable batteries!**
- d) **During charging, batteries must be placed in the well ventilated area!**

Electrical safety

Always check that the voltage of the power supply corresponds to the voltage on the rating plate.

- Do not use the machine if the mains cable or the mains plug is damaged.
- Only use extension cables that are suitable for the power rating of the machine with a minimum thickness of 1.5 mm². If you use an extension cable reel, always fully unroll the cable.

2. MACHINE INFORMATION**Intended use**

This power tool is intended for indoor domestic use. This tool may be used for fastening suitable cardboard, insulation material, textile, leather, wood and similar non-brittle materials to a wooden surface. This tool is not suitable for fastening electrical cables, or wall or ceiling panelling. The tool is not intended for artisanal, commercial, professional and / or industrial use.

NOTE: Some timbers (such as very dry hardwood) may require shorter staples to fully drive in.

TECHNICAL SPECIFICATIONS



This manual has been drawn up for different sets / article numbers. Check the corresponding article number in below specifications table for the correct composition and contents of your set.

Model No.	Batteries included	Chargers included
SG503DC	-	-
S_SG503DC	CD801AA	CD802AA
S2_SG503DC	2 x CD801AA	CD802AA
S3_SG503DC	CD803AA	CD802AA

Machine information	
Voltage	20V
Number of staples/nails	30/min
Staples	15 up to 25mm
Nails	15, 20, 25, 30 and 32mm
Sound power level L_{WA}	100.6 dB(A) K=3 dB(A)
Sound pressure level L_{PA}	89.6 dB(A) K=3 dB(A)
Vibration a_h	8.501m/s ² K=1.5m/s ²

Model No.	CD801AA
Battery Type	Lithium-Ion
Voltage	20V
Capacity	2.0 Ah
Recommended charger	CD802AA
Weight	0.3 kg

Model No.	CD802AA
Charger input	220-240V, 50Hz 0.4A
Charger output	21V 2.5A
Charging time 2Ah battery	60 minutes
Charging time 4Ah battery	120 minutes
Recommended batteries	CD801AA, CD803AA
Weight	0.36 kg

Model No.	CD803AA
Battery Type	Lithium-Ion
Voltage	20V
Capacity	4.0 Ah
Recommended charger	CD802AA
Weight	0.65 kg

Only use the following batteries of the VONROC VPOWER 20V battery platform. Using any other batteries could cause serious injury or damage the tool.
 CD801AA 20V, 2Ah Lithium-Ion
 CD803AA 20V, 4Ah Lithium-Ion

The following charger of the can be used to charge these batteries.
 CD802AA Quick charger

The batteries of the VONROC VPOWER 20V battery platform are interchangeable with all the VONROC VPOWER 20V battery platform tools.

Vibration level

The vibration emission level stated in this instruction manual has been measured in accordance with a standardized test given in EN60745; it may be used to compare one tool with another and as a preliminary assessment of exposure to vibration when using the tool for the applications mentioned.

- Using the tool for different applications, or with different or poorly maintained accessories, may significantly increase the exposure level.
- The times when the tool is switched off or when it is running but not actually doing the job, may significantly reduce the exposure level.

Protect yourself against the effects of vibration by maintaining the tool and its accessories, keeping your hands warm, and organizing your work patterns.

DESCRIPTION

The numbers in the text refer to the diagrams on page 2.

1. Machine
2. Battery
3. Battery unlock button
4. LED work light
5. Trigger
6. Cartridge shaft

7. Reload lever
8. LED work light switch
9. Safety tip
10. Belt hook
11. Adjustment knob
12. Battery LED indicators button
13. Battery LED indicators
14. Charger
15. Charger LED indicators

3. ASSEMBLY



Before any work on the power tool, remove the battery.



The battery must be charged before first use.

Inserting the battery into the machine (Fig. B)



Ensure that the exterior of the battery is clean and dry before connecting it to the charger or machine.

1. Insert the battery (2) into the base of the machine as shown in Fig. B.
2. Push the battery forward until it clicks into place.

Removing the battery from the machine (Fig. B)

1. Push the battery unlock button (3).
2. Pull the battery out of the machine like shown in Fig. B.

Checking the battery charging status (Fig. C)

- To check the battery charge status, push the button (12) on battery shortly.
- The battery has 3 lights indicating the charge level, the more lights that burn, the more charge the battery has left.
- When the lights are not burning it means the battery is empty and must be charged immediately.

Charging the battery with the charger (Fig. C)

1. Take the battery (2) from the machine.
2. Turn the battery (2) to upside down position and slide it onto the charger (14) as shown in Fig. C.
3. Push the battery until it is fully pushed into the slot.
4. Plug the charger plug into an electrical outlet and wait for a while. The LED indicators on the charger (15) will lighten up and show the charger status.

The charger has 2 LED indicators (15) which indicate the status of the charging process:

Red LED Status	Green LED status	Charger status
Off	Off	No power
Off	On	Standby mode: - No battery is inserted or, - Battery inserted but charging has finished
On	Off	Battery charging in progress

- Fully charging the 2Ah battery may take up to 60 minutes.
- Fully charging the 4Ah battery may take up to 120 minutes.

After the battery is fully charged remove the charger plug from the outlet and remove the battery from the charger.



When the machine is not being used over a longer period of time it is best to store the battery in charged condition.

Application (Fig. D)

For this tool, use one of the following length for staples or nails:

- Staples: Type 55: 15-25mm
- Nails: Type 47: 15, 20, 25, 30 or 32mm

Loading the nails or staples (Fig. D-G)

- Choose the correct nail or staple for the job.
- Place the tacker (1) on its side with the battery (2) pointing to the right, like show in fig. E.
- Open de cartridge shaft (6) by slightly pressing the reload lever (7).
- Pull the reload lever (7) to the right to open the cartridge shaft (6).

For nails:

- Place the nails at the top of the cartridge shaft (6). Like shown on the label of the cartridge shaft, see example fig. F.

For staples:

- Place the staples at the bottom of the cartridge shaft (6). Like shown on the label of the cartridge shaft, see example fig. G.
- Slide the cartridge shaft (6) back until it clicks.



Before loading the tacker, make sure to remove the battery from the machine.



Only load fasteners of the same type and length. Do not load staples and nails at the same time. Do not mix fasteners of varying lengths.



The tool may rebound and produce a loud sound because of the impact it operates with. Keep this in mind. For long nails and staples this may cause incorrect stapling or nailing. Adjust the impact power accordingly and apply backpressure to the machine to prevent incorrect stapling or nailing.

4. OPERATION

Using the work light (Fig. A)

- Press the LED work light switch (8) to turn on the work light (4).
- The work light will be activated for 10 seconds and helps to improve visibility of the working area.

Belt hook

The machine is equipped with a belt hook (10) for hanging the machine to your belt during use.

- When delivered, the belt hook (10) is assembled to the machine.
- It can easily be removed by removing the screw on the hook and taking it off.

Adjusting impact power (Fig. A)

- Increase impact: rotate the adjustment knob (11) clockwise.
- Reduce impact: rotate the adjustment knob (11) anti-clockwise.

Driving staples/nails (Fig. A)

- Place the safety tip (9) flat on the material to be fastened at the spot where the staple or nail should be located.
- Hold the front and rear part of the machine and press the machine firmly against the material.
- Pull the trigger (5) to drive the staple/nail, then release your finger from the trigger before lifting the safety tip (9) from the material.
- If the staple/nail is driven too deep or too shallow, adjust the impact power.



Warning! The safety of the machine will be lifted when pressure is applied to the safety tip (9) on the bottom of the machine. Always make sure the tacker mouth is in direct contact with the material when pressing the trigger.

5. MAINTENANCE



Make sure that the machine is not live when carrying out maintenance work on the motor.

This machine has been designed to operate over a long period of time with a minimum of maintenance. Continued satisfactory operation depends upon proper machine care and regular cleaning.

Malfunction

In case a staple or nail is jammed in the tool, follow the procedure below:

- Remove the battery from the machine.
- Place the tool down on its side.
- Press the cartridge shaft release lever (7), pull the cartridge shaft (6) backward and unload the staples or nails strip.
- Remove the clogged staple/nail from the cartridge.
- Reload the staples/nails and push the cartridge shaft back in place until it clicks.
- Insert the battery into the machine.
- Test the machine on a piece of scrap.

Operating tips:

- **WARNING!** Nails or staples must be driven straight into the material. Do not tilt the machine during operation.
- Do not operate the machine without staples or nails. This will shorten the service life of the machine.
- Should nails or staples jam frequently, have machine serviced by an authorized service centre.
- If the head of the nails or staples remains above the workpiece surface, press the machine head firmly against the workpiece and try again. If there is no improvement in the rework, the chosen material may not be suitable for the tool or the impact power may need adjusting.

Cleaning

Regularly clean the device's casing with a soft cloth, preferably after each use. Keep the fan slits free of dust and dirt. Remove tough dirt using a soft cloth, dampened with soapy water. Do not use solvents such as benzene, alcohol, ammonia, etc., which might damage the plastic parts.

ENVIRONMENT



Faulty and/or discarded electrical or electronic apparatus have to be collected at the appropriate recycling locations.

Only for EC countries

Do not dispose of power tools into domestic waste. According to the European Guideline 2012/19/EC for Waste Electrical and Electronic Equipment and its implementation into national right, power tools that are no longer usable must be collected separately and disposed of in an environmentally friendly way.

WARRANTY

VONROC products are developed to the highest quality standards and are guaranteed free of defects in both materials and workmanship for the period lawfully stipulated starting from the date of original purchase. Should the product develop any failure during this period due to defective material and/or workmanship then contact VONROC directly.

The following circumstances are excluded from this guarantee:

- Repairs and or alterations have been made or attempted to the machine by unauthorized service centers;
- Normal wear and tear;
- The tool has been abused, misused or improperly maintained;
- Non-original spare parts have been used.

This constitutes the sole warranty made by company either expressed or implied. There are no other warranties expressed or implied which extend beyond the face hereof, herein, including the implied warranties of merchantability and fitness for a particular purpose. In no event shall VONROC be liable for any incidental or consequential damages. The dealers remedies shall be limited to repair or replacement of nonconforming units or parts.

The product and the user manual are subject to change. Specifications can be changed without further notice.

1. SICHERHEITSANWEISUNGEN

Lesen Sie die beiliegenden Sicherheitsanweisungen, die zusätzlichen Sicherheitsanweisungen sowie diese Bedienungsanleitung sorgfältig durch. Bei Nichtbeachten der Sicherheitsanweisungen und der Bedienungsanleitung kann es zu einem Stromschlag, einem Brand und/oder schweren Verletzungen kommen. Bewahren Sie die Sicherheitsanweisungen und die Bedienungsanleitung zur künftigen Bezugnahme sicher auf.

Folgende Symbole werden im Benutzerhandbuch oder auf dem Produkt verwendet:



Lesen Sie das Benutzerhandbuch.



Gefahr von Personenverletzungen.



Bedeutet, dass bei Nichtbeachtung der Anweisungen in dieser Anleitung Verletzungen, Tod oder Beschädigung des Werkzeugs die Folge sein können.



Schutzbrille tragen!



Sicherungseinsatz für trage Sicherungen.



Werkzeug/Gerät der Schutzklasse II - Schutzisoliert - kein Schutzkontaktanschluss erforderlich.



Hochsttemperatur 45°C.



Nur zur Benutzung in Innenräumen.



Batterien/Akkus nicht in offene Feuer werfen.



Batterien/Akkus nicht ins Wasser werfen.



Der Li-Ionen-Akku muss separat der Wertstoffsammlung zugeführt werden.



Entsorgen Sie das Produkt nicht in hierfür nicht vorgesehenen Abfallbehältern.



Das Produkt entspricht den geltenden Sicherheitsstandards in den europäischen Richtlinien.

ALLGEMEINE SICHERHEITSHINWEISE



WARNUNG Lesen Sie alle Sicherheitshinweise, Anweisungen, Abbildungen und technischen Daten, mit denen dieses Elektrowerkzeug versehen ist. Versäumnisse bei der Einhaltung der nachfolgenden Anweisungen können elektrischen Schlag, Brand und/oder schwere Verletzungen verursachen.

Bewahren Sie alle Sicherheitshinweise und Anweisungen für die Zukunft auf.

Der in den Sicherheitshinweisen verwendete Begriff „Elektrowerkzeug“ bezieht sich auf netzbetriebene Elektrowerkzeuge (mit Netzleitung) oder auf akkubetriebene Elektrowerkzeuge (ohne Netzleitung).

1) Arbeitsplatzsicherheit

- a) **Halten Sie Ihren Arbeitsbereich sauber und gut beleuchtet.** Unordnung oder unbeleuchtete Arbeitsbereiche können zu Unfällen führen.
- b) **Arbeiten Sie mit dem Elektrowerkzeug nicht in explosionsgefährdeter Umgebung, in der sich brennbare Flüssigkeiten, Gase oder Stäube befinden.** Elektrowerkzeuge erzeugen Funken, die den Staub oder die Dämpfe entzünden können.
- c) **Halten Sie Kinder und andere Personen während der Benutzung des Elektrowerkzeugs fern.** Bei Ablenkung können Sie die Kontrolle über das Elektrowerkzeug verlieren.

2) Elektrische Sicherheit

- a) **Der Anschlussstecker des Elektrowerkzeugs muss in die Steckdose passen. Der Stecker darf in keiner Weise verändert werden. Verwenden Sie keine Adapterstecker gemeinsam mit schutzgeerdeten Elektrowerkzeugen.** Unveränderte Stecker und passende Steckdosen verringern das Risiko eines elektrischen Schlages.
- b) **Vermeiden Sie Körperkontakt mit geerdeten Oberflächen wie von Rohren, Heizungen, Herden und Kühlschränken.** Es besteht ein erhöhtes Risiko durch elektrischen Schlag, wenn Ihr Körper geerdet ist.
- c) **Halten Sie Elektrowerkzeuge von Regen oder Nässe fern.** Das Eindringen von Wasser in ein Elektrowerkzeug erhöht das Risiko eines elektrischen Schlages.

- d) **Zweckentfremden Sie die Anschlussleitung nicht, um das Elektrowerkzeug zu tragen, aufzuhängen oder um den Stecker aus der Steckdose zu ziehen. Halten Sie die Anschlussleitung fern von Hitze, Öl, scharfen Kanten oder sich bewegenden Teilen.** Beschädigte oder verwickelte Anschlussleitungen erhöhen das Risiko eines elektrischen Schlages.
- e) **Wenn Sie mit einem Elektrowerkzeug im Freien arbeiten, verwenden Sie nur Verlängerungsleitungen, die auch für den Außenbereich geeignet sind.** Die Anwendung einer für den Außenbereich geeigneten Verlängerungsleitung verringert das Risiko eines elektrischen Schlages.
- f) **Wenn der Betrieb des Elektrowerkzeugs in feuchter Umgebung nicht vermeidbar ist, verwenden Sie einen Fehlerstromschutzschalter.** Der Einsatz eines Fehlerstromschutzschalters vermindert das Risiko eines elektrischen Schlages.
- 3) Sicherheit von Personen**
- a) **Seien Sie aufmerksam, achten Sie darauf, was Sie tun, und gehen Sie mit Vernunft an die Arbeit mit einem Elektrowerkzeug. Benutzen Sie kein Elektrowerkzeug, wenn Sie müde sind oder unter dem Einfluss von Drogen, Alkohol oder Medikamenten stehen.** Ein Moment der Unachtsamkeit beim Gebrauch des Elektrowerkzeugs kann zu ernsthaften Verletzungen führen.
- b) **Tragen Sie persönliche Schutzausrüstung und immer eine Schutzbrille.** Das Tragen persönlicher Schutzausrüstung, wie Staubmaske, rutschfeste Sicherheitsschuhe, Schutzhelm oder Gehörschutz, je nach Art und Einsatz des Elektrowerkzeugs, verringert das Risiko von Verletzungen.
- c) **Vermeiden Sie eine unbeabsichtigte Inbetriebnahme. Vergewissern Sie sich, dass das Elektrowerkzeug ausgeschaltet ist, bevor Sie es an die Stromversorgung und/oder den Akku anschließen, es aufnehmen oder tragen.** Wenn Sie beim Tragen des Elektrowerkzeugs den Finger am Schalter haben oder das Elektrowerkzeug eingeschaltet an die Stromversorgung anschließen, kann dies zu Unfällen führen.
- d) **Entfernen Sie Einstellwerkzeuge oder Schraubenschlüssel, bevor Sie das Elektrowerkzeug einschalten.** Ein Werkzeug oder Schlüssel, der sich in einem drehenden Teil des Elektrowerkzeugs befindet, kann zu Verletzungen führen.
- e) **Vermeiden Sie eine abnormale Körperhaltung. Sorgen Sie für einen sicheren Stand und halten Sie jederzeit das Gleichgewicht.** Dadurch können Sie das Elektrowerkzeug in unerwarteten Situationen besser kontrollieren.
- f) **Tragen Sie geeignete Kleidung. Tragen Sie keine weite Kleidung oder Schmuck. Halten Sie Haare und Kleidung fern von sich bewegenden Teilen.** Lockere Kleidung, Schmuck oder lange Haare können von sich bewegenden Teilen erfasst werden.
- g) **Wenn Staubabsaug- und -auffangeinrichtungen montiert werden können, sind diese anzuschließen und richtig zu verwenden.** Verwendung einer Staubabsaugung kann Gefährdungen durch Staub verringern.
- h) **Wiegen Sie sich nicht in falscher Sicherheit und setzen Sie sich nicht über die Sicherheitsregeln für Elektrowerkzeuge hinweg, auch wenn Sie nach vielfachem Gebrauch mit dem Elektrowerkzeug vertraut sind.** Achtloses Handeln kann binnen Sekundenbruchteilen zu schweren Verletzungen führen.
- 4) Verwendung und Behandlung des Elektrowerkzeugs**
- a) **Überlasten Sie das Elektrowerkzeug nicht. Verwenden Sie für Ihre Arbeit das dafür bestimmte Elektrowerkzeug.** Mit dem passenden Elektrowerkzeug arbeiten Sie besser und sicherer im angegebenen Leistungsbereich.
- b) **Benutzen Sie kein Elektrowerkzeug, dessen Schalter defekt ist.** Ein Elektrowerkzeug, das sich nicht mehr ein- oder ausschalten lässt, ist gefährlich und muss repariert werden.
- c) **Ziehen Sie den Stecker aus der Steckdose und/oder entfernen Sie einen abnehmbaren Akku, bevor Sie Geräteeinstellungen vornehmen, Einsatzwerkzeugteile wechseln oder das Elektrowerkzeug weglegen.** Diese Vorsichtsmaßnahme verhindert den unbeabsichtigten Start des Elektrowerkzeugs.
- d) **Bewahren Sie unbenutzte Elektrowerkzeuge außerhalb der Reichweite von Kindern auf. Lassen Sie keine Personen das Elektrowerkzeug benutzen, die mit diesem nicht vertraut sind oder diese Anweisungen nicht gelesen haben.** Elektrowerkzeuge sind gefährlich, wenn sie von unerfahrenen Personen benutzt werden.

- e) **Pflegen Sie Elektrowerkzeuge und Einsatzwerkzeug mit Sorgfalt. Kontrollieren Sie, ob bewegliche Teile einwandfrei funktionieren und nicht klemmen, ob Teile gebrochen oder so beschädigt sind, dass die Funktion des Elektrowerkzeugs beeinträchtigt ist. Lassen Sie beschädigte Teile vor dem Einsatz des Elektrowerkzeuges reparieren.** Viele Unfälle haben ihre Ursache in schlecht gewarteten Elektrowerkzeugen.
- f) **Halten Sie Schneidwerkzeuge scharf und sauber.** Sorgfältig gepflegte Schneidwerkzeuge mit scharfen Schneidkanten verkleben sich weniger und sind leichter zu führen.
- g) **Verwenden Sie Elektrowerkzeug, Zubehör, Einsatzwerkzeuge usw. entsprechend diesen Anweisungen. Berücksichtigen Sie dabei die Arbeitsbedingungen und die auszuführende Tätigkeit.** Der Gebrauch von Elektrowerkzeugen für andere als die vorgesehenen Anwendungen kann zu gefährlichen Situationen führen.
- h) **Halten Sie Griffe und Griffflächen trocken, sauber und frei von Öl und Fett.** Rutschige Griffe und Griffflächen erlauben keine sichere Bedienung und Kontrolle des Elektrowerkzeugs in unvorhergesehenen Situationen.
- 5) **Verwendung und Behandlung des Akkuwerkzeugs**
- a) **Laden Sie die Akkus nur mit Ladegeräten auf, die vom Hersteller empfohlen werden.** Durch ein Ladegerät, das für eine bestimmte Art von Akkus geeignet ist, besteht Brandgefahr, wenn es mit anderen Akkus verwendet wird.
- b) **Verwenden Sie nur die dafür vorgesehenen Akkus in den Elektrowerkzeugen.** Der Gebrauch von anderen Akkus kann zu Verletzungen und Brandgefahr führen.
- c) **Halten Sie den nicht benutzten Akku fern von Büroklammern, Münzen, Schlüsseln, Nägeln, Schrauben oder anderen kleinen Metallgegenständen, die eine Überbrückung der Kontakte verursachen könnten.** Ein Kurzschluss zwischen den Akkukontakten kann Verbrennungen oder Feuer zur Folge haben.
- d) **Bei falscher Anwendung kann Flüssigkeit aus dem Akku austreten. Vermeiden Sie den Kontakt damit. Bei zufälligem Kontakt mit Wasser abspülen. Wenn die Flüssigkeit in die Augen kommt, nehmen Sie zusätzlich ärztliche Hilfe in Anspruch.** Austretende Akkuflüssigkeit kann zu Hautreizungen oder Verbrennungen führen.
- e) **Benutzen Sie keinen beschädigten oder veränderten Akku.** Beschädigte oder veränderte Akkus können sich unvorhersehbar verhalten und zu Feuer, Explosion oder Verletzungsgefahr führen.
- f) **Setzen Sie einen Akku keinem Feuer oder zu hohen Temperaturen aus.** Feuer oder Temperaturen über 130 °C können eine Explosion hervorrufen.
- g) **Befolgen Sie alle Anweisungen zum Laden und laden Sie den Akku oder das Akkuwerkzeug niemals außerhalb des in der Betriebsanleitung angegebenen Temperaturbereichs.** Falsches Laden oder Laden außerhalb des zugelassenen Temperaturbereichs kann den Akku zerstören und die Brandgefahr erhöhen.
- 6) **Service**
- a) **Lassen Sie Ihr Elektrowerkzeug nur von qualifiziertem Fachpersonal und nur mit Original-Ersatzteilen reparieren.** Damit wird sichergestellt, dass die Sicherheit des Elektrowerkzeugs erhalten bleibt.
- b) **Warten Sie niemals beschädigte Akkus.** Sämtliche Wartung von Akkus sollte nur durch den Hersteller oder bevollmächtigte Kundendienststellen erfolgen.
- SICHERHEITSHINWEISE FÜR NAGELPISTOLEN**
- a) **Gehen Sie immer davon aus, dass das Werkzeug Befestigungselemente enthält.** Ein unvorsichtiger Umgang mit dem Gerät kann zum ungewollten Auslösen von Befestigungselementen und zu Verletzungen führen.
- b) **Richten Sie das Werkzeug nicht auf sich selbst oder andere Personen.** Unerwartetes Auslösen führt zur Entladung des Befestigungselements und damit zu einer Verletzung.
- c) **Betätigen Sie das Werkzeug erst, wenn das Werkzeug fest am Werkstück anliegt.** Wenn das Werkzeug nicht in Kontakt mit dem Werkstück ist, kann das Befestigungselement von dem vorgesehenen Ziel abgelenkt werden.
- d) **Trennen Sie das Gerät von der Stromquelle, wenn ein Befestigungselement im Gerät feststeckt.** Beim Entfernen eines eingeklemmten Befestigungselements kann die Nagelpistole versehentlich aktiviert werden, wenn ihr Stecker eingesteckt ist.

- e) **Seien Sie vorsichtig, wenn Sie ein festsitzendes Befestigungsmittel entfernen.** Der Mechanismus befindet sich möglicherweise unter Kompressionsdruck und das festsitzende Befestigungsmittel kann sich mit großer Kraft lösen, wenn versucht wird, es zu entfernen.
- f) Verwenden Sie dieses Werkzeug nicht zur Befestigung von Stromkabeln. Es ist nicht für die Installation von Stromkabeln ausgelegt und kann deren Isolierung beschädigen, was zu Stromschlägen oder Brandgefahren führen kann.

SICHERHEITSHINWEISE FÜR AKKU

- a) **Öffnen Sie den Akku nicht.** Es besteht die Gefahr eines Kurzschlusses.
- b) **Schützen Sie den Akku vor Hitze, z. B. auch vor dauernder Sonneneinstrahlung, Feuer, Wasser und Feuchtigkeit.** Es besteht Explosionsgefahr.
- c) **Bei Beschädigung und unsachgemäßem Gebrauch des Akkus können Dämpfe austreten. Führen Sie Frischluft zu und suchen Sie bei Beschwerden einen Arzt auf.** Die Dämpfe können die Atemwege reizen.
- d) **Verwenden Sie den Akku nur in Verbindung mit Ihrem Vonroc Produkt.** Nur so wird der Akku vor gefährlicher Überlastung geschützt.
- e) **Durch spitze Gegenstände wie z. B. Nagel oder Schrau benzieher oder durch ausere Krafteinwirkung kann der Akku beschädigt werden.** Es kann zu einem internen Kurzschluss kommen und der Akku brennen, rauchen, explodieren oder überhitzen.

SICHERHEITSHINWEISE FÜR DAS LADEGERÄT

Verwendungszweck

Nur für das Laden von wiederaufladbaren Li-Ionen-Akkus des Typs CD801AA und CD803AA geeignet. Andere Arten von Akkus können platzen und zu Verletzungen und Schaden führen.

- a) **Das Gerät darf nicht von Personen (einschließlich Kindern) mit eingeschränkten körperlichen, sensorischen bzw. geistigen Fähigkeiten, mangelnder Erfahrung bzw. fehlendem Wissen verwendet werden, wenn diese nicht beaufsichtigt werden oder eine Einweisung erhalten haben.**
- b) **Kinder sollten beaufsichtigt werden, um sicherzustellen, dass sie nicht mit dem Gerät spielen.**
- c) **Nicht wiederaufladbare Batterien dürfen nicht aufgeladen werden!**

- d) **Während des Ladens müssen sich die Akkus in einem gut belüfteten Raum befinden!**

Elektrische Sicherheit



Achten Sie stets darauf, dass die Spannung der Stromversorgung mit der Spannung auf dem Typenschild übereinstimmt.

- Verwenden Sie die Maschine nicht, wenn das Netzkabel oder der Netzstecker beschädigt ist.
- Verwenden Sie nur Verlängerungskabel, die für die Leistungsaufnahme der Maschine geeignet sind und eine Mindestaderstärke von 1.5 mm² haben. Falls Sie eine Kabeltrommel verwenden, rollen Sie das Kabel immer vollständig ab.

2. ANGABEN ZUM WERKZEUG

Verwendungszweck

Dieses Elektrowerkzeug ist für den Privatgebrauch in Innenräumen vorgesehen. Dieses Werkzeug kann zur Befestigung von geeigneten Pappen, Dämmstoffen, Textilien, Leder, Holz und ähnlichen nicht spröden Materialien an einer Holzoberfläche verwendet werden. Dieses Werkzeug ist nicht für die Befestigung von Stromkabeln, Wand- oder Deckenverkleidungen geeignet.

Das Werkzeug ist nicht für den handwerklichen, gewerblichen, professionellen und / oder industriellen Einsatz bestimmt.

HINWEIS: Einige Hölzer (z. B. sehr trockenes Hartholz) benötigen möglicherweise kürzere Klammern, damit sie vollständig eingetrieben werden können.

TECHNISCHE DATEN



Dieses Handbuch wurde für unterschiedliche Sets / Artikelnummern erstellt. Achten Sie in der Spezifikationstabelle mit den korrekten Zusammenstellungen und Inhalten für Ihr Set auf Ihre jeweilige Artikelnummer.

Modellnummer	Batterien enthalten	Ladegerät enthalten
SG503DC	-	-
S_SG503DC	CD801AA	CD802AA
S2_SG503DC	2 x CD801AA	CD802AA
S3_SG503DC	CD803AA	CD802AA

Angaben zum werkzeug	
Spannung	20V
Antal Klammern	30/min
Klammern	15 bis 25mm
Nägel	15, 20, 25, 30 und 32mm
Schalleistungspegel LWA	100.6 dB(A) K=3 dB(A)
Schalldruckpegel LPA	89.6 dB(A) K=3 dB(A)
Schwingung	8.501m/s ² K=1.5m/s ²

Folgendes Ladegerät ist zum Aufladen dieser Akkus vorgesehen.

CD802AA Schnellladegerät

Die Akkus der VONROC VPOWER 20V-Akku-Plattform sind unter allen Werkzeugen der VONROC VPOWER 20V-Akku-Plattform austauschbar.

Vibrationsintensität

Die in dieser Bedienungsanleitung angegebene Vibrationsintensität wurde mit einem standardisierten Test gemäß EN60745 gemessen. Anhand dieser Größe können Werkzeuge miteinander verglichen werden. Außerdem eignet sich diese Größe für eine erste Beurteilung der Vibrationsbelastung bei Verwendung des Werkzeugs für die angegebenen Anwendungszwecke:

- Bei Verwendung des Werkzeugs für andere Anwendungen oder mit anderem oder unzureichend gewartetem Zubehör kann sich die Vibrationsbelastung erheblich erhöhen;
- Wenn das Werkzeug ausgeschaltet ist, oder wenn es eingeschaltet ist, jedoch nicht genutzt wird, kann sich die Vibrationsbelastung erheblich verringern.

Schützen Sie sich vor den Auswirkungen der Vibration durch Wartung des Werkzeugs und des Zubehörs, halten Sie Ihre Hände warm, und organisieren Sie Ihren Arbeitsablauf.

Modellnummer	CD801AA
Akkutyp	Lithium-Ion
Spannung	20V 
Kapazität	2.0 Ah
Empfohlene Ladegeräte	CD802AA
Gewicht	0.3 kg

Modellnummer	CD802AA
Ladegerät Eingang	220-240V,50Hz 0.4A
Ladegerät Ausgang	21V  2.5A
Ladezeit 2Ah Akku	60 minutes
Ladezeit 4Ah Akku	120 minutes
Empfohlene Akkus	CD801AA, CD803AA
Gewicht	0.36kg

BESCHREIBUNG

Die Buchstaben und Ziffern im folgenden Text verweisen auf die Abbildungen auf Seite 2.

1. Werkzeug
2. Akku
3. Akku-Freigabetaste
4. LED-Arbeitsleuchte
5. Abzug
6. Kassettengriff
7. Nachladehebel
8. Schalter für die LED-Arbeitsleuchte
9. Sicherheitsspitze
10. Gürtelhaken
11. Einstellknopf
12. Akku LED-Anzeigen-Taste
13. LED-Anzeige Akku
14. Ladegerät
15. LED-Anzeige Ladegerät

Verwenden Sie nur folgende Akkus der VONROC VPOWER 20V-Akku-Plattform. Die Verwendung anderer Akkus kann zu schweren Verletzungen oder einer Beschädigung des Werkzeugs führen.

- CD801AA 20V, 2Ah Lithium-Ion
- CD803AA 20V, 4Ah Lithium-Ion

3. MONTAGE



Nehmen Sie vor allen Arbeiten am Elektrowerkzeug den Akku heraus.



Vor der ersten Verwendung muss der Akku aufgeladen werden.

Einsetzen des Akkus in das Werkzeug (Fig. B)



Überprüfen Sie, ob die Außenflächen des Akkus sauber und trocken sind, bevor Sie den Akku an das Ladegerät anschließen oder in das Werkzeug einsetzen.

1. Setzen Sie den Akku (2) in das Gerät ein Fig. B.
2. Drücken Sie den Akku soweit nach vorn, bis der Akku hörbar einrastet.

Entnehmen des Akkus aus dem Werkzeug (Fig. B)

1. Drücken Sie die Akku-Freigabetast (3)
2. Ziehen Sie den Akku aus dem Werkzeug, wie in Abb. B dargestellt.

Überprüfen des Akkuladestands (Abb. C)

- Drücken Sie zum Überprüfen des Ladezustands kurz die Taste (12) auf dem Akku.
- Der Akku ist mit 3 Leuchten zur Anzeige des Ladezustands ausgestattet. Je mehr davon leuchten, desto höher der Ladezustand.
- Wenn keine der Leuchten an ist, bedeutet das, dass der Akku leer ist und sofort aufgeladen werden muss.

Laden des Akkus über das Ladegerät (Fig. C)

1. Entnehmen Sie den Akku (2) aus dem Werkzeug.
2. Drehen Sie den Akku (2) mit der Unterseite nach oben, und schieben Sie ihn in das Ladegerät (14), wie in Abb. C dargestellt.
3. Drücken Sie den Akku vollständig in die Aufnahme.
4. Stecken Sie den Netzstecker des Ladegeräts in eine Steckdose, und warten Sie einen Moment. Die LED-Anzeigen (15) am Ladegerät leuchten auf und zeigen den Ladezustand an.

Das Ladegerät verfügt über 2 LED-Anzeige (15), die den Ladevorgang anzeigt:

Rote LED	Grüne LED:	Status Ladegerät
Aus	Aus	Keine Stromversorgung
Aus	An	Standby-Modus: - Kein Akku eingelegt oder - Akku eingelegt, aber Ladevorgang ist abgeschlossen
An	Aus	Akku wird geladen

- Das vollständige Laden des 2 Ah-Akkus kann bis zu 60 Minuten dauern.
- Das vollständige Laden des 4 Ah-Akkus kann bis zu 120 Minuten dauern.

Ziehen Sie nach dem vollständigen Laden des Akkus den Stecker des Ladegeräts aus der Netzsteckdose, und entnehmen Sie den Akku aus dem Ladegerät.



Wenn das Werkzeug für einen längeren Zeitraum nicht verwendet wird, sollte das Werkzeug möglichst mit einem voll aufgeladenen Akku aufbewahrt werden.

Anwendung (Abb. D)

Verwenden Sie für dieses Werkzeug Klammern oder Nägel mit einer der folgenden Längen:

- Klammern: Typ 55: 15-25mm
- Nägel: Typ 47: 15, 20, 25, 30 oder 32mm

Laden von Nägeln oder Klammern (Abb. D-G)

- Wählen Sie die geeigneten Nägel oder Klammern für die geplante Aufgabe.
- Legen Sie die Nagelpistole (1) so auf die Seite, dass der Akku (2) nach rechts zeigt, siehe Abb. E.
- Öffnen Sie den Kassettengriff (6), indem Sie den Nachladehebel (7) leicht drücken.
- Ziehen Sie den Nachladehebel (7) nach rechts, um den Kassettengriff (6) zu öffnen.

Bei Nägeln:

- Legen Sie die Nägel an der Oberseite des Kassettengriffs (6) ein. Dies ist auch auf dem Etikett des Kassettengriffs dargestellt, siehe Beispiel Abb. F.

Bei Klammern:

- Legen Sie die Klammern am Unterteil in den Kassettengriff (6) ein. Dies ist auch auf dem Etikett des Kassettengriffs dargestellt, siehe Beispiel Abb. G.
- Schieben Sie den Kassettengriff (6) zurück, bis er einrastet.



Bevor Sie die Nagelpistole laden, müssen Sie den Akku aus dem Gerät entfernen.



Laden Sie nur Befestigungselemente desselben Typs und derselben Länge. Nicht gleichzeitig Klammern und Nägel laden. Keine Befestigungselemente mit unterschiedlichen Längen gleichzeitig laden.

4. BETRIEB**Verwendung der Arbeitsleuchte (Abb. A)**

- Drücken Sie den Schalter für die LED-Arbeitsleuchte (8), um die Arbeitsleuchte (4) einzuschalten.
- Die Arbeitsleuchte wird für 10 Sekunden aktiviert und hilft, die Sicht auf den Arbeitsbereich zu verbessern.

Gürtelhaken

Das Werkzeug ist mit einem Gürtelhaken (10) ausgestattet, mit dem Sie es während des Gebrauchs an Ihren Gürtel hängen können.

- Bei Lieferung ist der Gürtelhaken (10) am Werkzeug montiert.
- Er kann leicht entfernt werden, indem Sie die Schraube am Haken lösen.

Anpassen der Schlagkraft (Abb. A)

- Schlagkraft erhöhen: Drehen Sie den Einstellknopf (11) im Uhrzeigersinn.
- Schlagkraft verringern: Drehen Sie den Einstellknopf (11) gegen den Uhrzeigersinn.

Klammern/Nägel eintreiben (Abb. A)

- Legen Sie die Sicherheitsspitze (9) flach auf das zu befestigende Material an die Stelle, an der die Klammer oder der Nagel gesetzt werden soll.
- Halten Sie den vorderen und hinteren Teil des Werkzeugs fest und drücken Sie es gut gegen das Material.
- Ziehen Sie den Abzug (5), um die Klammer bzw. den Nagel einzutreiben, und nehmen Sie den

Finger vom Abzug, bevor Sie die Sicherheitsspitze (9) vom Material abheben.

- Wenn die Klammer bzw. der Nagel dabei zu tief oder zu flach eingetrieben wird, passen Sie die Schlagkraft entsprechend an.



Warnung! Die Sicherheit der Maschine wird aufgehoben, wenn an der Werkzeugunterseite Druck auf die Sicherheitsspitze (9) ausgeübt wird. Achten Sie darauf, dass das Mundstück der Nagelpistole beim Betätigen des Abzugs immer direkten Kontakt zum Material hat.



Das Werkzeug kann zurückschlagen und verursacht aufgrund seiner Schlagkraft ein lautes Geräusch. Denken Sie immer daran. Lange Nägel oder Klammern können dadurch eventuell falsch eingesetzt werden. Stellen Sie die Schlagkraft entsprechend ein und bringen Sie Gegendruck auf das Werkzeug auf, um falsches Klammern oder Nageln zu verhindern.

5. WARTUNG

Stellen Sie sicher, dass die Maschine nicht unter Spannung steht, wenn Wartungsarbeiten am Motor vorgenommen werden.

Diese Maschine ist darauf ausgelegt, über einen langen Zeitraum mit einem Minimum an Wartung betrieben zu werden. Ein fortwährend zufriedensstellender Betrieb hängt von einer ordnungsgemäßen Maschinenpflege und regelmäßiger Reinigung ab.

Fehlfunktionen

Falls sich eine Klammer oder ein Nagel im Werkzeug verklemmt hat, gehen Sie wie folgt vor:

- Entnehmen Sie den Akku aus dem Gerät.
- Legen Sie das Werkzeug auf die Seite.
- Drücken Sie den Entriegelungshebel des Kassettengriffs (7), ziehen Sie den Kassettengriff (6) nach hinten und entladen Sie die Klammern oder den Nagelstreifen.
- Entfernen Sie die feststeckende Klammer bzw. den Nagel aus der Kassette.
- Legen Sie die Klammern/Nägel wieder ein und schieben Sie den Kassettengriff zurück, bis er einrastet.
- Einlegen des Akkus in das Gerät.
- Testen Sie die Maschine an einem Abfallstück.

Hinweise zur Bedienung:

- **WARNUNG!** Nägel oder Klammern müssen gerade in das Material eingetrieben werden. Kippen Sie das Gerät während des Betriebs nicht.
- Betreiben Sie das Gerät nicht ohne Klammern oder Nägel. Dadurch wird die Lebensdauer der Maschine verkürzt.
- Sollten Nägel oder Klammern häufig feststecken, lassen Sie das Gerät von einer autorisierten Kundendienststelle warten.
- Wenn der Kopf der Nägel oder Klammern über der Werkstückoberfläche bleibt, drücken Sie den Maschinenkopf fest gegen das Werkstück und versuchen Sie es erneut. Wenn es keine Verbesserung durch diese Nacharbeit gibt, ist das gewählte Material möglicherweise nicht für das Werkzeug geeignet oder die Schlagkraft muss angepasst werden.

Reinigung

Reinigen Sie das Werkzeuggehäuse regelmäßig mit einem weichen Lappen, vorzugsweise nach jeder Verwendung. Stellen Sie sicher, dass die Luftungsöffnungen frei von Staub und Schmutz sind. Entfernen Sie anhaftenden Schmutz mit einem weichen Lappen, der leicht mit Seifenwasser befeuchtet wurde. Verwenden Sie keine Lösungsmittel wie Benzin, Alkohol, Ammoniak usw., da Chemikalien dieser Art die Kunststoffteile beschädigen.

UMWELTSCHUTZ

Schadhafte und/oder zu entsorgende elektrische oder elektronische Werkzeuge und Geräte müssen an den dafür vorgesehenen Recycling-Stellen abgegeben werden.

Nur für EG-Länder

Entsorgen Sie Elektrowerkzeuge nicht über den Hausmüll. Entsprechend der EU-Richtlinie 2012/19/EG über Elektro- und Elektronik-Altgeräte sowie der Umsetzung in nationales Recht müssen Elektrowerkzeuge, die nicht mehr im Gebrauch sind, getrennt gesammelt und umweltschonend entsorgt werden.

GARANTIE

VONROC-Produkte werden nach den höchsten Qualitätsstandards entwickelt und sind für den gesetzlich festgelegten Zeitraum, ausgehend von dem ursprünglichen Kaufdatum, garantiert frei von Fehlern in Material und Ausführung. Sollte das Produkt in diesem Zeitraum aufgrund von Material- und/oder Verarbeitungsmängeln Fehler aufweisen, wenden Sie sich bitte direkt an VONROC Kundendienst. Folgende Umstände sind von der Garantie ausgeschlossen:

- Reparaturen und oder Änderungen an der Maschine, die durch nicht-autorisierte Servicestellen vorgenommen oder versucht wurden.
- Normale Abnutzung und Verschleiß.
- Das Werkzeug wurde übermäßig beansprucht, missbrauchlich verwendet oder falsch gewartet.
- Es wurden keine Original-Ersatzteile verwendet.

Dies stellt die einzige Gewährleistung des Unternehmens dar, sowohl ausdrücklich als auch implizit. Es gibt keine anderen ausdrücklichen oder stillschweigenden Garantien, die über das hier Genannte hinausgehen, einschließlich der stillschweigenden Garantien der Marktgangigkeit oder Eignung für einen bestimmten Zweck. In keinem Fall ist VONROC haftbar für Neben- oder Folgeschäden. Die Rechtsmittel des Handlers beschränken sich auf Reparatur oder Ersatz fehlerhafter Einheiten oder Teile.

Am Produkt und am Benutzerhandbuch können Änderungen vorgenommen werden. Die technischen Daten können sich ohne Vorankündigung ändern.

1. VEILIGHEIDSVOORSCHRIFTEN

Lees de bijgesloten veiligheidswaarschuwingen, de aanvullende veiligheidswaarschuwingen en de instructies. Het niet opvolgen van de veiligheidswaarschuwingen kan elektrische schokken, brand en/of ernstig letsel tot gevolg hebben. Bewaar de veiligheidswaarschuwingen en instructies als naslagwerk voor later.

De volgende symbolen worden gebruikt in de gebruikershandleiding of op het product:



Lees de gebruikershandleiding.



Gevaar voor persoonlijk letsel.



Duidt op het risico van lichamelijk letsel, overlijden en/of beschadiging van het gereedschap, als de instructies in deze gebruiksaanwijzing niet in acht worden genomen.



Draag altijd een veiligheidsbril!



Miniaturzekering met vertragingstijd.



Klasse II apparaat - Dubbel geïsoleerd - Een geaarde stekker is niet noodzakelijk.



Max temperatuur 45°C.



Alleen binnenshuis gebruiken.



Accu niet verbranden.



Accu niet in het water gooien.



Aparte inzameling van Li-ion-accu's.



Werp het product niet weg in ongeschikte containers.



Het product voldoet aan de geldende veiligheidsnormen vermeld in de Europese richtlijnen.

ALGEMENE VEILIGHEIDSVOORSCHRIFTEN



WAARSCHUWING! Lees alle veiligheidswaarschuwingen en alle instructies. Het niet opvolgen van onderstaande instructies kan leiden tot een elektrische schok, brand en/of ernstig persoonlijk letsel.

Bewaar deze instructies.

De term "elektrisch gereedschap" in onderstaande waarschuwingen heeft betrekking op zowel apparatuur met een vaste elektriciteitskabel als op apparatuur met een accu (draadloze apparatuur).

1) Werkgebied

- Zorg voor een opgeruimde en goed verlichte werkomgeving.** Rommelige en donkere werkomgevingen leiden tot ongelukken
- Gebruik elektrisch gereedschap nooit in een omgeving waar explosiegevaar bestaat, zoals in de nabijheid van ontvlambare vloeistoffen, gassen, dampen of andere stoffen.** Elektrische gereedschappen kunnen vonken veroorzaken, die deze stoffen tot ontbranding kunnen brengen.
- Wanneer u elektrisch gereedschap gebruikt, houd dan kinderen en omstanders op afstand.** Wanneer u wordt afgeleid, kunt u de controle over het gereedschap verliezen.

2) Elektrische veiligheid

- Stekkers van elektrische gereedschappen moeten probleemloos passen op het stopcontact. Breng nooit wijzigingen aan in of aan de stekker. Gebruik geen adapters voor geaarde elektrische gereedschappen.** Standaardstekkers en passende stopcontacten verkleinen de kans op een elektrische schok.
- Voorkom lichamelijk contact met geaarde oppervlakken van bijvoorbeeld pijpen, leidingen, radiatoren, fornuizen en koelkasten.** Wanneer uw lichaam geaard is, wordt de kans op een elektrische schok groter.
- Stel elektrische gereedschappen nooit bloot aan regen of vocht.** Wanneer er water binnendringt in een elektrisch gereedschap, wordt de kans op een elektrische schok groter.
- Gebruik het snoer niet om het elektrisch gereedschap te dragen, te verplaatsen of de stekker uit het stopcontact te trekken. Bescherm het snoer tegen olie, warmte, scherpe randen en bewegende delen.**

Beschadigde of vastzittende snoeren vergroten de kans op een elektrische schok.

- e) **Wanneer u elektrische gereedschappen buiten gebruikt, gebruik dan een verlengkabel die geschikt is voor buitengebruik.** Door een kabel te gebruiken die geschikt is voor buitengebruik, wordt de kans op een elektrische schok kleiner.
 - f) **Gebruik een aardlekbeveiliging (RCD) als niet te voorkomen is dat een power tool moet worden gebruikt in een vochtige omgeving.** Gebruik van een RCD vermindert het risico van elektrische schokken.
- 3) Persoonlijke veiligheid**
- a) **Blijf altijd alert, kijk goed wat u doet en gebruik uw gezonde verstand wanneer u een elektrisch gereedschap gebruikt. Gebruik geen elektrische gereedschappen wanneer u moe bent, of drugs, alcohol of medicijnen hebt gebruikt.** Eén moment van onachtzaamheid bij het gebruik van elektrische gereedschappen kan ernstige verwondingen tot gevolg hebben.
 - b) **Gebruik persoonlijke beschermingsmiddelen. Draag altijd een veiligheidsbril.** Een gepast gebruik van veiligheidsvoorzieningen, zoals een stof masker, speciale werkschoenen met antislipzolen, een veiligheidshelm en gehoorbescherming verkleinen de kans op persoonlijk letsel.
 - c) **Voorkom dat het gereedschap per ongeluk wordt gestart. Zorg dat de schakelaar op de UITpositie staat, voordat u de stekker in het stopcontact steekt.** Draag elektrisch gereedschap nooit met uw vinger op de schakelaar en steek ook nooit de stekker van ingeschakelde elektrische gereedschappen in het stopcontact: dit leidt tot ongelukken.
 - d) **Verwijder alle instel en andere sleutels uit het elektrisch gereedschap voordat u hem inschakelt.** Instel en andere sleutels aan een ronddraaiend onderdeel van het elektrisch gereedschap kunnen tot verwondingen leiden.
 - e) **Zorg dat u nooit uw evenwicht kunt verliezen; houd altijd twee voeten stevig op de vloer.** Hierdoor kunt u het elektrisch gereedschap in onverwachte situaties beter onder controle houden.
 - f) **Zorg dat u geschikte kleding draagt. Draag geen loshangende kleding of sieraden. Houd uw haar, kleding en handschoenen uit de buurt van bewegende delen.** Loshangende kleding, sieraden en lang haar kunnen vast komen te zitten in bewegende delen.

- g) **Wanneer er voorzieningen zijn voor de aansluiting van stofafzuiginstallaties, zorg dan dat ze op de juiste wijze worden aangesloten en gebruikt.** Gebruik van deze voorzieningen vermindert de gevaren die door stof worden veroorzaakt.
 - h) **Denk niet dat doordat u gereedschap vaak gebruikt, u wel weet hoe het allemaal werkt en dat u de veiligheidsbeginselen voor het gebruik van het gereedschap wel kunt negeren.** Een onbezonnen actie kan in een fractie van een seconde ernstig letsel tot gevolg hebben.
- 4) Gebruik en onderhoud van elektrisch gereedschap**
- a) **Oefen geen overmatige kracht uit op elektrisch gereedschap. Gebruik het juiste gereedschap voor uw specifieke toepassing.** Met het juiste elektrische gereedschap voert u de taak beter en veiliger uit wanneer dit op de snelheid gebeurt waarvoor het apparaat is ontworpen.
 - b) **Gebruik nooit elektrisch gereedschap waarvan de AAN/UITschakelaar niet werkt.** Ieder elektrisch gereedschap dat niet kan worden in en uitgeschakeld met de schakelaar is gevaarlijk en moet worden gerepareerd.
 - c) **Trek de stekker uit het stopcontact voordat u wijzigingen aanbrengt aan elektrische gereedschappen, accessoires verwisselt of het elektrisch gereedschap opbergt.** Wanneer u zich aan deze preventieve veiligheidsmaatregelen houdt, beperkt u het risico dat het gereedschap per ongeluk wordt gestart.
 - d) **Berg elektrisch gereedschap dat niet in gebruik is op buiten bereik van kinderen en laat personen die niet bekend zijn met het gereedschap of deze instructies het apparaat niet gebruiken.** Elektrisch gereedschap is gevaarlijk in de handen van ongeofende gebruikers.
 - e) **Zorg voor een goed onderhoud van elektrisch gereedschap. Controleer of bewegende delen op de juiste wijze zijn vastgezet. Controleer ook of er geen onderdelen defect zijn of dat er andere omstandigheden zijn die van invloed kunnen zijn op de werking van het gereedschap. Laat het gereedschap bij beschadigingen repareren vóór gebruik.** Veel ongelukken worden veroorzaakt door slecht onderhoud van het gereedschap.
 - f) **Zorg dat snij en zaagwerk tuigen scherp en schoon blijven.** Goed onderhouden snij en zaagwerk tuigen met scherpe randen zullen minder snel vastlopen

en zijn eenvoudiger onder controle te houden.

- g) **Gebruik alle elektrische gereedschappen, accessoires, bitjes etc., zoals aangegeven in deze instructies en op de wijze waarvoor het gereedschap is ontworpen. Houd daarbij rekening met de werkomstandigheden en de uit te voeren taak.** Gebruik van elektrisch gereedschap voor handelingen die afwijken van de taken waarvoor het apparaat is ontworpen kunnen leiden tot gevaarlijke situaties.
- h) **Houd handgrepen en greepoppervlakken droog, schoon en vrij van olie en vet.** Gladde handgrepen en greepoppervlakken maken veilig werken en controle over het gereedschap in onverwachte situaties onmogelijk.

5) Gebruik en onderhoud accugereedschap

- a) **Laad alleen op met de lader die door de fabrikant is gespecificeerd.** Een lader die voor een bepaalde accu geschikt is, kan brand veroorzaken wanneer deze met een andere accu wordt gebruikt.
- b) **Gebruik elektrisch gereedschap alleen met de speciaal hiervoor bedoelde accu's.** Gebruik van andere accu's kan kans op letsel en brand geven.
- c) **Wanneer de accu niet in gebruik is, houd deze dan uit de buurt van andere metalen voorwerpen zoals paperclips, munten, sleutels, spijkers, schroeven of andere kleine metalen voorwerpen die een verbinding tussen twee polen kunnen maken.** Kortsluiting tussen de accupolen kan brandwonden of brand veroorzaken.
- d) **Wanneer de accu niet juist wordt gebruikt, kan er vloeistof uit lopen; raak dit niet aan. Wanneer dit per ongeluk wel gebeurt, spoel dan met water. Wanneer de vloeistof in de ogen komt, moet u een arts raadplegen.** De vloeistof uit de accu kan irritaties of brandwonden veroorzaken.
- e) **Gebruiken niet een accu of gereedschap dat beschadigd is of gemodificeerd.** Beschadigde of gemodificeerde accu's kunnen onvoorspelbaar gedrag vertonen, wat brand, explosie of een risico van letsel met zich meebrengt.
- f) **Stel een accu over het gereedschap niet bloot aan open vuur of een uitzonderlijk hoge temperatuur.** Blootstelling aan vuur of een temperatuur hoger dan 130 °C, kan een explosie veroorzaken. NB De temperatuur van "130 °C" kan worden vervangen door de temperatuur van "265 °F".
- g) **Houd u aan alle instructies voor het laden en laad de accu of het gereedschap niet op buiten**

het temperatuurbereik dat in de instructies wordt aangeduid. Op een onjuiste wijze laden of laden bij temperaturen buiten het aangeduide bereik kan de accu beschadigen en het risico van brand doen toenemen.

6) Service

- a) **Laat uw gereedschap onderhouden door een gekwalificeerde onderhoudstechnicus die alleen gebruikmaakt van identieke vervangingsonderdelen.** Dit zorgt ervoor dat de veiligheid van de powertool intact blijft.
- b) **Voer nooit servicewerkzaamheden uit aan beschadigde accu's.** Alleen de fabrikant of geautoriseerde service-providers mogen servicewerkzaamheden aan accu's uitvoeren.

VEILIGHEIDSWAARSCHUWINGEN VOOR NIETPISTOOL

- a) **Ga er altijd vanuit dat het gereedschap niet/nagels bevat.** Wanneer u het gereedschap niet met voorzichtigheid behandelt, kan dat ertoe leiden dat er onverwachts nieten/nagels worden afgevuurd en dat er iemand gewond raakt.
- b) **Richt het gereedschap niet op uw zelf of op iemand dicht bij u.** Wanneer u onverwacht een niet/nagel afvuurt, kan iemand gewond raken.
- c) **Stel het gereedschap niet in werking als het niet stevig tegen een werkstuk is gedrukt.** Als het gereedschap geen contact maakt met het werkstuk, kan de niet/nagel van het doel worden afgebogen.
- d) **Koppel het gereedschap los van de stroomvoorziening wanneer de niet/nagel vastloopt in het gereedschap.** Het zou kunnen gebeuren dat, terwijl u de niet/nagel verwijdert, de tackler per ongeluk wordt geactiveerd.
- e) **Ga voorzichtig te werk bij het verwijderen van een vastgelopen niet/nagel.** Het mechanisme kan onder druk staan en kan zich krachtig ontladen tijdens een poging een vastgelopen niet/nagel los te maken.
- f) **Gebruik het gereedschap niet voor het vastzetten van elektrische kabels.** Het is niet ontworpen voor het installeren van elektrische kabels en kan de isolatie van elektrische kabels beschadigen, waardoor een elektrische schok of risico van brand kan ontstaan.

VEILIGHEIDSVOORSCHRIFTEN VOOR DE ACCU

- Open de accu niet.** Er bestaat gevaar voor kortsluiting.
- Bescherm de accu tegen hitte, bijvoorbeeld ook tegen voortdurend zonlicht, vuur, water en vocht.** Er bestaat explosiegevaar.
- Bij beschadiging en onjuist gebruik van de accu kunnen er dampen vrijkomen. Zorg voor frisse lucht en raadpleeg bij klachten een arts.** De dampen kunnen de lucht wegen irriteren.
- Gebruik de accu alleen in combinatie met uw Vonroc product.** Alleen zo wordt de accu tegen gevaarlijke overbelasting beschermd.
- Door scherpe voorwerpen, zoals bijv. spijkers of schroevendraaiers of door krachthinwerking van buitenaf kan de accu beschadigd worden.** Het kan tot een interne kortsluiting leiden en de accu doen branden, roken, exploderen of oververhitten.

VEILIGHEIDSVOORSCHRIFTEN VOOR DE LADER**Bedoeld gebruik**

Laad uitsluitend herlaadbare accupacks van het type CD801AA en CD803AA. Andere typen accu's kunnen exploderen, wat lichamelijk letsel en schade kan veroorzaken.

- Het apparaat dient niet te worden gebruikt door personen (inclusief kinderen) met verminderde fysieke, zintuiglijke of mentale functies of personen zonder enige ervaring en kennis, tenzij zij onder toezicht staan of zijn geïnstrueerd.**
- Laat kinderen onder toezicht niet met het apparaat spelen.**
- Laad niet-herlaadbare accu's niet opnieuw op!**
- Plaats de accu's tijdens het opladen in een goed geventileerde ruimte!**

Elektrische veiligheid

Controleer altijd of de spanning van de stroomtoevoer overeenkomt met de spanning op het typeplaatje.

- Gebruik de machine niet indien het netsnoer of de netstekker zijn beschadigd.
- Gebruik uitsluitend verlengkabels die geschikt zijn voor het vermogen van de machine met een minimale dikte van 1,5 mm². Indien u een verlengkabelhaspel gebruikt, rol dan altijd de kabel volledig uit.

2. TECHNISCHE INFORMATIE**Bedoeld gebruik**

Het elektrisch gereedschap is bedoeld voor huishoudelijk gebruik binnenshuis. U kunt dit gereedschap gebruiken voor het vastzetten van karton, isolatiemateriaal, textiel, leer, hout en dergelijke niet-brosse materialen op een houten oppervlak. Dit gereedschap is niet geschikt voor het vastzetten van elektrische kabels, of van wand- of plafondplaten.

Dit gereedschap is niet bedoeld voor gebruik door handwerkslieden, of voor commerciële, professionele en/of industriële toepassingen.

NB: Bij sommige houtsoorten (zoals zeer droog hardhout) zult u misschien kortere nieten moeten gebruiken, omdat ze anders niet geheel worden ingeslagen.

TECHNISCHE SPECIFICATIES

Deze gebruikshandleiding is opgesteld voor verschillende sets / artikelnummers.

Controleer het bijbehorende artikelnummer in de onderstaande specificaties voor de juiste samenstelling en inhoud van uw set.

Model Nr.	Batterijen meegeleverd	Acculader meegeleverd
SG503DC	-	-
S_SG503DC	CD801AA	CD802AA
S2_SG503DC	2 x CD801AA	CD802AA
S3_SG503DC	CD803AA	CD802AA

Technische informatie	
Voltage	20V
Max. aantal nieten/spijkers	30/min
Nieten	15 tot 25mm
Spijkers	15, 20, 25, 30 en 32mm
Geluidsvermogensniveau LWA	100.6 dB(A) K=3 dB(A)
Geluidsdruk niveau LPA	89.6 dB(A) K=3 dB(A)
Trillingen	8.501m/s ² K=1.5m/s ²

Model Nr.	CD801AA
Accu type	Lithium-Ion
Voltage	20V 
Vermogen	2.0 Ah
Aanbevolen laadapparaat	CD802AA
Gewicht	0.3 kg

Model Nr.	CD802AA
Acculader ingang	220-240V,50Hz 0.4A
Acculader uitgangsvermogen	21V  2.5A
Oplaadtijd 2Ah accu	60 minutes
Oplaadtijd 4Ah accu	120 minutes
Aanbevolen accu's	CD801AA, CD803AA
Gewicht	0.36kg

Model Nr.	CD803AA
Accu type	Lithium-Ion
Voltage	20V 
Vermogen	4.0 Ah
Aanbevolen laadapparaat	CD802AA
Gewicht	0.65 kg

eenstemming met een gestandaardiseerde test volgens EN 60745; deze mag worden gebruikt om twee machines met elkaar te vergelijken en als voorlopige beoordeling van de blootstelling aan trilling bij gebruik van de machine voor de vermelde toepassingen:

- gebruik van de machine voor andere toepassingen, of met andere of slecht onderhouden accessoires, kan het blootstellingsniveau aanzienlijk verhogen;
- wanneer de machine is uitgeschakeld of wanneer deze loopt maar geen werk verricht, kan dit het blootstellingsniveau aanzienlijk reduceren.

Bescherm uzelf tegen de gevolgen van trilling door de machine en de accessoires te onderhouden, uw handen warm te houden en uw werkwijze te organiseren.

BESCHRIJVING

De nummers in de tekst verwijzen naar de diagrammen op pagina 2.

1. Machine
2. Accu
3. Ontgrendelknop accu
4. LED-werklicht
5. Trekker
6. Cartridge-as
7. Herlaadhendel
8. Schakelaar LED-werklicht
9. Veiligheidspunt
10. Riemclip
11. Regelknop
12. Led-controlelampjes knop
13. Led-controlelampjes accu
14. Accu lader
15. Led-controlelampjes acculader

3. ASSEMBLAGE



Neem altijd voor werkzaamheden aan het elektrische gereedschap de accu uit het gereedschap.



De accu moet zijn opgeladen voordat deze voor het eerst wordt gebruikt.

Gebruik uitsluitend de volgende accu's van het VONROC VPOWER 20V accu-platform. Gebruik van andere accu's kan leiden tot ernstig letsel of tot beschadiging van het gereedschap.

CD801AA 20V, 2Ah Lithium-Ion

CD803AA 20V, 4Ah Lithium-Ion

De volgende lader kan worden gebruikt voor het opladen van deze accu's.

CD802AA Snellader

De accu's van het VONROC VPOWER 20V accu-platform kunnen worden gewisseld tussen alle gereedschappen van het VONROC VPOWER 20V accu-platform.

Trillingsniveau

Het trillingsemissieniveau, dat in deze gebruiksaanwijzing wordt vermeld, is gemeten in over-

De accu in de machine plaatsen (Afb. B)



Zorg ervoor dat het oppervlak van de accu schoon en droog is voordat u deze op de acculader of de machine aansluit.

1. Plaats de accu (2) in de onderkant van de machine, zoals is weergegeven in Fig. B.
2. Duw de accu verder naar voren tot deze vastklikt.

De accu van de machine verwijderen (Afb. B)

1. Duw op de ontgrendelingsknop van de accu(3).
2. Trek de accu uit de machine zoals afgebeeld in Fig. B.

De laadstatus van de accu controleren (Afb. C)

- Druk kort op de knop (12) op de accu om de laadstatus van de accu te controleren.
- Op de accu bevinden zich 3 lampjes die het laadniveau aangeven. Hoe meer lampjes branden, des te meer is de accu opgeladen.
- Wanneer de lampjes niet branden, wil dit zeggen dat de accu leeg is en onmiddellijk moet worden opgeladen.

De accu laden met de acculader (Afb. C)

1. Haal de accu (2) uit de machine.
2. Draai de accu (2) ondersteboven en schuif deze op de acculader (14), zoals is weergegeven in Afb. E.
3. Duw op de accu tot deze volledig in de sleuf zit.
4. Steek de stekker van de acculader in een stopcontact en wacht even. De Led-lampjes op de acculader (15) gaan branden en tonen de status van de lader.

De acculader heeft 2 led-controlelampjes (15) dat de status van het laadproces aangeeft:

Status rode LED	Status groene LED	Status van acculader
Uit	Uit	Geen stroom
Uit	Aan	Standby mode: - Geen accu geplaatst, of - Opladen van de accu is beëindigd, de accu is volledig opgeladen
Aan	Uit	Bezig met opladen van accu

- Het kan tot 60 minuten duren voordat de 2Ah accu volledig is opgeladen.
- Het kan tot 120 minuten duren voordat de 4Ah accu volledig is opgeladen.

Verwijder, als de accu volledig is opgeladen, de stekker van de acculader uit het stopcontact en haal de accu uit de acculader.



Wanneer deze machine gedurende een langere tijd niet wordt gebruikt, is het raadzaam de accu te bewaren in opgeladen toestand.

Toepassing (Afb. D)

Gebruik voor dit gereedschap nieten of nagels van de volgende lengte:

- Nieten: Type 55: 15 - 25mm
- Nagels: Type 47: 15, 20, 25, 30 of 32mm

Nagels of nieten laden (Afb. D - G)

- Kies de juiste nagel of niet voor de taak.
- Plaats de tacker (1) op z'n zijkant met de accu (2) naar rechts wijzend, zoals wordt getoond in afb. E.
- Open het magazijn (6) door licht op de hendel (7) voor het laden te drukken.
- Duw de hendel (7) voor het laden naar rechts en open zo het magazijn (6).

Voor nagels:

- Plaats de nagels boven in het magazijn (6). Zoals wordt getoond op het etiket van het magazijn, zie voorbeeld afb. F.

Voor nieten:

- Plaats de nieten aan de onderzijde van het magazijn (6). Zoals wordt getoond op het etiket van het magazijn, zie voorbeeld afb. G.
- Schuif het magazijn (6) terug. tot het vastklikt.



Neem vooral eerst de accu uit het apparaat, vóór u de tacker van nieten/nagels voorziet.



Laad uitsluitend bevestigingsmateriaal van hetzelfde type en dezelfde lengte. Laad nooit tegelijkertijd nieten en nagels. Gebruik niet bevestigingsmateriaal van verschillende lengten door elkaar.

4. BEDIENING

Het werklicht gebruiken (Afb. A)

- Schakel het werklicht in door op de schakelaar (8) van het LED-werklicht (4) te drukken.
- Het werklicht wordt dan 10 seconden ingeschakeld en verbetert de zichtbaarheid van het werkgebied.

Riemhaak

De machine is voorzien van een riemhaak die (10) waarmee u de machine tijdens het werk aan uw riem kunt hangen.

- Bij aflevering van de tacker is de riemhaak (10) op het apparaat gemonteerd.
- U kunt de riemhaak gemakkelijk verwijderen door de schroef van de haak los te draaien en de haak los te nemen.

De slagkracht afstellen (Afb A.)

- U kunt de slagkracht doen toenemen door de regelknop (11) naar rechts te draaien.
- U kunt de slagkracht doen afnemen door de regelknop (11) naar links te draaien.

Nieten/nagels inslaan (Afb. A)

- Plaats de veiligheidspunt (9) op het materiaal dat u wilt vast zetten, op de plaats waar u de niet of nagel wilt inslaan.
- Houd het voorste en het achterste gedeelte van het apparaat vast en druk het apparaat tegen het materiaal.
- Haal de trekker (5) over en sla de niet/nagel in, neem vervolgens uw vinger van de trekker en til de veiligheidspunt (9) van het materiaal.
- Als de niet/nagel te diep of niet diep genoeg wordt ingeslagen, moet u de slagkracht aanpassen.



Waarschuwing! De veiligheidsvoorziening van de machine wordt omhoog geduwd wanneer druk wordt uitgeoefend op de veiligheidspunt (9) aan de onderzijde van de machine. Controleer altijd dat de opening van de tacker in direct contact staat met het materiaal wanneer u de trekker overhaalt.



Het gereedschap kan terugslaan en een hard geluid laten klinken, veroorzaakt door de slagkracht waarmee het werkt. Houd dit in gedachte. Voor lange nagels en nieten kan dit een verkeerde toepassing van nieten of nagels tot gevolg hebben. Stel de slagkracht in overeenstemming daarmee af en geef tegendruk op het apparaat zodat het verkeerd inslaan van nieten of nagels wordt voorkomen.

5. ONDERHOUD



Verzeker u ervan dat machine niet van stroom wordt voorzien, als u onderhoud uitvoert aan de motor.

Dit apparaat is zo ontworpen dat het met een minimum aan onderhoud lange tijd dienst kan doen. Voortdurend gebruik naar tevredenheid is afhankelijk van de juiste verzorging van de machine en regelmatige reiniging.

Storing

Ga volgens onderstaande procedure te werk als een niet of nagel in het gereedschap is vastgelopen:

- Neem de accu uit de machine.
- Plaats het gereedschap op z'n kant.
- Druk op de vrijgavehendel (7) van het magazijn, trek het magazijn (6) naar achteren en neem de strook nieten of nagels uit.
- Verwijder de vastgelopen niet/nagel uit het magazijn.
- Plaats de nieten/nagels weer en duw het magazijn op z'n plaats tot het vastklikt.
- Plaats de accu in de machine plaatsen.
- Test de machine op een stuk afvalhout.

Bedieningstips:

- **WAARSCHUWING!** Nieten of nagels moeten recht in het materiaal worden geslagen. Kantel de machine niet tijdens gebruik.
- Berg niet met de machine zonder nieten of nagels. Dat zal een nadelige invloed hebben op de levensduur van de machine.
- Laat de machine nazien door een geautoriseerd servicecentrum, als er vaak nagels of nieten vastlopen.
- Als de kop van de nagels of nieten boven het oppervlak van het werkstuk blijven uitsteken, druk dan de kop van de machine stevig tegen

het werkstuk en probeer het opnieuw. Als dat er geen verbetering oplevert, is het gekozen materiaal misschien niet geschikt voor het gereedschap of moet de slagkracht worden aangepast.

Schoonmaken

Reinig de machinebehuizing regelmatig met een zachte doek, bij voorkeur iedere keer na gebruik. Zorg dat de ventilatiesleuven vrij van stof en vuil zijn. Gebruik bij hardnekkig vuil een zachte doek bevochtigd met zeepwater. Gebruik geen oplosmiddelen als benzine, alcohol, ammonia, etc. Dergelijke stoffen beschadigen de kunststof onderdelen.

MILIEU



Defecte en/of afgedankte elektrische of elektronische gereedschappen dienen ter verwerking te worden aangeboden aan een daarvoor verantwoordelijke instantie.

Uitsluitend voor EG-landen

Werp elektrisch gereedschap niet weg bij het huisvuil. Conform de Europese Richtlijn 2012/19/EG voor Afgedankte Elektrische en Elektronische Apparatuur en de implementatie ervan in nationaal recht moet niet langer te gebruiken elektrisch gereedschap gescheiden worden verzameld en op een milieuvriendelijke wijze worden verwerkt.

GARANTIE

VONROC producten zijn ontworpen volgens de hoogste kwaliteitsstandaarden en gegarandeerd vrij van defecten, zowel materieel als fabrieksfouten, tijdens de wettelijk vastgestelde garantieperiode vanaf de eerste aankoopdatum. Mocht het product tijdens deze periode gebreken vertonen veroorzaakt door defecte materialen en/of fabrieksfouten, neem dan rechtstreeks contact op met VONROC.

De volgende situaties vallen niet onder de garantie:

- Er zijn reparaties of aanpassingen aan de machine uitgevoerd, of er is een poging daartoe ondernomen, door een niet-geautoriseerd servicecentrum.
- Normale slijtage.
- De machine is misbruikt, verkeerd gebruikt of slecht onderhouden.
- Er zijn niet-originele reserveonderdelen gebruikt.

Dit vormt de enige garantie opgesteld door het bedrijf zowel expliciet als impliciet. Er bestaan geen andere garanties expliciet of impliciet welke verder gaan dan deze garantie, inclusief impliciete garanties van verkoopbaarheid en geschiktheid voor bepaalde doeleinden. In geen enkel geval kan VONROC aansprakelijk worden gesteld voor incidentele schade of gevolgschade. Reparaties van dealers zijn gelimiteerd tot de reparatie of vervanging van defecte producten of onderdelen.

Het product en de gebruikershandleiding zijn onderhevig aan wijzigingen. Specificaties kunnen zonder opgaaf van redenen worden gewijzigd.

1. CONSIGNES DE SECURITE

En plus des avertissements de securite suivants, veuillez egalement lire les avertissements de securite additionnels ainsi que les instructions. Le non-respect des avertissements de securite et des instructions peut entrainer une decharge electrique, un incendie et/ou des blessures graves. Veuillez conserver les avertissements de securite et les instructions pour consultation ulterieure.

Les symboles suivants sont utilises dans le manuel d'utilisation ou apposes sur le produit:



Lisez le manuel d'utilisation.



Risque de blessures.



Indique un risque de blessure, de deces ou de deterioration de l'outil en cas de non-respect des consignes de ce manuel.



Portez toujours des lunettes de protection!



Fusible miniature a fusion lente.



Machine de classe II - Double isolation - Vous n'avez pas besoin de prise avec mise a la terre.



Temperature max. 45°C.



Utilisation en interieur uniquement.



Ne jetez pas la batterie au feu.



Ne jetez pas la batterie dans de l'eau.



La batterie Li-ion fait l'objet d'une collecte separee.



Ne jetez pas le produit dans des conteneurs qui ne sont pas prevus a cet effet.



Le produit est conforme aux normes de securite des directives europeennes en vigueur.

CONSIGNES GÉNÉRALES DE SÉCURITÉ



AVERTISSEMENT! Veuillez lire l'intégralité des avertissements de sécurité et des instructions. Le nonrespect de toutes les instructions indiquées cidessous peut entraîner un risque de choc électrique, d'incendie et/ou de blessures graves.

Conservez ces instructions.

Le terme "appareil électrique" mentionné dans tous les avertissements cidessous se rapporte à un appareil électrique qui se branche au réseau électrique (grâce à un câble d'alimentation) ou à un appareil électrique (sans fil) fonctionnant grâce à une batterie.

1) Espace de travail

- a) **Veillez toujours à garder votre espace de travail propre et bien éclairé.** Les espaces mal rangés et sombres peuvent être la cause d'accidents.
- b) **N'utilisez pas les appareils électriques dans des environnements susceptibles d'explosion, par exemple en présence de liquides inflammables, de gaz ou de particules.** Les appareils électriques provoquent des étincelles qui peuvent enflammer les particules des émanations.
- c) **Veillez à garder éloignés les enfants et les personnes se trouvant dans votre voisinage, lors de l'utilisation d'un appareil électrique.** Les distractions peuvent vous faire perdre le contrôle de l'appareil.

2) Mesures de sécurité électriques

- a) **Les prises des appareils électriques doivent être raccordées à la prise murale correspondante. Ne modifiez jamais la prise de l'appareil, de quelque façon que ce soit. N'utilisez pas d'adaptateurs qui mettent les appareils électriques à la terre (mise à la masse).** Des prises non modifiées et branchées à la prise murale correspondante réduiront les risques de choc électrique.
- b) **Évitez le contact direct avec les surfaces mises à la terre ou mises à la masse comme les canalisations, les radiateurs, les cuisinières et les réfrigérateurs.** En effet, le risque de choc électrique s'accrut si votre corps est mis à la terre ou à la masse.
- c) **N'utilisez pas d'outils électriques dans des environnements pluvieux ou humides.** Si de l'eau s'introduit dans un appareil électrique, le risque de choc électrique augmentera.

- d) **N'utilisez pas le câble de manière abusive. N'utilisez jamais le câble pour transporter, tirer ou débrancher l'appareil électrique. Veillez à garder le câble éloigné des sources de chaleur, des huiles, des rebords coupants ou des pièces actionnées.** Les câbles endommagés ou entremêlés augmentent le risque de choc électrique.
- e) **Lorsque un appareil est utilisé à l'extérieur, utilisez uniquement un câble prolongateur prévu à cet effet.** L'utilisation d'un câble à usage extérieur réduit le risque de choc électrique.
- f) **Si vous êtes contraint d'utiliser un outil électrique dans un environnement humide, utilisez une alimentation protégée par un dispositif à courant résiduel (RCD).** L'utilisation d'un RCD réduit le risque de décharge électrique.
- 3) Sécurité personnelle**
- a) **Restez vigilant, gardez un œil sur ce que vous faites et utilisez votre sens commun lors de l'utilisation d'un appareil électrique. N'utilisez pas un appareil électrique si vous êtes fatigué ou si vous êtes sous l'influence de drogues, d'alcool ou si vous prenez des médicaments.** Un moment d'inattention lors de l'utilisation des appareils électriques peut entraîner des blessures graves.
- b) **Utilisez un équipement de protection personnelle. Protégez-vous toujours les yeux.** Les équipements de protection, tels qu'un masque à poussière, des chaussures antidérapantes, des protections auditives ou un casque de sécurité, utilisés dans de bonnes conditions, réduiront le risque de blessures.
- c) **Prévenez tout démarrage involontaire. Assurez-vous que l'interrupteur est sur la position "arrêt avant de brancher l'appareil.** En effet, le transport des appareils électriques en gardant vos doigts sur l'interrupteur, ou le branchement de ces appareils en ayant l'interrupteur sur "marche accidents.
- d) **Retirez les clés de réglage ou les clés de vis de réglage avant d'allumer l'appareil électrique.** Une clé de vis de réglage ou une clé, laissée sur une pièce en mouvement de l'appareil électrique, peut entraîner des lésions corporelles.
- e) **Ne pas se précipiter. Gardez toujours vos pieds à plat et gardez votre équilibre.** Ceci permet de mieux contrôler l'appareil électrique dans des situations imprévues.
- f) **Habillez-vous convenablement. Ne portez pas de vêtements lâches ou de bijoux. Gardez vos cheveux, vêtements et gants éloignés des pièces actionnées.** En effet, ces derniers peuvent être pris dans les pièces en action.
- g) **Si les appareils sont fournis pour la connexion des équipements d'évacuation et de récupération de la poussière, assurez-vous que ces derniers soient correctement connectés et utilisés.** L'utilisation de ces appareils peut réduire les risques liés à la poussière.
- h) **Ne pensez pas être familiarisé avec l'outil après l'avoir utilisé à de nombreuses reprises, au point de ne plus rester vigilant et d'en oublier les consignes de sécurité.** Toute action imprudente peut engendrer de graves blessures en une fraction de seconde.
- 4) Utilisation et entretien d'un appareil électrique**
- a) **Ne forcez pas l'appareil électrique. Utilisez l'appareil électrique adéquat pour votre application.** Un appareil électrique correctement choisi assurera un meilleur travail et un travail sans danger, au rythme auquel il a été conçu.
- b) **N'utilisez pas l'appareil électrique si l'interrupteur marche/arrêt ne fonctionne pas.** Un appareil électrique qui ne peut pas être commandé par l'interrupteur de contrôle est dangereux et doit être réparé.
- c) **Débranchez la prise du bloc d'alimentation avant d'effectuer des réglages, de changer des accessoires, ou de ranger les appareils électriques.** Ces mesures de sécurité préventives réduiront le risque de démarrage involontaire de l'appareil électrique.
- d) **Rangez les appareils électriques arrêtés hors de la portée des enfants et ne laissez aucune personne, non familiarisée avec l'outil ou ces instructions, utiliser l'appareil électrique.** Les appareils électriques sont dangereux entre les mains d'utilisateurs non formés.
- e) **Entretenez les appareils électriques. Vérifiez tout défaut d'alignement et l'enchaînement des pièces actionnées, la rupture de ces dernières, et les autres conditions qui peuvent affecter le fonctionnement des appareils électriques. En cas de dommages, faites réparer l'appareil électrique avant de le réutiliser.** Nombreux sont les accidents provoqués par des appareils électriques mal entretenus.

- f) **Veillez à garder les outils coupants aiguisés et propres.** Des outils coupants correctement entretenus avec des lames aiguisées sont moins susceptibles de se bloquer et sont plus faciles à contrôler.
- g) **Utilisez l'appareil électrique, les accessoires et les embouts, etc., conformément à ces instructions et de la manière prévue pour le type spécifique de l'appareil électrique, en prenant en compte les conditions de travail et le travail à effectuer.** L'utilisation de l'appareil électrique dans des applications différentes de celles prévues peut entraîner des situations dangereuses.
- h) **Gardez les poignées et les surfaces de préhension sèches, propres et exemptes d'huile et de graisse.** Des poignées et des surfaces de préhension glissantes ne permettent pas de manipuler et de contrôler l'outil correctement en cas de situations inattendues.
- h) **Gardez les poignées et les surfaces de préhension sèches, propres et exemptes d'huile et de graisse.** Des poignées et des surfaces de préhension glissantes ne permettent pas de manipuler et de contrôler l'outil correctement en cas de situations inattendues.

5) Utiliser et soigner les outils à batterie

- a) **Rechargez la batterie uniquement avec le chargeur spécifié par le fabricant.** Un chargeur adapté à une certaine batterie peut être cause de danger d'incendie quand on l'utilise avec une batterie différente.
- b) **Utilisez chaque outil uniquement avec la batterie conçue pour lui.** L'utilisation de toute autre batterie peut être cause de danger de blessure ou d'incendie.
- c) **Lorsque une batterie n'est pas en usage, gardez-la hors d'atteinte d'objets métalliques tels que les trombones, pièces de monnaie, clés, clous, vis et autres petits objets métalliques pouvant faire le contact entre une borne et l'autre.** Un court-circuit entre les bornes de la batterie peut être cause de brûlures ou d'incendie.
- d) **Dans des circonstances extrêmes, du liquide peut gicler hors de la batterie ; évitez tout contact. En cas de contact accidentel, rincez à l'eau. En cas de contact du liquide avec les yeux, consultez un médecin.** Le liquide qui gicle d'une batterie peut causer irritations ou brûlures.
- e) **N'utilisez pas un bloc-batterie ou un outil endommagé ou modifié.** Une batterie

endommagée ou altérée peut avoir un comportement imprévisible qui peut conduire à un incendie, une explosion ou un risque de blessure.

- f) **N'exposez pas le bloc-batterie ou l'outil au feu ou à des températures excessives.** L'exposition au feu ou à des températures dépassant 130 °C peut provoquer une explosion. REMARQUE La température de "130°C" peut être remplacé par la température de "265°F".
- g) **Respectez les instructions pour la charge et ne rechargez pas le bloc-batterie ou l'outil à une plage de températures hors de celle spécifiée dans les instructions.** Une charge mal effectuée ou à des températures hors de la plage spécifiée peut endommager la batterie et augmente le risque d'incendie.
- ## 6) Maintenance
- a) **L'entretien de votre outil électrique doit être confié à un réparateur qualifié qui utilise uniquement des pièces de rechange identiques aux pièces d'origine.** Cela permet d'assurer la sécurité de l'outil électrique.
- b) **Ne réparez jamais des blocs-batteries endommagés.** Les réparations sur les blocs-batteries ne doivent être effectuées que par le fabricant ou l'un de ses prestataires de services agréés.

AVERTISSEMENTS LIÉS À LA SÉCURITÉ PROPRES AUX AGRAFEUSES

- a) **Partez toujours du principe que l'outil contient des fixations.** Toute négligence dans la manipulation de l'outil peut entraîner la projection inattendue des fixations et donc des blessures.
- b) **Ne pointez pas l'outil vers vous-même ou vers toute autre personne à proximité.** Des blessures sont sinon possibles si les fixations sont projetées en cas de déclenchement inattendu.
- c) **N'actionnez pas l'outil avant qu'il ne soit fermement appuyé contre l'ouvrage.** Si l'outil n'est pas en contact avec l'ouvrage, la fixation peut dévier de l'endroit ciblé.
- d) **Débranchez l'outil de la source d'alimentation électrique si une fixation reste coincée dans l'outil.** Au moment du retrait d'une fixation coincée, le déclenchement accidentel de l'agrafeuse est possible si elle est restée branchée.
- e) **Soyez prudent pour retirer une fixation restée coincée.** Il est possible que le mécanisme soit comprimé et que la fixation soit éjectée avec force alors que vous tentez de la décoincer.

- f) **N'utilisez pas cet outil pour fixer des câbles électriques.** Il n'est pas conçu pour l'installation de câbles électriques et il pourrait endommager leur isolant et donc occasionner une décharge électrique ou un incendie.

AVERTISSEMENTS DE SECURITE POUR L'ACCU

- a) **Ne pas ouvrir l'accu.** Risque de court-circuit.
- b) **Protéger l'accu de toute source de chaleur, comme p. ex. l'exposition directe au soleil, au feu, a l'eau et a l'humidite.** Il y a risque d'explosion.
- c) **En cas d'endommagement et d'utilisation non conforme de l'accu, des vapeurs peuvent s'échapper. Ventiler le lieu de travail et, en cas de malaises, consulter un medecin.** Les vapeurs peuvent entrainer des irritations des voies respiratoires.
- d) **N'utilisez l'accumulateur qu'avec votre produit Vonroc.** Ceci protege l'accumulateur contre une surcharge dangereuse.
- e) **Les objets pointus comme un clou ou un tournevis et le fait d'exercer une force exterieure sur le boitier risque d'endommager l'accu.** Il peut en resulter un court-circuit interne et l'accu risque de s'enflammer, de degager des fumees, d'exploser ou de surchauffer.

AVERTISSEMENTS DE SECURITE POUR LE CHARGEUR

Utilisation prevue

Chargez uniquement a l'aide de la batterie Li-ion rechargeable CD801AA un CD803AA. Tout autre type de batterie est susceptible d'eclater et de provoquer des blessures et des dommages materiels.

- a) **L'appareil n'est pas destine a etre utilise par des personnes (notamment des enfants) souffrant de deficiences physiques, sensorielles ou mentales, ou par des personnes inexperimentees ou non formees. Toute utilisation doit se faire sous la surveillance d'une personne responsable et avec les instructions appropriees.**
- b) **Meme sous surveillance, les enfants ne doivent pas jouer avec l'appareil.**
- c) **Ne rechargez pas les batteries non rechargeables!**
- d) **Veuillez effectuer la recharge des batteries dans un endroit bien ventile!**

Securite electrique



Verifiez si la tension d'alimentation electrique correspond bien a celle de la plaque signalétique.

- N'utilisez pas la machine si le cable secteur ou la fiche secteur est endommagé.
- Utilisez uniquement des rallonges adaptees à la puissance nominale de la machine et d'une section minimum de 1.5 mm². Si vous utilisez une bobine de rallonge, deroulez toujours complètement le cable.

2. INFORMATIONS RELATIVES A LA MACHINE

Utilisation prevue

Cet outil électrique n'a été conçu que pour un usage domestique. Il peut être utilisé pour fixer des panneaux en carton, du matériel d'isolation, des textiles, du cuir, du bois ou tout autre matériau similaire et non friable sur une surface en bois. Cet outil n'est pas destiné à fixer des câbles électriques ou du lambris au mur ou au plafond. L'outil n'est pas destiné à un usage artisanal, commercial, professionnel et/ou industriel.

REMARQUE : Certains bois de gros œuvre (comme le parquet très sec) peut nécessiter l'utilisation d'agrafes plus courtes pour permettre de les enfoncer complètement.

SPECIFICATIONS TECHNIQUES





Ce manuel a été élaboré pour plusieurs kits / numéros d'articles différents. Consultez le numéro d'article correspondant à votre produit dans le tableau des caractéristiques qui suit pour obtenir la composition et le contenu corrects de votre kit.

N° de modèle	Batteries incluses	Chargeur inclus
SG503DC	-	-
S_SG503DC	CD801AA	CD802AA
S2_SG503DC	2 x CD801AA	CD802AA
S3_SG503DC	CD803AA	CD802AA

Informations sur la machine	
Tension	20V
Coups par minute	30/min
Agrafes	15 jusqu'à 25mm
Clous	15, 20, 25, 30 et 32mm
Niveau d'intensité acoustique LWA	100.6 dB(A) K=3 dB(A)
Niveau de pression acoustique LPA	89.6 dB(A) K=3 dB(A)
Valeur vibratoire	8.501m/s ² K=1.5m/s ²

N° de modèle	CD801AA
Type de batterie	Lithium-Ion
Tension	20V 
Capacité	2.0 Ah
Chargeurs recommandés	CD802AA
Poids	0.3 kg

N° de modèle	CD802AA
Entrée chargeur	220-240V,50Hz 0.4A
Sortie chargeur	21V  2.5A
Durée de charge 2Ah Batterie	60 minutes
Durée de charge 4Ah Batterie	120 minutes
Accus recommandés	CD801AA, CD803AA
Poids	0.36kg

N° de modèle	CD803AA
Type de batterie	Lithium-Ion
Tension	20V 
Capacité	4.0 Ah
Chargeurs recommandés	CD802AA
Poids	0.65 kg

N'utilisez que les batteries suivantes de la plateforme Batterie VONROC VPOWER 20V. L'utilisation de toute autre batterie pourrait provoquer de graves blessures ou endommager l'outil.

CD801AA 20V, 2Ah Lithium-Ion
CD803AA 20V, 4Ah Lithium-Ion

Le chargeur suivant peut être utilisé pour recharger ces batteries.

CD802AA Chargeur rapide

Les batteries de la plateforme Batterie VONROC VPOWER 20V sont interchangeables pour tous les outils de la plateforme Batterie VONROC VPOWER 20V.

Niveau de vibrations

Le niveau des vibrations émises, indiqué dans ce manuel, a été mesuré conformément à la procédure décrite par la norme EN60745. Il peut être utilisé pour comparer deux outils ou pour réaliser une estimation préalable de l'exposition aux vibrations lors de l'utilisation de l'outil pour les applications mentionnées:

- L'utilisation de l'outil dans d'autres applications ou avec des accessoires différents ou mal entretenus peut considérablement augmenter le niveau d'exposition;
- La mise hors tension de l'outil et sa non-utilisation pendant qu'il est allumé peuvent considérablement réduire le niveau d'exposition.

Protégez-vous contre les effets des vibrations par un entretien correct de l'outil et de ses accessoires, en vous échauffant les mains et en organisant vos rythmes de travail.

DESCRIPTION

Les numéros dans le texte se rapportent aux schémas de la page 2.

1. Machine
2. Batterie
3. Bouton de déverrouillage de la batterie
4. Lampe de travail LED
5. Gâchette
6. Tige de la cartouche
7. Levier de rechargement
8. Interrupteur de l'éclairage de travail à LED
9. Embout de sécurité
10. Crochet pour ceinture
11. Bouton de réglage
12. Bouton indicateur de batterie
13. Indicateur de charge de la batterie
14. Chargeur
15. Indicateurs à LED du chargeur

3. MONTAGE



Avant d'intervenir d'une quelconque façon sur l'outil électrique, retirez la batterie.



La machine doit être rechargée avant la première utilisation.

Insertion de la batterie dans la machine (Fig. B)



Vérifiez que la surface extérieure de la batterie est propre et sèche avant de brancher le chargeur ou la machine.

1. Insérez la batterie (2) dans la base de la machine, comme illustre à la Fig. B.
2. Poussez la batterie vers l'avant jusqu'à ce qu'elle s'enclenche.

Retrait de la batterie de la machine (Fig. B)

1. Poussez les boutons de déverrouillage de la batterie (3).
2. Retirez la batterie de la machine, comme illustre à la Fig. B.

Contrôle de l'état de charge de la batterie (Fig. C)

- Pour vérifier l'état de charge de la batterie, appuyez brièvement sur le bouton (12) de la batterie.
- Trois voyants indiquent le niveau de charge de la batterie. Plus il y a de voyants allumés, plus la charge est importante.
- Lorsque les voyants sont éteints cela indique que la batterie est vide et qu'elle doit être rechargée immédiatement.

Recharge de la batterie avec le chargeur (Fig. C)

1. Retirez la batterie (2) de la machine.
2. Retournez la batterie (2) et faites-la glisser dans le chargeur (14), comme illustre à la Fig. C.
3. Enfoncez la batterie tout au fond du logement.
4. Branchez la fiche du chargeur dans une prise électrique et patientez. Les indicateurs à LED sur le chargeur (15) s'allument et indiquent l'état du chargeur.

Le chargeur possède deux indicateurs à LED (15) qui indique l'état du processus de charge:

État de l'indicateur à LED rouge	État de l'indicateur à LED vert	État du chargeur
Éteint	Éteint	Aucune alimentation
Éteint	Allumé	Mode veille: - Aucune batterie n'est insérée ou - La batterie est insérée, mais la charge s'est achevée
Allumé	Éteint	Batterie en cours de charge

- Il faut compter jusqu'à 60 minutes pour recharger complètement la batterie 2Ah.
- Il faut compter jusqu'à 120 minutes pour recharger complètement la batterie 4Ah.

Lorsque la batterie est entièrement chargée, débranchez le chargeur de la prise secteur et retirez la batterie du chargeur.



Quand la machine n'est pas utilisée pendant une période prolongée, il est préférable d'entreposer la batterie rechargée.

Utilisation (Fig. D)

Avec cet outil, vous pouvez utiliser l'une des longueurs d'agrafes et de pointes suivantes :

- Agrafes : Type 55 : 15-25mm
- Pointes : Type 47 : 15, 20, 25, 30 ou 32mm

Remplir l'outil de pointes ou d'agrafes (Fig. D-G)

- Choisissez le bon type de pointes ou d'agrafes en fonction de la tâche à réaliser.
- Placez l'agrafeuse (1) sur le côté, avec la batterie (2) orientée vers la droite, comme illustré par la figure E.
- Ouvrez la tige du magasin (6) en appuyant légèrement sur le levier de remplissage (7).
- Tirez le levier de remplissage (7) vers la droite pour ouvrir la tige du magasin (6).

Pour les pointes :

- Placez les pointes en haut de la tige du magasin (6). Procédez comme illustré sur l'étiquette se trouvant sur la tige du magasin, consultez l'exemple de la figure F.

Pour les agrafes :

- Placez les agrafes au bas de la tige du magasin (6). Procédez comme illustré sur l'étiquette se trouvant sur la tige du magasin, consultez l'exemple de la figure G.
- Glissez la tige du magasin (6) pour l'insérer jusqu'à entendre le clic.



Avant de remplir l'agrafeuse, veillez à d'abord en retirer la batterie.



Veillez à toujours la remplir avec des fixations du même type et de la même taille. Ne remplissez jamais l'outil à la fois avec des agrafes et des pointes. Ne mélangez pas différentes longueurs de fixations.

4. FONCTIONNEMENT

Utiliser l'éclairage de travail (Fig. A)

- Appuyez sur l'interrupteur de l'éclairage de travail à LED (8) pour allumer l'éclairage (4).
- L'éclairage de travail reste allumé pendant 10 secondes pour vous aider à mieux visualiser la zone de travail.

Crochet de ceinture

La machine est équipée d'un crochet de ceinture (10) qui permet de la suspendre à votre ceinture pendant l'utilisation.

- Le crochet de ceinture (10) est déjà installé à la livraison.
- Il est facile de le retirer en retirant la vis située sur le crochet.

Réglez la puissance de l'impact (Fig. A)

- Augmenter la puissance de l'impact : tournez le bouton de réglage (11) dans le sens des aiguilles d'une montre.
- Réduire la puissance de l'impact : tournez le bouton de réglage (11) dans le sens inverse des aiguilles d'une montre.

Poser des agrafes/pointes (Fig. A)

- Positionnez l'embout de sécurité (9) à plat contre le matériau à fixer, à l'endroit où l'agrafe ou la pointe doivent être insérées.
- Tenez la partie avant et la partie arrière de la machine et appuyez fermement la machine contre le matériau.

- Enfoncez la gâchette (5) pour poser l'agrafe/la pointe puis retirez votre doigt de la gâchette avant de soulever l'embout de sécurité (9) du matériau.
- Si l'agrafe/la pointe est enfoncée trop profondément ou pas assez profondément, réglez la puissance d'impact.



Avertissement ! La sûreté de la machine est augmentée lorsque la pression est appliquée sur l'embout de sécurité (9) par le bas de la machine. Veillez à ce que la bouche de l'agrafeuse soit toujours en contact direct avec le matériau au moment d'enfoncer la gâchette.



L'outil peut rebondir et émettre un son bruyant à cause de l'impact qu'il génère. Ne l'oubliez pas. Cela peut provoquer un mauvais clouage ou un mauvais agrafage avec des pointes et des agrafes plus longues. Veillez à régler la puissance de l'impact en conséquence et à appliquer une bonne pression à l'arrière de la machine afin d'éviter les défauts d'agrafage ou de clouage.

5. ENTRETIEN



Veillez à ce que la machine ne soit pas sous tension lorsque pour réaliser des opérations de maintenance sur le moteur.

Cette machine a été conçue pour fonctionner longtemps avec un minimum d'entretien. Le fonctionnement continu et satisfaisant de la machine dépend de son bon entretien et de son nettoyage régulier.

Dysfonctionnement

Veillez à respecter la procédure ci-dessous si une agrafe ou une pointe restent coincées dans l'outil :

- Retirez la batterie de la machine.
- Posez l'outil sur son côté.
- Appuyez sur le levier de libération de la tige du magasin (7), tirez la tige du magasin (6) vers l'arrière et retirez la bande d'agrafes ou de pointes.
- Retirez l'agrafe/la pointe coincée dans le magasin.
- Remplissez l'outil d'agrafes/de pointes et ré-enfoncez la tige du magasin en place jusqu'à entendre le clic.

- Installez la batterie dans la machine.
- Testez la machine sur une chute.

Conseils d'utilisation :

- **AVERTISSEMENT !** Les pointes et les agrafes doivent être posées droites dans le matériau. Veillez à ne pas incliner la machine.
- Ne faites pas fonctionner la machine si elle ne contient ni agrafes, ni pointes. Cela réduirait la durée de vie de la machine.
- Si les pointes et les agrafes restent souvent coincées, faites réviser la machine dans un centre d'assistance agréé.
- Si les têtes des pointes ou des agrafes restent au-dessus de la surface de l'ouvrage, appuyez à nouveau fermement la tête de la machine contre l'ouvrage avant de réessayer. Si cela n'apporte aucune amélioration, il se peut que le matériau ne soit pas adapté à l'outil ou que la puissance de l'impact doive être réglée.

Nettoyage

Nettoyez le corps de la machine régulièrement au moyen d'un chiffon doux, de préférence après chaque utilisation. Vérifiez que les ouvertures d'aération ne sont pas obstruées ni sales. Utilisez un chiffon doux légèrement humidifié avec de la mousse de savon pour nettoyer les taches persistantes. N'utilisez pas de produits de nettoyage tels que l'essence, l'alcool, l'ammoniac, etc.; ces produits peuvent endommager les parties synthétiques.

ENVIRONNEMENT



Les équipements électroniques ou électriques defectueux ou destinés à être mis au rebut doivent être déposés aux points de recyclage appropriés.

Uniquement pour les pays de l'UE

Ne jetez pas les outils électriques avec les déchets domestiques. Selon la Directive européenne 2012/19/CE relative aux déchets d'équipements électriques et électroniques et sa mise en œuvre dans le droit national, les outils électriques hors d'usage doivent être collectés séparément et mis au rebut de manière écologique.

GARANTIE

Les produits VONROC sont développés aux plus hauts standards de qualité et ils sont garantis contre les défauts de pièces et de main d'œuvre pendant la durée légale stipulée à partir de la date d'achat d'origine du produit. En cas d'une quelconque panne du produit pendant cette durée qui serait due à un défaut matériel et/ou de main d'œuvre, contactez directement VONROC.

Les circonstances suivantes ne sont pas prises en charge par la garantie:

- Des réparations ou alterations ont été effectuées ou tentées sur la machine par un centre de réparation non agréé.
- L'usure normale.
- L'outil a été maltraité, mal utilisé ou mal entretenu.
- Des pièces détachées non d'origine ont été utilisées.

Ceci constitue l'unique garantie accordée par la société explicitement ou implicitement. Il n'existe aucune autre garantie, explicite ou implicite, qui peut s'étendre au-delà du contenu ici présent, y compris les garanties marchandes ou d'adaptation à des fins particulières. En aucun cas VONROC ne sera tenu responsable de dommages accidentels ou consécutifs. Les solutions proposées par les revendeurs devront se limiter à la réparation ou le remplacement des éléments ou pièces non conformes.

Le produit et le manuel d'utilisation sont sujets à modifications. Les spécifications peuvent changer sans préavis.

1. INSTRUCCIONES DE SEGURIDAD

Lea las advertencias de seguridad, las advertencias de seguridad adicionales y las instrucciones adjuntas. De no respetarse las advertencias de seguridad y las instrucciones, podrían producirse descargas eléctricas, incendios y/o lesiones graves. Conserve las advertencias de seguridad y las instrucciones para su posterior consulta.

Los siguientes símbolos se utilizan en el manual de usuario o en el producto:



Lea el manual de usuario.



Riesgo de lesiones personales.



Denota riesgo de lesiones personales, pérdida de vida o daños a la herramienta en caso de incumplimiento de las instrucciones del presente manual.



¡Use siempre protectores oculares!



Fusible cinta miniatura de tipo retardado.



Máquina de clase II - Doble aislamiento - No necesita enchufe con puesta a tierra.



Temperatura max. 45°C.



Para utilizar en interiores solamente.



No arroje la batería al fuego.



No arroje la batería al agua.



Recogida selectiva de la batería de iones de litio.



No tire el producto en contenedores no apropiados.



El producto es conforme a las normas de seguridad aplicables según las directivas europeas.

INSTRUCCIONES GENERALES DE SEGURIDAD



PRECAUCIÓN! Lea todas las advertencias de seguridad y todas las instrucciones. Si no lo hace, el uso indebido puede acarrear cortocircuitos, fuego o lesiones graves.

Conservar estas instrucciones.

El término "herramienta eléctrica", en todas las advertencias enumeradas a continuación se refiere a su herramienta eléctrica (i nálmbrica) que funciona con una batería o a través de la red eléctrica.

1) Área de trabajo

- Trabaje en un lugar limpio y bien iluminado.** Lugares no iluminados o sucios propician accidentes.
- No use herramientas eléctricas donde haya riesgo de fuego o explosión, p.ej: cerca de líquidos o gases inflamables, polvo etc.** Las herramientas eléctricas producen chispas que pueden producir la ignición de partículas de humo.
- Mantenga a los niños y otras personas alejados mientras utiliza la herramienta eléctrica.** Las distracciones pueden hacer que pierda el control de la herramienta.

2) Seguridad eléctrica

- Cerciórese de que las clavijas de la herramienta eléctrica están correctamente enchufadas. Nunca modifique la clavija. No utilice ningún adaptador para la clavija de una herramienta eléctrica con conexión a tierra.** Las clavijas que no se hayan cambiado y los enchufes adecuados reducen el riesgo de cortocircuitos.
- Evite el contacto humano con superficies con conexiones a tierra como tubos metálicos, conductos, tubos de la calefacción, radiadores y refrigeradores.** El riesgo de cortocircuitos es mayor cuando el cuerpo está en contacto con el suelo.
- No use herramientas eléctricas bajo la lluvia o en entornos húmedos.** Si entra agua en una herramienta eléctrica aumenta el riesgo de cortocircuito.
- No utilice el cable para todo. Nunca utilice el cable para mover la máquina, empujarla o sacar la clavija del enchufe. Mantenga el cable alejado del calor, aceite, zonas cortantes o piezas en movimiento.** Los cables dañados o enredados aumentan el riesgo de cortocircuito.

- e) **Use un cable alargador impermeable adecuado para exteriores cuando trabaje con la herramienta eléctrica al aire libre.**
El riesgo de cortocircuito es menor si utiliza un cable alargador adecuado para exteriores.
- f) **Si no se puede evitar el uso de la herramienta eléctrica en un lugar húmedo, use suministro protegido mediante dispositivo diferencial residual (DDR).** El uso de un DDR reduce el riesgo de choque eléctrico.
- h) **No permita que la familiaridad adquirida con el uso frecuente de las herramientas le haga confiarse e ignorar los principios de seguridad de las herramientas.** Una acción descuidada puede causar lesiones graves en una fracción de segundo.
- 3) Seguridad personal**
- a) **No se descuide, preste atención a lo que está haciendo y utilice el sentido común mientras trabaje con esta herramienta. No use herramientas eléctricas cuando esté cansado o esté bajo los efectos del alcohol, las drogas o los medicamentos.** Un momento de distracción, mientras utilice la herramienta eléctrica, puede provocar lesiones personales graves.
- b) **Use equipo de protección individual. Use siempre gafas protectoras.** El uso en condiciones apropiadas del equipo de seguridad como por ejemplo: mascarilla antipolvo, zapatos antideslizantes de seguridad, casco o protección para los oídos, disminuye el riesgo de sufrir lesiones personales.
- c) **Evite arranques involuntarios. Asegúrese de que el interruptor está en la posición de apagado antes de conectarlo a la fuente de electricidad.** Transportar herramientas eléctricas con el dedo puesto sobre el interruptor o enchufarlas con el interruptor encendido puede causar accidentes.
- d) **Quite cualquier llave de ajuste antes de encender la herramienta eléctrica.** Una llave olvidada junto a una pieza móvil de la herramienta eléctrica puede provocar lesiones personales graves.
- e) **No se estire demasiado. Mantenga siempre el equilibrio y tenga los pies en el suelo.** Esto permite un mayor control de la herramienta eléctrica en situaciones inesperadas.
- f) **Vístase apropiadamente. No lleve prendas holgadas o joyas. Mantenga su pelo, ropa y guantes alejados de las piezas móviles.** Las prendas holgadas, las joyas y el pelo largo pueden quedar atrapados en las piezas móviles.
- g) **Si se han suministrado dispositivos para la extracción y recogida de polvo asegúrese de que estos estén conectados y se utilicen correctamente.** El uso de estos dispositivos puede reducir los riesgos relacionados con el polvo.
- h) **Mantenga las asas y las superficies de agarre secas, limpias y libres de aceite y grasa.** Las asas y las superficies de agarre resbaladizas no permiten un manejo y control seguros de la herramienta en situaciones inesperadas.
- 4) Utilización y cuidados de la herramienta eléctrica**
- a) **No fuerce la herramienta eléctrica. Utilice la herramienta eléctrica adecuada para el trabajo que vaya a realizar.** Una herramienta eléctrica apropiada realizará un trabajo mejor y más seguro si se utiliza para el objetivo con el que ha sido diseñada.
- b) **No use herramientas que no pueden encenderse o apagarse con el interruptor.** Las herramientas que ya no se puedan encender y apagar son peligrosas y deben repararse.
- c) **Desenchufe la clavija de la toma de electricidad antes de realizar modificaciones, cambiar accesorios o guardar las herramientas eléctricas.** Tales medidas de seguridad preventivas reducen el riesgo de la puesta en marcha accidental.
- d) **Mantenga a los niños alejados de una herramienta eléctrica sin utilizar y no permita a personas que no estén familiarizadas con la máquina o estas instrucciones utilizar la herramienta.** La herramienta eléctrica puede ser peligrosa cuando la utilicen personas sin experiencia.
- e) **Conserve sus herramientas cuidadosamente. Verifique cualquier desalineación o agarrotamiento de piezas móviles, piezas dañadas y cualquier otra causa, que pudiera repercutir en el buen funcionamiento de la herramienta eléctrica. Si la herramienta está estropeada, repárela antes de utilizarla.** Muchos de los accidentes están causados por un mantenimiento insuficiente del equipo eléctrico.
- f) **Mantenga las herramientas de corte limpias y afiladas.** Sierras con esquinas cortantes con un buen mantenimiento se bloquean menos y son más fáciles de controlar.
- g) **Utilice la herramienta eléctrica, accesorios y brocas etc. Siguiendo las instrucciones atendiendo al tipo de herramienta eléctrica y tenga en cuenta las condiciones de trabajo y el tipo de trabajo que se va a realizar.** Puede ser peligroso realizar trabajos con la herramienta diferentes de aquellos para los que está diseñada.

5) Uso y cuidado de las herramientas alimentadas por batería

- a) **Recargue las baterías únicamente con el cargador recomendado por el fabricante.** Un cargador que es apto para un tipo de baterías determinado puede provocar riesgo de incendio si se usa para cargar otra clase de baterías.
- b) **Use las herramientas eléctricas sólo con las baterías indicadas específicamente.** El uso de otra clase de baterías diferente puede ocasionar el riesgo de derivar en lesiones o un incendio.
- c) **Cuando el paquete de baterías no esté en uso, consérvelo retirado de objetos metálicos como sujetapapeles, monedas, llaves, clavos, tornillos o cualquier otro objeto metálico pequeño que pueda hacer puente entre las terminales.** El contacto entre las terminales de la batería puede causar quemaduras o incendio.
- d) **Bajo condiciones extremas de abuso la batería podría expulsar un líquido; evite todo contacto. Si se produjese contacto accidentalmente, lávese bien con agua. Si el líquido hace contacto con los ojos, consulte también al médico.** El líquido emanado de la batería puede causar irritaciones o quemaduras.
- e) **No utilice una batería o una herramienta que esté dañada o modificada.** Las baterías dañadas o modificadas pueden presentar un comportamiento impredecible y provocar un incendio, una explosión o riesgo de lesiones.
- f) **No exponga una batería o una herramienta al fuego o a temperatura excesiva.** La exposición al fuego o a temperaturas superiores a 130 °C puede provocar una explosión. NOTA La temperatura "130 °C" puede sustituirse por la temperatura "265 °F".
- g) **Siga todas las instrucciones de carga y no cargue la batería o la herramienta fuera del rango de temperatura especificado en las instrucciones.** La carga incorrecta o a temperaturas fuera del rango especificado puede causar daños a la batería y aumentar el riesgo de incendio.

6) Servicio

- a) **Haga reparar su herramienta eléctrica por una persona cualificada, usando solo piezas de repuesto idénticas.** Esto garantiza que se mantenga la seguridad de la herramienta eléctrica.
- b) **Nunca repare las baterías dañadas.** El mantenimiento de las baterías debe ser realizado solo por el fabricante o los proveedores de servicio autorizados.

ADVERTENCIAS DE SEGURIDAD PARA PISTOLAS GRAPADORAS

- a) **Siempre dé por hecho que la herramienta contiene fijaciones.** El manejo imprudente de la herramienta puede causar el disparo imprevisto de las fijaciones y consiguientes lesiones personales.
- b) **No apunte la herramienta hacia usted mismo ni hacia otras personas que estén cerca.** Un disparo imprevisto puede descargar una fijación y ocasionar lesiones.
- c) **No accione la herramienta si esta no está colocada firmemente contra la pieza de trabajo.** Si la herramienta no está en contacto con la pieza de trabajo, la fijación puede desviarse de su objetivo.
- d) **Desconecte la herramienta de la fuente de alimentación cuando la fijación se atasque en la herramienta.** Mientras saca una fijación atascada, la grapadora puede activarse accidentalmente si está enchufada.
- e) **Tenga cuidado cuando saque una fijación atascada.** El mecanismo puede estar bajo presión y la sujeción puede descargarse con fuerza mientras intenta liberar el atasco.
- f) **No utilice esta herramienta para fijar cables eléctricos.** No ha sido diseñada para instalar cables eléctricos y puede dañar el aislamiento de los cables y ocasionar descargas eléctricas o riesgos de incendio.

ADVERTENCIAS DE SEGURIDAD PARA LA BATERÍA

- a) **No abra la batería.** Existe peligro de cortocircuito.
- b) **Proteja la batería del calor, p. ej., de la luz solar intensa continua, los incendios, el agua y la humedad.** Peligro de explosión.
- c) **En caso de daño y uso incorrecto de la batería, esta puede emitir vapores. Ventile el área y consulte un médico si se siente mal.** Los vapores pueden irritar el sistema respiratorio.
- d) **Utilice la batería solo junto con su producto Vonroc.** Esta medida protege la batería de sobrecargas peligrosas.
- e) **La batería se puede dañar con objetos puntiagudos como clavos o destornilladores o si se somete a alguna fuerza exterior.** Puede producirse un cortocircuito interno que dé lugar a que la batería se incendie, emita humo, explote o se sobrecaliente.

TRADVERTENCIAS DE SEGURIDAD PARA EL CARGADOR

Uso previsto

Cargue solo las baterías recargables CD801AA y CD803AA con el cargador. Otros tipos de baterías pueden estallar y causar lesiones y daños.

- El aparato no debe ser usado por personas (incluidos niños) con capacidad física, sensorial o mental reducida, o que no tengan experiencia o conocimiento suficientes, salvo que hayan sido capacitadas o estén bajo supervisión.**
- Controle que los niños no jueguen con el aparato.**
- No recargue baterías no recargables.**
- Durante la carga, las baterías deben colocarse en un lugar bien ventilado.**

Seguridad eléctrica



Compruebe siempre que la tensión del suministro eléctrico corresponda con la tensión de la placa de características.

- No utilice la máquina si el cable o el enchufe eléctrico han sufrido daños.
- Utilice únicamente cables alargadores que sean adecuados para la potencia nominal de la máquina con un grosor mínimo de 1.5 mm². Si utiliza un cable alargador en rollo, desenrolle totalmente el cable.

2. INFORMACION DE LA MAQUINA

Uso previsto

Esta herramienta eléctrica ha sido concebida para el uso doméstico en interiores. Esta herramienta puede utilizarse para sujetar cartones, material aislante, textiles, cuero, madera y materiales similares no quebradizos adecuados a una superficie de madera. Esta herramienta no es apta para la fijación de cables eléctricos ni para el revestimiento de paredes o techos.

La herramienta no está destinada a uso artesanal, comercial, profesional ni industrial.

NOTA: Algunas maderas (como las maderas duras y muy secas) pueden requerir grapas más cortas para un clavado completo.

ESPECIFICACIONES TECNICAS



Este manual ha sido redactado para diferentes números de juegos/artículos. Compruebe el número de artículo correspondiente en la siguiente tabla de especificaciones para conseguir la composición y el contenido correctos de su juego.

Modelo n.º	Baterías incluidas	Cargador incluido
SG503DC	-	-
S_SG503DC	CD801AA	CD802AA
S2_SG503DC	2 x CD801AA	CD802AA
S3_SG503DC	CD803AA	CD802AA

Information de la máquina

Voltaje	20V
Número de grapas	30/min
Grapas	15 hasta 25mm
Clavos	15, 20, 25, 30 y 32mm
Nivel de potencia acústica Lwa	100.6 dB(A) K=3 dB(A)
Nivel de presión acústica LpA	89.6 dB(A) K=3 dB(A)
Vibración	8.501m/s ² K=1.5m/s ²

Modelo n.º	CD801AA
Tipo de batería	Lithium-Ion
Voltaje	20V
Capacidad	2.0 Ah
Cargador recomendado	CD802AA
Peso	0.3 kg

Modelo n.º	CD802AA
Entrada del cargador	220-240V,50Hz 0.4A
Salida del cargador	21V 2.5A
Tiempo de carga de la batería de 2 Ah	60 minutes
Tiempo de carga de la batería de 4 Ah	120 minutes
Baterías recomendadas	CD801AA, CD803AA
Peso	0.36kg

Modelo n.º	CD803AA
Tipo de batería	Lithium-Ion
Voltaje	20V 
Capacidad	4.0 Ah
Cargador recomendado	CD802AA
Peso	0.65 kg

Use solo las siguientes baterías de la plataforma de baterías VONROC VPOWER 20V. El uso de cualquier otra batería puede causar lesiones graves o dañar la herramienta.

CD801AA 20V, 2 Ah de iones de litio
 CD803AA 20V, 4 Ah de iones de litio

Para cargar estas baterías se puede utilizar el siguiente cargador de batería.

CD802AA Cargador rapido

Las baterías de la plataforma de baterías VONROC VPOWER 20V son intercambiables con todas las herramientas de la plataforma de baterías VONROC VPOWER 20V.

Nivel de vibración

El nivel de emisión de vibraciones indicado en este manual de instrucciones ha sido medido según una prueba estándar proporcionada en EN 60745; puede utilizarse para comparar una herramienta con otra y como valoración preliminar de la exposición a las vibraciones al utilizar la herramienta con las aplicaciones mencionadas:

- al utilizarla para distintas aplicaciones o con accesorios diferentes o con un mantenimiento deficiente, podría aumentar de forma notable el nivel de exposición;
- en las ocasiones en que se apaga la herramienta o cuando está funcionando pero no está realizando ningún trabajo, se podría reducir el nivel de exposición de forma importante.

Protéjase contra los efectos de la vibración realizando el mantenimiento de la herramienta y sus accesorios, manteniendo sus manos calientes y organizando sus patrones de trabajo.

DESCRIPCIÓN

Los números del texto se refieren a los diagramas en la página 2.

1. Máquina
2. Batería
3. Botón de desbloqueo de la batería
4. Luz de trabajo de LED
5. Gatillo
6. Eje del cartucho
7. Palanca de recarga
8. Interruptor de luz de LED
9. Pasador de seguridad
10. Gancho para cinturón
11. Botón de ajuste
12. Botón de indicadores LED de batería
13. Indicadores LED de la batería
14. Cargador
15. Indicadores LED del cargador

3. MONTAJE



Antes de realizar cualquier trabajo en la herramienta eléctrica, extraiga la batería.



Hay que cargar la máquina antes de usarla por primera vez.

Insertar la batería en la máquina (Fig. B)



Compruebe que la parte exterior de la batería este limpia y seca antes de colocarla en el cargador o en la máquina.

1. Inserte la batería (2) en la base de la máquina como se muestra en la Fig. B.
2. Empuje la batería hacia delante hasta que haga clic al encajar en su lugar.

Extraer la batería en la máquina (Fig. B)

1. Presione el botón de desbloqueo de la batería (3).
2. Extraiga la batería de la máquina como se muestra en la Fig. B.

Comprobacion del estado de carga de la batería (Fig. C)

- Para comprobar el estado de carga de la batería, apriete brevemente el botón (12) de la batería.
- La batería tiene 3 luces que indican el nivel de carga, cuantas más luces estén encendidas, más batería queda.

- Cuando las luces están apagadas significa que la batería está vacía y debe cargarse inmediatamente.

Carga de la batería con el cargador (Fig.C)

1. Extraiga la batería (2) de la máquina.
2. Dé vuelta la batería (2) y deslícela en el cargador (14) como se muestra en la Fig C.
3. Empuje la batería hasta que quede totalmente colocada en la ranura.
4. Enchufe el enchufe del cargador en una toma de corriente eléctrica y espere un poco. Los indicadores de LED del cargador (15) se encenderán y mostrarán el estado del cargador.

El cargador tiene 2 indicadores de LED (15) que indican el estado del proceso de carga:

LED de estado rojo	LED de estado verde	Estado de la carga
Desactivado	Desactivado	Sin alimentación
Desactivado	Activado	Modo espera: - No hay ninguna batería insertada - Se ha insertado la batería pero el proceso de carga ha finalizado
Activado	Desactivado	Carga de la batería en curso

- La carga completa de la batería de 2 Ah puede llevar hasta 60 minutos.
- La carga completa de la batería de 4 Ah puede llevar hasta 120 minutos.

Después de que la batería este totalmente cargada, desenchufe el enchufe del cargador de la toma de corriente y extraiga la batería del cargador.



Cuando la no vaya a utilizarse la máquina durante un periodo de tiempo prolongado, es conveniente guardar la batería cargada.

Aplicación (Fig. D)

Para esta herramienta, utilice una de las siguientes longitudes de grapas o clavos:

- Grapas: Tipo 55: 15-25 mm
- Clavos: Tipo 47: 15, 20, 25, 30 o 32 mm

Carga de los clavos o grapas (Fig. D-G)

- Elija el clavo o la grapa correcta para el trabajo.
- Coloque la grapadora (1) de lado con la batería (2) apuntando a la derecha, como se muestra en la Fig. E.
- Abra el eje del cartucho (6) presionando ligeramente la palanca de recarga (7).
- Coloque la palanca de recarga (7) a la derecha para abrir el eje del cartucho (6).

Clavos:

- Coloque los clavos en la parte superior del eje del cartucho (6). Como se muestra en la etiqueta del eje del cartucho, véase el ejemplo de la Fig. F.

Grapas:

- Coloque las grapas en la parte inferior del eje del cartucho (6). Como se muestra en el eje del cartucho, véase el ejemplo de la Fig. G.
- Deslice el eje del cartucho (6) hacia atrás hasta que haga clic.



Antes de cargar la grapadora, extraiga la batería.



Cargue únicamente fijaciones del mismo tipo y longitud. No cargue grapas y clavos a la vez. No mezcle fijaciones de distintas longitudes.

4. MANEJO

Uso de la luz de trabajo (Fig. A)

- Pulse el interruptor de la luz de trabajo de LED (8) para encender la luz de trabajo (4).
- La luz de trabajo se enciende en 10 segundos y ayuda a mejorar la visibilidad del área de trabajo.

Gancho para cinturón

La máquina está dotada de un gancho para cinturón (10), para colgar la máquina del cinturón durante el uso.

- Cuando se suministra, el gancho para cinturón (10) está montado en la máquina.
- Puede extraerse fácilmente sacando el tornillo del gancho y después el gancho.

Ajuste de la potencia de impacto (Fig. A)

- Para aumentar el impacto: gire el botón de ajuste (11) en sentido horario.
- Para reducir el impacto: gire el botón de ajuste (11) en sentido antihorario.

Clavado de grapas/clavos (Fig. A)

- Coloque el pasador de seguridad (9) contra el material que vaya a clavar, en el punto en que colocará la grapa o el clavo.
- Sujete la parte delantera y trasera de la máquina y presione firmemente la máquina contra el material.
- Apriete el gatillo (5) para clavar la grapa/clavo, después suelte el gatillo antes de levantar el pasador de seguridad (9) del material.
- Si la grapa/clavo se clava demasiado profundamente o demasiado superficialmente, ajuste la potencia de impacto.



¡Advertencia! La máquina dejará de ser segura si aplica presión al pasador de seguridad (9) en la parte inferior de la máquina. Asegúrese siempre de que la boca de la grapadora esté en contacto directo con el material cuando pulse el gatillo.



La herramienta puede rebotar y producir un fuerte ruido debido al impacto con el que funciona. Téngalo en cuenta. En caso de grapas o clavos largos, esto puede hacer que el grapado/clavado sea incorrecto. Ajuste la potencia de impacto en consecuencia y aplique una contrapresión a la máquina para evitar un grapado o clavado incorrecto.

5. MANTENIMIENTO



Asegúrese de que la máquina no esté bajo tensión cuando realice trabajos de mantenimiento en el motor.

Esta máquina ha sido diseñada para funcionar durante un largo período de tiempo con un mantenimiento mínimo. El funcionamiento continuo y satisfactorio depende del cuidado adecuado y la limpieza periódica de la máquina.

Mal funcionamiento

En caso de grapas o clavos atascados en la herramienta, siga este procedimiento:

- Extraiga la batería de la máquina.
- Apoye la herramienta de lado.
- Presione la palanca de liberación del eje del cartucho (7), tire del eje del cartucho (6) hacia atrás y descargue las grapas o la tira de clavos.
- Extraiga la grapa/clavo atascado del cartucho.
- Vuelva a cargar las grapas/clavos y empuje el eje del cartucho hasta que haga clic.
- Vuelva a colocar la batería en la máquina.
- Compruebe la máquina usando una pieza de desecho.

Consejos para el funcionamiento:

- **ADVERTENCIA.** Los clavos o grapas deben clavarse en modo recto en el material. No incline la máquina durante el uso.
- No utilice la máquina sin grapas o clavos. Si lo hace, acortará la vida útil de la máquina.
- Si los clavos o las grapas se atascan con frecuencia, haga revisar la máquina en un centro de servicio autorizado.
- Si la cabeza de los clavos o grapas queda por encima de la superficie de la pieza, presione el cabezal de la máquina firmemente contra la pieza y vuelva a intentarlo. Si después de hacerlo no se resuelve el problema, es posible que el material elegido no sea adecuado para la herramienta o que haya que ajustar la potencia de impacto.

Limpieza

Limpie regularmente la carcasa de la máquina con un pano suave, preferentemente después de cada uso. Compruebe que los orificios de ventilación estén libres de polvo y suciedad. Elimine el polvo persistente utilizando un pano suave humedecido con agua y jabón. No use disolventes tales como gasolina, alcohol, amoníaco, etc. Tales productos químicos pueden dañar los componentes sintéticos.

MEDIOAMBIENTE



Los aparatos eléctricos o electrónicos defectuosos y/o desechados deben recogerse en lugares de reciclado apropiado.

Solo para países de la Comunidad Europea

No elimine las herramientas eléctricas como residuos domésticos. De acuerdo con la Directiva europea 2012/19/CE sobre residuos de aparatos eléctricos y electrónicos, y su transposición a las legislaciones nacionales, las herramientas eléctricas que ya no se utilizan deben recogerse por separado y eliminarse en modo ecológico.

CONDICIONES DE GARANTIA

Los productos VONROC han sido desarrollados con los más altos estándares de calidad y VONROC garantiza que están exentos de defectos relacionados con los materiales y la fabricación durante el período legalmente estipulado, a contar desde la fecha de compra original. En caso de que el producto presente defectos relacionados con los materiales y/o la fabricación durante este período, póngase directamente en contacto VONROC.

La presente garantía se excluye en los siguientes casos:

- Si centros de servicios no autorizados han realizado o han intentado realizar reparaciones y/o alteraciones a la máquina.
- Si se ha producido un desgaste normal.
- Si la herramienta ha sido mal tratada o usada en modo impropio, o se ha realizado incorrectamente su mantenimiento.
- Si se han utilizado piezas de repuesto no originales.

La presente constituye la única garantía implícita y explícita que ofrece la compañía. No existen otras garantías explícitas o implícitas que excedan las citadas aquí, incluidas las garantías implícitas de comerciabilidad e idoneidad para una finalidad en especial. VONROC no será considerada responsable en ningún caso por daños incidentales o consecuentes.

Los recursos a disposición de los distribuidores se limitan a la reparación o a la sustitución de las unidades o piezas no conformes.

El producto y el manual de usuario están sujetos a variaciones. Las especificaciones pueden variarse sin previo aviso.

1. ISTRUZIONI DI SICUREZZA

Leggere accuratamente gli avvisi di sicurezza, gli avvisi di sicurezza aggiuntivi e le istruzioni. La mancata osservanza degli avvisi di sicurezza e delle istruzioni potrebbe causare scosse elettriche, incendio e/o gravi lesioni. Mantenere gli avvisi di sicurezza e le istruzioni a portata di mano per future consultazioni.

I seguenti simboli sono utilizzati nel presente manual utente o sul prodotto:



Leggere il manuale per l'utente.



Pericolo di lesioni personali.



Denota il rischio di lesioni personali, morte o danni all'utensile in caso di mancata osservanza delle istruzioni contenute nel presente manuale.



Indossare sempre occhiali protettivi!



Fusibile miniaturizzato a tempo ritardato.



Apparecchio di Classe II - Doppio isolamento - Non è necessario il collegamento a terra.



Temperatura massima 45° C.



Solo per uso interno.



Non gettare la batteria nel fuoco.



Non gettare la batteria nell'acqua.



Raccolta differenziata per la batteria agli ioni di litio.



Non smaltire il prodotto in contenitori non idonei.



Il prodotto è conforme alle norme di sicurezza applicabili ai sensi delle direttive europee vigenti.

REGOLE GENERALI DI SICUREZZA



ATTENZIONE! Leggere tutte le avvertenze di sicurezza e tutte le istruzioni. Se non si seguono tutte le istruzioni sotto elencate, si può incorrere in uno shock elettrico, in un incendio e/o in lesioni serie.

Conservare queste istruzioni.

Il termine "arnese elettrico" in tutti gli avvertimenti sotto elencati si riferisce al vostro arnese elettrico che funziona a corrente (con filo) o ad un arnese che funziona a pile (senza filo).

1) Area di lavoro

- Mantenere l'area di lavoro pulita e ben illuminata.** Aree buie e disordinate favoriscono gli incidenti.
- Non usare arnesi elettrici in atmosfere esplosive, come vicino ai liquidi infiammabili, gas o polveri.** Gli arnesi elettrici creano scintille che possono incendiare la polvere dei vapori.
- Tenere lontani bambini e altre persone mentre si accende l'arnese elettrico.** Le distrazioni possono farvi perdere il controllo.

2) Sicurezza elettrica

- Le spine dell'arnese elettrico devono andare bene per la presa di corrente. Non modificare mai la spina in alcun modo. Non usare alcun adattatore con arnesi elettrici a terra (messo a terra).** Spine non modificate che vanno bene per le prese di corrente ridurranno il rischio di shock elettrico.
- Evitare il contatto corporeo con superfici a terra come tubature, radiatori, fornelli e refrigeratori.** C'è un rischio maggiore di shock elettrico se il vostro corpo è a terra.
- Non esporre arnesi elettrici alla pioggia o a condizioni di umidità.** Se dell'acqua penetra nell'arnese elettrico aumenterà il rischio di shock elettrico.
- Non abusare del filo. Non usare mai il filo per trasportare, spingere o staccare dalla presa l'arnese elettrico. Tenere il filo lontano da calore, olio, bordi taglienti o parti mobili.** Fili danneggiati o aggrovigliati aumentano il rischio di shock elettrico.
- Quando si accende un arnese elettrico all'aperto, usare una prolunga adatta a tale uso.** Usare un filo adatto all'uso all'aperto ridurrà il rischio di shock elettrico.

- f) **Se non è possibile evitare l'uso di un elettrotensile in ambiente umido, usare una rete di alimentazione protetta da un interruttore differenziale (salvavita).** L'uso di un salvavita riduce il rischio di scosse elettriche.
- 3) Sicurezza personale**
- a) **Stare vigili e attento quando si accende un arnese elettrico. Non usare un arnese elettrico mentre si è stanco o sotto l'effetto di droghe, alcool o medicinali.** Un momento di disattenzione mentre si accendono arnesi elettrici può causare delle gravi lesioni personali.
- b) **Usare dispositivi di protezione individuale. Indossare sempre una protezione per gli occhi.** Dispositivi di sicurezza come mascherina per la polvere, scarpe di sicurezza antiscivolo, casco, o protezioni per le orecchie usate nelle appropriate condizioni, ridurranno le lesioni personali.
- c) **Prevenire l'avvio accidentale. Assicurarsi che l'interruttore sia spento prima di collegarsi.** Trasportare elettrotensili tenendo il dito sull'interruttore di accensione o dare corrente ad elettrotensili con l'interruttore acceso può dare luogo a incidenti.
- d) **Rimuovere ogni chiave regolatrice o chiave per dadi prima di accendere l'arnese elettrico.** Una chiave per dadi o una chiave lasciata attaccata ad una parte rotante dell'arnese elettrico può provocare lesioni personali.
- e) **Cercare di mantenere l'equilibrio. Mantenere sempre un punto d'appoggio appropriato.** Questo consente un controllo migliore dell'arnese elettrico in situazioni inaspettate.
- f) **Vestirsi adeguatamente. Non indossare vestiti larghi o gioielli. Tenere lontano capelli, vestiti e guanti dalle parti mobili.** Vestiti larghi, gioielli o capelli lunghi possono essere presi nelle parti mobili.
- g) **Se vengono forniti dispositivi per la connessione dell'estrazione della polvere e attrezzature di raccolta, assicurarsi che questi siano collegati e usati correttamente.** L'uso di questi dispositivi può ridurre i rischi correlati alla polvere.
- h) **Non lasciare che la confidenza acquisita dall'uso frequente induca l'utilizzatore ad assumere comportamenti imprudenti e a ignorare i principi di sicurezza per l'utensile.** Una semplice distrazione può provocare gravi lesioni personali in una frazione di secondo.
- 4) Uso e manutenzione dell'arnese elettrico**
- a) **Non forzare l'arnese elettrico. Usare l'arnese elettrico corretto per il vostro impiego.** L'arnese elettrico corretto farà il lavoro meglio e in maniera più sicura alla velocità per la quale è stato progettato.
- b) **Non usare l'arnese elettrico se l'interruttore non si accende o non si spegne.** Ogni arnese elettrico che non può essere controllato con l'interruttore è pericoloso e deve essere riparato.
- c) **Scollegare la spina dalla sorgente di elettricità prima di fare qualsiasi regolazione, cambiare gli accessori, o conservare arnesi elettrici.** Tali misure di sicurezza preventive riducono il rischio di accendere l'arnese elettrico accidentalmente.
- d) **Conservare gli arnesi elettrici inattivi fuori dalla portata dei bambini e non permettere a persone che non hanno confidenza con l'arnese elettrico o con queste istruzioni di usare l'arnese elettrico.** Gli arnesi elettrici sono pericolosi per utenti inesperti.
- e) **Mantenere gli arnesi elettrici. Controllare il non allineamento o l'attacco di parti mobili, la rottura di parti ed ogni altra condizione che può influire sul funzionamento degli arnesi elettrici. Se è danneggiato, far riparare l'arnese elettrico prima dell'uso.** Molti incidenti sono causati da arnesi elettrici mantenuti male.
- f) **Mantenere gli arnesi da taglio affilati e puliti.** È meno probabile che si attacchino degli arnesi da taglio mantenuti correttamente con tagli affilati e questi sono anche più facili da controllare.
- g) **Usare l'arnese elettrico, gli accessori e le parti dell'arnese ecc, secondo queste istruzioni e nel modo pensato per il particolare tipo di arnese elettrico, tenendo conto delle condizioni di lavoro e del lavoro da svolgere.** L'uso dell'arnese elettrico per operazioni diverse da quelle pensate potrebbe causare situazioni pericolose.
- h) **Mantenere le impugnature e le superfici di presa asciutte, pulite e libere da olio e grasso.** Impugnature e superfici di presa scivolose non consentono di maneggiare e controllare in sicurezza l'utensile in situazioni impreviste.
- 5) Uso e manutenzione dell'utensile a batteria**
- a) **Ricaricare l'apparecchio esclusivamente con il caricabatterie specificato dal fabbricante.** Se si utilizza un caricabatterie di diverso tipo potrebbero verificarsi incendi.
- b) **Utilizzare gli utensili elettrici solo con i pacchi batterie appositamente prescritti.** L'uso di pacchi

batterie di diverso tipo aumenta il rischio di infortunio o incendio.

- c) **Quando il pacco batterie non è in uso, tenerlo lontano da oggetti metallici quali fermagli, monete, chiavi, chiodi, viti o altri piccoli oggetti metallici che potrebbero mettere in collegamento i due poli.** Se i poli vengono messi in corto circuito, la batteria potrebbe emettere scintille o fiammate.
- d) **In condizioni di uso scorretto, la batteria potrebbe emettere liquido: evitare pertanto di entrarvi in contatto. In caso di contatto accidentale, risciacquare con acqua. Se il liquido entra a contatto con gli occhi, consultare immediatamente un medico.** Il liquido emesso dalla batteria può causare irritazioni o ustioni.
- e) **Non utilizzare un pacco batterie o l'utensile se danneggiati o manomessi.** Pacchi batterie danneggiati o manomessi potrebbero avere comportamenti imprevedibili con il rischio di incendiarsi, esplodere o provocare lesioni a persone.
- f) **Non esporre un pacco batterie o l'utensile alle fiamme o a temperature eccessivamente elevate.** L'esposizione alle fiamme o a temperature superiori a 130 °C potrebbe provocare un'esplosione. NOTA: la temperatura di "130 °C" corrisponde a "265 °F".
- g) **Seguire tutte le istruzioni per la ricarica e non caricare il pacco batterie o l'utensile a temperature che non rientrino nell'intervallo specificato nelle istruzioni.** Se si effettua la ricarica in modo improprio o a temperature non comprese nell'intervallo specificato, il pacco batterie potrebbe subire danni e potrebbe aumentare il rischio di incendi.

6) Riparazione

- a) **L'assistenza per l'elettrooutensile deve essere prestata da un tecnico qualificato che utilizzi soltanto ricambi originali.** In questo modo viene garantita la sicurezza dell'elettrooutensile.
- b) **Non tentare di riparare pacchi batterie danneggiati.** La riparazione dei pacchi batteria deve essere effettuata esclusivamente dal produttore o presso centri di assistenza autorizzati.

AVVERTENZE DI SICUREZZA PER LA GRAFFATRICE/CHIODATRICE

- a) **Presumere sempre che l'utensile contenga dei dispositivi di fissaggio.** Una manipolazione incauta dell'utensile può provocare lo sparo imprevisto di elementi di fissaggio con conseguenti possibili lesioni personali.

- b) **Non rivolgere l'utensile verso se stessi o altre persone presenti nelle vicinanze.** Un azionamento involontario del grilletto potrebbe sparare accidentalmente un elemento di fissaggio, causando lesioni a persone.
- c) **Non azionare l'utensile se non è posizionato saldamente contro il pezzo da lavorare.** Se l'utensile non è in contatto con il pezzo da lavorare, l'elemento di fissaggio potrebbe essere deviato lontano dal proprio obiettivo.
- d) **Scollegare l'utensile dalla fonte di alimentazione in caso di inceppamento di un elemento di fissaggio nell'utensile.** Durante la rimozione di un elemento di fissaggio inceppato, la graffatrice potrebbe essere attivata accidentalmente, se collegata.
- e) **Prestare attenzione durante la rimozione di un eventuale dispositivo di fissaggio inceppato.** Il meccanismo potrebbe essere sotto compressione e l'elemento di fissaggio potrebbe essere scaricato forzatamente mentre si tenta di liberare l'inceppamento.
- f) **Non utilizzare questo utensile per il fissaggio di cavi elettrici.** Esso non è concepito per l'installazione di cavi elettrici e potrebbe danneggiare il loro rivestimento isolante, dando luogo a scosse elettriche o pericolo d'incendio.

AVVERTENZE DI SICUREZZA PER LA BATTERIA

- a) **Non aprire la batteria.** Pericolo di cortocircuito.
- b) **Proteggere la batteria dal calore, ad esempio dalla luce solare intensa, dal fuoco, dall'acqua e dall'umidità.** Pericolo di esplosione.
- c) **In caso di danni e uso improprio della batteria, potrebbero essere emessi dei vapori. Ventilare l'area e rivolgersi a un medico in caso di malessere.** I vapori possono irritare il Sistema respiratorio.
- d) **Utilizzare la batteria solo in combinazione con il prodotto Vonroc.** Questo accorgimento protegge la batteria da un sovraccarico pericoloso.
- e) **La batteria può essere danneggiata da oggetti appuntiti come chiodi o cacciaviti o da una forza applicata esternamente.** Si può verificare un cortocircuito interno e la batteria potrebbe bruciare, fumare, esplodere o surriscaldarsi.

AVVERTENZE DI SICUREZZA PER IL CARICABATTERIE

Uso previsto

Caricare solo pacchi batteria ricaricabili di tipo CD801AA e CD803AA con il caricabatterie. Batterie di tipi diversi potrebbero esplodere provocando lesioni personali e danni.

- L'apparecchio non deve essere usato da persone con capacità fisiche, sensoriali o mentali ridotte (bambini inclusi) o che non hanno alcuna esperienza o conoscenza dell'apparecchio, a meno che non siano sorvegliate o siano state istruite sull'uso del prodotto.
- Accertarsi che i bambini non giochino con il caricabatterie.
- Non ricaricare batterie non ricaricabili!
- Durante la carica le batterie devono rimanere inserite nell'area adeguatamente ventilata!

Sicurezza elettrica



Controllare sempre che la tensione di alimentazione corrisponda alla tensione indicata sulla targhetta delle caratteristiche.

- Non utilizzare l'elettrotensile quando il cavo o la spina di alimentazione sono danneggiati.
- Utilizzare esclusivamente cavi di prolunga idonei per la potenza nominale dell'elettrotensile, con conduttori di sezione minima di 1.5 mm². Quando si utilizza un cavo di prolunga con avvolgicavo, svolgere sempre completamente il cavo.

2. INFORMAZIONI RELATIVE ALL'ELETTROUTENSILE

Uso previsto

Questo elettrotensile è destinato all'uso domestico in ambienti interni. Questo prodotto può essere usato per fissare cartone, materiale isolante, tessuto, pelle, legno e materiali simili non fragili a una superficie di legno. Questo utensile non è adatto per fissare cavi elettrici o rivestimenti di pareti o soffitti. Il prodotto non è destinato all'uso artigianale, commerciale, professionale e/o industriale.

NOTA: alcuni tipi di legname (come il legno duro molto secco) potrebbero richiedere punti metallici più corti affinché possano essere inseriti completamente.

DATI TECNICI



Il presente manuale è stato predisposto per diversi assortimenti / codici articolo. Verificare il codice articolo corrispondente nella tabella di specificazione sottostante per la composizione e i contenuti corretti per il proprio assortimento.

Numero modello	Batterie incluse	Caricabatterie incluso
SG503DC	-	-
S_SG503DC	CD801AA	CD802AA
S2_SG503DC	2 x CD801AA	CD802AA
S3_SG503DC	CD803AA	CD802AA

Informazioni sul prodotto	
Tensione	20V
Numero di graffe	30/min
Graffe	15 fino a 25mm
Chiodi	15, 20, 25, 30 e 32mm
Livello potenza sonora LwA	100.6 dB(A) K=3 dB(A)
Livello pressione sonora LpA	89.6 dB(A) K=3 dB(A)
Vibrazioni	8.501m/s ² K=1.5m/s ²

Numero modello	CD801AA
Tipo di batteria	Lithium-Ion
Tensione	20V
Capacità	2.0 Ah
Caricabatterie consigliato	CD802AA
Peso	0.3 kg

Numero modello	CD802AA
Ingresso del caricabatterie	220-240V,50Hz 0.4A
Uscita del caricabatterie	21V
Tempo di ricarica batteria 2Ah	60 minutes
Tempo di ricarica batteria 4Ah	120 minutes
Batterie consigliate	CD801AA, CD803AA
Peso	0.36kg

Numero modello	CD803AA
Tipo di batteria	Lithium-Ion
Tensione	20V 
Capacità	4.0 Ah
Caricabatterie consigliato	CD802AA
Peso	0.65 kg

Utilizzare esclusivamente le batterie seguenti della piattaforma di batterie da 20V VONROC VPOWER. L'uso di batterie diverse potrebbe causare gravi lesioni personali o danni all'elettro utensile.

Batteria agli ioni di litio da 20V, 2Ah, CD801AA
Batteria agli ioni di litio da 20V 4Ah, CD803AA

Il caricabatterie seguente può essere usato per caricare queste batterie.

Caricabatterie rapido CD802AA

Le batterie della piattaforma di batterie da 20V VONROC VPOWER sono intercambiabili con tutti gli elettro utensili con batterie della piattaforma da 20V VONROC VPOWER.

Livello delle vibrazioni

Il livello di emissione delle vibrazioni indicato sul retro di questo manuale di istruzioni è stato misurato in conformità a un test standardizzato stabilito dalla norma EN 60745; questo valore può essere utilizzato per mettere a confronto un l'utensile con un altro o come valutazione preliminare di esposizione alla vibrazione quando si impiega l'utensile per le applicazioni menzionate:

- se si utilizza l'utensile per applicazioni diverse, oppure con accessori differenti o in scarse condizioni, il livello di esposizione potrebbe aumentare notevolmente;
- i momenti in cui l'utensile è spento oppure è in funzione ma non viene effettivamente utilizzato per il lavoro, possono contribuire a ridurre il livello di esposizione.

Proteggersi dagli effetti della vibrazione effettuando la manutenzione dell'utensile e dei relativi accessori, mantenendo le mani calde e organizzando i metodi di lavoro.

DESCRIZIONE

I numeri che compaiono nel testo si riferiscono agli schemi riportati alle pagine 2.

1. Elettro utensile
2. Batteria
3. Pulsante di sblocco batteria
4. Luce di lavoro a LED
5. Grilletto di azionamento
6. Albero della cartuccia
7. Leva di ricarica
8. Interruttore della luce di lavoro a LED
9. Punta con sicura
10. Gancio per cintura
11. Manopola di regolazione
12. Pulsante per spie a LED batteria
13. Spie a LED batteria
14. Caricabatterie
15. Indicatori a LED caricabatterie

3. MONTAGGIO



Prima di compiere qualsiasi intervento sull'elettro utensile, rimuovere la batteria.



Prima del primo utilizzo, caricare l'elettro utensile.

Inserimento della batteria nella macchina (fig. B)



Assicurarsi che la batteria sia pulita esternamente prima di collegarla al caricabatterie o alla macchina.

1. Inserire la batteria (2) nella base della macchina, come illustrato nella figura B.
2. Spingere in avanti la batteria finché scatta in posizione con un clic.

Rimozione della batteria dalla macchina (fig. B)

1. Premere il pulsante di sblocco batteria (3)
2. Estrarre la batteria dalla macchina, come illustrato nella Figura B.

Verifica dello stato di carica della batteria (Fig. C)

- Per verificare lo stato di carica della batteria, premere brevemente il pulsante (12) sulla batteria.
- La batteria presenta 3 spie che indicano il livello di carica: più spie sono accese più la batteria è carica.

- Se le spie non sono illuminate di rosso, significa che la batteria è completamente scarica e deve essere ricaricata immediatamente.

Carica della batteria con il caricabatterie (Fig. C)

1. Rimuovere la batteria (2) dalla macchina.
2. Capovolgere la batteria (2) e inserirla nel caricabatterie (14), come illustrato nella Fig. C.
3. Spingere la batteria finché si incastra nell'apposito alloggiamento.
4. Collegare la spina del caricabatterie a una presa elettrica e attendere un momento. Gli indicatori a LED sul caricabatterie (15) si illuminano e mostrano lo stato di carica della batteria.

Sul caricabatterie sono presenti 2 indicatori a LED (15) che mostrano lo stato del processo di carica:

Stato LED rosso	Stato LED verde	Stato del caricabatterie
Spento	Spento	Nessuna alimentazione
Spento	Acceso stabile	Modalità standby: - Nessuna batteria inserita oppure, - Batteria inserita ma la ricarica è terminata
Acceso stabile	Spento	Carica della batteria in corso

- Per caricare completamente la batteria da 2Ah possono essere necessari fino a 60 minuti.
- Per caricare completamente la batteria da 4Ah possono essere necessari fino a 120 minuti.

Una volta caricata la batteria, rimuovere la spina del caricabatterie dalla presa di corrente e rimuovere la batteria dal caricabatterie.



Una volta caricata la batteria, rimuovere la spina del caricabatterie dalla presa di corrente e rimuovere la batteria dal caricabatterie.

Applicazione (Fig. D)

Con questo utensile usare punti metallici o chiodi di una delle lunghezze seguenti:

- Punti metallici: Tipo 55: 15-25 mm
- Chiodi: Tipo 47: 15, 20, 25, 30 o 32 mm

Caricamento dei chiodi o dei punti metallici (Fig. D-G)

- Scegliere il chiodo o il punto metallico corretti per il lavoro da svolgere.
- Posizionare la graffatrice (1) su un lato con la batteria (2) rivolta a destra, come illustrato nella Fig. E.
- Aprire l'albero della cartuccia (6) premendo leggermente la leva di ricarica (7).
- Tirare la leva di ricarica (7) verso destra per aprire l'albero della cartuccia (6).

Per i chiodi:

- Posizionare i chiodi nella parte superiore dell'albero della cartuccia (6), come illustrato sull'etichetta dell'albero della cartuccia (vedere l'esempio nella Fig. F).

Per i punti metallici:

- Posizionare i punti metallici nella parte inferiore dell'albero della cartuccia (6), come illustrato sull'etichetta dell'albero della cartuccia (vedere l'esempio nella Fig. G).
- Fare scorrere indietro l'albero della cartuccia (6) fino ad avvertire uno scatto.



Prima di caricare la graffatrice, assicurarsi di rimuovere la batteria dall'utensile.

Caricare solo elementi di fissaggio dello stesso tipo e della stessa lunghezza. Non caricare mai punti metallici e chiodi contemporaneamente. Non mischiare elementi di fissaggio di lunghezze diverse.

4. UTILIZZO

Uso della luce di lavoro (Fig. A)

- Premere l'interruttore della luce di lavoro a LED (8) per accendere la luce di lavoro (4).
- La luce di lavoro si accende per 10 secondi e aiuta a migliorare la visibilità dell'area di lavoro.

Gancio per cintura

L'utensile è dotato di un gancio per cintura (10) che consente di appenderlo alla cintura durante l'uso.

- Alla consegna il gancio per cintura (10) è montato all'elettro-utensile.
- Il gancio può essere rimosso togliendo la vite sul gancio e staccandolo.

Regolazione della potenza di impatto (Fig. A)

- Per aumentare la potenza di impatto ruotare la manopola di regolazione (11) in senso orario.
- Per ridurre la potenza d'impatto ruotare la manopola di regolazione (11) in senso antiorario.

Installazione di punti metallici/chiodi (Fig. A)

- Posizionare la punta con sicura (9) direttamente sul materiale da fissare nel punto in cui si dovrebbe inserire la graffetta o il chiodo.
- Tenere la parte anteriore e posteriore della graffatrice e premere saldamente l'utensile contro il materiale.
- Premere il grilletto di azionamento (5) per installare il punto metallico o il chiodo, quindi rilasciare il grilletto prima di sollevare la punta con sicura (9) dal materiale.
- Se il punto metallico/il chiodo viene spinto troppo in profondità o troppo in basso, regolare la potenza di impatto.



Avvertenza! La sicura dell'utensile si solleva quando viene applicata pressione alla punta con sicura (9) nella parte inferiore della macchina. Accertarsi sempre che la bocca dell'utensile sia a diretto contatto con il materiale quando si preme il grilletto.



L'utensile potrebbe rimbalzare e produrre un forte rumore a causa della forza di impatto esercitata. Tenerlo a mente. Per i chiodi e i punti metallici lunghi, questo può causare una graffatura o una chiodatura non corretta. Regolare di conseguenza la potenza d'impatto e applicare una contropressione alla macchina per evitare una graffatura o una chiodatura non corretta.

5. MANUTENZIONE



Assicurarsi che la macchina non sia sotto tensione durante i lavori di manutenzione sul motore.

Questo elettroutensile è stato progettato per funzionare per un lungo periodo di tempo con una manutenzione minima. Il funzionamento continuativo e soddisfacente dell'elettroutensile dipende da una cura corretta e da una regolare pulizia della macchina.

Malfunzionamento

Nel caso in cui un punto metallico o un chiodo siano inceppati nell'utensile, attenersi alla seguente procedura:

- Rimuovere la batteria dall'utensile.
- Appoggiare l'utensile su un fianco.
- Premere la leva di rilascio dell'albero cartuccia (7), tirare indietro l'albero della cartuccia (6) e scaricare il nastro di punti metallici o di chiodi.
- Rimuovere il punto metallico/chiodo ostruito dalla cartuccia.
- Ricaricare i punti metallici/i chiodi e rimontare l'albero della cartuccia fino a quando scatta in posizione.
- Reinscrivere la batteria nell'utensile.
- Provare l'utensile su un pezzo di scarto.

Suggerimenti per l'uso:

- **ATTENZIONE!** I chiodi o i punti metallici devono essere inseriti dritti nel materiale. Non inclinare l'utensile durante l'uso.
- Non azionare l'utensile senza i punti metallici o i chiodi caricati, in quanto ciò ridurrebbe la durata utile della macchina.
- Se i chiodi o i punti metallici si inceppano spesso, far riparare l'utensile presso un centro di assistenza autorizzato.
- Se la testa dei chiodi o la parte superiore dei punti metallici rimane al di sopra della superficie del pezzo, premere con forza la testa dell'utensile contro il pezzo e riprovare. Qualora la rilavorazione non produca alcun miglioramento, è possibile che il materiale scelto non sia adatto all'utensile o che sia necessario regolare la potenza d'impatto.

Pulizia

Pulire regolarmente il corpo dell'elettroutensile con un panno morbido, preferibilmente dopo ogni uso. Assicurarsi che le prese d'aria siano libere da polvere e sporcizia. Rimuovere lo sporco particolarmente ostinato con un panno morbido inumidito con acqua e sapone. Non utilizzare solventi come benzina, alcol, ammoniaca, ecc. Le sostanze chimiche di questo tipo danneggiano i componenti sintetici.

RISPETTO AMBIENTALE



Le apparecchiature elettriche o elettroniche difettose e/o scartate devono essere raccolte presso gli opportuni siti di riciclaggio.

Solo per i Paesi CE

Non smaltire gli elettrodomestici insieme ai rifiuti domestici. Secondo la Direttiva europea 2012/19/EC sui rifiuti delle apparecchiature elettriche ed elettroniche e relativa implementazione nelle normative locali, gli elettrodomestici ormai inutilizzabili devono essere raccolti separatamente e smaltiti in modo ecologico.

DEFINIZIONI DELLA GARANZIA

I prodotti VONROC sono sviluppati secondo i più elevati standard di qualità e viene garantita l'assenza di difetti nei materiali e nella manodopera per il periodo contrattuale a partire dalla data di acquisto originale. Qualora il prodotto dovesse subire un guasto qualsiasi durante questo periodo a causa di difetti nei materiali e/o nella manodopera, si prega di contattare direttamente il VONROC.

Le seguenti circostanze sono escluse da questa garanzia:

- Riparazioni e/o modifiche alla macchina sono state eseguite o tentate da centri di assistenza non autorizzati.
- Normale usura.
- L'utensile è stato abusato, utilizzato o mantenuto in modo improprio.
- Sono state utilizzate parti di ricambio non originali

Cio costituisce l'unica garanzia espressa o implicita fornita dall'azienda. Non esistono altre garanzie espresse o implicite che si estendono oltre il presente documento, ivi comprese le garanzie implicite di commerciabilità e idoneità per uno scopo particolare. In nessun caso VONROC sarà responsabile di eventuali danni incidentali o consequenziali. I rimedi dei rivenditori saranno limitati alla riparazione o sostituzione di unità o parti non conformi.

Il prodotto e il manuale per l'utente sono soggetti a modifiche. I dati tecnici possono essere modificati senza ulteriore notifica.

1. SÄKERHETSFÖRESKRIFTER

Läs de medföljande säkerhetsvarningarna, de tillkommande säkerhetsvarningarna och anvisningarna. Om inte säkerhetsvarningarna och anvisningarna följs kan detta orsaka elstötar, brand och/eller allvarliga kroppsskador. Behåll säkerhetsvarningarna och anvisningarna för framtida bruk.

Följande symboler används i bruksanvisningen eller på produkten:



Läs igenom bruksanvisningen.



Risk för personskada.



Anger risk för personskada, dödsfall eller skada på verktyget om anvisningarna i denna handbok inte följs.



Använd skyddsglasögon.



Länk till tidsfördröjd miniatyrsäkring.



Klass II-maskin - dubbel isolering - du behöver ingen jordad kontakt.



Maxtemperatur 45° C.



Använd endast inomhus.



Kasta inte batteriet i eld.



Kasta inte batteriet i vatten.



Separat återvinning av litiumjonbatteriet.



Släng inte produkten i olämpliga behållare.



Produkten är i överensstämmelse med tillämpliga säkerhetsstandarder i EU-direktiven.

ALLMÄNNA SÄKERHETSFRSKRIFTER



Varning! Läs alla säkerhetsvarningar och alla anvisningar. Om inte alla instruktioner som anges nedan efterföljs kan detta leda till el-stötar, eldsvåda och/eller allvarliga skada.

Spara dessa instruktioner.

Termen "elektriskt redskap" i varningarna som anges nedan hänvisar till elektriska verktyg (med sladd, anslutet till el-nätet) eller batteridrivna (sladdlösa) elektriska verktyg.

1) Arbetsutrymme

- Se till att arbetsutrymmet är städat och väl upplyst.** Stökiga och mörka utrymmen ger anledning till olyckor.
- Använd inte elektriska verktyg i explosiv luft, såsom i närheten av lättantändliga vätskor, gaser eller damm.** Elektriska verktyg åstadkommer gnistor som kan sätta eld på damm eller gas.
- Håll barn och obehöriga på avstånd när du använder ett elektriskt verktyg.** Om du blir distraherad kan du tappa kontrollen över verktyget.

2) El-säkerhet

- Stickkontakten till elektriska verktyg måste passa el-uttaget. Ändra aldrig på något sätt på stickkontakten. Använd inte adapterkontakter till jordade elektriska verktyg.** Oförändrade stickkontakter och passande uttag minskar risken för el-stötar.
- Undvik kroppskontakt med jordade ytor såsom rör, element, spisar och kylskåp.** Risken för el-stötar är större om din kropp är jordad.
- Låt inte elektriska verktyg utsättas för regn eller våta förhållanden.** Om det kommer in vatten i ett elektriskt verktyg ökar risken för el-stötar.
- Skada inte kabeln.** Använd aldrig kabeln för att bära eller dra det elektriska verktyget eller för att dra ut stickkontakten. Håll sladden borta från höga temperaturer, olja, vassa kanter eller rörliga delar. Skadade eller hoptrasslade kablar ökar risken för el-stötar.
- När du använder ett elektriskt verktyg utomhus måste förlängningskabeln vara lämplig för utomhusbruk.** Om man använder en förlängningskabel för utomhusbruk minskar risken för el-stötar.
- Använd jordfelskydd (RCD) om arbete med ett elverktyg i fuktig miljö är oundvikligt.** Användning av RCD minskar risken för elstötar.

3) Personlig säkerhet

- Var uppmärksam, titta på det du håller på med och använd sunt förnuft när du arbetar med ett elektriskt verktyg.** Använd inte elektriska verktyg när du är trött eller står under inflytande av

- droger, alkohol eller mediciner.** *Ett ögonblick uppmärksamhet vid användandet av elektriska verktyg kan leda till allvarliga personskador.*
- b) **Använd personlig skyddsutrustning. Bär alltid skyddsglasögon.** *Säkerhetsutrustning såsom skyddsmasker, skor med anti-halksula, hjälm eller hörselskydd som används vid rätt omständigheter kommer att minska personskador.*
- c) **Förhindra oavsiktlig igångsättning. Se till att strömbrytaren är avslagen innan du sätter stickkontakten i eluttaget.** *Om du bär elverktyg med fingret på brytaren eller strömsätter elverktyg vars brytare är aktiverad kan du råka ut för en olycka.*
- d) **Ta bort skiftnycklar och skruvnycklar innan ett elektriskt verktyg slås på.** *En skift- eller skruvnyckel som lämnas kvar fastsatt vid det elektriska verktygets roterande delar kan leda till personskada.*
- e) **Sträck dig inte för långt. Se till att du alltid står stadigt och i balans.** *På så sätt har du bättre kontroll över det elektriska verktyget i oväntade situationer.*
- f) **Klä dig rätt. Bär inte löst sittande kläder eller smycken. Håll håret, kläder och handskar borta från rörliga delar.** *Löst sittande kläder, smycken eller långt hår kan fastna i de rörliga delarna.*
- g) **Om apparater för uppsugning och uppsamling av damm finns tillgängliga, se till att de ansluts och används korrekt.** *Om sådana apparater används kan dammrelaterade faror minskas.*
- h) **Låt inte erfarenheten som uppnås vid frekvent användning av verktyg låta dig bli för självsäker och ignorera verktygs säkerhetsprinciperna.** *En oförsiktig handling kan orsaka allvarliga skador under bråkdelen av en sekund.*
- 4) Underhåll av elektriska verktyg**
- a) **Överbelasta inte ett elektriskt verktyg. Använd rätt sorts verktyg till det arbete du vill utföra.** *Rätt sorts elektriskt verktyg gör arbetet bättre och säkrare i den hastighet det var designat för.*
- b) **Använd inte verktyget om strömbrytaren är trasig.** *Om ett elektriskt verktyg inte kan kontrolleras med hjälp av en strömbrytare är det farligt och måste lagas.*
- c) **Koppla loss stickkontakten från verktyget innan du utför några justeringar, byter tillbehör eller förvarar det.** *Med dessa preventiva säkerhetsåtgärder minskas risken för att det elektriska verktyget går på av misstag.*
- d) **Förvara elektriska verktyg som inte är i bruk utom räckhåll för barn och låt inte personer som inte känner till verktyget eller dessa instruktioner använda det.** *Elektriska verktyg är farliga i händerna på oerfarna användare.*
- e) **Underhåll elektriska verktyg. Kontrollera att alla rörliga delar är i rät linje och fastsatta, att inga delar är trasiga och att de är korrekt monterade. Kontrollera även annat som kan påverka verktygets funktion. Om det elektriska verktyget är trasigt måste det repareras innan det tas i bruk. Många olyckor förorsakas av dåligt underhållna elektriska verktyg.**
- f) **Håll alltid sågande och skärande verktyg vassa och rena.** *Sågande och skärande verktyg med vassa eggar/skär fastnar inte så lätt och är enklare att hålla kontroll över.*
- g) **Använd det elektriska verktyget, dess tillbehör, borrande eller skärande delar etc. enligt dessa instruktioner och på det sätt som det är avsett för. Ta med förutsättningarna och det arbete som ska utföras i beräkningarna. Att använda ett elektriskt verktyg för andra arbeten än det är avsett för kan resultera i farliga situationer.**
- h) **Se till att handtagen är torra, rena och fria från olja och fett.** *Hala handtag och grepppytor tillåter inte säker hantering och kontroll av verktyget i oväntade situationer.*
- 5) Användning och skötsel av batteri och laddare**
- a) **Använd endast den laddare som anges av tillverkaren.** *En laddare som passar en typ av batteri kan orsaka brand om den används för ett annat batteri.*
- b) **Använd endast elverktyget med ett batteripack som är avsett för verktyget.** *Användning av andra batteripack kan medföra risk för skador och brand.*
- c) **När du inte använder batteriet ska det förvaras så att inga små metallföremål som t.ex. gem, mynt, spikar, skruvar osv. kan kortsluta kontaktterna på batteriet.** *Kortslutning av batterikonkakterna kan orsaka brännskador eller brand.*
- d) **Under extrema förhållanden kan vätska läcka ut från batteriet; undvik kontakt. Skölj med vatten vid kontakt med kroppsdelar. Uppsök genast en läkare om du får vätska i ögonen.** *Vätska från batteriet kan orsaka irritation eller frätskador.*
- e) **Använd inte batterier eller verktyg som är skadade eller modifierade.** *Skadade eller modifierade batterier kan uppvisa oförutsägbart*

beteende som kan leda till brand, explosion eller risk för skada.

- f) **Utsätt inte batteri eller verktyg för eld eller överdriven temperatur.** *Exponering för brand eller temperatur över 130 °C kan orsaka explosion.*
OBS! Temperaturen "130 °C" kan ersättas med temperaturen "265 °F".
- g) **Följ alla laddningsanvisningar och ladda inte batteriet eller verktyget utanför det temperaturområde som anges i instruktionerna.** *Om du laddar batteriet felaktigt eller vid temperaturer utanför det angivna området kan det skada batteriet och öka risken för brand.*

6) Service

- a) **Låt ditt elverktyg servas av en kvalificerad reparatör och enbart med originalreservdelar.** *Detta säkerställer att elverktygets säkerhet upprätthålls.*
- b) **Utför aldrig service på skadade batterier.** Service av batteri ska endast utföras av tillverkaren eller auktoriserade serviceleverantörer.

SÄKERHETSVARNINGAR FÖR HÄFTPISTOL

- a) **Utgå alltid från att verktyget innehåller fästelement.** Oförsiktig hantering av verktyget kan resultera i oväntad avtryckning av fästelement och personskador.
- b) **Rikta inte verktyget mot dig själv eller mot personer i närheten.** Oväntad utlösning kommer att lossa fästelementet och orsaka en skada.
- c) **Använd inte verktyget om det inte ligger an ordentligt mot arbetsstycket.** Om verktyget inte är i kontakt med arbetsstycket kan fästelement böjas bort från ditt mål.
- d) **Koppla bort verktyget från strömkällan om fästelementet fastnar i verktyget.** När du tar bort fästelement som fastnat kan verktyget aktiveras av misstag om det är anslutet.
- e) **Var försiktig när du tar bort fästelement som fastnat.** Mekanismen kan vara under komprimering och fästelementet kan skjutas ut kraftigt när du försöker frigöra det.
- f) **Använd inte den här häftpistolen för att fästa elkablar.** Den är inte avsedd för installation av elkablar och kan skada isoleringen av elektriska kablar och därmed orsaka elstötter eller brandrisk.

SÄKERHETSVARNINGAR FÖR BATTERI

- a) **Öppna inte batteriet.** Risk för kortslutning.
- b) **Skydda batteriet mot hetta, t.ex. mot kontinuerlig intensiv solstrålning, brand, vatten och fukt.** Risk för explosion.
- c) **Vid skada och felaktig användning av batteriet kan ångor läcka ut. Ventilera området och sök medicinsk hjälp vid besvär.** Ångorna kan irritera andningssystemet.
- d) **Använd endast batteriet i kombination med din Vonroc industriprodukt.** Denna åtgärd ensamt skyddar batteriet mot farlig överbelastning.
- e) **Batteriet kan skadas av vassa föremål såsom spikar eller skruvmejslar eller externa krafter.** En intern kortslutning kan uppstå och batteriet kan brinna, avge rök, explodera eller överhettas.

FÖR LADDAREN

Avsedd användning

Ladda endast CD801AA och CD803AA typ av laddningsbara batterier Batteripaket med laddaren. Andra typer av batterier kan explodera och orsaka personskada och skada.

- a) **Apparaten får inte användas av personer (inklusive barn) med nedsatt fysisk eller mental förmåga eller brist på erfarenhet och kunskap, såvida de inte övervakas eller instrueras.**
- b) **Barn som övervakas får inte leka med apparaten.**
- c) **Ladda inte batterier som inte är uppladdningsbara!**
- d) **Batterierna måste placeras i ett väl ventilerat område under laddning!**

Elsäkerhet



Kontrollera alltid att strömförsörjningens spänning motsvarar spänningen på typskylten.

- Om elverktygets nätkabel är skadad måste den bytas ut mot en speciellt förberedd nätsladd som finns tillgänglig via serviceorganisationen.
- Använd endast förlängningskablar som är lämpliga för maskinens effektvärde med ett minimum tjocklek 1,5 mm². Om du använder en förlängningskabelrulle ska du alltid rulla ur kabeln helt.

2. MASKININFORMATION

Avsedd användning

Detta verktyg är avsett för konsumentbruk inomhus. Detta verktyg kan användas för att fästa lämplig kartong, isoleringsmaterial, textil, läder, trä och liknande icke-spröda material på en träyta. Detta verktyg är inte lämpligt för att fästa elektriska kablar eller vägg- eller takpaneler.

Verktyget är inte avsett för hantverksmässigt, kommersiellt, professionellt och/eller industriellt bruk.

OBS Visst virke (som mycket torrt lövträ) kan behöva kortare häftklamrar för att kunna köras in helt.

TEKNISKA SPECIFIKATIONER



Denna handbok har tagits fram för olika uppsättningar / artikelnummer. Kontrollera motsvarande artikelnummer i specifikationsstabellen nedan för korrekt sammansättning och innehåll i din uppsättning.

Modellnr.	Batterier ingår	Laddare ingår
SG503DC	-	-
S_SG503DC	CD801AA	CD802AA
S2_SG503DC	2 x CD801AA	CD802AA
S3_SG503DC	CD803AA	CD802AA

Maskininformation	
Spänning	20V
Max. Antal klammer	30/min
Klammer	15 upp till 25mm
Spikar	15, 20, 25, 30 och 32mm
Ljudeffektnivå LWA	100.6 dB(A) K=3 dB(A)
Ljudtrycknivå LPA	89.6 dB(A) K=3 dB(A)
Vibration	8.501m/s ² K=1.5m/s ²

Modellnr.	CD801AA
Batterityp	Litium-jon
Spänning	20V
Kapacitet	2.0 Ah
Rekommenderad laddare	CD802AA
Vikt	0.3 kg

Modellnr.	CD802AA
Laddarinmatning	220-240V,50Hz 0.4A
Laddarutmatning	21V 2.5A
Laddningstid 2Ah batteri	60 minuter
Laddningstid 4Ah batteri	120 minuter
Rekommenderade batterier	CD801AA, CD803AA
Vikt	0.36kg

Modellnr.	CD803AA
Batterityp	Lithium-Ion
Spänning	20V
Kapacitet	4.0 Ah
Rekommenderad laddare	CD802AA
Vikt	0.65 kg

Använd endast följande batterier från VONROC VPOWER 20V batteriplattform. Användning av andra batterier kan orsaka allvarliga skador eller skador på verktyget.

CD801AA 20V, 2Ah Litium-jon

CD803AA 20V, 4Ah Litium-jon

Följande laddare kan användas för att ladda dessa batterier.

CD802AA Snabbladdare

Batterierna från VONROC VPOWER 20V batteriplattform är utbytbara mellan alla VONROC VPOWER 20V batteriplattformens verktyg.

Vibrationsnivå

Vibrationsemissionsvärdet som står på baksidan av den här instruktionsboken har uppmätts enligt ett standardiserat test i enlighet med EN 60745; detta värde kan användas för att jämföra vibrationen hos olika verktyg och som en ungefärlig uppskattning av hur stor vibration användaren utsätts för när verktyget används enligt det avsedda syftet:

- om verktyget används på ett annat än det avsedda syftet eller med fel eller dåligt underhållna tillbehör kan detta drastiskt öka vibrationsnivån;
- när verktyget stängs av eller är på men inte används, kan detta avsevärt minska vibrationsnivån.

Skydda dig mot vibration genom att underhålla verktyget och dess tillbehör, hålla händerna varma och styra upp ditt arbetssätt.

BESKRIVNING

Siffrorna i texten hänvisar till diagrammen på sidorna 2.

1. Maskin
2. Batteri
3. Upplåsningsknapp för batteriet
4. LED-arbetsbelysning
5. Avtryckare
6. Kassettaxel
7. Laddspak
8. LED arbetsbelysningsknapp
9. Säkerhetsspets
10. Bälteshake
11. Justeringsratt
12. Knapp för batteri-LED-indikatorer
13. Batteri-LED-indikatorer
14. Laddare
15. LED-laddningsindikering

3. MONTERING



Ta bort batteriet innan du utför något arbete på elverktyget.



Batteriet måste laddas innan det används för första gången.

Insättning av batteriet i maskinen (Fig. B)



Se till att batteriets utsida är ren och torr innan du ansluter det till laddaren eller maskinen.

1. Sätt in batteriet (2) i maskinens bas enligt fig. B.
2. Skjut batteriet framåt tills det klickar på plats.

Borttagning av batteriet från maskinen (Fig. B)

1. Tryck på batterilåsningsknappen (3)
2. Dra ut batteriet ur maskinen enligt fig. B.

Kontroll av batteriets laddningsstatus (Fig. C)

- Tryck kort på knappen (12) på batteriet för att kontrollera batteriets laddningsstatus.
- Batteriet har 3 lampor som indikerar laddningsnivån. Ju fler lampor som lyser, desto mer är batteriet laddat.

- När lamporna inte lyser betyder det att batteriet är tomt och måste laddas omedelbart.

Laddning av batteriet med laddaren (Fig. C)

1. Ta ut batteriet (2) från maskinen.
2. Vänd batteriet (2) upp och ner och tryck in det i laddaren (14) enligt fig. C.
3. Tryck in batteriet tills det kommer in i luckan helt.
4. Koppla in laddarens kontakt i ett eluttag och vänta en stund. Laddarens (15) LED-indikeringar kommer att lysa och visa laddningsstatusen.

Laddaren har två laddningsindikeringslampor (15) som indikerar laddningsprocessens status:

Röd LED status	Grön LED status	Laddningsstatus
Av	Av	Ingen ström
Av	På	Standbyläge: - Inget batteri insatt eller, - Batteri insatt men laddningen slutfördes
På	Av	Batteriladdning pågår

- Det kan ta upp till 60 minuter att fulladda 2 Ah-batteriet.
- Det kan ta upp till 120 minuter att fulladda 4 Ah-batteriet.

Ta ut laddningskontakten från uttaget och ta ut batteriet från laddaren när batteriet har fulladdats.



När maskinen inte används under längre tid är det bäst att lagra batteriet i laddat tillstånd.

Användning (bild D)

Använd en av följande längder för häftklamrar eller spikar för det här verktyget:

- Klamrar: Typ 55: 15-25 mm
- Spikar: Typ 47: 15, 20, 25, 30 eller 32 mm

Ladda spikar eller häftklamrar (bild DG)

- Välj rätt spik eller häftklammer för jobbet.
- Placera häftapparaten (1) på sidan med batteriet (2) pekande åt höger, som visas i bild E.
- Öppna kassettaxeln (6) genom att trycka lätt på laddningsspaken (7).
- Dra laddningsspaken (7) åt höger för att öppna patronaxeln (6).

För spikar:

- Placera spikarna högst upp på patronaxeln (6). Som visas på etiketten på patronaxeln, se exempel på bild F.

För häftklamrar:

- Placera klamrarna högst upp på patronaxeln (6). Som visas på etiketten på patronaxeln, se exempel på bild G.
- Skjut tillbaka kassettaxeln (6) tills den klickar.



Innan du laddar häftpistolen, se till att ta bort batteriet från maskinen.



Ladda endast fästelement av samma typ och längd. Ladda inte häftklamrar och spikar samtidigt. Blanda inte fästelement av olika längd.

4. ANVÄNDNING

Använda arbetsbelysningen (bild A)

- Tryck på LED arbetsbelysningsknappen (8) för att tända arbetsbelysningen (4).
- Arbetsbelysningen aktiveras i 10 sekunder och hjälper till att förbättra sikten över arbetsområdet.

Bälteshake

Maskinen är utrustad med en bälteshake (10) som gör att du kan hänga maskinen på ditt bälte under användning.

- Bälteshaken (10) är monterad på maskinen.
- Den kan enkelt flyttas, skruvas loss och tas av.

Justera slageffekt (bild A)

- Öka effekten: vrid justeringsratten (11) medurs.
- Minska effekten: vrid justeringsratten (11) moturs.

Driva in häftklamrar/spikar (bild A)

- Placera säkerhetsspetsen (9) platt på materialet som ska fästas på den plats där häftklammern eller spiken ska placeras.
- Håll den främre och bakre delen av maskinen och tryck maskinen ordentligt mot materialet.
- Dra i avtryckaren (5) för att driva in häftklammern/spiken och släpp sedan fingret från avtryckaren innan du lyfter upp säkerhetsspetsen (9) från materialet.
- Om häftklammer/spik drivs för djupt eller för grunt ska du justera slagkraften.



Varning! Maskinens säkring kommer att lyftas när trycket appliceras på säkerhetsspetsen (9) på maskinens botten. Se alltid till att munstycket är i direkt kontakt med materialet när du trycker på avtryckaren.



Verktyget kan slå tillbaka och producera ett högt ljud på grund av den kraft det fungerar med. Tänk på detta. För långa spikar och häftklamrar kan detta orsaka fel häftning eller spikning. Justera slagkraften i enlighet med detta och applicera mottrycket på maskinen för att förhindra felaktig häftning eller spikning.

5. UNDERHÅLL



Se till att maskinen inte är strömluten när underhållsarbete utförs på motorn.

Maskinen har konstruerats för att arbeta under lång tid med minimalt underhåll. Med rätt underhåll och regelbunden rengöring behåller verktyget sin prestanda.

Fel

Om en häftklammer eller spik har fastnat i verktyget, följ proceduren nedan:

- Ta bort batteriet från verktyget.
- Placera verktyget på sidan.
- Tryck på kassetens frigöringsspak (7), dra kassettaxeln (6) bakåt och lossa häftklamrarna eller spikremsan.
- Ta bort den igensatta häftklammern/spiken från tråget.
- Ladda häftklamrarna/spikarna och skjut tillbaka kassettaxeln tills den klickar.
- Insättning av batteriet i maskinen.
- Testa verktyget på en restbit.

Hanteringstips:

- WARNING!** Spikar eller häftklamrar måste köras rakt in i materialet. Luta inte maskinen under drift.
- Använd inte maskinen utan häftklamrar eller spikar. Detta kommer att öka livslängden på maskinen.
- Om spikar eller häftklamrar fastnar ofta, får maskinen servas av ett auktoriserat servicecenter.
- Om spikhuvudet eller häftklamrarna förblir över arbetsstyckets yta, tryck verktygshuvudet

ordentligt mot arbetsstycket och försök igen. Om det inte sker någon förbättring av omarbetningen kanske det valda materialet inte är lämpligt för verktyget eller så kan slagkraften behöva justeras.

Rengöring

Rengör maskinen hus regelbundet med en mjuk trasa, helst efter varje gång du använder maskinen. Se till att ventilationsöppningarna är fria från damm och smuts. Ta bort mycket ihållande smuts med en mjuk trasa fuktad med tvålösning. Använd inte lösningsmedel som bensen, alkohol, ammoniak osv. Sådana kemikalier skadar de syntetiska komponenterna.

MILJÖ



Felaktig och/eller kasserad elektrisk eller elektronisk utrustning måste lämnas in på lämpliga återvinningsstationer.

Endast för EU-länder

Kassera inte elverktyg i hushållsavfall. Enligt den europeiska riktlinjen 2012/19/EU om kasserad elektrisk och elektronisk utrustning och dess tillämpning i nationell rätt måste elverktyg som inte längre är användbara samlas in separat och kasseras på ett miljövänligt sätt.

GARANTI

VONROC produkter är utvecklade enligt högsta kvalitetsstandard och garanteras vara utan defekter både vad gäller material och tillverkning under den period som stipuleras enligt lag med början från ursprungligt inköpsdatum. Om något fel uppstår på produkten under denna period på grund av material- och/eller tillverkningsfel skall VONROC kontaktas direkt.

Följande omständigheter exkluderas från denna garanti:

- Reparationer eller ändringar som gjorts eller försökt göras på maskinen av ett icke auktoriserat servicecenter.
- Normalt slitage.
- Verktyget har missbrukats, använts fel eller underhållits på felaktigt sätt.
- Icke-originalreservdelar har använts.

Detta utgör hela garantin från företaget, antingen uttryckt eller underförstått. Det finns inga andra garantier, uttalade eller underförstådda som gäller utöver ordalydelsen härav, häri, inklusive de uttalade garantierna för säljbarhet och lämplighet för ett särskilt syfte. Under inga omständigheter skall VONROC hållas ansvarig för några oförutsedda eller indirekta skador. Återförsäljarens åtgärder skall begränsas till reparation eller byte av felaktiga enheter eller delar.

Med förbehåll för ändringar i produkten och bruksanvisningen. Specifikationer kan ändras utan förvarning.

1. SIKKERHEDSANVISNINGER

Læs de medfølgende sikkerhedsadvarsler, de supplerende sikkerhedsadvarsler og instruktionerne. Såfremt sikkerhedsadvarsler og instruktioner ikke følges, kan dette medføre elektriske stød, brand og/eller alvorlige ulykker. Gem alle sikkerhedsadvarsler og instruktioner til fremtidig reference.

Følgende symboler anvendes i denne brugermanual eller på produktet:



Læs brugermanualen.



Risiko for personskader.



Angiver risiko for personskade, dødsfald eller beskadigelse af varmeren i tilfælde af manglende overholdelse af anvisningerne i denne vejledning.



Brug beskyttelsesbriller.



Tidsforskuet miniature sikringsindsats.



Klasse II-maskine – Dobbeltisoleret – Du har ikke brug for et jordstik.



Maks. temperatur 45° C.



Kun til indendørs brug.



Kast ikke batteriet ind i åben ild.



Kast ikke batteriet ind i vand.



Separat aflevering af Li-ion batteri.



Kassér ikke produktet i en forkert container.



Produktet overholder de gældende sikkerhedsstandarder i de europæiske direktiver.

GENERELLE SIKKERHEDSFORSKRIFTER



Advarsel! Læs alle sikkerhedsadvarsler og alle anvisninger. Hvis alle nedenstående instruktioner ikke følges, kan det resultere i elektrisk stød, brand og/eller alvorlig personskade.

Gem disse instruktioner.

Udtrykket "elektrisk maskine" i alle advarslerne nedenfor henviser til elektriske maskiner/værktøj/redskaber, der via en ledning tilkøbes elnettet eller strømforsynes via batteri (accu).

1) Arbejdsområde

- Arbejdsområdet skal være rent og tilstrækkeligt belyst.** Rodede og mørke arbejdsområder giver større risiko for ulykker.
- Brug ikke elektriske maskiner i eksplosive omgivelser, f.eks. i nærheden af brandfarlige væsker, gasser eller støv.** Elektriske maskiner frembringer gnister, som kan antænde støv eller dampe.
- Hold børn og omkringstående på afstand, når der bruges elektriske maskiner.** Hvis man distraheres, kan man miste kontrollen over den elektriske maskine.

2) Elektrisk sikkerhed

- Stik til elektriske maskiner skal passe til stikkontakten. Der må ikke foretages ændringer af stikket. Brug ikke snydepropper til jordede (jordforbundne) elektriske maskiner.** Originale stik og tilsvarende kontakter mindsker risikoen for elektrisk stød.
- Undgå kropskontakt med jordede eller jordforbundne overflader som f.eks. rør, radiatorer, komfurer og køleskabe.** Der er øget risiko for elektrisk stød, hvis kroppen er jordet eller jordforbundet.
- Elektriske maskiner må ikke udsættes for regn eller våde omgivelser.** Hvis der kommer vand i den elektriske maskine, øges risikoen for elektrisk stød.
- Brug ikke ledningen forkert. Brug ikke ledningen til at bære eller trække maskinen og heller ikke for at tage ledningen ud af stikkontakten. Hold ledningen væk fra stærk varme, olie, skarpe kanter og bevægelige dele.** Beskadigede eller filtrede ledninger øger risikoen for elektrisk stød.
- Når en elektrisk maskine bruges udendørs, skal man bruge en forlængerledning, der er beregnet til udendørs brug.** Hvis der bruges en forlængerledning, der er beregnet til udendørs brug, mindskes risikoen for elektrisk stød.
- Hvis det ikke kan undgås at bruge et maskinværktøj i et fugtigt miljø, bør du anvende en forsyning, der er beskyttet af en fejlstrømsafbryder (RCD).** Brugen af en RCD reducerer risikoen for elektrisk stød.

3) Personlig sikkerhed

- a) Vær agtpågivende, hold øjnene rette mod det, du laver, og brug almindelig sund fornuft, når du bruger en elektrisk maskine. Brug ikke en elektrisk maskine, hvis du er træt eller er under påvirkning af narkotika, alkohol eller medicin.

Et øjebliks uopmærksomhed under arbejdet med en elektrisk maskine kan resultere i alvorlig personskade.

- b) Brug personligt sikkerhedsudstyr. Brug altid beskyttelsesbriller. Sikkerhedsudstyr som støvmaske, skridsikre sko, hjelm eller høreværn, brugt når det er nødvendigt, mindsker risikoen for personskade.

- c) Undgå utilsigtet start. Sørg for, at der er slukket på afbryderen, før stikket sættes i stikkontakten. Hvis maskinværktøj bæres med fingeren på kontakten, eller når maskinværktøj strømføres med tændt kontakt, kan der nemt ske ulykker.

- d) Fjern justeringsnøgler og tænger, før der tændes for den elektriske maskine. En tang eller nøgle, der sidder på en roterende del af den elektriske maskine, kan resultere i personskade.

- e) Ræk ikke for langt ud. Stå sikkert på fødderne og vær altid i god balance. Det giver bedre kontrol over maskinen i uventede situationer.

- f) Tag passende tøj på. Bær ikke løstsiddende tøj eller smykker. Hold hår, tøj og handsker væk fra bevægelige dele. Løstsiddende tøj, smykker eller langt hår kan blive grebet af bevægelige dele.

- g) Hvis der forefindes tilslutning til støvudsugning og -opsamling, skal man sørge for, at udstyret er tilsluttet og bruges. Brug disse muligheder for at mindske risikoen for støvrelaterede risici.

- h) Lad ikke kendskab opnået gennem hyppig brug af værktøj lade dig blive tilbagelænet og ignorere værktøjsikkerhedsprincipper. En skodeløs handling kan forårsage alvorlig personskade inden for en brøkdel af et sekund.

4) Brug og behandling af elektriske maskiner

- a) Brug ikke magt på den elektriske maskine. Brug kun den elektriske maskine til det, den er beregnet til. Den rette elektriske maskine gør arbejdet bedre og mere sikkert ved den effekt, der er foreskrevet.
- b) Brug ikke den elektriske maskine, hvis afbryderen ikke kan tænde og slukke. En elektrisk maskine, der ikke kan tændes og slukkes på afbryderen, er farlig og skal repareres.

- c) Tag stikket ud af stikkontakten før justering, udskiftning af tilbehør, og før den elektriske maskine gemmes væk. Sådanne forebyggende sikkerhedsforanstaltninger mindsker risikoen for, at den elektriske maskine starter ved et uheld.

- d) Elektriske maskiner, der ikke bruges, skal opbevares utilgængeligt for børn, og personer, der ikke har kendskab til den elektriske maskine eller disse instruktioner, må ikke bruge den elektriske maskine. Elektriske maskiner er farlige i hænderne på uøvede personer.

- e) Elektriske maskiner skal vedligeholdes. Check for forkert justering og fastsiddende bevægelige dele, defekte dele og andre ting, som kan påvirke den elektriske maskines korrekte funktion. Hvis den elektriske maskine er beskadiget, skal den repareres før brug. Mange ulykker skyldes, at elektriske maskiner er dårligt vedligeholdt.

- f) Skærende værktøj skal holdes skarpe og rene. Korrekt vedligeholdt skærende værktøj med skarpe skær kommer ikke så let til at sidde fast og er nemmere at styre.

- g) Brug den elektriske maskine, tilbehør, tool-bits osv. i henhold til disse instruktioner og på den måde, som denne specielle maskine er beregnet til, idet man skal tage hensyn til arbejdsforholdene og arbejdet, der skal udføres. Brug af den elektriske maskine til andet, end den er beregnet til, kan resultere i farlige situationer.

- h) Hold håndtag og gribeblader tørre, rene og fri fra olie og fedtstof. Glatte håndtag og gribeblader giver ikke mulighed for sikker håndtering og kontrol af værktøjet i uventede situationer.

5) Batteriværktøj anvendelse og vedligeholdelse

- a) Genoplad kun med oplader som er specificeret af fabrikanten. En oplader som er anvendelig for en type batteripakning kan forårsage brand, når den anvendes med en anden batteripakning.

- b) Anvend kun elektroværktøj med særlig egnede batteripakninger. Anvendelse af enhver anden batteripakning kan give risiko for ulykker og brandfare.

- c) Når batteripakning ikke anvendes, holdes det altid på afstand af enhver metalgenstand såsom papirklips, mønter, nøgler, søm eller andre små metalgenstande der kan lave en forbindelse fra én terminal til en anden. Ved at kortslutte batteriterminalerne sammen kan forårsage brandfare.

- d) **Under dårlige forhold kan væske udløbe fra batteriet; undgå kontakt med dette. Hvis kontakt alligevel forekommer, skylles der med vand. Hvis væske kommer i øjnene, skal der øjeblikkeligt søges lægehjælp. Væske som udløber fra batteriet kan forårsage irritationer og forbrændinger.**
- e) **Brug ikke en batteripakke eller et værktøj, der er beskadiget eller modificeret. Beskadede eller modificerede batterier kan udvise uforudsigelig adfærd, hvilket resulterer i brand, eksplosion eller risiko for personskade.**
- f) **Undlad at udsætte en batteripakke eller et værktøj for åben ild eller for høj temperatur. Udsættelse for åben ild eller temperatur over 130 °C kan forårsage eksplosion. BEMÆRK Temperaturen „130 °C“ kan erstattes af temperaturen „265 °F“.**
- g) **Følg alle opladningsinstruktioner, og oplad ikke batteripakken eller værktøjet uden for temperaturintervallet specificeret i instruktionerne. Forkert opladning eller opladning ved temperaturer uden for det specificerede interval kan beskadige batteriet og øge risikoen for brand.**
- 6) Service**
- a) **Få foretaget service på dit maskinværktøj af en kvalificeret reparatør, der kun bruger identiske udskiftningsdele. Dette sikrer, at maskinværktøjet fortsat er sikkert at bruge.**
- b) **Foretag aldrig service på beskadigede batteripakker. Service af batteripakker bør kun udføres af producenten eller autoriserede serviceudbydere.**

SIKKERHEDSADVARSLER FOR HÆFTEPISTOL

- a) **Antag altid, at værktøj indeholder fastgørelseselementer.** Uforsigtig håndtering af værktøjet kan resultere i uventet affyring af fastgørelseselementer og personskade.
- b) **Ret ikke værktøjet mod dig selv eller personer i nærheden.** Uventet affyring udsender fastgørelseselementet og forårsager en personskade.
- c) **Aktiver ikke værktøjet, medmindre værktøjet er placeret tæt mod arbejdsemnet.** Hvis værktøjet ikke er i kontakt med arbejdsemnet, kan fastgørelseselementet blive bøjet væk fra dit mål.
- d) **Frakobl værktøjet fra strømkilden, når fastgørelseselementet sidder fast i værktøjet.** Når et fastklemt fastgørelseselement fjernes, kan hæftepistolen blive aktiveret ved et uheld, hvis den er tilsluttet.

- e) **Vær forsigtig, når du fjerner et fastklemt fastgørelseselement.** Mekanismen kan være under kompression, og fastgørelseselementet kan blive affyret kraftigt, mens du forsøger at frigøre en fastklemt tilstand.
- f) **Brug ikke dette værktøj til fastgørelse af elektriske kabler.** Det er ikke beregnet til installation af elektriske kabler og kan beskadige isoleringen af elektriske kabler og derved forårsage elektrisk stød eller brandfare.

SIKKERHEDSADVARSLER FOR BATTERI

- a) **Åbn ikke batteriet.** Fare for kortslutning.
- b) **Beskyt batteriet mod varme, f.eks. mod kontinuerligt intenst sollys, brand, vand og fugt.** Fare for eksplosion.
- c) **I tilfælde af skade og forkert brug af batteriet, kan der blive udsendt dampe.** Udluft området, og søg lægehjælp i tilfælde af klager. Dampene kan irritere åndedrætssystemet.
- d) **Brug kun batteriet sammen med dit VONROC-produkt.** Denne foranstaltning alene beskytter batteriet mod farlig overbelastning.
- e) **Batteriet kan blive beskadiget af spidse genstande såsom søm eller skruetrækkere eller af eksternt påført kraft.** Der kan opstå en intern kortslutning, og batteriet kan brænde, ryge, eksplodere eller bliver overophedet.

VEDRØRENDE OPLADEREN

Tilsigtet brug

Oplad kun CD801AA og CD803AA genopladelig type Batteripakker med opladeren. Andre typer batterier kan sprænge og dermed forårsage personskader og beskadigelser.

- a) **Dette apparat er ikke beregnet til at blive anvendt af personer (herunder børn) med reducerede fysiske, sansemæssige eller mentale evner samt med manglende erfaring eller viden, med mindre de bliver overvåget eller instrueret.**
- b) **Børn skal overvåges, så de ikke leger med apparatet.**
- c) **Oplad ikke batterier, der ikke er genopladelige!**
- d) **Under opladningen skal batterierne anbringes i et område med god udluftning!**

Elektrisk sikkerhed



Kontroller altid, at strømforsyningens spænding svarer til spændingen på typeskiltet.

- Brug ikke maskinen, hvis strømkablet eller stikket er beskadiget.
- Brug kun forlængerledninger, der passer til maskinens spænding og som har en minimumtykkelse på 1.5 mm². Hvis du anvender en kabeltromle, skal kablet altid rulles helt ud.

2. MASKINOPLYSNINGER

Tilsigtet brug

Dette el-værktøj er beregnet til indendørs brug i hjemmet. Dette værktøj kan bruges til at fastgøre velegnet karton, isoleringsmateriale, tekstil, læder, træ og lignende ikke-skrøbelige materialer på en træoverflade. Dette værktøj er ikke velegnet til fastgørelse af elektriske kabler eller væg- eller loftspaneler. Værktøjet er ikke beregnet til håndværksmæssig, kommerciel, professionel og/eller industriel brug.

BEMÆRK: Noget tømmer (såsom meget tørt hårdt-træ) kan have brug for kortere hæfteklammer for at blive helt indsat.

TEKNISKE SPECIFIKATIONER



Denne vejledning er udarbejdet til forskellige sæt/varenumre. Kontroller det tilsvarende varenummer i nedenstående tabel med specifikationer for den korrekte sammensætning og indholdet af dit sæt.

Model nr.	Batterier inkluderet	Opladere inkluderet
SG503DC	-	-
S_SG503DC	CD801AA	CD802AA
S2_SG503DC	2 x CD801AA	CD802AA
S3_SG503DC	CD803AA	CD802AA

Maskinoplysninger	
Spænding	20V
Antal hæfteklammer/søm	30/min
Hæfteklammer	15 op til 25mm
Søm	15, 20, 25, 30 og 32mm
Lydtrykeffekt Lwa	100.6 dB(A) K=3 dB(A)
Lydtrykniveau Lpa	89.6 dB(A) K=3 dB(A)
Vibration	8.501m/s ² K=1.5m/s ²

Modellnr.	CD801AA
Batteritype	Litium-jon
Spænding	20V
Kapacitet	2.0 Ah
Anbefalet oplader	CD802AA
Vagt	0.3 kg

Model nr.	CD802AA
Opladerinput	220-240V,50Hz 0.4A
Opladeroutput	21V 2.5A
Opladningstid 2 Ah batteri	60 minutter
Opladningstid 4 Ah batteri	120 minutter
Anbefalede batterier	CD801AA, CD803AA
Vagt	0.36kg

Model nr.	CD803AA
Batteritype	Lithium-Ion
Spænding	20V
Kapacitet	4.0 Ah
Anbefalet oplader	CD802AA
Vagt	0.65 kg

Brug kun de følgende batterier af VONROC VPOWER 20V-batteriplatform. Brug af andre batterier kan forårsage personskade eller beskadigelse af værktøjet.

CD801AA 20V, 2Ah Lithium-Ion
 CD803AA 20V, 4Ah Lithium-Ion

Den følgende oplader kan bruges til at oplade disse batterier.

CD802AA Hurtig oplader

Batterierne af VONROC VPOWER 20V-batteriplatformen kan udskiftes med alle VONROC VPOWER 20V batteriplatformsværktøjer.

Vibrationsniveau

Det vibrationsniveau, der er anført bag på denne betjeningsvejledning er målt i henhold til den standardiserede test som anført i EN 60745; den kan benyttes til at sammenligne to stykker værktøj

og som en foreløbig bedømmelse af udsættelsen for vibrationer, når værktøjet anvendes til de nævnte formål:

- anvendes værktøjet til andre formål eller med andet eller dårligt vedligeholdt tilbehør, kan dette øge udsættelsesniveauet betydeligt;
- de tidsrum, hvor værktøjet er slukket, eller hvor det kører uden reelt at udføre noget arbejde, kan reducere udsættelsesniveauet betydeligt.

Beskyt dig selv imod virkningerne af vibrationer ved at vedligeholde værktøjet og dets tilbehør, ved at holde dine hænder varme og ved at organisere dine arbejdsmønstre.

BESKRIVELSE

Tallene i teksten henviser til diagrammerne på side 2.

1. Maskine
2. Batteri
3. Knap til oplåsning af batteri
4. LED arbejdslys
5. Aftrækker
6. Patronskaft
7. Genladningshåndtag
8. Kontakt til LED-arbejdslys
9. Sikkerhedsspids
10. Bæltkrog
11. Justeringsknap
12. Knap til LED-indikatorer for batteri
13. LED-indikatorer for batteri
14. Oplader
15. LED-indikatorer for oplader

3. SAMLING



Tag batteriet ud, inden der udføres arbejde på el-værktøjet.



Batteriet skal oplades inden første brug.

Sådan tages batteriet ud af maskinen (Fig. B)

1. Tryk på knappen til oplåsning af batteri (2)
2. Træk batteriet ud af maskinen, som vist på fig. B.

Sådan sættes batteriet ind i maskinen (Fig. B)



Sørg for, at batteriets yderside er ren og tør, inden du forbinder det til opladeren eller maskinen.

1. Sæt batteriet (3) ind i maskinens base, som vist på fig. B.
2. Skub batteriet længere frem, indtil det klikker på plads.

Kontrol af batteriets opladestatus (Fig. C)

- Tryk kortvarigt på knappen (12) på batteriet for at kontrollere batteriets opladningsstatus.
- Batteriet har 3 lamper, der angiver opladningsniveauet. Jo flere lamper, der lyser, des mere opladning er der tilbage i batteriet.
- Når lamperne ikke lyser, betyder det, at batteriet er tomt og skal oplades med det samme.

Opladning af batteriet med opladeren (Fig. C)

1. Tag batteriet (2) ud af maskinen.
2. Vend batteriet (2) på hovedet, og skub det ind i opladeren (14), som vist på fig. C.
3. Skub batteriet, indtil det er helt inde i åbningen.
4. Sæt opladerstikket i en stikkontakt, og vent et øjeblik. LED-indikatorerne (15) på opladeren lyser og viser opladerens status.

Opladeren har 2 LED-indikatorer (15), som indikerer opladningsprocessens status:

Rød LED status	Grøn LED status	Opladerstatus
Slukket	Slukket	Ingen strøm
Slukket	Tandt	Standby-tilstand: - Intet batteri isat, eller - Batteri isat, men opladningen blev afsluttet
Tandt	Slukket	Batteriopladning i gang

- Det kan tage op til 60 minutter at lade 2 Ah batteriet helt op.
- Det kan tage op til 120 minutter at lade 4 Ah batteriet helt op.

Når batteriet er ladet helt op, skal du tage opladerens stik ud af kontakten og fjerne batteriet fra opladeren.



Når maskinen ikke bruges gennem en længere periode, er det bedst at opbevare batteriet i opladet tilstand.

Anvendelse (fig. D)

For dette værktøj skal du bruge en af de følgende længder hæfteklammer eller søm:

- Hæfteklammer: Type 55: 15-25 mm
- Søm: Type 47: 15, 20, 25, 30 eller 32 mm

Isætning af sømmene eller hæfteklammerne (Fig. D-G)

- Vælg det korrekte søm eller den korrekte hæfteklamme til opgaven.
- Læg hæftepistolen (1) på siden, så batteriet (2) vender til højre, som vist i fig. E.
- Åbn patronskafte (6) ved at trykke let på genladningshåndtaget (7).
- Træk genladningshåndtaget (7) til højre for at åbne patronskafte (6).

For søm:

- Læg sømmene øverst i patronskafte (6). Som vist på etiketten på patronskafte, se eksempel fig. F.

For hæfteklammer:

- Læg hæfteklammerne nederst i patronskafte (6). Som vist på etiketten på patronskafte, se eksempel fig. G.
- Skub patronskafte (6) tilbage, indtil det klikker.



Inden du fylder hæftepistolen, skal du sørge for at tage batteriet ud af maskinen.



Ilæg kun fastgørelseselementer af den samme type og længde. Ilæg ikke hæfteklammer og søm på samme tid. Bland ikke fastgørelseselementer af forskellig længde.

4. DRIFT**Brug af arbejdslyset (fig. A)**

- Tryk på kontakten til LED-arbejdslys (8) for at tænde for arbejdslyset (4).
- Arbejdslyset aktiveres i 10 sekunder og hjælper med at forbedre arbejdsområdets synlighed.

Bæltekrog

Maskinen er udstyret med en bæltekrog (10) til at hænge maskinen på dit bælte under brug.

- Når den leveres, er bæltekrogen (10) monteret på maskinen.
- Du kan nemt fjerne den ved at fjerne skruen på krogen og tage den af.

Justering af slagkraft (fig. A)

- Øg kraften: drej justeringsknappen (11) med uret.
- Reducer kraften: drej justeringsknappen (11) mod uret.

Indslåning af hæfteklammer/søm (fig. A)

- Placer sikkerhedsspidsen (9) fladt på materialet, der skal fastgøres, på det punkt hvor hæfteklammen eller sømmet skal placeres.
- Hold maskinens forside og bagside, og tryk maskinen hårdt imod materialet.
- Træk i aftrækkeren (5) for at indslå hæfteklammen/sømmet, og fjern derefter fingeren fra aftrækkeren, inden du løfter sikkerhedsspidsen (9) fra materialet.
- Hvis hæfteklammen/sømmet slås for dybt eller for overfladisk i, skal du justere slagkraften.



Advarsel! Maskinen sikkerhed hæves, når trykket anvendes på sikkerhedsspidsen (9) på bunden af maskinen. Sørg altid for, at hæftepistolens mund er i direkte kontakt med materialet, når du trykker på aftrækkeren.



Værktøjet kan springe tilbage og producere en høj lyd på grund af den kraft, det fungerer med. Vær opmærksom på dette. For lange søm og hæfteklammer kan dette forårsage forkert hæftning eller sømning. Juster maskinens kraft i overensstemmelse hermed, og anvend bagtryk på maskinen for at forhindre forkert hæftning eller sømning.

5. VEDLIGEHOLDELSE

Sørg for, at maskinen ikke er spændingsførende, når der udføres vedligeholdelsesarbejde på motoren.

Denne maskine er designet til at virke over en længere periode med minimal vedligeholdelse. Kontinuerlig tilfredsstillende drift afhænger af korrekt maskinpleje og regelmæssig rengøring.

Funktionsfejl

Hvis en hæfteklamme eller et søm skulle sætte sig fast i værktøjet, bedes du følge nedenstående procedure:

- Fjern batteriet fra maskinen.
- Læg værktøjet på dets side.
- Tryk på patronskaftets udløsningsgreb (7), træk patronskaftet (6) tilbage, og tøm hæfteklammerne eller sømstrimlen.
- Fjern den blokerede hæfteklamme/søm fra patronen.
- Fyld med hæfteklammer/søm og skub patronskaftet på plads, indtil det klikker.
- Sæt batteriet ind i maskinen.
- Test maskinen på et stykke skrot.

Tips til betjening:

- **ADVARSEL!** Søm eller hæfteklammer skal slås direkte ind i materialet. Vip ikke maskinen under drift.
- Betjen ikke maskinen uden hæfteklammer eller søm. Dette forkorter maskinens levetid.
- Hvis søm eller hæfteklammer jævnlige sætter sig fast, skal et autoriseret værksted udføre service på den.
- Hvis hovedet på sømmene eller hæfteklammerne forbliver over arbejdsemnets overflade, skal du trykke maskinhovedet hårdt mod arbejdsemnet og prøve igen. Hvis der ikke er nogen forbedring i omarbejdet, er det valgte materiale muligvis ikke egnet til værktøjet, eller det kan være nødvendigt at justere slagkraften.

Rengøring

Rengør maskinbeklædningerne regelmæssigt med en blød klud, helst efter hver anvendelse. Sørg for, at der ikke er støv eller snavs i ventilationsåbningerne. Fjern snavs, der sidder meget godt fast, med en blød klud, der er fugtet i sæbevand. Brug ikke opløsningsmidler, som f.eks. benzin, sprit, ammoniak osv. Kemikalier som disse beskadiger de syntetiske komponenter.

MILJØ



Defekte og/eller bortskaffede elektriske og elektroniske apparater skal afleveres på en passende genbrugsstation.

Kun for lande i EU

Maskinværktøj må ikke bortskaffes sammen med husholdningsaffald. Ifølge EU-direktiv 2012/19/EU om affald af elektrisk og elektronisk udstyr og dets gennemførelse i den nationale lovgivning skal maskinværktøjer, der ikke længere anvendes, afleveres separat og bortskaffes på en miljøvenlig måde.

GARANTIVILKÅR

VONROC produkter er udviklet efter de højeste kvalitetsstandarder og er garanteret fri for mangler i såvel materialer som udførelse i den lovpålagte periode, der starter fra datoen for det oprindelige køb. Skulle produktet udvikle nogen fejl i løbet af denne periode på grund af defekte materialer og/eller fabriksfejl, så kontakt VONROC direkte. De følgende forhold er udelukket fra denne garanti:

- Reparationer og eller rettelser er blevet foretaget eller forsøgt foretaget på maskinen af uautoriserede servicecentre;
- Normal slitage.
- Værktøjet har været misligholdt, misbrugt eller vedligeholdt forkert.
- Ikke originale reservedele er blevet anvendt.

Dette udgør den eneste garanti fra virksomheden enten udtrykt eller underforstået. Der er ingen andre garantier udtrykt eller underforstået, som strækker sig ud over forsiden heraf, heri, herunder underforståede garantier for salgbarhed og egnethed til et bestemt formål. VONROC vil under ingen omstændigheder være ansvarlig for hændelige skader eller følgeskader. Forhandlernes afhjælpningsmidler vil være begrænsede til reparation eller udskiftning af fejlbehæftede enheder eller dele.

Produktet og brugermanualen kan ændres. Specifikationerne kan ændres uden forudgående varsel.

1. INSTRUKCJE BEZPIECZEŃSTWA

Przeczytać dołączone ostrzeżenia dotyczące bezpieczeństwa, dodatkowe ostrzeżenia dotyczące bezpieczeństwa oraz instrukcję. Nieprzestrzeganie ostrzeżeń dotyczących bezpieczeństwa oraz instrukcji może prowadzić do porażenia prądem, pożaru i/lub poważnych obrażeń ciała. Zachować ostrzeżenia dotyczące bezpieczeństwa oraz instrukcje na przyszłość.

Następujące symbole są umieszczone w instrukcji obsługi lub na produkcie:



Przeczytać instrukcję obsługi.



Ryzyko obrażeń ciała.



Oznacza ryzyko obrażeń ciała, śmierci lub uszkodzenia narzędzia w razie nieprzestrzegania poleceń z instrukcji.



Zawsze nosić okulary ochronne!



Miniaturowy topik z opóźnieniem czasowym.



Maszyna klasy II - Podwójna izolacja – Nie trzeba stosować wtyczek z uziemieniem.



Maks. temperatura 45° C.



Tylko do użytku w pomieszczeniach.



Nie wrzucać akumulatora do ognia.



Nie wrzucać akumulatora do wody.



Zbiórka selektywna akumulatora litowo-jonowego.



Nie wyrzucać produktu do nieodpowiednich pojemników.



Produkt spełnia wymogi odpowiednich norm bezpieczeństwa podanych w dyrektywach UE.

OGÓLNE ZALECENIA DOTYCZĄCE BEZPIECZEŃSTWA



UWAGA! Przeczytać wszystkie ostrzeżenia dotyczące bezpieczeństwa i wszystkie instrukcje. Nieprzestrzeganie wszystkich poniższych instrukcji może być przyczyną porażenia prądem, pożaru i/lub poważnych obrażeń.

Zachowaj poniższe instrukcje.

Termin „elektronarzędzia akumulatorowe” we wszystkich ostrzeżeniach zamieszczonych poniżej odnosi się do elektronarzędzi akumulatorowych zasilanych sieciowo (przewodowych) lub elektronarzędzi akumulatorowych działających na baterie (beprzewodowych).

1) Obszar roboczy

- a) **Obszar roboczy należy utrzymywać w czystości.** Powinien on być dobrze oświetlony. Nieład i złe oświetlenie mogą z łatwością doprowadzić do wypadku.
- b) **Nie korzystaj z elektronarzędzi akumulatorowych w warunkach, w których łatwo może dojść do wybuchu, np. w obecności łatwopalnych cieczy, gazów lub pyłu.** Podczas pracy elektronarzędzi akumulatorowych powstają iskry, które mogą doprowadzić do zapłonu pyłu lub oparów.
- c) **Dzieci i inne osoby postronne powinny pozostać w bezpiecznej odległości od pracującego urządzenia.** Rozproszenie uwagi może spowodować utratę kontroli nad urządzeniem.

2) Bezpieczeństwo związane z elektrycznością

- a) **Wtyczki elektronarzędzi akumulatorowych muszą być odpowiednie do danego gniazda. Pod żadnym pozorem nie należy modyfikować wtyczki w jakikolwiek sposób. Nie należy używać adapterów, które uziemiają elektronarzędzia akumulatorowe.** Stosowanie wtyczek nie poddanych modyfikacjom oraz odpowiednich gniazd zmniejsza ryzyko porażenia prądem.
- b) **Należy unikać bezpośredniego kontaktu fizycznego z powierzchniami uziemionymi, takimi jak rury, grzejniki, kuchenki, lodówki.** Ryzyko porażenia prądem jest większe, jeśli ciało osoby obsługującej urządzenie jest uziemione.
- c) **Nie należy wystawiać elektronarzędzi akumulatorowych na działanie deszczu lub wilgoci.** Dostanie się wody do wnętrza elektronarzędzia akumulatorowego zwiększy ryzyko porażenia prądem.

- d) **Nie należy używać przewodu w niewłaściwy sposób. Pod żadnym pozorem nie należy wykorzystywać przewodu do przenoszenia lub ciągnięcia elektronarzędzia akumulatorowego, ani do jego odłączania od sieci. Przewodu nie należy wystawiać na działanie ciepła, smarów. Powinien on znajdować się w bezpiecznej odległości od ostrych krawędzi i części ruchomych. Przewody uszkodzone lub poplątane zwiększają ryzyko porażenia prądem.**
- e) **Podczas korzystania z elektronarzędzia akumulatorowego na wolnym powietrzu, należy używać przewodu przedłużacza przystosowanego do użytku na zewnątrz. Używanie przewodu nadającego się do użytku na wolnym powietrzu zmniejsza ryzyko porażenia prądem.**
- f) **Jeśli obsługa elektronarzędzia w wilgotnym miejscu jest nieunikniona, użyć zasilania wyposażonego w wyłącznik różnicowo-prądowy. Użycie wyłącznika różnicowo-prądowego zmniejsza ryzyko porażenia prądem.**
- 3) Bezpieczeństwo osoby obsługującej urządzenie**
- a) **Przez cały czas należy mieć się na baczności, uważać na to, co się robi, a w czasie obsługi elektronarzędzia akumulatorowego postępować mając na uwadze zdrowy rozsądek. Urządzenia nie powinny obsługiwać osoby zmęczone lub będące pod wpływem narkotyków, alkoholu lub leków. Chwila nieuwagi w czasie obsługi elektronarzędzia akumulatorowych może być przyczyną powstania poważnych obrażeń ciała.**
- b) **Należy korzystać ze sprzętu ochronnego oraz zawsze nosić okulary ochronne. Sprzęt ochronny, jak na przykład maska przeciwpyłowa, antypoślizgowe obuwie ochronne, kask lub słuchawki ochronne używany we właściwych sytuacjach pozwoli na zmniejszenie ryzyka obrażeń ciała.**
- c) **Unikać niezamierzonego uruchomienia. Przed podłączeniem urządzenia do sieci, zawsze sprawdzić, czy przełącznik znajduje się w pozycji „wyłączony”. Przeniesienie elektronarzędzi z palcem na przełączniku lub włączonych elektronarzędzi z przełącznikiem w położeniu włączenia jest bardzo niebezpieczne i może powodować wypadki.**
- d) **Przed włączeniem elektronarzędzia akumulatorowego należy usunąć z niego wszystkie klucze nastawcze lub maszynowe. Pozostawienie klucza zamocowanego na jednej z części obrotowych urządzenia może spowodować powstanie obrażeń ciała.**
- e) **Nie należy sięgać ponad urządzeniem. Przez cały czas należy zachować odpowiednią równowagę i zapewnić odpowiednie oparcie dla stóp. Pozwoli to na lepsze kontrolowanie urządzenia w nieoczekiwanych sytuacjach.**
- f) **Należy nosić odpowiednie ubranie. Do pracy z urządzeniem nie wkładać luźnych ubrań ani biżuterii. Włosy, ubranie i rękawiczki trzymać z dala od części ruchomych. Luźne części ubrania, biżuteria lub długie włosy mogą zostać wciągnięte przez części ruchome.**
- g) **Jeśli w urządzeniu przewidziano elementy służące do odprowadzania i zbierania pyłu, należy sprawdzić, czy są podłączone, i czy działają we właściwy sposób. Korzystanie z tego typu elementów pozwala ograniczyć ryzyko związania z wydzielaniem pyłu podczas pracy urządzenia.**
- h) **Nie zezwalać na to, aby rutyna związana z częstym korzystaniem z narzędzi powodowała nadmierną pewność siebie i ignorowanie zasad bezpiecznego korzystania z narzędzi. Nieodpowiedzialne działanie może spowodować poważne obrażenia ciała w ułamku sekundy.**
- 4) Obsługa i konserwacja elektronarzędzi akumulatorowych**
- a) **Urządzenia nie należy przeciążać. Należy korzystać z narzędzia odpowiedniego do danego typu pracy. Odpowiednio dobrane urządzenie pozwoli na lepsze i bezpieczniejsze wykonanie pracy, we właściwym dla urządzenia tempie.**
- b) **Z elektronarzędzia akumulatorowego nie należy korzystać, jeśli nie można go włączyć i wyłączyć przy pomocy przełącznika. Urządzenie, którego nie można kontrolować używając przełącznika jest niebezpieczne i powinno być oddane do naprawy.**
- c) **Przed przystąpieniem do regulowania elektronarzędzi akumulatorowych, wymiany akcesoriów lub przygotowywania urządzeń do okresu przechowywania, należy odłączyć wtyczkę od źródła zasilania. Tego typu środki ostrożności zmniejszają ryzyko przypadkowego uruchomienia urządzenia.**
- d) **Nieczynne elektronarzędzia akumulatorowe należy przechowywać poza zasięgiem dzieci. Nie należy pozwolić, aby osoby nie znające urządzenia lub niniejszych instrukcji obsługi używały urządzenia. Elektronarzędzia akumulatorowe w rękach niekompetentnych użytkowników stanowią zagrożenie.**

- e) **Elektronarzędzia akumulatorowe należy utrzymywać w dobrym stanie technicznym. Należy sprawdzać, czy części ruchome są właściwie założone, i czy się nie zacinają. Należy również sprawdzać, czy jakies części nie są uszkodzone oraz sprawdzać wszelkie inne elementy, które mogą wpłynąć na pracę urządzeń. Jeśli urządzenie jest uszkodzone, przed przystąpieniem do jego użytkowania, należy je naprawić.** Często przyczyną wypadków jest zły stan techniczny urządzeń.
 - f) **Narzędzia służące do cięcia powinny być naostrzone i utrzymywane w czystości.** Jeśli narzędzia służące do cięcia, które posiadają ostre krawędzie tnące, są właściwie konserwowane, istnieje mniejsze prawdopodobieństwo ich zacinania się. Ponadto, łatwiej je kontrolować.
 - g) **Elektronarzędzia akumulatorowego, akcesoriów, nakładek, itp. należy używać zgodnie z niniejszymi instrukcjami oraz w sposób właściwy dla danego rodzaju urządzenia, z uwzględnieniem warunków pracy oraz jej rodzaju.** Używanie urządzenia niezgodnie z przeznaczeniem może prowadzić do powstania sytuacji niebezpiecznych.
 - h) **Uchwyty należy utrzymywać w stanie suchym, czystym i niezabrudzonym olejem lub smarem.** Śliskie uchwyty i powierzchnie do chwytania nie pozwalają na bezpieczne obchodzenie się z narzędziem i panowanie nad nim w nieoczekiwanych sytuacjach.
- 5) Użytkowanie i konserwacja urządzenia zasilanego akumulatorami**
- a) **Ładować tylko przy użyciu ładowarki określonej przez producenta.** Ładowarka przewidziana dla jednego rodzaju akumulatorów stwarza ryzyko pożaru w przypadku użycia jej z innym zestawem akumulatorów.
 - b) **Należy używać jedynie akumulatorów przeznaczonych dla danego urządzenia.** Użycie innych akumulatorów stwarza ryzyko wystąpienia obrażeń ciała lub pożaru.
 - c) **Kiedy akumulatorki nie są używane, należy przechowywać je z dala od przedmiotów metalowych, takich jak spinacze do papieru, monety, klucze, gwoździe, śruby lub inne niewielkie przedmioty metalowe, które mogłyby spowodować zwarcie pomiędzy stykami.** Zwarcie styków akumulatorka może spowodować pożar.
 - d) **W przypadku przecięcia z akumulatorka może wycieknąć płyn; nie należy go dotykać. W razie przypadkowego kontaktu przemyć skórę**

wodą. W przypadku dostania się płynu do oczu należy skontaktować się z lekarzem. Płyn z akumulatorka może powodować podrażnienia lub oparzenia.

- e) **Nie używać uszkodzonego ani zmodyfikowanego akumulatora lub narzędzia.** Uszkodzone lub zmodyfikowane akumulatory mogą działać w sposób nieoczekiwany, co może powodować pożar, wybuch lub ryzyko obrażeń ciała.
 - f) **Nie wystawiać akumulatora ani narzędzia na działanie płomienia lub zbyt wysokiej temperatury.** Narażenie na działanie płomienia lub temperatury powyżej 130°C może spowodować wybuch. UWAGA Temperaturę „130 °C“ można zastąpić temperaturą „265 °F“.
 - g) **Przestrzegać wszystkich instrukcji ładowania i nie ładować akumulatora ani narzędzia poza zakresem temperatury podanym w instrukcji.** Nieprawidłowe ładowanie lub ładowanie w temperaturze poza podanym zakresem może spowodować uszkodzenie akumulatora i zwiększyć ryzyko pożaru.
- 6) Serwis**
- a) **Zlecać serwisowanie elektronarzędzie wykwalifikowanemu technikowi stosującymi jedynie części zamienne identyczne z oryginalnymi.** Zapewni to zachowanie bezpieczeństwa elektronarzędzia.
 - b) **Nigdy nie serwisować uszkodzonych akumulatorów.** Serwisowanie akumulatorów może przeprowadzać wyłącznie producent lub autoryzowany serwis.

OSTRZEŻENIA DOTYCZĄCE BEZPIECZEŃSTWA UŻYTKOWANIA ZSZYWCZA

- a) **Zawsze zakładać, że w narzędziu znajdują się elementy złączne.** Nieostrożne obchodzenie się z narzędziem może prowadzić do nieoczekiwanego wystrzelenia elementów złącznych i obrażeń ciała.
- b) **Nie kierować narzędzia na siebie ani inne osoby w pobliżu.** Nieoczekiwane wciśnięcie spustu spowoduje wystrzelenie elementu złącznego i obrażenia ciała.
- c) **Nie uruchamiać narzędzia, które nie jest silnie dociśnięte do obrabianego elementu.** Jeśli narzędzie nie styka się z obrabianym elementem, element złączny może się od niego odbić rykoszetem.

- d) **Odfępcać narzêdzenie od Źródła zasilania w razie utknienia elementu złącznego w narzêdziu.** Podczas usuwania zablokowanego elementu złącznego może dojść do przypadkowego uruchomienia narzêdzia, jeśli pozostawi się je podłączone do zasilania.
- e) **Zachować ostrożność podczas usuwania zablokowanego elementu złącznego.** Mechanizm może być ściśnięty, a element złączny może zostać wyrzucony z dużą siłą podczas próby usunięcia blokady.
- f) **Nie używać tego narzêdzia do mocowania kabli elektrycznych.** Narzêdzenie nie jest przeznaczone do instalacji kabli elektrycznych i może uszkodzić ich izolację, powodując ryzyko porażenia prądem lub pożaru.
- c) **Nie ładować zwykłych baterii!**
- d) **Podczas ładowania akumulatory muszą znajdować się w dobrze wentylowanym miejscu!**

Bezpieczeństwo elektryczne



Zawsze sprawdzać, czy napięcie zasilania jest zgodne z napięciem podanym na tabliczce znamionowej.

- Nie używać urządzenia, jeśli jego kabel zasilający jest uszkodzony lub wtyczka kabla zasilającego jest uszkodzona.
- Używać wyłącznie przedłużaczy przystosowanych do pracy z parametrami zasilania urządzenia o minimalnej grubości 1,5 mm². W przypadku korzystania z przedłużacza w zwoju, zawsze całkowicie rozwiniąć zwoj.

OSTRZEŻENIA DOTYCZĄCE AKUMULATORA

- a) **Nie otwierać akumulatora.** Ryzyko zwarcia.
- b) **Chronić akumulator przed gorącym, np. Długotrwałym silnym nasłonecznieniem, ogniem, wodą i wilgocią.** Ryzyko wybuchu.
- c) **W razie uszkodzenia i błędnego użytkowania akumulatora, może dojść do emisji oparów. Przewietrzyć miejsce emisji i uzyskać pomoc lekarską w razie dolegliwości.** Opary mogą powodować podrażnienie układu oddechowego.
- d) **Używać akumulatora wyłącznie w połączeniu z produktem marki Vonroc.** Takie postępowanie chroni akumulator przed niebezpiecznym przeciążeniem.
- e) **Akumulator może zostać uszkodzony przez ostro zakończone przedmioty, jak gwoździe lub wkrętki, albo przez uderzenie z zewnątrz.** Może dojść do wewnętrznego zwarcia i akumulator może zacząć się palić, dymić, wybuchnąć lub przegrzać się.

OSTRZEŻENIA DOTYCZĄCE ŁADOWARKI

Przeznaczenie

Za pomocą ładowarki ładować wyłącznie akumulatory typu CD801AA i CD803AA. Baterie mogą pękać, powodując obrażenia ciała i uszkodzenia mienia.

- a) **Urządzenie nie jest przeznaczone do użytku przez osoby (w tym dzieci) o ograniczonych zdolnościach fizycznych, czuciowych lub umysłowych albo nie posiadające doświadczenia i wiedzy, chyba że zostały one odpowiednio poinstruowane i są pod nadzorem.**
- b) **Dzieciom nie wolno pozwalać bawić się urządzeniem.**

2. INFORMACJE O MASZYNIE

Przeznaczenie

To elektronarzędzie jest przeznaczone wyłącznie do użytku domowego w pomieszczeniach. Tego narzędzia można używać do mocowania odpowiedniej tektury, materiałów izolacyjnych, tkanin, skóry, drewna i podobnych materiałów, które nie są kruche, do powierzchni drewnianych. To narzędzie nie jest przeznaczone do mocowania kabli elektrycznych ani paneli ściennych lub sufitowych/boazerii. To narzędzie nie jest przeznaczone do użytku rzemieślniczego, komercyjnego, profesjonalnego ani przemysłowego.

UWAGA: Niektóre rodzaje drewna (jak bardzo suche twarde drewno) mogą wymagać zastosowania krótszych zszywek, aby zszywki można było wbić do końca.

DANE TECHNICZNE





Niniejsza instrukcja dotyczy różnych zestawów/numerów artykułów. Sprawdź odpowiedni numer artykułu w poniższej tabeli, aby uzyskać informacje na temat zawartości zestawu.

Nr modelu	Baterie w komplecie	Ladowarka w komplecie
SG503DC	-	-
S_SG503DC	CD801AA	CD802AA
S2_SG503DC	2 x CD801AA	CD802AA
S3_SG503DC	CD803AA	CD802AA

Informacje o maszynie

Napięcie	20V
Liczba zszywek	30/min
Zszywek	15 până la 25mm
Gwoździ	15, 20, 25, 30 și 32mm
Poziom mocy akustycznej LWA	100.6 dB(A) K=3 dB(A)
Poziom ciśnienia akustycznego LPA	89.6 dB(A) K=3 dB(A)
Drgania	8.501m/s ² K=1.5m/s ²

Numero modello	CD801AA
Tipo di batteria	Lithium-Ion
Tensione	20V 
Capacità	2.0 Ah
Caricabatterie consigliato	CD802AA
Peso	0.3 kg

Nr modelu	CD802AA
Parametry wejściowe ładowarki	220-240V,50Hz 0.4A
Parametry wyjściowe ładowarki	21V  2.5A
Czas ładowania akumulatora 2 Ah	60 minutes
Czas ładowania akumulatora 4 Ah	120 minutes
Recommended batteries	CD801AA, CD803AA
Ciężar	0.36kg

Nr modelu	CD803AA
Typ Baterii	Lithium-Ion
Napięcie	20V 
Pojemność	4.0 Ah
Zalecana ładowarka	CD802AA
Ciężar	0.65 kg

Używać wyłącznie następujących akumulatorów z platformy akumulatorów VONROC VPOWER 20 V. Użycie innych akumulatorów może spowodować poważne obrażenia ciała lub uszkodzenie narzędzia.

CD801AA 20 V, 2 Ah Litowo-jonowy
CD803AA 20 V, 4 Ah Litowo-jonowy

Następującej ładowarki można używać do ładowania tych akumulatorów.

CD802AA Szybka ładowarka

Akumulatory należące do platformy VONROC VPOWER 20 V można stosować we wszystkich narzędziach z platformy VONROC VPOWER 20 V.

Poziom drgań

Poziom emisji drgań podany w tej instrukcji obsługi został zmierzony zgodnie ze standaryzowanym testem podanym w normie EN 60745; może on służyć do porównywania narzędzi ze sobą oraz do wstępnego oszacowania ekspozycji na drgania podczas użytkowania narzędzia do podanych zastosowań:

- używanie narzędzia do innych zastosowań lub z innymi lub źle konserwowanymi akcesoriami może znacząco zwiększać poziom ekspozycji;
- okresy, gdy narzędzie jest wyłączone lub okresy, gdy jest włączone, ale nie pracuje, mogą znacząco zmniejszać poziom ekspozycji.

Chronić się przed wpływem drgań, konserwując odpowiednio narzędzie i akcesoria, utrzymując ciepłotę dłoni oraz odpowiednio organizując pracę.

OPIS

Liczby w tekście odnoszą się do rysunków na stronie 2.

1. Maszyna
2. Akumulator
3. Przycisk odblokowania akumulatora
4. Oświetlenie robocze LED
5. Włącznik spustowy
6. Wał magazynka
7. Dźwignia ładowania
8. Włącznik oświetlenia roboczego LED
9. Końcówka zabezpieczająca
10. Hak do mocowania na pasie
11. Pokrętko regulacji

12. Przycisk diod LED akumulatora
13. Diody LED akumulatora
14. Ładowarka
15. Diody LED ładowarki

3. MONTAŻ



Przed rozpoczęciem jakichkolwiek prac dotyczących elektronarzędzia, wyjąć akumulator.



Akumulator należy naładować przed pierwszym użyciem.

Wkładanie akumulatora do narzędzia (Rys. B)



Dopilnować, aby zewnętrzna powierzchnia akumulatora była czysta i sucha przed podłączeniem do ładowarki lub narzędzia.

1. Włożyć akumulator (2) w podstawę narzędzia, zgodnie z rys. B.
2. Wcisnąć akumulator dalej, aż zatrzaśnie się w poprawnym położeniu.

Wymywanie akumulatora z narzędzia (Rys. B)

1. Nacisnąć przycisk odblokowania akumulatora (3).
2. Wyjąć akumulator z narzędzia zgodnie z rys. B.

Sprawdzanie stanu naładowania akumulatora (Rys. C)

- Aby sprawdzić stan naładowania akumulatora, wcisnąć przycisk (12) na akumulatorze na chwilę.
- Akumulator ma 3 diody informujące o poziomie naładowania. Im więcej świeci dioda, tym wyższy poziom naładowania akumulatora.
- Jeśli diody nie świecą, oznacza to, że akumulator jest rozładowany i wymaga niezwłocznego naładowania.

Ładowanie akumulatora ładowarką (Rys. C)

1. Wyjąć akumulator (2) z narzędzia.
2. Ustawić akumulator (2) spodem do góry i wsunąć go na ładowarkę (14) zgodnie z rys. C.
3. Wcisnąć akumulator do oporu do gniazda.
4. Podłączyć ładowarkę do gniazdka i poczekać chwilę. Dioda LED na Akumulator (15) zaświeci się, informując o stanie ładowania.

Akumulator jest wyposażona w 2 diodę LED (15), informującą o stanie procesu ładowania:

Stan czerwonej diody LED	Stan zielonej diody LED	Stan ładowarki
Wył.	Wył.	Brak zasilania
Wył.	Wł	Tryb gotowości: - Nie włożono akumulatora lub, - Włożono akumulator, ale ładowanie zostało zakończone
Wł	Wył.	Ładowanie akumulatora w toku

- Całkowite naładowanie akumulatora 2Ah może trwać do 60 minut.
- Całkowite naładowanie akumulatora 4Ah może trwać do 120 minut.

Po całkowitym naładowaniu akumulatora wyjąć wtyczkę ładowarki z gniazdka i wyjąć akumulator z ładowarki.



Kiedy narzędzie nie jest używane przez długi okres, najlepiej przechowywać akumulator w stanie naładowanym.

Eksploatacja (rys. D)

W połączeniu z tym narzędziem można stosować zszywki lub gwoździe o następujących długościach:

- Zszywki: Typu 55: 15 - 25 mm
- Gwoździe: Typu 47: 15, 20, 25, 30 lub 32 mm

Wkładanie gwoździ lub zszywek (rys. DG)

- Dobra odpowiedni gwoździe lub zszywkę do wykonywanego zadania.
- Położyć zszywacz (1) na boku, z akumulatorem (2) skierowanym w prawo, jak pokazano na rys. E.
- Otworzyć kanał magazynka (6), lekko wciskając dźwignię przeładowania (7).
- Pociągnąć dźwignię przeładowania (7) do tyłu, aby otworzyć kanał magazynka (6).

W przypadku gwoździ:

- Umieścić gwoździe na górze kanału magazynka (6). Umieścić gwoździe zgodnie z oznaczeniem na kanale magazynka, patrz przykład na rys. F.

W przypadku zszywek:

- Umieścić zszywki na spodzie kanału magazynka (6). Umieścić zszywki zgodnie z oznaczeniem na kanale magazynka, patrz przykład na rys. G.
- Wsuwać kanał magazynka (6) do tyłu, aż się zatrzaśnie.



Przed załadowaniem zszywacza koniecznie wyjąć z niego akumulator.



Wkładać do narzędzia wyłącznie elementy złączne tego samego typu i tej samej długości. Nigdy nie wkładać jednocześnie zszywek i gwoździ. Nie wkładać jednocześnie elementów złącznych różnej długości.



Ostrzeżenie! Zabezpieczenie maszyny zostanie zwolnione po wywarceniu nacisku na końcówkę zabezpieczającą (9) na spodzie maszyny. Zawsze dopilnować, aby wylot zszywacza bezpośrednio stykał się z materiałem w momencie naciśnięcia włącznika spustowego.



Narzędzie może odskoczyć i wygenerować głośny dźwięk z uwagi na siłę, z jaką wbija elementy. Proszę o tym pamiętać. W przypadku długich gwoździ i zszywek może powodować to błędne zszywanie lub wbijanie gwoździ. Wyregulować odpowiednio siłę wbijania i naciskać na narzędzie z tyłu, aby zapobiegać nieprawidłowemu wbijaniu zszywek lub gwoździ.

4. OBSŁUGA

Korzystanie z oświetlenia roboczego (rys. A)

- Wcisnąć włącznik oświetlenia roboczego LED (8), aby włączyć oświetlenie robocze (4).
- Oświetlenie robocze włączy się na 10 sekund w celu poprawy widoczności miejsca pracy.

Hak do mocowania na pasie

Narzędzie jest wyposażone w hak do mocowania na pasku (10) podczas pracy.

- W momencie dostawy hak do mocowania na pasku (10) jest zamocowany do narzędzia.
- Można go łatwo zdemontować, wykręcając śrubę na haku i zdejmując go.

Regulacja siły wbijania (rys. A)

- Zwiększenie siły: obracać pokrętko regulacji (11) zgodnie ze wskazówkami zegara.
- Zmniejszenie siły: obracać pokrętko regulacji (11) przeciwnie do wskazówek zegara.

Wbijanie zszywek/gwoździ (rys. A)

- Umieścić końcówkę zabezpieczającą (9) płasko na obrabianym materiale, w miejscu, gdzie ma zostać wbita zszywka lub ma zostać wbity gwoździe.
- Trzymać przednią i tylną część narzędzia, po czym docisnąć je mocno do materiału.
- Wcisnąć włącznik spustowy (5), aby wbić zszywkę/gwoździe, a następnie zabrać palec ze spustu przed odsunięciem końcówki zabezpieczającej (9) od materiału.
- Jeśli zszywka zostanie wbita lub gwoździe zostanie wbity za głęboko lub za płasko, wyregulować siłę wbijania.

5. KONSERWACJA



Dopilnować, aby narzędzie nie było pod napięciem podczas przeprowadzania konserwacji silnika.

To narzędzie jest przeznaczone do długotrwałej pracy z minimalną konserwacją. Długotrwała udana praca zależy od odpowiedniej konserwacji i regularnego czyszczenia narzędzia.

Usterki

W przypadku utknięcia zszywki lub gwoździa w narzędziu, postępować zgodnie z opisem poniżej:

- Wyjąć akumulator z narzędzia.
- Położyć narzędzie na boku.
- Wcisnąć dźwignię zwalniania kanału magazynka (7), pociągnąć kanał magazynka (6) do tyłu, a następnie usunąć pasek zszywek lub gwoździ.
- Usunąć zablokowaną zszywkę/zablokowany gwoździe z magazynka.
- Włożyć zszywki/gwoździe na miejsce i wypchać kanał magazynka na miejsce, aż do zatrzaśnięcia.
- Włożyć akumulator do narzędzia.
- Przetestować narzędzie na niepotrzebnym kawałku materiału.

Wskazówki dotyczące eksploatacji:

- **OSTRZEŻENIE!** Gwoździe lub zszywki należy wbijać prosto w materiał. Nie przechylać narzędzia podczas pracy.
- Nie uruchamiać narzędzia bez zszywek lub gwoździ. Spowoduje to skrócenie jego trwałości.
- Jeśli dochodzi do częstego zacinania się gwoździ lub zszywek, oddać maszynę do naprawy w autoryzowanym serwisie.
- Jeśli łeb gwoździa lub poprzeczny element zszywki pozostaje ponad powierzchnią obrabianego elementu, docisnąć końcówkę narzędzia mocno do obrabianego elementu i spróbować ponownie. Jeśli ponowna próba wbicia elementu złącznego nie powiedzie się, wybrany materiał nie jest odpowiedni dla tego narzędzia lub wymagana jest regulacja siły wbijania.

Czyszczenie

Czyścić obudowę maszyny regularnie miękką ściereczką, najlepiej po każdym użyciu. Dopilnować, aby otwory wentylacyjne były wolne od pyłu, kurzu i zabrudzeń. Usuwać odporne zabrudzenia miękką ściereczką zwilżoną mydlinami. Nie używać żadnych rozpuszczalników, takich jak benzyna, alkohol, amoniak itp. Takie substancje chemiczne spowodują uszkodzenie części z tworzyw sztucznych.

SRODOWISKO

Uszkodzone i/lub niepotrzebne urządzenia elektryczne lub elektroniczne podlegają zbiorce w odpowiednich punktach recyklingu.

Tylko kraje WE

Nie wyrzucać elektronarzędzi wraz z odpadami z gospodarstw domowych. Zgodnie z dyrektywa 2012/19/WE dotycząca zużytych urządzeń elektrycznych i elektronicznych oraz jej wdrożeniem do prawodawstwa krajowego, elektronarzędzia, które już nie nadają się do użytku, podlegają oddzielnej zbiórce oraz utylizacji w sposób przyjazny dla środowiska.

GWARANCJA

Produkty VONROC są wytwarzane zgodnie z najwyższymi standardami jakości i producent udziela gwarancji na wady materiałowe i wady wykonania na okres wymagany prawem, licząc od dnia zakupu. Jeśli wystąpi usterka produktu w tym okresie spowodowana wadą materiałową i/lub wadą wykonania, proszę bezpośrednio skontaktować się ze sprzedawcą VONROC.

Następujące okoliczności powodują unieważnienie gwarancji:

- Przeprowadzono naprawy lub modyfikacje narzędzia w serwisie innym lub autoryzowany lub podjęto ich próbę;
- Normalne zużycie nie jest objęte gwarancją;
- Narzędzie było używane niezgodnie z przeznaczeniem, źle z nim się obchodzono lub było nieprawidłowo konserwowane;
- Użyto części zamiennych innych niż oryginalne.

Niniejsza gwarancja to wyłączna gwarancja producenta i nie obowiązują żadne inne wyrażone ani dorozumiane gwarancje. Nie obowiązują żadne inne wyrażone ani dorozumiane gwarancje o zakresie przekraczającym niniejszą gwarancję, co obejmuje dorozumiane gwarancje przydatności do sprzedaży i przydatności do określonego celu. W żadnym przypadku firma VONROC nie ponosi odpowiedzialności za straty przypadkowe lub wynikowe. Zadośćuczynienie sprzedawcy jest ograniczone do naprawy lub wymiany niezgodnych urządzeń lub części.

Produkt i instrukcja obsługi podlegają zmianom. Dane techniczne podlegają zmianom bez uprzedzenia.

1. INSTRUCȚIUNI DE SIGURANȚĂ

Citiți avertizările de siguranță, avertizările de siguranță suplimentare și instrucțiunile. Nerespectarea avertizărilor de siguranță poate cauza producerea de electrocutări, incendii și/sau răniri grave. Păstrați avertizările de siguranță și instrucțiunile pentru referințe viitoare.

În manualul de utilizare sau pe produs se utilizează următoarele simboluri:



Citiți manualul de utilizare.



Pericol de rănire personală.



Indică riscul de rănire personală, pierderea vieții sau deteriorarea încălzitorului în cazul în care nu se respectă instrucțiunile din acest manual.



Purtați ochelari de protecție.



Siguranța fuzibilă cu timp de întârziere.



Mașină clasa II - Izolație dublă - Nu aveți nevoie de nicio priză de împământare.



Max 45°C

Temperatura maximă 45°C.



Destinat utilizării în interior.



Nu aruncați bateria în foc.



Nu aruncați bateria în apă.



Li-Ion

Colectare separată pentru bateria Li-ion.



Nu scoateți din uz produsul în containere neadevrate.



Produsul este în conformitate cu standardele de siguranță aplicabile din directivele europene.

REGULI GENERALE DE PROTECȚIA MUNCII



AVERTISMENT! Citiți toate avertizările de siguranță și toate instrucțiunile. Respectarea tuturor instrucțiunilor prezentate în cele ce urmează este obligatorie pentru evitarea riscurilor de electrocutare, incendiu și/sau de vătămări grave.

Păstrați aceste instrucțiuni.

Termenul "sculă electrică" ce apare în toate avertismentele de mai jos se referă la scula electrică alimentată la priză (prin cablu de alimentare) sau la scula electrică alimentată prin acumulatori (fără cablu de alimentare).

1) Spațiul de lucru

- Mențineți spațiul de lucru curat și bine iluminat.** Spațiile de lucru dezordonate și întunecate predispun la accidente.
- Nu utilizați sculele electrice în medii explozive, ca de exemplu în prezența unor materiale inflamabile cum ar fi lichide, gaze sau praf.** Sculele electrice produc scântei, care pot aprinde praful sau vaporii.
- În timpul lucrului cu o sculă electrică, nu lăsați copiii sau privitorii să se apropie.** Mișcarea atenției vă poate face să pierdeți controlul.

2) Securitatea din punct de vedere electric

- Ștecherile sculelor electrice trebuie să se potrivească în priza de alimentare. Nu modificați ștecherul niciodată și în nici un fel. Nu folosiți ștechere de adaptare pentru sculele electrice cu legare la pământ (împământate).** Ștecherile nemodificate și prizele de alimentare corespunzătoare vor reduce riscul de electrocutare.
- Evitați contactul corporal cu suprafețele împământate, cum ar fi conducte, radiatoare, plite sau frigider.** Există un risc sporit de electrocutare în cazul în care corpul dumneavoastră este legat la pământ.
- Nu expuneți sculele electrice la ploaie sau la umezeală.** În urma intrării apei într-o sculă electrică va crește riscul de electrocutare.
- Nu forțați cablul de alimentare. Nu folosiți niciodată cablul de alimentare pentru transport, tragerea sau scoaterea din priză a sculei electrice.** Țineți cablul de alimentare departe de sursele de căldură, petrol, vârfuri ascuțite sau de piese în mișcare. Cablurile de alimentare

deteriorate sau încălcite duc la creșterea riscului de electrocutare.

- e) **Atunci când folosiți o sculă electrică în exterior, utilizați un prelungitor corespunzător lucrului în exterior.** Utilizarea unui prelungitor corespunzător lucrului în exterior reduce riscul de electrocutare.
- f) **În cazul în care operarea unei unelte electrice într-un spațiu cu umiditate nu poate fi evitată, utilizați o alimentare cu dispozitiv de protecție la curent rezidual (RCD).** Utilizarea unui dispozitiv RCD reduce riscul electrocutării.

3) Securitatea personală

- a) **Atunci când folosiți o sculă electrică fiți concentrat, fiți atent la ceea ce faceți și acționați conform bunului simț. Nu folosiți o sculă electrică atunci când sunteți sub influența drogurilor, alcoolului sau a medicamentelor.** Un moment de neatenție în timpul utilizării sculelor electrice poate duce la vătămări personale grave.
- b) **Utilizați echipamentul de protecție corporală. Folosiți întotdeauna ochelari de protecție.** Folosirea echipamentelor de protecție conform condițiilor de lucru, ca de exemplu măști de praf, încălțăminte de protecție anti-alunecare, căști de protecție sau antifoane va reduce vătămrile personale.
- c) **Evitați pornirea accidentală. Înainte de a introduce scula electrică în priză de alimentare, asigurați-vă că aveți comutatorul de acționare în poziția oPRIT (off).** Transportarea uneltelor electrice ținând degetul pe întrerupător sau alimentarea cu tensiune a uneltelor electrice ce au întrerupătorul în poziția pornit înlesnesc producerea
- d) **Înainte de a pune în funcțiune scula electrică, îndepărtați toate penele sau cheile de reglare.** O cheie sau o pană care au fost lăsate atașate de o parte rotativă a sculei electrice poate duce la vătămări personale.
- e) **Nu vă întindeți pentru a ajunge la punctul de lucru.** Mențineți permanent un contact ferm al piciorului și un echilibru stabil. În acest fel puteți controla mai bine scula electrică în situații neprevăzute.
- f) **Îmbrăcați-vă în mod adecvat. Nu purtați haine largi sau bijuterii. Părul, hainele și mânușile trebuie menținute departe de părțile în mișcare.** Hainele largi, părul și bijuteriile pot fi agățate și prinse de părțile în mișcare.

- g) **Dacă dispozitivele sunt construite pentru a fi conectate la echipamente de extragere și colectare a prafului, asigurați-vă că aceste echipamente sunt conectate și funcționează corect.** Folosirea unor astfel de echipamente poate reduce pericolele legate de praf.
- h) **Nu lăsați ca obișnuința obținută prin utilizarea frecventă a uneltelor să vă permită să deveniți impasibil și să ignorați principiile de siguranță în utilizarea uneltelor.** O acțiune neglijentă poate provoca accidente grave într-o fracțiune de secundă.
- 4) **Utilizarea și întreținerea sculei electrice**
- a) **Nu forțați scula electrică. Folosiți scula electrică adecvată operațiunii care trebuie efectuată.** O sculă electrică adecvată își va efectua mai bine și mai în siguranță sarcina deoarece este folosită la parametrii pentru care a fost proiectată.
- b) **Nu folosiți scula electrică în cazul în care comutatorul de acționare nu realizează pornirea și oprirea acesteia.** Orice sculă electrică ce nu poate fi comandată cu ajutorul comutatorului de acționare este periculoasă și trebuie reparată.
- c) **Înainte de a efectua orice fel de reglaje, schimbări ale accesoriilor sau pe perioada depozitării sculelor electrice deconectați ștecherul de la sursa de energie electrică.** Astfel de măsuri preventive reduc riscul de pornire accidentală a sculei electrice.
- d) **Nu depozitați sculele electrice neutilizate la îndemâna copiilor și nu permiteți persoanelor care nu sunt familiare cu sculele electrice sau cu prezentele instrucțiuni să le utilizeze.** Sculele electrice sunt periculoase atunci când sunt utilizate de către persoane neinstruite.
- e) **Întrețineți sculele electrice. Verificați alinierea sau prinderea părților în mișcare, verificați componentele sculei pentru a vă asigura că nu sunt sparte și, de asemenea, verificați orice alte situații care ar putea afecta funcționarea sculei electrice.** Dacă scula electrică se defectează, reparați-o înainte de a o refolosi. Sculele electrice întreținute necorespunzător duc la producerea multor accidente.
- f) **Mențineți sculele așchietoare ascuțite și curate.** Sculele așchietoare întreținute corespunzător, având muchiile tăietoare ascuțite, se întepenesc mai greu și sunt mai ușor de controlat.

- g) **Utilizați sculele electrice, accesoriile și burghiile etc., în conformitate cu prezentele instrucțiuni și în mod corespunzător tipului de sculă electrică utilizat, ținând seama de condițiile de lucru și de sarcina care trebuie efectuată.** *Utilizarea unor scule electrice pentru operații diferite de cele pentru care acestea au fost proiectate poate duce la situații periculoase.*
- h) **Țineți mânerul și suprafețele de prindere uscate, curate și lipsite de ulei și unsoare.** *Mânere și suprafețele de prindere alunecoase nu permit manipularea și controlul uneltei în de siguranță în situații neașteptate.*

5) Utilizarea și întreținerea uneltei cu acumulator

- a) **Încărcați din nou numai cu încărcătorul specificat de producătorul.** *Încărcătorul potrivit cu un tip de acumulator poate crea riscul incendiului dacă este utilizat cu un alt acumulator.*
- b) **Folosiți instrumentele electrice numai cu acumulator proiectat specific.** *Utilizarea oricărui alte acumulator pot crea riscul accidentului personal și al incendiului.*
- c) **În timp ce acumulatorul nu este utilizat, feriți-l de alte obiecte metalice cum ar fi cleme de birou, monede, chei, cuie, șuruburi ori alte obiecte metalice mărunte care ar putea crea conexiunea de la un terminal până la celălalt.** *Scurtcircuitarea terminalelor bateriei poate cauza arsuri sau incendiu.*
- d) **Ca urmare a folosirii necorespunzătoare, din acumulator se poate scurge lichid.** *Evitați contactul cu acesta. În caz de contact accidental, clătiți cu apă. Dacă lichidul intră în contact cu ochi, pe lângă măsurile amintite consultați și un medic.* *Lichidul care se scurge din acumulator poate provoca iritarea pielii sau arsuri.*
- e) **Nu folosiți un acumulator sau o unealtă care este deteriorată sau modificată.** *Acumulatorii deteriorați sau modificați pot avea un comportament imprevizibil care rezultă în foc, explozie sau risc de rănire.*
- f) **Nu expuneți acumulatorul sau unealta la foc sau temperatură excesivă.** *Expunerea la foc sau temperaturi de peste 130 °C poate provoca explozie.* **OBSERVAȚIE** Temperatura „130 °C” poate fi înlocuită cu temperatura „265 °F”.
- g) **Respectați toate instrucțiunile de încărcare și nu încărcați acumulatorul sau unealta în afara intervalului de temperatură specificat în instrucțiuni.** *Încărcarea necorespunzătoare sau la temperaturi*

în afara domeniului specificat poate deteriora acumulatorul și poate crește riscul de incendiu.

6) Service

- a) **Prevedeți repararea uneltei de lucru de către o persoană calificată, folosind exclusiv piese de schimb identice.** *Astfel, vă asigurați că este păstrată siguranța uneltei electrice.*
- b) **Niciodată nu servișați acumulatorii deteriorați.** *Servisarea acumulatorilor ar trebui să fie efectuată numai de către producător sau furnizorii autorizați de service.*

AVERTIZĂRI DE SIGURANȚĂ PENTRU PISTOALELE DE CAPSAT

- a) **Presupuneți întotdeauna că unealta conține elemente de fixare.** *Manipularea neglijentă a uneltei poate duce la tragerea neprevăzută a elementelor de fixare și la vătămări corporale.*
- b) **Nu îndreptați unealta spre dvs. sau alte persoane din apropiere.** *Declanșarea accidentală va determina împușcarea cuiului, provocând vătămări.*
- c) **Nu acționați unealta decât dacă este bine poziționată pe piesa de prelucrat.** *În cazul în care unealta nu este în contact cu piesa de prelucrat, elementul de fixare poate fi deviat de la țintă.*
- d) **Deconectați unealta de la sursa de alimentare atunci când elementul de fixare se blochează în interior.** *La eliminarea unui element de fixare blocat, capsatorul poate fi activat accidental dacă este conectat la sursa de alimentare.*
- e) **Fiiți atent în timp ce scoateți un element de fixare blocat.** *Este posibil ca mecanismul să fie sub presiune și elementul de fixare ar putea fi proiectat afară forțat în timp ce încercați să deblocați unealta.*
- f) **Nu utilizați această unealtă pentru prinderea cablurilor electrice.** *Nu este proiectat pentru instalarea cablurilor electrice și poate deteriora izolația acestora, cauzând electrocutare sau riscuri de incendiu.*

AVERTISMENTE DE SIGURANȚĂ PENTRU BATERIE

- a) **Nu deschideți bateria.** *Pericol de scurtcircuitare.*
- b) **Protejați bateria împotriva căldurii, de ex. împotriva expunerii puternice la soare, foc, apă și umiditate.** *Pericol de explozie.*
- c) **În cazul deteriorării și utilizării necorespunzătoare a bateriei, pot fi emiși vapori.** *Ventilați*

zona și solicitați asistență medicală în caz de sesizări. Vaporii pot irita sistemul respirator.

- d) **Utilizați bateria numai împreună cu produsul dvs. Vonroc.** Numai această măsură protejează bateria împotriva supraîncărcării periculoase.
- e) **Bateria poate fi deteriorată de obiecte ascuțite, cum ar fi cuie sau șurubelnițe sau prin forță aplicată exter.** Poate apărea un scurtcircuit intern și bateria poate arde, exploda sau supraîncălzi.

AVERTISMENTE DE SIGURANȚĂ PENTRU STAȚII DE ÎNCĂRCARE

Destinația de utilizare

Încărcați doar acumulatorii de tip CD801AA și CD803AA cu încărcătorul. Alte tipuri de acumulatori pot exploda provocând rănire personală și daune.

- a) **Această unealtă nu are voie să fie folosită de persoane (inclusiv copii) cu capacități fizice, senzoriale sau mentale reduse, sau de către persoane lipsite de experiență și cunoștințe, cu excepția cazului în care acestea au fost supravegheate și instruite.**
- b) **Nu lăsați copiii nesupravegheați să se joace cu aparatul.**
- c) **Nu reincărcați bateriile ne-reîncărcabile!**
- d) **În timpul încărcării, acumulatorii trebuie amplasați într-o zonă bine ventilată!**

Siguranța electrică



Verificați întotdeauna ca tensiunea de la alimentarea cu energie să corespundă tensiunii de pe plăcuța cu specificații.

- Nu utilizați mașina în cazul în care cablul de alimentare și/sau fișa acestuia sunt deteriorate.
- Folosiți numai cabluri prelungitoare adecvate pentru puterea mașinii cu o grosime minimă de 1,5 mm². Dacă utilizați o bobină de cablu de extensie, derulați întotdeauna complet cablul.

2. INFORMAȚII CU PRIVIRE LA MAȘINĂ

Domeniul de utilizare

Această unealtă electrică este destinată exclusiv uzului în spații domestice închise. Această unealtă poate fi utilizată pentru fixarea de carton, material izolan, material textil, piele, lemn și materiale similare care nu sunt fragile pe o suprafață de lemn. Această unealtă nu este potrivit pentru fixarea cablu-

rilor electrice sau a panourilor de perete sau tavan. Unealta nu este destinată utilizării artisanale, comerciale, profesionale și/sau industriale.

OBSERVAȚIE: Unele materiale lemnoase (cum ar fi lemnul de esență tare uscat) pot necesita capse mai scurte pentru a intra complet.

SPECIFICAȚII TEHNICE



Acest manual a fost realizat pentru diferite numere de seturi/articole. Verificați numărul articolului corespunzător în tabelul de specificații de mai jos pentru a vedea compoziția și conținutul exact al setului.

Nr. model	Baterii incluse	Încărcătoare incluse
SG503DC	-	-
S_SG503DC	CD801AA	CD802AA
S2_SG503DC	2 x CD801AA	CD802AA
S3_SG503DC	CD803AA	CD802AA

Informații cu privire la mașină

Tensiunea	20V
Numărul de capse/cuie	30/min
Capse	15 până la 25mm
Cuie	15, 20, 25, 30 și 32mm
Nivelul puterii sonore LWA	100.6 dB(A) K=3 dB(A)
Nivelul presiunii sonore LPA	89.6 dB(A) K=3 dB(A)
Vibrație	8.501m/s ² K=1.5m/s ²

Nr. model	CD801AA
Tip acumulator	Lithium-Ion
Voltaaj	20V
Capacitate	2.0 Ah
Încărcător recomandat	CD802AA
Greutate	0.3 kg

Nr. model	CD802AA
Intrare încărcător	220-240V,50Hz 0.4A
leșire încărcător	21V  2.5A
Timpe de încărcare acumulator 2Ah	60 minute
Timpe de încărcare acumulator 4Ah	120 minute
Acumulatori recomandați	CD801AA, CD803AA
Greutate	0.36kg

Nr. model	CD803AA
Tip acumulator	Lithium-Ion
Voltaj	20V 
Capacitate	4.0 Ah
Încărcător recomandat	CD802AA
Greutate	0.65 kg

Utilizați numai următoarele baterii ale platformei de baterii VONROC VPOWER 20V. Alte tipuri de acumulatori pot exploda provocand rănire personală și daune.

CD801AA 20V, 2Ah Lithiu-Ion
CD803AA 20V, 4Ah Lithiu-Ion

Utilizați numai următoarele încărcător pentru a încărca aceste baterii.

CD802AA Încărcător rapid

Bateriile platformei VONROC VPOWER 20V sunt interschimbabile cu toate uneltele VONROC VPOWER 20V.

Nivelul vibrațiilor

Nivelul emisiilor de vibrații menționat în acest manual de instrucțiuni a fost măsurat în conformitate cu un test standardizat precizat în EN 60745; poate fi folosit pentru a compara o sculă cu alta și ca evaluare preliminară a expunerii la vibrații atunci când folosiți scula pentru aplicațiile menționate:

- utilizarea sculei pentru aplicații diferite sau cu accesorii diferite și prost întreținute, poate crește semnificativ nivelul de expunere;
- momentele în care scula este oprită sau când funcționează dar nu execută nicio lucrare, pot reduce semnificativ nivelul de expunere.

Protejați-vă împotriva efectelor vibrațiilor prin întreținerea sculei și a accesoriilor sale, păstrand mainile calde și organizand procesele de lucru.

DESCRIERE

Numerele din text se refera la diagramele de la paginile 2.

1. Masina
2. Acumulator
3. Buton deblocare acumulator
4. Indicatorul luminos cu LED
5. Declanșator
6. Cartuș arbore
7. Manetă de reîncărcare
8. Comutator indicator luminos cu LED
9. Vârf de siguranță
10. Cârlig de agatare la curea
11. Buton de reglare
12. Buton indicatori acumulator LED
13. Indicatori acumulator LED
14. Încărcător
15. Indicatori LED încărcător

3. ASAMBLAREA



Înainte de orice lucrare asupra uneltei, decuplați bateria.



Înainte de prima utilizare, acumulatorul trebuie să fie încărcat.

Introducerea acumulatorului în mașină (Fig. B)



Asigurați-vă că exteriorul acumulatorului este curat și uscat înainte de a-l conecta la acumulator sau la mașină.

1. Introduceți bateria (2) în suportul mașinii, așa cum este indicat în Fig. B.
2. Apăsăți acumulatorul până când se fixează în poziție.

Scoaterea acumulatorului din mașină (Fig. B)

1. Apăsăți butonul de deblocare a acumulatorului (3)
2. Trageți acumulatorul din mașină, așa cum este indicat în Fig. B.

Verificarea nivelului de încărcare a acumulatorului (Fig. C)

- Pentru a verifica nivelul de încărcare a acumulatorului, apăsați scurt butonul (12) de pe acumulator.
- Acumulatorul este prevăzut cu 3 lumini care indică nivelul de încărcare, numărul de lumini aprinse semnifică gradul de încărcare a bateriei.
- Atunci când luminile sunt stinse, acest lucru semnifică faptul că acumulatorul este descărcat și trebuie încărcat imediat.

Încărcarea acumulatorului folosind încărcătorul (Fig. C)

1. Scoateți acumulatorul (2) din mașină.
2. Întoarceți invers acumulatorul (2) și împingeți-l în încărcător (14), așa cum este indicat în Fig. C.
3. Apăsați acumulatorul până când este introdus complet în locaș.
4. Conectați mufa încărcătorului la o priză electrică și așteptați o perioadă. Indicatorii cu LED de pe încărcător (15) se vor aprinde și vor indica nivelul de încărcare.

Încărcătorul are 2 indicatori LED (15), care indică nivelul procesului de încărcare:

Nivel LED roșu	Nivel LED verde	Nivel de încărcare
Oprit	Oprit	Fără alimentare
Oprit	Pornit	Mod standby: - Nu este niciun acumulator introdus sau, - Acumulator introdus dar încărcarea s-a sfârșit
Pornit	Oprit	Încărcare acumulator in progres

- Încărcarea completă a acumulatorului de 2Ah poate dura până la 60 minute.
- Încărcarea completă a acumulatorului de 4Ah poate dura până la 120 minute.

După încărcarea completă a acumulatorului, scoateți mufa încărcătorului din priză și îndepărtați acumulatorul din încărcător.



Atunci când nu folosiți mașina, este indicat să depozitați acumulatorul în stare încărcată.

Utilizarea (Fig. D)

Pentru această unealtă, utilizați una dintre următoarele lungimi pentru capse sau cuie:

- Capse: Tipul 55: 15-25mm
- Cuie: Tipul 47: 15, 20, 25, 30 sau 32mm

Încărcarea cuielor sau a capselor (Fig. DG)

- Alegeți cuiul sau capsă corectă pentru lucrare.
- Așezați capsatorul (1) pe partea sa cu bateria (2) orientată spre dreapta, așa cum se arată în fig. E.
- Deschideți arborele cartușului (6) apăsând ușor maneta de reîncărcare (7).
- Trageți maneta de reîncărcare (7) spre dreapta pentru a deschide arborele cartușului (6).

Pentru cuie:

- Așezați cuiile în partea superioară a arborelui cartușului (6). Așa cum se arată pe eticheta arborelui cartușului, consultați exemplul fig. F.

Pentru capse:

- Așezați capsele în partea inferioară a arborelui cartușului (6). Așa cum se arată pe eticheta arborelui cartușului, consultați exemplul fig. G.
- Glisați arborele cartușului (6) înapoi până când se fixează.



Înainte de a încărca capsatorul, asigurați-vă că scoateți bateria din aparat.



Încărcați numai elemente de fixare de același tip și lungime. Nu încărcați capse și cuie în același timp. Nu amestecați elemente de fixare de lungimi diferite.

4. OPERAREA

Utilizarea luminii de lucru (Fig. A)

- Apăsați comutatorul cu lumină de lucru LED (8) pentru a aprinde lumina de lucru (4).
- Lumina de lucru va fi activată timp de 10 secunde și ajută la îmbunătățirea vizibilității zonei de lucru.

Cârlig de agățare la curea

Mașina este prevăzută cu un cârlig de agățare la curea (10), pentru a agăța mașina de curea dum-neavoastră în timpul utilizării.

- La livrare, cârligul curelei (10) este asamblat la mașină.
- Acesta poate fi îndepărtat cu ușurință prin scoaterea șurubului de pe cârlig.

Reglarea puterii de impact (Fig. A)

- Măriți impactul: rotiți butonul de reglare (11) spre dreapta.
- Reduceți impactul: rotiți butonul de reglare (11) spre stânga.

Acționarea capselor/cuielor (Fig. A)

- Așezați vârful de siguranță (9) plat pe materialul care trebuie fixat în locul în care ar trebui să fie amplasat capsă sau cuiul.
- Țineți partea din față și din spate a aparatului și apăsați ferm aparatul pe material.
- Acționați declanșatorul (5) pentru a introduce capsă/cuiul, apoi eliberați degetul de pe declanșator înainte de a ridica vârful de siguranță (9) din material.
- Dacă capsă/cuiul este acționat prea adânc sau prea puțin adânc, reglați puterea de impact.



Avertisment! Siguranța aparatului va fi crescută atunci când se aplică presiune pe vârful de siguranță (9) de pe partea de jos a mașinii. Asigurați-vă întotdeauna că gura de fixare este în contact direct cu materialul atunci când apăsați declanșatorul.



Unealta poate provoca un recul și produce un sunet puternic din cauza impactului cu care funcționează. Țineți cont de acest lucru. Pentru cunile și capsele lungi, acest lucru poate provoca capsare incorectă. Reglați puterea de impact în consecință și aplicați contrapresiunea asupra aparatului pentru a preveni capsarea incorectă.

5. ÎNȚREȚINERE



Asigurați-vă că aparatul nu este sub tensiune atunci când efectuați lucrări de întreținere a motorului.

Acest aparat a fost conceput pentru a opera o

perioadă îndelungată de timp, cu un nivel redus de întreținere. Funcționarea satisfăcătoare continuă depinde de îngrijirea corespunzătoare a aparatului și de curățarea în mod regulat.

Funcționarea deficitară

În cazul în care o capsă sau un cui este blocat în unealtă, urmați procedura de mai jos:

- Scoateți acumulatorul din aparat.
- Așezați unealta în jos pe lateral.
- Apăsați maneta de eliberare a arborelui cartușului (7), trageți arborele cartușului (6) înapoi și acționați capse sau banda de cuie.
- Îndepărtați capsă/cuiul blocat din carcasă.
- Reîncărcați capse/cuie și împingeți înapoi arborele cartușului până când se fixează.
- Introduceți acumulatorul în aparat.
- Testați aparatul pe un material de probă.

Sfaturi pentru utilizare:

- **AVERTISMENT!** Cuietele sau capsele trebuie să fie introduse direct în material. Nu înclinați aparatul în timpul utilizării.
- Nu folosiți aparatul fără capse sau cuie. Acest lucru va scurta durata de viață a aparatului.
- În cazul în care cuietele sau capsele se blochează frecvent, aparatul trebuie să fie reparat de către un centru de service autorizat.
- Dacă capul cuielor sau capselor rămâne deasupra suprafeței piesei de prelucrat, apăsați ferm capul aparatului pe piesa de prelucrat și încercați din nou. Dacă nu există nicio îmbunătățire, este posibil ca materialul ales să nu fie potrivit pentru unealtă sau puterea de impact trebuie să fie reglată.

Curățare

Curățați regulat carcasa cu o cârpă moale, de preferat după fiecare utilizare. Curățați fantele de aerisire de praf și murdărie. Îndepărtați murdăria persistentă cu o cârpă moale înmuiată în clăbuci de săpun. Nu folosiți solvenți precum benzină, alcool, amoniac, etc. Astfel de substanțe chimice vor deteriora componentele sintetice.

MEDIU ÎNCONJURĂTOR



Aparatele electrice sau electronice deteriorate si/sau defecte trebuie colectate în locurile de reciclare corespunzatoare.

Numai pentru tarile din CE

Nu aruncați echipamentele actionate electric împreună cu gunoiul menajer. Conform Indicatiei europene 2012/19/EU pentru echipamente electrice și electronice uzate și a implementării sale la nivel national, echipamentele actionate electric scoase din uz trebuie colectate separat și evacuate într-o manieră ecologica.

GARANȚIE

Produsele VONROC sunt realizate la cele mai înalte standarde de calitate și sunt garantate în privința materialelor și a manoperei pentru întreaga perioadă de utilizare în garanție, începând cu data achiziției. În cazul în care produsul se defectează în timpul perioadei de utilizare, contactați direct VONROC.

Următoarele circumstanțe sunt excluse de la această garanție:

- Reparațiile sau modificările care realizate sau care s-au încercat a fi efectuate de centre de service neautorizate.
- Uzura în condiții normale.
- Unealta care a fost abuzată, utilizată într-un mod neglijent sau întreținută în mod inadecvat.
- Folosirea unor piese de schimb neoriginale.

Aceasta acoperă garanția companiei, explicită sau implicită. Nu există alte garanții explicite sau implicite care să se extindă dincolo de cele indicate aici, incluzând garanțiile, vandabilitatea sau adecvarea pentru un anumit scop. În nicio situație, VONROC nu este responsabil pentru daunele incidentale sau consecvențiale. Reparațiile efectuate de reprezentant trebuie să fie limitate la reparațiile sau la înlocuirea unităților sau a pieselor neconforme.

Produsul și manualul de utilizare pot suferi modificări. Specificațiile se pot modifica fără notificare prealabilă.



DECLARATION OF CONFORMITY
SG503DC / S_SG503DC / S2_SG503DC / S3_SG503DC - STAPLE GUN

- (EN) We declare under our sole responsibility that this product is in conformity with directive 2011/65/EU of the European parliament and of the council of 8 June on the restriction of the use of certain hazardous substances in electrical and electronic equipment is in conformity and accordance with the following standards and regulations:
- (DE) Der Hersteller erklärt eigenverantwortlich, dass dieses Produkt der Direktive 2011/65/EU des Europäischen Parlaments und des Rats vom 8. Juni 2011 über die Einschränkung der Anwendung von bestimmten gefährlichen Stoffen in elektrischen und elektronischen Geräten entspricht, den folgenden Standards und Vorschriften entspricht:
- (NL) Wij verklaren onder onze volledige verantwoordelijkheid dat dit product voldoet aan de conform Richtlijn 2011/65/EU van het Europees Parlement en de Raad van 8 juni 2011 betreffende beperking van het gebruik van bepaalde gevaarlijke stoffen in elektrische en elektronische apparatuur en in overeenstemming is met de volgende standaarden en reguleringen:
- (FR) Nous déclarons sous notre seule responsabilité que ce produit est conforme aux standards et directives suivants: est conforme à la Directive 2011/65/EU du Parlement Européen et du Conseil du 8 juin 2011 concernant la limitation d'usage de certaines substances dangereuses dans l'équipement électrique et électronique.
- (ES) Declaramos bajo nuestra exclusiva responsabilidad que este producto cumple con las siguientes normas y estándares de funcionamiento: se encuentra conforme con la Directiva 2011/65/UE del Parlamento Europeo y del Consejo de 8 de junio de 2011 sobre la restricción del uso de determinadas sustancias peligrosas en los equipos eléctricos y electrónicos.
- (IT) Dichiariamo, sotto la nostra responsabilità, che questo prodotto è conforme alle normative e ai regolamenti seguenti: è conforme alla Direttiva 2011/65/UE del Parlamento Europeo e del Consiglio dell'8 giugno 2011 sulla limitazione dell'uso di determinate sostanze pericolose nelle apparecchiature elettriche ed elettroniche.
- (SV) Vi garanterar på eget ansvar att denna produkt uppfyller och följer följande standarder och bestämmelser: uppfyller direktiv 2011/65/EU från Europeiska parlamentet och EG-rådet från den 8 juni 2011 om begränsningen av användning av farliga substanser i elektrisk och elektronisk utrustning.
- (DA) Vi erklærer under eget ansvar, at dette produkt er i overensstemmelse med følgende standarder og bestemmelser: er i overensstemmelse med direktiv 2011/65/EU fra Europa-Parlamentet og Rådet af 8. juni 2011 om begrænsning af anvendelsen af visse farlige stoffer i elektrisk og elektronisk udstyr.
- (PL) Deklarujemy na własną odpowiedzialność, że ten produkt spełnia wymogi zawarte w następujących normach i przepisach: jest zgodny z Dyrektywą 2011/65/UE Parlamentu Europejskiego i Rady z dnia 8 czerwca 2011 r. w sprawie ograniczenia stosowania niektórych niebezpiecznych substancji w sprzęcie elektrycznym i elektronicznym.
- (RO) Declaram prin aceasta cu răspunderea deplină că produsul acesta este în conformitate cu următoarele standarde sau directive: este în conformitate cu Directiva 2011/65/UE a Parlamentului European și a Consiliului din 8 iunie 2011 cu privire la interzicerea utilizării anumitor substanțe periculoase la echipamentele electrice și electronice.
- (TR) Tek sorumlusu biz olmak üzere bu ürünü Avrupa Parlamentosunun 2011/65/EU ve 8 Haziran 2011 tarihli konseyin elektrikli ve elektronik ekipmanlarda belirlenmiş tehlikeli maddelerin kullanımının kısıtlanması hakkındaki talimatları ile birlikte aşağıda belirtilen standart ve yönergeleri uygun ve uyumlu olduğunu beyan ederiz:

SG503DC:

EN 60745-1, EN 60745-2-16, EN 55014-1, EN 55014-2, 2006/42/EC, 2014/30/EU, 2012/19/EU, 2011/65/EU

S_SG503DC, S2_SG503DC, S3_SG503DC:

EN 55014-1, EN 55014-2, EN 61000-3-2, EN 61000-3-3, EN 60745-1, EN 60745-2-16, EN 60335-1, EN 60335-2-29, 2006/42/EC, 2014/30/EU, 2014/35/EU, 2012/19/EU, 2011/65/EU

Zwolle, 01-06-2021

H.G.F Rosberg
CEO

VONROC • Lingenstraat 6 • 8028 PM Zwolle • The Netherlands



VONROC®
BUILD YOUR FUTURE

©2021 VONROC
WWW.VONROC.COM

2106-02