

**GEBRUIKSAANWIJZING
GUIDE DE L'UTILISATEUR
BEDIENUNGSANLEITUNG
USER MANUAL**

20.3°C
14:32

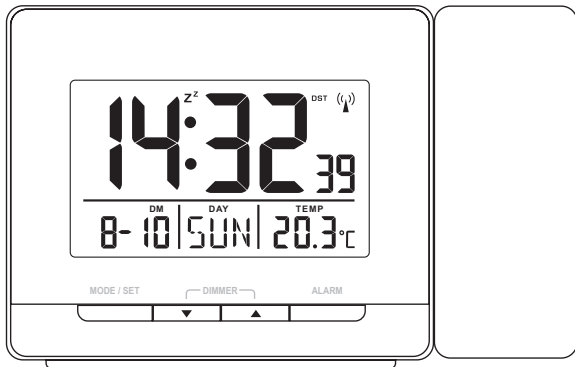

**PROJECTIE KLOK
HORLOGE DE PROJECTION
PROJEKTIONSUHR
PROJECTION CLOCK**

Alecto®

AK-50

OVERZICHT

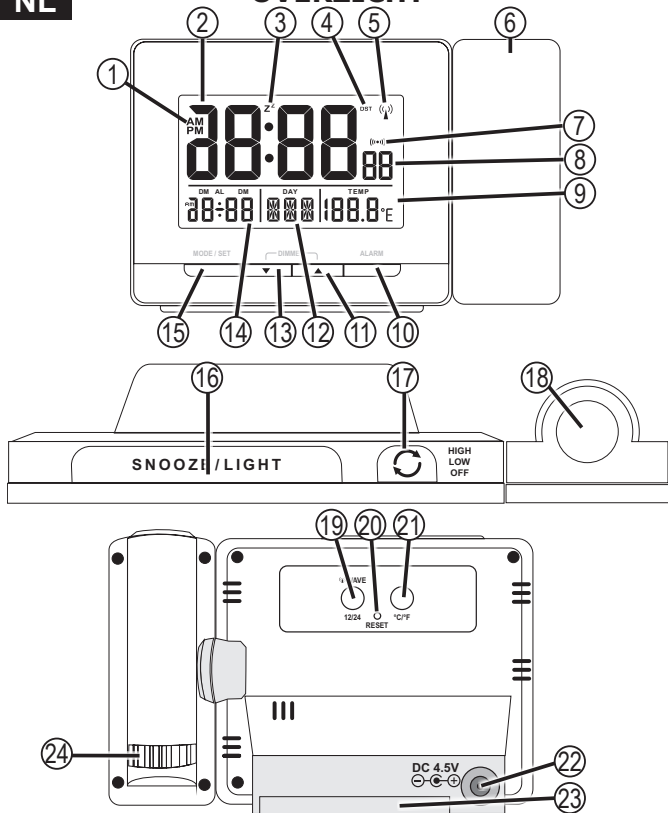

1. 12/24 uur weergave indicatie klok
2. weergave klok
3. SNOOZE of sluimer indicatie icoon (Z^Z)
4. DST indicatie tijdens DCF-77 tijd. DST staat voor Day Saving Time (zomertijd)
5. ontvangstindicatie icoon DCF-77 tijd ((Ψ))
6. Projectie unit met scherpte regelaar en projectielens
7. Wek/alarm indicatie "aan" icoon ((•••))
8. Seconden weergave
9. weergave temperatuur (°C of °F in te stellen)
10. toets ALARM
11. toets ▲, achtergrond verlichting dimmer
12. weergave dag (10 talen in te stellen)
13. toets ▼, achtergrond verlichting dimmer
14. weergave ingestelde alarm/wekker tijd, datum weergave
15. Toets MODE/SET
16. toets SNOOZE / LIGHT voor snooze functie en achtergrond verlichting
17. Dimmer toets voor projectieweergave sterkte
18. Projectie lens
19. wissel toets tussen 12/24 uursweergave, handmatig starten DCF-77 ontvangst.
20. reset toets
21. Toets om te wisselen tussen temperatuurregeling in °C of °F
22. adapter aansluiting 4.5V / 150mA
23. batterijvak (2 x 1.5V AA)
24. wiel om de tijd projectie te kunnen scherp stellen.

INSTALLATIE

Batterijen:

Open de batterijdeksel door het klepje naar beneden te schuiven. Plaats 2 x 1,5V - AA formaat (Penlite-LR6). Gebruik bij voorkeur Alkaline batterijen. Let bij het plaatsen van de batterijen op de polariteit. Sluit daarna de batterijdeksel, sluit eventueel de adapter aan, en plaats de klok op een vlakke ondergrond.

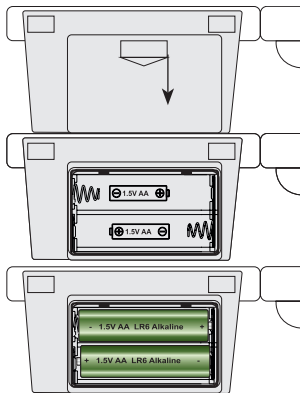

Klok:

Na het plaatsen van de batterijen zal de klok gaan synchroniseren met het DCF-77 tijdsignaal. Het DCF-77 ontvangsticoon zal gaan knipperen (🕒) ten teken voor de ontvangst van het DCF-77 signaal.

🕒 knipperen	🕒 aan	🕒 uit
bezig met ontvangen DCF-77 signaal	ontvangen signaal DCF-77 gelukt	geen DCF-77 signaal ontvangen

De klok zal automatisch om 2 en 3 uur 's-nachts synchroniseren met het DCF-77 signaal.

De klok kan ook handmatig worden gesynchroniseerd door toets "🕒 WAVE" aan de achterzijde, voor 3 seconden ingedrukt te houden. Het ontvangsticoon (🕒) gaat knipperen. Het synchroniseren zal een aantal minuten duren. Tijdens de zomertijd zal het icoon "**DST**" verschijnen. DST staat voor Day Saving Time (zomertijd)

12/24 uur: Druk op toets "12/24" om te wisselen tussen 12 uurs- en 24 uursweergave.

Handmatig tijd instellen:

Als het niet mogelijk is om het DCF-77-sigitaal te ontvangen, kan de tijd van de klok handmatig worden ingesteld. Tijdens het handmatig instellen kunnen meerdere functie worden ingesteld.

Druk voor 3 seconden op de toets "**MODE/SET**" totdat de RCC waarde gaat knipperen. Met toetsen "▲" en "▼" kunnen de waarden worden ingesteld. Bevestig elke stap met te drukken op toets "**MODE/SET**" om naar de volgende instelling te gaan. volgende functies kunnen worden ingesteld.

RCC (DCF-77) AAN/UIT	tijdzone	uren	minuten
----------------------	----------	------	---------

seconden	taal dag weergave	jaar	dag/maand - maand/dag
----------	-------------------	------	-----------------------

maand	datum		
-------	-------	--	--

tijdzone: Bij landen met dezelfde tijd als Duitsland dient de tijdzone op "0" te staan. Bij landen buiten de tijdzone van Duitsland dient de tijdzone te worden aangepast. Bij gebruik van de DCF-77 tijd wordt Duitsland gezien als tijdzone "0".

taal dag weergave: Stel de gewenste taal in voor de dag weergaven.

Language	Country Code	Sunday	Monday	Tuesday	Wednesday	Thursday	Friday	Saturday
Deutsch	GER	SON	MON	DIE	MIT	DON	FRE	SAM
Français	FRE	DIM	LUN	MAR	MER	JEU	VEN	SAM
Español	SPA	DOM	LUN	MAR	MIE	JUE	VIE	SAB
Italiano	ITA	DOM	LUN	MAR	MER	GIO	VEN	SAB
Nederlands	DUT	ZON	MAA	DIN	WOE	DON	VRI	ZAT
Dansk	DAN	SON	MAN	TIR	ONS	TOR	FRE	LOR
Русский	RUS	БОС	ПОН	ВТО	СРЕ	ЧЕТ	ПЯТ	СЫБ
Česky	CZE	NED	PON	UTE	STR	CTV	PAT	SOB
Norwegian	NOR	SON	MAN	TIR	ONS	TOR	FRE	LOR
English	ENG	SUN	MON	TUE	WED	THU	FRI	SAT

Opmerkingen: Als er tijdens de instellingen 15 seconden geen toets wordt ingedrukt zal het scherm automatisch naar de normale weergave gaan.

Wekker en sluimer instellingen:

De klok heeft een wekfunctie. De wekker is geactiveerd als het wekkericoon (🔔) verschijnt in het display, door op toets "ALARM" te drukken.

Tijdens de sluimerfunctie zal het sluimericoon **Z** knipperen. Iedere 5 minuten zal er een alarmsignaal klinken.

Tijdens het alarm zal het wekkericoon (🔔) knipperen.

Wektijd instellen:

Druk op toets "**ALARM**" voor 3 seconden om de wektijd aan te passen. Alarm uur gaat knipperen. Stel met de toetsen "▲" en "▼" het juiste wek uur in. Druk op toets "**ALARM**" om de wek minuten in te stellen. Druk op toets "**ALARM**" om de wektijd vast te leggen. Als tijdens het instellen van een alarmtijd de toetsen 15 seconden niet worden aangeraakt stopt het alarm instelmenu. De wektijd is nu ingesteld.

Om desbetreffende wektijd te activeren, druk op toets "**ALARM**". Het wekkericoon ((••)) verschijnt in het display en linksonder in het scherm verschijnt de wek/alarm tijd.

Weksignaal uitzetten:

Als de wektijd is bereikt, zal de klok een alarmsignaal geven. De eerste 10 seconden is het geluid van het alarmsignaal zacht. Tussen 10 en 20 seconden is het geluid minder zacht. Van 20 tot 30 is het geluid luider en na 30 seconden is het volume van het geluid het hoogst en gaat het ritme omhoog. Het weksignaal loopt door tot 120 seconden.

Toets binnen deze 120 seconden op een willekeurige toets om de wekker uit te zetten. Na 24 uur zal het alarmsignaal, in verband met de ingestelde wektijd, weer beginnen of druk op toets "**ALARM**" om het alarm of de wekker uit te zetten.

Sluimerfunctie:

Druk op het **SNOOZE / LIGHT** vlak aan de bovenzijde van de klok tijdens alarm. Het alarmsignaal zal stoppen en in de sluimermodus komen. Het sluimericoon **z^z** gaat knipperen. Nadat de sluimermodus actief is, zal het alarmsignaal na 5 minuten weer klinken. De sluimerfunctie kan tot 7 maal na elkaar worden geactiveerd. Druk op elke willekeurige toets (behalve vlak "**SNOOZE / LIGHT**") om de sluimerfunctie eerder uit te zetten.



Tijd projectie

Druk op toets projector om te kiezen tussen projectie in hoge intensiteit, lage intensiteit of uit. De projector LED is te richten op de muur of het plafond. Met het focuswiel kan de projectie worden scherp gesteld. Om het beeld van de projectie 180° te draaien, druk voor 3 seconden op de toets projector. Het beeld is nu 180° gedraaid.

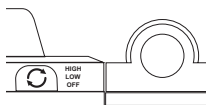

*Als de tijdprojectie aanstaat bij batterij gebruik zal de projectie na 15 seconden stoppen.
Bij activeren van de SNOOZE/LIGHT toets schakelt de projector samen met de achtergrond verlichting na 15 seconden uit.*

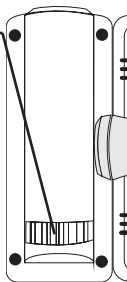

Thermometer weergave:

Valt de waarde van de thermometer buiten het meetbereik dan verschijnt op het display: LL.L (onder de minimale temperatuur) of HH.H (boven de maximale temperatuur)

Achtergrondverlichting:

Druk op het **SNOOZE / LIGHT** toets aan de bovenzijde van de klok om de achtergrondverlichting aan te zetten. Na 15 seconden zal de achtergrondverlichting weer doven (als de projector aan staat dooft deze ook).

Bij het opstarten met voedingsadapter zal de achtergrondverlichting en projector continue oplichten. Met dimmer toetsen "▲" en "▼" kan de achtergrondverlichting worden gedimd. Met de projector toets  kan de projector worden gedimd.

Druk 1 x op **SNOOZE / LIGHT** toets, achtergrondverlichting en projector gaat naar hoogste stand en na 15 seconden gaat de achtergrondverlichting en projector terug naar dim stand. Zet de achtergrondverlichting weer continue aan door op toetsen "dimmer" ("▲" of "▼") te drukken totdat juiste intensiteit is bereikt.

De projector dient met toets  continue te worden geactiveerd.

TIPS & OPMERKINGEN

- De klok verliest al zijn informatie als de adapter en de batterijen worden verwijderd.
- Stel de klok niet bloot aan direct zonlicht, hitte, koude, hoge vochtigheid of natte omgeving.
- Reinig de klok alleen met een vochtige doek. Geen reinigingsmiddelen gebruiken.
- De klok is alleen geschikt voor gebruik binnenshuis.

VUE D'ENSEMBLE

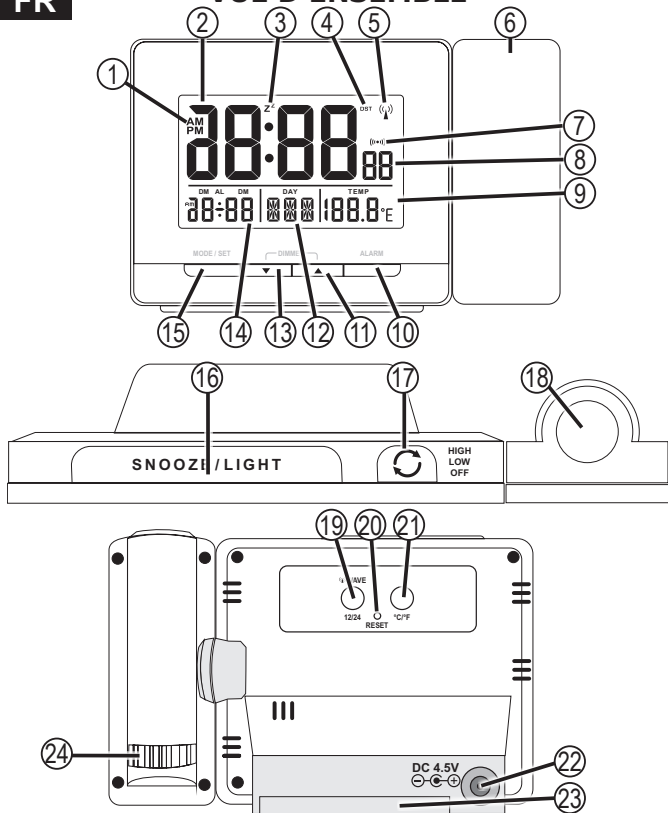

1. indication d'affichage de l'horloge 12/24 heures
2. affichage de l'horloge
3. Icône d'indication de SNOOZE (Z^Z)
4. Indication DST durant heure DCF-77 time. DST signifie for Daylight Saving Time (heure d'été)
5. Icône d'indication de réception d'heure DCF-77 ((Ψ))
6. Unité de projection avec régulateur de netteté et lentille de projection
7. réveil/icône d'indication d'alarme "on" ((•••))
8. Deuxième affichage
9. affichage de la température (régler unité °C ou °F)
10. Bouton REGLAGE ALARME (ALARM)
11. touche ▲, gradateur d'éclairage d'arrière-plan
12. langue du jour (10 paramétrages de langue disponibles)
13. touche ▼, variateur d'éclairage d'arrière-plan
14. affichage régler alarme / réveil heure, affichage de la date
15. Bouton MODE / SET
16. Touche SNOOZE / LIGHT pour la fonction snooze et le rétroéclairage
17. Touche de gradateur pour la force d'affichage de la projection
18. Lentille de projection
19. touche à bascule entre affichage 12/24 heures, réception manuelle DCF77.
20. Bouton de réinitialisation (reset)
21. Bouton pour basculer entre l'affichage de la température en °C ou °F
22. connexion d'adaptateur 4.5V / 150mA
23. Compartiment des piles (2 x 1.5V AA)
24. roue pour être en mesure de se concentrer la projection de l'heure.

INSTALLATION

Piles :

Ouvrez le couvercle des piles en faisant glisser le couvercle vers l'avant. Insérez 2 piles de 1.5V – de taille AA (Penlite-LR6). De préférence, utilisez des piles alcalines. Lors de l'insertion des piles, veuillez respecter la polarité. Ensuite, refermez le couvercle des piles. Ensuite, refermez le couvercle des piles éventuellement connecter l'adpter et placez l'horloge sur une surface plate.

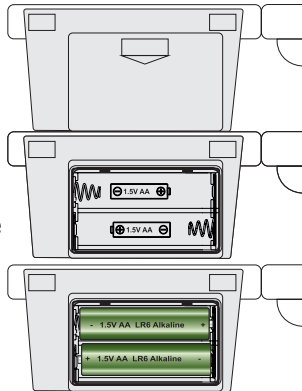

Horloge :

Après insertion des piles, l'horloge commence la synchronisation avec le signal horaire DCF-77. L'icône de réception DCF-77 (📡) commence à clignoter pour indiquer que le signal DCF-77 est en train d'être reçu.

(📡) clignote	(📡) actif	(📡) éteint
Occupé à recevoir le signal DCF-77	Réception réussie du signal DCF-77	Pas de signal DCF-77 reçu

L'horloge commence automatiquement la synchronisation avec le signal DCF-77 à 2 ou 3 heures du matin.

Vous pouvez également synchroniser manuellement l'horloge en appuyant et restant appuyé sur le bouton "📡 WAVE" à l'arrière pendant 3 secondes. L'icône de réception (📡) commence à clignoter.

Le processus de synchronisation prendra plusieurs minutes.

Durant l'heure d'été l'icône **DST** apparaît. DST signifie Daylight Saving Time (heure d'été).

12/24 heures : Appuyez sur le bouton "**12/24**" pour commuter entre le format d'affichage 12 heures et 24 heures.

Pour régler manuellement l'heure :

S'il n'est pas possible de recevoir le signal DCF-77-, vous pouvez régler manuellement l'heure de l'horloge. Durant le réglage manuel, plusieurs autres fonctions peuvent être réglées.

Appuyez et restez appuyé sur le bouton "**MODE/SET**" pendant 3 secondes jusqu'à ce que la valeur RCC commence à clignoter. Utilisez les boutons "**▲**" et "**▼**" pour régler les valeurs. Appuyez sur le bouton "**MODE/SET**" pour confirmer chaque étape et aller au prochain paramétrage. Vous pouvez régler les fonctions suivantes.

RCC (DCF-77) ON / OFF	Fuseau horaire	heures	minutes
secondes	Langue d'affichage du jour	année	jour / mois - mois / jour
mois	jour		

Fuseau horaire : Pour les pays avec la même heure comme en Allemagne, réglez le fuseau horaire sur "0". Pour les pays en dehors du fuseau horaire de l'Allemagne, le fuseau horaire devra être réglé. Lors de l'utilisation de l'heure DCF-77, l'Allemagne est considérée comme fuseau horaire "0".

Langue d’affichage des jours : Pour régler la langue souhaitée dans la quelle les jours doivent être affichés.

Language	Country Code	Sunday	Monday	Tuesday	Wednesday	Thursday	Friday	Saturday
Deutsch	GER	SON	MON	DIE	MIT	DON	FRE	SAM
Français	FRE	DIM	LUN	MAR	MER	JEU	VEN	SAM
Español	SPA	DOM	LUN	MAR	MIE	JUE	VIE	SAB
Italiano	ITA	DOM	LUN	MAR	MER	GIO	VEN	SAB
Nederlands	DUT	ZON	MAA	DIN	WOE	DON	VRI	ZAT
Dansk	DAN	SON	MAN	TIR	ONS	TOR	FRE	LOR
Русский	RUS	БОС	ПОН	ВТО	СРЕ	ЧЕТ	ПЯТ	СЫБ
Česky	CZE	NED	PON	UTE	STR	CTV	PAT	SOB
Norwegian	NOR	SON	MAN	TIR	ONS	TOR	FRE	LOR
English	ENG	SUN	MON	TUE	WED	THU	FRI	SAT

Remarques : Lorsque vous n’appuyez sur aucun bouton pendant 15 secondes durant les paramétrages, l’écran revient automatiquement à l’affichage normal.

Paramétrages du réveille matin et de snooze (répétition d’alarme) :

Cette horloge fournit également des fonctions de réveil. Le réveille matin est activé lorsque l’icône du réveille matin ((••)) apparaît à l’affichage, en faisant glisser la glissière sur les côtés vers le haut sur la position “**ALARM**”.

Lorsque la fonction snooze est active, l’icône snooze **Z^Z** reste clignotante. Toutes les 5 minutes un signal d’alarme retentira. Lorsque l’alarme est active, l’icône de réveille matin ((••)) continue à clignoter.

Configuration de l'heure de réveil :

Appuyez sur le bouton "**ALARM**" pendant 3 secondes pour régler l'heure d'alarme. L'heure d'alarme commence à clignoter. Réglez l'heure correcte en utilisant les touches "▲" et "▼".

Appuyez sur le bouton "**ALARM**" pour régler les minutes d'alarme. Appuyez sur le bouton "**ALARM**" pour régler l'heure de l'alarme. Lorsque vous n'appuyez sur aucun bouton pendant 15 secondes après paramétrage d'heure d'alarme, l'appareil quittera le menu de configuration d'alarme. L'heure de l'alarme est maintenant réglée.

Pour activer l'heure d'alarme correspondante, appuyez sur le bouton "**ALARM**". L'icône d'alarme ((•••)) apparaît sur l'affichage et l'heure d'alarme apparaît en bas à gauche de l'écran.

Pour arrêter le signal de réveil :

Dès que l'heure de réveil est atteinte, l'horloge fera retentir un signal d'alarme. Pendant les 10 premières secondes, le signal d'alarme a un faible volume. Entre 10 et 20 secondes, le volume augmente. De 20 à 30 secondes le volume est même plus élevé et après 30 seconds le volume du signal d'alarme est le plus fort. Le signal d'alarme continuera jusqu'à 120 secondes. Appuyez sur n'importe quel bouton dans ces 120 secondes pour arrêter l'alarme. Après 24 heures, l'alarme redémarre en fonction de l'heure de réveil réglée ou appuyez sur le bouton "**ALARM**" pour désactiver l'alarme.

Fonction Snooze :

Lorsque l'alarme sonne, appuyez sur le bouton carré **SNOOZE / LIGHT** sur le dessus de l'horloge.

Le signal d'alarme s'arrêtera

et passera en mode snooze. L'icône snooze **z^z** commence à clignoter. Lorsque le mode snooze est activé, le signal d'alarme sonnera de nouveau après 5 minutes. Vous pouvez activer la fonction snooze jusqu'à 7 fois de suite. Appuyez sur un bouton au hasard (sauf le carré "**SNOOZE / LIGHT**") pour annuler préalablement la fonction snooze.

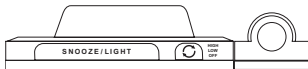

Projection temporelle :

Appuyez sur le bouton du projecteur pour choisir entre projection en haute intensité, faible intensité ou éteinte. La LED du projecteur doit se concentrer sur le mur ou le plafond. La projection peut être focalisée avec la molette de mise au point. Pour faire pivoter l'image de la projection de 180 °, appuyez sur le bouton du projecteur pendant 3 secondes. L'image est maintenant tournée de 180 °.

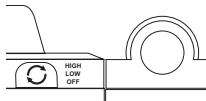

Si la projection de l'heure est activée pendant le fonctionnement de la batterie, la projection s'arrêtera après 15 secondes.

Lorsque vous activez le bouton SNOOZE / LIGHT, le projecteur et l'éclairage d'arrière-plan s'éteignent après 15 secondes

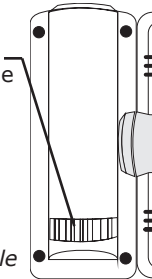

Affichage du thermomètre :

Si la valeur du thermomètre est en dehors de la gamme de mesure, l'affichage indiquera: LL.L (en dessous de la température minimale) ou HH.H (au dessus de la température maximale)

Rétro-éclairage:

Appuyez sur le bouton **SNOOZE / LIGHT** sur le haut de l'horloge pour allumer le rétroéclairage. Après 15 secondes, le rétroéclairage s'éteint de nouveau (si le projecteur est allumé, il s'éteint également).

Lorsque vous démarrez avec un adaptateur secteur, l'éclairage d'arrière-plan et le projecteur s'allument continuellement. Avec les touches de variation "▲" et "▼", l'éclairage d'arrière-plan peut être atténué. Le projecteur peut être atténué avec le bouton du projecteur "⌚ HIGH LOW OFF".

Appuyez une fois sur le bouton **SNOOZE / LIGHT**, le rétroéclairage et le projecteur atteignent le réglage le plus élevé et, après 15 secondes, le rétroéclairage et le projecteur reviennent en mode faible.

Allumez continuellement le rétroéclairage en appuyant sur les touches «gradateur» ("▲" ou "▼") jusqu'à ce que l'intention correcte soit atteinte.

Le projecteur doit être activé en continu avec le bouton "⌚ HIGH LOW OFF".

CONSEILS & REMARQUES

- L'horloge perd toutes ses informations lorsque l'adaptateur et les piles sont retirés.
- N'exposez pas l'horloge aux rayons directs du soleil, à la chaleur, le froid, une forte humidité ou des environnements humides.
- Nettoyez t'horloge uniquement avec un chiffon humide. N'utilisez pas d'agents de nettoyage.
- Cette horloge convient uniquement pour un usage en intérieur.

ÜBERSICHT

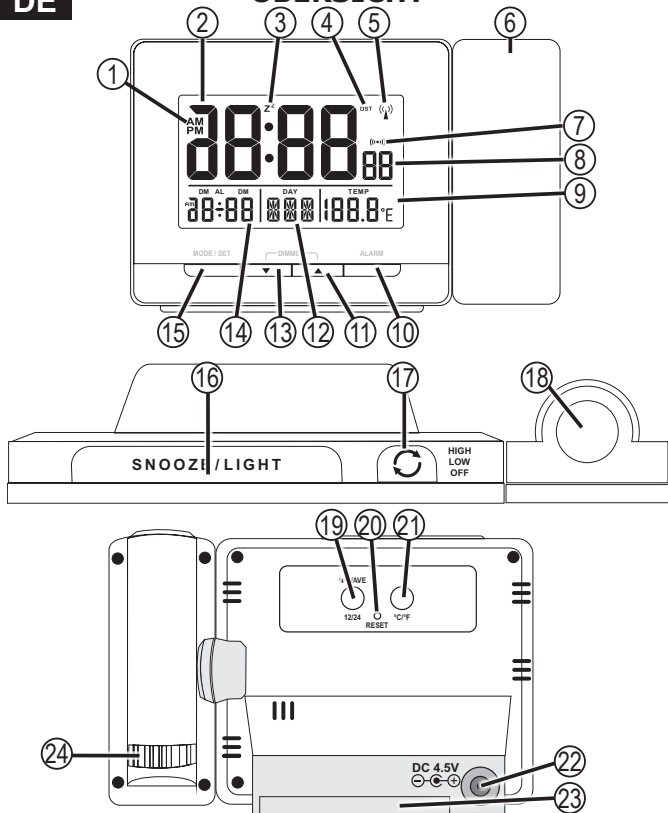

1. 12/24 Stunden-Uhrenanzeige
2. Uhrenanzeige
3. SCHLUMMER-Anzeigesymbol (Z^Z)
4. DST-Anzeige bei DCF-77-Zeit DST steht für "Daylight Saving Time" oder Sommerzeit.
5. DCF-77 Zeitempfangsanzeigesymbol (☽)
6. Projektionseinheit mit Schärferregler und Projektionslinse
7. Weck-/Alarmanzeige "Ein"-Symbol ((•••))
8. Zweite Anzeige
9. Temperaturanzeige (Einheit auf °C oder °F einstellen)
10. Taste ALARM
11. Taste ▲, Hintergrundbeleuchtung Dimmer
12. Tag Sprache (8 verfügbare Spracheinstellungen)
13. Taste ▼, Hintergrundbeleuchtung Dimmer
14. Display-Set Alarm / Weckzeit, Datumsanzeige
15. Taste MODE/SET
16. Taste SNOOZE / LIGHT für Snooze-Funktion und Hintergrundbeleuchtung
17. Dimmertaste für die Stärke der Projektionsanzeige
18. Projektionslinse
19. Umschalttaste zwischen 12/24 Stundenanzeige, manueller Start DCF77-Empfang.
20. Reset-Taste
21. Taste zum Umschalten zwischen der Temperaturanzeige in °C oder °F
22. Adapteranschluss 4.5V / 150mA
23. Batteriefach (2 x 1.5V AA)
24. Rad, um die Zeitprojektion fokussieren zu können.

INSTALLATION

Batterien:

Öffnen Sie den Batteriedeckel, indem Sie ihn nach vorne schieben. Legen Sie 2 x 1.5 V - AA Batterien ein (Penlite-LR6) Verwenden Sie vorzugsweise Alkaline-Batterien. Beim Einlegen der Batterien auf die Polarität achten. Anschließend schließen Sie den Batteriedeckel. Schließen Sie möglicherweise den Adapter an und stellen die Uhr auf eine ebene Oberfläche.

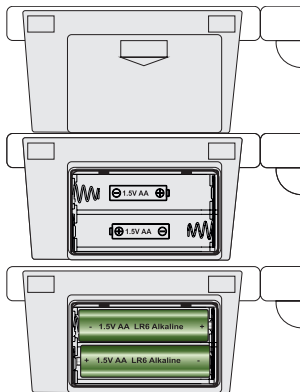

Uhr:

Nach dem Einlegen der Batterien wird die Uhr mit dem DCF-77 Signal synchronisiert. Das DCF-77 Empfangssymbol (📡) fängt an zu blinken, um anzuzeigen, dass das DCF-77 Signal empfangen wird.

📡 blinkend	📡 ein	📡 aus
mit dem Empfang des DCF-77 Signals beschäftigt	DCF-77 Signalempfang erfolgreich	kein DCF-77 Signal empfangen

Die Uhr startet die Synchronisation mit dem DCF-77 Signal um 2 oder 3 Uhr.

Sie können die Uhr auch manuell einschalten, indem Sie die Taste "📡 WAVE" für 3 Sekunden gedrückt halten. Das Empfangssymbol (📡) fängt an zu blinken. Der Synchronisationsprozess dauert ein paar Minuten.

Während der Sommerzeit erscheint das **DST** -Symbol. DST steht für "Daylight Saving Time" oder Sommerzeit.

12/24 Stunden: Drücken Sie die "**12/24**" Taste, um zwischen dem 12 und 24 Stunden-Anzeigeformat umzuschalten.

Die Zeit manuell einstellen:

Wenn das DCF-77 Signal nicht empfangen werden kann, können Sie die Uhrzeit manuell einstellen. Während der manuellen Einrichtung können mehrere andere Funktionen eingestellt werden.

Halten Sie die Taste "**MODE/SET**" Taste für 3 Sekunden gedrückt, bis der RCC-Wert anfängt zu blinken. Stellen Sie mit den Tasten "**▲**" en "**▼**" die Werte ein. Drücken Sie die Taste "**MODE/SET**", um jeden Schritt zu bestätigen und gehen Sie zur nächsten Einstellung. Sie können folgende Funktionen einstellen:

RCC (DCF-77) EIN / AUS	Zeitzone	Stunden	Minuten
Sekunden	Tag Displaysprache	Jahr	Tag/Monat - Monat/Tag
Monat	Tag		

Zeitzone: Für Länder mit derselben Zeit wie in Deutschland setzen Sie die Zeitzone auf "0". Für Länder außerhalb der Zeitzone Deutschlands sollte die Zeitzone angepasst werden. Beim Verwenden der DCF-77 Zeit wird Deutschland als Zeitzone "0" betrachtet.

Tag Displaysprache: Die gewünschte Sprache einstellen, in der die Tage angezeigt werden sollen.

Language	Country Code	Sunday	Monday	Tuesday	Wednesday	Thursday	Friday	Saturday
Deutsch	GER	SON	MON	DIE	MIT	DON	FRE	SAM
Français	FRE	DIM	LUN	MAR	MER	JEU	VEN	SAM
Español	SPA	DOM	LUN	MAR	MIE	JUE	VIE	SAB
Italiano	ITA	DOM	LUN	MAR	MER	GIO	VEN	SAB
Nederlands	DUT	ZON	MAA	DIN	WOE	DON	VRI	ZAT
Dansk	DAN	SON	MAN	TIR	ONS	TOR	FRE	LOR
Русский	RUS	BOC	ПОН	ВТО	СРЕ	ЧЕТ	ПЯТ	СЫБ
Česky	CZE	NED	PON	UTE	STR	CTV	PAT	SOB
Norwegian	NOR	SON	MAN	TIR	ONS	TOR	FRE	LOR
English	ENG	SUN	MON	TUE	WED	THU	FRI	SAT

Hinweise: Wenn Sie während der Einstellungen für 15 Sekunden keine Taste drücken, kehrt der Bildschirm automatisch zur normalen Anzeige zurück.

Wecker- und Schlummereinstellungen:

Diese Uhr verfügt auch über Weckfunktionen. Der Wecker wird aktiviert, wenn das Weckersymbol ((••)) am Display erscheint, indem Sie die seitlichen Schiebeschalter nach oben in die **“ALARM”**-Position schieben.

Bei aktivierter Schlummerfunktion blinkt das Schlummersymbol **Z^Z** weiter.

Alle 5 Minuten ertönt ein Alarmsignal. Bei aktiviertem Alarm blinkt das Weckersymbol ((••)) weiter.

Alarmzeit einrichten:

Drücken Sie die "**ALARM**" -Taste für 3 Sekunden, um die Alarmzeit einzustellen. Alarmzeit fängt an zu blinken. Stellen Sie mit den Tasten "**▲**" und "**▼**" die richtigen wachen Stunden. Drücken Sie die Taste "**ALARM**", um die Alarmminuten einzustellen. Drücken Sie die Taste "**ALARM**", um die Weckzeit einzustellen. Wenn Sie nach dem Einstellen einer Alarmzeit für 15 Sekunden keine Taste drücken, beendet das Gerät das Alarmeinrichtungsmenü.

Die Weckzeit(en) ist/sind nun eingestellt.

Um die entsprechende Weckzeit zu aktivieren, drücken Sie die Taste "**ALARM**". Das Weckersymbol (☉) wird auf dem Display angezeigt und die Alarm- / Weckzeit erscheint unten links auf dem Bildschirm.

Wecksignal stoppen:

Sobald die Weckzeit erreicht ist, gibt die Uhr ein Alarmsignal aus. Während der ersten 10 Sekunden hat das Alarmsignal eine geringe Lautstärke. Zwischen 10 und 20 Sekunden wird die Lautstärke erhöht. Nach 20 bis 30 Sekunden ist die Lautstärke noch höher und nach 30 Sekunden ist das Alarmsignal am lautesten. Das Alarmsignal wird bis zu 120 Sekunden fortgesetzt.

Drücken Sie innerhalb dieser 120 Sekunden eine beliebige Taste, um den Alarm zu stoppen. Nach 24 Stunden beginnt der Alarm erneut in Verbindung mit der eingestellten Alarmzeit oder mit der Taste "**ALARM**" wird der Alarm ausgeschaltet.

Schlummerfunktion:

Während der Alarm ertönt, drücken Sie die Touch-Schaltfläche **SNOOZE / LIGHT**

oben an der Uhr. Das Alarmsignal wird gestoppt und schaltet in den Schlummermodus. Das Schlummersymbol **z^z** fängt an zu blinken. Nach der Aktivierung des Schlummermodus ertönt das Alarmsignal erneut nach 5 Minuten. Sie können die Schlummerfunktion bis zu 7 Mal nacheinander aktivieren. Drücken Sie eine beliebige Taste (außer der Schaltfläche "**SNOOZE / LIGHT**"), um die Schlummerfunktion vorzeitig abzubrechen.

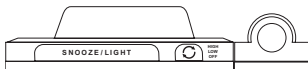

Zeitprojektion:

Drücken Sie die Projektortaste, um zwischen auszuwählen Projektion in hoher Intensität, geringer Intensität oder ausgeschaltet. Die Projektor-LED muss auf die Wand oder die Decke fokussieren. Die Projektion kann mit dem Fokusrad fokussiert werden. Um das Bild der Projektion um 180 ° zu drehen, drücken Sie die Projektortaste für 3 Sekunden. Das Bild ist jetzt um 180 ° gedreht.

Wenn die Zeitprojektion während des Batteriebetriebs eingeschaltet ist, stoppt die Projektion nach 15 Sekunden.

Bei Betätigung der Taste SNOOZE / LIGHT schalten sich der Projektor und die Hintergrundbeleuchtung nach 15 Sekunden aus.

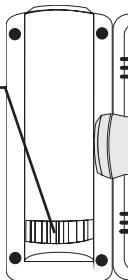
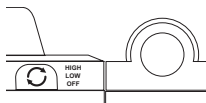

Thermometeranzeige:

Wenn der Thermometerwert außerhalb des Messbereichs liegt, zeigt das Display: LL.L (unter der minimalen Temperatur) oder HH.H (über der maximalen Temperatur) an.

Hintergrundbeleuchtung::

Drücken Sie die **SNOOZE / LIGHT**-Taste oben auf der Uhr, um die Hintergrundbeleuchtung einzuschalten. Nach 15 Sekunden erlischt die Hintergrundbeleuchtung wieder (wenn der Projektor eingeschaltet ist, erlischt er auch).

Wenn Sie mit einem Netzteil beginnen, leuchten die Hintergrundbeleuchtung und der Projektor kontinuierlich auf. Mit den Dimmtasten "▲" und "▼" kann die Hintergrundbeleuchtung gedimmt werden. Der Projektor kann mit der Projektortaste "" gedimmt werden.

Drücken Sie die **SNOOZE / LIGHT** einmal, Hintergrundbeleuchtung und Projektor gehen auf die höchste Einstellung und nach 15 Sekunden gehen die Hintergrundbeleuchtung und der Projektor in den abgedunkelten Modus zurück.

Schalten Sie die Hintergrundbeleuchtung durch Drücken der "Dimmer" -Tasten ("▲" oder "▼") ein, bis die richtige Einstellung erreicht ist.

Der Projektor muss ständig mit der Taste "" aktiviert werden.

TIPPS UND ANMERKUNGEN

- Die Uhr verliert alle Informationen, wenn der Adapter und die Batterien entfernt werden.
- Die Uhr keiner direkten Sonneneinstrahlung, Hitze, Kälte, hohen Luftfeuchtigkeit oder feuchten Umgebungen aussetzen.
- Die Uhr nur mit einem feuchten Tuch reinigen. Keine Reinigungsmittel verwenden.
- Die Uhr ist nur für die Verwendung im Innenbereich geeignet.

OVERVIEW

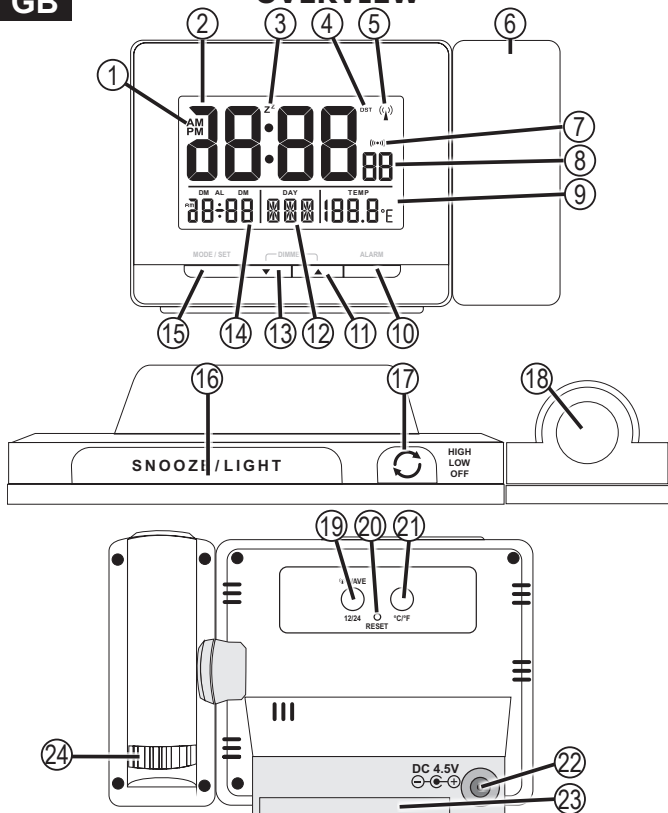

1. wake-up time/alarm setup
 - 12/24 hours alarm display indication
 - wake-up and/or alarm time
 - wake-up/alarm indication "on" icon ((| ON |))

Valid for ALARM-1, ALARM-2, ALARM-3 and ALARM-4
2. alarm-2 on/off switch
3. date display
4. alarm-1 on/off switch
5. 12/24 hours clock display indication
6. clock display
7. day language (8 available language settings)
8. SNOOZE indication icon (z^z)
9. DST indication during DCF-77 time. DST stands for Daylight Saving Time
10. DCF-77 time reception indication icon
11. alarm-3 on/off switch
12. temperature display (set unit °C or °F)
13. alarm-4 on/off switch
14. ALARM SET button
15. + button
16. automatic night light sensor
17. - button
18. TIME SET button
19. SNOOZE / LIGHT touch square
20. reset button
21. automatic night light function on/off switch
22. alarm signal speaker
23. battery compartment (2 x 1.5V AA)

INSTALLATION

Batteries:

Open the battery cover by sliding the cover forward.

Insert 2 x 1.5V – AA size batteries (Penlite-LR6). Preferably, use alkaline batteries. When inserting the batteries, please observe the polarity.

Afterwards, close the battery cover possibly connect the adapter and place the clock onto a flat surface.

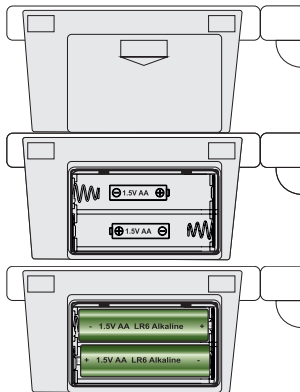

Clock:

After inserting the batteries, the clock starts synchronizing with the DCF-77 time signal. The DCF-77 reception icon (📡) starts flashing to indicate that the DCF-77 signal is being received.

📡 flashing	📡 on	📡 off
busy receiving the DCF-77 signal	DCF-77 signal reception successful	no DCF-77 signal received

The clock automatically starts synchronizing with the DCF-77 signal at 2 or 3am.

You may also manually synchronize the clock by pressing and holding the "📡 WAVE" button for 3 seconds. The reception icon (📡) starts flashing.

The synchronizing process will take several minutes.

During summer time the "DST" icon appears. DST stands for Daylight Saving Time.

12/24 hours: Press the "12/24" button to switch between 12 hours and 24 hours display format.

To manually set the time:

If it's not possible to receive the DCF-77-signal, you may set the clock time manually. During the manual setup, several other functions may be set.

Press and hold the "**MODE/SET**" button for 3 seconds until the RCC value starts flashing. Use the "▲" and "▼" buttons to set the values. Press the "**MODE/SET**" button to confirm each step and to go to the next setting. You may set the following functions.

RCC (DCF-77) on/off	time zone	hours	minutes
---------------------	-----------	-------	---------

seconds	day display language	year	day/month - month/day
---------	----------------------	------	-----------------------

month	day		
-------	-----	--	--

Time zone: For countries with the same time as Germany, set the time zone to "0". For countries outside Germany's time zone, the time zone should be adjusted. When using the DCF-77 time, Germany is considered as time zone "0".

day display language: To set the desired language in which the days must be displayed.

Language	Country Code	Sunday	Monday	Tuesday	Wednesday	Thursday	Friday	Saturday
Deutsch	GER	SON	MON	DIE	MIT	DON	FRE	SAM
Français	FRE	DIM	LUN	MAR	MER	JEU	VEN	SAM
Español	SPA	DOM	LUN	MAR	MIE	JUE	VIE	SAB
Italiano	ITA	DOM	LUN	MAR	MER	GIO	VEN	SAB
Nederlands	DUT	ZON	MAA	DIN	WOE	DON	VRI	ZAT
Dansk	DAN	SON	MAN	TIR	ONS	TOR	FRE	LOR
Русский	RUS	БОС	ПОН	ВТО	СРЕ	ЧЕТ	ПЯТ	СЫБ
Česky	CZE	NED	PON	UTE	STR	CTV	PAT	SOB
Norwegian	NOR	SON	MAN	TIR	ONS	TOR	FRE	LOR
English	ENG	SUN	MON	TUE	WED	THU	FRI	SAT

Remarks: When you don't press any button for 15 seconds during the settings, the screen automatically returns to the normal display.

Alarm clock and snooze settings:

This clock also provides wake-up functions.

The alarm clock is activated when the alarm clock icon ((●●)) appears in the display, by sliding the sliders at the sides upwards to the "ALARM" position.

While the snooze function is active, the snooze icon **Z** keeps flashing.

Every 5 minutes an alarm signal will sound. While the alarm is active, the alarm clock icon ((●●)) keeps flashing.

Wake-up time setup:

Press the "**ALARM**" button for 3 seconds to adjust the alarm time. Alarm time starts flashing.

Use the "▲" and "▼" buttons to set the desired wake-up time.

Press the "**ALARM**" button to set the alarm minutes. Press the "**ALARM**" button to set the alarm time. When you don't press any button for 15 seconds after setting an alarm time, the device will leave the alarm setup menu. The wake-up time(s) is/are now set.

To activate the corresponding wake-up time, slide the desired "**ALARM**" switch upwards. The alarm clock icon ((●)) will appear in the display and the alarm / alarm time appears at the bottom left of the screen..

To stop the wake-up signal:

As soon as the wake-up time is reached, the clock will sound an alarm signal.

For the first 10 seconds, the alarm signal has a low volume. In between 10 and 20 seconds, the volume increases. From 20 to 30 seconds the volume is even higher and after 30 seconds the alarm signal volume is the loudest. The alarm signal will continue for up to 120 seconds.

Press any button within those 120 seconds to stop the alarm. After 24 hours, the alarm will start again in connection with the set alarm time or press the "**ALARM**" button to switch off the alarm or the alarm.

Snooze function:

While the alarm sounds, press the **SNOOZE / LIGHT** square on top of the clock. The alarm signal will stop and switch to snooze mode. The snooze icon **Z^Z** starts flashing. When the snooze mode is activated, the alarm signal will sound again after 5 minutes. You may activate the snooze function up to 7 times in a row.

Press a random button (except the "**SNOOZE / LIGHT**" square) to cancel the snooze function beforehand.

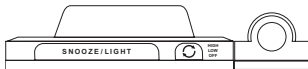

Time projection:

Press the projector button to select between projection in high intensity, low intensity or off. The projector LED is to focus on the wall or the ceiling. The projection can be focused with the focus wheel. To rotate the image of the projection 180 °, press the projector button for 3 seconds. The image is now rotated 180 °.

If the time projection is on during battery operation, the projection will stop after 15 seconds. When activating the SNOOZE / LIGHT button, the projector and the background lighting switch off after 15 seconds.

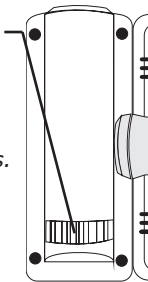
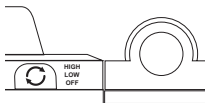

Thermometer display:

If the thermometer value is out of the measurement range, the display will show: LL.L (below the minimum temperature) or HH.H (above the maximum temperature)

Backlighting::

Press the **SNOOZE / LIGHT** button on the top of the clock to turn on the backlight. After 15 seconds, the backlight will go out again (if the projector is on, it also goes out).

When starting with a power adapter, the background lighting and projector will light up continuously. With dimmer buttons "▲" and "▼" the background lighting can be dimmed. The projector can be dimmed with the projector button ".

Press **SNOOZE / LIGHT** button once, backlight and projector goes to the highest setting and after 15 seconds the backlight and projector go back to dim mode.

Turn the backlight on continuously by pressing the "dimmer" buttons ("▲" or "▼") until correct intent is reached.

The projector must be continuously activated with the "" button.

TIPS & REMARKS

- The clock loses all its information when the adapter and the batteries are removed
- Don't expose the clock to direct sunlight, heat, cold, high humidity or moist environments.
- Only clean the clock with a moist cloth. Don't use cleaning agents.
- This clock is only suitable for indoor use.

VERKLARING VAN CONFORMITEIT

Hierbij verklaar ik, Hesdo, dat het type radioapparatuur Alecto AK-50 conform is met Richtlijn 2014/53/EU.

De volledige tekst van de EU-conformiteitsverklaring kan worden geraadpleegd op het volgende internetadres:

<http://DOC.hesdo.com/AK-50-DOC.pdf>

Frequentie: 77,5 KHz

DECLARATION DE CONFORMITE

Le soussigné, Hesdo, déclare que l'équipement radioélectrique du type Alecto AK-50 est conforme à la directive 2014/53/UE.

Le texte complet de la déclaration UE de conformité est disponible à l'adresse internet suivante:

<http://DOC.hesdo.com/AK-50-DOC.pdf>

Fréquence : 77,5 KHz

ÜBEREINSTIMMUNGSERKLÄRUNG

Hiermit erklärt Hesdo, dass der Funkanlagentyp Alecto AK-50 der Richtlinie 2014/53/EU entspricht.

Der vollständige Text der EU-Konformitätserklärung ist unter der folgenden Internetadresse verfügbar:

<http://DOC.hesdo.com/AK-50-DOC.pdf>

Frequenz: 77,5 KHz

DECLARATION OF CONFORMITY

Hereby, Hesdo declares that the radio equipment type Alecto AK-50 is in compliance with directive 2014/53/EU.

The full text of the EU declaration of conformity is available at the following internet address:

<http://DOC.hesdo.com/AK-50-DOC.pdf>

Frequency: 77,5 KHz

Alecto[®]

Service



Help



WWW.ALECTO.NL
SERVICE@ALECTO.NL



Hesdo, Australiëlaan 1
5232 BB, 's-Hertogenbosch
The Netherlands

v3.0

CE

V1.2