

Inhoudsopgave

1. Veiligheidsinstructies	1
2. Generatoronderdelen...	3
3. Parameters	4
4. Controleer vóór gebruik.	5
5. Starten van generatorset	8
6. Gebruiksmethode van de generator	9
7. Stop de generator	-12
8. Onderhoud en service	---13
9. Opslag	---17
10. Veelvoorkomende foutafhandeling--	---18
11. Elektrisch schakelschema	---20

1. VEILIGHEIDSINSTRUCTIES



4 Gelieve niet in de kamer te gebruiken



► Niet gebruiken in natte omgevingen



◀ Maak geen verbinding met de gezinsverbinding

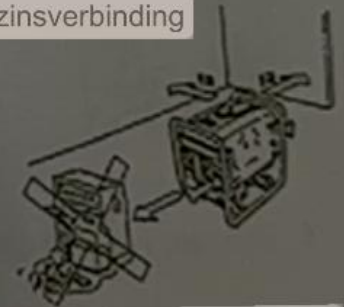

► Houd brandbare materialen minimaal 1 m (3 t) gescheiden.

1. VEILIGHEIDSINSTRUCTIES



◀ Rook niet tijdens het bijvullen van brandstof

▶ Vermijd het morsen van olie bij het tanken



◀ Schakel de motor uit als u brandstof bijvult

3. PARAMETERS

Technische gegevens van de benzinegenerator

Motor type		2500	3000	3800	5000	6500	
generator	Model	Zonder borstel, 2-polig, AC-generator					
	uitgangsfrequentie	50					
	Uitgangsspanning	230, 400/230					
	Beoordeelde prestaties	KVA	2.0	2.5	3.0	4.0	5.0
	Maximale prestatie	KVA	2.2	2.8	3.3	4.5	5.5
	Prestatiefactor	1,0 of 0,8					
	DC-uitgang	VIA	12/83 (optioneel)				
motor	Model	160	200	240	340	350	
	modus	Luchtgekoeld, Viertakt OHV. Eencilinder benzinemotor					
	Zuigerverplaatsing	CC	163	196	242	337	389
	aantal revoluties	toerental	3000/3500				
	Maximale prestatie	pk	5.5	6.5	8.0	11.0	13.0
	Start systeem	L	Handtrek of handtrek/elektrisch				
	olie volume	L	0.6	0,6	1.1	1.4	1.4
Totaal	Inhoud brandstoftank	15	15	25	25	25	
	Eén tankwerktijd	H	13	11	13	10	9
	Externe afmetingen (L*B*H)	mm	500x440x450	590x440x450	685x525x550	685x525x500	685-525-550
	Netto gewicht	kg	35	40	65	78	83

2. GENERATORONDERDELEN

Typ CX

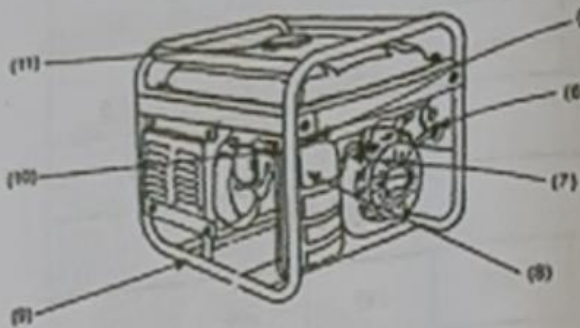
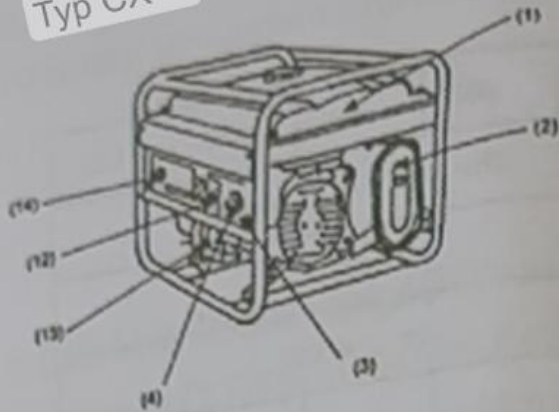

- (1) Brandstoftank
- (2) Geluiddemper
- (3) Aardklem (alleen type C/CX)
- (4) Stopcontact
- (5) Gashendel
- (6) Starterklauwband
- (7) Brandstofopening
- (8) Luchtfilter
- (9) Ruw frame
- (10) Bougies
- (11) Tankdop
- (12) AC-stroomonderbreker
- (13) Oude plugvoet
- (14) Rijschakelaar
- (15) Beveiligingsapparaat tegen overstroom in AC-circuit

Type C

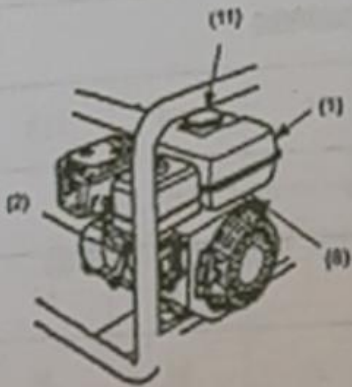

(zonder frame, type handdraagbaar)

4. CONTROLEREN VOOR HET GEBRUIK

4-2 Stookolieoliepeil

① Open de tankdop



② Controleer het oliepeil van de stookolie.

Als het oliepeil te laag is, vul dan brandstof bij.



③ Vul de brandstof bij tot aan de schouder van het brandstoffilter.

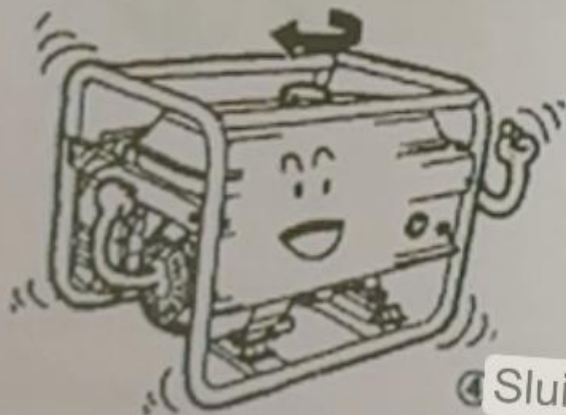

④ Sluit de tankdoppen.

4. VOR DEM DURCHLAUF ÜBERÜBERPRUFEN

4-2 Heizöl-Ölstand

① Open het tankdek



② Als u de Heizöl-oliestand gebruikt, als de oliestand niet is geopend, dan is Kraftstoff gevuld.



③ Vul de Brennstoff met de Schulter van het Kraftstoff-filter.



④ Machen die Tankdeckel zu.

4. CONTROLEREN VOOR HET GEBRUIK

4.1 oliepeil

Opmerking: Moet vóór elke run worden gecontroleerd

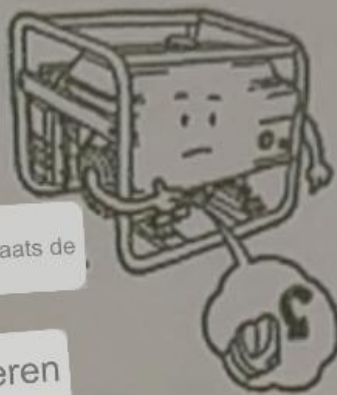

Open het tankdeksel, maak de voeten schoon met een schone doek. Plaats de

olievoeten in de vulopening, deze keer

is het niet nodig om de olievoeten te verwijderen



@om te draaien wanneer het oliepeil onder het olievoetminimum ligt, moet de olie worden afgetapt



③ Vul de olie bij tot het maximum van de olievoet.



④ Olievoet bepalen.

5. START GENERATOREENHEID

5-1 Verwijder eventuele lading uit het stopcontact. 5-2 Lijn de brandstofklep in de "ON"-positie.



(Type CX/C)

(handdraagbaar type)

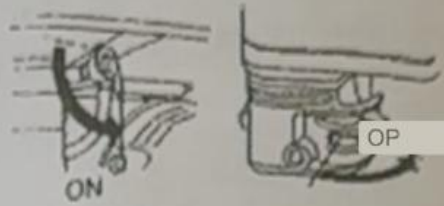

(Type CX) Type C en Type draagbaar

5-3 Zet vóór het starten de gasstang in de stand "Uit".



(Type CX) ype C en Type draagbaar)

5.4 Zet de AAN/UIT-schakelaars in de "AAN"-positie.

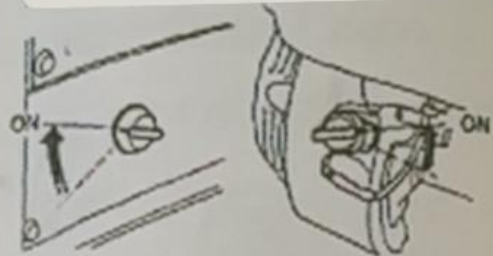

(Type CX) (Type C en Type Hand Iragbare)

5-5 Trek voorzichtig aan de startklauwband totdat u weerstand voelt, en trek dan met kracht.



5-6 Wanneer de aandrijving start, stelt u de gasstang langzaam in de stand "AAN" tot het einde.



(Type CX) (Type C en type draagbaar)

4. CONTROLEREN VOOR HET GEBRUIK

4.2 Luchtfilters

③ Off-clip, demontage van het luchtfilterhuis. (Type CX)

schroef de moer los en demonteer het luchtfilterdeksel (Type C en Type handdraagbaar)



(Type CX)

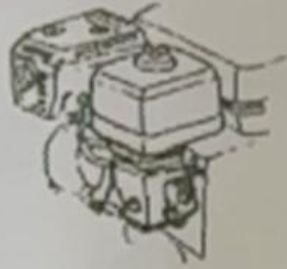

(Type C en Type draagbaar)



② Draai de moer en pakking los en verwijder vervolgens het filter



③ Scheid de filters

④ Schoon



Inweken

extrusie

⑤ Tik meerdere keren op het filter.

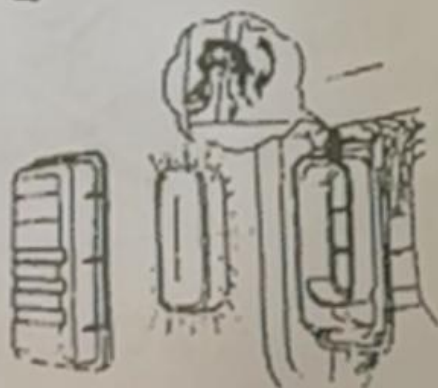

(Type CX)



(Type C en Type draagbaar)

6. GEBRUIKSMETHODE VAN DE GENERATOR

6-4 AC-gebruiksmethode



① Generator starten

② Verbinding met de winkel



(Type CX/C)



(handdraagbaar type)

③ Schakel de AC-stroomonderbreker in of druk het stroombeveiligingscircuit omver



(Type CX/C)



(handdraagbaar type)

6. GEBRUIKSMETHODE VAN DE GENERATOR

WAARSCHUWING

Om de generator in de beste mechanische en elektrische staat te houden, dient u de volgende instructies in acht te nemen.

6-1 Om elektrisch misbruik te voorkomen, is het essentieel om de generatorset te aarden.

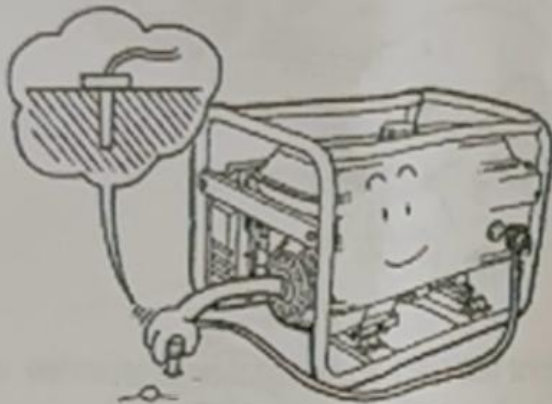



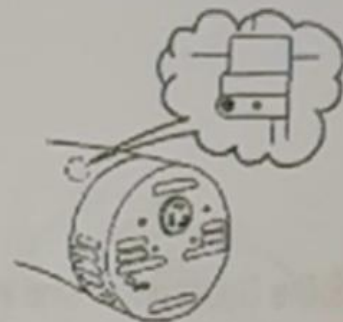

(Type CX/C)

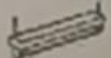

(handdraagbaar type)

6-2 De volgende tabel is ter referentie wanneer u deze apparaten op een generator aansluit.

Model	W		Typisch apparaat	Voorbeeld		
	Begin beoordeeld			Apparaat	Begin beoordeeld	
Gloeilamp verwarming	x1	x1	Gloeilamp- tv 	Gloeilamp  100W	100VA(W)	100VA(W)
TL-lamp x2		x1,5	fluorescerende lamp 	TL-lamp 40W 	80VA(W)	60VA(W)
Motoraandrijving	3-5x2		Koelkast ventilator 	Koelkast (5 150W	450-750VA	300VA(W)

6. GEBRUIKSMETHODE VAN DE GENERATOR

6-3 Wanneer u twee of meer belastingen op de generator aansluit, sluit dan eerst de belastingen aan waarvan de startstroom hoog is 1

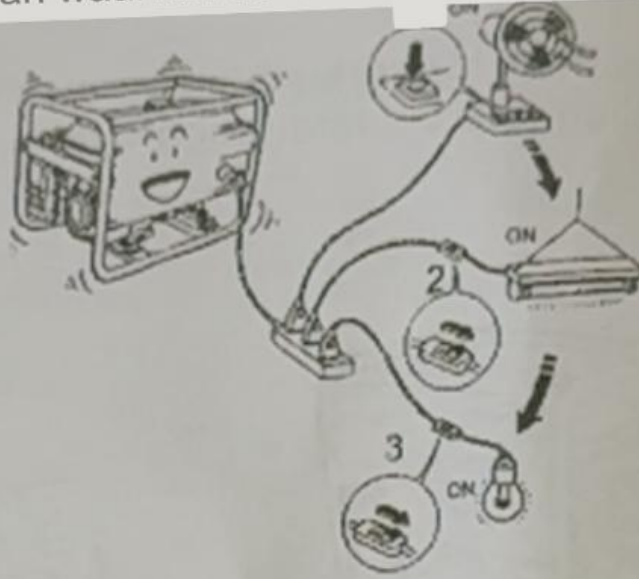

OPMERKING: De generatoren zijn meestal niet aangesloten op het familiecircuut. Als de generator moet worden aangesloten op het familiecircuut, moeten professionals de verbinding maken, controleren en controleren, anders kan schade of de elektrische generator brand veroorzaken.

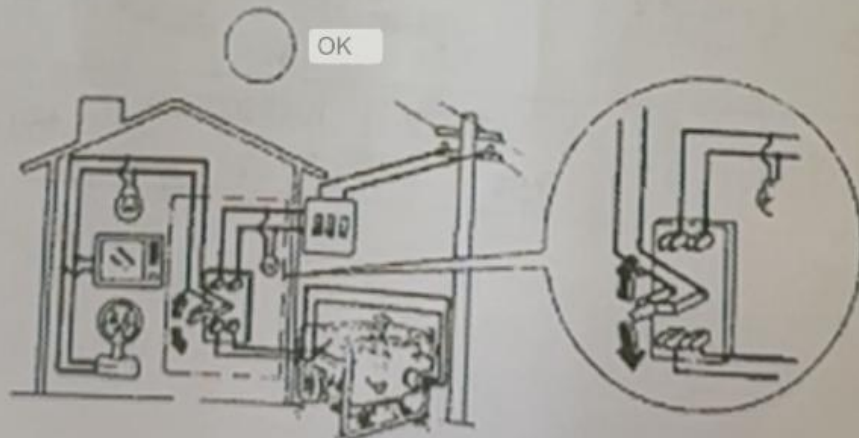

8. ONDERHOUD EN ONDERHOUD

8-2 Bougies controleren

① Verwijder de bougiedoppen



(Type CX)

(Type C)



② Verwijder bougies



③ Cokesfabriek schoonmaken



④ Bougies meten



⑤ Plaats de bougies en bougiedoppen terug

8. ONDERHOUD EN ONDERHOUD

8-1 olie verversen

① Open de olieaftapplug



② Laat olie ontsnappen, kantel het apparaat indien nodig



③ Fles olieaftapplug Open de oliebasis, vul de olie bij tot het maximum van de oliebasis

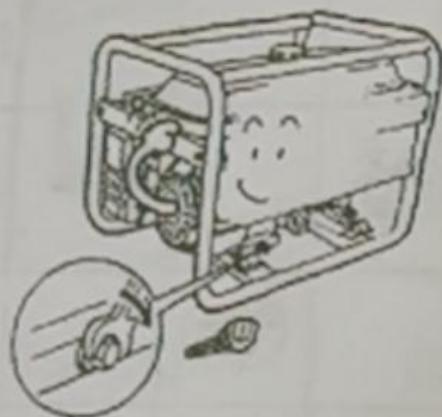

⑤ Flessen Ol-Foot



Aanbevolen motorolie: 4-takt benzinemotorolie
API-classificatie SE-, SF- of
SG-klasse (SAE10W-30)
motorolie. Koud: (temperaturen -15°C).
Gebruik de API-classificatie SE, SF of SG
klasse SAE5W-30 Öl.

9. OPSLAG

Als de generatorsets langdurige opslag nodig hebben (meer dan 30 dagen), klik dan op de volgende instructies:

9-1 Sluit de brandstofklep, schroef de oliefilterbeker vast en laat de benzine uit de oliefilterbeker lopen. (Alleen bij het C- en handtype) uit de tank (Alleen bij het C- en handtype)

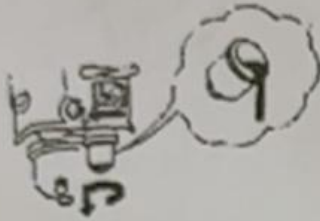

9-3 Vervang de rubberen pakking en trek vervolgens de oliefilterbeker eruit (alleen in C- en handbediende type) 9-4

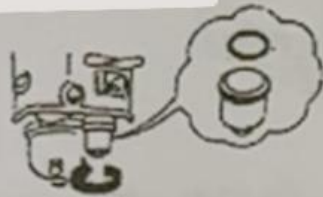

Draai de gedelegeerde olieaftapplug los, laat de uitlaatgassen uit de carburateur ontsnappen. (Type CX)

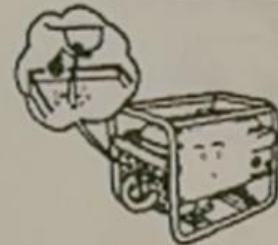

9-5 Schroef de oliebasis en de olieaftapplug los en laat deze vervolgens los.



9-6 flossen de olieaftapplug.



9-7-Trek voorzichtig aan de klauwband totdat u weerstand voelt.



8. ONDERHOUD EN ONDERHOUD

8-3 Onderhoud brandstoffilter

- 1 Zet de brandstofklep in de UIT-stand en verwijder de beker van het brandstofapparaat

A. Filter verwijderen (Type CL)

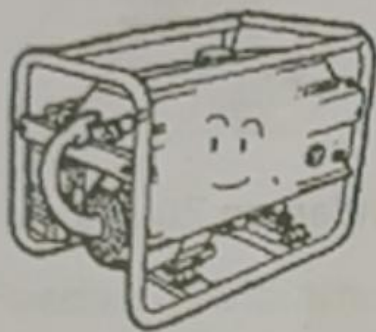

B. Verwijder de oliefilterbeker (Type C en Type handdraagbaar)

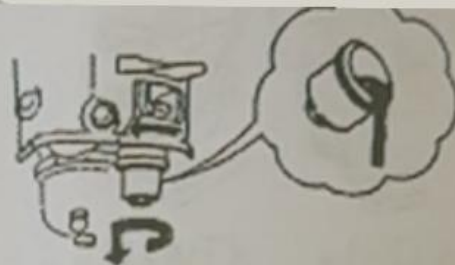

- 2 Blaas met een luchtpistool in de volledig schone oliefilterbeker in de tegenovergestelde richting van de pijl

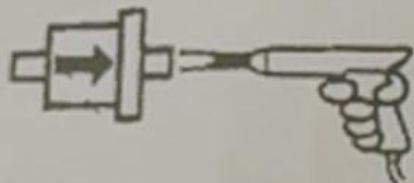

- 4 Met de nieuwe O-Type pakking en de oliefilterbeker opnieuw geïnstalleerd.

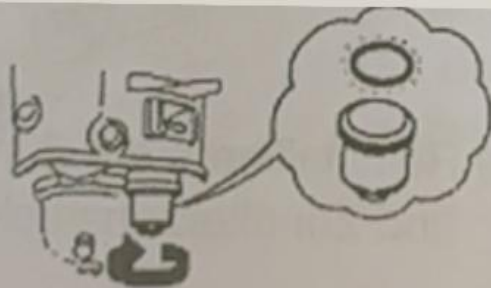

10. ALGEMENE PROBLEMEN OPLOSSEN

8-2 elektrisch (gloeilampen) werken niet

1 Controleer de gloeilamp



2 Staat de AC-stroomonderbreker in de "AAN"-positie?

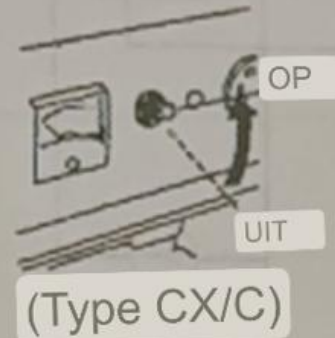

3 Of het AC-overstroombeveiligingsapparaat is gereset in de "AAN" -positie?



✓ (Type handdraagbaar)

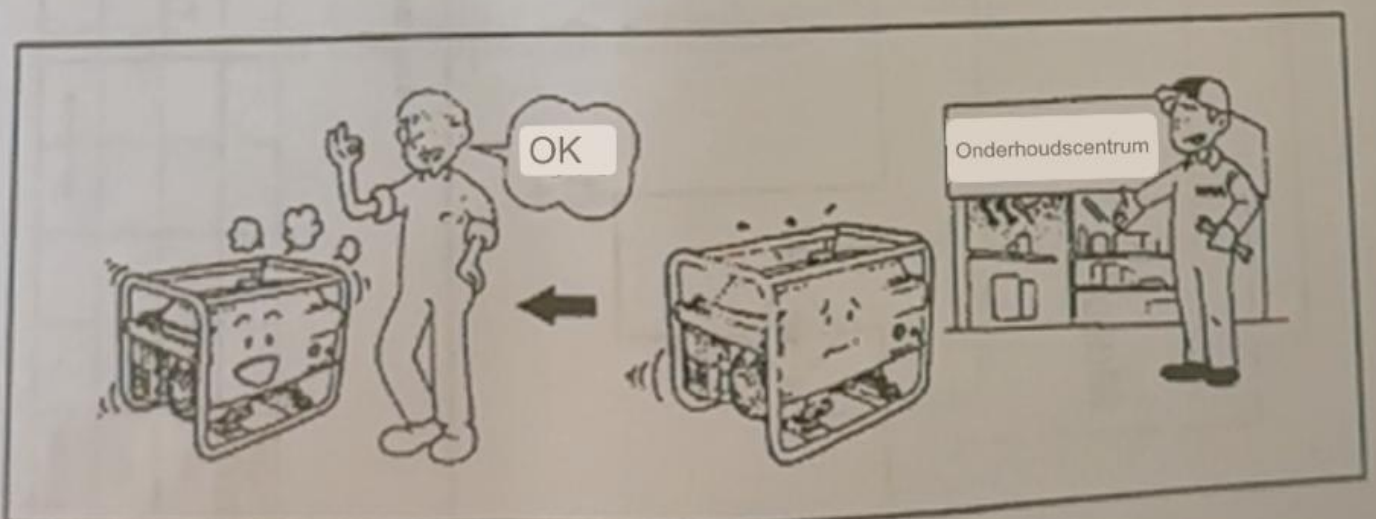

10. ALGEMENE PROBLEMEN OPLOSSEN

10-1 Generator start niet

① De rijschakelaar in de "ON"-positie



② Controleer de olie

③ Controleer het brandstoffilter



④ Controleer de bougies



(Type CX)



(Type C en Type draagbaar)

