

# vonía

## Luchtreiniger Air Purifier Luftreiniger



**NL**

Handleiding

**EN**

User Manual

**DE**

Benutzerhandbuch

# NL – NEDERLANDS

Bedankt dat je voor de **VONIA** luchtreiniger hebt gekozen.

## **BELANGRIJK:**

- Lees de instructies in deze handleiding zorgvuldig door voordat je het apparaat gebruikt. Het niet naleven van de instructies in de handleiding of het gebruik van dit apparaat op een andere manier dan die vermeld in deze handleiding kan leiden tot persoonlijk letsel of schade aan het apparaat.
- Zorg ervoor dat je deze handleiding meegeeft als je dit apparaat doorgeeft aan derden.
- De afbeeldingen in de gebruikershandleiding zijn alleen ter illustratie en kunnen enigszins afwijken van het apparaat.

## Verpakkingsinhoud

- 1 x Luchtreiniger
- 1 x Originele True HEPA-filter (vooraf geïnstalleerd)
- 1 x Voedingsadapter
- 1 x Handleiding

## Specificaties

<b>Model</b>	V811LR
<b>Voedingsspanning</b>	AC 100 ~ 240 V; 50/60 Hz
<b>Nominaal vermogen</b>	12 W
<b>Effectief bereik</b>	20 m <sup>2</sup>
<b>CADR (CFM)</b> Leveringssnelheid van schone lucht (kubieke voet per minuut)	Slaapmodus: 20 Midden: 45 Hoog: 70
<b>Werkingscondities</b>	Temperatuur: -10 °C ~ 40 °C Luchtvochtigheid: <85 % RH
<b>Geluidsniveau</b>	24 ~ 50 dB
<b>Afmetingen</b>	160 x 162 x 249 mm
<b>Gewicht</b>	1,1 kg

# Veiligheidsinformatie

Om het risico op brand, elektrische schokken of ander letsel te verminderen, moet je alle instructies en veiligheidsrichtlijnen volgen.

## Algemene veiligheid

- Gebruik de luchtreiniger alleen zoals beschreven in deze handleiding.
- Niet gebruiken zonder de plastic verpakking van de filter te verwijderen. De luchtreiniger filtert in dit geval de lucht niet en kan oververhit raken, waardoor brandgevaar ontstaat.
- Gebruik de luchtreiniger niet buitenshuis.
- Houd de luchtreiniger uit de buurt van water en natte of vochtige ruimtes. Plaats het apparaat nooit in water of vloeistof.
- Niet gebruiken in extreem vochtige ruimtes.
- Houd de luchtreiniger uit de buurt van warmtebronnen.
- Niet gebruiken op plaatsen waar brandbare gassen, dampen, metaalstof, aerosol (verstuiver) of dampen van industriële olie aanwezig zijn.
- Houd 1,5 m afstand van de plaats waar zuurstof wordt toegediend.
- Houd toezicht op kinderen als ze in de buurt van de luchtreiniger zijn.
- Plaats niets in de openingen van de luchtreiniger.
- Ga niet op de luchtreiniger zitten en plaats er geen zware voorwerpen op.
- Houd de binnenkant van de luchtreiniger droog. Om vochtophoping te voorkomen, mag je het apparaat niet in ruimtes met grote temperatuurschommelingen of onder airconditioners te plaatsen.
- Haal altijd de stekker uit het stopcontact voordat je onderhoud uitvoert (zoals het vervangen van de filter).
- Gebruik de luchtreiniger niet als deze beschadigd is of niet goed werkt, of als het netsnoer of de stekker beschadigd is. Probeer het niet zelf te repareren. Neem contact met ons op.
- **WAARSCHUWING:** Gebruik deze luchtreiniger niet met solid-state snelheidsregelaars (zoals een dimmerschakelaar).
- Gebruik de luchtreiniger niet voor commercieel gebruik. Dit apparaat is uitsluitend bedoeld voor huishoudelijk gebruik.

## Voeding & Netsnoer

- Plaats de luchtreiniger in de buurt van het stopcontact waarop deze is aangesloten.
- Plaats het netsnoer nooit in de buurt van een warmtebron.
- Bedek het netsnoer niet met een kleed, tapijt of andere bedekking. Plaats het netsnoer niet onder meubels of apparaten.
- Houd het netsnoer buiten gebieden waar mensen vaak lopen. Leg het netsnoer op een plaats waar men er niet kan over struikelen.





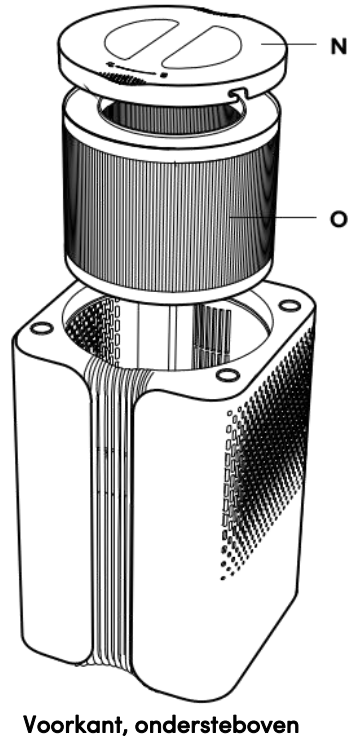
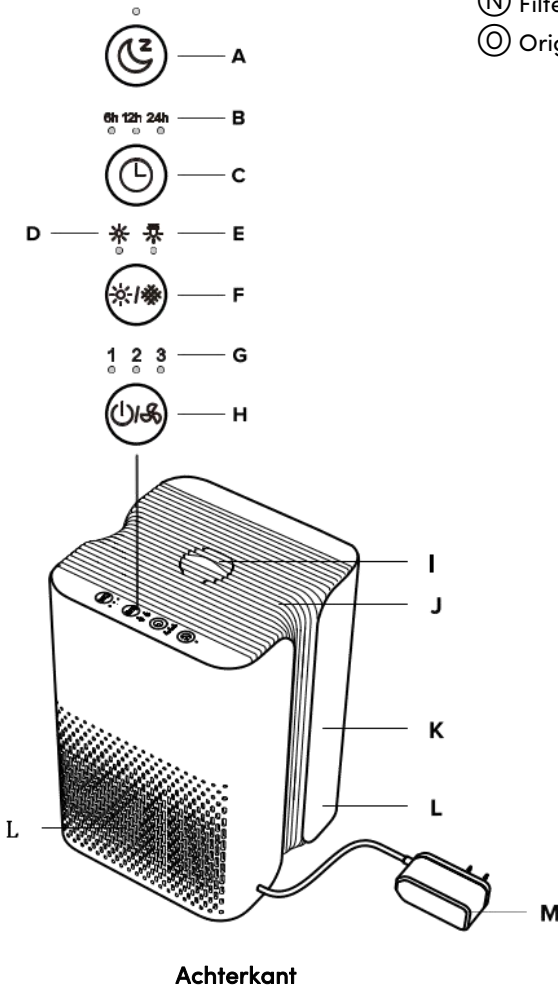

# Product Onderdelen

- (A) Indicator/Slaapmodus knop
- (B) Timer indicatoren
- (C) Timer knop
- (D) Omgevingslicht indicator
- (E) Filtercontrole indicator
- (F) Omgevingslicht knop/Filterreset knop
- (G) Ventilatorsnelheid indicatoren
- (H) Aan/uit knop/Ventilatorsnelheid knop

- (I) Nadat je het deksel hebt verwijderd, kun je de etherische olie in de spons laten vallen (Opmerking: overdoseer de etherische olie niet om morsen te voorkomen. Het is verboden om etherische olie ergens anders te laten druppelen, behalve op de spons).
- (J) Luchtuitlaat
- (K) Behuizing
- (L) Luchtinlaat
- (M) Voedingsadapter
- (N) Filterdeksel
- (O) Originele True HEPA-filter



# De Bediening

	<p><b>Aan/uit knop</b></p> <ul style="list-style-type: none"> <li>• Zet de luchtreiniger aan/uit.</li> </ul>		<p><b>Filtercontrole indicator</b></p> <ul style="list-style-type: none"> <li>• Licht op wanneer de filter gecontroleerd moet worden.</li> <li>• Als het lampje rood is, moet je de filter reinigen of vervangen. Houd na het vervangen van de filter ingedrukt om de herinnering te resetten.</li> </ul>
<p>1 2 3</p> 	<p><b>Ventilatorsnelheid knop</b></p> <ul style="list-style-type: none"> <li>• Doorloop de ventilatorsnelheden:             <ul style="list-style-type: none"> <li>- 1 (laag)</li> <li>- 2 (gemiddeld)</li> <li>- 3 (hoog).</li> </ul> </li> </ul>	<p>6h 12h 24h</p> 	<p><b>Timerknop</b></p> <p>Doorloop de timeropties 6u/12u/24u. Je bent vrij om te kiezen.</p>
 	<p><b>Licht uit knop</b></p> <ul style="list-style-type: none"> <li>• Schakel het omgevingslicht in/uit.</li> </ul>		<p><b>Knop voor slaapmodus</b></p> <p>Schakel de slaapmodus in/uit.</p>

## Aan de slag of Vervang een Filter

1. Draai de luchtreiniger om. Draai aan het filterdeksel en verwijder het [Figuur 1.1].
2. Haal de filter uit de plastic verpakking en plaats de filter terug in de luchtreiniger [Figuur 1.2].

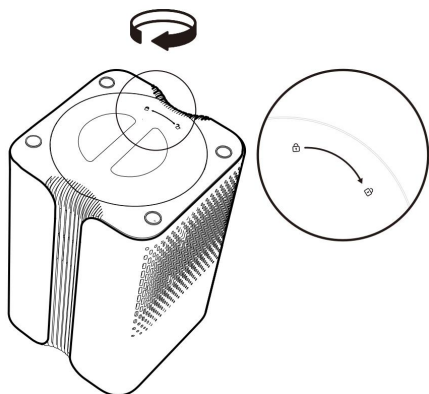

Figuur 1.1

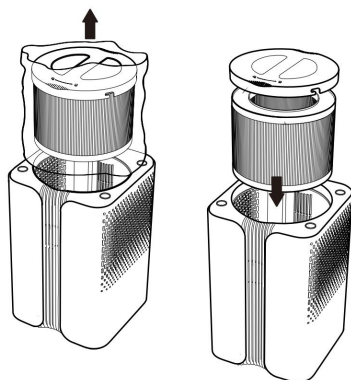

Figuur 1.2

- Plaats het filterdeksel terug en draai het tegen de klok in om het op zijn plaats te vergrendelen [Figuur 1.3].
- Plaats de luchtreiniger op een vlakke, stabiele ondergrond met het scherm naar boven gericht. Zorg voor minimaal 38 cm vrije ruimte aan alle zijden van de luchtreiniger. Blijf uit de buurt van alles wat de luchtstroom zou kunnen blokkeren, zoals gordijnen [Figuur 1.4].

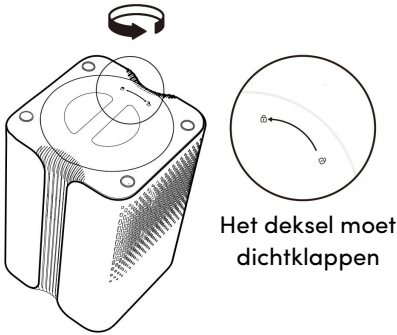

Het deksel moet dichtklappen

Figuur 1.3

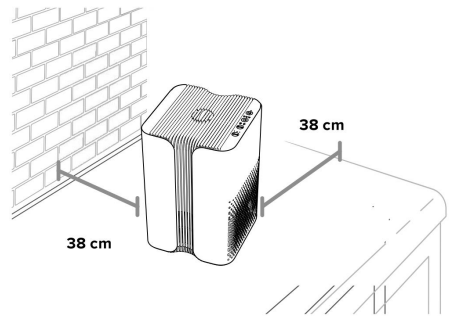

Figuur 1.4

## De Luchtreiniger Gebruiken

- Sluit de stekker aan en tik op  om de luchtreiniger in te schakelen. De ventilator start op niveau 1 [Figuur 2.1].

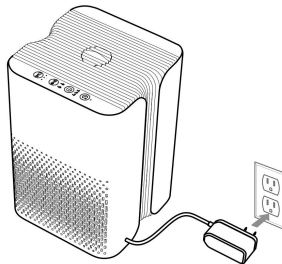

Figuur 2.1

- Tik optioneel op  om de ventilatorsnelheid te wijzigen tussen 1, 2 en 3.

### Opmerkingen:

- De indicatoren zijn geen knoppen en kunnen niet worden gebruikt om de ventilatorsnelheid te wijzigen.
  - De ventilatorsnelheidsindicatoren lichten op als ze actief zijn.
  - Ventilatorsnelheid 3 is het luïdst, maar reinigt de lucht het snelst.
  - Voor de beste resultaten, of om een specifiek probleem met de luchtkwaliteit, zoals rook, aan te pakken, laat je de luchtreiniger 15-20 minuten op hoge snelheid (niveau 3) draaien voordat je een lagere snelheid gebruikt.
  - Om de lucht effectief te reinigen, moet je de ramen en deuren gesloten houden terwijl de luchtreiniger aan staat.
- Tik op  om de luchtreiniger uit te schakelen.

## Slaap Modus

De slaapmodus werkt stil door gebruik te maken van de laagst mogelijke ventilatorsnelheid. Tik op  om de slaapmodus in/uit te schakelen.

### Opmerkingen:

- Alle indicatoren zijn half gedimd als de slaapmodus is ingeschakeld.
- Door op  te tikken verlaat je de slaapmodus.

## Timer

Je kunt een timer instellen voor 6/12 of 24 uur.

1. Tik herhaaldelijk op  om een tijd te selecteren. De timer start automatisch.

### Opmerkingen:

- De indicatoren zijn geen knoppen en kunnen niet worden gebruikt om een tijd te selecteren.
  - De timerindicatoren lichten wit op als ze actief zijn.
2. Zodra de timer is afgelopen, wordt de luchtreiniger uitgeschakeld.

### Timerknop:

- Blader door de timeropties 6u/12u/24u. Je bent vrij om te kiezen.





## Filtercontrole Indicator



-  gaat branden als herinnering om de filter te controleren.

## De Filtercontrole Indicator Resetten

Reset de filtercontrole indicator wanneer:







- A.  oplicht.
  1. Vervang de filter.
  2. Schakel de luchtreiniger in.
  3. Houd   6 seconden ingedrukt.
  4.  wordt uitgeschakeld wanneer er gereset is.

# PROBLEMEN OPLOSSEN

Lees de onderstaande tabel aandachtig door voordat je contact met ons opneemt.

Probleem	Mogelijke oplossing
De luchtreiniger gaat niet aan of reageert niet op de knopbediening.	Sluit de luchtreiniger aan.
	Controleer of het netsnoer beschadigd is. Als dit het geval is, stop dan met het gebruik van de luchtreiniger en neem contact met ons op.
	Sluit de luchtreiniger aan op een ander stopcontact.
	De luchtreiniger werkt niet goed. Neem contact met ons op.
De luchtstroom wordt aanzienlijk verminderd.	Zorg ervoor dat de filter uit de verpakking is gehaald en op de juiste manier is geplaatst (zie het hoofdstuk "Aan de slag of Vervang een Filter").
	Tik op  om de ventilatorsnelheid te verhogen.
	Laat aan alle zijden van de luchtreiniger een vrije ruimte van 38 cm.
	De voorfilter is mogelijk verstopt door grote deeltjes, zoals haar of pluïsjes, waardoor de luchtstroom wordt geblokkeerd. Maak de voorfilter schoon.
	Vervang de filter (zie het hoofdstuk "Aan de slag of Vervang een Filter").
Er is geen zuigkracht of er is een zwakke zuigkracht.	Zorg ervoor dat de filter goed op zijn plaats zit en de plastic verpakking verwijderd is (zie het hoofdstuk "Aan de slag of Vervang een Filter").
	Zorg ervoor dat de luchtreiniger op een harde, vlakke en vlakke ondergrond staat.
	Vervang de filter (zie het hoofdstuk "Aan de slag of Vervang een Filter").
	De luchtreiniger is mogelijk beschadigd of er zit mogelijk een vreemd voorwerp in. Stop met het gebruik van de luchtreiniger en neem contact met ons op. Probeer de luchtreiniger niet te repareren.



Er komt een vreemde geur uit de luchtreiniger.	Reinig de filter of vervang het indien nodig.
	Neem contact met ons op.
	Zorg ervoor dat je de luchtreiniger niet gebruikt in een ruimte met een hoge luchtvochtigheid of tijdens het verspreiden van essentiële oliën.
Er is een slechte kwaliteit van de luchtzuivering.	Tik op  om de ventilatorsnelheid te verhogen.
	Zorg ervoor dat er geen voorwerpen de zijkanten of bovenkant van de luchtreiniger (de inlaat of uitlaat) blokkeren.
	Zorg ervoor dat de filter uit de verpakking is gehaald en op de juiste manier is geplaatst (zie het hoofdstuk "Aan de slag of Vervang een Filter").
	Sluit alle deuren en ramen terwijl je de luchtreiniger gebruikt.
	Zorg ervoor dat de kamer kleiner is dan 20m <sup>2</sup> . De luchtreiniger is mogelijk niet zo effectief in grotere kamers.
	Vervang de filter (zie het hoofdstuk "Aan de slag of Vervang een Filter").
 brandt nog steeds nadat de filter is vervangen.	Reset de filtercontrole indicator (zie het hoofdstuk "De Luchtreiniger Gebruiken").
 is niet binnen 8 maanden ingeschakeld.	 is een herinnering voor jou om de filter te controleren en het licht op afhankelijk van hoe vaak de luchtreiniger is gebruikt (zie het hoofdstuk "De Luchtreiniger Gebruiken"). Als je de luchtreiniger niet vaak gebruikt, duurt het langer voordat  wordt ingeschakeld.
 is ingeschakeld vóór 6 maanden.	 is een herinnering voor jou om de filter te controleren en het licht op afhankelijk van hoe vaak de luchtreiniger is gebruikt. Als je de luchtreiniger vaak gebruikt, wordt  eerder ingeschakeld.

## WEGGOOIEN



- Het verpakkingsmateriaal kan gerecycleerd worden. Gooi het op een milieuvriendelijke manier weg en breng het naar een recyclingcentrum.



- Verwijder het apparaat op een milieuvriendelijke manier. Lever het in bij een recyclingcentrum voor gebruikte elektrische en elektronische apparaten. Je kunt meer informatie verkrijgen bij je lokale autoriteiten.

## GARANTIE

Wij verlenen 1 jaar garantie op onze producten. De klant dient een aankoopbewijs te kunnen tonen en de garantie dient binnen een periode van 1 jaar na de aankoopdatum geldend te worden gemaakt. Let op de garantie geldt niet:

1. Bij schade veroorzaakt door onjuist gebruik of reparatie
2. Voor slijtage onderhevige onderdelen
3. Voor gebreken waarvan de klant bij aankoop op de hoogte was
4. Bij defecten door eigen schuld van de klant
5. Bij schade door derden

# EN - ENGLISH

Thanks for choosing the VONIA air purifier.

## IMPORTANT:

- Read the instructions in this manual carefully before using the device. Failure to comply with the instructions given in the manual or using this device in ways other than the ones mentioned in this manual may result in injury to yourself or damage to the device.
- Make sure to include this manual when passing this device on to third parties.
- The images in the user manual are for illustrative purposes only and may differ slightly from the device.

## Package Contents

- 1 x Air purifier
- 1 x True HEPA original filter (pre-installed)
- 1 x power adapter
- 1 x user manual

## Specifications

<b>Model</b>	V811LR
<b>Power supply</b>	AC 100 ~ 240V; 50/60Hz
<b>Rated power</b>	12W
<b>Effective range</b>	20m <sup>2</sup>
<b>CADR (CFM)</b> Clean Air Delivery Rate (Cubic Feet per Minute)	Sleep mode: 20 Middle: 45 High: 70
<b>Operating conditions</b>	Temperature: -10 °C ~ 40°C Humidity: <85% RH
<b>Noise level</b>	24 ~ 50dB
<b>Dimensions</b>	160 x 162 x 249mm
<b>Weight</b>	1.1kg

# Safety Information

To reduce the risk of fire, electric shock, or other injury, follow all instructions and safety guidelines.

## General Safety

- Only use your air purifier as described in this manual.
- Do not use without removing the plastic wrap from the filter. The purifier will not filter air and may overheat, causing a fire hazard.
- Do not use your air purifier outdoors.
- Keep your air purifier away from water, and wet or damp areas. Never place it in water or liquid.
- Do not use in excessively humid areas.
- Keep your air purifier away from heat sources.
- Do not use where combustible gases, vapors, metallic dust, aerosol (spray) products, or fumes from industrial oil are present.
- Keep 1.5 m away from where oxygen is being administered.
- Supervise children when they are near the air purifier.
- Do not place anything into any opening on the air purifier.
- Do not sit or place heavy objects on the air purifier.
- Keep the inside of the air purifier dry. To prevent moisture buildup, avoid placing in rooms with major temperature changes or underneath air conditioners.
- Always unplug your air purifier before servicing (such as changing the filter).
- Do not use your air purifier if it is damaged or not working correctly, or if the power cord or plug is damaged. Do not try to repair it yourself. Contact us.
- **WARNING:** Do not use this air purifier with solid—state speed controls (such as a dimmer switch).
- Do not use the air purifier for commercial use. This device is for household use only.

## Power Supply & Power Cord

- Keep the air purifier near the outlet it is plugged into.
- Never place the power cord near any heat source.
- Do not cover the power cord with a rug, carpet, or other covering. Do not place the power cord under furniture or appliances.
- Keep the power cord out of areas where people walk often. Place the power cord in a place where it cannot be tripped over.





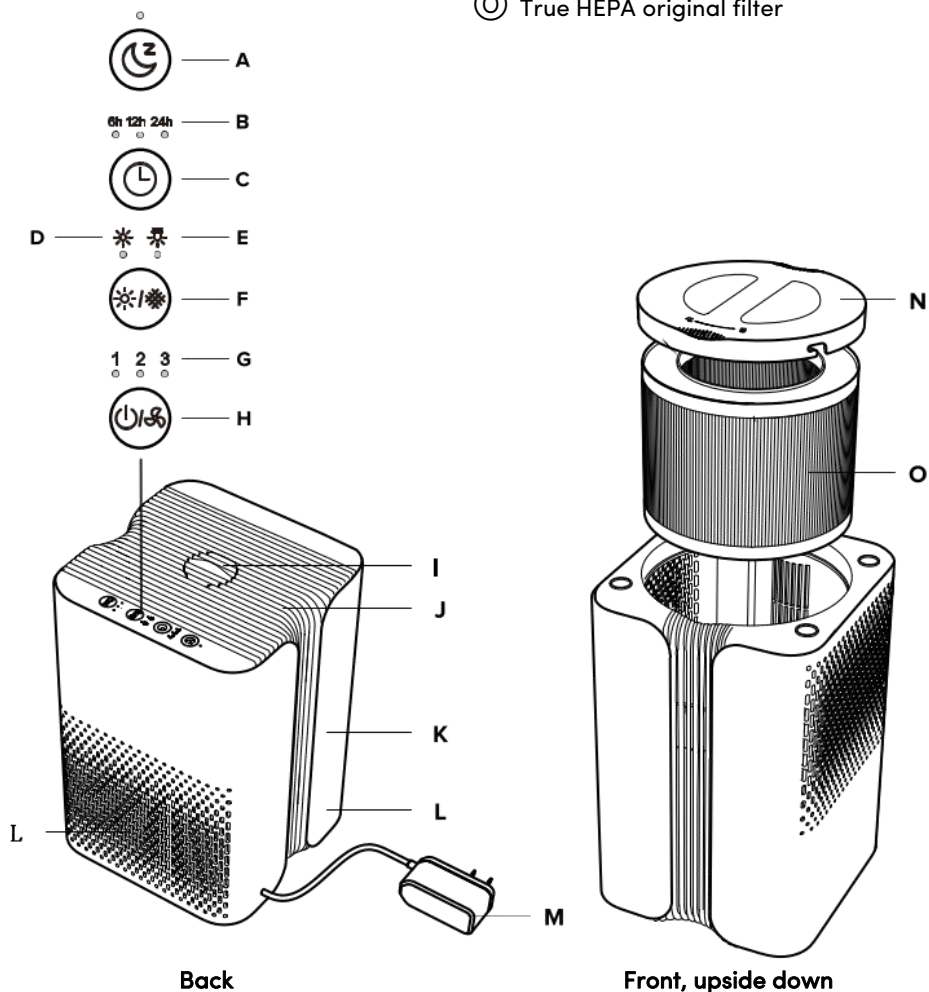

# Product Parts

- (A) Sleep mode indicator/button
- (B) Timer indicators
- (C) Timer button
- (D) Ambient light indicator
- (E) Check filter indicator
- (F) Ambient light on button/  
Filter reset button
- (G) Fan speed indicators
- (H) On/Off button/Fan speed button

- (I) After pulling out the lid, you can drop the essential oil into the sponge (Note: Do not overdose the essential oil to prevent spillage. It's forbidden to drip essential oil anywhere except on the sponge).
- (J) Air Outlet
- (K) Housing
- (L) Air inlet
- (M) Power adapter
- (N) Filter cover
- (O) True HEPA original filter



# The Controls

	<p><b>On/Off Button</b></p> <ul style="list-style-type: none"> <li>• Turn the air purifier on/off.</li> </ul>		<p><b>Check Filter Indicator</b></p> <ul style="list-style-type: none"> <li>• Lights up when the filter should be checked.</li> <li>• When the light is red, you must clean or replace the filter. After changing the filter, press and hold to reset the reminder.</li> </ul>
<p>1 2 3</p> 	<p><b>Fan Speed Button</b></p> <ul style="list-style-type: none"> <li>• Cycle through fan speeds:             <ul style="list-style-type: none"> <li>- 1 (low)</li> <li>- 2 (medium)</li> <li>- 3 (high).</li> </ul> </li> </ul>	<p>6h 12h 24h</p> 	<p><b>Timer Button</b></p> <ul style="list-style-type: none"> <li>• Cycles through timer options 6h/12h/24h. Freedom of choice.</li> </ul>
 	<p><b>Display Off Button</b></p> <ul style="list-style-type: none"> <li>• Turn the ambient Light on/off.</li> </ul>		<p><b>Sleep Mode Button</b></p> <p>Turn the Sleep Mode on/off.</p>

## Getting Started or Replace Filters

1. Flip the air purifier over. Twist the filter cover and remove it [Figure 1.1].
2. Remove the filter from its plastic packaging and place the filter back into the air purifier [Figure 1.2].

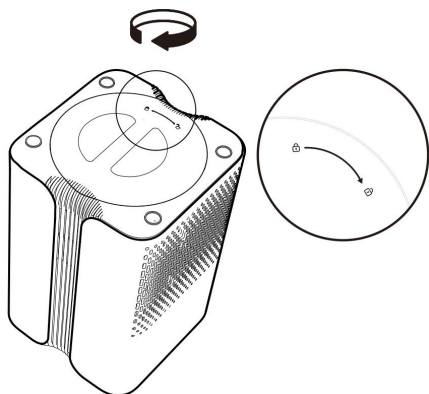

Figure 1.1

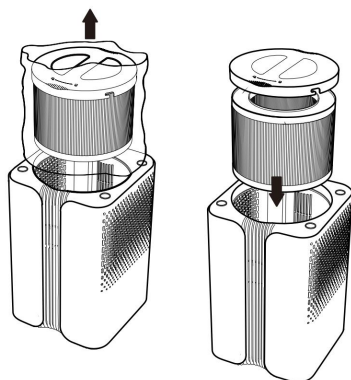

Figure 1.2

3. Replace the filter cover and turn it counterclockwise to lock it in place [Figure 1.3].
4. Place the purifier on a flat, stable surface with the display facing up. Allow at least 38 cm of clearance on all sides of the purifier. Keep away from anything that would block airflow, such as curtains [Figure 1.4].

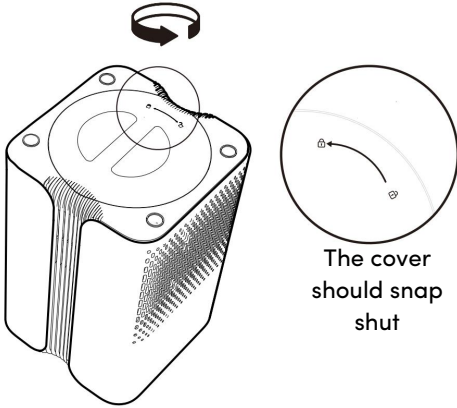

Figure 1.3

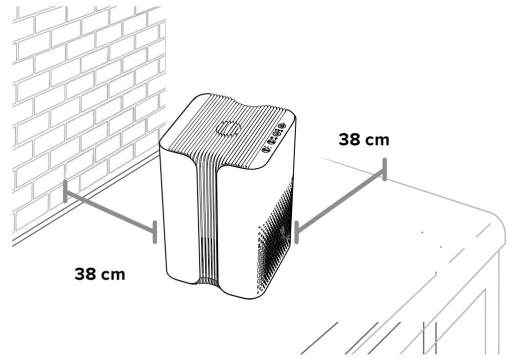

Figure 1.4

## Using Your Purifier

1. Plug in and tap  to turn on the purifier. The fan will start on level 1 [Figure 2.1].

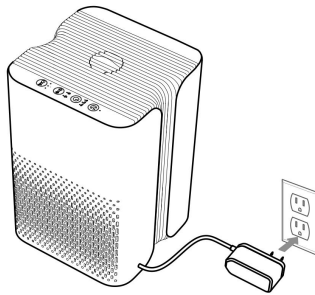



Figure 2.1

2. Optionally, tap  to change fan speed between 1, 2, and 3.

### Notes:

- The indicators are not buttons and cannot be used to change the fan speed.
- The fan speed indicators will light up when active.
- Fan speed 3 is the loudest but cleans air the quickest.
- For best results, or to address a specific air quality issue such as smoke, run the air purifier at high speed (level 3) for 15–20 minutes before using a lower speed.
- To effectively clean air, keep windows and doors closed while the air purifier is on.

3. Tap  to turn off the air purifier.

## Sleep Mode

The sleep mode operates quietly by using the lowest possible fan speed.

Tap  to turn the sleep mode on/off.

### Notes:

- All indicators will be at half off when the sleep mode is on.
- Tapping  will exit the sleep mode.

## Timer

You can set a timer for 6/12 or 24 hours.

1. Tap  repeatedly to select a time. The timer will start automatically.

### Notes:

- The indicators are not buttons and cannot be used to select a time.
- The timer indicators will light up white when active.

2. Once the timer has finished, the air purifier will turn off.

### Timer Button:

- Cycle through timer options 6h/12h/24h. Freedom of choice.

## Check Filter Indicator





- will light up as a reminder to check the filter.

## Resetting the Check Filter Indicator

Reset the check filter indicator when:











- A.
  - lights up.
  - 1. Replace the filter.
  - 2. Turn on the air purifier.
  - 3. Press and hold  for 6 seconds.
  - 4.  will turn off when successfully reset.





# TROUBLESHOOTING

Please read the below table carefully before contacting us.

Problem	Possible Solution
<p>The air purifier will not turn on or does not respond to the button controls.</p>	<p>Plug in the air purifier.</p>
	<p>Check to see if the power cord is damaged. If it is, stop using the air purifier and contact us.</p>
	<p>Plug the air purifier into a different outlet.</p>
	<p>The air purifier is malfunctioning. Contact us.</p>
<p>The airflow is significantly reduced.</p>	<p>Make sure the filter is removed from its packaging and properly in place (see chapter "Getting Started or Replace Filters").</p>
	<p>Tap  to increase the fan speed.</p>
	<p>Leave 38cm of clearance on all sides of the air purifier.</p>
	<p>The pre-filter may be clogged by large particles, such as hair or lint, blocking airflow. Clean the pre-filter.</p>
	<p>Replace the filter (see chapter "Getting Started or Replace Filters").</p>
<p>There is no suction or weak suction power.</p>	<p>Make sure the filter is properly in place with the plastic packaging removed (see chapter "Getting Started or Replace Filters").</p>
	<p>Make sure the air purifier is operating on a hard, flat, and even surface.</p>
	<p>Replace the filter (see chapter "Getting Started or Replace Filters").</p>
	<p>The air purifier may be damaged, or a foreign object may be inside. Stop using the air purifier and contact us. Do not try to repair the air purifier.</p>

There is a strange smell coming from the purifier.	Clean the filter or replace it if necessary.
	Contact us.
	Make sure not to use your purifier in an area with high humidity or while diffusing essential oils.
There is poor air purification quality.	Tap  to increase the fan speed.
	Make sure no objects are blocking the sides or top of the air purifier (the inlet or outlet).
	Make sure the filter is removed from its packaging and properly in place (see chapter "Getting Started or Replace Filters").
	Close all doors and windows while using the air purifier.
	Make sure the room is smaller than 20m <sup>2</sup> . The air purifier may not be as effective in larger rooms.
	Replace the filter (see chapter "Getting Started or Replace Filters").
 is still on after replacing the filter.	Reset the check filter indicator (see "chapter Using Your Purifier").
 has not turned on within 8 months.	 is a reminder for you to check the filter and it will light up based on how much the air purifier has been used (see chapter Using Your Purifier). If you don't use your air purifier often,  will take longer to turn on.
 turned on before 6 months.	 is a reminder for you to check the filter and it will light up based on how much the air purifier has been used. If you run your air purifier frequently,  will turn on sooner.

## DISPOSAL

-  • The packaging material is recyclable. Dispose of it in an environmentally friendly manner and take it to a recycling center.
-  • Dispose of the device in an environmentally friendly manner. Dispose of it at a recycling center for used electrical and electronic devices. You can obtain more information from your local authorities.

## WARRANTY

We grant a 1-year warranty on our products. The customer must be able to show proof of purchase and the warranty must be made within 1 year from the date of purchase. Please note that the warranty does not apply:

1. Damage caused by improper use or repair
2. Parts subject to wear
3. For defects of which the customer was aware at the time of purchase
4. In the event of defects due to the customer's fault
5. In case of damage by third parties

Vielen Dank, dass Sie sich für den **VONIA**- Luftreiniger entschieden haben.

## WICHTIG:

- Lesen Sie die Anweisungen in diesem Handbuch sorgfältig durch, bevor Sie das Gerät verwenden. Die Nichtbeachtung der Anweisungen im Handbuch oder die Verwendung dieses Geräts auf andere als die in diesem Handbuch beschriebene Weise kann zu Verletzungen oder Schäden am Gerät führen.
- Geben Sie dieses Handbuch unbedingt mit, wenn Sie das Gerät an Dritte weitergeben.
- Die Abbildungen in der Bedienungsanleitung dienen nur zur Veranschaulichung und können geringfügig vom Gerät abweichen.

## Packungsinhalt

- 1 x Luftreiniger
- 1 x True HEPA Originalfilter (vorinstalliert)
- 1 x Netzteil
- 1 x Benutzerhandbuch

## Spezifikationen

<b>Modell</b>	V811LR
<b>Stromversorgung</b>	AC 100 ~ 240 V; 50/60 Hz
<b>Nennleistung</b>	12 W
<b>Effektive Reichweite</b>	20 m <sup>2</sup>
<b>CADR (CFM)</b> Zufuhr rate sauberer Luft (Kubikfuß pro Minute)	Schlafmodus: 20 Mitte: 45 Hoch: 70
<b>Betriebsbedingungen</b>	Temperatur: -10 °C ~ 40 °C Luftfeuchtigkeit: <85 % RH
<b>Geräuschpegel</b>	24 ~ 50 dB
<b>Maße</b>	160 x 162 x 249 mm
<b>Gewicht</b>	1,1 kg

# Sicherheitsinformation

**Befolgen Sie alle Anweisungen und Sicherheitsrichtlinien, um das Risiko von Bränden, Stromschlägen oder anderen Verletzungen zu verringern.**

## Generelle Sicherheit

- Verwenden Sie Ihren Luftreiniger nur wie in dieser Anleitung beschrieben.
- Nicht verwenden, ohne die Plastikfolie vom Filter zu entfernen. Der Luftreiniger filtert die Luft nicht und kann überhitzen, was zu einem Brand führen kann.
- Benutzen Sie Ihren Luftreiniger nicht im Freien.
- Halten Sie Ihren Luftreiniger von Wasser und nassen oder feuchten Bereichen fern. Legen Sie es niemals in Wasser oder Flüssigkeiten.
- Nicht in übermäßig feuchten Bereichen verwenden.
- Halten Sie Ihren Luftreiniger von Wärmequellen fern.
- Nicht verwenden, wenn brennbare Gase, Dämpfe, Metallstaub, Aerosolprodukte (Sprühprodukte) oder Dämpfe von Industrie öl vorhanden sind.
- Halten Sie einen Abstand von 1,5 m zu der Stelle ein, an der Sauerstoff verabreicht wird.
- Beaufsichtigen Sie Kinder, wenn sie sich in der Nähe des Luftreinigers aufhalten.
- Stecken Sie keine Gegenstände in die Öffnungen des Luftreinigers.
- Setzen Sie sich nicht auf den Luftreiniger und stellen Sie keine schweren Gegenstände darauf.
- Halten Sie das Innere des Luftreinigers trocken. Um Feuchtigkeitsansammlungen zu vermeiden, vermeiden Sie die Platzierung in Räumen mit großen Temperaturschwankungen oder unter Klimaanlage.
- Trennen Sie Ihren Luftreiniger immer vom Netz, bevor Sie Wartungsarbeiten durchführen (z. B. den Filter wechseln).
- Benutzen Sie Ihren Luftreiniger nicht, wenn er beschädigt ist oder nicht richtig funktioniert oder wenn das Netzkabel oder der Stecker beschädigt ist. Versuchen Sie nicht, es selbst zu reparieren. Kontaktiere uns.
- **WARNUNG:** Verwenden Sie diesen Luftreiniger nicht mit elektronischen Geschwindigkeitsreglern (z. B. einem Dimm Schalter).
- Benutzen Sie den Luftreiniger nicht für gewerbliche Zwecke. Dieses Gerät ist nur für den Hausgebrauch bestimmt.

## Netzteil und Netzkabel

- Bewahren Sie den Luftreiniger in der Nähe der Steckdose auf, an die er angeschlossen ist.
- Platzieren Sie das Netzkabel niemals in der Nähe von Wärmequellen.
- Decken Sie das Netzkabel nicht mit einem Teppich, Teppich oder einer anderen Abdeckung ab. Legen Sie das Netzkabel nicht unter Möbel oder Geräte.
- Halten Sie das Netzkabel von Bereichen fern, in denen sich Menschen häufig aufhalten. Platzieren Sie das Netzkabel an einem Ort, an dem es nicht stolpern kann.





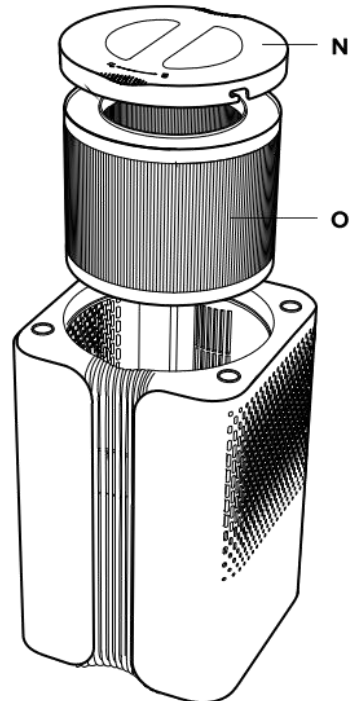
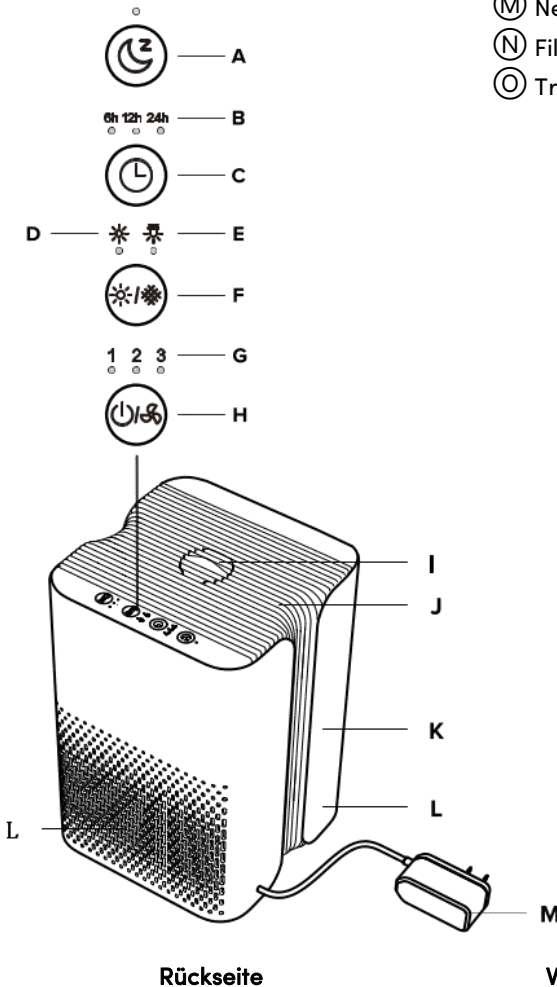

# Produktteile

- Ⓐ Anzeige/Taste für den Schlafmodus
- Ⓑ Timer-Anzeigen
- Ⓒ Timer-Taste
- Ⓓ Umgebungslichtanzeige
- Ⓔ Filteranzeige prüfen
- Ⓕ Umgebungslicht-Ein-Taste/  
Taste zum Zurücksetzen des Filters
- Ⓖ Lüftergeschwindigkeitsanzeigen
- Ⓗ Ein-/Aus-Taste/Lüftergeschwindigkeitstaste

- Ⓘ Nachdem Sie den Deckel herausgezogen haben, können Sie das ätherische Öl in den Schwamm tropfen (Hinweis: Überdosieren Sie das ätherische Öl nicht, um ein Verschütten zu verhindern. Es ist verboten, ätherisches Öl irgendwo anders als auf den Schwamm zu tropfen.)
- ⓵ Luftauslass
- ⓶ Gehäuse
- ⓷ Lufteinlass
- ⓸ Netzteil
- ⓹ Filterabdeckung
- ⓺ True HEPA-Originalfilter



# Die Bedienelemente

	<p><b>An/aus Schalter</b></p> <ul style="list-style-type: none"> <li>• Schalten Sie den Luftreiniger ein/aus.</li> </ul>		<p><b>Überprüfen Sie die Filteranzeige</b></p> <ul style="list-style-type: none"> <li>• Leuchtet, wenn der Filter überprüft werden sollte.</li> <li>• Wenn das Licht rot leuchtet, müssen Sie den Filter reinigen oder ersetzen. Halten Sie nach dem Filterwechsel gedrückt, um die Erinnerung zurückzusetzen.</li> </ul>
<p>1 2 3</p> 	<p><b>Lüftergeschwindigkeitstaste</b></p> <ul style="list-style-type: none"> <li>• Durchlaufen Sie die Lüftergeschwindigkeiten:             <ul style="list-style-type: none"> <li>- 1 (niedrig)</li> <li>- 2 (mittel)</li> <li>- 3 (hoch).</li> </ul> </li> </ul>	<p>6h 12h 24h</p> 	<p><b>Timer-Taste</b></p> <ul style="list-style-type: none"> <li>• Durchläuft die Timer-Optionen 6h/12h/24h. Wahlfreiheit.</li> </ul>
 	<p><b>Schaltfläche zum Ausschalten der Anzeige</b></p> <ul style="list-style-type: none"> <li>• Schalten Sie das Umgebungslicht ein/aus.</li> </ul>		<p><b>Schlafmodus-Taste</b></p> <ul style="list-style-type: none"> <li>• Schalten Sie den Schlafmodus ein/aus.</li> </ul>

## Erste Schritte oder Filter ersetzen

1. Drehen Sie den Luftreiniger um. Drehen Sie die Filterabdeckung ab und entfernen Sie sie [Abbildung 1.1].
2. Nehmen Sie den Filter aus seiner Plastikverpackung und setzen Sie ihn wieder in den Luftreiniger ein [Abbildung 1.2].



Abbildung 1.1



Abbildung 1.2

3. Bringen Sie die Filterabdeckung wieder an und drehen Sie sie gegen den Uhrzeigersinn, um sie zu verriegeln [Abbildung 1.3].
4. Stellen Sie den Luftreiniger mit dem Display nach oben auf eine ebene, stabile Oberfläche. Lassen Sie auf allen Seiten des Luftreinigers einen Freiraum von mindestens 38 cm. Halten Sie Abstand zu allem, was den Luftstrom behindern könnte, wie zum Beispiel Vorhängen [Abbildung 1.4].

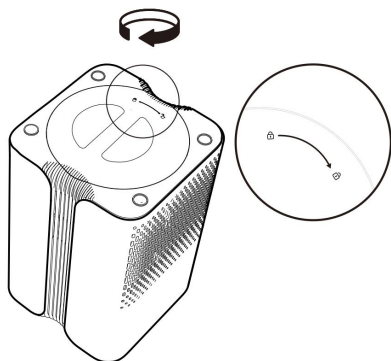

Abbildung 1.3

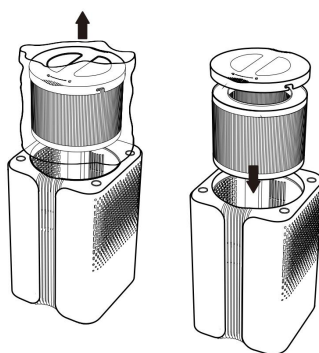

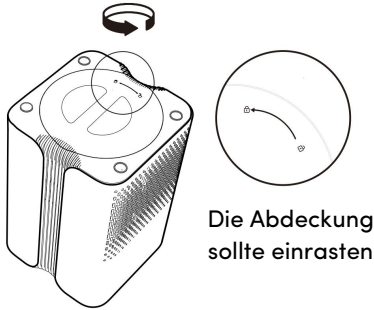

Abbildung 1.4

## Verwendung Ihres Luftreinigers

1. Schließen Sie den Luftreiniger an und tippen Sie darauf , um ihn einzuschalten. Der Lüfter startet auf Stufe 1 [Abbildung 2.1].

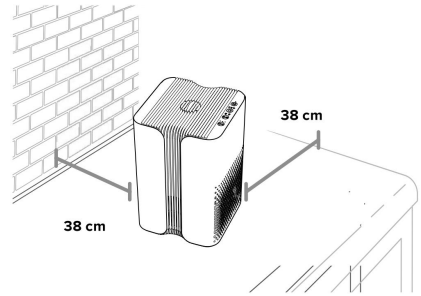

Abbildung 2.1

2. Tippen Sie optional auf , um die Lüftergeschwindigkeit zwischen 1, 2 und 3 zu ändern.

### Anmerkungen:

- Die Anzeigen sind keine Tasten und können nicht zum Ändern der Lüftergeschwindigkeit verwendet werden.
- Die Lüftergeschwindigkeitsanzeigen leuchten auf, wenn sie aktiv sind.
- Lüfterstufe 3 ist am lautesten, reinigt die Luft jedoch am schnellsten.
- Um optimale Ergebnisse zu erzielen oder um ein bestimmtes Luftqualitätsproblem wie Rauch zu beheben, lassen Sie den Luftreiniger 15 bis 20 Minuten lang mit hoher Geschwindigkeit (Stufe 3) laufen, bevor Sie eine niedrigere Geschwindigkeit verwenden.
- Um die Luft effektiv zu reinigen, halten Sie Fenster und Türen geschlossen, während der Luftreiniger eingeschaltet ist.

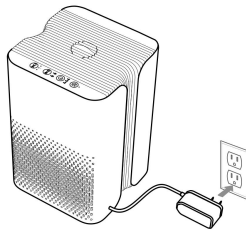
3. Tippen Sie auf , um den Luftreiniger auszuschalten.



## Schlafmodus

Der Schlafmodus arbeitet leise, indem die niedrigste mögliche Lüftergeschwindigkeit verwendet wird.

Tippen Sie hier , um den Schlafmodus ein-/auszuschalten.

### Anmerkungen:

- Bei aktiviertem Schlafmodus sind alle Anzeigen halb ausgeschaltet.
- Durch Antippen  wird der Schlafmodus beendet.

## Timer

Sie können einen Timer auf 6/12 oder 24 Stunden einstellen.

1. Tippen Sie  wiederholt, um eine Zeit auszuwählen. Der Timer startet automatisch.

### Anmerkungen:

- Die Anzeigen sind keine Tasten und können nicht zur Auswahl einer Zeit verwendet werden.
- Die Timer-Anzeigen leuchten weiß, wenn sie aktiv sind.

2. Sobald der Timer abgelaufen ist, schaltet sich der Luftreiniger aus.

### Timer-Taste:

- Durchlaufen Sie die Timer-Optionen 6h/12h/24h. Wahlfreiheit.

## Überprüfen Sie die Filteranzeige



- leuchtet als Erinnerung an die Überprüfung des Filters auf.



## Zurücksetzen der Check-Filter-Anzeige

Setzen Sie die Kontrollfilteranzeige zurück, wenn:



A. 







- leuchtet.

1. Tauschen Sie den Filter aus.
2. Schalten Sie den Luftreiniger ein.
3. Drücken  und 6 Sekunden lang gedrückt halten.
4.  schaltet sich nach erfolgreichem Zurücksetzen aus.

# FEHLERBEHEBUNG

Bitte lesen Sie die folgende Tabelle sorgfältig durch, bevor Sie uns kontaktieren.

Problem	Mögliche Lösung
Der Luftreiniger lässt sich nicht einschalten oder reagiert nicht auf die Tastensteuerung.	Schließen Sie den Luftreiniger an.
	Überprüfen Sie, ob das Netzkabel beschädigt ist. Wenn dies der Fall ist, verwenden Sie den Luftreiniger nicht mehr und kontaktieren Sie uns.
	Stecken Sie den Luftreiniger in eine andere Steckdose.
	Der Luftreiniger funktioniert nicht richtig. Kontaktiere uns.
Der Luftstrom wird deutlich reduziert.	Stellen Sie sicher, dass der Filter aus der Verpackung genommen und richtig eingesetzt ist (siehe Kapitel „Erste Schritte oder Filter austauschen“).
	Tippen Sie  , um die Lüftergeschwindigkeit zu erhöhen.
	Lassen Sie auf allen Seiten des Luftreinigers einen Abstand von 38 cm.
	Der Vorfilter kann durch große Partikel wie Haare oder Flusen verstopft sein und den Luftstrom blockieren. Reinigen Sie den Vorfilter.
	Tauschen Sie den Filter aus (siehe Kapitel „Erste Schritte oder Filter austauschen“).
Es gibt keine oder nur schwache Saugleistung.	Stellen Sie sicher, dass der Filter ordnungsgemäß eingesetzt ist und die Kunststoffverpackung entfernt wurde (siehe Kapitel „Erste Schritte oder Filter austauschen“).
	Stellen Sie sicher, dass der Luftreiniger auf einer harten, flachen und ebenen Oberfläche betrieben wird.
	Tauschen Sie den Filter aus (siehe Kapitel „Erste Schritte oder Filter austauschen“).
	Möglicherweise ist der Luftreiniger beschädigt oder es befindet sich ein Fremdkörper darin. Benutzen Sie den Luftreiniger nicht mehr und kontaktieren Sie uns. Versuchen Sie nicht, den Luftreiniger zu reparieren.

Aus dem Luftreiniger kommt ein seltsamer Geruch.	Reinigen Sie den Filter oder tauschen Sie ihn bei Bedarf aus.
	Kontaktiere uns.
	Stellen Sie sicher, dass Sie Ihren Luftreiniger nicht in einem Bereich mit hoher Luftfeuchtigkeit oder beim Zerstäuben ätherischer Öle verwenden.
Die Luftreinigungsqualität ist schlecht.	Tippen Sie  , um die Lüftergeschwindigkeit zu erhöhen.
	Stellen Sie sicher, dass keine Gegenstände die Seiten oder die Oberseite des Luftreinigers (Einlass oder Auslass) blockieren.
	Stellen Sie sicher, dass der Filter aus der Verpackung genommen und richtig eingesetzt ist (siehe Kapitel „Erste Schritte oder Filter austauschen“).
	Schließen Sie alle Türen und Fenster, während Sie den Luftreiniger verwenden.
	Stellen Sie sicher, dass der Raum kleiner als 20 m <sup>2</sup> ist. In größeren Räumen ist der Luftreiniger möglicherweise nicht so effektiv.
	Tauschen Sie den Filter aus (siehe Kapitel „Erste Schritte oder Filter austauschen“).
 leuchtet nach dem Filterwechsel immer noch.	Setzen Sie die Kontrollfilteranzeige zurück (siehe „Kapitel Verwendung Ihres Luftreinigers“). Setzen Sie die Kontrollfilteranzeige Ihres Luftreinigers zurück (siehe Kapitel „Verwendung“).
 hat sich seit 8 Monaten nicht eingeschaltet.	 erinnert Sie daran, den Filter zu überprüfen und leuchtet je nachdem, wie oft der Luftreiniger verwendet wurde (siehe Kapitel „Verwendung Ihres Luftreinigers“). Wenn Sie Ihren Luftreiniger nicht oft verwenden, dauert das Einschalten von  länger.
 vor 6 Monaten eingeschaltet.	 erinnert Sie daran, den Filter zu überprüfen und leuchtet je nach Nutzungsdauer des Luftreinigers auf. Wenn Sie Ihren Luftreiniger häufig betreiben, schaltet sich  früher ein.

## ENTSORGUNG



- Das Verpackungsmaterial ist recycelbar. Entsorgen Sie es umweltgerecht und bringen Sie es zu einem Recyclinghof.



- Diese Kennzeichnung weist darauf hin, dass dieses Produkt in der gesamten EU nicht mit anderem Hausmüll entsorgt werden darf. Um mögliche Schäden für die Umwelt oder die menschliche Gesundheit durch unkontrollierte Abfallentsorgung zu verhindern, recyceln Sie diese verantwortungsvoll, um die nachhaltige Wiederverwendung materieller Ressourcen zu fördern. Um Ihr gebrauchtes Gerät zurückzugeben, nutzen Sie bitte die Rückgabe- und Sammelsysteme oder wenden Sie sich an den Händler, bei dem Sie das Produkt gekauft haben. Sie können dieses Produkt einer umweltfreundlichen Wiederverwertung zuführen.

## GARANTIE

Auf unsere Produkte gewähren wir 1 Jahr Garantie. Der Kunde muss einen Kaufbeleg vorlegen können und die Garantie muss innerhalb eines Jahres ab Kaufdatum erfolgen. Bitte beachten Sie, dass die Garantie nicht gilt:

1. Schäden, die durch unsachgemäße Verwendung oder Reparatur verursacht wurden.
2. Verschleißteile.
3. Für Mängel, die dem Kunden zum Zeitpunkt des Kaufs bekannt waren.
4. Bei Mängeln, die auf ein Verschulden des Kunden zurückzuführen sind.
5. Bei Schäden durch Dritte.

# vonia

Dennepark B.V.  
Keersopstraat 59  
3044 EX Rotterdam  
Nederland

✉: [klantenservice@dennepark.nl](mailto:klantenservice@dennepark.nl)

🌐: [www.dennepark.nl](http://www.dennepark.nl)



© 2023 VONIA

Document versie/version: 2023-11-14