

# OVVIS Ergo Luxe - Handleiding

## Neksteun:

Verhoog en verlaag het neksteun met 2 handen. Breng de neksteun in de gewenste hoek met 1 hand.



## (A) Lendesteun:

1. Verstel de lendensteun naar de gewenste hoogte.
2. Breng de lendensteun naar boven en naar beneden. Zet deze vast met de draaiknop.



## (B) Kantelvergrendeling:

Ontgrendel de stoel d.m.v. de knop naar achterkant te kantelen. Voor vergrendeling van de zitpositie kantel de knop naar voren.



## (C) Stoelhoogte:

Duw de knop omhoog en bepaal de stoelhoogte. Zorg dat uw boven- en onderbeen een hoek van circa 90 graden vormen.

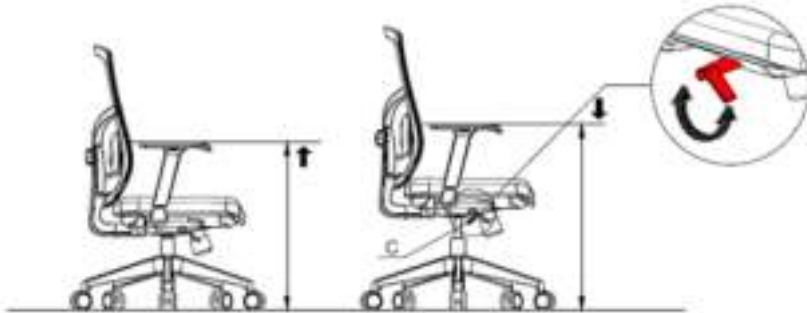

## (D) Armsteun hoogte:

Breng de armsteun omhoog of omlaag door knop D op te tillen.

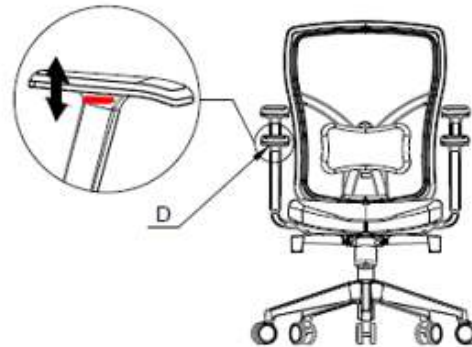

## (E) Gewicht weerstand:

Bepaal de weerstand d.m.v. de draaiknop. Voor meer tegendruk draai je de knop in de + richting, voor minder tegendruk draai je de knop in de - richting.

