

TOMADO®

TFM4401W



NL Gebruiksaanwijzing
EN Instruction manual
DE Gebrauchsanleitung
FR Mode d'emploi
ES Instrucciones de uso
IT Istruzioni per l'uso
DA Instruktioner til brug
PL Instrukcje użytkowania
CS Návod k použití
SK Návod na použitie

Vriezer
Freezer
Gefrierschrank
Congelateur
Congelador
Freezer
Fryser
Zamrażarka
Mraznička
Mraznička



Quality
since 1923



Excellent
service



Best
choice

NL	Gebruiksaanwijzing	pagina 10-19
EN	Instruction manual	page 20-28
DE	Gebrauchsanleitung	Seite 29-38
FR	Mode d'emploi	page 39-48
ES	Instrucciones de uso	página 49-58
IT	Istruzioni per l'uso	pagine 59-68
DA	Instruktioner til brug	side 69-77
PL	Instrukcje użytkowania	strona 78-87
CS	Návod k použití	strana 88-96
SK	Návod na použitie	strana 97-105

DRAAIRICHTING DEUR WIJZIGEN - NL
REVERSING THE DOOR OPENING - EN
TÜRANSCHLAG WECHSELN - DE
MODIFIER LE SENS D'OUVERTURE DE LA PORTE - FR
CAMBIAR EL SENTIDO DE GIRO DE LA PUERTA - ES
MODIFICA DELLA DIREZIONE DI APERTURA DELLA PORTA - IT
VENDING AF LÅGEN - DA
ZMIANA KIERUNKU OTWIERANIA DRZWI - PL
ZMĚNA SMĚRU OTEVÍRÁNÍ DVÍŘEK - CS
ZMENA SMERU OTVÁRANIA DVERÍ - SK

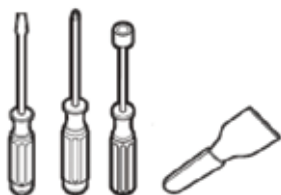

Benodigd gereedschap
Tools you will need
Benötigte Werkzeuge
Outils nécessaires
Herramientas necesarias
Attrezzi necessari
Det skal du bruge
Wymagane narzędzia
Potřebné nástroje
Potrebné náradie

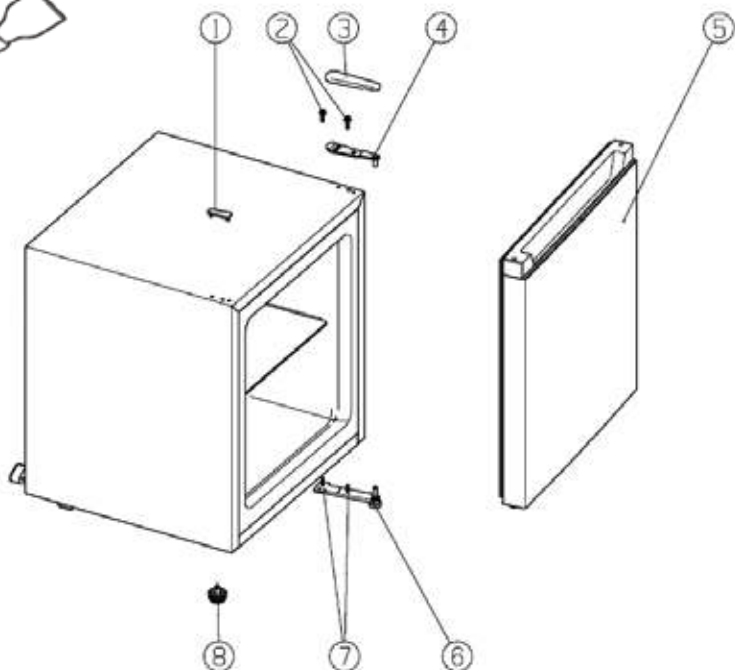

DRAAIRICHTING DEUR WIJZIGEN - NL

U kunt de zijde waar de deur opent wijzigen van de rechterzijde (zoals geleverd) naar de linkerzijde, als de installatieplaats dit vereist. Het beste kunt u dit met twee personen doen.

Benodigd gereedschap: Een 8 mm dopslutel, een kruiskopschroevendraaier en een plamuurmes of dunne schroevendraaier.

Let op: Zet de thermostaat uit en verwijder de stekker uit het stopcontact.

Let op: Leg de koelkast op zijn achterkant om toegang tot de basis te krijgen. Leg hem op een zachte schuimverpakking of soortgelijk materiaal om beschadiging van de koelleidingen aan de achterkant van de koelkast te voorkomen.

1. Open de deur van het apparaat en verwijder alle items en accessoires uit de koelkast.
2. Verwijder de bovenste scharnierkap (3).
3. Verwijder de twee schroeven (2) waarmee het bovenste scharnier (4) rechtsboven aan de kast zit.
4. Til de deur voorzichtig op en plaats deze op een beklede ondergrond om krassen te voorkomen.
5. Verwijder de kap van het schroefgat (1) en verplaats deze naar het onbedekte gat aan de rechterkant van het apparaat.
Zorg ervoor dat u de stop stevig in het gat drukt.
6. Verwijder de twee schroeven (7) waarmee het onderste scharnier (6) rechtsonder aan de kast zit.
7. Verwijder de steunpoot (8) en verplaats deze naar de rechterkant zoals in de afbeelding.
8. Draai de deur op zijn nieuwe plaats. Zorg ervoor dat de pen in de bus (het gat) steekt.
9. Bevestig het bovenste scharnier (4) dat u eerder in stap 3 van de linkerkant van het apparaat heeft verwijderd.
Zorg ervoor dat de pen in de bus (het gat) steekt.
10. Zet de onderste scharnierdelen (6) losjes vast. Draai de bouten pas aan als de deur dichtzit en waterpas staat.
11. Zet de bovenste scharnierkap (3) terug.
12. Zet het apparaat weer rechtop. Open de deur van het apparaat en plaats alle armaturen terug.
13. Laat het apparaat 3 uur rusten voordat u de stekker in het stopcontact steekt.

REVERSING THE DOOR OPENING - EN

The side at which the door opens can be changed from the right side (as supplied) to the left side, if the installation site requires. It would be best to do this with two people.

Tools you will need: One 8 mm socket driver, a cross-shaped screwdriver, and a putty knife or thin-blade screwdriver.

Attention: Switch off the thermostat and remove the plug from the socket.

Attention: Before you start lay the refrigerator on its back in order to gain access to the base, you should rest it on soft foam packaging or similar material to avoid damaging the cooling pipes at the rear of the refrigerator.

1. Open the appliance door and remove all items and fittings from the refrigerator.
2. Remove the upper hinge cover (3).
3. Remove the two screws (2) that hold the upper hinge (4) on the right side of the cabinet top.
4. Carefully lift the door and place it on a padded surface to prevent scratching.
5. Remove the screw hole cover (1) and transfer it to the uncovered hole on the right side of the unit. Be sure to press the button firmly into the hole.
6. Remove the two screws (7) that hold the lower hinge (6) on the right side of the unit.
7. Remove the supporting leg (8) and transfer it to the right side as shown in the figure.
8. Set the door into its new place making sure the pin enters the bushing (the hole).
9. Secure the upper hinge (4) previously removed in step 3 on the left side of the unit. Make sure the pin enters the bushing (the hole).
10. Loosely secure the lower hinge parts (6) and do not tighten the bolts until the door is in the closed position and level.
11. Replace the upper hinge cover (3).
12. Turn the appliance upright again. Open the appliance door and replace all fittings.
13. Allow the appliance to rest for 3 hours before inserting the plug in the socket.

TÜRANSCHLAG WECHSELN - DE

Wenn der Aufstellungsort dies erfordert, können Sie die Tür auf der gegenüberliegenden Seite montieren. Bei Lieferung befindet sich der Anschlag rechts. Arbeiten Sie vorzugsweise mit zwei Personen.

Benötigtes Werkzeug: Ein 8-mm-Steckschlüssel, ein Kreuzschraubendreher und ein Spachtel oder ein dünner Schlitzschraubendreher.

Achtung: Schalten Sie den Thermostat aus und ziehen Sie den Stecker aus der Steckdose.

Achtung: Legen Sie den Kühlschrank auf die Rückseite, damit die Unterseite zugänglich wird. Legen Sie ihn auf eine weiche Schaumstoffverpackung oder ein ähnliches Material, sodass die Kühlleitungen auf der Rückseite des Kühlschranks nicht beschädigt werden.

1. Öffnen Sie die Tür des Geräts und entfernen Sie alle losen Teile und das gesamte Zubehör aus dem Kühlschrank.
2. Entfernen Sie die obere Scharnierabdeckung (3).
3. Bauen Sie die zwei Schrauben (2) aus, mit denen das obere Scharnier (4) oben rechts am Kühlschrank befestigt ist.
4. Heben Sie die Tür vorsichtig an und legen Sie sie auf eine weiche Unterlage, um Kratzer zu vermeiden.
5. Entfernen Sie die Abdeckung vom Schraubloch (1) und bringen Sie diese auf dem nicht abgedeckten Loch auf der rechten Seite des Geräts an. Sorgen Sie dafür, dass Sie den Stopfen der Abdeckung fest in die Öffnung drücken.
6. Entfernen Sie die zwei Schrauben (7), mit denen das untere Scharnier (6) unten rechts am Kühlschrank befestigt ist.
7. Entfernen Sie den Stützfuß (8) und bringen Sie diesen auf der rechten Seite an (siehe die Abbildung).
8. Drehen Sie die Tür um und legen Sie sie an die richtige Stelle. Achten Sie darauf, dass der Stift in die Buchse (das Loch) eingesteckt ist.
9. Befestigen Sie das obere Scharnier (4), das Sie vorher in Schritt 3 aus der linken Seite des Geräts ausgebaut haben. Achten Sie darauf, dass der Stift in die Buchse (das Loch) eingesteckt ist.
10. Befestigen Sie die unteren Scharnierteile (6) locker. Ziehen Sie die Schrauben erst fest, wenn die Tür richtig geschlossen und waagrecht ausgerichtet ist.
11. Bringen Sie die obere Scharnierabdeckung (3) wieder an.
12. Stellen Sie das Gerät in die aufrechte Position. Öffnen Sie die Tür des Geräts und setzen Sie alle losen Teile wieder ein.
13. Lassen Sie das Gerät 3 Stunden stehen, bevor Sie den Stecker in die Steckdose stecken.

MODIFICATION DU SENS D'OUVERTURE DE LA PORTE - FR

Vous pouvez modifier le sens d'ouverture de la porte, du côté droit (tel que livré) vers le côté gauche, si le lieu d'installation l'exige. Il est préférable d'être à deux personnes pour effectuer cette opération.

Outils nécessaires : Une clé à douille de 8 mm, un tournevis cruciforme et une spatule ou un tournevis fin.

Attention : Coupez le thermostat et débranchez la fiche de la prise de courant.

Attention : Posez le réfrigérateur sur sa face arrière pour avoir accès à la base. Posez-le sur un emballage en mousse douce ou un matériau similaire, afin d'éviter l'endommagement des conduites de liquide réfrigérant à l'arrière du réfrigérateur.

1. Ouvrez la porte de l'appareil et retirez tous les éléments et accessoires du réfrigérateur.
2. Retirez le cache de charnière supérieure (3).
3. Retirez les deux vis (2) qui fixent la charnière supérieure (4) en haut à droite sur le meuble.
4. Soulevez la porte avec précaution et placez-la sur un support recouvert, afin d'éviter les rayures.
5. Retirez le cache du trou de vis (1) et déplacez-le vers l'orifice non recouvert, du côté droit de l'appareil. Veillez à enfoncer fermement le bouchon dans l'orifice.
6. Retirez les deux vis (7) qui fixent la charnière inférieure (6) en bas à droite sur le meuble.
7. Retirez le pied (8) et déplacez-le vers le côté droit comme sur l'illustration.
8. Tournez la porte sur son nouvel emplacement. Assurez-vous que la cheville s'enfonce dans le manchon (l'orifice).
9. Fixez la charnière supérieure (4) que vous avez retirée précédemment du côté gauche, à l'étape 3. Assurez-vous que la cheville s'enfonce dans le manchon (l'orifice).
10. Fixez sans serrer les éléments de charnière inférieure (6). Resserrez les boulons uniquement lorsque la porte est fermée et de niveau.
11. Remplacez le cache de charnière supérieure (3).
12. Redressez l'appareil. Ouvrez la porte de l'appareil et remplacez l'ensemble des éléments retirés précédemment.
13. Laissez l'appareil reposer environ 3 heures avant de brancher la fiche dans la prise de courant.

CAMBIAR EL SENTIDO DE GIRO DE LA PUERTA - ES

Se puede cambiar el lado hacia el que se abre la puerta, del derecho (como se entrega) al izquierdo, si resulta más práctico en el lugar donde se va a utilizar la nevera. Se recomienda hacerlo entre dos personas.

Herramientas necesarias: Una llave de tubo de 8 mm, un destornillador de estrella y una espátula o un destornillador de punta plana.

Atención: Apague el termostato y desenchufe el aparato.

Atención: Apoye la nevera sobre su lado trasero para tener acceso a la base. Colóquela sobre un envase de corcho suave u otro material similar para evitar daños a los conductos de frío de la parte trasera de la nevera.

1. Abra la puerta de la nevera y saque todo lo que haya dentro, incluidos los accesorios.
2. Quite el embellecedor de la bisagra superior (3).
3. Quite los dos tornillos (2) que sujetan la bisagra superior (4) al lado derecho de la nevera.
4. Levante con cuidado la puerta y colóquela sobre una superficie acolchada para que no se arañe.
5. Quite la cubierta del orificio roscado (1) y llévela al orificio descubierto del lado derecho del aparato. Procure apretar bien el tapón en el orificio.
6. Quite los dos tornillos (7) que sujetan la bisagra inferior (6) al lado derecho de la nevera.
7. Quite la pata de apoyo (8) y llévela al lado derecho, como en la imagen.
8. Monte la puerta en su nueva posición. Encaje bien el pasador en el tubo (el orificio).
9. Fije la bisagra superior (4) que había quitado del aparato en el paso 3 anterior. Encaje bien el pasador en el tubo (el orificio).
10. Coloque sin apretar las piezas de la bisagra inferior (6). No apriete los tornillos hasta que la puerta esté cerrada y nivelada.
11. Vuelva a colocar el embellecedor de la bisagra superior (3).
12. Vuelva a poner derecho el aparato. Abra la puerta de la nevera y vuelva a meter todos los elementos y accesorios.
13. Deje descansar el aparato de 3 horas antes de enchufarlo.

MODIFICA DELLA DIREZIONE DI APERTURA DELLA PORTA - IT

È possibile modificare la direzione di apertura della porta dal lato destro (opzione di consegna) al lato sinistro, qualora il luogo di installazione lo richieda. Si consiglia di non eseguire l'operazione da soli.

Attrezzi necessari: una chiave a tubo da 8 mm, un cacciavite a stella e una spatola o un cacciavite a testa piatta.

Attenzione! Spegner il termostato e rimuovere la spina dalla presa di corrente.

Attenzione! Stendere il frigorifero sul lato posteriore per poter accedere alla base. Appoggiarlo su un materiale morbido, da imballaggio o simili, per prevenire danni ai tubi del circuito di raffreddamento situati sul lato posteriore.

1. Aprire la porta e rimuovere tutti gli oggetti e gli accessori dal frigorifero.
2. Rimuovere la protezione della cerniera superiore [3].
3. Rimuovere le due viti [2] che fissano la cerniera superiore [4] al frigorifero.
4. Rimuovere la porta inclinandola e stenderla con cautela su un telo o simili per evitare che si graffi.
5. Rimuovere il tappo di copertura del foro filettato [1] e posizionarlo sul lato opposto dell'apparecchio, premendolo fino in fondo.
6. Rimuovere le due viti [7] che fissano la cerniera inferiore [6] al frigorifero.
7. Rimuovere il piedino [8] e posizionarlo sul lato opposto, come illustrato.
8. Ruotare la porta e metterla nella nuova posizione. Assicurarsi che il perno si infili correttamente nel foro apposito.
9. Fissare la cerniera superiore [4], rimossa al punto 3 della procedura, sul lato opposto. Assicurarsi che il perno si infili correttamente nel foro apposito.
10. Fissare tutti i componenti della cerniera inferiore [6]. Non serrare completamente i bulloni fino a quando la porta non sarà chiusa e dritta.
11. Riposizionare la protezione della cerniera superiore [3].
12. Raddrizzare l'apparecchio. Aprire la porta e reinserire tutti gli oggetti e gli accessori nel frigorifero.
13. Sarà necessario attendere 3 ore prima di collegare nuovamente l'apparecchio alla presa di corrente.

VENDING AF LÅGEN - DA

Den side, hvor lågen åbnes, fra højre side (som leveret) til venstre side kan ændres, hvis det er nødvendigt på opstillingsstedet. Det anbefales, at to personer udfører denne procedure sammen.

Nødvendige redskaber: En 8 mm skruenøgle, en stjerneskruetrækker og en spartelkniv eller en tynd skrue-trækker.

Bemærk: Sluk for termostaten, og tag stikket ud af stikkontakten.

Bemærk: Læg køleskabet på bagsiden for at få adgang til bunden. Læg køleskabet på blødt skumpapir eller lignende materiale for at undgå skader på kølerørene bag på køleskabet.

1. Åbn apparatets låg, og tag alle genstande og tilbehør ud af køleskabet.
2. Fjern det øverste hængseldæksel (3).
3. Fjern de to skruer (2), som hængslet øverst til højre (4) er monteret til køleskabet med.
4. Løft lågen forsigtigt op, og læg den på en polstret overflade for at undgå at ridser i overfladen.
5. Fjern hæften fra skruelhullet (1), og flyt den til det hul, der ikke er afdækket, i højre side af apparatet. Tryk blændproppen godt på plads i hullet.
6. Fjern de to skruer (7), som hængslet nederst til højre (6) er monteret til køleskabet med.
7. Fjern støttebenet (8) og flyt det til højre side som vist på afbildningen.
8. Drej lågen til sin nye position. Sørg for, at stiften er sat ind i bøsningen (hullet).
9. Monter det øverste hængsel (4), som du har fjernet tidligere i trin 3, i venstre side af apparatet. Sørg for, at stiften er sat ind i bøsningen (hullet).
10. Fastgør de nederste hængseldele (6) løst. Stram ikke skrueerne, før lågen er lukket og i vater.
11. Sæt det øverste hængseldæksel (3) tilbage på plads.
12. Rejs køleskabet op igen. Åbn apparatets låg, og sæt alle armaturer tilbage på plads.
13. Lad apparatet hvile i 3 timer, inden stikket sættes i stikkontakten.

ZMIANA KIERUNKU OTWIERANIA DRZWI - PL

Jeśli wymaga tego miejsce montażu, można zmienić kierunek otwierania drzwi z prawej strony (jak dostarczono) na lewą. Najlepiej robić to w dwie osoby.

Wymagane narzędzia: Klucz nasadowy 8 mm, śrubokręt krzyżakowy oraz szpachelka lub cienki śrubokręt płaski

Uwaga: Wylłącz termostat i wyciągnij wtyczkę z gniazdka.

Uwaga: Połóż lodówkę na płasko tyłem, aby uzyskać dostęp do podstawy. Połóż ją na miękkiej piance opakowaniowej lub podobnym materiale, aby uniknąć uszkodzenia rurek chłodniczych z tyłu lodówki.

1. Otwórz drzwi lodówki i wyciągnij z niej wszystkie przedmioty i akcesoria.
2. Zdemontuj górną osłonę zawiasu (3).
3. Odkręć dwie śruby (2), które mocują górny zawias (4) w prawym górnym rogu lodówki.
4. Ostrożnie podnieś drzwi i umieść je na powierzchni zabezpieczonej miękkim materiałem, aby uniknąć zarysowań.
5. Zdejmij osłonę otworu śrubowego (1) i przenieś ją na odkryty otwór po prawej stronie urządzenia. Zadbaj o to, aby odpowiednio mocno docisnąć zatyczkę w otworze.
6. Odkręć dwie śruby (7), które mocują dolny zawias (6) w prawym dolnym rogu lodówki.
7. Zdemontuj nogę podporową (8) i przemieść ją na prawą stronę, jak pokazano na rysunku.
8. Przymocuj drzwi w nowej pozycji. Upewnij się, że trzpień znajduje się w gnieździe (otworze).
9. Zamocuj górny zawias (4) wyjęty podczas wcześniejszego kroku 3 z lewej strony urządzenia. Upewnij się, że trzpień znajduje się w gnieździe (otworze).
10. Luźno dokręć dolne elementy zawiasów (6). Dokręć śruby dopiero wtedy, kiedy drzwi szczelnie się zamykają i są prawidłowo wy poziomowane.
11. Zamocuj ponownie górną osłonę zawiasu (3).
12. Ponownie ustaw urządzenie w pionie. Otwórz drzwi urządzenia i umieść ponownie wszystkie akcesoria.
13. Zaczekaj 3 godziny przed ponownym podłączeniem wtyczki do gniazdka.

ZMĚNA SMĚRU OTEVÍRÁNÍ DVÍŘEK - CS

Vyžaduje-li to místo instalace, lze změnit stranu, na kterou se budou dvířka otevírat, z pravé (stav při dodání) na levou stranu. Nejlépe to lze provést ve dvou osobách.

Potřebné nástroje: Nástrčný klíč 8 mm, křížový šroubovák a špachtle nebo tenký šroubovák.

Upozornění: Vypněte termostat a vytáhněte zástrčku ze zásuvky.

Upozornění: Položte chladničku na zadní stranu, abyste získali přístup k základně. Položte ji na měkký pěnový obal nebo podobný materiál, abyste zabránili poškození chladicího potrubí na zadní straně chladničky.

1. Otevřete dvířka spotřebiče a vyjměte z chladničky všechny předměty a příslušenství.
2. Sejměte krytku horního pantu (3).
3. Vyšroubujte dva šrouby (2), kterými je horní pant (4) vpravo nahoře upevněn ke skříni.
4. Opatrně zvedněte dvířka a položte je na potažený povrch, aby nedošlo k poškrábání.
5. Sejměte krytku z otvoru pro šroub (1) a přesuňte ji do nezakrytého otvoru na pravé straně spotřebiče. Dbejte na to, abyste zátku pevně zatlačili do otvoru.
6. Vyšroubujte dva šrouby (7), kterými je spodní pant (6) vpravo dole upevněn ke skříni.
7. Odstraňte opěrnou nohu (8) a přesuňte ji na pravou stranu, jak je znázorněno na obrázku.
8. Otočte dvířka do nové polohy. Zkontrolujte, zda je kolík zasunutý v pouzdře (otvoru).
9. Připevněte horní pant (4), který jste odstranili z levé strany spotřebiče v kroku 3. Zkontrolujte, zda je kolík zasunutý v pouzdře (otvoru).
10. Volně utáhněte díly spodního pantu (6). Šrouby utahujte, dokud dvířka nebudou těsná a rovná.
11. Nasadte zpět krytku horního pantu (3).
12. Spotřebič postavte zpět do svislé polohy. Otevřete dvířka spotřebiče a umístěte zpět veškeré příslušenství.
13. Před připojením zástrčky do zásuvky nechejte spotřebič 3 hodiny v klidu.

ZMENA SMERU OTVÁRANIA DVERÍ - SK

Ak si to vyžaduje miesto inštalácie, môžete zmeniť stranu otvárania dverí z pravej strany (stav pri dodaní) na ľavú. Odporúčame, aby ste pracovali vo dvojici.

Potrebné náradie: nástrčný kľúč 8 mm, krížový skrutkovač a špachtľa alebo tenký skrutkovač.

Upozornenie: Vypnite termostat a vytiahnite zástrčku zo zásuvky.

Upozornenie: Položte chladničku na zadnú stranu, aby ste mali prístup k základni. Položte ju na mäkkú penovú fóliu alebo podobný materiál, aby ste predišli poškodeniu potrubia chladiaceho systému nachádzajúceho sa na zadnej strane chladničky.

1. Otvorte dvere spotrebiča a vyberte z chladničky všetky predmety a príslušenstvo.
2. Odstráňte ochranný kryt z horného pántu (3).
3. Odmontujte dve skrutky (2) slúžiace na upevnenie horného pántu (4) vpravo hore na chladničke.
4. Dvere opatrne nadvihnite a položte ich na prikrýty povrch, aby sa nepoškrabali.
5. Odoberte kryt z otvoru na skrutku (1) a premiestnite ho na nezakrytý otvor na pravej strane spotrebiča. Dbajte na to, aby ste záslepku do otvoru riadne zatlačili.
6. Odmontujte dve skrutky (7) slúžiace na upevnenie dolného pántu (6) vpravo dole na chladničke.
7. Odmontujte opornú nožičku (8) a nainštalujte ju na pravú stranu podľa pokynov na obrázku.
8. Otočte dvere do novej pozície. Dbajte na to, aby bol čap správne zasunutý v puzdre (v otvore).
9. Upevnite horný pánt (4), ktorý ste v kroku 3 odmontovali z ľavej strany spotrebiča. Dbajte na to, aby bol čap správne zasunutý v puzdre (v otvore).
10. Jednotlivé časti dolného pántu (6) voľne utiahnite. Skrutky pevne dotiahnite, až keď budú dvere zatvorené a vyvážené.
11. Dajte na miesto ochranný kryt horného pántu (3).
12. Spotrebič opäť narovnajzte. Otvorte dvere spotrebiča a vložte späť všetko príslušenstvo.
13. Predtým ako zasuniete zástrčku do zásuvky, so spotrebičom 3 hodiny nemanipulujte.

VEILIGHEIDSVOORSCHRIFTEN - NL

- **Lees eerst de gebruiksaanwijzing aandachtig en geheel door voordat u het apparaat gaat gebruiken en bewaar deze zorgvuldig voor latere raadpleging.**
- Gebruik dit apparaat uitsluitend voor de in de gebruiksaanwijzing beschreven doeleinden. Het apparaat is geschikt voor het bewaren van levensmiddelen. In het vriesgedeelte kunt u ook verse levensmiddelen invriezen.
- Sluit het apparaat alleen aan op wisselstroom, op een randgeaarde wandcontactdoos, met een netspanning overeenkomstig met de informatie aangegeven op het typeplaatje van het apparaat.
- Maak geen gebruik van enkele/meerdere adapters of verlengsnoeren.
- Gebruik het apparaat niet wanneer de stekker, het snoer of het apparaat beschadigd is, of wanneer het apparaat niet meer naar behoren functioneert of wanneer het gevallen of op een andere manier beschadigd is. Raadpleeg dan de winkelier of onze technische dienst. In geen geval de stekker of het snoer zelf vervangen.
- Het apparaat moet worden verplaatst en geïnstalleerd door twee of meer personen.
- Wees voorzichtig met het verplaatsen van het apparaat om te voorkomen dat de vloer beschadigd raakt.
- Let op dat tijdens de installatie de voedingskabel niet beschadigd raakt.
- Controleer of het apparaat niet te dicht bij een warmtebron geplaatst wordt.
- Om een goede ventilatie te garanderen, moet er een ruimte van 10 cm rondom het apparaat vrij gehouden worden.
- Dek de ventilatieopeningen nooit af.
- Zorg dat de koelleidingen niet beschadigd raken.
- Installeer het apparaat op een stevige, vlakke en stabiele ondergrond.

- Installeer het apparaat in een droge en goed geventileerde ruimte. Het apparaat is bedoeld voor gebruik in een ruimte waar de omgevingstemperatuur valt binnen de volgende klasse, afhankelijk van de klimaatklasse die u op het typeplaatje vindt aan de achterzijde van het apparaat.

Klimaatklasse	Omgevingstemperatuur
SN	Van 10°C tot 32°C
N	Van 16°C tot 32°C
ST	Van 16°C tot 38°C
T	Van 16°C tot 43°C

- Bewaar geen explosieve of licht ontvlambare stoffen in het apparaat. De dampen kunnen brandgevaar of een explosie veroorzaken.
- Bewaar geen glazen flessen of potten in de vriezer met vloeistoffen, want deze kunnen kapot vriezen.
- Gebruik geen mechanische, elektrische of chemische middelen om het ontdooiproces te versnellen.
- Zorg ervoor dat kinderen niet met het apparaat kunnen spelen, zoals zich er in verstoppen. Dit is gevaarlijk.
- Het apparaat buiten bereik van kinderen houden. Kinderen beseffen de gevaren niet, die kunnen ontstaan bij het omgaan met elektrische apparaten. Laat kinderen daarom nooit zonder toezicht met elektrische apparaten werken. Houd het apparaat en het snoer buiten bereik van kinderen jonger dan 8 jaar.
- Het apparaat kan worden gebruikt door kinderen van 8 jaar en ouder en door personen met beperkte fysieke, zintuiglijke of mentale vermogens of gebrek aan ervaring of kennis, wanneer zij het apparaat onder toezicht gebruiken of zijn geïnstrueerd over het veilige gebruik ervan en zij de daaruit voortkomende gevaren begrijpen.
Opmerking: Kinderen van 3 tot 8 jaar mogen spullen in koelapparaten leggen en uit koelapparaten halen.
- Het apparaat mag niet door kinderen worden gereinigd of onderhouden, tenzij dit onder toezicht gebeurt.

- Reparaties aan elektrische apparaten dienen uitsluitend door vakmensen uitgevoerd te worden. Het is gevaarlijk om een reparatie uit te voeren waarbij de behuizing van het apparaat geopend moet worden.
- Het apparaat uitsluitend binnenshuis gebruiken en opbergen.
- Het netsnoer nooit scherp buigen of over hete delen laten lopen.
- Verwijder de stekker altijd uit het stopcontact als het apparaat gereinigd of gerepareerd wordt.
- Het apparaat nooit gebruiken met onderdelen die niet door de fabrikant zijn aanbevolen of geleverd.
- Niet aan het snoer c.q. het apparaat trekken om de stekker uit de wandcontactdoos te halen. De stekker nooit met natte of vochtige handen aanraken.
- Let op met ijsklontjes en ijsjes. Als deze direct uit de vriezer geconsumeerd worden dan bestaat de kans op vrieswonden.
- Dompel het apparaat, het snoer of de stekker nooit onder in water.
- Het apparaat is niet geschikt om gebruikt te worden met een timer of een aparte afstandsbediening.
- Dit apparaat is uitsluitend geschikt voor huishoudelijk gebruik. Wanneer het apparaat oneigenlijk gebruikt wordt, kan er bij eventuele defecten geen aanspraak op schadevergoeding worden gemaakt en vervalt het recht op garantie.

KOELMIDDEL

Het koelmiddel isobuteen (R600a) bevindt zich in het koelmiddelcircuit van het apparaat. Dit is een natuurlijk en uiterst milieuvriendelijk gas, het is echter wel brandbaar. Zorg ervoor dat tijdens het vervoer en de installatie van het apparaat geen van de onderdelen van het koelmiddelcircuit beschadigd raakt. Het koelmiddel (R600a) is brandbaar.

WAARSCHUWING: Koelkasten bevatten koelmiddel en isolatiegassen. Koelmiddelen en gassen moeten professioneel worden afgevoerd, aangezien ze oogletsel kunnen veroorzaken of in brand kunnen vliegen. Zorg ervoor dat de buizen van het koelmiddelcircuit niet beschadigd raken alvorens het apparaat wordt afgevoerd om te worden afgedankt.



WAARSCHUWING: Risico op brand / brandbaar materiaal

Wanneer het koelmiddelcircuit beschadigd raakt:

- Vermijd open vuur en ontstekingsbronnen.
- Ventileer de ruimte waarin het apparaat zich bevindt grondig.

Het is gevaarlijk om de specificaties te wijzigen of dit product op de een of andere manier aan te passen. Beschadigingen aan het netsnoer kunnen leiden tot kortsluiting, brand en/of elektrische schokken.

PRODUCTOMSCHRIJVING

1. Vriesgedeelte
2. Deur
3. Draadplank
4. Stelvoetje
5. Thermostaat

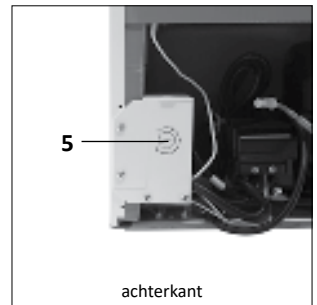
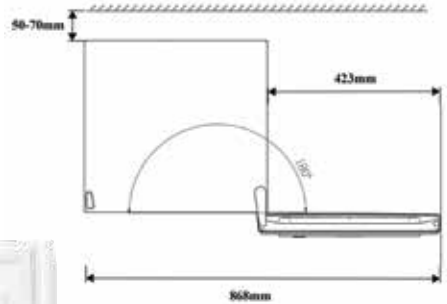
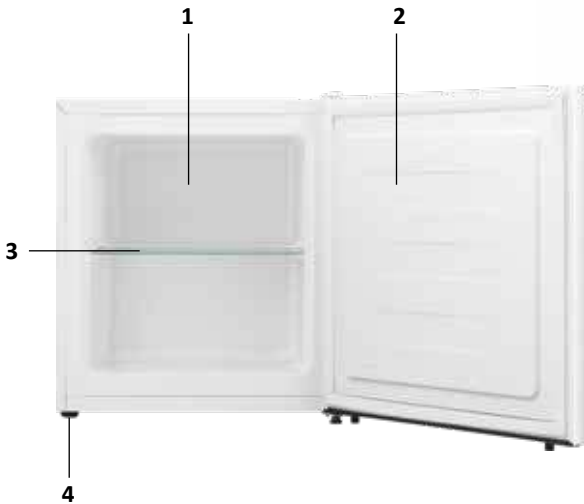

INGEBRUIKNAME

Voordat u het apparaat voor de eerste maal in gebruik neemt, dient u als volgt te werk te gaan: pak het apparaat voorzichtig uit en verwijder al het verpakkingsmateriaal en eventueel promotionele stickers. De verpakking (plastic zakken, piepschuim en karton) buiten het bereik van kinderen houden. Controleer na het uitpakken het apparaat zorgvuldig op uiterlijke schade, mogelijk ontstaan tijdens transport. Plaats het apparaat op een stevige, vlakke ondergrond en let op dat er genoeg ruimte omheen is voor voldoende ventilatie. Op deze wijze kan het apparaat de warmte goed kwijt, goed koelen en energiezuinig functioneren. Met de stelvoetjes kunt u het apparaat waterpas zetten. Plaats het apparaat niet in de buurt van warmtebronnen zoals verwarming of fornuis. Let op de klimaatklasse van het apparaat. Bij plaatsing in een te koude ruimte zal de vriezer niet goed functioneren.

Laat het apparaat, nadat het geplaatst is, minimaal 3 uur staan voordat u de stekker in het stopcontact steekt.

Reinig eerst de binnenkant van het apparaat. Gebruik hiervoor een warm sopje met bijvoorbeeld afwasmiddel, allesreiniger of soda. Neem de binnenkant van het apparaat na het schoonmaken af met schoon water en droog alles goed na. Laat het apparaat 1 à 2 uur drogen.

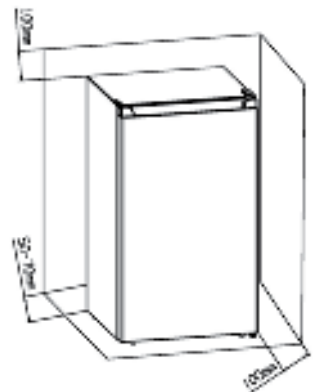

GEBRUIK

De bediening van het apparaat bevindt zich aan de achterkant van het apparaat. Controleer of de thermostaat op stand 1 staat. Controleer of de spanning overeenkomt met de spanning die vermeld is op het typeplaatje en steek de stekker in het stopcontact.

Temperatuur instellen

Met gebruik van de thermostaat kunt u de temperatuur in de vriezer veranderen.

De mogelijke standen van de thermostaat:

- Stand 1 - maximale temperatuur, minst koud
- Stand 3 - optimale temperatuur, kouder
- Stand 5 - minimale temperatuur, meest koud

Stel de temperatuur in met de thermostaat en kies een stand tussen 1 en 5. Wij adviseren u het apparaat in te stellen op de stand 3. Het apparaat zal nu continue koelen tot de ingestelde temperatuur is bereikt. Laat het apparaat op temperatuur komen voordat u het met levensmiddelen vult. Dit duurt meestal 2 tot 3 uur. Daarna kunt u de thermostaat op de gewenste stand zetten en het apparaat vullen met levensmiddelen.

Om het apparaat uit te zetten, zet u de thermostaat op stand 1 en verwijder de stekker uit het stopcontact.

Attentie:

De omgevingstemperatuur, de frequentie van het openen van de deur en de positie van het apparaat hebben invloed op de temperatuur in het apparaat. Houd hier rekening mee met het instellen van de thermostaat.

- Plaats geen heet voedsel in het apparaat.
- Plaats nooit gevaarlijke, licht ontvlambare of explosieve stoffen zoals alcohol, aceton of benzine in het apparaat omdat er een kans op explosiegevaar is.
- Pak vlees en vis goed in om nare geuren te voorkomen.
- Plaats geen voedsel tegen de achterwand van het apparaat.
- Laat voldoende ruimte tussen de verschillende levensmiddelen om de lucht goed te kunnen laten circuleren.
- Laat de deur niet langer open dan noodzakelijk.

TIPS

- Een hoge omgevingstemperatuur beïnvloedt het energieverbruik nadelig. Ook direct zonlicht en andere warmtebronnen in de buurt van het apparaat hebben een ongunstige invloed.
- Houd de ventilatieopeningen vrij. Afdedekte en vervuilde openingen veroorzaken een hoger energieverbruik. Zorg voor voldoende ruimte rondom de vriezer zodat een goede ventilatie en luchtstroming rondom het apparaat mogelijk is.
- Open de deur van het apparaat niet vaker dan nodig is en laat de deur zo kort mogelijk open.
- Zet de thermostaat op een lagere stand als de omstandigheden dat toelaten.
- Laat gekookt voedsel wat u in het apparaat wilt bewaren eerst afkoelen tot kamertemperatuur voordat u het in het apparaat legt.
- Rijp of ijs zorgen ervoor dat het stroomverbruik toeneemt. Verwijder deze daarom regelmatig zodra ze 3 tot 5 mm dik zijn.
- Een deurrubber dat niet goed sluit kan het stroomverbruik verhogen. Laat het daarom op tijd en door een vakman vervangen.
- Als de instructies niet worden nageleefd dan kan dat leiden tot een hoger stroomverbruik.

Houd u aan de volgende instructies om besmetting van voedsel te voorkomen

- Wanneer de deur langere tijd open blijft kan de temperatuur in de compartimenten van het apparaat significant stijgen.
- Reinig oppervlakken die in contact met voedsel kunnen komen en toegankelijke afvoersystemen regelmatig.
- Bewaar rauw vlees en rauwe vis in geschikte verpakkingen in de vriezer zodat deze niet in contact komen met ander voedsel of vloeistof op ander voedsel kunnen lekken.
- Diepvriescompartimenten met twee sterren zijn geschikt voor het bewaren van reeds bevroren voedsel, het bewaren of maken van ijs en het maken van ijsblokjes.
- Compartimenten met één, twee of drie sterren zijn niet geschikt voor het invriezen van vers voedsel.

Volgorde	Compartimenten TYPE	Aanbevolen bewaartemp. [°C]	Geschikt voedsel
1	Koelkast	+2 ~ +8	Eieren, bereid voedsel, verpakt voedsel, fruit en groenten, zuivelproducten, taarten, dranken en ander voedsel dat niet geschikt is om in te vriezen.
2	(***)*-Vriezer	≤-18	Zeevruchten (zeevis, garnalen, schelpdieren), zoetwaterproducten en vleesproducten (aanbevolen bewaartijd maximaal 3 maanden, hoe langer de bewaartijd, hoe verder smaak en voedingswaarde achteruit gaan), geschikt voor bevroren vers voedsel.
3	***-Vriezer	≤-18	Zeevruchten (zeevis, garnalen, schelpdieren), zoetwaterproducten en vleesproducten (aanbevolen bewaartijd maximaal 3 maanden, hoe langer de bewaartijd, hoe verder smaak en voedingswaarde achteruit gaan), geschikt voor bevroren vers voedsel.
4	** -Vriezer	≤-12	Zeevruchten (zeevis, garnalen, schelpdieren), zoetwaterproducten en vleesproducten (aanbevolen bewaartijd maximaal 3 maanden, hoe langer de bewaartijd, hoe verder smaak en voedingswaarde achteruit gaan), geschikt voor bevroren vers voedsel.
5	*-Vriezer	≤-6	Zeevruchten (zeevis, garnalen, schelpdieren), zoetwaterproducten en vleesproducten (aanbevolen bewaartijd maximaal 3 maanden, hoe langer de bewaartijd, hoe verder smaak en voedingswaarde achteruit gaan), geschikt voor bevroren vers voedsel.
6	0-sterren	-6 ~ 0	Vers varkensvlees, rundvlees, vis, kip, verpakt bewerkt voedsel, enz. (consumptie op dezelfde dag aanbevolen, bij voorkeur binnen 3 dagen). Gedeeltelijk verpakt bewerkt voedsel (niet geschikt om in te vriezen).
7	Koeling	-3 ~ +3	Vers/bevroren varkensvlees, rundvlees, kip, zoetwaterproducten enz. (7 dagen te bewaren onder 0°C, boven 0°C wordt consumptie op dezelfde dag aanbevolen, bij voorkeur niet meer dan 2 dagen). Zeevruchten (minder dan 0°C gedurende 15 dagen, het wordt niet aanbevolen dit boven 0°C te bewaren).
8	Vers voedsel	0 ~ +4	Vers varkensvlees, rundvlees, vis, kip, bereid voedsel, enz. (consumptie op dezelfde dag aanbevolen, bij voorkeur binnen 3 dagen).
9	Wijn	+5 ~ +20	Rode wijn, witte wijn, mousserende wijn enz.

Let op: bewaar verschillende soorten voedsel volgens de aanwijzingen op de compartimenten of de aanbevolen bewaartemperatuur van uw gekochte producten.

- Als de koelkast langere tijd leeg blijft, schakel deze dan uit, ontdooi, reinig en droog deze en laat de deur open om te voorkomen dat zich schimmel in het apparaat vormt.

Reinigen van waterdispenser (speciaal voor producten met waterdispenser):

- Reinig de watertanks als ze gedurende 48 uur niet zijn gebruikt; spoel het watersysteem helemaal door als er gedurende 5 dagen geen water is getapt.

WAARSCHUWING – Verpak voedsel in zakjes en vloeistoffen in flessen of andere lekvrije verpakkinge. Hierdoor hoeft u de koelkast minder vaak schoon te maken.

ONTDOOIEN

Ontdooi het apparaat wanneer de ijslaag in het vriesgedeelte een dikte van 3 tot 5 mm heeft bereikt.

Zet de thermostaat op stand 1 en verwijder de stekker uit het stopcontact. Verwijder alle producten uit het vriesgedeelte. Bewaar de bevroren producten op een koude plaats ingepakt in kranten en dekens.

Zet een opvangbak onder het vriesgedeelte en wacht tot het ijs ontdooit. Het ontdooien kunt u versnellen door een schaal met warm water in het vriesvak te plaatsen.

Verwijder het ijs met een ijschraper. **Waarschuwing:** Verwijder ijsaanslag nooit met scherpe voorwerpen, ontdooisprays, een föhn, een straalkachel of iets dergelijks. Dit kan leiden tot onveilige situaties en onherstelbare schade veroorzaken aan het apparaat.

Maak het vriesgedeelte schoon en droog. Zet de thermostaat weer op de gewenste stand. Plaats de bevroren producten pas in het vriesgedeelte als deze weer op temperatuur is.

REINIGING & ONDERHOUD

Reinig de vriezer regelmatig om zo een goede werking te garanderen. Zet voordat u het apparaat wilt reinigen deze uit door de thermostaat op stand 1 te zetten en verwijder de stekker uit het stopcontact.

Neem alle voedingsmiddelen uit de vriezer. Reinig de binnenkant van het apparaat. Gebruik hiervoor een warm sopje met bijvoorbeeld afwasmiddel, allesreiniger of soda om vieze geuren te voorkomen. Neem de binnenkant van het apparaat na het schoonmaken af met schoon water en droog alles goed na. Laat het apparaat 1 à 2 uur drogen.

Voor gebieden die moeilijk te reinigen in de vriezer, zoals smalle openingen of hoeken, is het raadzaam om ze regelmatig schoon te vegen met een zachte doek of zachte borstel. Indien nodig, kan gebruik gemaakt worden van een hulpmiddel, zoals dunne stokjes, zoals een cocktailprikker, om ervoor te zorgen dat er geen verontreiniging kan ontstaan in deze gebieden.

Reinig de buitenkant van de vriezer en de deurrubbers met een zachte vochtige doek.

Reinig de achterzijde van de vriezer minstens één keer per jaar met een stofzuiger zodat de condensator en de ventilatieopeningen schoon blijven en de koeler zo optimaal kan functioneren.

Gebruik geen harde borstels, staalwol, schuurmiddelen (zoals tandpasta), organische oplosmiddelen (zoals alcohol, aceton, oliën, enz.), kokend water, zuur of alkalische producten om de koeler te reinigen, gezien het feit dat dit kan de koeler beschadigen aan de oppervlakte en het interieur. Kokend water en benzeen kunnen plastic delen vervormen of beschadigen.

STORINGEN ZELF OPLOSSEN

Storing	Oorzaak	Oplossing
Het apparaat doet niets	Er is een onderbreking in de stroomtoevoer.	- controleer of de stekker goed in het stopcontact zit - controleer of de stroomkabel niet beschadigd is - controleer of er spanning op het stopcontact staat door bv. een ander apparaat aan te sluiten bv. een nachtlamp

Storing	Oorzaak	Oplossing
Temperatuur in de vriezer is te hoog of te laag	Verkeerde instelling van de thermostaat.	- draai de thermostaat op een andere stand
	De omgevingstemperatuur is hoger of lager dan de temperatuur welke aangegeven is op het tabel met de technische gegevens.	Het apparaat is bedoeld voor werking in een omgevingstemperatuur die aangegeven is op de tabel met technische gegevens van het apparaat.
	Het apparaat staat in de zon of te dicht bij een warmtebron.	Verander de opstelling van het apparaat volgens de aanwijzingen in de gebruiksaanwijzing.
	De ventilatie aan de achterkant van het apparaat is belemmerd.	Houd het apparaat 10 cm van de wanden verwijderd voor voldoende ventilatie.
	De deur van de vriezer wordt te vaak geopend of blijft te lang open staan.	Open de deur minder vaak en/of verkort de tijd van het open laten van de deur.
	De deur is niet goed gesloten.	Zorg dat de levensmiddelen zo geplaatst zijn, dat ze het sluiten van de deur niet belemmeren.
	De compressor werkt niet vaak genoeg.	Controleer of de omgevingstemperatuur niet lager is dan het bereik van de klimaatklasse.
	Het deurrubber zit los.	Maak het deurrubber vast of laat het vervangen.
Het apparaat werkt continue.	Verkeerde instelling van de thermostaat.	- draai de thermostaat op een hogere stand
Ongewone of harde geluiden	Het apparaat staat niet waterpas en stabiel.	Zet het apparaat waterpas met de stelvoetjes.
	Het apparaat staat ergens tegenaan.	Plaats het apparaat zo, dat het nergens tegenaan staat.

Bij het normale gebruik van het koeltoestel kunnen er verschillende soorten geluiden ontstaan, die geen enkele invloed hebben op de correcte werking van de koeler.

Geluiden die gemakkelijk verholpen kunnen worden:

- Lawaai doordat het apparaat niet waterpas staat – regel de opstelling met behulp van de stelvoetjes vooraan. Leg eventueel zacht materiaal onder de wieltjes achteraan, in het bijzonder bij een tegelvloer.
- Wrijving tegen de andere meubelen – verschuif het apparaat.
- Knarsen van laden of schappen – neem de lade of het schap weg en plaats het daarna terug.
- Geluid van tegen elkaar stotende flessen – plaats de flessen uit elkaar.

Geluiden die hoorbaar zijn tijdens het normale gebruik van het toestel, worden veroorzaakt door de werking van de thermostaat, de compressor (aanslaan), het koelsysteem (krimpen en uitzetten van het materiaal onder invloed van temperatuurverschillen en doorstroom van koelvloeistof).

Als het nodig is om de deur om te draaien, volg dan de instructies op pagina 4-9.

RECYCLING



Dit symbool betekent dat dit product niet bij het gewone huishoudelijke afval mag worden weggegooid (2012/19/EU). Volg de geldende regels in uw land voor de gescheiden inzameling van elektrische en elektronische producten. Als u het product correct afvoert, voorkomt u negatieve gevolgen voor het milieu en de volksgezondheid.

Het verpakkingsmateriaal van dit product is 100% recyclebaar, lever het verpakkingsmateriaal gescheiden in.

PRODUCTKAART

	TOMADO
Typenummer	TFM4401W
Type koel-/vriestkast	mini vriezer
Energie-efficiëntieklasse	E
Energieverbruik [Aec] in kWh per jaar	148 kWh
Netto inhoud - totaal	34 liter
Netto inhoud - vriesgedeelte****	34 liter
Max. bewaartijd bij stroomuitval (aantal uur)	6
Vriesvermogen (kg/24 uur)	2
Klimaatklasse	SN/N/ST/T
Geluidsemisatie dB(A)	39 dB
Type apparaat	vrijstaand
Uitvoering	
Kleur	wit
Aantal deuren	1
Draairichting deur omkeerbaar	●
Aantal draagplateaus	1
Ijsblokeshouder	1
CFK/HFK vrij	vrij
Soort koelmiddel	R600a
Aantal compressoren	1
Technische gegevens	
Afmeting (bxdxh) in cm	44,5 x 46,8 x 50
Netto gewicht in kg	15,5 kg
Bruto gewicht in kg	17,0 kg
Elektrische aansluitwaarde [W]	90 W
Netspanning [V] / netfrequentie [Hz]	220-240V~ 50Hz
Lengte aansluitsnoer [m]	1,5
Stekkertype	VDE plug 90°

Opmerking: Op het typeplaatje - welke aan de binnenzijde aan de linkerkant geplaatst is - vindt u de de technische gegevens van het apparaat ook vermeld.

SAFETY INSTRUCTIONS - EN

- **Please read these instructions before operating the appliance and retain for future use.**
- Only use this appliance for the purposes described in the instruction. The appliance is suitable for storing food. It is possible to freeze fresh food in the freezer section.
- Only connect the appliance to alternate current, to an earthed wall socket, with a mains voltage that corresponds with the information provided on the information plate of the appliance.
- Do not use single/multiple adapters or extension cords.
- Do not use the appliance if the plug, cord or appliance are damaged, or if the appliance no longer functions properly or if it is damaged in any other way. If this is the case, consult the shop or our technical service. Never replace the plug or cord yourself.
- The appliance must be moved and installed by two or more persons.
- Be careful when moving the appliance to prevent the floor from getting damaged.
- During installation, do make sure the power cable is not damaged.
- Check that the appliance is not placed too close to a heat source.
- In order to ensure proper ventilation, a free space of 10 cm should be maintained around the appliance.
- Never cover the ventilation openings.
- Make sure the cooling pipes do not get damaged.
- Install the appliance on a sturdy, flat and stable surface.
- Install the appliance in a dry and well ventilated room.
The appliance is intended for use in a room where the ambient temperature falls within the applicable class, depending on the climate class found on the information plate on the back of the appliance.

Climatic class	Ambient temperature
SN	From 10°C to 32°C
N	From 16°C to 32°C
ST	From 16°C to 38°C
T	From 16°C to 43°C

- Do not store explosive or highly flammable substances in the appliance. The vapours could cause a fire hazard or an explosion.
- Do not store glass bottles or jars with liquids in the freezer, as they could break when frozen.
- Do not use mechanical, electrical or chemical agents to speed up the defrosting process.
- Make sure that children are unable to play with the appliance, such as hide in it. This is dangerous.
- Keep the appliance out of reach of children. Children do not see the dangers when handling electrical appliances. Therefore, never allow children to work with electrical appliances without supervision. Keep the appliance and cord out of reach of children younger than 8 years of age.
Note: Children aged from 3 to 8 years are allowed to load and unload refrigerating appliances.
- The appliance can be used by children of 8 years and older and persons with a limited physical, sensory or mental capacity or lack of experience or knowledge, provided they use the appliance under supervision or have been instructed about its safe use and understand the hazards involved.
- The appliance may not be cleaned or maintained by children, unless this is done under supervision.
- Repairs to electrical appliances should only be performed by skilled persons. It is dangerous to perform a repair whereby the base unit of the appliance must be opened.
- Only use and store the appliance indoors.
- Never bend the power cord sharply or allow it to run across hot parts.
- Always remove the plug from the socket when the appliance must be cleaned or repaired.
- Never use the appliance with parts that are not recommended or supplied by the manufacturer.
- Do not pull the cord and/or appliance to remove the plug from the wall socket. Never touch the plug with wet or moist hands.

- Be careful with ice cubes and ice pops. If these are consumed directly out of the freezer, there is a risk of frostbite.
- Never submerge the appliance, cord or plug in water.
- The appliance cannot be used with a timer or separate remote control.
- This appliance is only suitable for household use. If the appliance is not used as intended, no compensation can be claimed in case of defects or accidents and the warranty will be invalidated.

Refrigerant

The refrigerant isobutene (R600a) is contained within the refrigerant circuit of the appliance, a natural gas with a high level of environmental compatibility, which is nevertheless flammable. During transportation and installation of the appliance, ensure that none of the components of the refrigerant circuit becomes damaged. The refrigerant (R600a) is flammable.

WARNING: Refrigerators contain refrigerant and gases in the insulation. Refrigerant and gases must be disposed of professionally as they may cause eye injuries or ignition. Ensure that tubing of the refrigerant circuit is not damaged prior to proper disposal.



WARNING: Risk of fire/ flammable materials

If the refrigerant circuit should be damaged:

- Avoid open flames and sources of ignition.
 - Thoroughly ventilate the room in which the appliance is situated.
- It is dangerous to alter the specifications or modify this product in any way. Any damage to the cord may cause a shortcircuit, fire, and/or electric shock.

PRODUCT DESCRIPTION

1. Freezer compartment
2. Door
3. Shelf
4. Adjustable feet
5. Thermostat

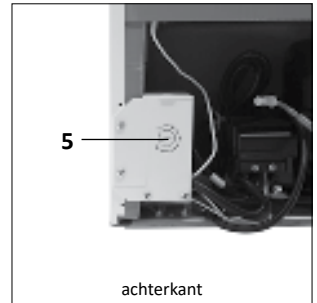
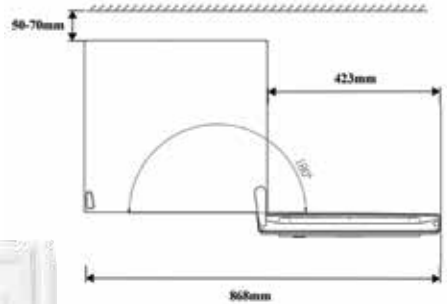
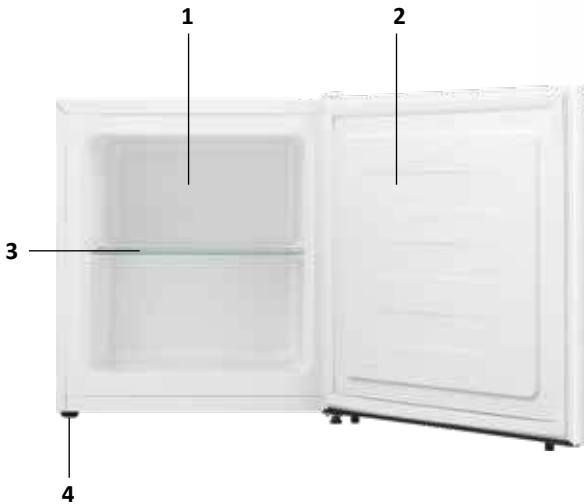

USING THE APPLIANCE FOR THE FIRST TIME

Before using the appliance for the first time, you should proceed as follows: carefully unpack the appliance and remove all packaging material and any promotional stickers. Keep the packaging (plastic bags, polystyrene and cardboard) out of the reach of children. After unpacking the appliance, check it for external damage that may have occurred during transport. Place the appliance on a sturdy, flat surface and make sure there is enough space all around for sufficient ventilation. In this way the appliance is able to release heat properly, cool well and function in an energy efficient way. You can use the adjustable feet to level the appliance. Do not place the appliance near heat sources such as central heating or a stove. Do take note of the climate class of the appliance. When placed in a room that is too cold, the freezer will not function properly.

After placing the appliance, leave it for at least 3 hours before inserting the plug in the socket.

First clean the interior of the appliance. Use warm soapy water with, for instance, washing-up liquid, all-purpose cleaner or soda. Wipe the inside of the appliance after cleaning with clean water and properly wipe everything dry. Leave the appliance to dry for 1 to 2 hours.

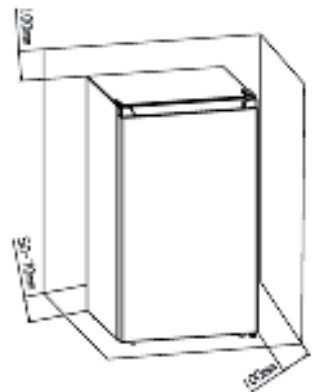

USE

The control unit of the appliance is located at the back of the appliance. Check that the thermostat is in position 1. Check that the voltage corresponds with what is stated on the information plate and insert the plug in the socket.

Adjusting the temperature

By means of the thermostat you are able to change the temperature in the freezer.

The possible positions of the thermostat:

Position 1 - maximum temperature, least cold

Positions 3 - optimum temperature, colder

Position 5 - minimum temperature, coldest

Set the temperature with the thermostat and select a position between 1 and 5. We recommend setting the appliance to position 3. The appliance will now cool continuously until the set temperature has been reached. Allow the appliance to reach the required temperature with no food. Usually this will take 2 to 3 hours. After that, you can set the thermostat to the required position and fill the appliance with food.

To switch the appliance off, set the thermostat to position 1 and unplug the appliance.

Attention:

The ambient temperature, the frequency of opening the door and the position of the appliance have an effect on the temperature in the appliance. Take this into account when setting the thermostat.

- Do not place hot food in the appliance.
- You should never place hazardous, highly flammable or explosive substances such as alcohol, acetone or petrol in the appliance, because there will be a hazard of explosion.
- Carefully package meat and fish to prevent unpleasant smells.
- Do not place food items in contact with the cold wall at the back of the appliance.
- Leave sufficient space between the different foods, to allow the air to circulate properly.
- Do not leave the door open for longer than necessary.

TIPS

- High ambient temperatures have a negative effect on energy use. Keep the appliance in a position away from direct sunlight or other sources of heat.
- Keep ventilation openings free. Clogged openings lead to higher use of energy.
- Try not to open the door too often, especially when the weather is wet and hot. Once you open the door, mind to close it as soon as possible.
- Turn the thermostat to a lower setting when the circumstances allow it.
- Before storing fresh cooked food, make sure the food has cooled at least to room temperature.
- Ice and frost layer increase energy consumption, so clean the appliance as soon as the layer is 3 to 5 mm thick.
- If the gasket is damaged or if it turns out that the sealing is poor, the energy consumption is substantially higher. To restore efficiency, replace the gasket.
- Always consider the instructions, otherwise the energy consumption is substantially higher.

To avoid contamination of food, please respect the following instructions

- Opening the door for long periods can cause a significant increase of the temperature in the compartments of the appliance.
- Clean regularly surfaces that can come in contact with food and accessible drainage systems.
- Store raw meat and fish in suitable containers in the refrigerator, so that it is not in contact with or drip onto other food.
- Two-star frozen-food compartments are suitable for storing pre-frozen food, storing or making icecream and making ice cubes.
- One-, two- and three-star compartments are not suitable for the freezing of fresh food.

Order	Compartments TYPE	Target storage temp. [°C]	Appropriate food
1	Fridge	+2 ~ +8	Eggs, cooked food, packaged food, fruits and vegetables, dairy products, cakes, drinks and other foods are not suitable for freezing.
2	(***)*-Freezer	≤-18	Seafood (fish, shrimp, shellfish), freshwater aquatic products and meat products (recommended for 3 months, the longer the storage time, the worse the taste and nutrition), suitable for frozen fresh food.
3	***-Freezer	≤-18	Seafood (fish, shrimp, shellfish), freshwater aquatic products and meat products (recommended for 3 months, the longer the storage time, the worse the taste and nutrition), suitable for frozen fresh food.
4	**-Freezer	≤-12	Seafood (fish, shrimp, shellfish), freshwater aquatic products and meat products (recommended for 3 months, the longer the storage time, the worse the taste and nutrition), suitable for frozen fresh food.
5	*-Freezer	≤-6	Seafood (fish, shrimp, shellfish), freshwater aquatic products and meat products (recommended for 3 months, the longer the storage time, the worse the taste and nutrition), suitable for frozen fresh food.
6	0-star	-6 ~ 0	Fresh pork, beef, fish, chicken, some packaged processed foods, etc. (Recommended to eat within the same day, preferably no more than 3 days). Partially encapsulated processed foods (non-freezable foods).
7	Chill	-3 ~ +3	Fresh/ frozen pork, beef, chicken, freshwater aquatic products, etc. (7 days below 0°C and above 0°C is recommended for consumption within that day, preferably no more than 2 days). Seafood (less than 0 for 15 days, it is not recommended to store above 0°C).
8	Fresh food	0 ~ +4	Fresh pork, beef, fish, chicken, cooked food, etc. (Recommended to eat within the same day, preferably no more than 3 days)
9	Wine	+5 ~ +20	Red wine, white wine, sparkling wine, etc.

Note: please store different foods according to the compartments or target storage temperature of your purchased products.

- If the refrigerating appliance is left empty for long periods, switch off, defrost, clean, dry, and leave the door open to prevent mould developing within the appliance.

Water dispenser cleaning (special for water dispenser products):

- Clean water tanks if they have not been used for 48 h; flush the water system connected to a water supply if water has not been drawn for 5 days.

WARNING -Food needs to be packed in bags before putting into the refrigerator, and liquids need to be packed in bottles or capped containers to avoid the problem that the product design structure is not easy to clean.

DEFROSTING

Defrost the freezer compartment when the layer of ice reaches a thickness of 3 to 5 mm.

Turn the thermostat to position 1 and unplug the appliance. Keep the contents of the freezer in a cool place and wrapped in blankets or newspapers.

Place a container under the freezing compartment and wait for the ice to defrost. You can speed up the defrosting process by placing a bowl of hot water in the freezer.

Remove the ice with an ice scraper. **Warning:** Never remove the ice with the aid of sharp objects, defrost sprays, a hair-drier, a heater, or similar items. This may lead to unsafe situations and may cause irreparable damage to the appliance.

Clean and dry the freezer compartment. Switch the thermostat on to the right setting. When the freezer compartment reaches its correct temperature, replace the food items.

CLEANING AND MAINTENANCE

Before cleaning the appliance set the thermostat to position 1 and always unplug the appliance.

Remove the food. Clean the interior of the appliance. Use warm water and a neutral detergent, such as baking soda, to prevent any bad smells occurring. Use two tablespoons and a quart liter of warm water. After cleaning, rinse the interior with clean water and leave the door open to let it air dry for 1 to 2 hours before the power is turned on. Be careful not to affect the electrical insulation properties when rinsing with water.

For areas that are difficult to clean in the freezer, such as narrow gaps or corners, it is recommended to wipe them regularly with a soft rag, soft brush, etc. When necessary use some auxiliary tools, such as thin sticks (tooth picks), to ensure no contamination can accumulate in these areas.

Clean the outside of the freezer and the door gasket with mild soap and water. Use a soft moist cloth.

We recommend that you dust the back of the appliance and on the floor with a cloth or vacuum cleaner once a year in order to maintain a good output and low energy consumption.

Do not use hard brushes, cleaning steel wire balls, wire brushes, abrasives, such as toothpastes, organic solvents (such as alcohol, acetone, oils, etc.), boiling water, acid or alkaline items to clean the freezer considering that this may damage the appliance surface and interior. Boiling water and benzene may deform or damage plastic parts.

RESOLVING FAILURES YOURSELF

Breakdown	Cause	Solution
The appliance no longer works	There is an interruption in the power supply.	- check that the plug is properly inserted in the socket - check that the power cable is not damaged - check that there is voltage on the socket by connecting a different appliance, such as a night lamp

Breakdown	Cause	Solution
Temperature in the freezer is too high or too low	Wrong setting of the thermostat.	- turn the thermostat to a different position
	The ambient temperature is higher or lower than the temperature indicated in the table with technical data.	The appliance is intended for operation in an ambient temperature indicated in the table with technical data supplied with the appliance.
	The appliance is located in direct sunlight or near a heat source.	Change the location of the appliance according to the information in the instruction manual.
	The ventilation at the rear of the appliance is hindered.	Keep the appliance 10 cm away from the walls, for sufficient ventilation.
	The door of the freezer is opened too frequently or remains open for too long.	Open the door less often and/or reduce the time that the door remains open.
	The door is not closed properly.	Make sure the foods are placed in such a way that they do not hinder the door when it is being closed.
	The compressor does not work often enough.	Check that the ambient temperature is not lower than the range of the climate class.
	The door rubber is loose.	Fasten the door rubber or have it replaced.
The appliance is working continuously.	Wrong setting of the thermostat.	- turn the thermostat to a higher position
Unusual or loud noises	The appliance is not level and stable.	Level the appliance with the adjustable feet.
	The appliance is standing against something.	Place the appliance in such a way that it is not standing against anything.

During normal use of the cooling appliance, different types of noises can occur that do not have any effect on the correct operation of the appliance.

Noises that can be easily remedied:

- Noise due to the fact that the appliance is not level – position the appliance using the front adjustable feet. If necessary, place soft material under the rear wheels, particular in case of a tiled floor.
- Friction against other furniture – move the appliance.
- Grinding of drawers or shelves – remove the shelf or drawer and then place it back.
- Noise of colliding bottles – place the bottles apart.

Noises that can be heard during normal use of the appliance are caused by the operation of the thermostat, compressor (activation), cooling system (shrinkage and expansion of the material under the influence of temperature differences and flow of cooling liquid).

If the door opening must be reversed, please observe the instructions on pages 4-9.

RECYCLING



This symbol means that this product should not be disposed of with regular household waste (2012/19/EU). Observe the applicable rules in your country for the separate collection of electric and electronic products.

By disposing of the product correctly, you prevent negative consequences for the environment and for public health.

The packaging material of this product can be recycled 100%, return packaging material separately.

PRODUCT FICHE

	TOMADO
Model number	TFM4401W
Type refrigerator/freezer	mini freezer
Energy efficiency class	E
Energy consumption [Aec] in kWh per year	148 kWh
Nett capacity - total	34 liter
Nett capacity - freezer section ****	34 liter
Maximum storage time in case of power failure (hours)	6
Freezing capacity [kg/24 hour]	2
Climate class	SN/N/ST/T
Noise emission dB(A)	39 dB
Appliance type	free-standing
Construction	
Colour	white
Number of doors	1
Reversible door opening	●
Number of shelves	1
Ice cube tray	1
Free of CFC/HFC	free
Type of coolant	R600a
Number of compressors	1
Technical data	
Dimension (wxdxh) in cm	44.5 x 46.8 x 50
Nett weight in kg	15.5 kg
Gross weight in kg	17.0 kg
Electrical connected load [W]	90 W
Mains voltage [V] / mains frequency [Hz]	220-240V~ 50Hz
Length of connection cord [m]	1.5
Plug type	VDE plug 90°

Remark: On the information plate - on the left inside the appliance - you will also find the technical data of the appliance.

SICHERHEITSVORSCHRIFTEN - DE

- **Lesen Sie die Gebrauchsanleitung vor der ersten Verwendung des Geräts vollständig und aufmerksam durch und bewahren Sie diese sorgfältig auf, damit Sie sie auch später noch zurate ziehen können.**
- Verwenden Sie das Gerät ausschließlich für die in der Gebrauchsanleitung beschriebenen Zwecke. Das Gerät ist für die Aufbewahrung von Lebensmitteln bestimmt. Im Gefrierbereich können Sie auch frische Lebensmittel einfrieren.
- Schließen Sie das Gerät nur an Wechselstrom an einer Schuko-Wandsteckdose mit einer Netzspannung an, die der auf dem Typenschild des Geräts angegebenen Spannung entspricht.
- Verwenden Sie keine Einfach-/Mehrfachstecker oder Verlängerungskabel.
- Verwenden Sie das Gerät nicht, wenn der Stecker, das Kabel oder das Gerät beschädigt ist oder wenn das Gerät nicht mehr ordnungsgemäß funktioniert oder wenn es heruntergefallen ist oder auf andere Weise beschädigt wurde. Wenden Sie sich dann an Ihren Händler oder unseren technischen Dienst. Ersetzen Sie den Stecker oder das Kabel auf keinen Fall selbst.
- Das Gerät muss von zwei oder mehr Personen transportiert/umgestellt und angeschlossen werden.
- Stellen Sie das Gerät vorsichtig um, damit der Fußboden nicht beschädigt wird.
- Achten Sie darauf, dass das Stromkabel bei der Installation nicht beschädigt wird.
- Achten Sie darauf, dass das Gerät nicht zu nah bei einer Wärmequelle aufgestellt wird.
- Um eine gute Belüftung zu gewährleisten, muss rund um das Gerät 10 cm Platz frei gehalten werden.
- Decken Sie die Lüftungsöffnungen niemals ab.
- Achten Sie darauf, dass die Kühlleitungen nicht beschädigt werden.
- Stellen Sie das Gerät auf einem festen, ebenen und stabilen Untergrund auf.

- Stellen Sie das Gerät in einem trockenen und gut belüfteten Raum auf. Das Gerät ist für die Verwendung in Räumen ausgelegt, in denen die Umgebungstemperatur in die folgende Klasse fällt (die Klimaklasse ist auf dem Typenschild an der Rückseite des Geräts angegeben).

Klimaklasse	Umgebungstemperatur
SN	10°C bis 32°C
N	16°C bis 32°C
ST	16°C bis 38°C
T	16°C bis 43°C

- Bewahren Sie in dem Gerät keine explosiven und oder leicht entflammaren Stoffe auf. Die Dämpfe können brand- oder explosionsgefährlich sein.
- Bewahren Sie keine Glasflaschen oder -töpfe mit Flüssigkeiten im Gefrierschrank auf, da diese bersten können.
- Verwenden Sie keine mechanischen, elektrischen oder chemischen Mittel zur Beschleunigung des Abtauvorgangs.
- Treffen Sie entsprechende Maßnahmen, sodass Kinder nicht mit dem Gerät spielen und sich zum Beispiel darin verstecken können. Andernfalls können gefährliche Situationen entstehen.
- Sorgen Sie dafür, dass das Gerät für Kinder unzugänglich ist. Kinder verstehen die Gefahren nicht, die beim Umgang mit elektrischen Geräten entstehen können. Lassen Sie Kinder deshalb nie ohne Aufsicht mit elektrischen Geräten hantieren. Sorgen Sie dafür, dass das Gerät und das Kabel für Kinder unter 8 Jahren unzugänglich sind.
- Das Gerät darf nur dann von Kindern ab 8 Jahren und von Personen mit eingeschränkter körperlicher, sensorischer oder mentaler Leistungsfähigkeit oder einem Mangel an Erfahrung oder Wissen verwendet werden, wenn das Gerät von ihnen unter Aufsicht verwendet wird oder sie über den sicheren Gebrauch des Gerätes instruiert wurden und die sich aus dem Gebrauch ergebenden Gefahren verstehen.
Hinweis: Kinder im Alter zwischen 3 und 8 Jahren dürfen etwas in Kühlgeräte legen und aus Kühlgeräten herausnehmen.

- Das Gerät darf von Kindern nicht gereinigt oder gewartet werden, es sei denn, dies geschieht unter Aufsicht.
- Reparaturen an elektrischen Geräten dürfen nur von Fachleuten durchgeführt werden. Es ist gefährlich, eine Reparatur auszuführen, bei der das Gehäuse des Geräts geöffnet werden muss.
- Verwenden Sie das Gerät nur in Innenräumen und bewahren sie es nur dort auf.
- Knicken Sie das Netzkabel nie stark und lassen Sie es nie über heiße Teile laufen.
- Ziehen Sie immer den Stecker aus der Steckdose, wenn das Gerät gereinigt oder repariert wird.
- Verwenden Sie das Gerät niemals mit Teilen, die nicht vom Hersteller empfohlen oder geliefert wurden.
- Ziehen Sie nie am Kabel oder am Gerät, um den Stecker aus der Wandsteckdose zu ziehen. Fassen Sie den Stecker nie mit nassen oder feuchten Händen an.
- Vorsicht bei Eiswürfeln oder Speiseeis. Wenn diese direkt aus dem Gefrierschrank konsumiert werden, besteht die Gefahr von Erfrierungen.
- Tauchen Sie das Gerät, das Kabel oder den Stecker niemals in Wasser ein.
- Das Gerät darf nicht mit einer Zeitschaltuhr oder einer separaten Fernbedienung betrieben werden.
- Dieses Gerät ist ausschließlich für die Verwendung in Haushalten geeignet. Bei unsachgemäßer Verwendung des Geräts besteht bei eventuellen Defekten kein Anspruch auf Schadensersatz und das Recht auf Garantie verfällt.

KÄLTEMITTEL

Der Kältemittelkreislauf des Geräts enthält das Kältemittel Isobuten (R600a), ein natürliches Gas mit einer hohen Umweltverträglichkeit, das jedoch brennbar (entzündlich) ist. Während des Transports und der Installation des Geräts müssen Sie daher sicherstellen, dass die Komponenten des Kältemittelkreislaufs nicht beschädigt werden. Das Kältemittel (R600a) ist brennbar.

WARNUNG: Kühlschränke enthalten Kältemittel und Gase in der Isolierung. Kältemittel und Gase müssen auf eine professionelle Weise entsorgt werden, da sie Augenverletzungen verursachen oder sich entzünden können. Stellen Sie vor der ordnungsgemäßen Entsorgung sicher, dass die Leitungen des Kältemittelkreislaufs nicht beschädigt sind.



WARNUNG: Brandgefahr/brennbare Materialien

Beachten Sie Folgendes, wenn der Kältemittelkreislauf beschädigt ist:

- Vermeiden Sie offenes Feuer und Zündquellen.
 - Lüften Sie den Raum, in dem sich das Gerät befindet, gründlich.
- Es ist gefährlich, die Spezifikationen zu ändern oder dieses Produkt auf irgendeine Weise zu modifizieren. Schäden am Kabel können zu einem Kurzschluss, Feuer und/oder einem elektrischen Schlag führen.

PRODUKTBESCHREIBUNG

1. Gefrierfach
2. Tür
3. Regal
4. Stellfüße
5. Temperaturregler

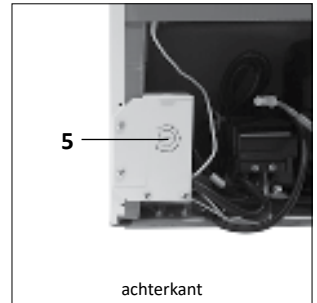
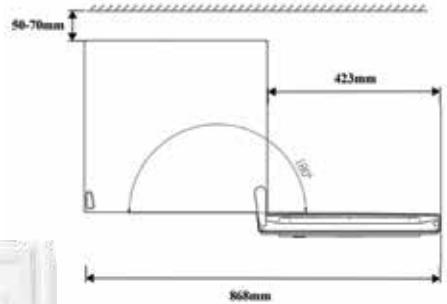
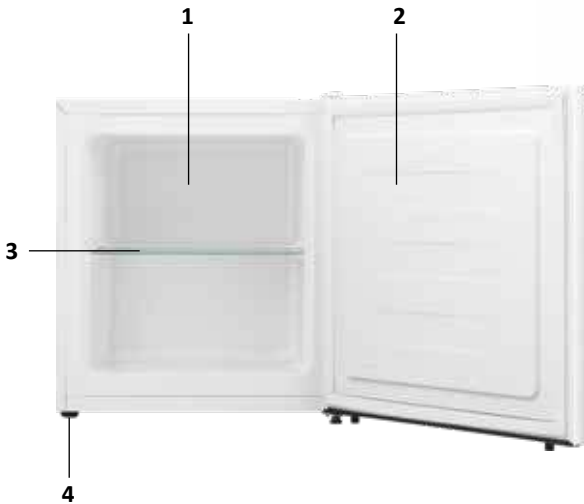

INBETRIEBNAHME

Bevor Sie das Gerät zum ersten Mal benutzen, müssen Sie Folgendes tun: Packen Sie das Gerät vorsichtig aus und entfernen Sie das gesamte Verpackungsmaterial und eventuelle Werbeaufkleber. Bewahren Sie die Verpackung (Plastikbeutel, Styropor und Pappe) immer für Kinder unzugänglich auf. Kontrollieren Sie das Gerät nach dem Auspacken gründlich auf äußerliche Schäden, die eventuell durch den Transport entstanden sein können. Stellen Sie das Gerät auf einem stabilen, flachen Untergrund auf und achten Sie darauf, dass rundherum Platz für eine ausreichende Belüftung vorhanden ist. Auf diese Art und Weise kann das Gerät Wärme gut ableiten, richtig kühlen und sparsam laufen. Mit den Stellfüßen können Sie das Gerät waagrecht ausrichten. Stellen Sie das Gerät nicht in die Nähe von Wärmequellen wie Heizungen oder Herden. Beachten Sie die Klimaklasse des Geräts. Bei der Aufstellung in einem zu kühlen Raum funktioniert der Gefrierschrank nicht optimal.

Lassen Sie das Gerät nach dem Aufstellen mindestens drei Stunden stehen, bevor Sie den Stecker in die Steckdose stecken.

Reinigen Sie zuerst den Innenraum des Geräts. Verwenden Sie dazu warmes Wasser mit beispielsweise Spülmittel, Allesreiniger oder Soda. Spülen Sie die Innenseite des Geräts nach der Reinigung mit klarem Wasser ab und trocknen Sie sie gründlich ab. Lassen Sie das Gerät 1 bis 2 Stunden trocknen.

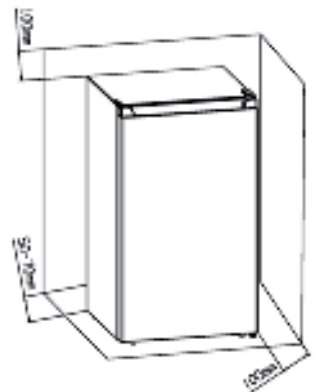

VERWENDUNG

Das Bedienfeld befindet sich an den Hintenseite des Geräts. Kontrollieren Sie, dass der Thermostat auf Einstellung 1 steht. Kontrollieren Sie, ob die Netzspannung mit der angegebenen Spannung auf dem Typenschild übereinstimmt, und stecken Sie den Stecker in die Steckdose.

Die Temperatur einstellen

Mit Hilfe des Thermostats können Sie die Temperatur im Gefrierschrank ändern.

Mögliche Einstellungen des Thermostats:

Einstellung 1 - Höchste Temperatur, am wenigsten kalt

Einstellung 3 - Optimale Temperatur, Kälter

Einstellung 5 - Niedrigste Temperatur, am kältesten

Stellen Sie die Temperatur mit dem Thermostat ein und wählen Sie eine Einstellung zwischen 1 und 5. Wir empfehlen, das Gerät auf 3 einzustellen. Das Gerät kühlt jetzt kontinuierlich, bis die eingestellte Temperatur erreicht ist. Das Gerät sollte diese Temperatur zuerst ohne Lebensmittel erreichen. Das dauert in den meisten Fällen 2 bis 3 Stunden. Danach können Sie den Thermostat auf die gewünschte Einstellung drehen und das Gerät mit Lebensmitteln füllen.

Um das Gerät auszuschalten, stellen Sie den Thermostat auf Einstellung 1 und entfernen Sie den Stecker aus der Steckdose.

Achtung:

Die Umgebungstemperatur, die Häufigkeit, mit der die Tür geöffnet wird, und die Position des Geräts wirken sich auf die Temperatur im Inneren aus. Berücksichtigen Sie dies bitte bei der Einstellung des Thermostats.

- Legen Sie keine heißen Lebensmittel in das Gerät.
- Stellen Sie **niemals** gefährliche, leicht entzündliche oder explosive Stoffe wie Alkohol, Aceton oder Benzin in das Gerät, andernfalls kann Explosionsgefahr bestehen.
- Verpacken Sie Fleisch und Fisch gut, um unangenehme Gerüche zu vermeiden.
- Legen Sie keine Lebensmittel direkt gegen die Rückwand des Geräts.
- Lassen Sie ausreichend Platz zwischen den verschiedenen Lebensmitteln, damit die Luft gut zirkulieren kann.
- Lassen Sie die Tür nicht länger als nötig geöffnet.

TIPPS

- Eine hohe Umgebungstemperatur hat einen negativen Einfluss auf den Energieverbrauch. Auch direkte Sonneneinstrahlung und andere Wärmequellen in der Nähe des Geräts haben eine ungünstige Auswirkung.
- Halten Sie die Lüftungsöffnungen frei. Verdeckte und verschmutzte Öffnungen führen zu einem hohen Energieverbrauch. Achten Sie auf ausreichend Platz rundum den Gefrierschrank, damit eine gute Belüftung und ein guter Luftstrom um das Gerät herum gewährleistet sind.
- Öffnen Sie die Tür des Geräts nicht häufiger als unbedingt erforderlich und lassen Sie die Tür möglichst kurz offen.
- Stellen Sie den Thermostat weniger kalt ein, wenn die Umstände dies zulassen.
- Lassen Sie gekochte Lebensmittel, die Sie im Gerät aufbewahren möchten, erst auf Zimmertemperatur abkühlen, bevor Sie sie hineinlegen.
- Reif oder Eis führen zu einem höheren Stromverbrauch. Entfernen Sie dies(en) daher regelmäßig, wenn die Schicht 3 bis 5 mm dick ist.
- Ein Türgummi, das nicht gut schließt, kann zu erhöhtem Stromverbrauch führen. Lassen Sie es daher rechtzeitig von einem Fachmann austauschen.
- Wenn die Anweisungen nicht befolgt werden, kann dies zu höherem Stromverbrauch führen.

Um Verunreinigungen von Lebensmitteln vorzubeugen, beachten Sie bitte die folgenden Anweisungen:

- Wenn die Tür über einen langen Zeitraum geöffnet bleibt, kann die Temperatur in den verschiedenen Fächern des Geräts beträchtlich ansteigen.
- Reinigen Sie die Oberflächen, die mit Lebensmitteln in Kontakt kommen, und die zugänglichen Ablaufsysteme regelmäßig.
- Bewahren Sie rohes Fleisch und rohen Fisch in geeigneten Behältern im Kühlschrank auf, sodass diese nicht mit anderen Lebensmitteln in Kontakt kommen oder deren Flüssigkeit nicht auf andere Lebensmittel tropft.
- 2 Sterne-Gefrierfächer sind für das Aufbewahren von bereits tiefgekühlten Lebensmitteln, das Aufbewahren oder Zubereiten von Eiscreme und das Herstellen von Eiswürfeln geeignet.
- Gefrierfächer mit 1, 2 oder 3 Sternen sind nicht für das Einfrieren von frischen Lebensmitteln geeignet.

Nummer	Fächer-TYP	Lagertemp. [°C]	Geeignete Lebensmittel
1	Kühlschrank	+2 ~ +8	Eier, gekochte Lebensmittel, verpackte Lebensmittel, Obst und Gemüse, Milchprodukte, Gebäck, Getränke und andere Lebensmittel, die nicht tiefgefroren werden können.
2	(***)*-Gefrierfach	≤-18	Meeresfrüchte (Fisch, Garnelen, Schalentiere), Süßwasser-Fischereiprodukte und Fleischprodukte (empfohlene Lagerdauer: 3 Monate; je länger ein Produkt gelagert wird, desto stärker werden Geschmack und Nährwerte beeinträchtigt), geeignet für tiefgekühlte frische Lebensmittel.
3	***-Gefrierfach	≤-18	Meeresfrüchte (Fisch, Garnelen, Schalentiere), Süßwasser-Fischereiprodukte und Fleischprodukte (empfohlene Lagerdauer: 3 Monate; je länger ein Produkt gelagert wird, desto stärker werden Geschmack und Nährwerte beeinträchtigt), geeignet für tiefgekühlte frische Lebensmittel.
4	** -Gefrierfach	≤-12	Meeresfrüchte (Fisch, Garnelen, Schalentiere), Süßwasser-Fischereiprodukte und Fleischprodukte (empfohlene Lagerdauer: 3 Monate; je länger ein Produkt gelagert wird, desto stärker werden Geschmack und Nährwerte beeinträchtigt), geeignet für tiefgekühlte frische Lebensmittel.
5	*-Gefrierfach	≤-6	Meeresfrüchte (Fisch, Garnelen, Schalentiere), Süßwasser-Fischereiprodukte und Fleischprodukte (empfohlene Lagerdauer: 3 Monate; je länger ein Produkt gelagert wird, desto stärker werden Geschmack und Nährwerte beeinträchtigt), geeignet für tiefgekühlte frische Lebensmittel.
6	0 Sterne	-6 ~ 0	Frisches Fleisch (Schwein, Rind, Hähnchen), frischer Fisch, bestimmte verpackte und verarbeitete Lebensmittel usw. (Es wird empfohlen, diese Produkte am selben Tag zu verzehren, auf jeden Fall jedoch innerhalb von 3 Tagen.) Selbst verpackte/teilweise eingewickelte verarbeitete Lebensmittel (nicht zum Tiefkühlen geeignete Lebensmittel).
7	Kühlbereich	-3 ~ +3	Frisches/gefrorenes Fleisch (Schwein, Rind, Hähnchen), Süßwasser-Fischereiprodukte usw. (7 Tage bei einer Temperatur unter 0°C; bei einer Temperatur über 0°C wird der Verzehr am selben Tag empfohlen, auf jeden Fall jedoch innerhalb von 2 Tagen.) Meeresfrüchte (Bei Temperaturen unter 0°C: 15 Tage; es wird nicht empfohlen, diese Produkte bei Temperaturen über 0°C zu lagern.)
8	Frische Lebensmittel	0 ~ +4	Frisches Fleisch (Schwein, Rind, Hähnchen), frischer Fisch, gekochte Lebensmittel usw. (Es wird empfohlen, diese Produkte am selben Tag zu verzehren, auf jeden Fall jedoch innerhalb von 3 Tagen.)
9	Wein	+5 ~ +20	Rotwein, Weißwein, Sekt usw.

Wichtiger Hinweis: Bewahren Sie unterschiedliche Lebensmittel in den entsprechenden Fächern oder bei der für die gekauften Produkte angegebenen Lagertemperatur auf.

- Wenn das Kühlgerät über einen langen Zeitraum nicht verwendet wird, müssen Sie es ausschalten, abtauen, reinigen, trocknen und die Tür offen lassen, um zu verhindern, dass sich im Gerät Schimmel bildet.

Reinigung des Wasserspenders (speziell für Produkte mit Wasserspender):

- Reinigen Sie die Wasserbehälter, wenn diese 48 Stunden nicht verwendet wurden; spülen Sie das an eine Wasserversorgung angeschlossene Wassersystem, wenn 5 Tage kein Wasser entnommen wurde.

WARNUNG – Die Lebensmittel müssen in den Tüten verpackt werden, bevor sie in den Kühlschrank gelegt werden, und die Flüssigkeiten müssen in Flaschen oder geschlossenen Behältern verpackt werden, um das Problem zu vermeiden, dass die Gestaltungsstruktur des Produktes nicht leicht zu reinigen ist.

ABTAUEN

Tauen Sie das Gerät ab, wenn die Eisschicht im Gefrierteil 3 bis 5 mm dick geworden ist.

Stellen Sie das Thermostat auf Einstellung 1 und ziehen Sie den Stecker aus der Steckdose. Entfernen Sie alle Produkte aus dem Gefrierteil. Bewahren Sie gefrorene Produkte in Zeitungen oder Decken gehüllt an einem kühlen Ort auf.

Stellen Sie eine Auffangwanne unter das Gefrierteil und warten Sie, bis das Eis abgetaut ist. Sie können das Abtauen beschleunigen, indem Sie eine Schale mit heißem Wasser in das Gefrierfach stellen.

Entfernen Sie das Eis mit einem Eisschaber. **Warnung:** Entfernen Sie Eisablagerungen niemals mit scharfen Gegenständen, Abtausprays, einem Fön, einem Heizstrahler oder etwas Ähnlichem. Dies kann zu unsicheren Situationen und irreparablen Schäden am Gerät führen.

Reinigen und trocknen Sie das Gefrierteil. Stellen Sie das Thermostat wieder in die gewünschte Stellung. Legen Sie die gefrorenen Produkte erst wieder in das Gefrierteil, wenn es wieder die richtige Temperatur erreicht hat.

REINIGUNG & WARTUNG

Reinigen Sie Gefrierschrank regelmäßig, um seine Funktion zu gewährleisten. Stellen Sie das Thermostat vor der Reinigung auf Einstellung 1 und ziehen Sie den Stecker aus der Steckdose.

Das Essen entfernen. Reinigen Sie das Innenseite des Geräts. Verwenden Sie warmes Wasser und ein neutrales Waschmittel um unangenehme Gerüche zu vermeiden. Wischen Sie die Innenseite des Gefrierschranks nach der Reinigung mit sauberem Wasser ab und trocknen Sie alles gut nach. Lassen Sie das Gerät 1 bis 2 Stunden trocknen. Achten Sie darauf, dass Sie beim Spülen mit Wasser die elektrischen Isoliereigenschaften nicht beeinträchtigen.

Für Bereiche, die im Gefrierschrank schwer zu reinigen sind, wie zum Beispiel enge Spalten oder Ecken, empfiehlt es sich, sie regelmäßig mit einem weichen Lappen, weicher Bürste usw. zu wischen. Wenn nötig ein Werkzeug, wie dünne Stöcke (z. B. Zahnstocher), verwenden, um sicherzustellen, dass in diesen Bereichen keine Verunreinigung auftreten kann.

Reinigen Sie die Außenseite des Gefrierschranks und die Türgummis mit einem weichen feuchten Tuch.

Wir empfehlen, einmal im Jahr die Rückseite des Gerätes und auf dem Boden mit einem Tuch oder Staubsauger zu verstauen, um eine gute Leistung und einen geringen Energieverbrauch zu erhalten.

Verwenden Sie keine harten Bürsten, Stahldrahtkugeln reinigen, Drahtbürsten, Schleifmittel, wie Zahnpasta, organische Lösungsmittel (wie Alkohol, Aceton, Öle, etc.), kochendes Wasser, Säure oder alkalische Gegenstände, um den Gefrierschrank zu reinigen, wenn man bedenkt, dass dies den Gefrierschrank beschädigen kann. Fläche und Innenraum. Kochendes Wasser und Benzol können Kunststoffteile deformen oder beschädigen.

STÖRUNGEN SELBST BEHEBEN

Störung	Ursache	Lösung
Das Gerät funktioniert überhaupt nicht.	Die Stromzufuhr ist unterbrochen.	- Kontrollieren Sie, ob der Stecker richtig in die Steckdose gesteckt ist. - Kontrollieren Sie, ob das Stromkabel beschädigt ist. - Kontrollieren Sie, ob Spannung an der Steckdose anliegt; schließen Sie dazu ein anderes Gerät (zum Beispiel eine Nachtlampe) an die Steckdose an.

Störung	Ursache	Lösung
Temperatur im Gefrierschrank ist zu hoch oder zu niedrig	Falsche Einstellung des Thermostats.	- Stellen Sie den Thermostat anders ein.
	Die Umgebungstemperatur ist höher oder niedriger als die Temperatur, die in der Tabelle mit technischen Daten angegeben ist.	Das Gerät ist für die Verwendung in einer Umgebungstemperatur ausgelegt, die in der Tabelle mit technischen Daten des Geräts angegeben ist.
	Das Gerät steht in der Sonne oder zu nahe bei einer Wärmequelle.	Ändern Sie den Standort des Geräts, beachten Sie dabei die Anweisungen in der Gebrauchsanleitung.
	Die Lüftung auf der Rückseite des Geräts wird behindert.	Um eine ausreichende Lüftung zu gewährleisten, müssen Sie darauf achten, dass das Gerät 10 cm von den Wänden entfernt steht.
	Die Tür des Gefrierschranks wird zu häufig geöffnet oder bleibt zu lange offen.	Öffnen Sie die Tür weniger häufig und/oder lassen Sie die Tür kürzer offen.
	Die Tür ist nicht richtig geschlossen.	Achten Sie darauf, dass die Lebensmittel so hingelegt/hingestellt werden, dass sie das Schließen der Tür nicht behindern.
	Der Kompressor wird nicht oft genug eingeschaltet.	Vergewissern Sie sich, dass die Umgebungstemperatur nicht niedriger ist als der Bereich der Klimaklasse.
	Das Türgummi hat sich gelöst.	Drücken Sie das Türgummi fest oder lassen Sie es austauschen.
Das Gerät läuft kontinuierlich.	Falsche Einstellung des Thermostats.	- Stellen Sie den Thermostat auf eine höhere Einstellung.
Ungewöhnliche oder laute Geräusche	Das Gerät ist nicht richtig ausgerichtet und steht nicht stabil.	Richten Sie das Gerät mit den Stellfüßen waagrecht aus.
	Das Gerät steht nicht frei, es kommt mit anderen Gegenständen in Kontakt.	Stellen Sie das Gerät so auf, dass es keinen Kontakt mit anderen Gegenständen hat.

Bei der normalen Verwendung des Kühlgeräts können verschiedene Arten von Geräuschen auftreten, die keinerlei Einfluss auf die einwandfreie Funktion haben.

Geräusche, die sich einfach beseitigen lassen:

- Lärm, weil das Gerät nicht waagrecht ausgerichtet ist – Das Gerät kann mit den vorderen Stellfüßen ausgerichtet werden. Legen Sie gegebenenfalls weiches Material unter die hinteren Räder (dies gilt insbesondere bei Fliesen).
- Reibung beim Kontakt mit anderen Möbeln – Stellen Sie das Gerät um.
- Knirschen von Schubladen oder Böden. – Nehmen Sie die Schublade oder den Boden heraus und setzen Sie sie/ihn dann wieder ein.
- Lärm durch zusammenstoßende Flaschen. – Stellen Sie die Flaschen weiter auseinander.

Geräusche, die während der normalen Verwendung des Geräts zu hören sind, werden durch die Funktion des Thermostats, den Kompressor (Einschaltgeräusch), das Kühlsystem (Schrumpfen und Ausdehnen des Materials durch Temperaturunterschiede und das Strömen von Kühlflüssigkeit) verursacht.

Befolgen Sie die Anweisungen auf den Seiten 4-9, wenn der Türanschlag gewechselt werden muss.

RECYCLING



Dieses Symbol weist darauf hin, dass dieses Produkt nicht mit dem normalen Hausmüll entsorgt werden darf (2012/19/EU). Befolgen Sie die in Ihrem Land geltenden Vorschriften in Bezug auf die getrennte Sammlung von Elektro- und Elektronikgeräten. Durch eine korrekte Entsorgung des Produkts beugen Sie negativen Folgen für die Umwelt und die Volksgesundheit vor.

Das Verpackungsmaterial ist zu 100% recycelbar; sammeln Sie das Verpackungsmaterial daher getrennt ein.

PRODUKTKARTE

	TOMADO
Typennummer	TFM4401W
Typ Kühl-/Gefrierschrank	Mini Gefrierschrank
Energieeffizienzklasse	E
Jährlicher Energieverbrauch [Aec] in kWh	148 kWh
Nettoinhalt - insgesamt	34 Liter
Netto-Inhalt - Gefrierteil ****	34 Liter
Max. Aufbewahrungszeit bei Stromausfall (Anzahl Stunden)	6
Gefrierleistung (kg/24 Std.)	2
Klimaklasse	SN/N/ST/T
Schallemission dB(A)	39 dB
Gerätetyp	freistehend
Ausführung	
Farbe	weiß
Anzahl Türen	1
Türanschlag wechselbar	●
Anzahl Einlegeböden	1
Eiswürfelbehälter	1
FCKW-frei	ja
Kältemittelart	R600a
Anzahl Kompressoren	1
Technische Daten	
Abmessungen (B x T x H) in cm	44,5 x 46,8 x 50
Nettogewicht in kg	15,5 kg
Bruttogewicht in kg	17,0 kg
Anschlusswert [W]	90 W
Netzspannung [V] / Netzfrequenz [Hz]	220-240 V~ 50 Hz
Länge des Stromkabels [m]	1,5
Steckertyp	VDE-Stecker 90°

Hinweis: Die technischen Daten des Geräts finden Sie auch auf dem an der linken Innenseite angebrachten Typenschild.

CONSIGNES DE SÉCURITÉ - FR

- **Lisez attentivement et entièrement le mode d'emploi avant d'utiliser l'appareil pour la première fois, et conservez-le soigneusement pour une consultation future.**
- Utilisez cet appareil uniquement aux fins décrites dans ce mode d'emploi. Cet appareil convient pour la conservation de produits alimentaires. Le compartiment de congélation vous permet également de congeler des produits alimentaires frais.
- Branchez l'appareil uniquement sur du courant alternatif, sur une prise de courant murale mise à la terre, avec une tension de secteur correspondant à celle indiquée sur la plaque signalétique de l'appareil.
- N'utilisez pas un ou plusieurs adaptateurs ou prolongateurs électriques.
- N'utilisez pas l'appareil si la fiche, le câble d'alimentation ou l'appareil est endommagé, ou si l'appareil ne fonctionne plus correctement ou s'il est tombé ou endommagé d'une autre manière. Dans ce cas, consultez le revendeur ou notre service technique. Ne remplacez en aucun cas la fiche ou le câble d'alimentation vous-même.
- Le déplacement et l'installation de l'appareil doivent être effectués par au minimum deux personnes.
- Déplacez l'appareil avec prudence, afin d'éviter de détériorer le sol.
- Veillez à ce que le câble d'alimentation ne se détériore pas durant l'installation.
- Vérifiez si l'appareil n'est pas placé trop près d'une source de chaleur.
- Afin d'assurer une ventilation correcte, un espace libre de 10 cm doit être conservé autour de l'appareil.
- Ne couvrez jamais les orifices de ventilation.
- Veillez à ce que les conduites de liquide réfrigérant ne se détériorent pas.
- Installez l'appareil sur un sol ou support ferme, plat et stable.

- Installez l'appareil dans un endroit sec et correctement ventilé. L'appareil est prévu pour être utilisé dans une pièce dont la température ambiante relève de la classe suivante, en fonction de la classe climatique indiquée sur la plaque signalétique se trouvant à l'arrière de l'appareil.

Classe climatique	Température ambiante
SN	De 10 °C à 32 °C
N	De 16°C à 32 °C
ST	De 16°C à 38°C
T	De 16°C à 43°C

- Ne conservez pas de substances explosives ou facilement inflammables dans l'appareil. Les vapeurs peuvent provoquer un risque d'incendie ou d'explosion.
- Ne conservez pas dans le congélateur de pots ou bouteilles en verre contenant des liquides, car ils pourraient se briser du fait de la congélation.
- N'employez pas de moyens mécaniques, électriques ou chimiques pour accélérer le processus de dégivrage.
- Veillez à ce que les enfants ne puissent pas jouer avec l'appareil, comme se cacher dedans. Ceci est dangereux.
- Maintenez l'appareil hors de portée des enfants. Les enfants ne sont pas conscients des dangers qui peuvent résulter de la manipulation d'appareils électriques. Ne laissez donc jamais des enfants utiliser des appareils électriques sans surveillance. Tenez l'appareil et le câble d'alimentation hors de portée des enfants de moins de 8 ans.
- L'appareil peut être utilisé par les enfants à partir de 8 ans et par des personnes ayant des capacités physiques, sensorielles ou mentales réduites ou un manque d'expérience et de connaissances, à condition qu'ils utilisent l'appareil sous surveillance ou qu'ils aient reçu des instructions concernant l'utilisation de l'appareil en toute sécurité et qu'ils comprennent les dangers encourus.
Remarque : Les enfants âgés de 3 à 8 ans sont autorisés à charger et décharger les appareils de réfrigération.

- L'appareil ne doit pas être nettoyé ni entretenu par des enfants, à moins que ceci soit effectué sous surveillance.
- Les réparations sur les appareils électriques doivent être effectuées exclusivement par des techniciens spécialisés. Il est dangereux d'effectuer une réparation nécessitant l'ouverture du logement de l'appareil.
- L'appareil ne doit être utilisé et rangé qu'à l'intérieur.
- Le câble d'alimentation ne doit pas être plié de manière trop serrée ou entrer en contact avec les parties chaudes.
- Lorsque l'appareil est nettoyé ou réparé, retirez toujours la fiche de la prise de courant.
- N'utilisez jamais l'appareil avec des pièces de rechange qui n'ont pas été recommandées ou livrées par le fabricant.
- Ne tirez pas sur le câble d'alimentation ou l'appareil pour retirer la fiche de la prise de courant murale. Ne touchez jamais la fiche électrique avec les mains mouillées ou humides.
- Attention aux glaçons et glaces. S'ils sont consommés sitôt sortis du congélateur, ils peuvent provoquer des blessures par hypothermie.
- N'immergez jamais l'appareil, le câble d'alimentation ou la fiche dans l'eau.
- L'appareil ne convient pas pour utilisation avec une minuterie ou une commande à distance séparée.
- Cet appareil est uniquement destiné à un usage domestique. Si l'appareil est utilisé de manière inappropriée, il n'y aura aucun droit à une indemnisation en cas d'éventuels défauts et la garantie sera annulée.

Réfrigérant

Le réfrigérant isobutène (R600a) est contenu dans le circuit réfrigérant de l'appareil ; il s'agit d'un gaz naturel avec un haut niveau de compatibilité environnementale, qui est néanmoins inflammable. Durant le transport et l'installation de l'appareil, veillez à ce qu'aucun des composants du circuit réfrigérant ne soit endommagé. Le réfrigérant (R600a) est inflammable.

AVERTISSEMENT : Les réfrigérateurs contiennent du réfrigérant et des gaz dans l'isolation. Le réfrigérant et les gaz doivent être évacués de manière professionnelle car ils peuvent occasionner des lésions oculaires ou provoquer des incendies. Assurez-vous que la tuyauterie du circuit réfrigérant n'est pas endommagée avant d'effectuer une évacuation appropriée.



AVERTISSEMENT : Risque d'incendie / matériaux inflammables

Si le circuit réfrigérant est endommagé :

- Évitez les flammes nues et sources d'inflammation.
 - Aérez abondamment la pièce dans laquelle est situé l'appareil.
- Il est dangereux d'altérer les spécifications ou de modifier ce produit, de quelque manière que ce soit. Tout endommagement du cordon d'alimentation peut entraîner un court-circuit, un incendie et/ou un choc électrique.

DESCRIPTION DU PRODUIT

1. Compartiment congélateur
2. Porte
3. Étagère
4. Pieds réglables
5. Thermostat

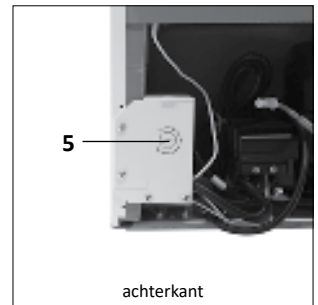
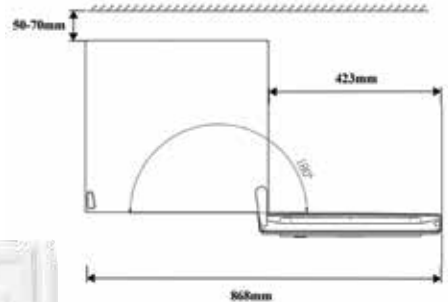
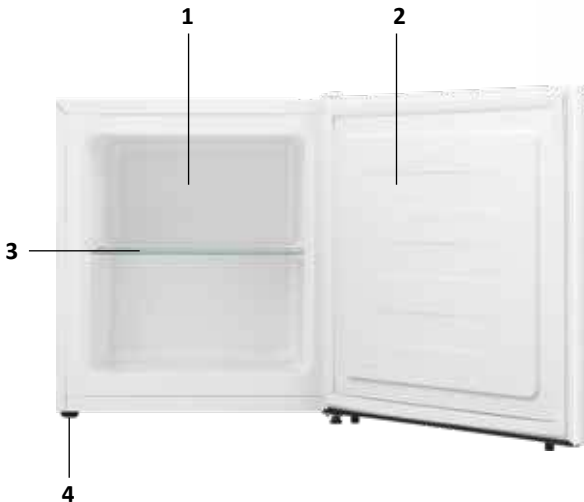

MISE EN SERVICE

Avant d'utiliser l'appareil pour la première fois, vous devez procéder comme suit : déballez l'appareil avec précaution et retirez tout le matériel d'emballage ainsi que d'éventuels autocollants publicitaires. Conservez le matériel d'emballage (sacs en plastique, polystyrène expansé et cartons) hors de portée des enfants. Après l'avoir déballé, vérifiez scrupuleusement si l'appareil n'a pas été endommagé (dommages apparents) pendant le transport. Placez l'appareil sur un sol ou support stable et plat et laissez suffisamment d'espace tout autour pour assurer une bonne ventilation. Ceci permet à l'appareil d'éliminer correctement la chaleur, de bien refroidir et de fonctionner de manière économique en énergie. Les pieds de réglage permettent de placer l'appareil de niveau. Ne placez pas l'appareil à proximité de sources de chaleur telles que des appareils de chauffage ou cuisinières. Veillez à respecter la classe climatique de l'appareil. Le congélateur ne fonctionnera pas correctement s'il est placé dans une pièce trop froide.

Lorsque l'appareil est installé, laissez-le au repos durant au minimum 3 heures avant de brancher la fiche dans la prise de courant.

Nettoyez au préalable l'intérieur de l'appareil. Utilisez à cet effet une eau savonneuse chaude, avec par exemple du liquide vaisselle, du nettoyant ménager ou de la soude. Après le nettoyage, rincez l'intérieur de l'appareil à l'eau claire et séchez l'ensemble correctement. Laissez l'appareil sécher durant 1 à 2 heures.

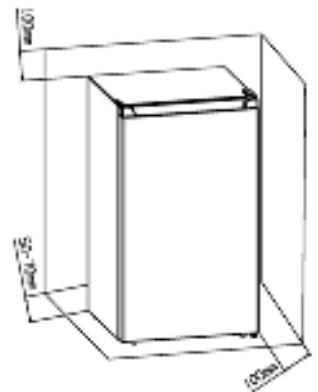

UTILISATION

La commande de l'appareil se trouve à l'intérieur. Vérifiez si le thermostat se trouve en position 1. Contrôlez si la tension du réseau correspond à celle indiquée sur la plaque signalétique de l'appareil, et branchez la fiche dans la prise de courant.

Réglage de la température

En utilisant le thermostat, vous pouvez modifier la température dans le congélateur.

Les positions possibles du thermostat :

Position 1 - température maximale, le moins froid

Position 3 - température optimale, plus froid

Position 5 - température minimale, froid maximale

Réglez la température à l'aide du thermostat et choisissez une position entre 1 et 5. Nous vous conseillons de régler l'appareil en position 3. L'appareil va désormais faire du froid de manière continue, jusqu'à ce qu'il atteigne la température réglée. Laissez l'appareil atteindre la température réglée sans y placer de produits alimentaires. Ceci prend généralement 2 à 3 heures. Vous pouvez ensuite régler le thermostat sur la position souhaitée et remplir l'appareil de produits alimentaires.

Pour éteindre l'appareil, placez le thermostat en position 1 et débranchez la fiche de la prise de courant murale.

Remarques :

La température ambiante, la fréquence des ouvertures de la porte et la position de l'appareil ont une influence sur la température à l'intérieur du congélateur. Vous devez donc en tenir compte lors du réglage du thermostat.

- Ne placez pas d'aliments chauds dans l'appareil.
- Ne placez jamais de substances dangereuses, inflammables ou explosives telles que de l'alcool, de l'acétone ou du benzène dans l'appareil, en raison du risque d'explosion.
- Emballez correctement les viandes et poissons, afin d'éviter des odeurs désagréables.
- Ne placez pas de produits alimentaires contre la paroi du fond de l'appareil.
- Laissez suffisamment d'espace entre les différents produits alimentaires pour que l'air puisse circuler correctement.
- Ne maintenez pas la porte ouverte plus longtemps que nécessaire.

CONSEILS

- Les températures ambiantes élevées ont un impact négatif sur la consommation d'énergie. La lumière directe du soleil et d'autres sources de chaleur à proximité de l'appareil, ont également une influence négative.
- Les orifices de ventilation doivent rester dégagés. Si ces orifices sont couverts ou encrassés, cela provoque une hausse de la consommation énergétique. Assurez suffisamment d'espace libre autour du congélateur, afin de permettre une ventilation et une circulation de l'air correctes autour de l'appareil.
- N'ouvrez pas la porte de l'appareil plus souvent que nécessaire et laissez la porte le moins longtemps possible ouverte.
- Réglez le thermostat sur une position plus basse lorsque les conditions le permettent.
- Laissez refroidir au préalable jusqu'à la température ambiante les aliments cuits que vous souhaitez conserver au congélateur, avant de les placer dans l'appareil.
- Le givre et la glace provoquent une augmentation de la consommation d'électricité. Vous devez donc les éliminer régulièrement, dès que leur épaisseur atteint 3 à 5 mm.
- Si le joint d'étanchéité en caoutchouc de la porte ne ferme plus correctement, cela peut augmenter la consommation d'électricité. Ce joint doit donc être remplacé à temps et par un technicien compétent.
- Le fait de ne pas respecter les instructions peut conduire à une augmentation de la consommation d'électricité.

Pour éviter la contamination des aliments, veuillez respecter les consignes suivantes

- L'ouverture de la porte pendant des périodes prolongées peut entraîner une augmentation significative de la température dans les compartiments de l'appareil.
- Nettoyez régulièrement les surfaces qui entrent en contact avec les aliments, ainsi que les systèmes de drainage accessibles.
- Entreposer la viande et le poisson crus dans des conteneurs adaptés dans le réfrigérateur, de sorte qu'ils ne soient pas en contact avec, ou qu'ils s'égouttent sur d'autres aliments.
- Les compartiments pour aliments surgelés deux étoiles conviennent pour le stockage d'aliments pré-congelés, le stockage ou la fabrication de crème glacée et la fabrication de glaçons.
- Les compartiments une, deux et trois étoiles ne conviennent pas pour la congélation d'aliments frais.

Ordre	Type de compartiment	Temp. de stockage ciblée [°C]	Aliments appropriés
1	Réfrigérateur	+2 ~ +8	Les œufs, aliments cuits, aliments conditionnés, fruits et légumes, produits laitiers, gâteaux, boissons et autres aliments ne sont pas adaptés pour la congélation.
2	(***)*-Congélateur	≤-18	Produits de la mer (poisson, crevettes, crustacés), produits d'eau douce et produits à base de viande (recommandé pour 3 mois ; plus la durée de stockage est longue, moins le goût et l'apport nutritif sont bons.), adapté pour les aliments frais congelés.
3	***-Congélateur	≤-18	Produits de la mer (poisson, crevettes, crustacés), produits d'eau douce et produits à base de viande (recommandé pour 3 mois ; plus la durée de stockage est longue, moins le goût et l'apport nutritif sont bons.), adapté pour les aliments frais congelés.
4	** -Congélateur	≤-12	Produits de la mer (poisson, crevettes, crustacés), produits d'eau douce et produits à base de viande (recommandé pour 3 mois ; plus la durée de stockage est longue, moins le goût et l'apport nutritif sont bons.), adapté pour les aliments frais congelés.
5	*-Congélateur	≤-6	Produits de la mer (poisson, crevettes, crustacés), produits d'eau douce et produits à base de viande (recommandé pour 3 mois ; plus la durée de stockage est longue, moins le goût et l'apport nutritif sont bons.), adapté pour les aliments frais congelés.
6	0 étoile	-6 ~ 0	Porc, bœuf, poisson, volaille frais, certains aliments transformés et conditionnés, etc. (il est recommandé de les manger le jour même, pas plus de 3 jours de préférence). Aliments transformés partiellement encapsulés (aliments non congelables).
7	Refroidissement	-3 ~ +3	Porc, bœuf, volaille, produits d'eau douce, etc. frais/congelés (7 jours en dessous de 0°C et au-dessus de 0°C est recommandé pour une consommation le jour même, pas plus de 2 jours de préférence). Produits de la mer (moins de 0 pendant 15 jours ; il n'est pas recommandé de stocker au-dessus de 0°C).
8	Aliments frais	0 ~ +4	Porc, bœuf, poisson, volaille frais, aliments cuits, etc. (il est recommandé de les manger le jour même, pas plus de 3 jours de préférence)
9	Vin	+5 ~ +20	Vin rouge, vin blanc, vin pétillant, etc.

Remarque : veuillez stocker différents aliments selon les compartiments ou la température de stockage ciblée de vos produits achetés.

- Si l'appareil de réfrigération est laissé vide pendant de longues périodes, mettez-le hors tension, dégivrez-le, nettoyez-le, séchez-le et laissez la porte ouverte afin d'éviter le développement de moisissures à l'intérieur de l'appareil.

Nettoyage du distributeur d'eau (spécialement pour les produits avec distributeurs d'eau) :

- Nettoyez les réservoirs d'eau s'ils n'ont pas été utilisés pendant 48 heures ; purgez le système d'eau raccordé à l'alimentation d'eau, si l'eau n'a pas été tirée pendant 5 jours.

ATTENTION - Les aliments doivent être emballés dans des sacs avant d'être stockés dans le réfrigérateur, et les liquides doivent être embouteillés ou mis dans des récipients fermés pour éviter que le problème de la difficulté à nettoyer le produit en raison de sa structure complexe ne se présente.

DÉGIVRAGE

L'appareil doit être dégivré dès que la couche de glace atteint une épaisseur de 3 à 5 mm dans le compartiment de congélation.

Placez le thermostat en position 1 et débranchez la fiche de la prise de courant. Enlevez tous les produits du compartiment de congélation. Conservez les produits congelés dans un endroit froid, emballés dans du papier journal et des couvertures.

Placez un bac collecteur sous le compartiment congélateur et attendez que la glace fonde. Pour accélérer au dégivrage, placez un plat rempli d'eau chaude dans le compartiment congélateur.

Enlevez la glace éventuellement à l'aide du grattoir en plastique accompagnant l'appareil. **Avertissement** : N'enlevez jamais la couche de glace à l'aide d'objets pointus ou tranchants, de spray de dégivrage, sèche-cheveux, petit radiateur électrique ou autre équipement comparable. Ceci pourrait entraîner des situations dangereuses et provoquer des dégâts irréparables pour l'appareil.

Nettoyez et séchez le compartiment de congélation. Réglez de nouveau le thermostat sur la position souhaitée. Ne remplacez les produits congelés dans le compartiment de congélation que lorsque ce dernier est de nouveau à la température voulue.

NETTOYAGE ET ENTRETIEN

Pour garantir un bon fonctionnement, nettoyez régulièrement le congélateur. Avant de nettoyer l'appareil, éteignez-le en plaçant le thermostat en position 1 et en débranchant la fiche de la prise de courant murale.

Nettoyez l'intérieur de l'appareil. Utilisez à cet effet une eau savonneuse chaude, avec par exemple du produit vaisselle, du nettoyant ménager ou de la soude pour éviter les mauvaises odeurs. Après le nettoyage, rincez l'intérieur de l'appareil à l'eau claire et séchez l'ensemble correctement. Laissez l'appareil sécher durant 1 à 2 heures.

Pour les zones difficiles à nettoyer dans le congélateur, telles que les espaces étroits ou les coins, il est recommandé de les essuyer régulièrement avec un chiffon doux, une brosse douce, etc. Si nécessaire, utilisez des outils auxiliaires, tels que des bâtonnets minces (pics à dents), afin de s'assurer qu'aucune contamination ne peut s'accumuler dans ces zones.

Nettoyez l'extérieur du congélateur et le joint de porte avec du savon doux et de l'eau. Utilisez un chiffon doux et humide.

Nous recommandons que vous poussiez l'arrière de l'appareil et sur le sol avec un chiffon ou un aspirateur une fois par an afin de maintenir une bonne production et une faible consommation d'énergie.

Ne pas utiliser de brosses dures, de nettoyage de billes de fil d'acier, de brosses métalliques, d'abrasifs, tels que des dentifrices, des solvants organiques (tels que l'alcool, l'acétone, les huiles, etc.), de l'eau bouillante, des éléments acides ou alcalins pour nettoyer le congélateur, étant donné que cela pourrait endommager le refroidisseur surface et à l'intérieur. L'eau bouillante et le benzène peuvent déformer ou endommager les pièces en plastique.

DÉPANNER SOI-MÊME

Panne	Cause	Solution
L'appareil ne fonctionne	Il y a une interruption de l'alimentation en courant.	- Vérifiez si la fiche mâle se trouve dans la prise de courant - Vérifiez si le câble d'alimentation n'est pas endommagé - Vérifiez si la prise de courant est sous tension en branchant un autre appareil, une veilleuse par exemple

Panne	Cause	Solution
Température dans le congélateur trop élevée ou trop basse	Mauvais réglage du thermostat.	- Réglez le thermostat sur une autre position
	La température ambiante est supérieure ou inférieure à la température qui est indiquée sur le tableau avec les spécifications techniques.	L'appareil est conçu pour fonctionner à une température ambiante qui est indiquée sur le tableau avec les spécifications techniques de l'appareil.
	L'appareil est exposé au soleil ou il est trop proche d'une source de chaleur.	Modifiez l'installation de l'appareil selon les instructions figurant dans le mode d'emploi.
	La ventilation à l'arrière de l'appareil est entravée.	Laissez un espace de 10 cm entre l'appareil et les murs, pour une ventilation suffisante.
	La porte du congélateur est ouverte trop souvent ou elle reste trop longtemps ouverte.	Ouvrez la porte moins souvent et/ou écoutez le temps d'ouverture de la porte.
	La porte n'est pas fermée correctement.	Veillez à ce que les produits alimentaires soient placés de telle sorte qu'ils ne gênent pas la fermeture de la porte.
	Le compresseur ne fonctionne pas assez souvent.	Vérifiez si la température ambiante n'est pas inférieure à la plage de température de la classe climatique de l'appareil.
	Le joint en caoutchouc de la porte est détaché.	Fixez à nouveau le joint ou faites-le remplacer.
L'appareil fonctionne de manière continue.	Mauvais réglage du thermostat.	- Réglez le thermostat sur une autre position
Bruits inhabituels ou forts	L'appareil ne se trouve pas de niveau et n'est pas stable.	Mettez l'appareil de niveau au moyen des pieds de réglage.
	L'appareil s'appuie contre quelque chose.	Placez l'appareil de telle sorte qu'il ne s'appuie contre rien.

Dans des conditions normales d'utilisation de l'appareil, différentes sortes de bruits peuvent se produire, qui n'ont aucune influence sur le fonctionnement correct du congélateur.

Bruits qui peuvent être facilement éliminés :

- Bruit du fait que l'appareil ne se trouve pas de niveau – réglez la position à l'aide des pieds de réglage à l'avant. Placez éventuellement un matériau souple sous les roulettes à l'arrière, particulièrement sur un sol carrelé.
- Friction contre d'autres meubles – Écartez l'appareil.
- Crissement d'étagères ou de clayettes – retirez l'étagère ou la clayette et replacez-les.
- Bruits de bouteilles s'entrechoquant – séparez les bouteilles.

Les bruits qui sont audibles durant un fonctionnement normal, sont provoqués par le fonctionnement du thermostat, du compresseur (mise en marche), du système de réfrigération (contraction et dilatation du matériau sous l'influence de différences de température et de la circulation de fluide réfrigérant).

'S'il s'avère nécessaire de modifier le sens d'ouverture de la porte, suivez les instructions figurant aux pages 4 à 9.

RECYCLAGE



Ce symbole signifie que ce produit ne peut pas être jeté avec les déchets ménagers ordinaires (2012/19/UE).

Veillez suivre les règles en vigueur dans votre pays concernant la collecte sélective des produits électriques et électroniques. L'évacuation adéquate du produit permet d'éviter les conséquences négatives pour l'environnement et la santé publique.

Le matériel d'emballage de ce produit est 100 % recyclable ; veuillez donc l'éliminer séparément.

FICHE DE PRODUIT

	TOMADO
Numéro de type	TFM4401W
Type de réfrigérateur/congélateur	mini congélateur
Catégorie de rendement énergétique	E
Consommation énergétique [Aec] en kWh par an	148 kWh
Capacité nette - totale	34 litres
Capacité nette - compartiment de congélation ****	34 litres
Durée de conservation max. en cas de panne de courant (nombre d'heures)	6
Puissance de congélation (kg/24 heures)	2
Classe climatique	SN/N/ST/T
Émissions sonores dB(A)	39 dB
Type d'appareil	Autoportant
Réalisation	
Couleur	blanc
Nombre de portes	1
Inversion du sens d'ouverture de porte	●
Nombre de clayettes	1
Bac à glaçons	1
Sans CFC / HFC	Sans
Type de réfrigérant	R600a
Nombre de compresseurs	1
Données techniques	
Dimensions (l x p x h) en cm	44,5 x 46,8 x 50
Poids net en kg	15,5 kg
Poids brut en kg	17,0 kg
Puissance connectée [W]	90 w
Tension de secteur [V] / fréquence de réseau [Hz]	220 - 240 V~50Hz
Longueur du cordon d'alimentation [m]	1,5
Type de prise	Prise VDE 90 °

Remarque : Les données techniques de l'appareil sont également indiquées sur la plaque signalétique se trouvant à l'intérieur à gauche.

INSTRUCCIONES DE SEGURIDAD - ES

- **Lea atenta e íntegramente el manual de instrucciones antes de empezar a utilizar el aparato y guárdelo bien para consultas futuras.**
- Utilice el aparato única y exclusivamente para los fines que se describen en el presente manual. Este aparato es apto para la conservación de alimentos. En la zona de congelación, también puede congelar alimentos frescos.
- Conecte el aparato solo a corriente alterna, a un enchufe de pared con toma de tierra y con una tensión de red que se corresponda con la información que se proporciona en la placa de características del aparato.
- No utilice adaptadores, tomas múltiples ni cables alargadores.
- No utilice el aparato si el enchufe, el cable o el propio aparato están deteriorados, ni cuando el aparato ya no funcione correctamente, ni en el caso de que esté dañado de una manera u otra. En esos casos, consulte a la tienda o a nuestro servicio técnico. En ningún caso deberá sustituir el enchufe o el cable por su cuenta.
- Para cambiar de sitio el aparato o instalarlo, actúen entre dos o más personas.
- Tenga cuidado cuando cambie de sitio el aparato, evite dañar el suelo.
- Tenga cuidado para no dañar el cable de corriente durante la instalación.
- Asegúrese de no colocar el aparato demasiado cerca de una fuente de calor.
- Para garantizar una buena ventilación, se debe dejar libre un espacio de 10 cm alrededor del aparato.
- No cubra nunca los orificios de ventilación.
- Procure que no se dañen los conductos de refrigeración.
- Instale el aparato sobre una superficie firme, plana y estable.
- Instale el aparato en un lugar seco y con buena ventilación.

El aparato se ha concebido para usarse en un lugar donde la temperatura ambiente se encuentre dentro del rango indicado en la siguiente tabla, dependiendo de la clase climática que figure en la placa de características que encontrará en la parte posterior del aparato.

Clase climática	Temperatura ambiente
SN	De 10 °C a 32 °C
N	De 16 °C a 32 °C
ST	De 16 °C a 38 °C
T	De 16 °C a 43 °C

- No guarde sustancias explosivas ni fácilmente inflamables en el aparato. Los vapores podrían causar una explosión o un incendio.
- No guarde botellas o tarros de cristal que contengan líquidos en el congelador, ya que podrían romperse al congelarse.
- No utilice medios mecánicos, eléctricos ni químicos para acelerar el proceso de descongelación.
- Procure que los menores no jueguen con el aparato, por ejemplo, que no se escondan dentro. Eso es peligroso.
- Mantenga el aparato fuera del alcance de los niños. Los niños no comprenden el peligro que puede suponer utilizar aparatos eléctricos. Por esa razón, no deje nunca a los niños que usen aparatos eléctricos sin supervisión. Mantenga el aparato y el cable fuera del alcance de menores de 8 años.
- El aparato lo podrán utilizar niños de 8 o más años y personas con capacidades físicas, sensoriales o mentales limitadas o sin experiencia o conocimientos siempre que sea bajo supervisión o se les esté instruyendo acerca de su uso seguro y comprendan los peligros que se derivan de ello.
Nota: Los niños de entre 3 y 8 años de edad pueden meter y sacar cosas de frigoríficos.
- No deje a los menores limpiar ni mantener el aparato sin la supervisión adecuada.
- Las reparaciones de aparatos eléctricos las deberán llevar a cabo solo profesionales especializados. Es peligroso hacer reparaciones de aparatos cuando hay que quitar la cubierta.
- Utilice y guarde el aparato únicamente en interiores.

- No doble nunca en exceso el cable de red ni deje que pase por encima de piezas calientes.
- Siempre desenchufe el aparato de la corriente cuando lo vayan a limpiar o a reparar.
- No utilice nunca el aparato con piezas que no hayan sido recomendadas o suministradas por el fabricante.
- No tire nunca del cable o el aparato para desenchufarlo de la toma de corriente. No toque nunca el enchufe con las manos mojadas o húmedas.
- Tenga cuidado con los cubitos de hielo y los helados. Si los consume nada más sacarlos del congelador, corre el riesgo de sufrir una lesión por congelación.
- No sumerja nunca el aparato, el cable o el enchufe en agua.
- El aparato no se ha concebido para usarse con un temporizador o un mando a distancia aparte.
- Este aparato se ha concebido para uso doméstico exclusivamente. Si el aparato se usa de forma indebida, en caso de avería, no se podrán reclamar daños y perjuicios y la garantía perderá su validez.

REFRIGERANTE

En el circuito refrigerante del aparato, se utiliza isobutano (R600a) como refrigerante. Se trata de un gas natural y muy respetuoso con el medio ambiente, aunque es inflamable. Durante el traslado y la instalación del aparato, procure que no se dañe ninguno de los elementos del circuito refrigerante. El refrigerante (R600a) es inflamable.

ADVERTENCIA: Las neveras contienen gases aislantes y refrigerantes. La purga de refrigerantes y gases se debe encargar a un profesional, ya que estas sustancias pueden causar lesiones en los ojos o arder en llamas. Procure que los conductos del circuito refrigerante no se dañen antes de purgar el aparato para deshacerse de él.



ADVERTENCIA: Riesgo de incendio / Material inflamable

Si se daña el circuito refrigerante:

- Evite las llamas y las fuentes de ignición.
- Ventile bien la habitación donde se encuentre el aparato.

Es peligroso modificar las especificaciones o utilizar este producto de una manera distinta a como se ha concebido. Un cable dañado puede provocar cortocircuitos, incendios y descargas eléctricas.

DESCRIPCIÓN DEL PRODUCTO

1. Zona de congelación
2. Puerta
3. Estante de rejilla
4. Ruedecilla de ajuste
5. Termostato

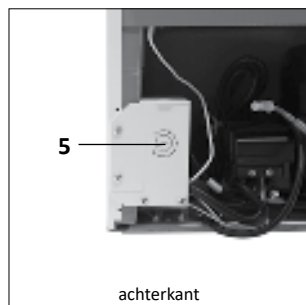
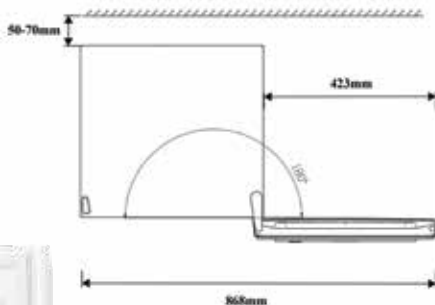
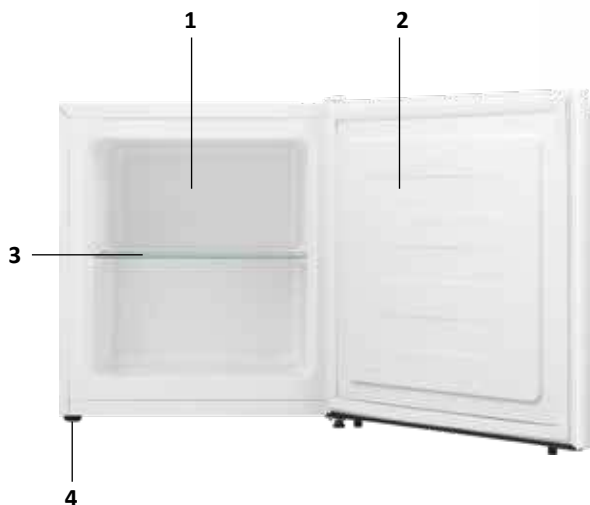

PREPARACIÓN PARA EL USO

Antes de poner en funcionamiento el aparato por primera vez, deberá hacer lo siguiente: desembale el aparato con cuidado y retire todo el material de embalaje y los rótulos adhesivos promocionales. Deje el embalaje (bolsas de plástico, piezas de poliestireno y cartón) fuera del alcance de los niños. A continuación, compruebe minuciosamente si el aparato presenta daños externos, posiblemente causados por el transporte. Coloque el aparato sobre una superficie plana sólida, dejando suficiente espacio alrededor para permitir una buena ventilación. Así, el aparato podrá evacuar bien el calor, enfriar bien y tener un consumo eficiente de energía. Nivele el aparato con la ruedecilla de ajuste. No coloque el aparato cerca de fuentes de calor, como la calefacción o los fogones. Fíjese en la clase climática del aparato. Si coloca el congelador en una habitación donde hace demasiado frío, no funcionará bien.

Después de colocar el aparato en su sitio, espere como mínimo 3 horas antes de enchufarlo.

Primero, limpie el aparato por dentro. Para ello, utilice agua caliente con un poco de detergente, limpiador multiusos o bicarbonato. Después de limpiar el aparato, pase un trapo con agua limpia por la superficie interior y seque todo bien. Deje el aparato secándose una o dos horas.

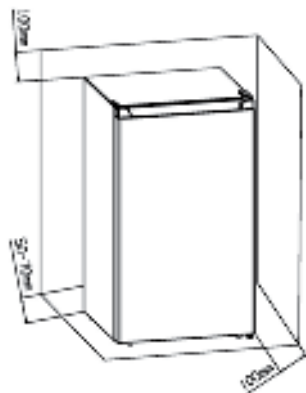

USO

El mando del aparato se encuentra en su parte trasera. Compruebe que el termostato se encuentre en la posición 1. Compruebe que la tensión de la corriente se corresponda con la que figura en la placa de características y enchufe el aparato a la corriente.

Ajuste de la temperatura

Con el termostato, puede regular la temperatura del congelador.

Posiciones del termostato:

- Posición 1 - temperatura máxima, menos frío
- Posición 3 - temperatura óptima, frío intermedio
- Posición 5 - temperatura mínima, más frío

Ajuste la temperatura con el termostato, elija una posición del 1 al 5. Le aconsejamos que deje el aparato en la posición 3. El aparato enfriará continuamente hasta alcanzar la temperatura elegida. Espere a que el aparato se enfríe antes de meter comida dentro. Tardará entre 2 y 3 horas. Después, puede llevar el termostato a la temperatura deseada y llenar el aparato de alimentos.

Para apagar el aparato, lleve el termostato a la posición 1 y desenchufe el aparato.

Atención:

La temperatura ambiente, la frecuencia de apertura de la puerta y la posición del aparato influyen en la temperatura del interior del aparato. Téngalo en cuenta para regular el termostato.

- No meta comida caliente en el aparato.
- No meta nunca sustancias peligrosas, fácilmente inflamables o explosivas, como alcohol, acetona o gasolina, en el aparato, porque podrían causar una explosión.
- Envase bien la carne y el pescado para evitar malos olores.
- No coloque la comida pegada a la pared trasera del aparato.
- Procure que haya suficiente espacio entre los distintos alimentos para que el aire pueda circular bien.
- No deje la puerta abierta más tiempo del necesario.

CONSEJOS

- Una temperatura ambiente elevada afecta negativamente al consumo de energía. La incidencia directa de la luz del sol y la presencia de otras fuentes de calor cerca del aparato también tienen un efecto negativo.
- Mantenga despejados los orificios de ventilación. Si los orificios están tapados o sucios, el consumo de energía será mayor. Procure que haya suficiente espacio libre alrededor del congelador para permitir una buena ventilación y circulación del aire alrededor del aparato.
- No abra la puerta del aparato más veces de las necesarias y, cuando lo haga, téngala abierta el menor tiempo posible.
- Lleve el termostato a una posición inferior cuando las circunstancias lo permitan.
- Si quiere guardar alguna comida cocinada en el aparato, deje que se enfríe a temperatura ambiente antes de meterla en el aparato.
- La escarcha y el hielo provocan un aumento del consumo de energía. Por lo tanto, retírelos con regularidad antes de que superen los 3 a 5 mm de grosor.
- Si la goma de la puerta no se adhiere bien, puede provocar un mayor consumo de energía. Por lo tanto, encargue a un profesional que la cambie en cuanto vea que es necesario.
- Si no se cumplen las instrucciones, el consumo de energía puede aumentar.

Siga estas instrucciones para evitar que se contamine la comida:

- Si deja la puerta abierta durante más tiempo del necesario, la temperatura en los compartimentos del aparato puede aumentar considerablemente.
- Limpie con regularidad las superficies que puedan entrar en contacto con la comida y los sistemas de drenaje accesibles.
- Guarde la carne y el pescado crudos en envases apropiados para el congelador, de manera que no puedan entrar en contacto con otras comidas o no puedan verter líquidos sobre otras comidas.
- Los compartimentos de los congeladores de dos estrellas sirven para guardar alimentos previamente congelados, guardar o hacer helado y hacer cubitos de hielo.
- Los compartimentos de una, dos o tres estrellas no sirven para congelar alimentos frescos.

Orden	TIPO de compartimento	Temperatura de conservación recomendada [°C]	Alimento apto
1	Nevera	+2 ~ +8	Huevos, alimentos preparados, alimentos envasados, frutas y verduras, productos lácteos, pasteles, bebidas y otros alimentos que no son aptos para congelar.
2	Congelador de (***)*	≤-18	Mariscos (gambas, moluscos), pescados de mar, productos de agua dulce y productos cárnicos (tiempo de almacenamiento recomendado de 3 meses como máximo; a medida que transcurra el tiempo de almacenamiento, irán perdiendo sabor y valor nutricional), apto para alimentos frescos congelados.
3	Congelador de ***	≤-18	Mariscos (gambas, moluscos), pescados de mar, productos de agua dulce y productos cárnicos (tiempo de almacenamiento recomendado de 3 meses como máximo; a medida que transcurra el tiempo de almacenamiento, irán perdiendo sabor y valor nutricional), apto para alimentos frescos congelados.
4	Congelador de **	≤-12	Mariscos (gambas, moluscos), pescados de mar, productos de agua dulce y productos cárnicos (tiempo de almacenamiento recomendado de 3 meses como máximo; a medida que transcurra el tiempo de almacenamiento, irán perdiendo sabor y valor nutricional), apto para alimentos frescos congelados.
5	Congelador de *	≤-6	Mariscos (gambas, moluscos), pescados de mar, productos de agua dulce y productos cárnicos (tiempo de almacenamiento recomendado de 3 meses como máximo; a medida que transcurra el tiempo de almacenamiento, irán perdiendo sabor y valor nutricional), apto para alimentos frescos congelados.
6	0 estrellas	-6 ~ 0	Carne de cerdo fresca, carne de vacuno, pescado, pollo, alimentos procesados envasados, etc. (se recomienda el consumo en el mismo día, preferiblemente en un plazo de 3 días). Alimentos procesados parcialmente envasados (no aptos para congelar).
7	Enfriamiento	-3 ~ +3	Carne de cerdo fresca o congelada, carne de vacuno, pollo, productos de agua dulce, etc. (se recomienda conservarlos durante 7 días si están por debajo de 0 °C; se recomienda consumirlos en el mismo día si están por encima de 0 °C, preferiblemente en un plazo de 2 días). Mariscos (menos de 0 °C durante 15 días; no se recomienda conservarlos por encima de 0 °C).
8	Alimentos frescos	0 ~ +4	Carne de cerdo fresca, carne de vacuno, pescado, pollo, alimentos preparados envasados, etc. (se recomienda el consumo en el mismo día, preferiblemente en un plazo de 3 días).
9	Vino	+5 ~ +20	Vino tinto, blanco, espumoso, etc.

Atención: Guarde los distintos tipos de alimentos conforme a las indicaciones de los compartimentos o las temperaturas de conservación recomendadas para los productos que haya adquirido.

- Si el aparato va a estar vacío durante bastante tiempo, desconéctelo, descongélelo, límpielo y séquelo, y deje la puerta abierta para evitar la aparición de hongos en el interior.

Limpieza del dispensador de agua (especial para los productos con dispensador de agua):

- Limpie el depósito de agua si no se va a usar durante 48 horas; aclare bien el sistema de agua si no se va a servir agua durante al menos 5 días.

ADVERTENCIA – Envase los alimentos en bolsas y los líquidos en botellas u otros envases por los que no pueda haber fugas. Así no tendrá que limpiar el aparato con tanta frecuencia.

DESCONGELACIÓN

Descongele el aparato cuando la capa de hielo en la zona de congelación haya alcanzado un grosor de entre 3 y 5 mm.

Lleve el termostato a la posición 1 y desenchufe el aparato. Saque todos los productos de la zona de congelación. Guarde los productos congelados en un lugar fresco, envueltos en periódicos o mantas.

Coloque un recipiente bajo la zona de congelación para recoger el agua que se vaya formando mientras se descongela el hielo. Para acelerar la descongelación, puede meter un recipiente con agua caliente en el congelador.

Utilice un rascador para quitar el hielo. **Advertencia:** Para quitar la capa de hielo, no utilice objetos afilados, aerosoles descongelantes, un secador de pelo, un calefactor radiante ni nada similar, ya que podría afectar a la seguridad y causar daños irreparables al aparato.

Limpie y seque la zona de congelación. Lleve el termostato a la posición deseada. Cuando la zona de congelación esté a la temperatura deseada, meta los productos congelados.

LIMPIEZA Y MANTENIMIENTO

Limpie el congelador con regularidad para garantizar su buen funcionamiento. Antes de limpiar el aparato, desconéctelo llevando el termostato a la posición 1 y desenchufándolo.

Saque toda la comida del congelador. Limpie el aparato por dentro. Para ello, utilice agua caliente con un poco de detergente, limpiador multiusos o bicarbonato, para evitar los olores desagradables. Después de limpiar el aparato, pase un trapo con agua limpia por la superficie interior y seque todo bien. Deje el aparato secándose una o dos horas.

Para las zonas más difíciles de limpiar del congelador, como los orificios pequeños o las esquinas, se recomienda limpiarlas frecuentemente con un paño suave o un cepillo blando. Si es preciso, se puede usar algún utensilio como un palillo o una varilla de cóctel, para evitar que se acumule suciedad en estas zonas.

Limpie la parte exterior del congelador y las gomas de la puerta con un paño suave húmedo.

Limpie la parte posterior del congelador al menos una vez al año con un aspirador, para mantener limpios el condensador y los orificios de ventilación y favorecer un funcionamiento óptimo del sistema de refrigeración.

No utilice cepillos duros, lana de acero, productos abrasivos (como pasta de dientes), disolventes orgánicos (como alcohol, acetona, aceites, etc.), agua hirviendo, productos ácidos o alcalinos para limpiar el sistema de refrigeración, ya que podrían dañarlo por la superficie y por el interior. El agua hirviendo y el benceno pueden deformar o dañar las piezas de plástico.

RESOLUCIÓN DE PROBLEMAS

Avería	Causa	Solución
El aparato no hace nada.	Se ha interrumpido el suministro de corriente.	- Compruebe que el aparato esté bien enchufado. - Compruebe que el cable de corriente no esté dañado. - Compruebe si hay corriente en el enchufe, por ejemplo, conectando otro aparato, como una lámpara.

Avería	Causa	Solución
La temperatura en el congelador es demasiado alta o demasiado baja.	Se ha elegido una posición equivocada del termostato.	- Gire el termostato a otra posición.
	La temperatura ambiente es mayor o menor que la temperatura que se indica en la tabla de especificaciones técnicas.	El aparato se ha concebido para funcionar en el entorno de temperatura indicado en su tabla de especificaciones técnicas.
	El aparato está expuesto directamente al sol o muy cerca de una fuente de calor.	Cambie la configuración del aparato según las indicaciones de uso.
	El aparato no tiene una buena ventilación por detrás.	Coloque el aparato a una distancia de unos 10 cm de las paredes para que tenga una buena ventilación.
	La puerta del congelador se abre muchas veces o se deja abierta demasiado tiempo.	Abra menos la puerta o acorte el tiempo que la deja abierta.
	La puerta no está bien cerrada.	Procure colocar los alimentos de manera que la puerta se pueda cerrar bien.
	El compresor no funciona con la frecuencia necesaria.	Compruebe que la temperatura ambiente no sea inferior al intervalo de la clase climática correspondiente.
	La goma de la puerta se ha salido.	Fije la goma de la puerta o cámbiela.
El aparato funciona sin parar.	Se ha elegido una posición equivocada del termostato.	- Gire el termostato a una posición mayor.
Ruidos inusuales o fuertes.	El aparato no está nivelado o estable.	Nivele el aparato con la ruedecilla de ajuste.
	El aparato choca con algo.	Coloque el aparato de manera que no choque con nada.

Durante su uso normal, este aparato enfriador puede hacer algunos ruidos, que no afectan al funcionamiento correcto del sistema de refrigeración.

Ruidos que se pueden evitar fácilmente:

- Ruido debido a que el aparato no está nivelado: ajuste el aparato mediante la ruedecilla de la parte delantera. Si es preciso, coloque algún material blando bajo la ruedecilla, especialmente si el suelo es de baldosas.
- Roce con otros muebles: desplace el aparato.
- Chirridos de cajones o baldas: saque el cajón o la balda y vuelva a colocarlo.
- Botellas que chocan unas contra otras: separe las botellas.

Los ruidos que se suelen escuchar durante el uso normal del aparato se deben al funcionamiento del termostato, el compresor (puesta en marcha) y el sistema de refrigeración (contracción y expansión del material debido a las fluctuaciones de la temperatura y el flujo de refrigerante).

Si necesita cambiar el sentido de giro de la puerta, siga las instrucciones de las páginas 4-9.

RECICLAJE



Este símbolo indica que el producto no se puede tirar con la basura normal del hogar (2012/19/UE). Siga las normas vigentes en su localidad para la recogida selectiva de aparatos eléctricos y electrónicos. Si se deshace correctamente del producto, evitará consecuencias negativas para el medio ambiente y la salud de las personas.

El material de embalaje de este producto es 100 % reciclable; separe también el material de embalaje.

FICHA DE PRODUCTO

	TOMADO
Número de modelo	TFM4401W
Tipo de nevera o congelador	minicongelador
Clase de eficiencia energética	E
Consumo de energía [AEC] en kWh al año	148 kWh
Capacidad neta - total	34 litros
Capacidad neta - zona de congelación****	34 litros
Tiempo de conservación máximo en caso de corte de corriente (en horas)	6
Potencia de congelación (kg/24 horas)	2
Clase climática	SN/N/ST/T
Nivel de ruido en dB(A)	39 dB
Tipo de aparato	independiente
Acabado	
Color	blanco
Número de puertas	1
Puerta con sentido de giro intercambiable	●
Número de bandejas	1
Cubitera	1
Sin CFC/HFC	sin
Tipo de refrigerante	R600a
Número de compresores	1
Especificaciones técnicas	
Dimensiones (a x l x h) en cm	44,5 x 46,8 x 50
Peso neto en kg	15,5 kg
Peso bruto en kg	17,0 kg
Potencia eléctrica [W]	90 W
Tensión [V] / Frecuencia [Hz]	220-240 V~ 50 Hz
Longitud del cable de corriente [m]	1,5
Tipo de enchufe	toma de 90° VDE

Nota: En la placa de características, que se encuentra dentro a la izquierda, también tiene a su disposición las especificaciones técnicas del aparato.

AVVERTENZE DI SICUREZZA - IT

- **Leggere attentamente le istruzioni per l'uso prima di utilizzare l'apparecchio e conservarle per riferimento futuro.**
- Destinare l'apparecchio esclusivamente agli usi descritti nelle istruzioni per l'uso. L'apparecchio è destinato alla conservazione di alimenti. Nello scomparto congelatore, è possibile congelare alimenti freschi.
- Collegare l'apparecchio unicamente a una presa di corrente a muro con messa a terra (corrente alternata) che garantisca una tensione di rete conforme a quanto riportato sulla targhetta dati dell'apparecchio.
- Non utilizzare adattatori o prolunghe.
- Non utilizzare l'apparecchio se la spina, il cavo o lo stesso apparecchio sono danneggiati o qualora l'apparecchio non funzioni più correttamente, sia caduto o abbia subito danni di altro tipo. In questi casi, consultare il negoziante o il nostro servizio di assistenza tecnica. In nessun caso sostituire da soli la spina o il cavo.
- L'apparecchio deve essere posizionato e installato da almeno due persone insieme.
- Fare attenzione durante lo spostamento dell'apparecchio per evitare danni ai pavimenti.
- Fare attenzione a non danneggiare il cavo di alimentazione durante le operazioni di installazione.
- Assicurarsi di non posizionare l'apparecchio nelle vicinanze di una fonte di calore.
- Per garantire una buona ventilazione, sarà necessario lasciare libero uno spazio di almeno 10 cm tutt'intorno all'apparecchio.
- Lasciare le aperture di ventilazione sempre libere.
- Fare attenzione a non danneggiare i tubi del circuito di raffreddamento.
- Posizionare l'apparecchio su una superficie robusta, stabile e piana.

- Installare l'apparecchio in un luogo asciutto e ventilato. L'apparecchio è destinato all'uso in un luogo la cui temperatura ambiente sia conforme a quanto riportato nella tabella che segue, sulla base della classe climatica indicata sulla targhetta dati situata sul lato posteriore dell'apparecchio.

Classe climatica	Temperatura ambiente
SN	Da 10 a 32 °C
N	Da 16 a 32 °C
ST	Da 16 a 38 °C
T	Da 16 a 43 °C

- Non conservare nell'apparecchio esplosivi o materiali facilmente infiammabili. L'emissione di vapori può provocare incendi o esplosioni.
- Non conservare nel freezer barattoli o bottiglie di vetro pieni: ghiacciandosi, potrebbero infrangersi.
- Non utilizzare mezzi meccanici, elettrici o chimici per accelerare il processo di sbrinamento.
- Assicurarsi che i bambini non giochino con l'apparecchio, ad esempio per nascondersi al suo interno: può essere estremamente pericoloso!
- Mantenere l'apparecchio fuori dalla portata dei bambini. I bambini non si rendono conto dei pericoli che possono derivare dall'uso di apparecchi elettrici. Per questo motivo, non consentire mai ai bambini di usare l'apparecchio senza supervisione. Mantenere l'apparecchio e il cavo elettrico fuori dalla portata dei bambini di età inferiore agli 8 anni.
- L'apparecchio può essere utilizzato da bambini di età superiore agli 8 anni, da persone con capacità fisiche, sensoriali o mentali limitate e da persone non esperte o con conoscenze limitate a patto che siano adeguatamente supervisionati o siano stati sufficientemente istruiti sull'uso sicuro dell'apparecchio e su tutti i pericoli che possono derivare dall'uso dell'apparecchio.
Nota: i bambini dai 3 agli 8 anni possono usare gli apparecchi di refrigerazione per inserire ed estrarre alimenti.

- Ai bambini non deve essere permesso di pulire l'apparecchio né di svolgere operazioni di manutenzione senza supervisione.
- Le operazioni di manutenzione e riparazione degli apparecchi elettrici devono essere effettuate esclusivamente da personale qualificato. Effettuare da soli una riparazione che preveda la rimozione delle pareti esterne dell'apparecchio comporta un rischio elevato.
- Utilizzare e conservare l'apparecchio esclusivamente in interni.
- Non piegare mai eccessivamente il cavo elettrico e non farlo entrare in contatto con superfici/componenti calde.
- Rimuovere sempre la spina dalla presa elettrica prima di procedere alle operazioni di pulizia o manutenzione.
- Non utilizzare mai l'apparecchio con parti di ricambio non originali o non consigliate dal produttore.
- Non tirare mai il cavo per scollegare la spina dalla presa di corrente. Non toccare mai la spina con le mani bagnate o umide.
- Prestare attenzione quando si maneggiano cubetti di ghiaccio e gelati-ghiaccioli: qualora vengano consumati appena estratti dal freezer, potrebbero provocare lesioni da freddo.
- Non immergere mai l'apparecchio, il cavo o la spina in acqua.
- L'apparecchio non è adatto all'uso con un timer o con un telecomando.
- Questo apparecchio è adatto unicamente a un uso domestico. Qualora l'apparecchio non sia utilizzato correttamente, in caso di difetti non potrà essere avanzata alcuna richiesta di indennizzo e la garanzia perderà validità.

REFRIGERANTE

Il circuito di raffreddamento dell'apparecchio contiene il refrigerante isobutano (R600a). Si tratta di un gas naturale ed estremamente ecocompatibile, ma è anche infiammabile. Pertanto, assicurarsi che durante il trasporto e l'installazione le componenti del circuito di raffreddamento non subiscano danni. Il refrigerante (R600a) è infiammabile.

PERICOLO! Gli apparecchi di refrigerazione contengono refrigeranti e gas isolanti. Tali sostanze devono essere maneggiate soltanto da persone qualificate, poiché possono causare lesioni oculari o prendere fuoco. Assicurarsi pertanto che i tubi del circuito di raffreddamento non subiscano danni durante il trasporto dell'apparecchio al centro di smaltimento.



PERICOLO! Rischio di incendio / Materiale infiammabile

Qualora il circuito di raffreddamento venga danneggiato:

- Tenere l'apparecchio lontano da fiamme aperte e fonti di combustione.
- Ventilare adeguatamente l'ambiente in cui è installato l'apparecchio.

È pericoloso modificare in qualsiasi modo l'apparecchio o le sue specifiche. Eventuali danni al cavo di alimentazione possono provocare cortocircuiti, incendi e/o shock elettrici.

DESCRIZIONE DEL PRODOTTO

1. Scomparto congelatore
2. Porta
3. Ripiano estraibile
4. Piedino regolabile
5. Manopola del termostato

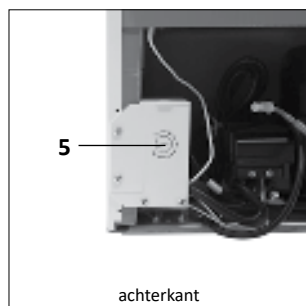
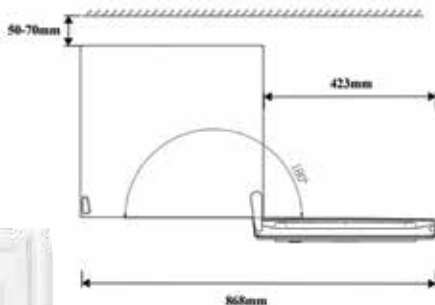
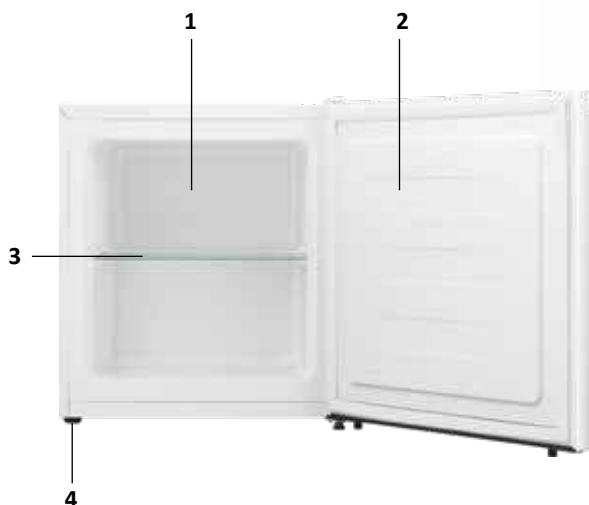

PREPARAZIONE

Prima di utilizzare l'apparecchio per la prima volta, è necessario procedere come segue: estrarre con cautela il freezer dalla confezione e rimuovere tutti i materiali da imballaggio e gli eventuali adesivi promozionali. Tenere i materiali da imballaggio (buste di plastica, polistirolo ed elementi in cartone) fuori dalla portata dei bambini. Verificare accuratamente che l'apparecchio non presenti danni visibili a occhio nudo, eventualmente subito durante il trasporto. Posizionare l'apparecchio su una superficie robusta e piana e lasciare uno spazio sufficiente tutt'intorno per assicurare una buona ventilazione. In questo modo, l'apparecchio sarà in grado di dissipare correttamente il calore, raffreddare adeguatamente e garantire un funzionamento efficiente in termini di consumi. I piedini regolabili consentono di mantenere l'apparecchio sempre in posizione perfettamente orizzontale. Non posizionare l'apparecchio nelle immediate vicinanze di fonti di calore, come termosifoni o fornelli. Rispettare la classe climatica dell'apparecchio: installandolo in un ambiente troppo freddo, infatti, il freezer potrebbe non funzionare correttamente.

Una volta messo in posizione, sarà necessario attendere almeno 3 ore prima di collegare l'apparecchio alla presa di corrente.

Nel frattempo, detergere l'interno dell'apparecchio servendosi di una soluzione di acqua calda e detersivo per piatti, detergente universale o bicarbonato di sodio. Quindi, risciacquarlo accuratamente e asciugarlo con cura. Lasciare che l'apparecchio si asciughi completamente per 1-2 ore.

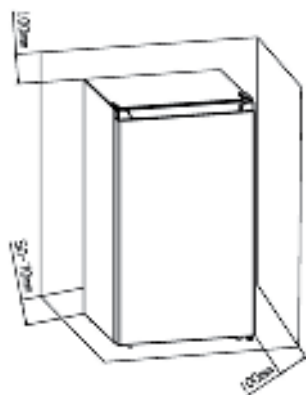

USO

La manopola del termostato è situata sul lato posteriore dell'apparecchio. Verificare che il termostato si trovi in posizione 1. Verificare che la tensione di rete sia conforme a quanto riportato sulla targhetta dati dell'apparecchio e inserire la spina nella presa di corrente.

Impostazione della temperatura

Ruotando la manopola del termostato si modifica la temperatura del freezer.

Il termostato può essere regolato come segue:

- Posizione 1 - temperatura più elevata, raffreddamento minimo
- Posizione 3 - temperatura ottimale, raffreddamento medio
- Posizione 5 - temperatura minima, raffreddamento massimo

Impostare la temperatura ruotando la manopola del termostato su una posizione compresa fra 1 e 5. Si consiglia di mantenere l'apparecchio sulla posizione 3. L'apparecchio inizierà a raffreddare fino a raggiungere la temperatura impostata. Attendere che l'apparecchio abbia raggiunto la temperatura impostata prima di riporre alimenti al suo interno. In genere, sono necessarie 2-3 ore. Quindi, sarà possibile ruotare la manopola del termostato fino alla posizione desiderata e inserire alimenti nel freezer.

Per spegnere l'apparecchio, riportare la manopola del termostato in posizione 1 e rimuovere la spina dalla presa di corrente.

Attenzione!

La temperatura ambiente, la frequenza con cui la porta viene aperta e la posizione di installazione influiscono sulla temperatura interna del freezer. Tenere conto di questi aspetti quando si regola la temperatura del termostato.

- Non inserire mai alimenti caldi nel freezer.
- Non inserire mai nel freezer sostanze pericolose, facilmente infiammabili o esplosive, come alcol, acetone o benzina, poiché vi è il rischio di esplosioni.
- Incartare con cura carne e pesce per evitare la formazione di cattivi odori.
- Non posizionare gli alimenti contro la parete posteriore interna dell'apparecchio.
- Lasciare spazio libero a sufficienza fra i vari alimenti per permettere una buona circolazione dell'aria.
- Non tenere la porta aperta più a lungo del necessario.

SUGGERIMENTI

- Una temperatura ambiente elevata influisce negativamente sul consumo energetico. Anche la luce diretta del sole e altre fonti di calore situate nelle vicinanze dell'apparecchio possono influire negativamente.
- Mantenere sempre libere le aperture di ventilazione. Aperture coperte o sporche provocano un aumento del consumo energetico. Assicurarsi di lasciare spazio libero sufficiente tutt'intorno al freezer per permettere una ventilazione e una circolazione dell'aria adeguate.
- Evitare di aprire la porta dell'apparecchio più spesso del necessario e lasciarla aperta il minor tempo possibile.
- Impostare il termostato su una posizione bassa qualora le circostanze lo consentano.
- Lasciare che gli alimenti si raffreddino fino a raggiungere la temperatura ambiente prima di riporli nel freezer.
- La brina e il ghiaccio causano l'aumento del consumo energetico. Rimuoverli regolarmente quando l'accumulo arriva ai 3-5 mm di spessore.
- Se la guarnizione della porta non consente una chiusura ermetica del freezer, il consumo energetico può aumentare. In questo caso, consultare tempestivamente un tecnico specializzato per sostituirla.
- Il mancato rispetto delle istruzioni può provocare un consumo energetico elevato.

Attenersi alle seguenti istruzioni per evitare contaminazioni alimentari:

- Qualora la porta rimanga aperta per un lungo periodo di tempo, la temperatura interna dell'apparecchio può alzarsi drasticamente.
- Detergere con regolarità le superfici che possono entrare in contatto con gli alimenti e i sistemi di deflusso accessibili.
- Conservare carne e pesce crudi nel freezer in contenitori adeguati, in modo tale che non entrino in contatto con altri alimenti o i loro liquidi non colino su altri alimenti.
- Gli scomparti congelatore con due stelle sono adatti alla conservazione di alimenti precedentemente surgelati, alla conservazione e alla produzione di ghiaccio nonché alla produzione di cubetti di ghiaccio.
- Gli scomparti con una, due o tre stelle non sono adatti al congelamento di alimenti freschi.

Ordine	Tipo di scomparto	Temperatura consigliata (°C)	Alimenti idonei
1	Frigorifero	+2 ~ +8	Uova, pietanze pronte, alimenti confezionati, frutta e verdura, latticini, torte, bevande e altri alimenti non adatti al congelamento.
2	Freezer (***)*	≤-18	Pesci e frutti di mare (gamberi, molluschi), prodotti di acqua dolce e prodotti a base di carne (durata di conservazione consigliata di massimo 3 mesi; più lungo il tempo di conservazione, maggiore la perdita delle caratteristiche organolettiche degli alimenti), adatto al congelamento di alimenti freschi.
3	Freezer ***	≤-18	Pesci e frutti di mare (gamberi, molluschi), prodotti di acqua dolce e prodotti a base di carne (durata di conservazione consigliata di massimo 3 mesi; più lungo il tempo di conservazione, maggiore la perdita delle caratteristiche organolettiche degli alimenti), adatto al congelamento di alimenti freschi.
4	Freezer **	≤-12	Pesci e frutti di mare (gamberi, molluschi), prodotti di acqua dolce e prodotti a base di carne (durata di conservazione consigliata di massimo 3 mesi; più lungo il tempo di conservazione, maggiore la perdita delle caratteristiche organolettiche degli alimenti), adatto al congelamento di alimenti freschi.
5	Freezer *	≤-6	Pesci e frutti di mare (gamberi, molluschi), prodotti di acqua dolce e prodotti a base di carne (durata di conservazione consigliata di massimo 3 mesi; più lungo il tempo di conservazione, maggiore la perdita delle caratteristiche organolettiche degli alimenti), adatto al congelamento di alimenti freschi.
6	0 stelle	-6 ~ 0	Carne fresca (maiale, manzo, pollo), pesce fresco, alimenti trasformati e confezionati ecc. (il consumo è consigliato di preferenza il giorno stesso e comunque entro 3 giorni dall'acquisto). Alimenti trasformati e confezionati singolarmente (non adatti al congelamento).
7	Raffreddamento	-3 ~ +3	Carne fresca/surgelata (maiale, manzo, pollo), prodotti di acqua dolce ecc. (durata di conservazione di 7 giorni sotto gli 0 °C; al di sopra degli 0 °C il consumo è consigliato di preferenza il giorno stesso e comunque entro 2 giorni dall'acquisto). Frutti di mare (sotto gli 0 °C per 15 giorni; non si consiglia di conservare questi prodotti al di sopra degli 0 °C).
8	Alimenti freschi	0 ~ +4	Carne fresca (maiale, manzo, pollo), pesce fresco, pietanze pronte ecc. (il consumo è consigliato di preferenza il giorno stesso e comunque entro 3 giorni dall'acquisto).
9	Vino	+5 ~ +20	Vino rosso, vino bianco, bollicine ecc.

Attenzione! Conservare i diversi tipi di alimenti in base alle indicazioni sugli scomparti o alle temperature di conservazione consigliate sulle confezioni dei singoli prodotti.

- Qualora l'apparecchio di refrigerazione rimanga vuoto per lungo tempo, spegnerlo, sbrinarlo, pulirlo, asciugarlo con cura e lasciarlo aperto per evitare la formazione di muffe al suo interno.

Pulizia dell'erogatore d'acqua (per i prodotti dotati di erogatore d'acqua):

- Pulire i serbatoi qualora rimangano inutilizzati per 48 ore; risciacquare il sistema di distribuzione accuratamente qualora non sia stata erogata acqua per cinque giorni.

ATTENZIONE! Conservare gli alimenti in buste e i liquidi in bottiglie o altri contenitori ermetici. In questo modo, sarà necessario detergere l'apparecchio con minore frequenza.

SBRINAMENTO

Sbrinare l'apparecchio quando lo strato di ghiaccio nello scomparto congelatore raggiunge uno spessore di 3-5 mm.

Portare la manopola del termostato in posizione 1 e rimuovere la spina dalla presa di corrente. Svuotare lo scomparto congelatore. Conservare i prodotti congelati in un luogo freddo avvolti in carta di giornale e coperte.

Posizionare un contenitore sotto lo scomparto congelatore e attendere lo scioglimento del ghiaccio. È possibile accelerare lo sbrinamento posizionando una bacinella con acqua calda nello scomparto.

Rimuovere il ghiaccio con un raschietto. **Pericolo!** Non rimuovere mai lo strato di ghiaccio con strumenti appuntiti, sbrinatori spray, asciugacapelli, stufette elettriche o simili. L'uso di tali oggetti può causare situazioni pericolose e danni irreversibili all'apparecchio.

Detergere e asciugare con cura lo scomparto. Impostare nuovamente il termostato sulla posizione desiderata. Riporre nuovamente i prodotti congelati nello scomparto una volta raggiunta la temperatura impostata.

PULIZIA E MANUTENZIONE

Pulire il freezer con regolarità per garantirne il buon funzionamento. Prima di procedere alle operazioni di pulizia, spegnerlo portando la manopola del termostato in posizione 1 e rimuovendo la spina dalla presa di corrente.

Svuotare il freezer. Detergere l'interno dell'apparecchio servendosi di una soluzione di acqua calda e detersivo per piatti, detergente universale o bicarbonato di sodio per evitare la formazione di cattivi odori. Quindi, risciacquarlo accuratamente e asciugarlo con cura. Lasciare che l'apparecchio si asciughi completamente per 1-2 ore.

Per pulire le aree più difficilmente accessibili, come le aperture più piccole o gli angoli, si consiglia di passarle regolarmente con un panno o uno spazzolino morbidi. Se necessario, è possibile servirsi di uno stecchino o simili per assicurarsi di rimuovere a fondo lo sporco da queste aree.

Pulire l'esterno del freezer e le guarnizioni con un panno morbido umido.

Pulire il lato posteriore del freezer almeno una volta l'anno con un aspirapolvere in modo che il condensatore e le aperture di ventilazione rimangano puliti e l'apparecchio di refrigerazione possa funzionare correttamente.

Non utilizzare spazzole dure, lana di acciaio, materiali abrasivi (quali il dentifricio), solventi biologici (come alcol, acetone, oli ecc.), acqua bollente né prodotti acidi o alcalini per detergere l'apparecchio di refrigerazione, poiché tali prodotti possono danneggiarne le superfici interne ed esterne. L'acqua bollente e il benzene possono deformare o danneggiare le componenti in plastica.

RISOLUZIONE DEI PROBLEMI

Problema	Causa	Soluzione
L'apparecchio sembra spento.	Potrebbe non arrivare corrente elettrica all'apparecchio.	- Verificare che la spina sia ben inserita nella presa di corrente. - Verificare che il cavo di alimentazione non sia danneggiato. - Verificare che la presa di corrente funzioni, ad esempio collegandovi un altro apparecchio elettrico, come una lampada da tavolo.

Problema	Causa	Soluzione
La temperatura del freezer è troppo alta o troppo bassa.	L'impostazione del termostato non è corretta.	- Ruotare la manopola del termostato su un'altra posizione.
	La temperatura ambiente è più elevata o più bassa della temperatura indicata nella tabella contenente le specifiche tecniche.	L'apparecchio è progettato per funzionare in luoghi con una temperatura ambiente corrispondente a quella indicata nella tabella contenente le specifiche tecniche.
	L'apparecchio è posizionato alla luce diretta del sole o nelle vicinanze di una fonte di calore.	Spostare l'apparecchio in base alle istruzioni contenute nel manuale d'uso.
	La corretta ventilazione sul lato posteriore dell'apparecchio è ostacolata.	Mantenere l'apparecchio ad almeno 10 cm di distanza dalle pareti per assicurare una ventilazione sufficiente.
	La porta del freezer viene aperta troppo di frequente o rimane aperta troppo a lungo.	Aprire la porta il meno possibile e/o per il minor tempo possibile.
	La porta non è chiusa correttamente.	Assicurarsi che gli alimenti siano posizionati in modo tale da non ostacolare la perfetta chiusura della porta.
	Il compressore non funziona come dovrebbe.	Verificare che la temperatura ambiente non sia più bassa rispetto all'intervallo indicato per la rispettiva classe climatica.
	La guarnizione della porta non è posizionata correttamente.	Fissare la guarnizione o consultare un tecnico specializzato per sostituirla.
L'apparecchio funziona continuamente.	L'impostazione del termostato non è corretta.	- Portare la manopola del termostato su una posizione più alta.
L'apparecchio emette rumori insoliti o forti.	L'apparecchio non è perfettamente a livello con il suolo o non è stabile.	Portare l'apparecchio in posizione perfettamente orizzontale agendo sui piedini regolabili.
	L'apparecchio tocca qualche altra superficie.	Posizionare l'apparecchio in modo che non tocchi altre superfici.

Ad apparecchio di refrigerazione acceso, possono udirsi diversi rumori, che però non hanno alcun effetto negativo sul corretto funzionamento del prodotto.

Rumori a cui è possibile rimediare facilmente:

- Rumori derivanti dalla posizione instabile dell'apparecchio: modificare la posizione agendo sui piedini regolabili anteriori. Se necessario, posizionare un materiale morbido sotto le rotelline posteriori, in particolare quando il pavimento è a piastrelle.
- Rumori derivanti dal contatto con altre superfici: spostare l'apparecchio.
- Rumori derivanti dal posizionamento di cassette o ripiani: estrarre i cassetti o i ripiani e reinserirli.
- Rumori derivanti da bottiglie che entrano in contatto fra di loro: cambiare la posizione delle bottiglie.

I rumori che si sentono ad apparecchio acceso sono provocati dal funzionamento del termostato, del compressore (avviamento) e del sistema di raffreddamento (compressione ed espansione dei materiali a causa delle differenze di temperatura e circolazione del liquido di raffreddamento).

Qualora sia necessario cambiare la direzione di apertura della porta, seguire le istruzioni illustrate alle pagine 4-9.

SMALTIMENTO



Questo simbolo indica che il prodotto non può essere smaltito insieme ai rifiuti domestici indifferenziati (direttiva 2012/19/UE). Si raccomanda di attenersi alle norme in vigore nel proprio paese per quanto riguarda lo smaltimento degli apparecchi elettrici ed elettronici. Uno smaltimento corretto del prodotto evita ricadute negative sull'ambiente e sulla salute pubblica.

I materiali da imballaggio di questo prodotto sono riciclabili al 100%: si raccomanda pertanto di smaltirli separatamente.

SCHEDA DEL PRODOTTO

	TOMADO
Numero modello	TFM4401W
Tipo frigorifero/freezer	Mini freezer
Classe di efficienza energetica	E
Consumo annuo di energia elettrica (AEC) in kWh	148 kWh
Capacità netta - totale	34 litri
Capacità netta - scomparto congelatore****	34 litri
Durata massima di conservazione in caso di interruzione di corrente (numero di ore)	6
Capacità di congelamento (kg/24 ore)	2
Classe climatica	SN/N/ST/T
Livello di rumorosità dB(A)	39 dB
Tipo prodotto	Libera installazione
Aspetto	
Colore	Bianco
Numero porte	1
Direzione apertura porta modificabile	●
Numero ripiani estraibili	1
Stampi per cubetti di ghiaccio	1
Privo di gas CFC/HFC	Privo
Tipo refrigerante	R600a
Numero compressori	1
Dati tecnici	
Dimensioni (L x P x A) in cm	44,5 x 46,8 x 50
Peso netto in kg	15,5 kg
Peso lordo in kg	17,0 kg
Potenza (W)	90 W
Tensione di rete (V) / frequenza (Hz)	220-240 V ~ 50 Hz
Lunghezza cavo di alimentazione in m	1,5
Tipo spina	VDE 90°

Nota: I dati tecnici dell'apparecchio sono riportati anche sulla targhetta dati, situata all'interno sulla sinistra.

SIKKERHEDSANVISNINGER – DA

- **Læs først hele brugervejledningen grundigt igennem, inden apparatet tages i brug, og opbevar den derefter omhyggeligt til senere brug.**
- Benyt kun apparatet til det formål, der er angivet i brugervejledningen. Apparatet er beregnet til opbevaring af madvarer. Fryseboksen kan desuden bruges til indfrysning af friske madvarer.
- Apparatet må kun tilsluttes vekselstrøm fra en jordforbundet stikkontakt med en netspænding i overensstemmelse med oplysningerne på apparatets typeskilt.
- Der må ikke bruges enkelte/flere adaptere eller forlængerledninger.
- Brug ikke apparatet, hvis stikket, ledningen eller apparatet er beskadiget, eller hvis apparatet ikke længere fungerer korrekt, er væltet eller på anden måde er blevet beskadiget. Kontakt i så fald forhandleren eller vores kundeservice. Udskift aldrig selv stikket eller ledningen.
- Der skal være mindst to personer til at flytte og installere apparatet.
- Vær forsigtig, når apparatet flyttes, for at undgå at beskadige gulvet.
- Pas på, at elledningen ikke bliver beskadiget under installation af apparatet.
- Sørg for, at apparatet ikke anbringes for tæt på en varmekilde.
- For at sikre tilstrækkeligt med ventilation skal der være 10 cm frirum omkring apparatet.
- Ventilationsåbningerne må ikke tildækkes.
- Det skal sikres, at køleledningerne ikke bliver beskadiget.
- Installer apparatet på et fast, plant og stabilt underlag.
- Installer apparatet i et tørt rum med god ventilation. Apparatet er beregnet til brug i et rum, hvor omgivelsestemperaturen ligger inden for følgende klasse, afhængig af hvilken klimaklasse der er angivet på typeskiltet på apparatets bagside.

Klimaklasse	Omgivelsestemperatur
SN	Fra 10 °C til 32 °C
N	Fra 16°C til 32 °C
ST	Fra 16°C til 38°C
T	Fra 16°C til 43°C

- Apparatet må ikke bruges til opbevaring af eksplosive eller let antændelige stoffer. Dampene kan medføre brand- eller eksplosionsfare.
- Læg ikke glasflasker eller glas med væske i fryseren, da de kan sprænges.
- Brug ikke mekaniske, elektriske eller kemiske midler til at fremskynde afrimningsprocessen.
- Det skal sikres, at børn ikke kan lege med apparatet, f.eks. at de ikke kan gemme sig i det, da det er farligt.
- Opbevar apparatet utilgængeligt for børn. Børn er ikke bevidste om de farer, der kan opstå ved håndteringen af elektriske apparater. Lad derfor aldrig børn bruge elektriske apparater uden opsyn. Sørg for, at børn under 8 år ikke kan komme i nærheden af apparatet og ledningen.
- Apparatet kan bruges af børn fra 8 år og opefter samt af personer med nedsatte fysiske, sensoriske eller mentale færdigheder eller manglende erfaring og viden, hvis de er under opsyn og er blevet instrueret i sikker brug af apparatet og forstår de dermed forbundne farer.
Bemærk: Børn på 3-8 år må godt lægge og hente ting i køleapparatet.
- Apparatet må ikke rengøres eller vedligeholdes af børn, medmindre det sker under opsyn.
- Reparationer af elektriske apparater skal altid udføres af fagfolk. Det er farligt at udføre reparationer, som kræver, at apparatets kabinet åbnes.
- Apparatet må kun anvendes og opbevares indendørs.
- Elledningen må ikke bukkes skarpt eller føres hen over dele, der bliver varme.
- Tag altid stikket ud af stikkontakten, når apparatet skal repareres eller rengøres.
- Brug aldrig apparatet med reservedele, der ikke er anbefalet eller leveret af producenten.
- Tag ikke stikket ud af stikkontakten ved at trække i ledningen eller apparatet. Rør aldrig ved stikket med våde eller fugtige hænder.
- Pas på med isterninger og is. Hvis de indtages lige efter at være kommet ud af fryseren, er der risiko for forfrysninger.

- Nedsænk aldrig apparatet, ledningen eller stikket i vand eller anden væske.
- Apparatet er ikke egnet til at blive brugt med en separat timer eller fjernbetjening.
- Apparatet er kun beregnet til husholdningsbrug. Hvis apparatet ikke bruges efter hensigten, kan der ikke gøres krav på skadeserstatning ved eventuelle fejl, og garantien bortfalder.

KØLEMIDDEL

Apparatets kølemiddelkredsløb indeholder kølemidlet isobuten (R600a). Det er en naturlig og meget miljøvenlig gas, som dog er brandfarlig. Det skal derfor sikres, at ingen af kølemiddelkredsløbets dele bliver beskadiget under transport og installation af apparatet. Kølemidlet (R600a) er brandfarligt.

ADVARSEL: Køleskabe indeholder kølemiddel og isolationsgas. Kølemidler og gas skal bortskaffes på professionel vis, fordi de kan forårsage øjenskader eller bryde i brand. Inden apparatet bortskaffes, skal det sikres, at ledningerne i kølemiddelkredsløbet ikke kan blive beskadiget under transporten.



ADVARSEL: Brandfare/brandfarlige materialer

Hvis kølemiddelkredsløbet bliver beskadiget:

- Undgå åben ild og antændelseskilder.
- Luft grundigt ud i rummet, hvor apparatet står.

Det er farligt at ændre specifikationerne eller på anden måde foretage ændringer på apparatet. Skader på elledningen kan medføre kortslutning, brand og elektrisk stød.

PRODUKTBESKRIVELSE

1. Fryseboks
2. Låge
3. Trådhyld
4. Indstilleligt ben
5. Termostat

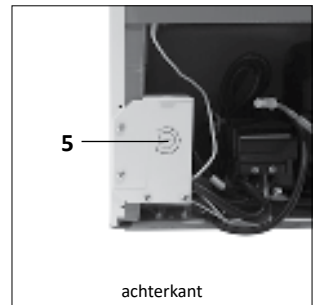
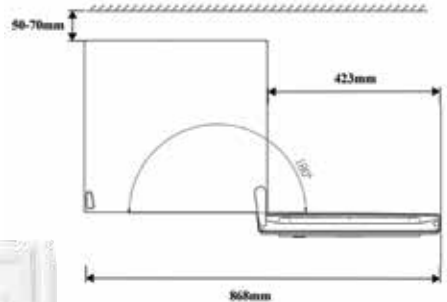
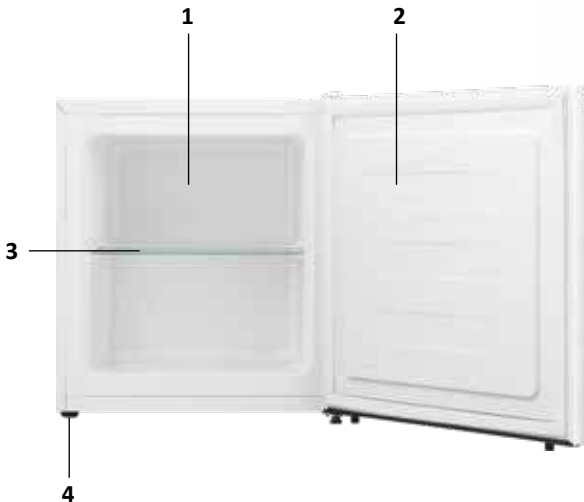

IBRUGTAGNING

Inden apparatet tages i brug første gang: Pak forsigtigt apparatet ud, og fjern al emballage og eventuelle reklamemærkater. Hold emballagen (plastposer, flamingo og pap) uden for børns rækkevidde. Kontroller efter udpakningen omhyggeligt apparatet for udvendige skader, der måtte være opstået under transporten. Placer apparatet på et fast, plant underlag, og sørg for, at der er tilstrækkeligt med plads til ventilation omkring det. Det sikrer, at apparatet kan afgive varme, køler tilstrækkeligt og fungerer energieffektivt. Apparatet kan stilles i vater ved hjælp af de indstillelige ben. Placer ikke apparatet i nærheden af varmekilder, f.eks. en radiator eller et komfur. Vær opmærksom på apparatets klimaklasse. Hvis apparatet placeres i et rum, der er for koldt, fungerer fryseren ikke optimalt.

Når apparatet er stillet på plads, skal det hvile i mindst 3 timer, før stikket sættes i stikkontakten.

Rengør først apparatet indvendigt. Det kan gøres med varmt vand, eventuelt tilsat lidt opvaskemiddel, universalrengøringsmiddel eller soda. Efter rengøringen skal apparatets inderside vaskes af med rent vand og herefter tørres grundigt af med en tør klud. Lad apparatet tørre i 1-2 timer.

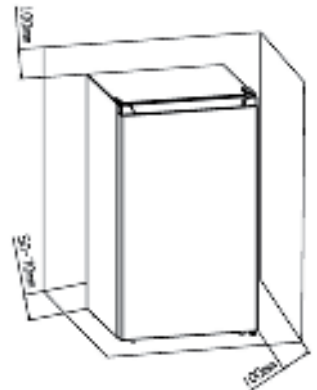

ANVENDELSE

Betjeningsknappen til apparatet findes på apparatets bagside. Kontroller, at termostaten står på 1. Kontroller, at spændingen stemmer overens med den, der er angivet på typeskiltet, og sæt stikket i stikkontakten.

Indstilling af temperaturen

Temperaturen i fryseren kan indstilles ved hjælp af termostaten.

Termostatsens indstillinger:

- 1 - maksimumtemperatur, mindst koldt
- 3 - optimal temperatur, koldere
- 5 - minimumstemperatur, koldest

Indstil temperaturen ved hjælp af termostaten, og vælg en indstilling mellem 1 og 5. Vi anbefaler, at apparatet indstilles på 3. Apparatet køler nu kontinuerligt, indtil den indstillede temperatur er nået. Lad apparatet nå den indstillede temperatur, inden du lægger madvarer i. Det tager normalt 2-3 timer. Herefter kan du indstille termostaten på den ønskede indstilling og fylde apparatet med madvarer.

Sluk for apparatet ved at sætte termostaten på 1 og trække stikket ud af stikkontakten.

Bemærk:

Omgivelsestemperaturen, hvor ofte lågen åbnes, og apparatets placering har indflydelse på temperaturen i apparatet.

Alt dette skal tages i betragtning, når termostaten indstilles.

- Anbring ikke varme madvarer i apparatet.
- Anbring aldrig farlige, let antændelige eller eksplosive stoffer som sprit, acetone eller benzin i apparatet, da der kan opstå eksplosionsfare.
- Pak kød og fisk godt ind for at undgå lugtgener.
- Læg ikke madvarer op ad apparatets bagvæg.
- Sørg for, at der er mellemrum mellem madvarerne, så der er mulighed for tilstrækkelig luftcirkulation.
- Lad ikke lågen stå åben længere end højst nødvendigt.

TIPS

- En høj omgivelsestemperatur påvirker energiforbruget i negativ retning. Direkte sollys og andre varmekilder i nærheden af apparatet har ligeledes en negativ indvirkning.
- Hold ventilationsåbningerne fri. Tildækkede eller tilsmudsede åbninger medfører et højere energiforbrug. Sørg for, at der er tilstrækkeligt med plads omkring fryseren, så der er mulighed for god ventilation og luftstrømning omkring apparatet.
- Åbn ikke apparatets låge oftere end højst nødvendigt, og lad den stå åben i kortest mulig tid.
- Sæt termostaten på en lavere indstilling, hvis omstændighederne tillader det.
- Lad tilberedte retter køle af til stuetemperatur, før du anbringer dem i apparatet.
- Rim og is øger energiforbruget. Fjern derfor rim og is regelmæssigt, så snart laget er 3-5 mm tykt.
- Hvis lågens pakning ikke lukker tæt til, kan det øge strømforbruget. Få derfor en fagmand til at udskifte den med det samme.
- Hvis anvisningerne ikke overholdes, kan det medføre et højere strømforbrug.

Følgende anvisninger skal overholdes for at undgå kontaminering af maden:

- Hvis lågen står åben i længere tid, kan temperaturen indvendigt i apparatet stige betydeligt.
- Rengør overflader, som kan komme i kontakt med madvarer, samt tilgængelige afløbssystemer regelmæssigt.
- Opbevar rå kød og rå fisk i egnet emballage i fryseren, så de ikke kommer i kontakt med og/eller der ikke lækker væske ud på andre madvarer.
- Frysebokse med to stjerner er egnede til opbevaring af allerede indfrosne madvarer, opbevaring eller indfrysning af is samt indfrysning af isterninger.
- Frysebokse med en, to eller tre stjerner er ikke egnede til indfrysning af friske madvarer.

Rækkefølge	Type rum	Anbefalet opbevaringstemp. [°C]	Egnede madvarer
1	Køleskab	+2 ~ +8	Æg, tilberedte retter, indpakkede madvarer, frugt og grønt, mejeriprodukter, lagkager, drikkevarer og andre madvarer, der ikke er fryseegnede.
2	Fryser med (***)*	≤ -18	Saltvandsfisk og -skaldyr, ferskvandsprodukter og kødprodukter (anbefalet opbevaringstid højst 3 måneder – jo længere opbevaringstid, jo ringere smag og næringsværdi), velegnet til frosne friske madvarer.
3	Fryser med ***	≤ -18	Saltvandsfisk og -skaldyr, ferskvandsprodukter og kødprodukter (anbefalet opbevaringstid højst 3 måneder – jo længere opbevaringstid, jo ringere smag og næringsværdi), velegnet til frosne friske madvarer.
4	Fryser med **	≤ -12	Saltvandsfisk og -skaldyr, ferskvandsprodukter og kødprodukter (anbefalet opbevaringstid højst 3 måneder – jo længere opbevaringstid, jo ringere smag og næringsværdi), velegnet til frosne friske madvarer.
5	Fryser med *	≤ -6	Saltvandsfisk og -skaldyr, ferskvandsprodukter og kødprodukter (anbefalet opbevaringstid højst 3 måneder – jo længere opbevaringstid, jo ringere smag og næringsværdi), velegnet til frosne friske madvarer.
6	0 stjerner	-6 ~ 0	Fersk svinekød, oksekød, fisk, kylling, indpakkede og forarbejdede madvarer osv. (det anbefales, at madvarerne indtages samme dag eller inden for 3 dage). Delvist indpakkede forarbejdede madvarer (ikke-fryseegnede).
7	Køl	-3 ~ +3	Fersk/frosset svinekød, oksekød, kylling, ferskvandsprodukter osv. (opbevares 7 dage under 0 °C; over 0 °C anbefales det, at madvarerne indtages samme dag eller inden for 2 dage). Saltvandsfisk og -skaldyr (15 dage under 0 °C, opbevaring over 0 °C anbefales ikke).
8	Friske madvarer	0 ~ +4	Fersk svinekød, oksekød, fisk, kylling, tilberedte retter osv. (det anbefales, at madvarerne indtages samme dag eller inden for 3 dage).
9	Vin	+5 ~ +20	Rødvín, hvidvín, mousserende vín osv.

Bemærk: Opbevar forskellige madvarer i henhold til anvisningerne i rummene eller den anbefalede opbevaringstemperatur, som er angivet på dine købte produkter.

- Hvis køleskabet står tomt i længere tid: Sluk for køleskabet, afrim det, rengør det, og tør det af. Lad lågen stå åben for at undgå, at der opstår mug indvendigt i apparatet.

Rengøring af vanddispenser (for produkter med vanddispenser):

- Rengør vandbeholderne, når de ikke har været i brug i 48 timer. Skyl vandsystemet helt igennem, hvis der ikke er tappet vand i 5 dage.

ADVARSEL – Indpak mad i poser og væsker i flasker eller anden lækagetæt emballage. Så er det ikke nødvendigt at rengøre køleskabet så ofte.

AFRIMNING

Afrim apparatet, når islaget i fryseboksen har fået en tykkelse på 3-5 mm.

Sæt termostaten på 1, og træk stikket ud af stikkontakten. Tag alle madvarer ud af fryseboksen. Opbevar de frosne madvarer et køligt sted, pakket ind i aviser og tæpper.

Stil en opsamlingsbeholder under fryseboksen, og vent, til isen er smeltet. Du kan fremskynde afrimningen ved at stille en skål med varmt vand ind i fryseboksen.

Fjern isen med en iskraber. **Advarsel:** Fjern aldrig isbelægningerne med skarpe genstande, afrimningspray, en føntørrer, varmeblæser eller lignende. Det kan medføre farlige situationer og gøre uoprettelig skade på apparatet.

Rengør fryseboksen, og tør efter med en tør klud. Sæt termostaten på den ønskede indstilling. Vent med at lægge de frosne madvarer ind i fryseboksen, til den har nået den ønskede temperatur.

RENGØRING & VEDLIGEHOLDELSE

Rengør fryseren regelmæssigt for at sikre, at den fungerer optimalt. Sluk for apparatet ved at sætte termostaten på 1 og trække stikket ud af stikkontakten, før du rengør det.

Tag alle madvarer ud af fryseren. Rengør apparatet indvendigt. Det kan gøres med varmt vand, eventuelt tilsat lidt opvaskemiddel, universalrengøringsmiddel eller soda for at forebygge ubehagelig lugt. Efter rengøringen skal apparatets inderside vaskes af med rent vand og herefter tørres grundigt af med en tør klud. Lad apparatet tørre i 1-2 timer.

Områder af fryseren, som er vanskelige at rengøre, f.eks. små åbninger eller hjørner, bør tørres regelmæssigt af med en blød klud eller børste. Om nødvendigt kan der benyttes et hjælpemiddel, f.eks. en tandstikker eller lignende, så det sikres, at der ikke fastsætter sig snavs i disse områder.

Rengør fryserens yderside og lågens pakning med en blød, fugtig klud.

Rengør fryserens bagside mindst en gang om året med en støvsuger, så kondensatoren og ventilationsåbningerne holdes rene, og køleskabet kan fungere optimalt.

Brug ikke hårde børster, ståluld, skuremidler (f.eks. tandpasta), organiske opløsningsmidler (såsom sprit, acetone, olie osv.), kogende vand, syre eller alkaliske produkter til rengøring af køleskabet, da det kan beskadige apparatets udvendige overflade og de indvendige dele. Kogende vand og benzen kan deformere og beskadige plastdelene.

FEJLFINDING

Fejl	Årsag	Løsning
Apparatet virker ikke (der sker ingenting)	Strømmen til apparatet er blevet afbrudt.	- Kontroller, at stikket sidder korrekt i stikkontakten - Kontroller, at ledningen ikke er beskadiget - Kontroller, om der er spænding på stikkontakten, ved at tilslutte et andet apparat, f.eks. en natlampe

Fejl	Årsag	Løsning
Temperaturen i fryseren er for høj eller for lav	Termostaten er indstillet forkert.	- Sæt termostaten på en anden indstilling
	Omgivelsestemperaturen er højere eller lavere end den temperatur, der er angivet i tabellen med tekniske specifikationer.	Apparatet er beregnet til at fungere i den omgivelsestemperatur, der er angivet i tabellen over apparatets tekniske specifikationer.
	Apparatet står i solen eller for tæt på en varmekilde.	Flyt apparatet i henhold til anvisningerne i brugervejledningen.
	Ventilationsåbningen på apparatets bagside er tildækket.	Hold apparatet 10 cm fra væggen for at sikre tilstrækkelig ventilation.
	Lågen til fryseren har været åbnet for ofte eller har stået åben for længe.	Åbn lågen mindre ofte, og/eller lad den stå åben i kortere tid.
	Lågen er ikke lukket korrekt.	Sørg for, at madvarerne er placeret således, at de ikke forhindrer lågen i at lukke.
	Kompressoren kører ikke tit nok.	Kontroller, at omgivelsestemperaturen ikke er lavere end klimaklassens område.
	Lågens pakning sidder løs.	Sæt pakningen fast, eller få den udskiftet.
Apparatet kører hele tiden.	Termostaten er indstillet forkert.	- Sæt termostaten på en højere indstilling
Usædvanlige eller høje lyde	Apparatet står ikke i vater eller er ustabil.	Sæt apparatet i vater ved hjælp af de indstillelige ben.
	Apparatet støder imod noget andet.	Stil apparatet, så det ikke støder imod andre ting.

Ved normal brug af køleskabet kan der opstå forskellige lyde, som ikke har indflydelse på køleskabets funktionsevne.

Lyde, som nemt kan afhjælpes:

- Støj, som skyldes, at apparatet ikke står i vater: Juster apparatets placering ved hjælp af de indstillelige ben på forsiden. Læg eventuelt et blødt materiale under hjulene på bagsiden, især hvis apparatet står på et flisegulv.
- Friktion mod andre møbler: Flyt lidt på apparatet.
- Knirken fra skuffer eller hylder: Tag skuffen eller hylde ud, og sæt den på plads igen.
- Lyde af flasker, der støder mod hinanden: Placer flaskerne med afstand.

Lyde, som kan høres under normal brug af apparatet, skyldes, at termostaten kører, at kompressoren slår til, eller at kølesystemet får materialet til at krympe eller udvide sig som følge af temperaturforskelle og gennemstrømning af kølevæske.

Hvis du ønsker at vende lågen, skal du følge anvisningerne på side 4-9.

BORTSKAFFELSE



Dette symbol betyder, at produktet ikke må bortskaffes sammen med almindeligt husholdningsaffald (2012/19/EU). Følg de gældende nationale regler for frasortering og indsamling af elektrisk og elektronisk udstyr. Når du bortskaffer produktet korrekt, er du med til at mindske belastningen af miljøet og folkesundheden.

Produktets emballage er 100% genanvendelig. Sørg for, at emballagen affaldssorteres.

PRODUKTKORT

	TOMADO
Typenummer	TFM4401W
Type (køle-/fryseskab)	minifryser
Energiklasse	E
Energiforbrug [AEC] i kWh pr. år	148 kWh
Kapacitet – i alt	34 liter
Kapacitet – fryseboks****	34 liter
Maks. opbevaringstid ved strømafbrydelse (timer)	6
Indfrysningkapacitet (kg/24 timer)	2
Klimaklasse	SN/N/ST/T
Støjemission dB(A)	39 dB
Apparattype	fritstående
Model	
Farve	hvid
Antal låger	1
Vendbar låge	•
Antal hylde	1
Isterningebakke	1
CFK/HFK-frit	ja
Kølemiddelttype	R600a
Antal kompressorer	1
Tekniske specifikationer	
Dimensioner (bxdxh) i cm	44,5 x 46,8 x 50
Nettovægt i kg	15,5 kg
Bruttovægt i kg	17,0 kg
Elektrisk tilslutningsværdi [W]	90 w
Netspænding [V]/netfrekvens [Hz]	220-240 V ≈ 50 Hz
Længde på elledning [m]	1,5
Stiktype	VDE-stik 90°

Bemærk: De tekniske specifikationer for apparatet kan også ses på typeskiltet, som sidder indvendigt i apparats venstre side.

ZALECENIA BEZPIECZEŃSTWA - PL

- **Przed użyciem urządzenia należy najpierw uważnie przeczytać całą instrukcję obsługi i zachować ją na potrzeby późniejszego wykorzystania.**
- Tego urządzenia można używać wyłącznie do celów opisanych w niniejszej instrukcji obsługi. Urządzenie jest przeznaczone do przechowywania artykułów spożywczych. W części mrożącej można również zamrażać świeże artykuły spożywcze.
- Podłączaj urządzenie wyłącznie do źródeł prądu zmiennego, do uziemionego gniazdka o napięciu sieciowym zgodnym z informacją podaną na tabliczce znamionowej urządzenia.
- Nie korzystaj z żadnych adapterów ani przedłużaczy.
- Nie używaj urządzenia, kiedy wtyczka, kabel lub urządzenie są uszkodzone, kiedy urządzenie przestaje działać prawidłowo, lub kiedy upadnie bądź w inny sposób ulegnie uszkodzeniu. W takich przypadkach należy skonsultować się ze sprzedawcą lub naszym działem technicznym. W żadnym razie nie można samodzielnie wymieniać wtyczki ani kabla.
- Przemieszczaniem i instalacją urządzenia powinny zajmować się dwie lub więcej osób.
- Zachowaj ostrożność podczas przemieszczania urządzenia, aby uniknąć uszkodzenia podłogi.
- Podczas instalacji zwracaj uwagę na to, aby kabel zasilający nie uległ uszkodzeniu.
- Sprawdź, czy urządzenie nie jest ustawione zbyt blisko źródeł ciepła.
- Aby zagwarantować prawidłową wentylację, wokół urządzenia należy zachować wolną przestrzeń 10 cm.
- Nigdy nie zakrywaj otworów wentylacyjnych.
- Dbaj o to, aby przewody chłodnicze nie uległy uszkodzeniu.
- Urządzenie należy instalować na wytrzymałym, płaskim i stabilnym podłożu.

- Zainstaluj urządzenie w suchej i dobrze wentylowanej przestrzeni. Urządzenie jest przeznaczone do użycia w pomieszczeniach, w których temperatura otoczenia odpowiada jednej z następujących klas, w zależności od klasy klimatycznej podanej na tabliczce znamionowej, która znajduje się z tyłu urządzenia.

Klasa klimatyczna	Temperatura otoczenia
SN	Od 10°C do 32°C
N	Od 16°C do 32°C
ST	Od 16°C do 38°C
T	Od 16°C do 43°C

- Nie przechowuj w urządzeniu substancji wybuchowych ani łatwopalnych. Opary mogą stwarzać zagrożenie pożarem lub wybuchem.
- W zamrażarce nie przechowuj szklanych butelek ani stoików z płynami, bo mogą one popękać.
- Nie używaj środków mechanicznych, elektrycznych ani chemicznych w celu przyspieszenia procesu rozmrażania.
- Zadbaj o to, aby dzieci nie mogły bawić się urządzeniem, np. wchodzić do niego. Jest to niebezpieczne.
- Urządzenie należy przechowywać poza zasięgiem dzieci. Dzieci nie zdają sobie sprawy z zagrożeń, które mogą występować podczas używania urządzeń elektrycznych. Dlatego w żadnym wypadku dzieci nie powinny mieć kontaktu z urządzeniami elektrycznymi bez nadzoru. W związku z tym trzymaj urządzenie i kabel poza zasięgiem dzieci poniżej 8. roku życia.
- Urządzenie może być używane przez dzieci w wieku powyżej 8 lat i przez osoby o ograniczonych zdolnościach fizycznych, umysłowych i mentalnych bądź osoby nieposiadające doświadczenia lub wiedzy, kiedy używają one urządzenia pod nadzorem lub są poinstruowane na temat bezpiecznego jego użytkowania, a także rozumieją związane z tym zagrożenia.
Uwaga: Dzieci w wieku od 3 do 8 lat mogą wkładać rzeczy i wyciągać je z urządzeń chłodzących.
- Urządzenie nie może być czyszczone ani konserwowane przez dzieci, chyba że odbywa się to pod odpowiednim nadzorem.

- Naprawami urządzeń elektrycznych powinni zajmować się wyłącznie odpowiedni specjaliści. Wykonywanie napraw, kiedy konieczne jest otwarcie obudowy urządzenia, jest niebezpieczne.
- Urządzenie można użytkować i przechowywać wyłącznie wewnątrz.
- Kable sieciowego nie można w żadnym wypadku mocno zaginać ani kłaść na gorących elementach.
- Zawsze wyciągaj wtyczkę z gniazdka na czas czyszczenia lub naprawy urządzenia.
- Urządzenia nie można w żadnym wypadku używać, jeśli składa się ono z części, które nie są zalecane lub dostarczone przez producenta.
- Nie można ciągnąć za kabel ani urządzenie, aby odłączyć wtyczkę z gniazdka. Wtyczki nie można dotykać mokrymi ani wilgotnymi rękami.
- Uważaj na kostki lodu i lody. Spożywane bezpośrednio po wyjęciu z zamrażarki mogą one powodować odmrożenia.
- Nigdy nie zanurzaj urządzenia, kabla ani wtyczki w wodzie.
- Urządzenie nie nadaje się do użytku z zegarem lub osobnym zdalnym sterowaniem.
- To urządzenie jest przeznaczone wyłącznie do użytku w gospodarstwach domowych. Jeśli urządzenie jest niewłaściwie użytkowane, w razie ewentualnych defektów nie można rościć żadnych praw do odszkodowania, a wszelkie prawa gwarancyjne wygasają.

CZYNNIK CHŁODZĄCY

Czynnik chłodzący, izobuten (R600a), znajduje się w obiegu czynnika chłodzącego urządzenia. Jest to naturalny i niezwykle bezpieczny dla środowiska naturalnego gaz, który jest jednak łatwopalny. Zadbaj o to, aby podczas transportu i instalacji urządzenia żadne elementy obiegu czynnika chłodzącego nie uległy uszkodzeniu.

Czynnik chłodzący (R600a) jest łatwopalny.

OSTRZEŻENIE: Lodówki zawierają czynnik chłodzący i gazy izolacyjne. Cynniki chłodzące i gazy należy utylizować w sposób profesjonalny, ponieważ mogą one doprowadzić do urazów oczu lub mogą ulec zapłonowi. Zadbaj o to, aby rury obiegu czynnika chłodzącego nie uległy uszkodzeniu przed przekazaniem urządzenia do utylizacji.



OSTRZEŻENIE: Ryzyko pożaru/ materiał łatwopalny

Kiedy obieg czynnika chłodzącego ulegnie uszkodzeniu:

- Unikaj użycia otwartego ognia i źródeł zapłonu.
 - Dokładnie wywietrz przestrzeń, w której znajdowało się urządzenie.
- Modyfikowanie specyfikacji lub jakiegokolwiek inne dostosowywanie tego produktu jest niebezpieczne. Uszkodzenia przewodu zasilającego mogą prowadzić do zwarc, pożaru i/lub porażenia prądem elektrycznym.

OPIS PRODUKTU

1. Część mrożąca
2. Drzwi
3. Półka druciana
4. Nóżka regulowana
5. Termostat

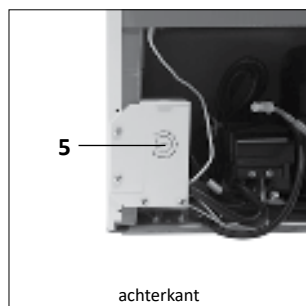
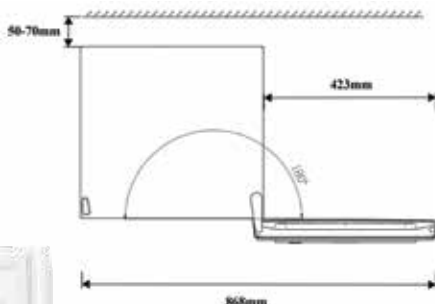
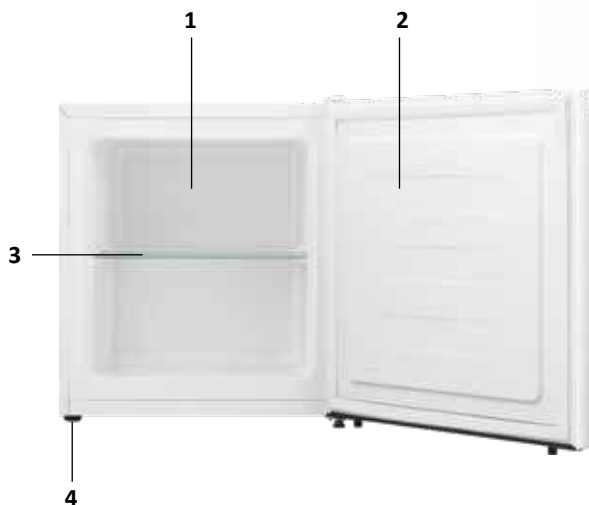

ODDANIE DO UŻYTKU

Przed pierwszym użyciem urządzenia należy wykonać następujące czynności: ostrożnie wyciągnąć urządzenie oraz usunąć wszystkie materiały opakowaniowe i ewentualne naklejki promocyjne. Opakowanie (worki plastikowe, styropian i karton) trzymaj poza zasięgiem dzieci. Po rozpakowaniu urządzenia sprawdź je pod kątem uszkodzeń zewnętrznych, które mogą ewentualnie powstać podczas transportu. Umieść urządzenie na solidnym, płaskim podłożu i zwróć uwagę, aby zapewnić wokół niego odpowiednią wentylację. W ten sposób urządzenie może prawidłowo oddawać ciepło, a także prawidłowo chłodzić i działać w sposób energooszczędny. Urządzenie można wypoziomować przy użyciu nóżek regulowanych. Nie ustawiaj urządzenia również w pobliżu źródeł ciepła, takich jak grzejnik lub kuchenka. Zwróć uwagę na klasę klimatyczną urządzenia. W przypadku umieszczenia w zbyt zimnym pomieszczeniu zamrażarka nie będzie prawidłowo działać.

Po ustawieniu urządzenia pozostaw je w tej pozycji na minimum 3 godziny przed podłączeniem wtyczki do gniazdka.

Najpierw wyczyść wnętrze urządzenia. Użyj do tego celu gorącej wody z mydlinami, np. z dodatkiem płynu do mycia naczyń, uniwersalnego środka czyszczącego lub sody oczyszczonej. Po czyszczeniu opłucz wnętrze urządzenia czystą wodą i dokładnie wszystko wyczyść. Pozostaw urządzenie do wyschnięcia na 1-2 godziny.

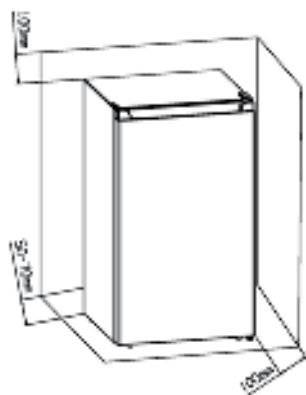

UŻYTKOWANIE

Sterownik urządzenia znajduje się z tyłu urządzenia. Sprawdź, czy termostat jest ustawiony w pozycji 1. Sprawdź, czy napięcie odpowiada wartości napięcia podanego na tabliczce znamionowej i włącz wtyczkę do gniazdka.

Ustawianie temperatury

Przy użyciu termostatu można zmieniać temperaturę w zamrażarce.

Możliwe pozycje termostatu:

- Pozycja 1 - maksymalna temperatura, najmniejsze zimno
- Pozycja 3 - optymalna temperatura, chłodniej
- Pozycja 5 - minimalna temperatura, największe zimno

Ustaw temperaturę przy użyciu termostatu i wybierz pozycję od 1 do 5. Zalecamy ustawić urządzenie w pozycji 3. Urządzenie będzie wtedy nieprzerwanie chłodzić aż do uzyskania ustawionej temperatury. Przed napełnieniem urządzenia artykułami spożywczymi pozwól mu uzyskać odpowiednią temperaturę. Trwa to zazwyczaj od 2 do 3 godzin. Następnie można ustawić termostat w odpowiedniej pozycji i napełnić urządzenie artykułami spożywczymi.

Abi wyłączyć urządzenie, należy ustawić termostat w pozycji 1 i wyciągnąć wtyczkę z gniazdka.

Uwaga:

Temperatura otoczenia, częstotliwość otwierania drzwi i ustawienie urządzenia mają wpływ na temperaturę panującą w jego wnętrzu. Pamiętaj o tym podczas ustawiania termostatu.

- Nie wkładaj artykułów spożywczych do urządzenia.
- Nigdy nie umieszczaj w urządzeniu niebezpiecznych, łatwopalnych ani wybuchowych substancji, takich jak alkohol, aceton lub benzyna, ponieważ stwarza to ryzyko wybuchu.
- Odpowiednio pakuj mięso i ryby, aby nie wydzielaly one nieprzyjemnych zapachów.
- Nie umieszczaj żywności przy tylnej ścianie urządzenia.
- Zachowaj odpowiednią odległość między poszczególnymi artykułami spożywczymi, aby mogło między nimi prawidłowo cyrkulować powietrze.
- Nie pozostawiaj drzwi otwartych dłużej niż jest to potrzebne.

WSKAZÓWKI

- Wysoka temperatura otoczenia wpływa negatywnie na zużycie energii. Również bezpośrednie narażenie na działanie promieni słonecznych i inne źródła ciepła w pobliżu urządzenia mają niekorzystny wpływ.
- Nie zakrywaj otworów wentylacyjnych. Zakryte i zabrudzone otwory zwiększają zużycie energii. Zadbaj o odpowiednią przestrzeń wokół zamrażarki, aby możliwa była prawidłowa wentylacja i przepływ powietrza wokół urządzenia.
- Nie otwieraj drzwi urządzenia częściej niż jest to potrzebne i dbaj o to, aby drzwi były otwierane na jak najkrótszy czas.
- Ustaw termostat na najniższą pozycję, jeśli pozwalają na to warunki.
- Przed włożeniem do urządzenia gotowanej żywności powinna ona najpierw ostygnąć do temperatury pokojowej.
- Szron lub lód zwiększają zużycie prądu. Z tego względu należy regularnie usuwać szron lub lód, jeśli ich warstwa staje się grubsza niż 3-5 mm.
- Gumowa uszczelka drzwi, która nie przywiera prawidłowo, może również zwiększyć zużycie prądu. Z tego względu należy terminowo zlecić jej wymianę specjalście.
- Nieprzestrzeganie instrukcji może doprowadzić do zwiększenia zużycia prądu.

Zachowaj następujące instrukcje, aby zapobiec skażeniu żywności.

- Jeśli drzwi pozostają otwarte przez dłuższy czas, temperatura w przegrodach urządzenia może znacznie wzrosnąć.
- Regularnie czyść powierzchnie, które mają kontakt z żywnością, oraz dostępne systemy odpływowe.
- Surowe mięso i surowe ryby przechowuj w zamrażarce w przeznaczonych do tego celu pojemnikach, aby nie miały one kontaktu z inną żywnością, a zawarte w nich płyny nie mogły wyciec na inną żywność.
- Przegrody głębokiego mrożenia z dwoma gwiazdkami są przeznaczone do przechowywania zamrożonej już żywności, przechowywania lub robienia lodów, a także robienia kostek lodu.
- Przegrody z jedną, dwoma lub trzema gwiazdkami nie są przeznaczone do zamrażania świeżej żywności.

Kolejność	TYP przegród	Zalecana temp. przechowywania [°C]	Odpowiednia żywność
1	Lodówka	+2 ~ +8	Jajka, gotowa żywność, pakowana żywność, owoce i warzywa, nabiał, ciasta, napoje i inna żywność, która nie nadaje się do mrożenia.
2	Zamrażarka (***)*	≤-18	Owoce morze (ryby morskie, krewetki, skorupiaki), produkty słodkowodne i wyroby mięsne (z zalecanym terminem przechowania maks. 3 miesiące; im dłuższy termin przechowywania, tym dłużej utrzymuje się smak i wartości odżywcze), przeznaczone dla zamrożonej świeżej żywności.
3	Zamrażarka ***	≤-18	Owoce morze (ryby morskie, krewetki, skorupiaki), produkty słodkowodne i wyroby mięsne (z zalecanym terminem przechowania maks. 3 miesiące; im dłuższy termin przechowywania, tym dłużej utrzymuje się smak i wartości odżywcze), przeznaczone dla zamrożonej świeżej żywności.
4	Zamrażarka **	≤-12	Owoce morze (ryby morskie, krewetki, skorupiaki), produkty słodkowodne i wyroby mięsne (z zalecanym terminem przechowania maks. 3 miesiące; im dłuższy termin przechowywania, tym dłużej utrzymuje się smak i wartości odżywcze), przeznaczone dla zamrożonej świeżej żywności.
5	Zamrażarka *	≤-6	Owoce morze (ryby morskie, krewetki, skorupiaki), produkty słodkowodne i wyroby mięsne (z zalecanym terminem przechowania maks. 3 miesiące; im dłuższy termin przechowywania, tym dłużej utrzymuje się smak i wartości odżywcze), przeznaczone dla zamrożonej świeżej żywności.
6	0 gwiazdek	-6 ~ 0	Świeża wieprzowina, wołowina, ryby, kurczak, opakowana żywność przetworzona itd. (zalecane spożycie tego samego dnia, najlepiej w ciągu 3 dni). Częściowo opakowana żywność przetworzona (nieprzeznaczona do mrożenia).
7	Chłodzenie	-3 ~ +3	Świeża lub mrożona wieprzowina, wołowina, kurczak, produkty słodkowodne itd. (do przechowywania przez 7 dni w temperaturze poniżej 0°C; powyżej 0°C zaleca się spożycie tego samego dnia, najlepiej maksymalnie w ciągu 2 dni). Owoce morza (mniej niż 0°C w ciągu 15 dni, nie zaleca się przechowywania w temperaturze powyżej 0°C).
8	Świeża żywność	0 ~ +4	Świeża wieprzowina, wołowina, ryby, kurczak, gotowa żywność itd. (zalecane spożycie tego samego dnia, najlepiej w ciągu 3 dni).
9	Wino	+5 ~ +20	Czerwone wino, białe wino, wino musujące itd.

Uwaga: przechowuj różnego rodzaju artykuły spożywcze zgodnie z zaleceniami dla poszczególnych przegród lub zgodnie z zalecaną temperaturą przechowywania zakupionych przez siebie produktów.

- Jeśli lodówka pozostaje pusta przez dłuższy czas, wyłącz ją, rozmroź, wyczyść i wysusz, a także zostaw otwarte drzwi, aby zapobiec tworzeniu się grzyba w urządzeniu.

Czyszczenie dozownika wody (specjalnie dla produktów z dozownikiem wody):

- Czyść zbiornik wody, jeśli nie był używany w ciągu 48 godzin; dokładnie przepucz instalację wodną, jeśli w ciągu 5 dni nie była upuszczana woda.

OSTRZEŻENIE – Pakuj żywność w worki, a płyny w butelki lub inne szczelne opakowania. Dzięki temu lodówkę będzie można rzadziej czyścić.

ROZMRAŻANIE

Urządzenie należy rozmrozić, kiedy warstwa lodu w części mrożącej osiągnie grubość 3-5 mm.

Ustaw termostat w pozycji 1 i wyciągnij wtyczkę z gniazdka. Wyciągnij wszystkie produkty z części mrożącej. Przechowaj zamrożone produkty w chłodnym miejscu owinięte gazetami i kocami.

Umieść zbiornik ociekowy pod częścią mrozącą i zaczekaj aż lód się stopi. Rozmrażanie można przyspieszyć, umieszczając miskę z ciepłą wodą w przegrodzie mrożącej.

Usuń lód przy użyciu skrobaka do lodu. **Ostrzeżenie:** Nigdy nie usuwaj warstwy lodu przy użyciu ostrych przedmiotów, sprayów do rozmrażania, suszarki, nagrzewnicy strumieniowej itd. Może to prowadzić do niebezpiecznych sytuacji i nieodwracalnych uszkodzeń urządzenia.

Wyczyść i wysusz część mrozącą. Ustaw termostat ponownie w odpowiedniej pozycji. Umieść zamrożone produkty w części mrożącej dopiero, kiedy znów uzyska ona odpowiednią temperaturę.

CZYSZCZENIE I KONSERWACJA

Regularnie czyść zamrażarkę, aby w ten sposób zapewnić prawidłowe działanie. Przed przystąpieniem do czyszczenia, wyłącz urządzenie, ustawiając termostat w pozycji 1 i wyciągając wtyczkę z gniazdka.

Wyciągnij wszystkie artykuły spożywcze z zamrażarki. Wyczyść wnętrze urządzenia. Użyj do tego celu gorącej wody z mydłami, np. z dodatkiem płynu do mycia naczyń, uniwersalnego środka czyszczącego lub sody oczyszczonej, aby zapobiec występowaniu nieprzyjemnych zapachów. Po czyszczeniu opłucz wnętrze urządzenia czystą wodą i dokładnie wszystko wyczyść. Pozostaw urządzenie do wyschnięcia na 1-2 godziny.

Strefy zamrażarki, które są trudne do czyszczenia, takie jak wąskie otwory lub rogi, należy regularnie wycierać przy użyciu miękkiej ściereki lub miękkiej szczotki. W razie potrzeby można użyć środka pomocniczego, np. cienkich patyczków, takich jak wykałaczki, aby zadbać o to, by żadne zanieczyszczenie nie mogło powstać w tych strefach.

Wyczyść zamrażarkę na zewnątrz i gumową uszczelkę drzwi przy użyciu miękkiej, wilgotnej ściereki.

Czyść tył zamrażarki co najmniej raz w roku przy użyciu odkurzacza, aby kondensator i otwory wentylacyjne były czyste, a chłodziarka mogła dzięki temu optymalnie działać.

Nie używaj twardych szczotek, wełny stalowej, środków ściernych (np. pasty do zębów), rozpuszczalników organicznych (np. alkoholu, acetonu, olejów itd.), wrzącej wody, a także produktów kwasowych lub zasadowych do czyszczenia chłodziarki, ponieważ może to uszkodzić powierzchnię i wnętrze chłodziarki. Wrząca woda i benzen mogą prowadzić do zniekształcenia lub uszkodzenia plastikowych elementów.

SAMODZIELNE USUWANIE AWARII

Awaria	Przyczyna	Rozwiązanie
Urządzenie nie działa	Doszło do przerwy w dostawie prądu.	<ul style="list-style-type: none">- sprawdź, czy wtyczka jest odpowiednio podłączona do gniazdka- sprawdź, czy kabel zasilający nie jest uszkodzony- sprawdź, czy gniazdko znajduje się pod napięciem, np. podłączając do niego inne urządzenie, np. lampkę nocną

Awaria	Przyczyna	Rozwiązanie
Temperatura w zamrażarce jest zbyt wysoka lub zbyt niska	Nieprawidłowe ustawienie termostatu.	- ustaw termostat w innej pozycji
	Temperatura otoczenia jest wyższa lub niższa od temperatury podanej w tabeli z danymi technicznymi.	Urządzenie jest przeznaczone do działania w temperaturze otoczenia podanej w tabeli z danymi technicznymi urządzenia.
	Urządzenie stoi na słońcu lub zbyt blisko źródła ciepła.	Zmień ustawienie urządzenia zgodnie ze wskazówkami zawartymi w instrukcji obsługi.
	Wentylacja z tyłu urządzenia jest utrudniona.	Urządzenie powinno być odsunięte od ściany na odległość 10 cm w celu zapewnienia odpowiedniej wentylacji.
	Drzwi zamrażarki są zbyt często otwierane lub pozostają zbyt długo otwarte.	Rzadziej otwieraj drzwi i/lub skróć czas, w którym pozostają otwarte.
	Drzwi nie są prawidłowo zamknięte.	Zadbaj o to, aby artykuły spożywcze były ułożone w taki sposób, aby nie utrudniały zamykania drzwi.
	Sprężarka nie działa wystarczająco często.	Kontroluj, czy temperatura otoczenia nie jest niższa od zakresu klasy klimatycznej.
	Gumowa uszczelka drzwi jest poluzowana.	Zamocuj uszczelkę lub zleć jego wymianę.
Urządzenie działa nieprzerwanie.	Nieprawidłowe ustawienie termostatu.	- ustaw termostat w wyższej pozycji
Nietypowe lub głośnie odgłosy	Urządzenie nie jest wypoziomowane i nie stoi stabilnie.	Wypoziomuj urządzenie przy użyciu nóg regulacyjnych.
	Urządzenie jest o coś oparte.	Ustaw urządzenie w taki sposób, aby o nic się nie opierało.

Normalnemu użytkownikowi urządzenia chłodzącego mogą towarzyszyć różnego rodzaju odgłosy, które nie mają żadnego wpływu na prawidłowe działanie chłodziarki.

Odgłosy, które łatwo można zneutralizować:

- Hałas związany z nieodpowiednim wypoziomowaniem urządzenia – wyreguluj ustawienie przy użyciu przednich nóg regulacyjnych. Ewentualnie umieść miękki materiał pod kółkami z tyłu, w szczególności w przypadku podłogi wyłożonej płytkami ceramicznymi.
- Ocieranie o inne meble – przesunij urządzenie.
- Skrzypienie szuflad lub półek – wyciągnij szufladę lub półkę i włóż ją ponownie.
- Dźwięk uderzających o siebie butelek – nie stawiaj butelek koło siebie.

Odgłosy, które są słyszalne podczas normalnego użytkowania urządzenia, są spowodowane działaniem termostatu, sprężarki (uderzanie), systemu chłodzenia (kurczenie się i rozprężanie materiału pod wpływem różnicy temperatur i przepływu chłodziwa).

Jeśli potrzebna jest zmiana strony otwierania drzwi, należy postępować zgodnie z instrukcjami podanymi na stronach 4-9.

RECYKLING



Ten symbol oznacza, że tego produktu nie można utylizować wraz ze standardowymi odpadami komunalnymi (2012/19/WE). Przestrzegaj przepisów obowiązujących w danym kraju odnośnie do segregowania odpadów elektrycznych i elektronicznych. Utylizując produkt prawidłowo, zapobiegasz negatywnym skutkom dla środowiska i zdrowia publicznego.

Materiał opakowaniowy tego produktu w 100% nadaje się do ponownego użycia, dlatego należy go wyrzucić osobno.

KARTA PRODUKTU

	TOMADO
Numer typu	TFM4401W
Typ lodówki/ zamrażarki	minizamrażarka
Klasa wydajności energetycznej	E
Zużycie energii [Aec] w kWh rocznie	148 kWh
Pojemność netto – całkowita	34 litrów
Pojemność netto – część mrożąca****	34 litrów
Maks. czas przechowywania w razie zaniku prądu (liczba godzin)	6
Moc mrożenia (kg/24 godz.)	2
Klasa klimatyczna	SN/N/ST/T
Emisja hałasu dB(A)	39 dB
Typ urządzenia	wolnostojące
Wersja	
Kolor	biały
Liczba drzwi	1
Możliwość zmiany strony otwierania drzwi	•
Liczba półek	1
Pojemnik na kostki lodu	1
Dodatek CFK/HFK	Brak
Rodzaj czynnika chłodzącego	R600a
Liczba sprężarek	1
Dane techniczne	
Wymiary (szer. x gł. x wys.) w cm	44,5 x 46,8 x 50
Masa netto (kg)	15,5 kg
Masa brutto (kg)	17,0 kg
Elektryczna moc przyłączeniowa [W]	90 W
Napięcie sieciowe [V] / częstotliwość sieciowa [Hz]	220-240 V~ 50 Hz
Długość kabla zasilającego [m]	1,5
Typ wtyczki	Wtyczka VDE 90°

Uwaga: Specyfikacje techniczne urządzenia podano również na tabliczce znamionowej umieszczonej wewnątrz z lewej strony.

BEZPEČNOSTNÍ PŘEDPISY - CS

- **Před použitím spotřebiče si nejprve důkladně přečtěte celý návod k použití a pečlivě ho uschovejte k pozdějšímu nahlédnutí.**
- Spotřebič používejte pouze pro účely popsané v tomto návodu. Spotřebič je vhodný k uchovávání potravin. V mrazicím oddílu lze také mrazit čerstvé potraviny.
- Spotřebič připojujte pouze ke střídavému proudu, do stěnové zásuvky s napájecím napětím podle údajů na typovém štítku spotřebiče.
- Nepoužívejte adaptéry ani prodlužovací kabely.
- Spotřebič nepoužívejte, má-li poškozenou zástrčku či kabel, je sám poškozen, funguje nesprávně, spadl nebo je jinak poškozen. V takovém případě se informujte u prodejce nebo naší technické podpory. Zástrčku ani kabel v žádném případě nevyměňujte svépomocí.
- Spotřebič musí přemísťovat a instalovat dvě nebo více osob.
- Při přemísťování spotřebiče buďte opatrní, abyste předešli poškození podlahy.
- Dejte pozor, abyste během instalace nepoškodili napájecí kabel.
- Zkontrolujte, zda spotřebič není umístěn příliš blízko zdroje tepla.
- Aby bylo zajištěno dobré větrání, musí být kolem spotřebiče ponechán prostor 10 cm.
- Nikdy nezakrývejte ventilační otvory.
- Zajistěte, aby nedošlo k poškození chladicích trubek.
- Spotřebič instalujte na pevný, rovný a stabilní povrch.
- Spotřebič instalujte na suchém a dobře větraném místě. Spotřebič je určen k použití v místnosti, kde okolní teplota spadá do následující třídy závislé na klimatické třídě, kterou najdete na typovém štítku na zadní straně spotřebiče.

Klimatická třída	Okolní teplota
SN	10 až 32 °C
N	16 až 32 °C
ST	16 až 38 °C
T	16 až 43 °C

- Ve spotřebiči neskladujte výbušné nebo vysoce hořlavé látky. Výpary mohou způsobit nebezpečí požáru nebo výbuch.
- V mrazničce neuchovávejte skleněné láhve nebo sklenice s tekutinami, protože mohou vlivem zmrznutí prasknout.
- K urychlení procesu odmrazování nepoužívejte mechanické, elektrické nebo chemické prostředky.
- Zajistěte, aby si děti nemohly se spotřebičem hrát, např. se v něm ukrýt. To je nebezpečné.
- Spotřebič uchovávejte mimo dosah dětí. Děti si neuvědomují nebezpečí, které může vzniknout při práci s elektrickými spotřebiči. Proto dětem nikdy nedovolte manipulovat s elektrickými spotřebiči bez dohledu. Spotřebič a kabel uchovávejte mimo dosah dětí do 8 let.
- Děti od 8 let a starší osoby s omezenými fyzickými, smyslovými nebo duševními schopnostmi nebo nedostatečnými zkušenostmi nebo znalostmi smí spotřebič používat pod dozorem nebo pokud byly poučeny o jeho bezpečném používání a chápou nebezpečí spojená s jeho používáním.
Poznámka: Děti od 3 do 8 let mohou do chladicích zařízení ukládat předměty a vyjímat je.
- Čištění ani údržbu spotřebiče nesmí provádět děti, ledaže by přitom byly pod dozorem.
- Opravy elektrických spotřebičů musí provádět výhradně odborníci. Je nebezpečné provádět opravu, při které je potřeba otevřít kryt spotřebiče.
- Spotřebič používejte a uchovávejte pouze uvnitř.
- Nikdy ostře neohýbejte napájecí kabel ani jej nevedte přes horké plochy.
- Při čištění nebo opravě spotřebiče vždy vytáhněte zástrčku ze zásuvky.
- Spotřebič nikdy nepoužívejte s náhradními díly, které nedodal nebo nedoporučil výrobce.
- Při vytahování zástrčky ze zásuvky netahejte za kabel ani za spotřebič. Zástrčky se nikdy nedotýkejte mokřýma nebo vlhkýma rukama.
- Pozor na kostky ledu a zmrzlinu. Pokud se konzumují přímo z mrazničky, hrozí riziko omrzlin.

- Spotřebič, kabel nebo zástrčku nikdy nenořte do vody.
- Spotřebič není vhodný pro použití s kuchyňskými minutkami nebo samostatným dálkovým ovládáním.
- Tento spotřebič je vhodný výlučně pro použití v domácnosti. Pokud se spotřebič nepoužívá správně, nelze v případě případných poruch vznášet nároky na náhradu škody a zaniká nárok na záruku.

CHLADICÍ MÉDIUM

V chladicím okruhu spotřebiče se nachází chladicí médium isobuten (R600a). Jedná se o zemní plyn, který je mimořádně šetrný k životnímu prostředí, ale je hořlavý. Zajistěte, aby během přepravy a instalace spotřebiče nedošlo k poškození žádné součásti chladicího okruhu. Chladicí médium (R600a) je hořlavé.

VAROVÁNÍ: Chladničky obsahují chladicí média a izolační plyny. Chladicí média a plyny musí být odborně zlikvidovány, protože mohou způsobit poškození očí nebo vznícení. Před likvidací vysloužilého spotřebiče se ujistěte, že trubky chladicího okruhu nejsou poškozené.



VAROVÁNÍ: Nebezpečí požáru / hořlavého materiálu

Pokud je chladicí okruh poškozen:

- Vyvarujte se otevřeného ohně a zdrojů zapálení.
 - Místnost, ve které je spotřebič umístěn, důkladně větrejte.
- Je nebezpečné měnit specifikace nebo jakýmkoli způsobem upravovat tento výrobek. Poškození napájecího kabelu mohou vést ke zkratu, požáru a/nebo úrazu elektrickým proudem.

POPIS VÝROBKU

1. Mrazicí oddíl
2. Dvířka
3. Drátěná police
4. Nastavitelná patka
5. Termostat

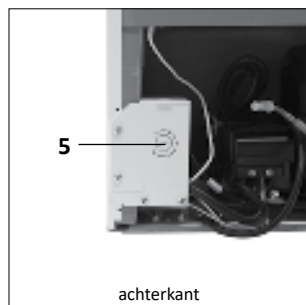
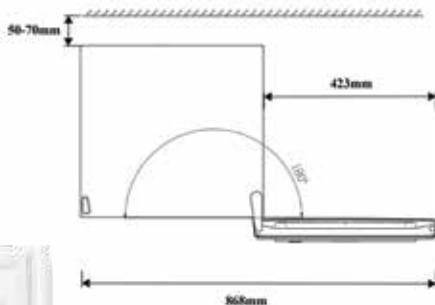
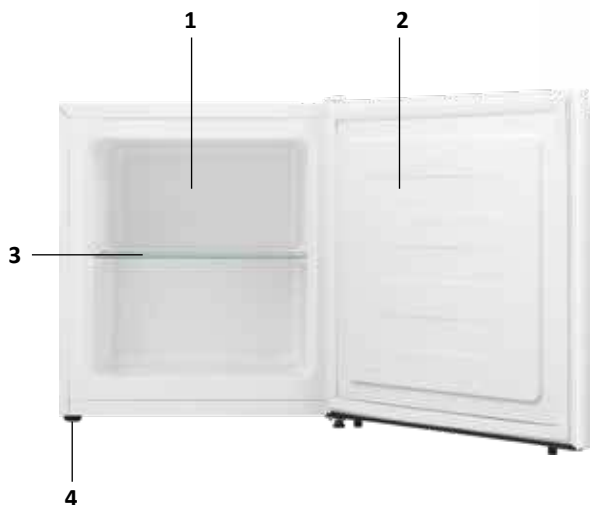

UVEDENÍ DO PROVOZU

Před prvním použitím spotřebiče postupujte následovně: spotřebič opatrně vybalte a odstraňte veškerý obalový materiál a případné propagační nálepky. Obaly (plastové sáčky, polystyren a karton) držte mimo dosah dětí. Po vybalení pečlivě zkontrolujte, zda spotřebič nemá vnější poškození, ke kterému mohlo dojít při přepravě. Umístěte spotřebič na pevný, rovný povrch a zajistěte, aby kolem něj bylo dostatek místa pro dostatečné větrání. Tak může spotřebič správně odvádět teplo, dobře chladit a pracovat energeticky efektivním způsobem. Spotřebič lze vyrovnat pomocí nastavitelných patek. Spotřebič neumísťujte do blízkosti tepelných zdrojů, jako je topení nebo kamna. Pozor na klimatickou třídu spotřebiče. Pokud je mraznička umístěna v příliš chladné místnosti, nebude fungovat správně.

Po umístění spotřebiče jej nechte stát alespoň 3 hodiny, než zapojíte zástrčku do zásuvky.

Nejprve vyčistěte vnitřek spotřebiče. Použijte teplou mýdlovou vodu například s mycím prostředkem, univerzálním čisticím prostředkem nebo sodou. Po vyčištění vytřete vnitřek spotřebiče čistou vodou a důkladně osušte. Nechte spotřebič schnout 1 až 2 hodiny.

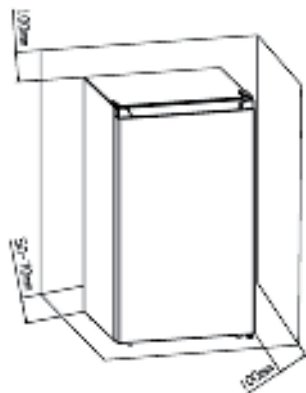

POUŽITÍ

Ovládání spotřebiče je umístěno na jeho zadní straně. Zkontrolujte, zda je termostat v poloze 1. Zkontrolujte, zda napětí odpovídá údajům na typovém štítku, a zasuňte zástrčku do zásuvky.

Nastavení teploty

Teplotu v mrazničce lze měnit pomocí termostatu.

Možné polohy termostatu:

Poloha 1 – maximální teplota, nejméně chladné

Poloha 3 – optimální teplota, chladnější

Poloha 5 – minimální teplota, nejchladnější

Nastavte teplotu pomocí termostatu a zvolte polohu mezi 1 až 5. Doporučujeme nastavit spotřebič do polohy 3. Spotřebič bude nyní nepřetržitě chladit, dokud nebude dosaženo nastavené teploty. Před naplněním spotřebiče potravinami jej nechte ochladit na danou teplotu. To obvykle trvá 2 až 3 hodiny. Poté můžete termostat nastavit do požadované polohy a naplnit spotřebič potravinami.

Chcete-li spotřebič vypnout, nastavte termostat do polohy 1 a vytáhněte zástrčku ze zásuvky.

Pozor:

Na teplotu uvnitř spotřebiče mají vliv okolní teplota, četnost otevírání dveří a poloha spotřebiče. Při nastavování termostatu to vezměte v úvahu.

- Do spotřebiče nevkládejte horké pokrmy.
- Do spotřebiče nikdy nevkládejte nebezpečné, vysoce hořlavé nebo výbušné látky, jako je alkohol, aceton nebo benzín, protože hrozí nebezpečí výbuchu.
- Maso a ryby dobře zabalte, abyste zabránili nepříjemným zápachům.
- Nepokládejte potraviny na zadní stěnu spotřebiče.
- Mezi různými potravinami ponechte dostatečný prostor, aby vzduch mohl řádně cirkulovat.
- Dvířka nenechávejte otevřená déle, než je nutné.

TIPY

- Vysoká okolní teplota nepříznivě ovlivňuje spotřebu energie. Přímé sluneční světlo a další zdroje tepla v okolí spotřebiče mají také nepříznivý účinek.
- Ventilační otvory udržujte volné. Zakryté a znečištěné otvory způsobují vyšší spotřebu energie. Zajistěte dostatečný prostor kolem mrazničky, aby bylo možné dobré větrání a proudění vzduchu kolem spotřebiče.
- Neotevírejte dvířka spotřebiče častěji, než je nutné, a nechávejte je otevřená co nejkratší dobu.
- Pokud to okolnosti dovolí, nastavte termostat na nižší stupeň.
- Vařené jídlo, které chcete ve spotřebiči uchovávat, nechte před vložením do spotřebiče nejprve vychladnout.
- Námraza nebo led způsobují zvýšení spotřeby energie. Proto je pravidelně odstraňujte, jakmile dosáhnou tloušťky 3 až 5 mm.
- Těsnění dveří, které správně netěsní, může zvýšit spotřebu energie. Proto jej nechte včas vyměnit odborníkem.
- Nedodržení pokynů může mít za následek vyšší spotřebu energie.

Chcete-li zabránit kontaminaci potravin, postupujte podle následujících pokynů

- Pokud dvířka zůstanou otevřená po dlouhou dobu, může se v oddělech spotřebiče výrazně zvýšit teplota.
- Pravidelně čistěte povrchy, které mohou přijít do styku s potravinami, a přístupné odtokové systémy.
- Syrové maso a syrové ryby uchovávejte v mrazničce ve vhodných obalech, aby se nedostaly do kontaktu s jinými potravinami nebo tekutinami nemohla uniknout na jiné potraviny.
- Dvouhvězdičkové mrazicí přihrádky jsou vhodné k uchování zmrazených potravin, uchování nebo výrobě zmrzliny a výrobě kostek ledu.
- Jedno, dvou nebo tříhvězdičkové přihrádky nejsou vhodné k zmrazování čerstvých potravin.

Přihrádka	TYP přihrádky	Doporučená skladovací teplota [°C]	Vhodné potraviny
1	Chladnička	+2 ~ +8	Vejce, hotová jídla, balené potraviny, ovoce a zelenina, mléčné výrobky, koláče, nápoje a jiné potraviny, které nejsou vhodné k zmrazování.
2	(***)*-mraznička	≤-18	Mořské plody (ryby, krevety, měkkýši), sladkovodní ryby a masné výrobky (doporučená doba uchování maximálně 3 měsíce, delší dobou uchování se zhoršuje chuť a nutriční hodnota), vhodné pro mrazení čerstvých potravin.
3	***-mraznička	≤-18	Mořské plody (ryby, krevety, měkkýši), sladkovodní ryby a masné výrobky (doporučená doba uchování maximálně 3 měsíce, delší dobou uchování se zhoršuje chuť a nutriční hodnota), vhodné pro mrazení čerstvých potravin.
4	**mraznička	≤-12	Mořské plody (ryby, krevety, měkkýši), sladkovodní ryby a masné výrobky (doporučená doba uchování maximálně 3 měsíce, delší dobou uchování se zhoršuje chuť a nutriční hodnota), vhodné pro mrazení čerstvých potravin.
5	*-mraznička	≤-6	Mořské plody (ryby, krevety, měkkýši), sladkovodní ryby a masné výrobky (doporučená doba uchování maximálně 3 měsíce, delší dobou uchování se zhoršuje chuť a nutriční hodnota), vhodné pro mrazení čerstvých potravin.
6	0 hvězdiček	-6 ~ 0	Čerstvé vepřové maso, hovězí maso, ryby, kuře, balené zpracované potraviny atd. (doporučuje se konzumace tentýž den, nejlépe do 3 dnů). Částečně balené zpracované potraviny (nehodné pro zmrazování).
7	Chlazení	-3 ~ +3	Čerstvé/mražené vepřové, hovězí, kuřecí maso, sladkovodní ryby atd. (Uchovávejte maximálně 7 dní při teplotě do 0 °C. Při teplotě nad 0 °C se doporučuje konzumace tentýž den, nebo nejpozději do 2 dnů). Mořské plody (při teplotě nižší než 0 °C skladujte maximálně 15 dní, nedoporučuje se při teplotě nad 0 °C).
8	Čerstvé jídlo	0 ~ +4	Čerstvé vepřové maso, hovězí maso, ryby, kuře, vařená jídla atd. (doporučuje se konzumace tentýž den, ale nejpozději do 3 dnů).
9	Víno	+5 ~ +20	Červené víno, bílé víno, šumivé víno atd.

Poznámka: různé druhy potravin uchovávejte podle pokynů v přihrádkách nebo podle doporučené skladovací teploty zakoupených produktů.

- Pokud chladnička zůstane po dlouhou dobu prázdná, vypněte ji, odmrazte, vyčistěte a vysušte a nechte dvířka otevřená, abyste zabránili tvorbě plísní uvnitř spotřebiče.

Čištění dávkovače vody (zejména u výrobků s dávkovačem vody):

- Vyčistěte nádrž na vodu, pokud nebyla používána po dobu 48 hodin; pokud voda nebyla vypuštěna po dobu 5 dnů, propláchněte celý vodní systém.

VAROVÁNÍ – Jídlo zabalte do sáčků a tekutiny naplňte do lahví nebo jiných nepropustných obalů. Tudiž nemusíte chladničku čistit tak často.

ODMRAZOVÁNÍ

Jakmile vrstva ledu v mrazicím oddílu dosáhne tloušťky 3 až 5 mm, odmrazte jej.

Nastavte termostat do polohy 1 a vytáhněte zástrčku ze zásuvky. Vyměňte všechny produkty z mrazicího oddílu. Zmrazené produkty uchovávejte na chladném místě zabalené v novinách a příkrývkách.

Pod mrazicí oddíl umístěte nádobu a počkejte, až led roztaje. Proces odmrazování můžete urychlit umístěním misky teplé vody do mrazicího oddílu.

Led odstraňte škrabkou na led. **Varování:** Nikdy neodstraňujte vrstvu ledu ostrými předměty, rozmrazovacími spreji, fénem, topidlem a podobně. To může vést k nebezpečným situacím a způsobit nenapravitelné poškození spotřebiče.

Vyčistěte a vysušte mrazicí oddíl. Vraťte termostat do požadované polohy. Zmrazené produkty umístěte do mrazicího oddílu až tehdy, když je opět dosaženo žádané teploty.

ČIŠTĚNÍ A ÚDRŽBA

Mrazničku pravidelně čistěte, abyste zajistili její správnou funkci. Před čištěním spotřebiče jej vypněte otočením termostatu do polohy 1 a vytáhněte zástrčku ze zásuvky.

Vyměňte všechny pokrmy z mrazničky. Vyčistěte vnitřek spotřebiče. K zamezení zápachu použijte teplou mýdlovou vodu například s mycím prostředkem, univerzálním čisticím prostředkem nebo sodou. Po vyčištění vytřete vnitřek spotřebiče čistou vodou a důkladně osušte. Nechte spotřebič schnout 1 až 2 hodiny.

Místa v mrazničce, která se obtížně čistí, jako jsou úzké otvory nebo rohy, je vhodné pravidelně otírat měkkým hadříkem nebo měkkým kartáčem. Je-li to nutné, lze použít pomůcku, jako například tenkou tyčinku (koktejlové míchátko), aby se zajistilo, že na těchto místech se nemožou usazovat nečistoty.

Vnější plochy mrazničky a těsnění dvířek očistěte měkkým vlhkým hadříkem.

Zadní část mrazničky vyčistěte alespoň jednou ročně pomocí vysavače, aby kondenzátor a ventilační otvory zůstaly čisté a chladič mohl optimálně fungovat.

K čištění chladiče nepoužívejte tvrdé kartáče, ocelovou vlnu, brusné prostředky (například zubní pastu), organická rozpouštědla (jako je alkohol, aceton, oleje atd.), vroucí vodu, kyseliny nebo alkalické produkty, protože mohou poškodit chladič na povrchu a interiér. Vroucí voda a benzen mohou deformovat nebo poškodit plastové díly.

ODSTRANĚNÍ PORUCH SVÉPOMOCÍ

Porucha	Příčina	Řešení
Spotřebič nepracuje	Došlo k přerušení napájení.	- zkontrolujte, zda je zástrčka správně zasunuta do zásuvky - zkontrolujte, zda není poškozen napájecí kabel - zkontrolujte, zda je v zásuvce napětí, např. připojením jiného spotřebiče, např. noční lampy

Porucha	Příčina	Řešení
Teplota v mrazničce je příliš vysoká nebo příliš nízká	Nesprávné nastavení termostatu.	- otočte termostat do jiné polohy
	Okolní teplota je vyšší nebo nižší než teplota uvedená v tabulce technických údajů.	Spotřebič je určen pro provoz při okolní teplotě uvedené v tabulce technických údajů spotřebiče.
	Spotřebič je na slunci nebo příliš blízko zdroje tepla.	Změňte uspořádání spotřebiče podle pokynů v návodu k použití.
	Větrání v zadní části spotřebiče je blokováno.	Pro dostatečné větrání udržujte spotřebič 10 cm od stěn.
	Dvířka mrazničky se otevírají příliš často nebo zůstávají otevřená příliš dlouho.	Otevírejte dvířka méně často a/nebo zkrátte dobu, po kterou jsou dvířka otevřená.
	Dvířka nejsou správně zavřená.	Ujistěte se, že jsou pokrmy umístěny tak, aby nebránily zavření dvířek.
	Kompresor nepracuje dostatečně často.	Zkontrolujte, zda okolní teplota není nižší než rozsah klimatické třídy.
Těsnění dvířek je uvolněné.	Upevněte těsnění dvířek nebo ho nechte vyměnit.	
Spotřebič pracuje nepřetržitě.	Nesprávné nastavení termostatu.	- otočte termostat na vyšší stupeň
Neobvyklé nebo hlasité zvuky	Spotřebič nestojí vodorovně a stabilně.	Spotřebič vyrovnejte nastavitelnými patkami.
	Spotřebič se o něco opírá.	Spotřebič umístěte tak, aby se ničeho nedotýkal.

Při běžném používání chladicího zařízení se mohou objevit různé typy hluku, které nemají žádný vliv na správnou funkci chladíče.

Zvuky, které lze snadno napravit:

- Hluk, protože spotřebič není ve vodorovné poloze – upravte polohu pomocí předních nastavitelných patek. Pod kolečka vazu položte jakýkoli měkký materiál, zejména u dlážděné podlahy.
- Tření o další nábytek – pohybuje spotřebičem.
- Vrzání zásuvek nebo polic – vyjměte zásuvku nebo polici a znovu ji vložte.
- Zvuk lahví narážejících proti sobě – oddělte láhve od sebe.

Zvuky, které jsou slyšet během normálního používání spotřebiče, jsou způsobeny provozem termostatu, kompresoru (spuštění), chladicího systému (smršťování a rozpínání materiálu v důsledku teplotních rozdílů a průtoku chladicí kapaliny).

Pokud je nutné změnit stranu otevírání dvířek, postupujte podle pokynů na straně 4–9.

RECYKLACE



Tento symbol znamená, že výrobek nesmí být likvidován společně s běžným domovním odpadem (2012/19/EU).

Při odděleném sběru elektrických a elektronických výrobků se řiďte příslušnými předpisy vaší země.

Správná likvidace výrobku zabrání negativním dopadům na životní prostředí a lidské zdraví.

Obalový materiál tohoto výrobku je 100% recyklovatelný, obalový materiál vračejte odděleně.

LIST VÝROBKU

	TOMADO
Typové číslo	TFM4401W
Typ chladničky/mrazničky	mini mraznička
Třída energetické účinnosti	E
Spotřeba energie [Aec] v kWh za rok	148 kWh
Čistý obsah – celkem	34 litrů
Čistý obsah – mrazicí oddíl****	34 litrů
Maximální doba uchování v případě výpadku napájení (počet hodin)	6
Mrazicí kapacita (kg/24 hodin)	2
Klimatická třída	SN/N/ST/T
Emise hluku dB(A)	39 dB
Typ spotřebiče	volně stojící
Provedení	
Barva	bílá
Počet dvířek	1
Možnost změny směru otevírání dvířek	●
Počet nosných polic	1
Forma na kostky ledu	1
Bez CFC/HFC	bez
Druh chladicího média	R600a
Počet kompresorů	1
Technické údaje	
Rozměry (šxvxh) v cm	44,5 x 46,8 x 50
Čistá hmotnost v kg	15,5 kg
Hrubá hmotnost v kg	17,0 kg
Elektrická přípojná hodnota [W]	90 W
Síťové napětí [V] / síťová frekvence [Hz]	220–240 V~ 50 Hz
Délka připojovacího kabelu [m]	1,5
Typ zástrčky	VDE zástrčka 90°

Poznámka: Na typovém štítku – který je umístěn na vnitřní straně vlevo – najdete také technické údaje spotřebiče.

BEZPEČNOSTNÉ PREDPISY - SK

- **Skôr než začnete spotrebič používať, pozorne si prečítajte celý návod na použitie a uschovajte ho pre prípad ďalšej potreby.**
- Spotrebič používajte výlučne na účely uvedené v návode na použitie. Spotrebič je určený na uchovávanie potravín. V mraziacej časti môžete zmraziť aj čerstvé potraviny.
- Spotrebič napájajte len na striedavý prúd do nástennej zásuvky s ochranným kontaktom a sieťovým napätím zodpovedajúcim údajom, ktoré sa uvádzajú na typovom štítku spotrebiča.
- Nepoužívajte niekoľko/viacero adaptérov alebo predlžovacích káblov.
- Spotrebič nepoužívajte, ak je poškodená zástrčka, kábel alebo samotný spotrebič. Tiež ho nepoužívajte, ak viac nefunguje správne, spadol, resp. vykazuje iné známky poškodenia. V takom prípade sa obráťte na predajcu alebo našu technickú službu. Zástrčku ani kábel nikdy nevymieňajte svojpomocne.
- Spotrebič musia prenášať a inštalovať dve alebo viaceré osoby.
- Pri premiestňovaní spotrebiča postupujte obozretne, aby ste nepoškodili dlážku.
- Dbajte na to, aby ste počas inštalácie nepoškodili napájací kábel.
- Skontrolujte, či sa spotrebič nenachádza príliš blízko zdroja tepla.
- Na zabezpečenie dobrého vetrania musíte po obvode spotrebiča nechať voľný priestor v rozsahu 10 cm.
- Ventilačné otvory nikdy nezakrývajte.
- Dbajte na to, aby sa nepoškodilo potrubie chladiaceho systému.
- Spotrebič inštalujte na pevný, rovný a stabilný povrch.
- Spotrebič inštalujte v suchej a dobre vetranej miestnosti. Spotrebič je určený na použitie v miestnosti s teplotou prostredia spadajúcou do rozsahu nasledujúcej triedy v závislosti od klimatickej triedy uvedenej na typovom štítku na zadnej strane spotrebiča.

Klimatická trieda	Teplota prostredia
SN	Od 10 °C do 32 °C
N	Od 16 °C do 32 °C
ST	Od 16 °C do 38 °C
T	Od 16 °C do 43 °C

- V spotrebiči neskladujte výbušné ani ľahko zápalné látky. Výpary môžu zapríčiniť požiar alebo výbuch.
- V mrazničke neskladujte sklenené fľaše ani hrnce s tekutinami, pretože by vplyvom mrazu mohli prasknúť.
- Na urýchlenie procesu odmrazovania nepoužívajte žiadne mechanické, elektrické ani chemické prostriedky.
- Zabezpečte, aby sa so spotrebičom nemohli hrať deti, napríklad na skrývačku. Je to nebezpečné.
- Spotrebič uchovávajte mimo dosahu detí. Deti si neuvedomujú nebezpečenstvá, ktoré môžu vzniknúť pri manipulácii s elektrickými spotrebičmi. Z toho dôvodu nikdy nenechávajte deti pracovať s elektrickými spotrebičmi bez dozoru. Spotrebič a kábel uchovávajte mimo dosahu detí mladších ako 8 rokov.
- Pri zodpovedajúcom dozore alebo poučení o bezpečnom používaní spotrebiča a upozornení na nebezpečenstvá s ním spojené môžu tento spotrebič používať deti od veku 8 rokov a osoby so zníženými fyzickými, zmyslovými alebo mentálnymi schopnosťami, ako aj osoby bez skúseností alebo potrebných znalostí.
Poznámka: Deti vo veku 3 až 8 rokov môžu do chladiacich zariadení ukladať veci a tiež ich môžu z chladiacich zariadení vyberať.
- Deti smú spotrebič čistiť alebo vykonávať jeho údržbu len pod zodpovedajúcim dozorom.
- Elektrické spotrebiče smú opravovať výlučne odborníci. Je nebezpečné vykonávať opravu, pri ktorej je potrebné otvoriť kryt spotrebiča.
- Spotrebič používajte a uchovávajte len v interiéri.
- Napájací kábel nikdy príliš neohýbajte ani ho nevedte cez horúce povrchy.
- Ak je spotrebič potrebné vyčistiť alebo opraviť, vždy vytiahnite zástrčku zo zásuvky.
- Spotrebič nikdy nepoužívajte s náhradnými dielmi, ktoré nedodal alebo neodporučil výrobca.
- Zástrčku z nástennej zásuvky nikdy neodpájajte ťahaním za kábel, resp. spotrebič. Zástrčky sa nikdy nedotýkajte mokrými ani vlhkými rukami.
- S kockami ľadu a zmrzlinou narábajte opatrne. Ich konzumácia priamo z mrazničky môže spôsobiť vznik omrzlín.

- Spotřebič, kábel ani zástrčku nikdy neponárajte do vody.
- Spotřebič nie je vhodný na použitie s kuchynským časovačom ani samostatným diaľkovým ovládaním.
- Tento spotřebič je určený výlučne na použitie v domácnosti. V prípade, že sa spotřebič používa nesprávnym spôsobom, nie je pri prípadných poruchách možné požadovať náhradu škody a zaniká platnosť záruky.

CHLADIVO

V chladiacom okruhu spotřebiča sa nachádza chladio izobután (R600a). Ide o prírodný a nanajvýš ekologický plyn, ktorý je však horľavý. Dbajte na to, aby počas prepravy a inštalácie spotřebiča nedošlo k poškodeniu žiadnej časti chladiaceho okruhu.

Chladio (R600a) je horľavé.

VAROVANIE: Chladničky obsahujú chladiová a izolačné plyny.

Chladiová a plyny sa musia zlikvidovať profesionálnym spôsobom, pretože môžu spôsobiť poranenie zraku alebo vyvolať požiar.

Dbajte na to, aby pred odovzdaním spotřebiča na likvidáciu nedošlo k poškodeniu potrubia chladiaceho okruhu.



VAROVANIE: Nebezpečenstvo požiaru/horľavý materiál

Ak dôjde k poškodeniu chladiaceho okruhu:

- Vyhnite sa otvorenému ohňu a odstráňte zdroje vznietenia.
- Miestnosť, v ktorej sa spotřebič nachádza, dôkladne vyvetrajte.

Je nebezpečné meniť technické špecifikácie spotřebiča alebo výrobok akýmkoľvek iným spôsobom upravovať. Poškodenia napájacieho kábla môžu zapríčiniť skrat, požiar a/alebo elektrický šok.

OPIS VÝROBKU

1. Mraziaca časť
2. Dvere
3. Mriežka
4. Výškovo nastaviteľná nožička
5. Termostat

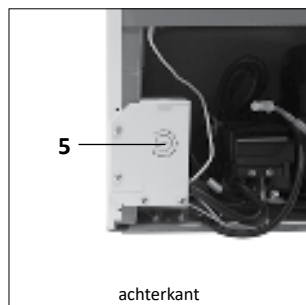
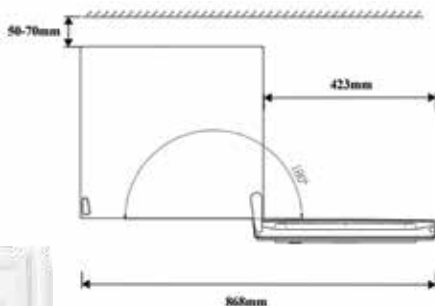
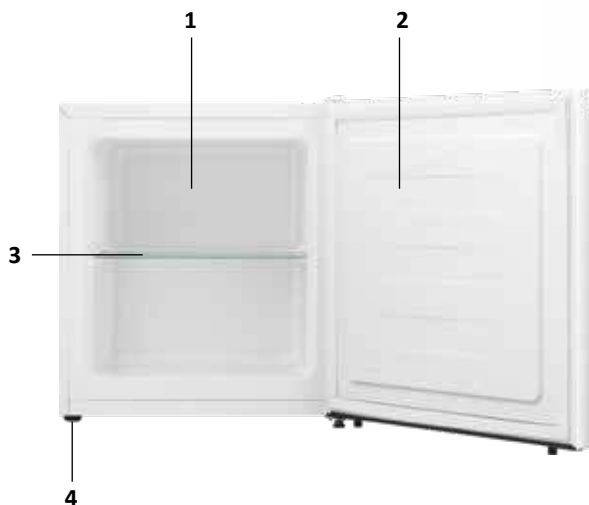

UVEDENIE DO PREVÁDZKY

Pred prvým použitím spotrebiča postupujte nasledovne: spotrebič opatrne vybalte a odstráňte všetok obalový materiál a prípadné propagačné nálepky. Obalový materiál (plastové vrecká, polystyrén a kartón) skladujte mimo dosahu detí. Po vybalení vizuálne skontrolujte, či spotrebič nevykazuje známky poškodenia, ku ktorému mohlo dôjsť počas prepravy. Spotrebič umiestnite na pevný, rovný povrch a uistite sa, že je okolo neho dost priestoru na dostatočné vetranie. Týmto spôsobom sa zabezpečí dobré odvádzanie tepla zo spotrebiča, správne chladenie a energeticky úsporná prevádzka. Výškovo nastaviteľné nožičky slúžia na vyváženie spotrebiča. Spotrebič neumiestňujte do blízkosti tepelných zdrojov, ako je vykurovanie alebo pec. Riadte sa klimatickou triedou spotrebiča. Ak mrazničku umiestnite do príliš chladnej miestnosti, nebude správne fungovať.

Po inštalácii spotrebiča s ním aspoň 3 hodiny nemanipulujte a až potom zasuňte zástrčku do zásuvky.

Najprv vyčistite vnútro spotrebiča. Použite na to teplý roztok, ktorý obsahuje napríklad prostriedok na riad, univerzálny čistiaci prostriedok alebo sódu. Vnútro spotrebiča po vyčistení zotrite čistou vodou a dobre vysušte. Spotrebič nechajte 1 až 2 hodiny schnúť.

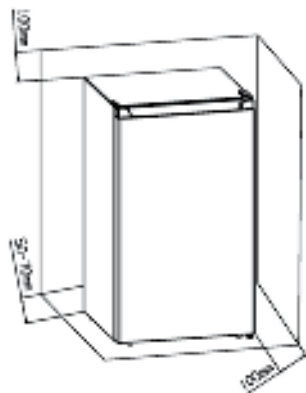

POUŽITIE

Ovládanie spotrebiča na nachádza na jeho zadnej strane. Skontrolujte, či sa termostat nachádza v polohe 1. Skontrolujte, či napätie zodpovedá napätiu uvedenému na typovom štítku a zasuňte zástrčku do zásuvky.

Nastavenie teploty

Pomocou termostatu môžete meniť teplotu v mrazničke.

Možné stupne nastavenia termostatu:

- Stupeň 1 - maximálna teplota, najslabšie chladenie
- Stupeň 3 - optimálna teplota, stredné chladenie
- Stupeň 5 - minimálna teplota, najsilnejšie chladenie

Nastavte teplotu pomocou termostatu a zvolte stupeň 1 až 5. Odporúčame, aby ste spotrebič nastavili na stupeň 3. Spotrebič teraz začne nepretržite chlaďiť až do dosiahnutia nastavenej teploty. Skôr než do spotrebiča vložíte potraviny, počkajte, kým nedosiahne zvolenú teplotu. Zvyčajne to trvá 2 až 3 hodiny. Následne môžete termostat nastaviť na želaný stupeň a spotrebič naplniť potravinami.

Ak chcete spotrebič vypnúť, nastavte termostat na stupeň 1 a vytiahnite zástrčku zo zásuvky.

Upozornenie:

Na teplotu v mrazničke vplyva teplota prostredia, frekvencia otvárania dverí a umiestnenie spotrebiča. Túto skutočnosť zohľadnite pri nastavovaní termostatu.

- Do spotrebiča nekladajte horúce potraviny.
- Do spotrebiča nikdy nekladajte nebezpečné, ľahko zápalné alebo výbušné látky, ako je alkohol, aceton či benzín, pretože hrozí nebezpečenstvo výbuchu.
- Mäso a ryby dobre zabaľte, aby ste predišli nepríjemnému zápachu.
- Potraviny nekladajte tesne k zadnej stene spotrebiča.
- Medzi jednotlivými potravinami nechajte dostatok voľného priestoru na dobrú cirkuláciu vzduchu.
- Dvere nenechávajte otvorené dlhšie, ako je potrebné.

TIPY

- Vysoká teplota prostredia má negatívny vplyv na spotrebu energie. Nepriaznivo pôsobí aj priame slnečné žiarenie a iné zdroje tepla nachádzajúce sa v blízkosti spotrebiča.
- Nezakrývajte ventilačné otvory. Zakryté alebo zablokované otvory zvyšujú spotrebu energie. V záujme dobrého vetrania a prúdenia vzduchu zabezpečte okolo spotrebiča dostatok voľného miesta.
- Dvere spotrebiča neotvárajte častejšie, ako je nutné, a čo najskôr ich znovu zavrite.
- Ak to podmienky umožňujú, nastavte termostat na nižší stupeň.
- Varené jedlá, ktoré chcete uchovávať v spotrebiči, nechajte najprv vychladnúť na izbovú teplotu, predtým ako ich vložíte do mrazničky.
- Námraza alebo ľad zvyšujú spotrebu energie. Preto ich pravidelne odstraňujte po vytvorení vrstvy hrubej 3 až 5 mm.
- Zle doliehajúce dverové tesnenie môže zvyšovať spotrebu energie. Z toho dôvodu poverte jeho výmenou včas odborníka.
- Nedodržiavanie pokynov môže viesť k vyššej spotrebe energie.

Aby ste predišli infikovaniu potravín, dodržiavajte nasledovné pokyny

- V dôsledku dlhšieho otvorenia dverí môže teplota vo vnútri spotrebiča značne stúpať.
- Pravidelne čistite povrchy, ktoré prichádzajú do styku s potravinami, a prístupné odtokové systémy.
- Surové mäso a ryby uchovávajte v mrazničke vo vhodných obaloch, aby neprišli do kontaktu s iným jedlom a šťava z nich nevytiekla na iné potraviny.
- Mraziace boxy označené dvomi hviezdikami sú určené na uchovávanie vopred zmrazených potravín, uchovávanie alebo výrobu ľadu a výrobu kociek ľadu.
- Priečinky označené jednou, dvomi alebo tromi hviezdikami nie sú určené na zmrazovanie čerstvých potravín.

Poradie	TYP priečinka	Odporúčaná teplota uchovávaní [°C]	Vhodné potraviny
1	Chladnička	+2 ~ +8	Vajcia, hotové jedlá, balené potraviny, ovocie a zelenina, mliečne výrobky, torty, nápoje a iné potraviny, ktoré nie sú vhodné na zmrazenie.
2	Mraznička (***)*	≤-18	Morské plody (morské ryby, krevety, mäkkýše), sladkovodné ryby a mäsové výrobky (maximálna odporúčaná doba uchovávaní sú 3 mesiace, čím dlhšie sa výrobok skladuje, tým viac stráca chuť a výživovú hodnotu), vhodné na uskladnenie zmrazených čerstvých potravín.
3	Mraznička ***	≤-18	Morské plody (morské ryby, krevety, mäkkýše), sladkovodné ryby a mäsové výrobky (maximálna odporúčaná doba uchovávaní sú 3 mesiace, čím dlhšie sa výrobok skladuje, tým viac stráca chuť a výživovú hodnotu), vhodné na uskladnenie zmrazených čerstvých potravín.
4	Mraznička **	≤-12	Morské plody (morské ryby, krevety, mäkkýše), sladkovodné ryby a mäsové výrobky (maximálna odporúčaná doba uchovávaní sú 3 mesiace, čím dlhšie sa výrobok skladuje, tým viac stráca chuť a výživovú hodnotu), vhodné na uskladnenie zmrazených čerstvých potravín.
5	Mraznička *	≤-6	Morské plody (morské ryby, krevety, mäkkýše), sladkovodné ryby a mäsové výrobky (maximálna odporúčaná doba uchovávaní sú 3 mesiace, čím dlhšie sa výrobok skladuje, tým viac stráca chuť a výživovú hodnotu), vhodné na uskladnenie zmrazených čerstvých potravín.
6	0 hviezdíček	-6 ~ 0	Čerstvé bravčové mäso, hovädzie mäso, ryby, kura, balené spracované potraviny atď. (odporúča sa konzumácia v ten istý deň, podľa možnosti najneskôr do 3 dní). Čiastočne balené spracované potraviny (nevhodné na zmrazenie).
7	Chladenie	-3 ~ +3	Čerstvé/zmrazené bravčové mäso, hovädzie mäso, kura, sladkovodné ryby atď. (7 dní pri teplote pod 0 °C, pri teplote vyššej ako 0 °C sa odporúča konzumácia v ten istý deň, podľa možnosti najneskôr do 2 dní). Morské plody (15 dní pri teplote pod 0 °C, neodporúča sa skladovanie pri teplote vyššej ako 0 °C).
8	Čerstvé potraviny	0 ~ +4	Čerstvé bravčové mäso, hovädzie mäso, ryby, kura, hotové jedlá atď. (odporúča sa konzumácia v ten istý deň, podľa možnosti najneskôr do 3 dní).
9	Víno	+5 ~ +20	Červené víno, biele víno, šumivé víno atď.

Upozornenie: rozličné druhy potravín uchováajte podľa pokynov uvedených na jednotlivých priečinkoch alebo podľa odporúčanej teploty skladovania vami zakúpených výrobkov.

- Ak je mraznička dlhšiu dobu prázdna, vypnite ju, odmrazte, vyčistite a vysušte a nechajte otvorené dvvere, aby sa v spotrebiči nevytvorila pleseň.

Čistenie automatu na vodu (špeciálne pre výrobky s automatom na vodu):

- Zásobníky na vodu vyčistíte, ak sa v priebehu 48 hodín vôbec nepoužili; systém na výdaj vody úplne prepláchnite, ak sa v priebehu 5 dní nenalievala žiadna voda.

VAROVANIE – Potraviny balte do vrecúšok a tekutiny skladujte vo fľašiach alebo iných tesniacich obaloch. Vďaka tomu nebudete musieť mrazničku čistiť tak často.

ODMRAZOVANIE

Spotrebič odmrázte, keď sa v mraziacej časti vytvorí vrstva ľadu hrubá 3 až 5 mm.

Termostat nastavte na stupeň 1 a vytiahnite zástrčku zo zásuvky. Vyberte všetky produkty z mraziacej časti. Zmrazené produkty zabaľte do novin a diek a uložte ich na chladné miesto.

Pod mraziacu časť položte záchytnú nádobu a počkajte, kým sa ľad roztopí. Proces odmrazovania môžete urýchliť vložením misky s teplou vodou do mraziaceho priechodku.

Ľad odstráňte pomocou škrabky na ľad. **Varovanie:** Vrstvu ľadu nikdy neodstraňujte ostrými predmetmi, rozmrazovacími sprejmi, fénom, elektrickým ohrievačom alebo podobnými zariadeniami. To môže viesť k vzniku nebezpečných situácií a nenapraviteľnému poškodeniu spotrebiča.

Mraziacu časť vyčistite a vysušte. Termostat nastavte opäť na želaný stupeň. Zmrazené produkty vložte do mraziacej časti až po dosiahnutí nastavenej teploty.

ČISTENIE A ÚDRŽBA

Mrazičku pravidelne čistite v záujme zachovania správneho fungovania. Skôr než spotrebič začnete čistiť, vypnite ho tak, že termostat nastavíte na stupeň 1 a zástrčku vytiahnete zo zásuvky.

Z mrazičky vyberte všetky potraviny. Vyčistite vnútro spotrebiča. Použite na to teplý roztok, ktorý obsahuje napríklad prostriedok na riad, univerzálny čistiaci prostriedok alebo sódu, aby ste predišli tvorbe nepríjemného zápachu. Vnútro spotrebiča po vyčistení zotrite čistou vodou a dobre vysušte. Spotrebič nechajte 1 až 2 hodiny schnúť.

Miesta v mrazičke, ktoré sa ťažko čistia, ako sú úzke otvory alebo rohy, odporúčame pravidelne utierať mäkkou utierkou alebo jemnou kefou. V prípade potreby môžete použiť pomôcky, napríklad tenké špajle, ako sú špáradlá, aby ste zabránili vzniku nečistôt v týchto priestoroch.

Vonkajšiu stranu mrazičky a dverové tesnenie vyčistite mäkkou vlhkou handričkou.

Zadnú stranu mrazičky vyčistite aspoň raz ročne vysávačom, aby kondenzátor a ventilačné otvory ostali čisté a chladič mohol optimálne fungovať.

Na čistenie chladiča nepoužívajte tvrdé kefy, oceľovú vlnu, abrazívne prostriedky (napr. zubnú pastu), organické rozpúšťadlá (napr. alkohol, acetón, oleje atď.), vriacu vodu, kyseliny alebo alkalické čistiace prostriedky, pretože by sa mohol poškodiť povrch chladiča a vnútro mrazičky. Vriaca voda a benzén môžu zdeformovať alebo poškodiť plastové diely.

SVOJPOMOCNÉ ODSTRÁŇOVANIE PORÚCH

Porucha	Príčina	Riešenie
Spotrebič nereaguje.	Je prerušený prívod napätia.	- skontrolujte, či je zástrčka správne zasunutá do zásuvky - skontrolujte, či nie je poškodený napájací kábel - skontrolujte, či je v zásuvke napätie, napríklad tak, že do nej zapojíte iný spotrebič, ako je nočná lampa

Porucha	Príčina	Riešenie
Teplota v mrazničke je príliš vysoká alebo príliš nízka.	Nie je správne nastavený termostat.	- nastavte termostat na iný stupeň
	Teplota prostredia je vyššia alebo nižšia ako teplota uvedená v tabuľke technických údajov.	Spotrebič je určený na prevádzku v prostredí s teplotou zodpovedajúcou hodnotám uvedeným v tabuľke technických údajov zariadenia.
	Spotrebič je vystavený slnečnému žiareniu alebo sa nachádza príliš blízko zdroja tepla.	Upravte umiestnenie spotrebiča v súlade s pokynmi uvádzanými v návode na použitie.
	Vetranie na zadnej strane spotrebiča je obmedzené.	Na dostatočné vetranie musí byť medzi spotrebičom a stenami odstup 10 cm.
	Dvere mrazničky sa otvárajú príliš často alebo ostávajú otvorené prídlho.	Otvárajte dvere menej často a/alebo nechávajte dvere otvorené kratšie.
	Dvere nie sú dobre zatvorené.	Potraviny uložte tak, aby nebránili zatváraniu dverí.
	Kompresor sa nezapína dostatočne často.	Skontrolujte, či nie je teplota prostredia nižšia, ako je rozsah danej klimatickej triedy.
	Dverové tesnenie je uvoľnené.	Upevnite dverové tesnenie alebo ho nechajte vymeniť.
Spotrebič nepretržite chladí.	Nie je správne nastavený termostat.	- nastavte termostat na vyšší stupeň
Nezvyčajné alebo hlasné zvuky.	Spotrebič nie je vyvážený a stabilný.	Vyvážte spotrebič pomocou výškovo nastaviteľných nožičiek.
	Spotrebič sa niečoho dotýka.	Postavte spotrebič tak, aby sa ničoho nedotýkal.

Pri bežnej prevádzke chladiaceho zariadenia môžu vznikáť rozličné zvuky, ktoré nemajú žiaden vplyv na správne fungovanie chladiča.

Zvuky, ktoré sa dajú jednoducho odstrániť:

- Hluk spôsobený tým, že spotrebič nie je vyvážený – upravte polohu pomocou výškovo nastaviteľných nožičiek nachádzajúcich sa vpredu. V prípade potreby podložte pod zadné kolieska mäkký materiál, najmä keď spotrebič stojí na dlažbe.
- Trenie o iný nábytok – spotrebič presuňte.
- Vŕzganie zásuviek alebo polic – zásuvku alebo policu vyberte a následne vložte naspäť.
- Zvuk do seba narážajúcich fliaš – fľaše umiestnite ďalej od seba.

Zvuky, ktoré je počuť počas bežného používania zariadenia, súvisia s fungovaním termostatu, kompresora (spúšťanie), chladiaceho systému (stahovanie a rozpínanie materiálu v dôsledku teplotných rozdielov a prúdenia chladiva).

Ak je potrebné zmeniť smer otvárania dverí, postupujte podľa pokynov na stranách 4 – 9.

RECYKLÁCIA



Tento symbol znamená, že výrobok nesmie byť likvidovaný spoločne s bežným domovým odpadom (2012/19/EÚ).

Pri oddelenom zbere elektrických a elektronických výrobkov sa riadte príslušnými predpismi vášho štátu.

Správna likvidácia výrobku zabráni negatívnym dopadom na životné prostredie a ľudské zdravie.

Obalový materiál tohto výrobku je 100 % recyklovateľný, obalový materiál vracajte oddelene.

LIST VÝROBKU

	TOMADO
Typové číslo	TFM4401W
Typ chladničky/mrazničky	mini mraznička
Trieda energetickej účinnosti	E
Ročná spotreba energie [AEC] v kWh	148 kWh
Čistá kapacita – celková	34 litrov
Čistá kapacita mraziacej časti****	34 litrov
Max. doba skladovania pri výpadku prúdu (počet hodín)	6
Mraziaci výkon (kg/24 hod.)	2
Klimatická trieda	SN/N/ST/T
Emisie hluku dB(A)	39 dB
Typ spotrebiča	voľne stojaci
Vyhotovenie	
Farba	biela
Počet dverí	1
Obojstranné otváranie dverí	●
Počet políc	1
Forma na ľad	1
Bez obsahu CFC/HFC	neobsahuje
Typ chladiva	R600a
Počet kompresorov	1
Technické údaje	
Rozmery (Š x H x V) v cm	44,5 x 46,8 x 50
Čistá hmotnosť v kg	15,5 kg
Hrubá hmotnosť v kg	17,0 kg
Elektrický príkon [W]	90 W
Sieťové napätie [V]/sieťová frekvencia [Hz]	220 – 240V~ 50Hz
Dĺžka sieťového kábla [m]	1,5
Typ zástrčky	zástrčka VDE v uhle 90°

Poznámka: Technické údaje spotrebiča nájdete aj na typovom štítku, ktorý je umiestnený na ľavej vnútornej strane mrazničky.

ACCESSOIRES BESTELLEN

NL

Ga naar www.tomado.com/support om accessoires of reserveonderdelen aan te schaffen.

GARANTIEVOORWAARDEN

Op dit product wordt een garantie van 24 maanden verleend. Uw garantie is geldig wanneer het product is gebruikt in overeenstemming met de gebruiksaanwijzing en voor het doel waarvoor het gemaakt is. Tevens dient het originele aankoopbewijs overlegd te worden met daarop de aankoopdatum, de naam van de retailer en het artikelnummer van het product. Voor uitgebreide garantievoorwaarden verwijzen wij u naar onze website: www.tomado.com/support

ORDERING ACCESSORIES

EN

Go to www.tomado.com/support to purchase accessories or spare parts.

WARRANTY CONDITIONS

A 24 month warranty is provided for this product. Your warranty is valid if the product has been used in accordance with the user instructions and for the purpose for which it was made. Also the original proof of purchase must be submitted, stating the date of purchase, the name of the retailer and the item number of the product. For extensive warranty information you are referred to our website: www.tomado.com/support

BESTELLEN VON ZUBEHÖR

DE

Wenn Sie Zubehör oder Ersatzteile benötigen, besuchen Sie bitte unsere Webseite www.tomado.com/support.

GARANTIEBESTIMMUNGEN

Für dieses Produkt gewähren wir eine Garantie von 24 Monaten. Diese Garantie gilt jedoch nur, wenn das Produkt in Übereinstimmung mit den Anweisungen in der Gebrauchsanleitung und für den Zweck, für den es hergestellt wurde, verwendet wird. Darüber hinaus muss der originale Kaufbeleg (mit Kaufdatum, Namen des Einzelhändlers und Artikelnummer des Produkts) vorgelegt werden. Die ausführlichen Garantiebestimmungen finden Sie auf unserer Webseite: www.tomado.com/support

COMMANDER DES ACCESSOIRES

FR

Rendez-vous sur www.tomado.com/support pour acheter des accessoires ou des pièces de rechange.

CONDITIONS DE LA GARANTIE

Ce produit est garanti pour une période de 24 mois. Votre garantie est valable lorsque le produit est utilisé conformément au mode d'emploi et pour l'usage auquel il est destiné. Par ailleurs, la preuve d'achat originale doit être fournie, en portant mention de la date d'achat, du nom du détaillant ainsi que du numéro d'article du produit. Pour connaître les conditions de garantie détaillées, rendez-vous sur notre site Internet : www.tomado.com/support

PEDIDOS DE ACCESORIOS

ES

Visite www.tomado.com/support para adquirir accesorios o piezas de recambio.

CONDICIONES DE LA GARANTÍA

Este producto está cubierto por una garantía de 24 meses. Su garantía es válida siempre que el producto se utilice conforme a las instrucciones de uso y para el fin para el que se ha concebido. Además, se deberá presentar el justificante de compra original, donde figure la fecha de compra, el nombre del vendedor y el número de artículo del producto. Para leer todos los detalles de las condiciones de garantía, visite nuestro sitio web: www.tomado.com/support

COME ORDINARE GLI ACCESSORI

IT

All'indirizzo web www.tomado.com/support è possibile acquistare accessori e parti di ricambio.

CONDIZIONI DI GARANZIA

Su questo apparecchio vige una garanzia del produttore di 24 mesi. La garanzia è valida soltanto qualora il prodotto sia stato utilizzato in conformità alle istruzioni per l'uso e destinato ai fini a cui è preposto. A un'eventuale richiesta, è inoltre necessario allegare la prova di acquisto originale recante la data di acquisto, il nome del venditore e il numero di articolo del prodotto. Per ulteriori informazioni sulle condizioni di garanzia: www.tomado.com/support

BESTILLING AF TILBEHØR

DA

Tilbehør og reservedele kan bestilles på www.tomado.com/support.

GARANTIBETINGELSER

På dette produkt gives 24 måneders garanti. Garantien dækker, såfremt produktet anvendes i overensstemmelse med brugervejledningen og det tilsigtede formål. Der skal ligeledes forevises originalkvittering, som skal indeholde købsdato, forhandlerens navn og produktets varenummer. Garantibetingelserne kan læses i deres fulde længde på vores hjemmeside: www.tomado.com/support.

ZAMAWIANIE AKCESORIÓW

PL

Akcesoria lub części zamienne można zamawiać na stronie internetowej: www.tomado.com/support.

WARUNKI GWARANCJI

Ten produkt jest objęty 24-miesięczną gwarancją. Gwarancja jest ważna, kiedy użytkuje się produkt zgodnie z instrukcją obsługi oraz zgodnie z przeznaczeniem. Oprócz tego należy przy tym przedłożyć dowód zakupu z widoczną datą zakupu, nazwą sprzedawcy detalicznego oraz numerem artykułu dotyczącego produktu. Szczegółowe warunki gwarancji można znaleźć na naszej stronie internetowej pod adresem: www.tomado.com/support

OBJEDNÁVÁNÍ PŘÍSLUŠENSTVÍ

CS

Příslušenství nebo náhradní díly objednávejte přes www.tomado.com/support.

ZÁRUČNÍ PODMÍNKY

Na tento výrobek se vztahuje záruka 24 měsíců. Vaše záruka je platná, pokud byl výrobek použit v souladu s návodem k použití a za účelem, pro který byl vyroben. Zároveň je nutné předložit původní doklad o koupi opatřený datem nákupu, jménem prodejce a číslem zboží. Podrobné záruční podmínky naleznete na našich webových stránkách: www.tomado.com/support

OBJEDNÁVANIE PRÍSLUŠENSTVA

SK

Príslušenstvo alebo náhradné diely objednávajte cez www.tomado.com/support.

ZÁRUČNÉ PODMIENKY

Na tento výrobok na vztahuje záruka 24 mesiacov. Vaša záruka je platná, pokiaľ bol výrobok použitý v súlade s návodom na použití a na účely, na ktoré bol vyrobený. Zároveň je nutné preložiť pôvodný doklad o kúpe s dátumom nákupu, menom predajcu a číslom tovaru. Podrobné záručné podmienky nájdete na našich webových stránkach www.tomado.com/support.

TOMADO®

TFM4401W

Tomado Electric Appliances

Postbus 159

6920 AD Duiven

The Netherlands

✉ support@tomado.com

🌐 www.tomado.com

Wijzigingen en drukfouten voorbehouden/ Änderungen und Druckfehler vorbehalten/ Sous réserve de modification / Modifications and printing errors reserved/ Sujeto a cambios y errores de impresión/ Con riserva di modifiche ed errori di stampa/ Der tages forbehold for ændringer og trykfejl/ Zastrzega się prawo do zmian i błędów w druku/ Změny a tiskové chyby vyhrazeny/ Zmeny a tlačové chyby sú vyhradené

TFM4401W-versie 03/01.0222

TOMADO.COM