

SONY®

4-278-307-31(1)

Flash

Istruzioni per l'uso	IT
Bedienungsanleitung	DE
Gebruiksaanwijzing	NL

<http://www.sony.net/>

© 2011 Sony Corporation Printed in China



4 2 7 8 3 0 7 3 1 0

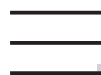

α

Auto-lock Accessory Shoe

HVL-F43AM

Prima di utilizzare il prodotto, leggere attentamente il presente manuale e conservarlo per eventuali riferimenti futuri.

AVVERTENZA

Per ridurre il pericolo di incendi o scosse elettriche, non esporre l'apparecchio alla pioggia o all'umidità.

Non esporre le batterie a fonti di calore eccessivo, quali la luce del sole, il fuoco o simili.

Prima di procedere allo smaltimento, applicare del nastro adesivo sui contatti delle pile al litio per evitare eventuali cortocircuiti e assicurarsi di rispettare le norme locali per lo smaltimento delle pile.

Tenere le pile o altri oggetti che potrebbero venire ingeriti lontano dalla portata dei bambini. Se un oggetto viene ingerito accidentalmente, consultare immediatamente un medico.

Rimuovere immediatamente le pile e non utilizzarle nei seguenti casi:

- se il prodotto cade o subisce un urto che causa l'esposizione delle parti interne.
- se il prodotto emette odore, calore o fumo anomali.

Non smontare il prodotto. Se un circuito ad alta tensione al relativo interno viene toccato, potrebbero verificarsi scosse elettriche.

Se utilizzate in modo improprio, le pile potrebbero surriscaldarsi o esplodere.

Utilizzare solo i tipi di pila specificati in questo manuale delle istruzioni.

Assicurarsi di non installare le pile con la polarità (+/-) invertita.

Non esporre le pile al fuoco o a temperature elevate.

Non tentare di ricaricare (ad eccezione delle pile ricaricabili), cortocircuitare o smontare le pile.

Non utilizzare contemporaneamente pile usate e nuove né tipi o marche di pila diversi.

ATTENZIONE

Durante l'uso, assicurarsi di non toccare il lampeggiatore a scarica poiché potrebbe surriscaldarsi all'attivazione del flash.

Per i clienti in Europa



Trattamento del dispositivo elettrico od elettronico a fine vita (applicabile in tutti i paesi dell'Unione Europea e in altri paesi europei con sistema di raccolta differenziata)

Questo simbolo sul prodotto o sulla confezione indica che il prodotto non deve essere considerato come un normale rifiuto domestico, ma deve invece essere consegnato ad un punto di raccolta appropriato per il riciclo di apparecchi elettrici ed elettronici. Assicurandovi che questo prodotto sia smaltito correttamente, voi contribuirete a prevenire potenziali conseguenze negative per l'ambiente e per la salute che potrebbero altrimenti essere causate dal suo smaltimento inadeguato. Il riciclaggio dei materiali aiuta a conservare le risorse naturali. Per informazioni più dettagliate circa il riciclaggio di questo prodotto, potete contattare l'ufficio comunale, il servizio locale di smaltimento rifiuti oppure il negozio dove l'avete acquistato.

Avviso per i clienti residenti nei paesi che applicano le direttive UE

Questo prodotto è realizzato da Sony Corporation, 1-7-1 Konan Minato-ku Tokyo, 108-0075 Giappone. Il Rappresentante autorizzato per la conformità alle direttive EMC e per la sicurezza dei prodotti è Sony Deutschland GmbH, Hedelfinger Strasse 61, 70327 Stuttgart, Germania. Per qualsiasi questione relativa all'assistenza o alla garanzia, consultare gli indirizzi forniti a parte nei relativi documenti.

Indice

Caratteristiche	8
Individuazione delle parti	9

Operazioni preliminari

Inserimento delle pile	13
Applicazione e rimozione dell'unità flash	14
Accensione	16
Modifica del modo flash	19

Operazioni di base

Flash automatico programmato (operazioni di base)	21
Utilizzo del flash nei diversi modi di registrazione della fotocamera ...	25

Operazioni avanzate

Flash di prova	27
Copertura del flash con zoom	28
Flash con dissolvenza a rimbalzo	31
Riprese ravvicinate (funzione di dissolvenza a rimbalzo verso il basso)	36
Flash manuale (M)	37
Sincronizzazione rapida (HSS)	41
Flash multiplo (MULTI)	42
Modo flash senza fili (WL)	47
Illuminatore AF	61
Ripristino delle impostazioni predefinite	62
Impostazioni personalizzate	63

Informazioni aggiuntive

Note sull'uso	70
Manutenzione	72
Caratteristiche tecniche	73

Prima dell'utilizzo

Utilizzare quest'unità flash in combinazione con una fotocamera digitale con obiettivo intercambiabile Sony dotata di slitta portaccessori con blocco automatico, oppure con una videocamera digitale HD con obiettivo intercambiabile Sony dotata di slitta portaccessori con blocco automatico. Alcune funzioni non possono essere utilizzate con alcuni modelli di fotocamera.

Consultare le istruzioni per l'uso di questa unità flash e le istruzioni per l'uso della fotocamera.

L'unità flash è stata progettata per essere resistente alla polvere e agli spruzzi, tuttavia potrebbe non essere totalmente impermeabile ad essi.

Non collocare l'unità flash nei seguenti luoghi

Indipendentemente dal fatto che lo si utilizzi o meno, non collocare il flash nei luoghi descritti di seguito. Diversamente, si potrebbero causare problemi di funzionamento.

- Se viene posizionato in luoghi esposti alla luce solare diretta, ad esempio su cruscotti o in prossimità di condotti di aria calda, il flash potrebbe deformarsi o presentare problemi di funzionamento.
- Luoghi soggetti a vibrazioni eccessive
- Luoghi soggetti a forte elettromagnetismo
- Luoghi soggetti a sabbia eccessiva

Se utilizzato in luoghi quali spiagge e in altre aree sabbiose, o in aree interessate da tempeste di sabbia, assicurarsi di proteggere l'unità flash da polvere e sabbia. Diversamente, si potrebbero causare problemi di funzionamento.

Caratteristiche

L'unità HVL-F43AM è un flash compatto con un numero guida massimo pari a 43 (metri, posizione 105 mm, ISO 100).

→ pag.73

Può essere utilizzato con obiettivi compatibili in cui sia abilitato l'uso della misurazione flash ADI (Advanced Distance Integration), su cui non incide la percentuale di riflessi dello sfondo o del soggetto.

→ pag.26

Consente la sincronizzazione rapida.

→ pag.41

La funzione rapida di cambio del flash consente di scegliere facilmente la posizione in alto o laterale durante gli scatti con flash a rimbalzo.

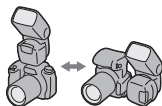

→ pag.34

Specchio riflettente integrato per creare una zona di massima luce negli occhi del soggetto.

→ pag.34

L'unità flash supporta la copertura del flash fino ad una lunghezza focale di 15 mm utilizzando l'adattatore grandangolare incorporato quando si scatta il flash.

→ pag.30

Corregge automaticamente il bilanciamento del bianco avvalendosi delle informazioni sulla temperatura colore.*

→ pag.24

Regola la copertura ottimale del flash in base alle dimensioni del sensore di immagine della fotocamera.*

→ pag.28

*Ad eccezione del modello DSLR-A100

Individuazione delle parti

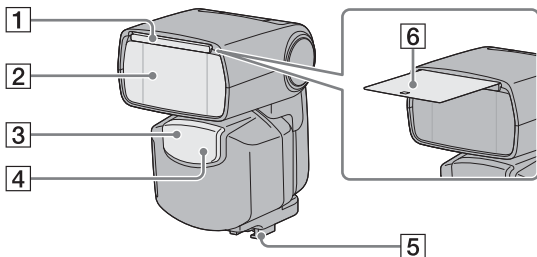

1 Adattatore grandangolare incorporato (30)

2 Lampeggiatore a scarica

3 Ricevitore dei segnali di controllo senza fili (48)

4 Illuminatore AF (61)

Prima dell'uso, rimuovere il foglio protettivo dalla parte anteriore dell'illuminatore AF.

5 Attacco di montaggio (14)

6 Specchio riflettente (34)

I numeri tra parentesi si riferiscono ai numeri di pagina in cui è possibile consultare una descrizione di ogni segmento dell'LCD.

Continua alla pagina successiva

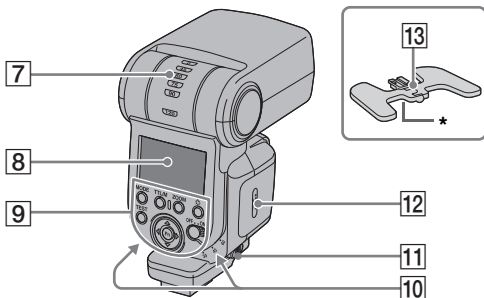

7 Indicatore della dissolvenza a rimbalzo (angolo superiore/ inferiore) (32)

8 Pannello LCD (12)

9 Pannello di controllo (11)

10 Indicatore della dissolvenza a rimbalzo (angolo laterale) (32)

11 Tasto di rilascio (15)

12 Coperchio dello scomparto pile (13)

13 Minisupporto (49)

* Foro di attacco per treppiede

I numeri tra parentesi si riferiscono ai numeri di pagina in cui è possibile consultare una descrizione di ogni segmento dell'LCD.

Pannello di controllo

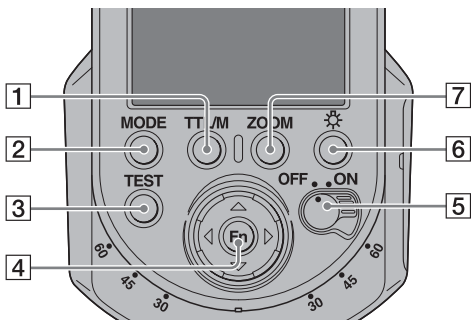

- | | |
|---|--|
| 1 TTL/M Tasto (MANUAL/MULTI)
(38, 42, 53, 57, 62) | 4 Fn tasti (funzione)/direzione
(37, 42, 53, 54, 57, 63) |
| 2 Tasto MODE (19) | 5 Interruttore di alimentazione
(16) |
| 3 Tasto TEST (27)
Stato quando la spia si illumina.
Ambra: flash pronto
Verde: esposizione corretta | 6 Tasto illuminatore LCD |
| | 7 Tasto ZOOM (29) |

Illuminatore del pannello LCD

Se il pannello LCD è troppo scuro, è possibile illuminarlo premendo il tasto illuminatore del pannello LCD.

- Il pannello LCD rimane illuminato per circa 8 secondi quando il flash viene utilizzato da solo o collegato a una fotocamera che si trova in modo di risparmio energetico. Questo periodo di tempo aumenta se il flash o la fotocamera vengono utilizzati.
- Premere di nuovo il tasto illuminatore del pannello LCD mentre questo è illuminato per disattivare l'illuminazione.

I numeri tra parentesi si riferiscono ai numeri di pagina in cui è possibile consultare una descrizione di ogni segmento dell'LCD.

Continua alla pagina successiva

Pannello LCD

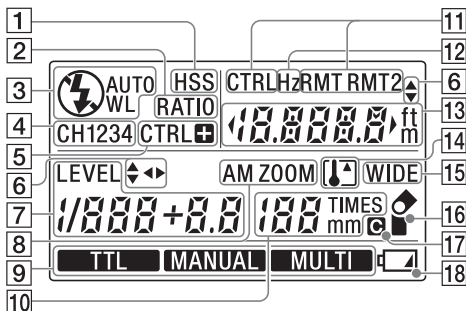

- 1 Indicatore HSS (sincronizzazione rapida) (41)
- 2 Indicatore rapporto flash (57)
- 3 Indicatore modo flash (19)
- 4 Indicatore canale senza fili (60, 65)
- 5 Indicatore controllo senza fili (47)
- 6 Indicatore funzionamento (63)
- 7 Indicatore livello di intensità (37, 42)
- 8 Indicatore di zoom (28)
- 9 Indicatore TTL/flash manuale/flash multiplo (37, 42)
- 10 Display ripetizione zoom/flash multiplo (28, 42)
- 11 Indicatore controllo senza fili/remoto (51, 54, 57)
- 12 Indicatore Hz (42)
- 13 Display gamma flash/avviso gamma flash (lato vicino, lato lontano)/frequenza flash multiplo/rapporto flash (23, 42, 57)
- 14 Indicatore surriscaldamento (18)
- 15 Indicatore adattatore grandangolare (30)
- 16 Indicatore della dissolvenza a rimbalzo (31)
- 17 Indicatore personalizzazione (63)
- 18 Indicatore del livello di carica della batteria bassa (17)

I numeri tra parentesi si riferiscono ai numeri di pagina in cui è possibile consultare una descrizione di ogni segmento dell'LCD.

Inserimento delle pile

Il modello HVL-F43AM può essere alimentato dai seguenti tipi di pila:

- Quattro pile alcaline LR6 (formato AA)*
 - Quattro pile ricaricabili all'idruro di nichel metallo (Ni-MH) formato AA*
- * Le pile non sono in dotazione.

Assicurarsi sempre di aver ricaricato le pile ricaricabili all'idruro di nichel metallo utilizzando il caricabatterie specificato.

- 1 Aprire il coperchio dello scomparto delle pile come illustrato.**

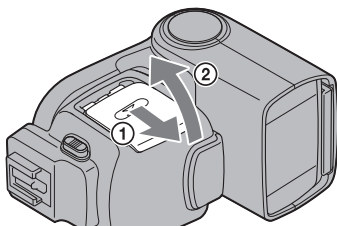

- 2 Inserire le pile nell'apposito scomparto come indicato nella figura.**

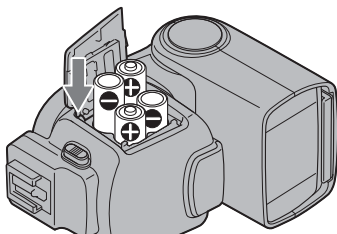

- 3 Chiudere il coperchio dello scomparto pile.**

- Per aprire il coperchio dello scomparto pile, eseguire la procedura inversa.

Applicazione e rimozione dell'unità flash

Applicazione dell'unità flash alla fotocamera

Con l'unità flash spenta, inserire saldamente e a fondo l'attacco di montaggio sulla slitta portaccessori con blocco automatico della fotocamera.

- L'unità flash si blocca automaticamente in posizione.
- Se il flash incorporato della fotocamera fuoriesce, assicurarsi di chiuderlo prima di applicare l'unità flash.
- Questa unità flash può essere utilizzata solo su una slitta portaccessori con blocco automatico.

Non è possibile utilizzare l'unità flash con una fotocamera che non sia provvista di slitta portaccessori con blocco automatico.

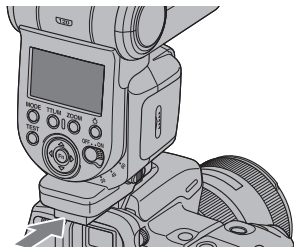

Rimozione dell'unità flash dalla fotocamera

Tenendo premuto il tasto di rilascio ①, rimuovere l'unità flash in direzione della freccia ②.

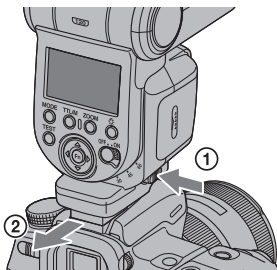

Accensione

Impostare l'interruttore di alimentazione su ON.

L'unità flash si accende.

- Quando l'unità flash è accesa, il pannello LCD si illumina.

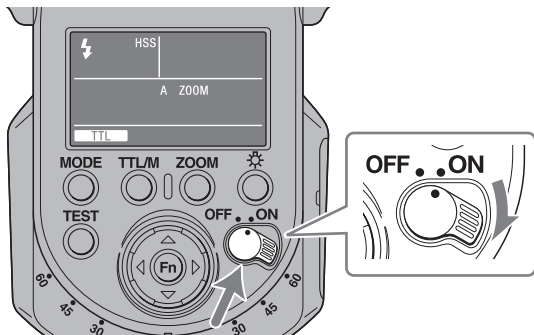

- In assenza di indicazioni sul pannello LCD quando si imposta l'interruttore di alimentazione su ON, verificare il corretto posizionamento delle pile.

Spegnimento

Impostare l'interruttore di alimentazione su OFF.



Modo di risparmio energetico

Se l'unità flash rimane inutilizzata per 3 minuti quando è usata da sola o collegata a una fotocamera che si trova in modo di risparmio energetico, passa al modo di risparmio energetico delle pile e il pannello LCD si spegne.

- Durante le riprese con flash senza fili (51, 57), l'unità flash passa al modo di risparmio energetico dopo 60 minuti.
- È possibile modificare il tempo di attesa prima dell'attivazione del risparmio energetico oppure disattivarlo. (pag. 67)
- L'unità flash passa automaticamente al modo di risparmio energetico se l'interruttore di alimentazione della fotocamera* è impostato su OFF.
* Ad eccezione del modello DSLR-A100
- Quando la fotocamera è in modo di risparmio energetico, ad esempio quando il monitor LCD si spegne automaticamente, la fotocamera non comunica con l'unità flash. In questo stato la commutazione in modo flash e TTL/M, la funzione di zoom automatico, la visualizzazione grandangolare e l'indicazione della gamma del flash non sono collegate con la fotocamera.

Verifica delle pile

L'indicatore  sul pannello lampeggia quando le pile sono quasi scariche.



 lampeggiante
È consigliabile sostituire le pile. È possibile utilizzare ancora l'unità flash se l'illuminazione del tasto TEST è di color ambrata.





Solo  lampeggiante
Il flash non può essere utilizzato.
Inserire pile nuove.

Continua alla pagina successiva

Indicatore

Se la temperatura dell'unità flash aumenta dopo l'uso continuo del flash o l'utilizzo dello stesso in un ambiente in cui si registra una temperatura alta, il circuito di sicurezza interno interrompe automaticamente il funzionamento (surriscaldamento).

- In caso di surriscaldamento, l'indicatore  lampeggia.
- Il funzionamento del flash rimane sospeso fino a quando la temperatura dell'unità scende e l'indicatore  si spegne.
- In caso di surriscaldamento, impostare l'interruttore di alimentazione su OFF e interrompere l'uso dell'unità flash per almeno 10 minuti per consentirne il raffreddamento.

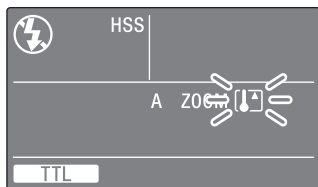

Modifica del modo flash

Premere il tasto MODE.

- L'indicatore sul pannello LCD cambia come segue.

Quando l'unità flash non è collegata alla fotocamera o quando quest'ultima è in modo di risparmio energetico o il monitor LCD della fotocamera viene spento quando l'unità flash è collegata alla fotocamera:

⚡ (⚡ AUTO) → WL → ⚡ → ⚡ (⚡ AUTO) → ...

Quando la fotocamera viene accesa e l'unità flash è collegata alla fotocamera (WL non è impostato):

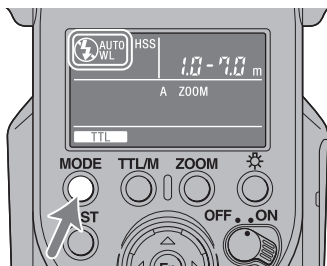

⚡ (⚡ AUTO) → ⚡ → ⚡ (⚡ AUTO) → ...

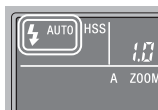
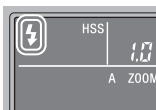

- ⚡ si illumina se la fotocamera è impostata su Fill-flash. [⚡ AUTO] si illumina se la fotocamera è impostata su Auto flash.



Informazioni sui modi flash

-  (Modo flash di riempimento)
L'unità flash scatta sempre.
-  AUTO (Modo flash automatico)
L'unità flash è in questa modalità quando la fotocamera è impostata sul modo flash automatico.
- WL (Modo flash senza fili)
Si utilizza questo modo per le riprese con flash senza fili.
-  (Modo flash disattivato)
L'unità flash non scatta.

Flash automatico programmato (operazioni di base)

- Se la fotocamera dispone del modo AUTO o di selezione della scena, tali modi vengono trattati come funzione di flash automatico programmato in questo documento.

- 1** Selezionare il modo P sulla fotocamera.
- 2** Premere il tasto **MODE** per visualizzare [⚡ AUTO] o [⚡] sul pannello LCD.

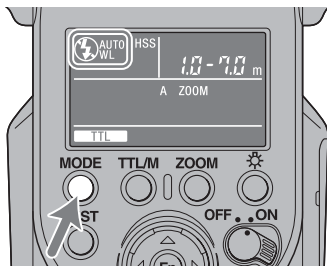

- [⚡] si illumina se la fotocamera è impostata su Fill-flash. [⚡ AUTO] si illumina se la fotocamera è impostata su Auto flash.

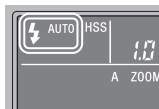
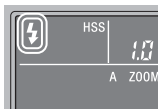

3 Premere il tasto dell'otturatore a metà corsa e accertarsi che i soggetti si trovino nella gamma del flash.

- Per maggiori dettagli sulla gamma del flash, vedere pag.23.

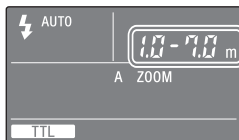

4 Se l'unità flash è carica, premere il tasto dell'otturatore per scattare una foto.

- L'unità flash è completamente carica quando il tasto TEST sul pannello di controllo diventa di colore ambra.

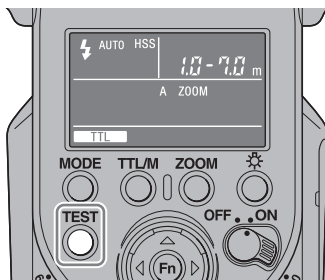

Una volta ottenuta l'esposizione corretta per la fotografia appena scattata, il tasto TEST sul pannello di controllo lampeggia in verde.

- Se si scatta la fotografia prima che il caricamento venga completato, risulterà sottoesposta.
- Se viene utilizzata l'unità flash con timer automatico, premere il tasto dell'otturatore dopo aver verificato il caricamento del flash.
- Inoltre, il modo flash selezionato (flash automatico (⚡ AUTO), flash di riempimento (⚡) e flash disattivato (⚡)) dipende dalla fotocamera. Per informazioni più dettagliate, consultare le istruzioni per l'uso della fotocamera.

Gamma del flash

Premere il tasto dell'otturatore fino a metà corsa.

La gamma del flash per l'esposizione corretta è visualizzata sul pannello LCD. Accertarsi che il soggetto si trovi entro tale gamma e scattare.

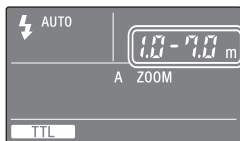

La gamma visualizzabile sul pannello LCD va da 1,0 m a 28 m (da 0,7 m a 28 m per la funzione di dissolvenza a rimbalzo verso il basso; vedere pag. 36). Se la distanza supera questa gamma, su uno dei lati della gamma viene visualizzato



L'esposizione corretta si ottiene con una distanza inferiore a 1,0 m.

Se la gamma del flash è inferiore a 1 m, l'area inferiore dell'immagine sul monitor LCD della fotocamera potrebbe diventare scura. Modificare la gamma del flash per regolare l'apertura e la sensibilità ISO.



L'esposizione corretta si ottiene con una distanza compresa tra 1,0 m e 28 m o superiore.

- Le gamme del flash non vengono visualizzate durante l'uso della funzione di dissolvenza a rimbalzo del flash verso l'alto o durante l'uso del flash senza fili.
- Se si scatta una fotografia a una distanza inferiore al limite minimo della gamma del flash, è possibile che l'immagine appaia sovraesposta anche se il tasto TEST lampeggia di verde oppure che l'area inferiore dell'immagine sul monitor LCD della fotocamera risulti scura. Assicurarsi di scattare fotografie entro la gamma del flash indicata.

Regolazione automatica del bilanciamento del bianco con informazioni sulla temperatura colore

Il bilanciamento del bianco viene regolato automaticamente dalla fotocamera (ad eccezione del modello DSLR-A100), in base alle informazioni sulla temperatura del colore, quando l'unità flash si attiva.

- La regolazione automatica del bilanciamento del bianco si attiva quando si applica l'unità flash alla fotocamera e si utilizza il modo flash TTL dell'unità.
- La funzione non è operativa durante gli scatti con flash manuale. (pag. 37)

Utilizzo del flash nei diversi modi di registrazione della fotocamera

Se la fotocamera è impostata su apertura prioritaria (modo A), velocità dell'otturatore prioritaria (modo S) o modo di esposizione manuale (modo M), è possibile eseguire la fotografia con flash in modo TTL in base al modo.

1 Selezionare il modo A, S o M sulla fotocamera.

2 Premere il tasto MODE per visualizzare [⚡].

- Viene selezionato il flash di riempimento.



3 Impostare l'apertura e/o la velocità dell'otturatore in base al modo selezionato, quindi effettuare la messa a fuoco del soggetto. Vedere la tabella seguente.

Modo di registrazione della fotocamera	Impostazioni
A (Fotografie mediante flash con apertura prioritaria)	Impostare l'apertura. <ul style="list-style-type: none"> Ridurre l'apertura (ovvero, aumentare il valore f-stop) per ridurre la gamma del flash oppure aumentare l'apertura (ovvero, ridurre il valore f-stop) per aumentare tale gamma. La velocità dell'otturatore viene impostata in modo automatico.

Continua alla pagina successiva

Modo di registrazione della fotocamera	Impostazioni
S (Fotografie mediante flash con velocità dell'otturatore prioritaria)	Impostare la velocità dell'otturatore
M (Fotografie con flash nel modo di esposizione manuale)	Impostare apertura e velocità dell'otturatore. <ul style="list-style-type: none"> • Ridurre l'apertura (ovvero, aumentare il valore f-stop) per ridurre la gamma del flash oppure aumentare l'apertura (ovvero, ridurre il valore f-stop) per aumentare tale gamma.

4 Premere il tasto dell'otturatore una volta completato il caricamento del flash.

Flash TTL

Il flash manuale fornisce un'intensità fissa, indipendentemente dalla luminosità del soggetto e dall'impostazione della fotocamera. TTL* misura la luce del soggetto riflessa attraverso l'obiettivo.

L'esposimetro TTL dispone anche della funzione P-TTL, che aggiunge il flash preliminare all'esposimetro, TTL e la funzione esposimetro ADI, che aggiunge dati relativi alla distanza all'esposimetro P-TTL.

Questa unità flash definisce tutti gli esposimetri P-TTL e l'esposimetro ADI come flash TTL e sul pannello LCD viene visualizzato l'indicatore .

*TTL = Through The Lens

- ADI sarà presente nel caso in cui venga utilizzato un obiettivo dotato di un codificatore delle distanze incorporato. Prima di utilizzare la funzione esposimetro ADI, verificare se l'obiettivo dispone di un codificatore delle distanze incorporato, consultando le caratteristiche tecniche nelle istruzioni per l'uso in dotazione con l'obiettivo.

Flash di prova

Prima di scattare una fotografia, è possibile utilizzare il flash di prova. Verificare il livello di luce attraverso il flash di prova durante l'utilizzo di un esposimetro ecc. nel modo flash manuale (M).

Premere il tasto TEST quando la luce della spia TEST è di color ambra.

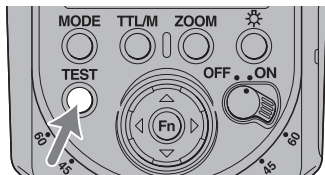

- Il tasto TEST si illumina come indicato di seguito in base allo stato corrente dell'unità flash.
 - Ambra: flash pronto
 - Verde: esposizione corretta
- Il livello di luce del flash di prova dipende dal livello di luce precedentemente impostato (pag. 37). L'unità flash si attiva in presenza di un livello di luce di 1/1 nel modo TTL.
- È possibile verificare la presenza di ombre sul soggetto prima di scattare una foto utilizzando il flash di prova (flash di anteprima). L'unità flash dispone di due modi flash di anteprima, ovvero il modo a tre lampeggiamenti e il modo flash di anteprima durante il quale si eseguono lampeggiamenti ripetuti per quattro secondi. Per maggiori dettagli sul flash di prova, vedere "C05 Per modificare il modo flash di prova" (pag.67) in "Impostazioni personalizzate".

Copertura del flash con zoom

Zoom automatico

Quando si scatta una fotografia, quest'unità flash imposta automaticamente la copertura ottimale dello zoom (copertura del flash con zoom) in base a una gamma di lunghezze focali compresa tra 24 mm e 105 mm (zoom automatico).

Normalmente, non è necessario impostare manualmente la copertura del flash. Lo zoom automatico si attiva quando sul pannello LCD è visualizzato [A ZOOM]. Sul pannello LCD non è presente l'indicazione dello zoom se è visualizzato [A ZOOM].

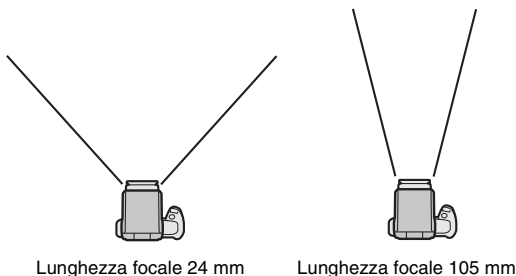

- Se si utilizza un obiettivo con lunghezza focale inferiore a 24 mm con la funzione di zoom automatico, sul pannello LCD lampeggia l'indicatore [WIDE]. In questo caso, si consiglia di utilizzare l'adattatore grandangolare incorporato (pag. 30) onde evitare la formazione di aree scure ai bordi dell'immagine.

Controllo dello zoom automatico ottimizzato per le dimensioni del sensore di immagine

Questa unità flash fornisce una copertura ottimale del flash a seconda delle dimensioni del sensore di immagine (formato APS-C/formato 35mm) della fotocamera (ad eccezione del modello DSLR-A100).

Zoom manuale

È possibile impostare manualmente la copertura del flash, indipendentemente dalla lunghezza focale dell'obiettivo in uso (zoom manuale).

Premere il tasto ZOOM per selezionare la copertura del flash da impostare.

- La copertura dello zoom cambia nell'ordine riportato di seguito.
105 mm → 70 mm → 50 mm → 35 mm → 28 mm → 24 mm → A ZOOM
→ 105 mm → ...

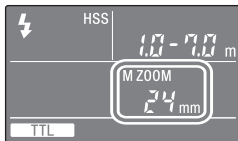

- Se lo zoom viene impostato manualmente, sopra la copertura dello zoom è visualizzato [M ZOOM].
- Se la copertura del flash è impostata su un valore inferiore a quello della lunghezza focale dell'obiettivo in uso, i bordi dello schermo diventano scuri.
- La copertura del flash dello zoom manuale sul pannello LCD corrisponde all'angolo di visione della lunghezza focale equivalente nel formato 35 mm.

Copertura del flash e lunghezza focale

Quanto superiore è la lunghezza focale dell'obiettivo di una fotocamera, tanto più un soggetto può essere fotografato in lontananza con una ripresa a figura intera; si riduce però la copertura dell'area. Al contrario, con un valore di lunghezza focale inferiore, i soggetti che si trovano a una distanza ravvicinata possono essere fotografati con una copertura maggiore. La copertura del flash è l'area che può essere coperta in maniera uniforme dalla luce del flash all'intensità impostata o a un'intensità maggiore, la cui unità di misura è l'angolo. In questo modo, la copertura del flash con cui è possibile scattare foto è data dalla lunghezza focale.

Adattatore grandangolare incorporato (angolazione zoom da 15 mm)

Estraendo l'adattatore grandangolare incorporato è possibile aumentare la copertura del flash in modo da includere lunghezze focali da 15 mm a meno di 24 mm.

Estrarre l'adattatore grandangolare e posizionarlo davanti al lampeggiatore a scarica, quindi ritrarre lo specchio riflettente.

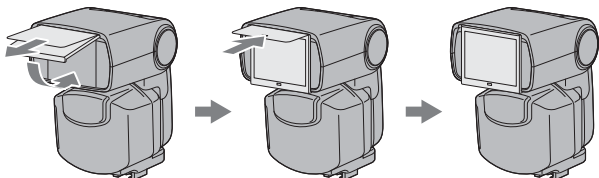

- [WIDE] compare sul pannello LCD.
- Quando si richiude l'adattatore grandangolare, reinserirlo a fondo e controllare che l'indicazione [WIDE] sul display LCD si spenga.
- Non estrarre l'adattatore grandangolare con la forza. Diversamente, si potrebbe danneggiare.
- Durante la ripresa della parte anteriore di un soggetto piano a una lunghezza focale di meno di 18 mm, è possibile che i bordi dello schermo appaiano leggermente più scuri a causa della differenza dell'intensità della luce che raggiunge il centro e i bordi dello schermo.
- Se si utilizza un obiettivo grandangolare con lunghezza focale inferiore a 15 mm, i bordi dello schermo potrebbero apparire più scuri.
- La lunghezza focale corrisponde alla lunghezza focale equivalente nel formato 35 mm.
- Questa unità flash non supporta l'angolo di visione di un obiettivo Fisheye 16 mm F2,8.
- Per riporre l'unità flash nella custodia, reinserire l'adattatore grandangolare e lo specchio riflettente nel corpo del flash.

Flash con dissolvenza a rimbalzo

Durante l'uso dell'unità flash per la ripresa di un soggetto con alle spalle una parete, su quest'ultima appaiono ombre molto accentuate. Puntando l'unità flash verso il soffitto, è possibile illuminare il soggetto con luce riflessa, riducendo l'intensità delle ombre e producendo una luce più tenue sullo schermo.

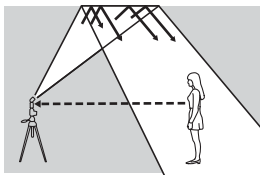

Flash con dissolvenza a rimbalzo



Flash standard

Ruotare l'unità flash verso l'alto, verso sinistra o verso destra tenendo saldamente la fotocamera.

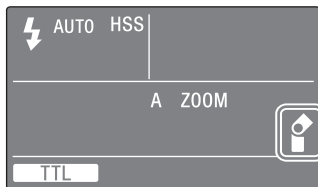
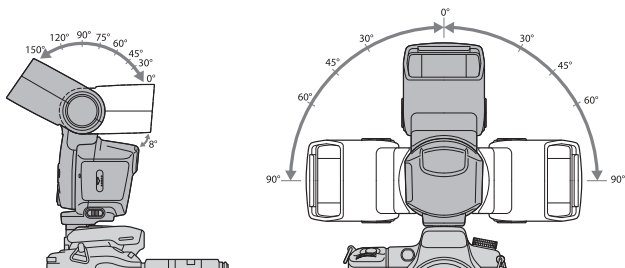

- Se si ruota il flash verso l'alto, la gamma del flash non viene indicata sul pannello LCD. Anche la sincronizzazione rapida (pag. 41) viene cancellata.
- Se si ruota il flash verso l'alto, l'indicatore della dissolvenza a rimbalzo non viene indicato.
- Per riflettere la luce del flash, utilizzare un soffitto o una parete bianchi. Una superficie colorata potrebbe alterare la luce. Si consiglia di non utilizzare soffitti alti o superfici di vetro.

Regolazione dell'angolazione della dissolvenza a rimbalzo

L'uso simultaneo della luce diretta e della luce con dissolvenza a rimbalzo dell'unità flash produce un'illuminazione eterogenea. Per trovare la migliore angolazione della dissolvenza a rimbalzo eseguire un flash di prova nelle condizioni di scatto effettive.

Esempi di condizioni di scatto:

- distanza dalla fotocamera alla superficie riflettente
- gamma del flash
- lunghezza focale dell'obiettivo

Angolazione corretta

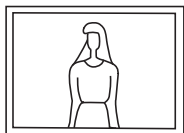
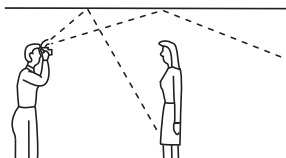

Angolazione errata

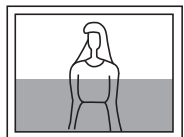
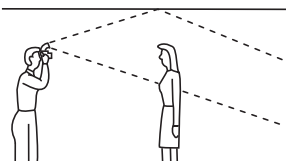

Operazioni avanzate

Se il flash viene indirizzato verso l'alto

Determinare l'angolazione facendo riferimento alla tabella riportata di seguito.

Lunghezza focale dell'obiettivo	Angolazione della dissolvenza a rimbalzo
minimo 70 mm	30°, 45°
28 mm - 70 mm	60°
massimo 28 mm	75°, 90°

Continua alla pagina successiva

Utilizzo dello specchio riflettente

Lo specchio riflettente crea un punto di luce negli occhi del soggetto e rende la figura più vivida.

- Lo specchio riflettente viene estratto insieme all'adattatore grandangolare. Reinserire l'adattatore grandangolare.
- Per utilizzare lo specchio riflettente, regolare l'angolo di rimbalzo a 90° verso l'alto.

Cambio rapido flash con dissolvenza a rimbalzo

Per riprese in verticale è possibile impostare lo stesso flash con dissolvenza a rimbalzo utilizzato per le riprese orizzontali, nonché usare il pannello di controllo nella direzione corretta.

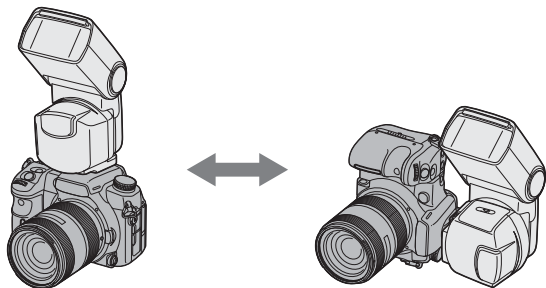

Dissolvenza a rimbalzo laterale 90°

Se si imposta l'angolazione della dissolvenza a rimbalzo su 90° lateralmente e 0° verso l'alto durante le riprese in posizione verticale, la parte superiore e inferiore della foto possono risultare scure. In questo caso, utilizzare l'adattatore grandangolare incorporato o impostare l'angolazione della dissolvenza a rimbalzo su 0° lateralmente.

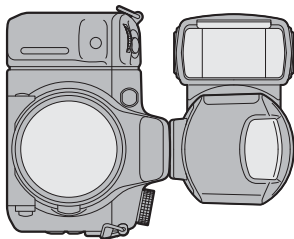

-  lampeggia sul pannello LCD.
- Se la copertura del flash con zoom è impostata su [A ZOOM] mentre si usa la dissolvenza a rimbalzo laterale 90°, la copertura viene regolata automaticamente sulla ripresa grandangolare. In tal caso, la gamma del flash si riduce rispetto a quella della dissolvenza a rimbalzo laterale 0°.

Riprese ravvicinate (funzione di dissolvenza a rimbalzo verso il basso)

Per un'illuminazione corretta, inclinare il flash leggermente verso il basso per fotografare soggetti posti a una distanza tra 0,7 m e 1,0 m dalla fotocamera.

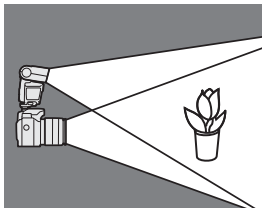

Ruotare il flash verso il basso tenendo saldamente la fotocamera.

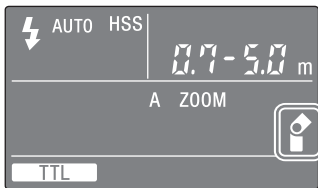
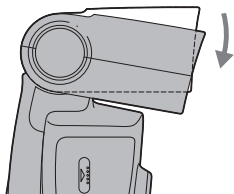

- L'angolo di rotazione è 8°.
-  compare sul pan'nello LCD.
- Quando si scattano foto a una distanza inferiore a 0,7 m, il flash non riuscirà a coprire totalmente il soggetto, quindi la parte inferiore dell'immagine risulterà più scura. Utilizzare un flash esterno, un doppio flash macro o un flash anulare.
- La funzione di dissolvenza a rimbalzo verso il basso può essere utilizzata solo quando l'angolazione della dissolvenza a rimbalzo è impostata su 0° o 90° lateralmente.
- Gli obiettivi con focali lunghe possono bloccare il fascio luminoso.

Flash manuale (M)

L'esposimetro TTL standard consente di regolare automaticamente l'intensità del flash per garantire l'esposizione corretta del soggetto. Il flash manuale fornisce un'intensità fissa, indipendentemente dalla luminosità del soggetto e dall'impostazione della fotocamera.

- Poiché il flash manuale non viene influenzato dal fattore di riflessione del soggetto, è consigliabile utilizzarlo con soggetti dotati di un fattore di riflessione eccessivamente elevato o ridotto.
- Il flash manuale può essere utilizzato solo se la fotocamera è impostata sul modo M (Manuale). Negli altri modi, TTL viene selezionato automaticamente.
- È possibile cambiare le impostazioni personalizzate dell'unità flash per consentire di scattare foto con flash manuale in modi diversi dal modo M della fotocamera. (pag. 63)

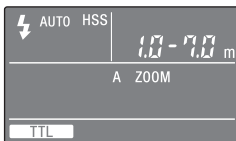

Esposimetro TTL

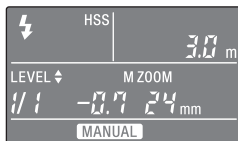

Esposimetro manuale

1 Premere il tasto TTL/M per visualizzare **MANUAL** sul pannello LCD.

- I modi cambiano nell'ordine riportato di seguito.

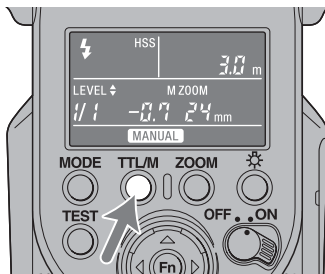

2 Premere il tasto Δ o ∇ per selezionare il livello di intensità da impostare.

- Il livello di intensità può essere impostato sui valori seguenti.
1/1 (massimo) \rightarrow 1/2 \rightarrow 1/4 \rightarrow 1/8 \rightarrow 1/16 \rightarrow 1/32 \rightarrow 1/64
 \rightarrow 1/128 (minimo)
- L'indicazione del livello di intensità a volte potrebbe essere diversa a seconda che il livello di intensità sia stato aumentato o diminuito, anche se il livello di intensità è lo stesso.

Tasto ∇

1/1 \rightarrow 1/1(-0.3) \rightarrow 1/1(-0.7) \rightarrow 1/2 \rightarrow 1/2(-0.3) ... 1/64(-0.3)
 \rightarrow 1/64(-0.7) \rightarrow 1/128

Tasto Δ

1/1 \leftarrow 1/2(+0.7) \leftarrow 1/2(+0.3) \leftarrow 1/2 \leftarrow 1/4(+0.7) ... 1/128(+0.7)
 \leftarrow 1/128(+0.3) \leftarrow 1/128

- È possibile impostare fino a 22 livelli di intensità modificando l'intervallo del livello di intensità. Vedere "C09 Per modificare l'intervallo del livello di intensità" a pag. 68 per maggiori dettagli.

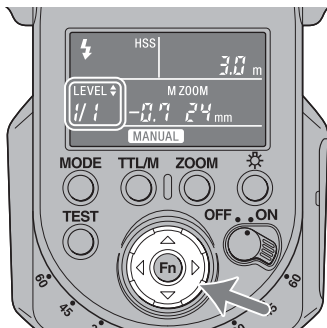

- Se si preme il tasto dell'otturatore a metà corsa, la distanza alla quale si ottiene l'esposizione corretta viene visualizzata sul pannello LCD. Impostare l'apertura in modo la distanza visualizzata corrisponda alla distanza di scatto.

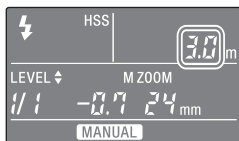

L'esposizione corretta si ottiene con una distanza inferiore a 1,0 m.

Se la gamma del flash è inferiore a 1 m, l'area inferiore dell'immagine sul monitor LCD della fotocamera potrebbe diventare scura. Modificare la gamma del flash per regolare l'apertura e la sensibilità ISO.



L'esposizione corretta si ottiene con una distanza superiore a 28 m.

- Per le fotografie con flash manuale, se il livello d'intensità è impostato su 1/1, il flash si spegne in corrispondenza dell'intensità massima. La gamma del livello di intensità (ad esempio 1/1 → 1/2) corrisponde alla gamma di apertura (ad esempio F4 → 5,6).
- L'indicazione di controllo della gamma del flash del tasto TEST (lampeggiante in verde) non funziona dopo lo scatto di una foto con flash manuale.

Sincronizzazione rapida (HSS)



Sincronizzazione rapida



Flash standard

La sincronizzazione rapida elimina le limitazioni relative alla velocità di sincronizzazione del flash e consente di utilizzare quest'ultimo in base all'intera gamma di velocità dell'otturatore della fotocamera. La gamma di apertura selezionabile aumentata consente di scattare fotografie di ritratti con flash tramite un'apertura elevata, lasciando lo sfondo fuori dalla messa a fuoco per evidenziare il soggetto ripreso. Anche se si scattano fotografie con un valore f-stop elevato nel modo A o M della fotocamera, quando lo sfondo è particolarmente luminoso e la fotografia risulta generalmente sovraesposta, è possibile regolare l'esposizione utilizzando l'otturatore rapido.

Per maggiori dettagli sulla disattivazione dell'impostazione HSS, vedere "Impostazioni personalizzate" (pag. 63).

Velocità di sincronizzazione del flash

Le fotografie scattate con il flash sono generalmente associate alla velocità dell'otturatore massima, denominata velocità di sincronizzazione del flash. Questa limitazione non riguarda le fotocamere che supportano la ripresa con sincronizzazione rapida (HSS), poiché consentono di scattare fotografie con il flash in base alla velocità massima dell'otturatore della fotocamera.

Flash multiplo (MULTI)

Il flash viene azionato per un determinato numero di volte mentre l'otturatore è aperto (flash multiplo). Il flash multiplo consente di cogliere il movimento del soggetto in una fotografia.

- Per eseguire scatti con flash multiplo, la fotocamera deve essere impostata sul modo M. In modi diversi dal modo M della fotocamera, non è possibile ottenere l'esposizione corretta.
- Le impostazioni personalizzate di questa unità flash consentono di eseguire scatti con flash multiplo in modi diversi dal modo M della fotocamera. (pag. 63)



- 1 Premere il tasto TTL/M per visualizzare **MULTI** sul pannello LCD.**

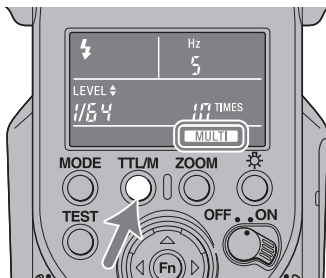

2 Premere il tasto Fn per far lampeggiare [Hz], quindi premere il tasto Δ o ∇ per selezionare la frequenza dei lampeggiamenti.

- Le cifre indicano il numero di lampeggiamenti al secondo.
- La frequenza dei lampeggiamenti può essere selezionata tra i valori seguenti.
100, 90, 80, 70, 60, 50, 40, 30, 20, 10, 9, 8, 7, 6, 5, 4, 3, 2, 1
- Tenere premuto il tasto Δ o ∇ per passare da un valore all'altro.

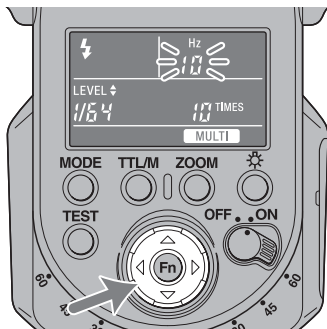

3 Premere il tasto Fn per far lampeggiare [TIMES], quindi premere il tasto Δ o ∇ per selezionare il numero di lampeggiamenti.

- Il numero di lampeggiamenti può essere selezionato tra i valori seguenti.
--, 100, 90, 80, 70, 60, 50, 45, 40, 35, 30, 25, 20, 15, 10, 9, 8, 7, 6, 5, 4, 3, 2
- Tenere premuto il tasto Δ o ∇ per passare da un valore all'altro.
- Se si seleziona "--", il flash viene azionato continuamente alla frequenza impostata per la durata di apertura dell'otturatore.

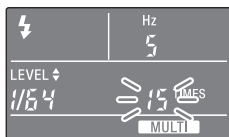

Continua alla pagina successiva

4 Premere il tasto Fn per far lampeggiare l'indicatore del livello di intensità, quindi premere il tasto Δ o ∇ per selezionare il livello di intensità da impostare.

- Il livello di intensità può essere impostato sui valori seguenti.
1/8 \rightarrow 1/16 \rightarrow 1/32 \rightarrow 1/64 \rightarrow 1/128
- È possibile modificare l'intervallo del livello di intensità in modo tale da poter impostare fino a 13 livelli di intensità.
Vedere “C09 Per modificare l'intervallo del livello di intensità” a pag. 68 per maggiori dettagli.



5 Premere il tasto Fn per terminare l'impostazione.

6 Impostare velocità e apertura dell'otturatore.

- La velocità dell'otturatore dovrebbe essere uguale almeno al numero di lampeggiamenti (TIME) diviso per la frequenza del flash (Hz).
- Ad esempio, se il numero di lampeggiamenti è 10 e la frequenza del flash è 5, impostare la velocità dell'otturatore della fotocamera su 2 secondi o più.

7 Se il flash è totalmente carico, premere il tasto dell'otturatore per scattare una foto.

- La distanza alla quale si ottiene una corretta esposizione con un lampeggiamento singolo è visualizzata sul pannello LCD.
- Durante l'uso del flash multiplo, si consiglia di utilizzare un treppiede per evitare eventuali vibrazioni.
- Il flash di prova si attiverà con i valori di frequenza/numero/livello selezionati quando si preme il tasto TEST se è stato selezionato [TEST1] tra le impostazioni personalizzate. Se si seleziona [TEST3] o [TESTM], il flash lampeggia per tre volte o ha la precedenza il flash di anteprima di quattro secondi.

Numero massimo di lampeggiamenti continui

Il numero massimo di lampeggiamenti continui durante l'uso del flash multiplo per scattare fotografie dipende dal livello di carica delle pile. Utilizzare i valori riportati di seguito come riferimento.

Con pile alcaline

Livello di intensità	Frequenza dei lampeggiamenti (Hz)																		
	100	90	80	70	60	50	40	30	20	10	9	8	7	6	5	4	3	2	1
1/8	5	5	5	5	5	5	5	5	6	6	6	6	7	7	8	9	10	100*	100*
1/16	8	8	9	9	9	9	10	10	10	15	15	20	20	30	45	65	100*	100*	100*
1/32	15	15	15	15	17	17	18	18	20	40	50	65	80	100*	100*	100*	100*	100*	100*
1/64	30	30	32	32	35	37	40	45	75	100*	100*	100*	100*	100*	100*	100*	100*	100*	100*
1/128	60	60	65	65	70	100*	100*	100*	100*	100*	100*	100*	100*	100*	100*	100*	100*	100*	100*

100* indica più di 100.

Con pile ricaricabili all'idruro di nichel metallo (da 2100 mAh)

Livello di intensità	Frequenza dei lampeggiamenti (Hz)																		
	100	90	80	70	60	50	40	30	20	10	9	8	7	6	5	4	3	2	1
1/8	5	5	5	5	5	5	5	6	6	7	7	8	8	10	10	25	100*	100*	100*
1/16	8	8	9	9	9	9	10	10	10	15	20	30	60	75	100*	100*	100*	100*	100*
1/32	17	17	18	18	18	19	20	20	40	80	100*	100*	100*	100*	100*	100*	100*	100*	100*
1/64	32	33	35	36	40	45	55	95	100*	100*	100*	100*	100*	100*	100*	100*	100*	100*	100*
1/128	63	65	70	100*	100*	100*	100*	100*	100*	100*	100*	100*	100*	100*	100*	100*	100*	100*	100*

100* indica più di 100.

- Il numero massimo di lampeggiamenti varia in base al tipo di pila e al relativo stato.

Modo flash senza fili (WL)

Questa unità flash consente di eseguire i seguenti tipi di riprese con flash senza fili.

[A] Riprese con flash senza fili (HVL-F43AM: flash esterno)

Il flash incorporato della fotocamera è l'unità di controllo (il flash che emette la luce di comando) e l'unità HVL-F43AM è il flash esterno della fotocamera (il flash lontano dalla fotocamera).

[B] Riprese con flash senza fili (HVL-F43AM: unità di controllo)

L'unità HVL-F43AM è l'unità di controllo e un altro flash è il flash esterno.

[C] Riprese con flash senza fili multiplo con controllo del rapporto di illuminazione

Utilizzando l'unità HVL-F43AM come unità di controllo, una fotocamera che supporti il controllo del rapporto di illuminazione è in grado di raggruppare una serie di flash esterni e controllare il rapporto di illuminazione.



Flash standard



Flash senza fili [A], [B]



Flash senza fili [C]
(Modo di controllo del rapporto di illuminazione)

Gamma del flash senza fili

Il flash senza fili utilizza un segnale di luce proveniente dal flash come segnale di attivazione dell'unità flash esterna alla fotocamera. Durante il posizionamento della fotocamera, del flash e del soggetto, attenersi alla procedura riportata di seguito.

- Scattare fotografie in interni scarsamente illuminati.
- Posizionare il flash esterno entro l'area grigia della figura riportata di seguito.

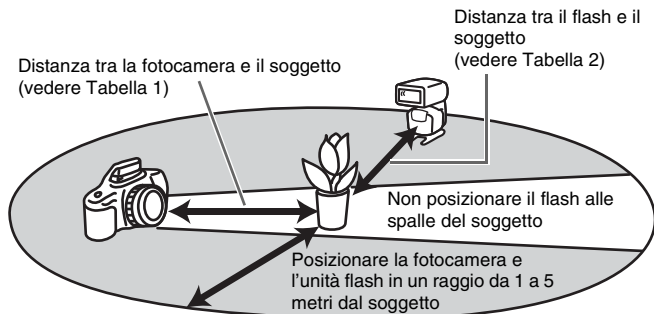

Distanza fotocamera - HVL-F43AM - soggetto

	Distanza fotocamera - soggetto (Tabella 1)	Distanza HVL-F43AM - soggetto (Tabella 2)				
		Diverso da HSS	HSS			
Velocità otturatore	Tutte le velocità dell'otturatore	Vel. sincron. o inferiore	1/250 sec	1/500 sec	1/1000 sec	1/2000 sec
Apertura						
2,8	1,4 - 5	1 - 5	1 - 3	1 - 2,1	1 - 1,5	1 - 1,1
4	1 - 5	1 - 5	1 - 2,1	1 - 1,5	1 - 1,1	-
5,6	1 - 5	1 - 5	1 - 1,5	1 - 1,1	-	-

Unità di misura: m

- Le distanze indicate nella tabella di cui sopra presuppongono l'uso di una sensibilità ISO 100. Se si utilizza una sensibilità ISO 400, è necessario moltiplicare le distanze per un fattore di due (presumendo un limite di 5 m).
- Durante l'uso del flash senza fili, la gamma del flash non viene visualizzata sul pannello LCD.

Installazione e rimozione del minisupporto in dotazione

- Il minisupporto è ripiegabile e deve essere aperto per l'uso.



Installazione e rimozione del minisupporto

- Utilizzare il minisupporto quando l'unità flash non viene installata sulla fotocamera.

Installazione

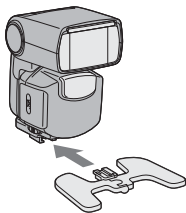

Rimozione

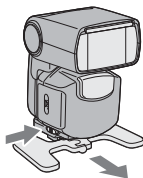

- È possibile installare l'unità flash su un treppiede utilizzando il foro di applicazione del treppiede sotto il minisupporto. Utilizzare il tipo di treppiede dotato di vite più piccola di 5,5 mm. Infatti, i treppiedi dotati di vite superiore a 5,5 mm sono in grado di fissare saldamente il minisupporto, che potrebbe danneggiarsi.

- Se il minisupporto si separa, ricollegare le due parti facendole agganciare sull'alberino.

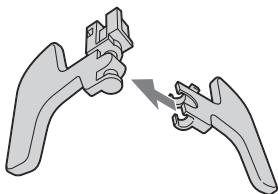

[A] Riprese con flash senza fili utilizzando l'unità HVL-F43AM come flash esterno

Utilizzare esclusivamente un'unità flash esterna, impiegando come segnale la luce proveniente dal flash incorporato.

Flash incorporato



HVL-F43AM

1 Installare l'unità flash sulla fotocamera, quindi accendere l'unità flash e la fotocamera.

2 Impostare la fotocamera sul modo flash senza fili.

- Il metodo di impostazione varia in base alla fotocamera utilizzata. Per informazioni più dettagliate, consultare le istruzioni per l'uso della fotocamera.
- Impostando la fotocamera sul modo senza fili, anche l'unità flash viene impostata automaticamente sullo stesso modo, mentre sul pannello LCD è visualizzato WL.

Le informazioni sul canale del flash vengono trasmesse alla fotocamera.

- È possibile modificare il livello di luce anche per il modo flash senza fili. Per maggiori dettagli, vedere pag. 68.

3 Rimuovere l'unità flash dalla fotocamera, quindi sollevare il flash incorporato.

- Accertarsi che il display del modo di controllo senza fili sul pannello LCD dell'unità flash sia [RMT] o [RMT2].

4 Impostare la fotocamera e l'unità flash.

- Impostare la fotocamera e l'unità flash in un luogo buio, ad esempio all'interno.
- Vedere pag. 48 per maggiori dettagli.

5 Assicurarsi che il flash incorporato e l'unità flash siano stati caricati completamente.

- L'indicazione di carica completa del flash incorporato varia in base alla fotocamera. Per informazioni più dettagliate, consultare le istruzioni per l'uso della fotocamera.
- Quando il caricamento dell'unità flash è completato nel modo flash senza fili, l'illuminatore AF sulla parte anteriore lampeggia e la spia color ambra del tasto TEST si illumina.

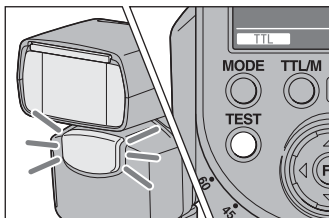

6 Utilizzare il flash di prova per controllare il flash.

- Durante le riprese con flash senza fili, la procedura del flash di prova varia in base alla fotocamera in uso. Per informazioni più dettagliate, consultare le istruzioni per l'uso della fotocamera.
- Se il flash di prova non funziona, modificare la posizione della fotocamera, del flash o del soggetto oppure puntare il ricevitore del segnale di controllo senza fili verso la fotocamera.

7 Verificare di nuovo che il flash incorporato e l'unità flash siano stati caricati completamente, quindi premere il tasto dell'otturatore per scattare la fotografia.

Impostazione del flash senza fili solo in base al flash

Una volta completata l'impostazione del flash senza fili al punto [A], se si continua ad utilizzare la stessa combinazione di fotocamera e flash senza modificare il canale senza fili, è inoltre possibile impostare individualmente l'unità flash e la fotocamera sul modo senza fili.

Impostazione della fotocamera:

Impostare la fotocamera sul modo flash senza fili.

Per informazioni più dettagliate, consultare le istruzioni per l'uso in dotazione con la fotocamera.

Impostazione del flash:

1 Premere il tasto TTL/M per visualizzare **TTL** o **MANUAL**.

- Se si seleziona **MANUAL**, l'unità flash si attiva con il livello di intensità da impostare.

2 Premere il tasto MODE più volte per visualizzare [WL], quindi premere il tasto Fn.

3 Premere il tasto ◀ o ▶ per far lampeggiare [RMT] o [RMT2], quindi premere il tasto Fn.

- Accertarsi che il canale senza fili del flash esterno sia impostato sullo stesso canale dell'unità di controllo.

Per maggiori dettagli sull'impostazione del canale senza fili vedere "Impostazioni personalizzate" (pag. 63).

[B] Riprese con flash senza fili utilizzando l'unità HVL-F43AM come unità di controllo

Quando si utilizza l'unità DSLR-A900, DSLR-A850 o DSLR-A700, è possibile eseguire riprese con flash senza fili utilizzando più di 2 unità flash, una come unità di controllo e l'altra come flash esterno. Utilizzare l'unità HVL-F43AM come unità di controllo.

HVL-F43AM



Flash esterno

Se si utilizzano le unità HVL-F56AM o HVL-F36AM come flash esterni con le fotocamere DSLR-A900 o DSLR-A850, impostare il modo dell'unità di controllo dell'unità HVL-F43AM su [CTRL2] ([CTRL] sul display LCD). Per i dettagli sulle impostazioni, vedere “Impostazioni personalizzate” (C03) a pag. 66.

1 Impostare la fotocamera, il flash (unità di controllo), flash (flash esterno) sul modo flash senza fili.

Impostazione della fotocamera:

Impostare la fotocamera sul flash senza fili.

Per informazioni più dettagliate, consultare le istruzioni per l'uso in dotazione con la fotocamera.

Impostazioni dell'unità di controllo:

- 1 Premere il tasto **MODE** più volte per visualizzare [WL], quindi premere il tasto **Fn**.
- 2 Premere il tasto ◀ o ▶ per far lampeggiare [CTRL], quindi premere il tasto **Fn**.
 - [CTRL+] o [CTRL] è visualizzato.

Impostazione del flash esterno:

Impostare il flash senza fili mentre l'unità flash è collegata alla fotocamera e rimuoverla al termine dell'impostazione. Per informazioni più dettagliate, consultare le istruzioni per l'uso in dotazione con il flash esterno. Se si utilizza la HVL-F43AM come flash esterno, vedere pag. 53, e impostare il modo remoto su [RMT].

2 Collegare l'unità di controllo alla fotocamera, quindi accendere la fotocamera, l'unità di controllo e il flash esterno.

3 Impostare la fotocamera con l'unità di controllo e il flash esterno.

- Vedere pag. 48 per maggiori dettagli.

4 Assicurarsi che l'unità di controllo e l'unità flash siano caricati completamente.

- Quando il caricamento dell'unità flash è completato nel modo flash senza fili, l'illuminatore AF sulla parte anteriore lampeggia e la spia color ambra del tasto TEST si illumina.

5 Utilizzare il flash di prova per controllare il flash.

- La procedura del flash di prova varia in base alla fotocamera in uso. Per informazioni più dettagliate, consultare le istruzioni per l'uso della fotocamera.
- Se il flash di prova non funziona, modificare la posizione della fotocamera, del flash o del soggetto oppure puntare il ricevitore del segnale di controllo senza fili verso la fotocamera. Accertarsi inoltre che il canale senza fili del flash esterno sia impostato sullo stesso canale dell'unità di controllo.

6 Verificare di nuovo che l'unità di controllo e l'unità flash siano stati caricati completamente, quindi premere il tasto dell'otturatore per scattare la fotografia.

- Anche se RATIO è impostato su [OFF], l'unità di controllo lampeggia per trasmettere il segnale.

[C] Riprese con flash senza fili multiplo con controllo del rapporto di illuminazione

Quando si utilizzano le unità DSLR-A900, DSLR-A850 o DSLR-A700, è possibile eseguire riprese con flash senza fili controllando il rapporto di illuminazione tra un massimo di 3 gruppi che includono l'unità di controllo e due gruppi di unità flash esterne.

Unità di controllo: HVL-F43AM (questa unità)

Flash esterni: HVL-F58AM, HVL-F43AM (questa unità), HVL-F42AM

Queste unità flash possono essere impostate in 2 gruppi (RMT e RMT2).

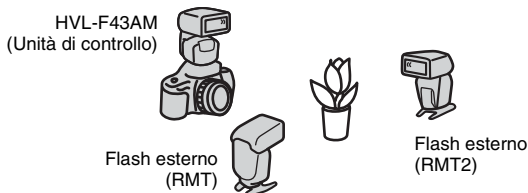

- Nel gruppo [RMT] è possibile utilizzare qualsiasi combinazione di HVL-F58AM, HVL-F43AM e HVL-F42AM. Nel gruppo [RMT2] è possibile utilizzare l'unità HVL-F58AM o HVL-F43AM impostate su [CTRL1] (CTRL+ sul display LCD).
- L'unità HVL-F42AM utilizzata come flash esterno viene riconosciuta come gruppo [RMT]. Quando si utilizza l'unità HVL-F42AM come flash esterno per le riprese con flash senza fili a 3 gruppi, utilizzare l'unità HVL-F58AM o HVL-F43AM come l'altro flash esterno, che può essere impostato su [RMT2].
- Quando si utilizzano le fotocamere DSLR-A900 o DSLR-A850, è possibile utilizzare le unità flash HVL-F56AM e/o HVL-F36AM come flash esterni. Impostare il modo unità di controllo di questa unità su [CTRL2] ([CTRL] sul display LCD). In questa modalità, le unità HVL-F56AM e/o HVL-F36AM sono nel gruppo [RMT] ed è possibile controllare il rapporto di illuminazione di un massimo di 2 gruppi utilizzando un'unità HVL-F43AM o HVL-F58AM come unità di controllo. Per maggiori dettagli sull'impostazione del modo di controllo, vedere [C03] in "Impostazioni personalizzate" (pag.66).
- Il rapporto complessivo del livello di intensità viene visualizzato utilizzando il display gamma flash/frequenza flash multiplo/rapporto flash sul pannello LCD per le riprese con flash senza fili con controllo del rapporto di illuminazione.

Es.)

se la visualizzazione è [4:2:1], il flash di ciascun gruppo si attiva con il livello di intensità 4/7, 2/7 e 1/7 del valore complessivo.

Continua alla pagina successiva



1 Impostare la fotocamera, il flash (unità di controllo) e il flash (flash esterno) sul modo flash senza fili.

Impostazione della fotocamera:

Impostare la fotocamera sul flash senza fili.

Per informazioni più dettagliate, consultare le istruzioni per l'uso in dotazione con la fotocamera.

Impostazione dell'unità di controllo:

- 1 Premere il tasto MODE più volte per visualizzare [WL], quindi premere il tasto Fn.**
- 2 Premere il tasto ◀ o ▶ per far lampeggiare [CTRL] e [RATIO], quindi premere il tasto Fn.**
- 3 Premere il tasto ▲ o ▼ per selezionare il rapporto di illuminazione.**
 - Il rapporto di illuminazione può essere impostato sui seguenti valori.
1, 2, 4, 8, 16, --*
* L'unità flash non lampeggia se il rapporto di illuminazione è impostato su [--].
- 4 Premere il tasto ◀ o ▶ per selezionare il rapporto di illuminazione dell'unità di controllo e dei flash esterni (RMT, RMT2), quindi premere il tasto Fn.**
 - Impostare il rapporto del livello di intensità su [--] nell'unità flash se è presente un flash esterno (RMT/RMT2) che non si desidera attivare quando si usa l'unità flash con l'unità di controllo dopo aver impostato l'unità flash su [CTRL1].
- 5 Premere il tasto TTL/M per visualizzare **TTL**.**
 - Se si seleziona **MANUAL**, si utilizza il flash a impostazione manuale con il controllo del rapporto di illuminazione.

Impostazione del flash esterno:

Impostare il flash senza fili mentre l'unità flash è collegata alla fotocamera e rimuoverla al termine dell'impostazione. Per informazioni più dettagliate, consultare le istruzioni per l'uso in dotazione con il flash esterno. Se si utilizza la HVL-F43AM come flash esterno, vedere pag. 53.

2 Montare l'unità di controllo sulla fotocamera, quindi accendere la fotocamera, l'unità di controllo e il flash esterno.

3 Impostare la fotocamera con l'unità di controllo e il flash esterno.

- Vedere pag. 48 per maggiori dettagli.

4 Assicurarsi che l'unità di controllo e l'unità flash siano caricati completamente.

- Quando il caricamento dell'unità flash è completato nel modo flash senza fili, l'illuminatore AF sulla parte anteriore lampeggia e la spia color ambra del tasto TEST si illumina.

5 Utilizzare il flash di prova per controllare il flash.

- La procedura del flash di prova varia in base alla fotocamera in uso. Per informazioni più dettagliate, consultare le istruzioni per l'uso della fotocamera.
- Se il flash di prova non funziona, modificare la posizione della fotocamera, del flash o del soggetto oppure puntare il ricevitore del segnale di controllo senza fili verso la fotocamera. Accertarsi inoltre che il canale senza fili del flash esterno sia impostato sullo stesso canale dell'unità di controllo.

6 Verificare di nuovo che l'unità di controllo e l'unità flash siano caricati completamente, quindi premere il tasto dell'otturatore per scattare la fotografia.

Note sul flash senza fili

- Non è possibile utilizzare un esposimetro o un misuratore del colore nel modo flash senza fili, poiché il flash preliminare viene disattivato.
- Il flash di prova del flash senza fili è impostato sul modo flash di prova correntemente selezionato. Viene effettuato un lampeggiamento con [TEST1] e tre lampeggiamenti con [TEST3]. I lampeggiamenti continuano per quattro secondi con [TESTM]. Per maggiori dettagli sul flash di prova, vedere “Impostazioni personalizzate” (pag. 63).
- La posizione dello zoom del flash HVL-F43AM viene impostata automaticamente su 24 mm. Si consiglia di non utilizzare posizioni dello zoom diverse da 24 mm.
- Nel modo flash senza fili, la misurazione ADI viene disattivata, quindi viene utilizzato automaticamente l'esposimetro P-TTL (pag. 26).
- Non è possibile utilizzare il flash multiplo.
- Se nelle vicinanze viene utilizzato un altro flash senza fili, è possibile modificare il canale, tramite le impostazioni personalizzate, per evitare eventuali interferenze (pag. 63).
- Se si scattano fotografie con il flash senza fili, in rari casi è possibile che l'unità flash si spenga erroneamente, a causa dell'elettricità statica ambientale o di disturbi elettromagnetici.
Se il flash non viene utilizzato, selezionare  tramite il tasto MODE.
- In rari casi, l'unità flash potrebbe fornire una luminescenza errata poiché il segnale di luce non raggiunge il soggetto, e così via, a causa della posizione di installazione del flash senza fili. Quando ciò accade, è possibile evitare tale situazione cambiando la posizione di installazione del flash senza fili o modificando la configurazione del relativo canale nelle impostazioni personalizzate (pag. 63).
- Si possono utilizzare più flash esterni contemporaneamente.
- L'unità flash esterna si attiva con il livello di intensità impostato in ciascun flash quando il flash esterno è in modo MANUAL.

Illuminatore AF

In condizioni di scarsa illuminazione o quando il contrasto del soggetto è basso, premendo a metà corsa il tasto dell'otturatore per la messa a fuoco automatica, la spia rossa sulla parte anteriore dell'unità flash si illumina. Si tratta dell'illuminatore AF utilizzato come supporto per la messa a fuoco automatica.

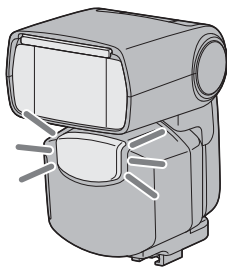

- L'illuminatore AF si attiva anche quando sul pannello LCD è visualizzato [⚡].
- L'illuminatore AF della fotocamera non funziona mentre viene utilizzato l'illuminatore AF del flash.
- L'illuminatore AF non funziona se nel modo di messa a fuoco viene utilizzata la funzione AF continua (quando un soggetto in movimento viene messo a fuoco in modo continuo).
- È possibile che l'illuminatore AF non funzioni nel caso in cui la lunghezza focale dell'obiettivo sia superiore a 300 mm. L'unità flash non funziona se viene rimossa dalla fotocamera.

Ripristino delle impostazioni predefinite

Tenere premuti contemporaneamente i tasti **MODE** e **TTL/M** per più di tre secondi.

La maggior parte delle funzioni viene ripristinata sulle impostazioni predefinite.

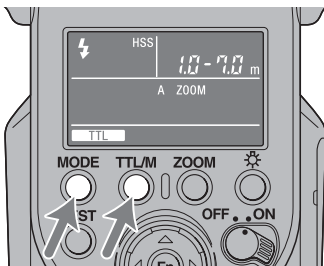

Voce	Impostazioni predefinite	Pag
Accensione/spengimento flash	Attivato (⚡ o Auto ⚡)	19
Copertura del flash (zoom)	Zoom automatico (105 mm)	28
Modo flash (TTL/M/MULTI)	TTL	37, 42
Flash senza fili (WL)	RMT	47
Rapporto di illuminazione	1:1:1	57
Livello di intensità nel modo TTL/M (LEVEL)	1/1	37, 42
Livello di intensità nel modo flash multiplo (LEVEL)	1/32	42
Frequenza nel modo flash multiplo(Hz)	5	42
Ripetizione nel modo flash multiplo (TIMES)	10	42

Le Impostazioni personalizzate (pag. 63) non vengono ripristinate.

Impostazioni personalizzate

È possibile modificare le varie impostazioni del flash, se necessario.

È possibile modificare le 9 voci riportate di seguito. (*Le impostazioni predefinite sono sottolineate).

- C01 Impostazione HSS (Attivato/Disattivato)
- C02 Impostazione del canale senza fili (canali da 1 a 4)
- C03 Impostazione modo di controllo senza fili (1/2)
- C04 Modo di registrazione in cui è possibile impostare il flash manuale o il flash multiplo (solo modo M/tutti i modi)
- C05 Impostazione flash di prova (una volta/3 volte/4 secondi)
- C06 Tempo di attesa prima dell'attivazione del risparmio energetico (30 secondi/3 minuti/30 minuti/nessuno)
- C07 Tempo di attesa prima dell'attivazione del risparmio energetico quando si utilizza il flash senza fili (60 minuti/nessuno)
- C08 Unità di misura della gamma del flash (metri/piedi)
- C09 Commutazione dell'intervallo del livello di intensità (0,3/0,5)

Esecuzione delle impostazioni personalizzate

Le impostazioni personalizzate vengono modificate come segue.

1 Premere il tasto Fn per più di tre secondi mentre l'interruttore di alimentazione è impostato su ON.

- Viene visualizzata la prima voce (C01 Impostazione HSS).

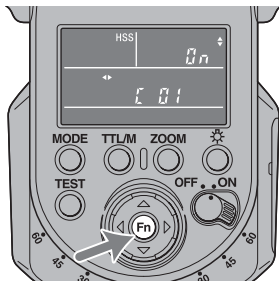

Continua alla pagina successiva

2 Selezionare la voce dell'impostazione da modificare premendo ◀ o ▶.

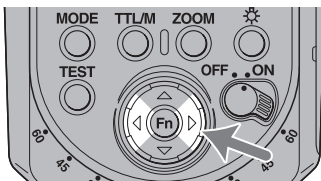

3 Per modificare l'impostazione premere il tasto Δ o ▽, quindi premere il tasto Fn.

- L'impostazione personalizzata è stata eseguita e il display LCD torna al modo di registrazione.
- Se si seleziona un'impostazione diversa da quella predefinita in C03, C04, C06 o C07, **C** rimane visualizzato sul pannello LCD.
- Le impostazioni selezionate restano inalterate anche in caso di spegnimento dell'unità flash o di rimozione delle pile.

Modifica delle impostazioni personalizzate

C01 Per impostare la sincronizzazione rapida



Attivato

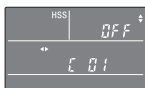

Disattivato

- Questa unità flash viene impostata automaticamente sulla sincronizzazione rapida se la velocità dell'otturatore supera quella di sincronizzazione. La velocità di sincronizzazione può cambiare a seconda della fotocamera utilizzata. Per informazioni più dettagliate sulla velocità di sincronizzazione rapida, consultare le istruzioni per l'uso della fotocamera.
- Si consiglia di scattare fotografie in luoghi luminosi.
- La velocità di sincronizzazione non può essere utilizzata con il flash con dissolvenza a rimbalzo.
- Durante l'uso di un esposimetro o di un misuratore del colore, non è consigliabile utilizzare la sincronizzazione rapida poiché interferisce con l'esposizione e il colore corretti.
- Se viene utilizzata la sincronizzazione rapida, la gamma del flash si riduce rispetto a quella delle fotografie con flash standard. Accertarsi che il soggetto si trovi entro la gamma del flash.
- La sincronizzazione rapida può essere utilizzata anche durante le riprese con flash senza fili.
- Se si seleziona [OFF], la sincronizzazione rapida viene annullata. Se la sincronizzazione rapida viene annullata, la velocità dell'otturatore non può essere impostata su un valore superiore a quello della velocità di sincronizzazione.

C02 Per modificare l'impostazione del canale del flash senza fili

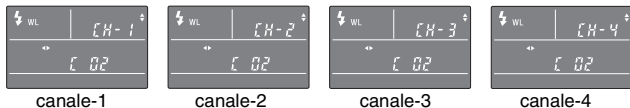

- Installare l'unità flash sulla fotocamera, quindi premere il tasto dell'otturatore a metà corsa dopo aver cambiato canale.

C03 Per selezionare il modo di controllo senza fili



Quando si utilizza l'unità HVL-F43AM come unità di controllo durante le riprese con flash senza fili, selezionare [CTRL1] o [CTRL2] a seconda dei modelli dei flash esterni.

In base ai modelli di flash esterni utilizzati, sul display LCD verrà visualizzato quanto segue.

- Modo [CTRL1]: [CTRL+]
Selezionare questo modo quando si utilizza solo l'unità HVL-F58AM, HVL-F43AM o HVL-F42AM come flash esterno.
- Modo [CTRL2]: [CTRL]
Selezionare questo modo quando si utilizza anche l'unità HVL-F56AM o HVL-F36AM come flash esterno.

C04 Per modificare il modo di registrazione con cui è utilizzabile il modo flash manuale (M) e il modo flash multiplo

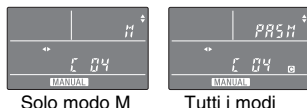

- Se si seleziona [PASM], è possibile eseguire riprese con flash manuale e con flash multiplo in tutti i modi di registrazione della fotocamera. Con fotografie in modi diversi dal modo M della fotocamera, non è possibile ottenere l'esposizione corretta. E' dunque consigliato l'utilizzo del modo M della fotocamera.
- Quando è selezionato [PASM] questa unità rimane nel modo flash manuale anche se il modo di registrazione della fotocamera viene cambiato in A (modo automatico).

C05 Per modificare il modo flash di prova

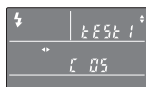

una volta

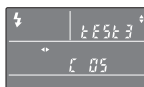

3 volte

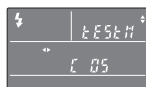

4 secondi

[TEST1] : lampeggia una volta in base al livello di intensità impostato.

[TEST3]: lampeggia tre volte alla velocità specificata.

[TESTM]: lampeggia per quattro secondi alla velocità specificata.

C06 Per modificare il tempo di attesa prima dell'attivazione del risparmio energetico

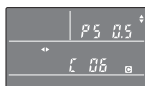

30 secondi

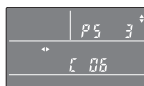

3 minuti

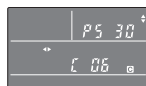

30 minuti

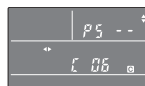

nessuno

[PS 0.5] : passa al modo di risparmio energetico dopo 30 secondi.

[PS 3] : passa al modo di risparmio energetico dopo 3 minuti.

[PS 30] : passa al modo di risparmio energetico dopo 30 minuti.

[PS --]: disattiva il modo di risparmio energetico.

C07 Per modificare il tempo di attesa prima dell'attivazione del risparmio energetico quando si utilizza il flash senza fili

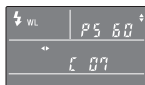

60 minuti

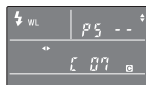

nessuno

[PS 60] : passa al modo di risparmio energetico dopo 60 minuti.

[PS --]: disattiva il modo di risparmio energetico.

C08 Per cambiare l'unità di misura della gamma del flash



metri

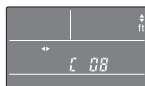

pieci

C09 Per modificare l'intervallo del livello di intensità



0,3



0,5

[0.3]: modifica il livello di intensità di 0,3 EV

[0.5]: modifica il livello di intensità di 0,5 EV

Indicazione del livello di intensità

In base all'intervallo del livello di intensità impostato, il livello di intensità viene modificato come segue.

Quando è impostato su [0.3]

Tasto ∇

$1/1 \rightarrow 1/1(-0.3) \rightarrow 1/1(-0.7) \rightarrow 1/2 \rightarrow 1/2(-0.3) \dots 1/64(-0.3) \rightarrow 1/64(-0.7)$
 $\rightarrow 1/128$

Tasto Δ

$1/1 \leftarrow 1/2(+0.7) \leftarrow 1/2(+0.3) \leftarrow 1/2 \leftarrow 1/4(+0.7) \dots 1/128(+0.7) \leftarrow 1/128(+0.3)$
 $\leftarrow 1/128$

Quando è impostato su [0.5]

Tasto ∇

$1/1 \rightarrow 1/1(-0.5) \rightarrow 1/2 \rightarrow 1/2(-0.5) \dots 1/64 \rightarrow 1/64(-0.5) \rightarrow 1/128$

Tasto Δ

$1/1 \leftarrow 1/2(+0.5) \leftarrow 1/2 \leftarrow 1/4(+0.5) \dots 1/64 \leftarrow 1/128(+0.5) \leftarrow 1/128$

L'indicazione del livello di intensità a volte potrebbe essere diversa a seconda che sia stato utilizzato il tasto Δ oppure il tasto ∇ , anche se il livello di intensità è lo stesso.

Esempio:

$1/1(-0.7)$ è lo stesso di $1/2(+0.3)$.

$1/1(-0.5)$ è lo stesso di $1/2(+0.5)$.

Note sull'uso

Durante le riprese

- Poiché l'unità flash genera un fascio di luce molto potente, non deve essere puntata direttamente di fronte agli occhi.
- Non utilizzare il flash per 20 volte consecutive o in rapida successione per evitare che fotocamera e unità flash si riscaldino o si deteriorino (se il livello di intensità è 1/32, 40 volte consecutive).
Sospendere l'uso dell'unità flash e lasciare che si raffreddi per almeno 10 minuti se il flash viene attivato per un numero di volte limite rispetto a quello consentito in rapida successione.
- Non attivare il flash in prossimità di persone mentre si ruota il lampeggiatore a scarica nel corso di riprese con la funzione di dissolvenza a rimbalzo. Il fascio luminoso del flash può nuocere agli occhi o il forte calore del lampeggiatore a scarica può causare bruciature.
- Quando si ruota il lampeggiatore a scarica fare attenzione a non prendersi le dita nelle parti girevoli. Si potrebbero causare lesioni.
- Questa unità flash non è impermeabile. Se viene utilizzato in luoghi quali spiagge, prestare attenzione che non entri in contatto con acqua o sabbia. Il contatto con acqua, sabbia o salsedine potrebbe causare problemi di funzionamento.
- Quando si chiude il coperchio dello scomparto pile, premerlo saldamente in sede facendolo scivolare fino in fondo. Fare attenzione a non ferirsi le dita prendendole nel coperchio dello scomparto pile quando lo si chiude.

Pile

- Il livello di carica delle pile visualizzato sul pannello LCD potrebbe essere inferiore rispetto a quello effettivo, a seconda della temperatura e delle condizioni di conservazione delle pile. Dopo che il flash è stato utilizzato per alcune volte, viene visualizzato il livello di carica delle pile corretto.
- Le pile all'idruro di nichel metallo possono perdere improvvisamente potenza. Se l'indicatore del livello di carica della batteria bassa inizia a lampeggiare, o nel caso in cui il flash non venga più utilizzato durante gli scatti delle foto, sostituire o ricaricare le pile.
- La frequenza e il numero dei lampeggiamenti prodotti dalle pile nuove può discostarsi dai valori riportati in tabella, a seconda della quantità di tempo trascorso dalla relativa fabbricazione.

- Per sostituire le pile, rimuoverle solo dopo aver spento ed aver atteso qualche minuto. In base al tipo di pile, queste possono surriscaldarsi. Rimuoverle prestando attenzione.
- Rimuovere e conservare le pile se si ha intenzione di non utilizzare la fotocamera per un periodo di tempo prolungato.

Temperatura

- L'unità flash può essere utilizzata ad una gamma di temperature compresa tra 0°C e 40°C.
- Non esporre l'unità flash a temperature eccessivamente elevate (ad esempio, alla luce solare diretta all'interno di un'auto) o a umidità elevata.
- Per evitare la formazione di condensa sul flash quando quest'ultimo viene trasportato da un ambiente freddo a uno caldo, inserirlo in una busta di plastica chiudendola ermeticamente. Attendere fino a quando non venga raggiunta la temperatura ambiente, quindi rimuovere il flash dalla busta.
- La capacità delle pile diminuisce in presenza di temperature basse. Tenere la fotocamera e le pile di riserva in un luogo caldo, ad esempio in una tasca, prima di scattare fotografie a temperature basse. In presenza di temperature basse, è possibile che l'indicatore del livello di carica delle batteria bassa lampeggi anche se le pile dispongono ancora di una certa quantità di energia. Quando vengono riportate alla normale temperatura di utilizzo, le pile riacquistano parte della relativa capacità.

Manutenzione

Rimuovere l'unità flash dalla fotocamera. Quindi pulirla utilizzando un panno morbido e asciutto. Se il flash è entrato in contatto con della sabbia, assicurarsi di pulirlo con cura utilizzando un soffietto, onde evitare di graffiarne la superficie. In caso di macchie persistenti, pulire il flash con un panno morbido leggermente inumidito con una soluzione detergente neutra, quindi asciugarlo con un panno morbido e asciutto. Astenersi dall'utilizzo di solventi aggressivi quali trielina o benzene, onde evitare di danneggiare la superficie.

Caratteristiche tecniche

Numero guida

Flash standard (ISO100)

Flash manuale/formato 35 mm

Livello di intensità	Impostazione di copertura del flash (mm)						
	15*	24	28	35	50	70	105
1/1	13	23	24	25	30	35	43
1/2	9,2	16,3	17,0	17,7	21,2	24,7	30,4
1/4	6,5	11,5	12,0	12,5	15,0	17,5	21,5
1/8	4,6	8,1	8,5	8,8	10,6	12,4	15,2
1/16	3,3	5,8	6,0	6,3	7,5	8,8	10,8
1/32	2,3	4,1	4,2	4,4	5,3	6,2	7,6
1/64	1,6	2,9	3,0	3,1	3,8	4,4	5,4
1/128	1,1	2,0	2,1	2,2	2,7	3,1	3,8

*Se è collegato l'adattatore grandangolare.

Formato APS-C

Livello di intensità	Impostazione di copertura del flash (mm)						
	15*	24	28	35	50	70	105
1/1	13	24	25	30	35	41	43
1/2	9,2	17,0	17,7	21,2	24,7	29,0	30,4
1/4	6,5	12,0	12,5	15,0	17,5	20,5	21,5
1/8	4,6	8,5	8,8	10,6	12,4	14,5	15,2
1/16	3,3	6,0	6,3	7,5	8,8	10,3	10,8
1/32	2,3	4,2	4,4	5,3	6,2	7,2	7,6
1/64	1,6	3,0	3,1	3,8	4,4	5,1	5,4
1/128	1,1	2,1	2,2	2,7	3,1	3,6	3,8

*Se è collegato l'adattatore grandangolare.

Flash piatto HSS (ISO100)

Flash manuale/formato 35 mm

Velocità otturatore	Impostazione di copertura del flash (mm)						
	15*	24	28	35	50	70	105
1/250	5,0	8,4	9,1	9,9	10,8	14,0	16,7
1/500	3,5	5,9	6,4	7,0	7,7	9,9	11,8
1/1000	2,5	4,2	4,6	5,0	5,4	7,0	8,4
1/2000	1,8	3,0	3,2	3,5	3,8	5,0	5,9
1/4000	1,2	2,1	2,3	2,5	2,7	3,5	4,2
1/8000	0,9	1,5	1,6	1,8	1,9	2,5	3,0
1/12000	0,6	1,0	1,1	1,2	1,4	1,8	2,1

*Se è collegato l'adattatore grandangolare.

Formato APS-C

Velocità otturatore	Impostazione di copertura del flash (mm)						
	15*	24	28	35	50	70	105
1/250	5,0	9,1	9,9	10,8	14,0	15,3	16,7
1/500	3,5	6,4	7,0	7,7	9,9	10,8	11,8
1/1000	2,5	4,6	5,0	5,4	7,0	7,7	8,4
1/2000	1,8	3,2	3,5	3,8	5,0	5,4	5,9
1/4000	1,2	2,3	2,5	2,7	3,5	3,8	4,2
1/8000	0,9	1,6	1,8	1,9	2,5	2,7	3,0
1/12000	0,6	1,1	1,2	1,4	1,8	1,9	2,1

*Se è collegato l'adattatore grandangolare.

Frequenza/Ripetizione

	Alcalina	All'idruro di nichel (2100 mAh)
Frequenza (sec)	Circa 0,1 - 2,9	Circa 0,1 - 2,2
Ripetizione (volte)	Circa 200 o più	Circa 250 o più

- Per ripetizione si intende il numero approssimativo di volte in cui è possibile utilizzare il flash prima dello scaricamento completo delle pile.

Prestazioni ininterrotte del flash	40 lampeggiamenti con 10 lampeggiamenti al secondo (flash standard, livello di luce 1/32, 105 mm, pile all'idruro di nichel metallo)
Illuminatore AF	Flash automatico in presenza di contrasto e luminosità ridotti Gamma di funzionamento (con un obiettivo da 50 mm collegato a DSLR-A700) Area centrale: da 0,5 m a 6 m Aree periferiche: da 0,5 m a 3 m
Controllo del flash	Controllo del flash tramite flash preliminare, misurazione diretta TTL
Dimensioni (Circa)	75 mm × 129 mm × 87 mm (l/a/p)
Peso (Circa)	340 g (batterie escluse)
Alimentazione	CC 6 V
Pile consigliate	Quattro pile alcaline LR6 (formato AA) Quattro pile ricaricabili all'idruro di nichel metallo formato AA
Accessori inclusi	Unità flash (1), Minisupporto (1), Custodia (1), Set di documentazione stampata

Le funzioni descritte nelle presenti istruzioni per l'uso si basano sulle condizioni verificate durante la prova del prodotto.

Design e specifiche potrebbero essere soggetti a modifiche senza notifica.

Marchio di fabbrica

α è un marchio di fabbrica di Sony Corporation.

Deutsch

Lesen Sie diese Anleitung vor Inbetriebnahme des Produkts bitte genau durch und bewahren Sie sie zum späteren Nachschlagen sorgfältig auf.

ACHTUNG

Um Feuer- oder Berührungsgefahr zu verringern, setzen Sie das Gerät weder Regen noch Feuchtigkeit aus.

Schützen Sie Akkus und Batterien vor übermäßiger Hitze, wie z.B. direktem Sonnenlicht, Feuer o. A.

Kleben Sie beim Entsorgen von Lithiumbatterien die Kontakte ab, um etwaige Kurzschlüsse zu vermeiden. Befolgen Sie außerdem die örtlichen Vorschriften zum Entsorgen von Batterien.

Halten Sie Batterien und Kleinteile, die verschluckt werden können, von Kleinkindern fern. Konsultieren Sie umgehend einen Arzt, wenn ein Gegenstand verschluckt wird.

Nehmen Sie sofort die Batterien heraus und verwenden Sie das Produkt nicht weiter, wenn...

- das Produkt fallen gelassen oder einem heftigen Stoß ausgesetzt wurde, so dass Innenteile freiliegen.
- vom Produkt ungewöhnliche Gerüche, Hitze oder Rauch ausgehen.

Zerlegen Sie das Produkt nicht. Wenn Sie einen Hochspannungsschaltkreis im Inneren des Produkts berühren, besteht die Gefahr eines elektrischen Schlags.

Batterien können bei unsachgemäßem Gebrauch heiß werden und explodieren.

Verwenden Sie ausschließlich in dieser Bedienungsanleitung beschriebene Batterien.

Achten Sie beim Einlegen der Batterien auf die richtige Polarität (+/-).

Schützen Sie Batterien vor Feuer und hohen Temperaturen.

Versuchen Sie auf keinen Fall, Einwegbatterien aufzuladen, schließen Sie sie nicht kurz und zerlegen Sie sie nicht.

DE

Verwenden Sie nicht Batterien unterschiedlichen Typs oder verschiedener Marken sowie alte und neue Batterien zusammen.

VORSICHT

Berühren Sie den Blitzkopf nicht während des Betriebs. Er kann sehr heiß werden.

Für Kunden in Europa



Entsorgung von gebrauchten elektrischen und elektronischen Geräten
(anzuwenden in den Ländern der Europäischen Union und anderen europäischen Ländern mit einem separaten Sammelsystem für diese Geräte)

Das Symbol auf dem Produkt oder seiner Verpackung weist darauf hin, dass dieses Produkt nicht als normaler Haushaltsabfall zu behandeln ist, sondern an einer Annahmestelle für das Recycling von elektrischen und elektronischen Geräten abgegeben werden muss. Durch Ihren Beitrag zum korrekten Entsorgen dieses Produkts schützen Sie die Umwelt und die Gesundheit Ihrer Mitmenschen. Umwelt und Gesundheit werden durch falsches Entsorgen gefährdet. Materialrecycling hilft, den Verbrauch von Rohstoffen zu verringern. Weitere Informationen über das Recycling dieses Produkts erhalten Sie von Ihrer Gemeinde, den kommunalen Entsorgungsbetrieben oder dem Geschäft, in dem Sie das Produkt gekauft haben.

Hinweis für Kunden in Ländern, in denen EU-Richtlinien gelten

Der Hersteller dieses Produkts ist Sony Corporation, 1-7-1 Konan Minato-ku Tokyo, 108-0075, Japan. Autorisierter Vertreter für EMV und Produktsicherheit ist die Sony Deutschland GmbH, Hedelfinger Strasse 61, 70327 Stuttgart, Deutschland. Für Fragen im Zusammenhang mit Kundendienst oder Garantie wenden Sie sich bitte an die in den separaten Kundendienst- oder Garantieunterlagen genannten Adressen.

Inhalt

Merkmale und Funktionen	8
Bezeichnung der Teile	9

Vorbereitungen

Einlegen der Batterien	13
Anbringen und Abnehmen des Blitzgeräts	14
Ein-/Ausschalten des Blitzgeräts	16
Ändern des Blitzmodus	19

Grundlagen

Blitzprogrammautomatik (Grundlagen)	21
Verwenden des Blitzgeräts in jedem Aufnahmemodus der Kamera	25

Weiterführende Bedienung

Testblitz	27
Zoomreflektor für variablen Ausleuchtwinkel	28
Indirektes Blitzen	31
Nah- und Makrofotografie (Schwenk nach unten)	36
Manuelles Blitzen (M)	37
Kurzzeitsynchronisation (HSS)	41
Stroboskopisches Blitzen (MULTI)	42
Modus für drahtloses Blitzen (WL)	47
AF-Hilfslicht	61
Zurücksetzen auf die Standardeinstellungen	62
Benutzerdefinierte Einstellungen	63

Weitere Informationen

Hinweise zur Verwendung	70
Wartung	72
Technische Daten	73

Vor dem Gebrauch

Verwenden Sie dieses Gerät in Kombination mit einer Sony Digitalkamera mit Wechselobjektiv, die einen selbstarretierenden Zubehörschuh hat, oder einer Sony digitalen HD-Videokamera mit Wechselobjektiv, die einen selbstarretierenden Zubehörschuh hat. Manche Funktionen können bei bestimmten Kameramodellen nicht verwendet werden.

Siehe Bedienungsanleitung dieses Geräts und beachten Sie auch die Bedienungsanleitung Ihrer Kamera.

Obwohl dieses Blitzgerät im Hinblick auf Staubfestigkeit und Spritzfestigkeit konstruiert ist, kann es Staub oder Spritzer nicht vollständig fernhalten.

Legen Sie dieses Blitzgerät nicht an folgenden Orten ab.

Unabhängig davon, ob Sie dieses Gerät verwenden oder lagern, sollten Sie folgende Orte vermeiden. Andernfalls könnte es zu einer Fehlfunktion kommen.

- An einem Ort, der direktem Sonnenlicht ausgesetzt ist, wie z.B. das Armaturenbrett, oder in der Nähe von Heizungen kann sich das Gerät verformen oder es kommt zu Fehlfunktionen.
 - Orte mit übermäßigen Erschütterungen
 - Orte mit starker elektromagnetischer Strahlung
 - Orte mit übermäßig viel Sand
- Schützen Sie das Gerät am Strand oder anderen sandigen oder sehr staubigen Orten vor Sand und Staub.
- Andernfalls könnte es zu einer Fehlfunktion kommen.

Merkmale und Funktionen

Der HVL-F43AM ist ein kompakter Blitz mit einer Leitzahl von 43 (Meter, 105 mm Position, ISO 100).

→ Seite 73

Kann zusammen mit kompatiblen Objektiven eingesetzt werden, um eine ADI (Advanced Distance Integration)-Blitzbelichtungsmessung zu ermöglichen, die nicht durch die Reflexionsrate des Hintergrunds oder Motivs beeinflusst wird.

→ Seite 26

Unterstützt das Fotografieren mit Kurzzeitsynchronisation.

→ Seite 41

Mit der Schwenkfunktion können Sie beim indirekten Blitzen problemlos den Blitz nach oben oder seitlich positionieren.

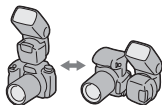

→ Seite 34

Mit der integrierten Reflektorplatte können Sie ein Highlight in den Augen der fotografierten Person setzen.

→ Seite 33

Mit der integrierten Weitwinkelstreuscheibe kann der Ausleuchtwinkel auf eine Brennweite von 15 mm ausgedehnt werden.

→ Seite 30

Korrigiert mithilfe der Farbtemperaturinformationen den Weißabgleich automatisch.*

→ Seite 24

Passt den optimalen Ausleuchtwinkel automatisch an die Bildsensorgöße der Kamera an.*

→ Seite 28

*Ausgenommen DSLR-A100

Bezeichnung der Teile

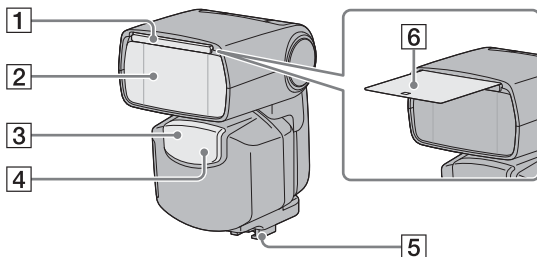

- 1** Integrierte Weitwinkelstreuung (30)
- 2** Blitzreflektor
- 3** Empfänger für drahtlose Fernsteuersignale (48)

- 4** AF-Hilfslicht (61)
Entfernen Sie vor dem Gebrauch die Schutzfolie von der Vorderseite des AF-Hilfslichts.
- 5** Aufsteckfuß (14)
- 6** Reflektorplatte (33)

Zahlen in Klammern sind die Seitenzahlen, wo eine Beschreibung jedes LCD-Segments gefunden werden kann.

Fortsetzung auf der nächsten Seite

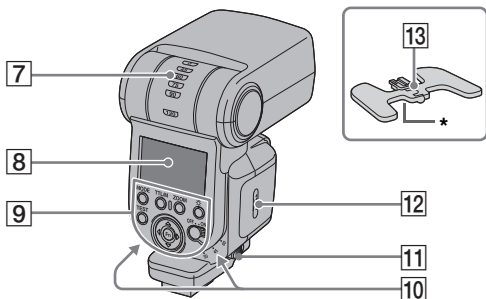

7 Anzeige für indirekten Blitz
(oberer/unterer Winkel) (32)

8 LCD-Bildschirm (12)

9 Bedienfeld (11)

10 Anzeige für indirekten Blitz
(seitlicher Winkel) (32)

11 Entriegelungstaste (15)

12 Batteriefachdeckel (13)

13 Ministänder (49)

* Stativgewinde

Zahlen in Klammern sind die
Seitenzahlen, wo eine Beschreibung
jedes LCD-Segments gefunden werden
kann.

Bedienfeld

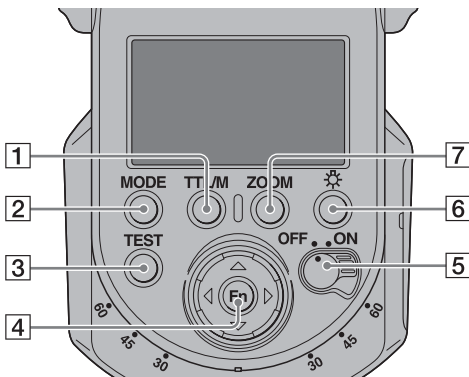

1 Taste TTL/M (MANUAL/MULTI)

(38, 42, 53, 57, 62)

2 Taste MODE (19)

3 Taste TEST (27)

Status bei Leuchten der Anzeige

Gelb: Blitz bereit

Grün: Korrekte Belichtung

4 Fn (Funktionstaste)/
Richtungstasten (37, 42, 53, 54,
57, 63)

5 Power-Schalter (16)

6 Taste für LCD-Beleuchtung

7 Taste ZOOM (29)

LCD-Bildschirmbeleuchtung

Wenn der LCD-Bildschirm zu dunkel ist, können Sie ihn aufhellen, indem Sie die Taste für LCD-Beleuchtung drücken.

- Der LCD-Bildschirm bleibt etwa 8 Sekunden lang erleuchtet, wenn das Blitzgerät alleine oder mit Anschluss an eine Kamera, die auf Stromsparmodus geschaltet ist, verwendet wird. Diese Zeit wird verlängert, wenn der Blitz oder die Kamera verwendet wird.
- Drücken Sie die Taste für LCD-Beleuchtung bei beleuchtetem LCD-Bildschirm erneut, um die Beleuchtung auszuschalten.

Zahlen in Klammern sind die Seitenzahlen, wo eine Beschreibung jedes LCD-Segments gefunden werden kann.

Fortsetzung auf der nächsten Seite

LCD-Bildschirm

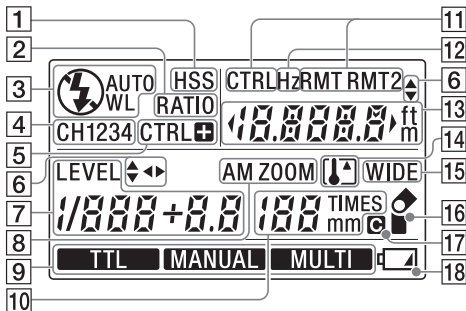

- 1 HSS-Anzeige (Kurzeitsynchronisation) (41)
- 2 Anzeige für Blitzverhältnissteuerung (57)
- 3 Anzeige für Blitzmodus (19)
- 4 Anzeige für drahtlosen Kanal (59, 65)
- 5 Anzeige für drahtlose Fernsteuerung (47)
- 6 Betriebsanzeige (63)
- 7 Anzeige für Leistungsstufe (37, 42)
- 8 Zoom-Anzeige (28)
- 9 Anzeige für TTL/Manuelles Blitzen/Stroboskopisches Blitzen (37, 42)
- 10 Anzeige für Zoom/Stroboskopische Blitzwiederholung (28, 42)
- 11 Anzeige für drahtlose Steuerung/Fernbedienung (51, 54, 57)
- 12 Hz-Anzeige (42)
- 13 Anzeige für Blitzreichweite/Warnung für Blitzreichweite (Nähe, Ferne)/Stroboskopische Blitzfrequenz/Blitzverhältnis (23, 42, 57)
- 14 Überhitzungsanzeige (18)
- 15 Anzeige für Weitwinkelstreuscheibe (30)
- 16 Anzeige für indirekten Blitz (31)
- 17 Anzeige CUSTOM (63)
- 18 Anzeige für schwache Batterie (17)

Zahlen in Klammern sind die Seitenzahlen, wo eine Beschreibung jedes LCD-Segments gefunden werden kann.

Einlegen der Batterien

Den HVL-F43AM können Sie mit folgenden Stromquellen betreiben:

- Vier Alkalibatterien der Größe LR6 (AA)*
- Vier Nickel-Metall-Hydrid-Akkus (Ni-MH) der Größe AA*

*Die Batterien werden nicht mitgeliefert.

Sorgen Sie in jedem Fall dafür, dass die Nickel-Metall-Hydrid-Akkus im dafür vorgesehenen Ladegerät aufgeladen werden.

- 1 Öffnen Sie wie in der Abbildung dargestellt den Batteriefachdeckel.**

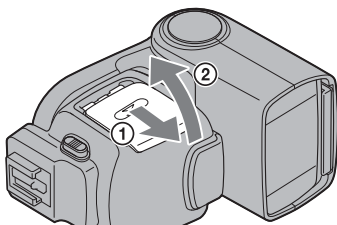

- 2 Legen Sie die Batterien wie in der Abbildung dargestellt in das Batteriefach ein.**

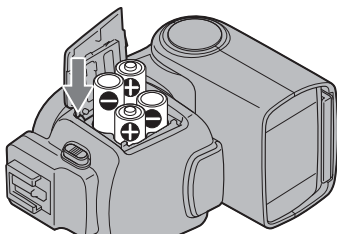

- 3 Schließen Sie den Batteriefachdeckel.**

- Gehen Sie dazu umgekehrt wie zum Öffnen des Batteriefachdeckels vor.

Anbringen und Abnehmen des Blitzgeräts

Anbringen des Blitzgeräts an der Kamera

Drücken Sie den Aufsteckfuß bei ausgeschaltetem Blitzgerät fest und vollständig in den selbstarretierenden Zubehörschuh der Kamera.

- Das Blitzgerät rastet automatisch ein.
- Wenn der in die Kamera integrierte Blitz hervorsteht, schließen Sie ihn, bevor Sie das Blitzgerät anbringen.
- Dieses Gerät ist nur für einen selbstarretierenden Zubehörschuh geeignet. Sie können dieses Gerät nicht in Kombination mit einer Kamera verwenden, die keinen selbstarretierenden Zubehörschuh hat.

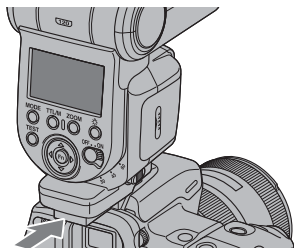

Abnehmen des Blitzgeräts von der Kamera

Halten Sie die Entriegelungstaste ① gedrückt und nehmen Sie das Blitzgerät in Pfeilrichtung ab ②.

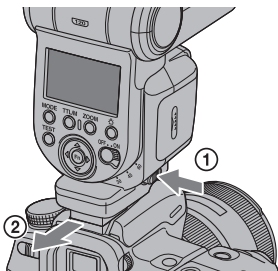

Ein-/Ausschalten des Blitzgeräts

Schalten Sie den Power-Schalter auf ON (Ein).

Das Blitzgerät wird eingeschaltet.

- Wenn das Blitzgerät eingeschaltet wird, leuchtet der LCD-Bildschirm auf.

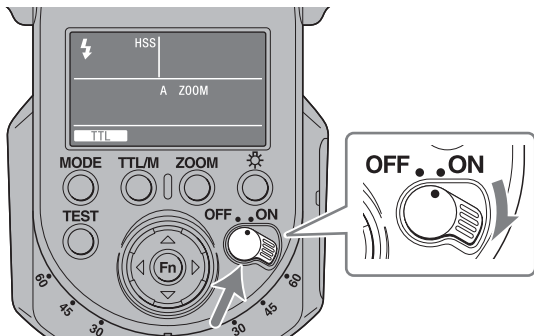

- Wenn der Power-Schalter auf ON gestellt wurde und der LCD-Bildschirm nicht reagiert, überprüfen Sie die Ausrichtung der Batterien.

So schalten Sie die Kamera aus

Schalten Sie den Power-Schalter auf OFF (Aus).



Stromsparmmodus

Wenn das Blitzgerät 3 Minuten lang nicht verwendet wird, wenn es alleine oder eine auf Stromsparmmodus geschaltete Kamera verwendet wird, schaltet es auf den Stromsparmmodus, um die Batterien zu schonen, und die Anzeige auf dem LCD-Bildschirm erlischt.

- Beim Fotografieren mit drahtlosem Blitz (Seite 51, 57) wechselt das Blitzgerät nach 60 Minuten in den Stromsparmmodus.
- Sie können die Zeit bis zum Stromsparmmodus ändern oder den Stromsparmmodus deaktivieren. (Seite 67)
- Das Blitzgerät schaltet automatisch in den Stromsparmmodus, wenn der Powerschalter der Kamera auf OFF (Aus) gestellt wird.*

*Ausgenommen DSLR-A100

- Wenn die Kamera sich im Energiesparmodus befindet, zum Beispiel wenn der LCD-Bildschirm automatisch ausgeschaltet wird, kommuniziert die Kamera nicht mit dem Blitzgerät. In diesem Zustand sind Blitzmodus und TTL/M-Modus, die automatische Zoomfunktion, die Anzeige mit Weitwinkelstreuscheibe und die Blitzreichweite-Anzeige nicht mit Ihrer Kamera verknüpft.

Überprüfen der Batterieladung

Die -Anzeige im Datenfeld blinkt, wenn die Batterien schwach sind.

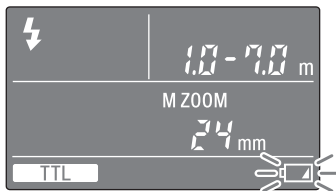

 blinkt

Es empfiehlt sich, die Batterien auszutauschen. Das Blitzgerät kann in diesem Zustand noch verwendet werden, solange die Taste TEST noch gelb leuchtet.

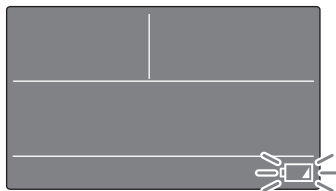



Nur  blinkt

Der Blitz kann nicht verwendet werden. Legen Sie neue Batterien ein.

Fortsetzung auf der nächsten Seite

-Anzeige

Bei Überhitzung wird der Betrieb durch die interne Schutzschaltung automatisch eingestellt, wenn die Temperatur des Geräts nach Dauerblitzen oder wegen des Einsatzes bei hohen Umgebungstemperaturen ansteigt.

- Die Anzeige  blinkt, wenn eine Überhitzung festgestellt wurde.
- Blitzlichtbetrieb wird so lange eingestellt, bis die Gerätetemperatur wieder auf akzeptablem Niveau liegt und die -Anzeige erlischt.
- Wenn Überhitzung erkannt wird, stellen Sie den Power-Schalter auf OFF (Aus), und beenden Sie die Verwendung des Blitzgeräts für etwa 10 Minuten, um es abkühlen zu lassen.

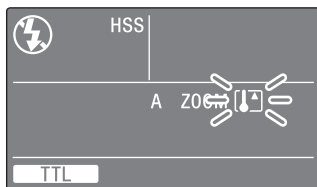

Ändern des Blitzmodus

Drücken Sie die Taste MODE.

- Die Anzeige auf dem LCD-Bildschirm ändert sich wie folgt.

Wenn das Blitzgerät nicht an die Kamera angeschlossen ist, wenn die Kamera sich im Energiesparmodus befindet oder wenn der LCD-Bildschirm der Kamera ausgeschaltet wird, während das Blitzgerät an die Kamera angeschlossen ist:

⚡ (⚡ AUTO) → WL → ⚡ → ⚡ (⚡ AUTO) → ...

Wenn die Kamera eingeschaltet wird und das Blitzgerät an die Kamera angeschlossen ist (WL ist nicht eingerichtet):

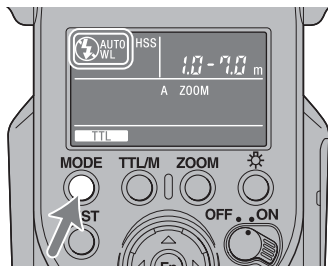

⚡ (⚡ AUTO) → ⚡ → ⚡ (⚡ AUTO) → ...

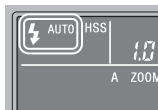
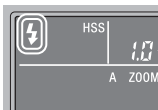

- [⚡] leuchtet auf, wenn die Kamera auf Aufhellblitz gestellt ist. [⚡ AUTO] leuchtet auf, wenn die Kamera auf Blitzautomatik gestellt ist.



Info über Blitzmodus

-  (Aufhellblitzmodus)
Das Blitzgerät wird ständig ausgelöst.
-  AUTO (Blitzautomatikmodus)
Das Blitzgerät befindet sich in diesem Modus, wenn die Kamera auf Blitzautomatik gestellt wurde.
- WL (Modus für drahtloses Blitzen)
Dieser Modus wird beim drahtlosen Blitzen verwendet.
-  (Manueller Blitzmodus)
Das Blitzgerät wird nicht ausgelöst.

Blitzprogrammautomatik (Grundlagen)

- Wenn Ihre Kamera über einen Modus AUTO oder einen Szenenauswahlmodus verfügt, werden diese hier als Programmautomatik behandelt.

- 1 Wählen Sie an der Kamera den Modus P.
- 2 Drücken Sie die Taste MODE am Blitzgerät, so dass [⚡ AUTO] oder [⚡] auf dem LCD-Bildschirm aufleuchtet.

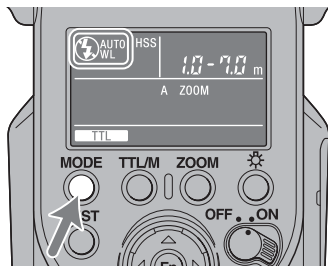

- [⚡] leuchtet auf, wenn die Kamera auf Aufhellblitz gestellt ist. [⚡ AUTO] leuchtet auf, wenn die Kamera auf Blitzautomatik gestellt ist.

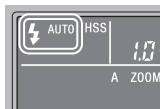
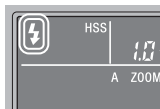

Fortsetzung auf der nächsten Seite

3 Drücken Sie die Auslösetaste halb durch, und stellen Sie sicher, dass sich das Motiv innerhalb der Blitzreichweite befindet.

- Näheres zur Blitzreichweite finden Sie auf Seite 23.

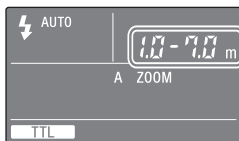

4 Nachdem das Blitzgerät voll aufgeladen ist, können Sie den Kameraauslöser betätigen, um ein Foto zu machen.

- Das Blitzgerät ist voll aufgeladen, wenn die Taste TEST auf dem Bedienfeld gelb leuchtet.

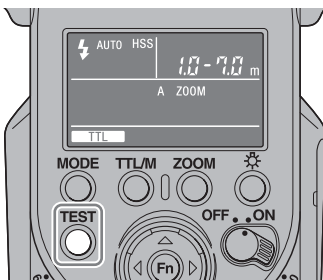

Wenn für das gerade aufgenommene Bild die richtige Belichtung erzielt wurde, blinkt die Taste TEST im Bedienfeld in grüner Farbe.

- Das Foto ist unterbelichtet, wenn es aufgenommen wird, bevor der Ladevorgang abgeschlossen ist.
- Wenn Sie den Blitz bei einer Selbstauslöseraufnahme verwenden, drücken Sie den Auslöser erst, wenn Sie sich vergewissert haben, dass der Ladevorgang abgeschlossen ist.
- Je nach Kamera ist als Blitzmodus Blitzautomatik (⚡ AUTO), Aufhellblitz (⚡) oder manueller Blitz (⚡) ausgewählt. Näheres schlagen Sie bitte in der mit der Kamera gelieferten Bedienungsanleitung nach.

Blitzreichweite

Drücken Sie die Auslösetaste halb durch.

Die Blitzreichweite für eine korrekte Belichtung wird auf dem LCD-Bildschirm angezeigt. Vergewissern Sie sich, dass sich das Motiv innerhalb dieser Reichweite befindet und nehmen dann das Foto auf.

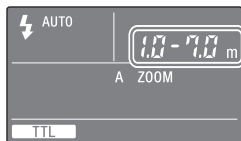

Die Reichweite, die auf dem LCD-Bildschirm angezeigt werden kann, liegt zwischen 1,0 m und 28 m (bei Schwenk nach unten zwischen 0,7 m und 28 m; siehe Seite 36). Wenn der Abstand außerhalb dieser Reichweite liegt, leuchtet auf einer Seite der Blitzreichweite ◀ oder ▶ auf.



Eine korrekte Belichtung wird bei unter 1,0 m erreicht. Wenn die Blitzreichweite weniger als 1,0 m ist, kann der untere Bereich des Bildes auf dem LCD-Monitor der Kamera dunkel werden. Ändern Sie die Blitzreichweite zum Justieren der Blende und ISO-Empfindlichkeit.



Eine korrekte Belichtung wird bei 1,0 m bis 28 m oder mehr erreicht.

- Die Blitzreichweiten bei nach oben geschwenktem Blitzkopf oder drahtlosem Blitz werden nicht angezeigt.
- Wenn Sie ein Foto in näherem Abstand als der unteren Begrenzung der Blitzreichweite aufnehmen, wird das Foto möglicherweise überbelichtet, selbst wenn die Taste TEST grün blinkt, oder es kann im unteren Teil des Bildes auf dem LCD-Monitor der Kamera zu Abschattungen kommen. Nehmen Sie Fotos stets innerhalb der angegebenen Blitzreichweite auf.

Automatischer Weißabgleich (WB) mit der Farbtemperaturinformation

Der Weißabgleich wird automatisch von Ihrer Kamera (mit Ausnahme der DSLR-A100) unter Verwendung der Farbtemperaturinformation angepasst, wenn das Blitzgerät ausgelöst wird.

- Automatische Weißabgleich-Einstellung arbeitet beim Anbringen des Blitzgeräts an Ihre Kamera und Verwendung des TTL-Blitzmodus am Blitzgerät.
- Die Funktion kann nicht beim Fotografieren mit manuellem Blitz eingesetzt werden. (Seite 37)

Verwenden des Blitzgeräts in jedem Aufnahmemodus der Kamera

Wenn die Kamera auf Blendenpriorität (Modus A), Verschlusszeitpriorität (Modus S) oder manuelle Belichtung (Modus M) gestellt ist, kann TTL-Blitzfotografie entsprechend dem Modus ausgeführt werden.

- 1 Wählen Sie an der Kamera den Modus A, S oder M.
- 2 Drücken Sie die Taste **MODE**, um  anzuzeigen.
 - Der Aufhellblitz ist ausgewählt.

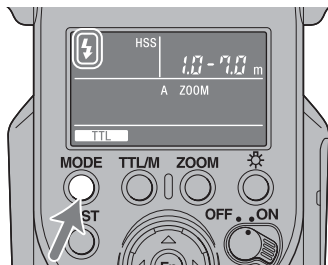

- 3 Stellen Sie die Blende und/oder Verschlusszeit entsprechend dem gewählten Modus ein, und fokussieren Sie das Motiv. Siehe Tabelle unten.

Aufnahmemodus der Kamera	Einstellungen
A (Blitzfotografie mit Blendenpriorität)	Stellen Sie die Blende ein. <ul style="list-style-type: none"> • Sie können die Blitzreichweite mit einer kleineren Blende (also höherem Blendenwert) verringern oder mit einer größeren Blende (also niedrigerem Blendenwert) vergrößern. • Die Verschlusszeit wird automatisch eingestellt.

Fortsetzung auf der nächsten Seite

Aufnahmemodus der Kamera	Einstellungen
S (Blitzfotografie mit Verschlusszeitpriorität)	Stellen Sie die Verschlusszeit ein.
M (Blitzfotografie mit manueller Belichtung)	<p>Stellen Sie die Blende und die Verschlusszeit ein.</p> <ul style="list-style-type: none"> Sie können die Blitzreichweite mit einer kleineren Blende (also höherem Blendenwert) verringern oder mit einer größeren Blende (also niedrigerem Blendenwert) vergrößern.

4 Drücken Sie den Auslöser, wenn der Ladevorgang abgeschlossen ist.

TTL-Blitz

Beim manuellen Blitzen ist die Blitzintensität unabhängig von der Helligkeit des Motivs und den Kameraeinstellungen fest vorgegeben. Beim TTL*-Blitz wird das durch das Objektiv reflektierte Licht vom Objektiv gemessen.

Die TTL-Messung weist zudem eine P-TTL-Messfunktion auf, bei der ein Vorblitz zur TTL-Messung gehört, und eine ADI-Messfunktion, bei der auch Entfernungsdaten bei der P-TTL-Messung berücksichtigt werden.

Bei diesem Blitzgerät werden alle P-TTL- und ADI-Messmethoden als TTL-Blitz bezeichnet und auf dem LCD-Bildschirm als **TTL** angezeigt.

*TTL = Through The Lens (durch das Objektiv)

- Die ADI-Messung steht in Kombination mit einem Objektiv mit eingebautem Entfernungscoder zur Verfügung. Überprüfen Sie vor dem Verwenden der ADI-Messfunktion, ob Ihr Objektiv mit einem eingebauten Entfernungscoder ausgestattet ist. Schlagen Sie dazu in den technischen Daten in der mit dem Objektiv gelieferten Bedienungsanleitung nach.

Testblitz

Sie können vor der Aufnahme zur Probe einen Testblitz auslösen. Prüfen Sie die Umgebungsbeleuchtung mit einem Testblitz, wenn Sie einen Belichtungsmesser usw. im manuellen Blitzmodus (M) verwenden.

Drücken Sie die Taste TEST, wenn die Taste TEST gelb leuchtet.

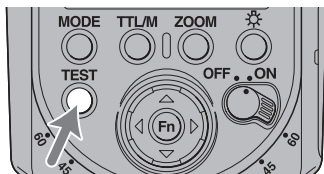

- Die Taste TEST leuchtet wie folgt, abhängig vom aktuellen Status des Blitzgeräts.
 - Gelb: Blitz bereit
 - Grün: Korrekte Belichtung
- Die Belichtungsstufe des Testblitzes hängt von der Belichtungsstufeneinstellung ab (Seite 37). Das Blitzgerät wird bei einer Belichtungsstufe von 1/1 im TTL-Modus ausgelöst.
- Mit der Testblitzfunktion (mit dem Blitz-Einstelllicht) können Sie vor dem Aufnehmen der Fotos überprüfen, ob auf dem Motiv Schatten liegen. Das Blitzgerät verfügt über zwei Modi mit Blitz-Einstelllicht, einen Dreifachblitzmodus und einen Blitz-Einstelllichtmodus, bei dem der Blitz vier Sekunden lang wiederholt ausgelöst wird. Einzelheiten zum Einstellen des Testblitzmodus finden Sie unter „C05 So ändern Sie den Testblitzmodus“ (Seite 67) in „Benutzerdefinierte Einstellungen“.

Zoomreflektor für variablen Ausleuchtungswinkel

Automatischer Zoom

Bei diesem Blitz wird der Ausleuchtungswinkel beim Fotografieren mit einem Zoomreflektor automatisch angepasst und ist somit für Brennweiten im Bereich zwischen 24 mm und 105 mm geeignet (automatischer Zoom). In der Regel brauchen Sie den Ausleuchtungswinkel nicht manuell zu wechseln.

Wenn die Anzeige [A ZOOM] auf dem LCD-Bildschirm erscheint, ist der automatische Zoom eingeschaltet. Der Zoom wird nicht auf dem LCD-Bildschirm angezeigt, wenn [A ZOOM] erscheint.

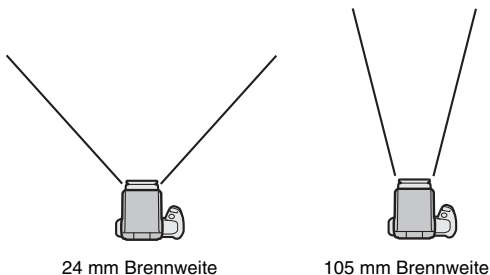

- Wenn ein Objektiv mit einer Brennweite von weniger als 24 mm zusammen mit dem automatischen Zoom verwendet wird, blinkt die Anzeige [WIDE] auf dem LCD-Bildschirm. In diesem Fall empfiehlt es sich, die integrierte Weitwinkelstreuuscheibe zu verwenden (Seite 30), um Abschattungen an den Bildrändern zu verhindern.

Für Bildsensorgöße optimierte automatische Zoomsteuerung

Dieses Gerät bietet einen optimalen Ausleuchtungswinkel entsprechend der Bildsensorgöße (APS-C-Format/35 mm-Format) der Kamera (ausgenommen DSLR-A100).

Manueller Zoom

Unabhängig von der Brennweite des verwendeten Objektivs können Sie den Ausleuchtwinkel manuell einstellen (manueller Zoom).

Wählen Sie durch Drücken der Taste ZOOM den gewünschten Ausleuchtwinkel aus.

- Der Ausleuchtwinkel wechselt in folgender Reihenfolge.
105 mm → 70 mm → 50 mm → 35 mm → 28 mm → 24 mm → A ZOOM
→ 105 mm → ...

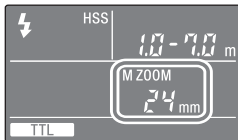

- Wenn der Zoom manuell eingestellt wird, wird oberhalb des Ausleuchtwinkels [M ZOOM] angezeigt.
- Wenn der Ausleuchtwinkel für die Brennweite des verwendeten Objektivs nicht ausreicht, kommt es an den Bildrändern zu Abschattungen.
- Der Ausleuchtwinkel des manuellen Zooms auf dem LCD-Bildschirm entspricht dem Betrachtungswinkel der Brennweite des 35 mm-Formats.

Ausleuchtwinkel und Brennweite

Je größer die für das Kameraobjektiv eingestellte Brennweite ist, desto weiter entfernte Objekte können als Vollbild fotografiert werden, jedoch verringert sich dabei die abgedeckte Fläche. Umgekehrt können mit kleinerer Brennweite Motive bei gleichzeitig vergrößerter, abgedeckter Fläche fotografiert werden. Der Ausleuchtwinkel ist die Fläche, die das Blitzlicht mit einer bestimmten Mindestintensität ausleuchten kann, ausgedrückt als Winkel. Der Ausleuchtwinkel, mit dem Sie fotografieren können, wird durch die Brennweite bestimmt.

Durch Bestimmen des Ausleuchtwinkels im Einklang mit der Brennweite kann der Ausleuchtwinkel als Wert für die Brennweite ausgedrückt werden.

Integrierte Weitwinkelstreuscheibe (Ausleuchtungswinkel von 15 mm)

Wenn Sie die integrierte Weitwinkelstreuscheibe herausziehen, erhöht sich der Ausleuchtungswinkel auf Brennweiten von 15 mm bis auf unter 24 mm.

Ziehen Sie die Streuscheibe heraus und positionieren sie vor dem Blitzreflektor. Schieben Sie anschließend die Reflektorplatte zurück.

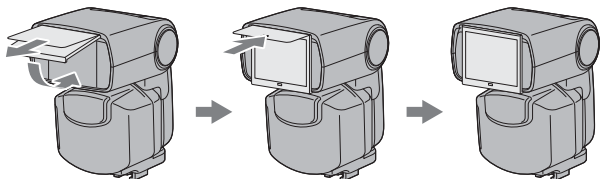

- [WIDE] wird auf dem LCD-Bildschirm angezeigt.
- Wenn Sie die Weitwinkelstreuscheibe wieder verstauen, schieben Sie sie ganz hinein und bestätigen, dass [WIDE] im LCD erlischt.
- Ziehen Sie die Weitwinkelstreuscheibe nie gewaltsam heraus. Dadurch könnte sie beschädigt werden.
- Wenn Sie ein flaches Motiv von vorne mit einer Brennweite von weniger als 18 mm fotografieren, kommt es zu leichten Abschattungen an den Bildrändern, da Lichtintensität in der Mitte und am Rand des Bildes unterschiedlich ist.
- Wenn Sie ein Weitwinkelobjektiv mit einer Brennweite unter 15 mm verwenden, kommt es an den Bildrändern zu Abschattungen.
- Die Brennweite entspricht der äquivalenten Brennweite des 35 mm-Formats.
- Dieses Blitzgerät unterstützt keinen Blickwinkel eines 16 mm-F2,8-Fischaugenobjektivs.
- Schieben Sie die Weitwinkelstreuscheibe und die Reflektorplatte zurück in den Blitzkopf, wenn das Blitzgerät in der mitgelieferten Tasche verstaut wird.

Indirektes Blitzen

Wenn sich direkt hinter dem Motiv eine Wand befindet und Sie das Blitzgerät verwenden, bilden sich auf der Wand starke Schatten. Wenn Sie das Blitzgerät an die Decke richten, beleuchten Sie das Motiv mit reflektiertem Licht. Dadurch wird die Intensität von Schatten verringert und das Motiv weicher ausgeleuchtet.

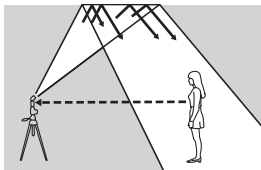

Indirektes Blitzen



Normales Blitzen

Halten Sie die Kamera fest, und schwenken Sie das Blitzgerät nach oben oder nach links bzw. rechts.

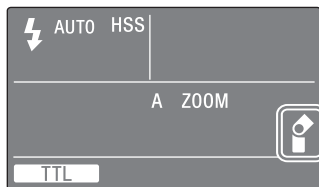
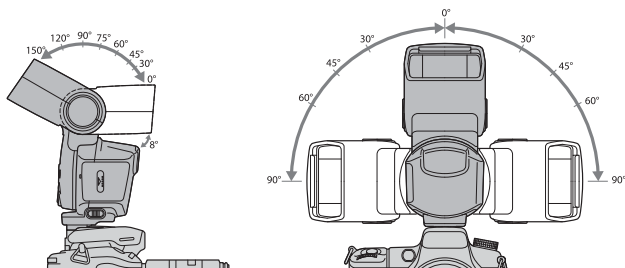

- Wenn der Blitz nach oben geschwenkt wird, wird die Blitzreichweite nicht auf dem LCD-Bildschirm angezeigt. Kurzzeitsynchronisation (Seite 41) wird ebenfalls nicht angezeigt.
- Wenn der Blitzkopf nach oben geschwenkt ist, erscheint die Anzeige für indirekten Blitz nicht.
- Reflektieren Sie den Blitz an einer weißen Decke oder Wand. Bei einer farbigen Oberfläche kann das Licht farbig reflektiert werden. Indirektes Blitzen ist bei hohen Decken oder Glas nicht zu empfehlen.

Einstellen des Schwenkwinkels

Wenn Sie gleichzeitig mit direktem Licht und indirektem Licht vom Blitzgerät arbeiten, wird die Ausleuchtung des Motivs ungleichmäßig. Stellen Sie auf den besten Schwenkwinkel ein, indem Sie einen Testblitz unter den vorhandenen Aufnahmebedingungen auslösen.

Beispiele für Aufnahmebedingungen:

- Abstand der Kamera zu einer reflektierenden Oberfläche
- Blitzreichweite
- Brennweite des Objektivs

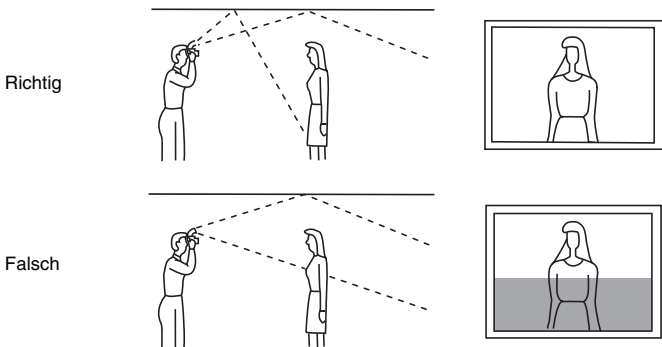

Wenn der Blitzkopf nach oben geschwenkt ist

Legen Sie den Winkel anhand der folgenden Tabelle fest.

Brennweite des Objektivs	Schwenkwinkel
mindestens 70 mm	30°, 45°
28 mm - 70 mm	60°
maximal 28 mm	75°, 90°

Verwenden der Reflektorplatte

Mit der Reflektorplatte können Sie ein Highlight in den Augen der Person setzen und das Motiv dadurch lebendiger machen.

- Die Reflektorplatte wird herausgezogen, wenn die Weitwinkelstreuscheibe herausgezogen wird. Drücken Sie die Streuscheibe wieder zurück.
- Wenn Sie die Reflektorplatte verwenden, stellen Sie den Schwenkwinkel auf 90° nach oben.

Schwenkfunktion

Wenn Sie eine Person im Hochformat aufnehmen, können Sie ebenso indirekt blitzen, wie beim Aufnehmen im Querformat. Dabei können Sie auch das Bedienfeld richtig ausrichten.

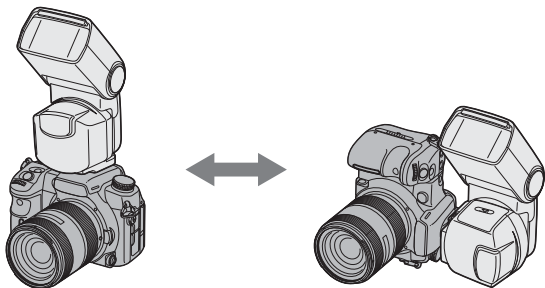

90° seitlich drehen

Wenn der Schwenkwinkel beim Aufnehmen im Hochformat auf 90° seitlich und 0° nach oben gestellt wird, kommt es unter Umständen oben und unten am Foto zu Abschattungen. Verwenden Sie in diesem Fall die integrierte Weitwinkelstreuscheibe, oder stellen Sie den Schwenkwinkel auf 0° seitlich.

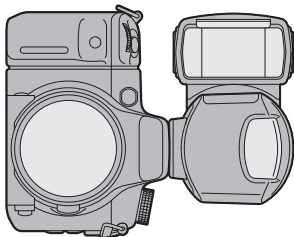

-  blinkt auf dem LCD-Bildschirm.
- Wenn der Zoomreflektor für variablen Ausleuchtwinkel bei einem seitlichen Schwenk um 90° auf [A ZOOM] gestellt ist, wird der Reflektor automatisch an den weiten Winkel angepasst. In diesem Fall ist die Blitzreichweite geringer als bei einem seitlichen Schwenk von 0° .

Nah- und Makrofotografie (Schwenk nach unten)

Schwenken Sie den Blitz leicht nach unten, wenn Sie Objekte mit einem Abstand von 0,7 m bis 1,0 m von der Kamera aufnehmen, um eine exakte Ausleuchtung sicherzustellen.

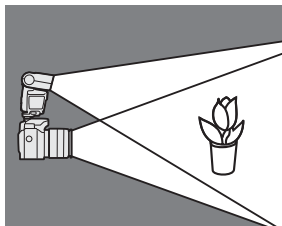

Halten Sie die Kamera fest, und schwenken Sie den Blitz nach unten.

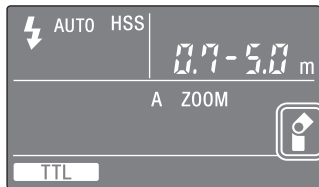
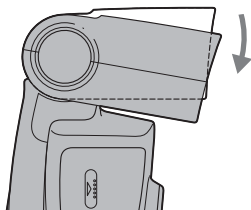

- Der Schwenkwinkel beträgt 8°.
-  wird auf dem LCD-Bildschirm angezeigt.
- Wenn Sie ein Motiv aufnehmen, das weniger als 0,7 m entfernt ist, kann der Blitz das Motiv nicht vollständig ausleuchten. Der untere Rand des Fotos weist möglicherweise Abschattungen auf. Verwenden Sie einen externen Blitz, einen Makro-Zwillingsblitz (Macro Twin Flash) oder einen Ringblitz.
- Der Schwenk nach unten kann nur eingesetzt werden, wenn der seitliche Schwenkwinkel auf 0° oder 90° gestellt ist.
- Objektive mit großer Brennweite behindern unter Umständen das Blitzlicht.

Manuelles Blitzen (M)

Bei der normalen TTL-Blitzbelichtungsmessung wird die Blitzintensität automatisch so eingestellt, dass das Motiv zufriedenstellend ausgeleuchtet wird. Beim manuellen Blitzen ist die Blitzintensität unabhängig von der Helligkeit des Motivs und den Kameraeinstellungen fest vorgegeben.

- Da der manuelle Blitz durch den Reflexionsgrad des Motivs nicht beeinflusst wird, ist er bei Motiven mit äußerst hohem oder niedrigem Reflexionsgrad zweckmäßig.
- Das manuelle Blitzen steht nur zur Verfügung, wenn sich die Kamera im Modus M (manuell) befindet. Bei anderen Modi wird die TTL-Messung automatisch ausgewählt.
- Sie können die benutzerdefinierten Einstellungen dieses Geräts ändern, um manuelle Blitzfotografie in anderen Modi der Kamera als M zu erlauben. (Seite 63)

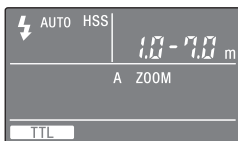

TTL-Blitzbelichtungsmessung

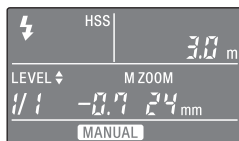

Manuelle

1 Drücken Sie die Taste TTL/M am Blitzgerät, so dass **MANUAL** auf dem LCD-Bildschirm aufleuchtet.

- Die Modi wechseln in folgender Reihenfolge.

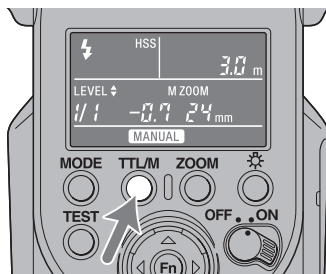

2 Wählen Sie durch Drücken der Taste Δ oder ∇ die gewünschte Leistungsstufe aus.

- Folgende Werte können eingestellt werden.
1/1 (Maximum) \rightarrow 1/2 \rightarrow 1/4 \rightarrow 1/8 \rightarrow 1/16 \rightarrow 1/32 \rightarrow 1/64 \rightarrow 1/128 (Minimum)
- Die Leistungsstufen-Anzeige kann manchmal unterschiedlich sein, je nachdem ob die Leistungsstufe erhöht oder gesenkt wurde, auch wenn die Leistungsstufe gleich ist.

∇ -Taste

1/1 \rightarrow 1/1(-0,3) \rightarrow 1/1(-0,7) \rightarrow 1/2 \rightarrow 1/2(-0,3) ... 1/64(-0,3)
 \rightarrow 1/64(-0,7) \rightarrow 1/128

Δ -Taste

1/1 \leftarrow 1/2(+0,7) \leftarrow 1/2(+0,3) \leftarrow 1/2 \leftarrow 1/4(+0,7) ... 1/128(+0,7)
 \leftarrow 1/128(+0,3) \leftarrow 1/128

- Die Leistung kann auf eine von 22 Stufen gestellt werden, indem der Leistungsstufenintervall geändert wird. Einzelheiten finden Sie unter „C09 So ändern Sie den Leistungsstufenintervall“ auf Seite 68.

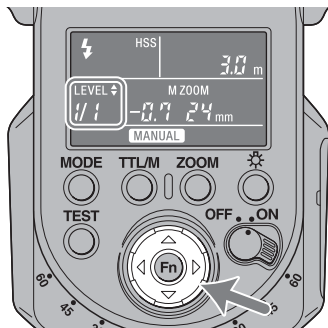

- Wenn die Auslösetaste halb durchgedrückt wird, wird auf dem LCD-Bildschirm die Entfernung angezeigt, bei der die korrekte Belichtung erreicht wird. Stellen Sie die Blende entsprechend der angezeigten Entfernung auf die Aufnahmeentfernung ein.

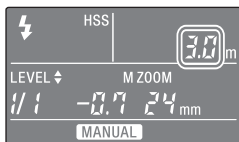

Eine korrekte Belichtung wird bei unter 1,0 m erreicht. Wenn die Blitzreichweite weniger als 1,0 m ist, kann der untere Bereich des Bildes auf dem LCD-Monitor der Kamera dunkel werden. Ändern Sie die Blitzreichweite zum Justieren der Blende und ISO-Empfindlichkeit.



Eine korrekte Belichtung wird bei über 28 m erreicht.

- Beim Fotografieren mit manuellem Blitz wird das Blitzlicht mit voller Leistung ausgelöst, wenn die Leistungsstufe auf 1/1 eingestellt ist. Der Leistungsstufenbereich (z.B. 1/1 → 1/2) entspricht dem Blendenbereich (z.B. F4 → 5,6).
- Die Anzeige der Blitzreichweite der Taste TEST (blinkt grün) funktioniert nicht, wenn ein Foto mit manuellem Blitz aufgenommen wurde.

Kurzzeitsynchronisation (HSS)



Kurzzeitsynchronisation



Normales Blitzen

Bei der Kurzzeitsynchronisation (auch als „High-Speed-Synchronisation“ (HSS) bezeichnet) sind die als Blitzsynchronzeit verwendbaren Verschlusszeiten nicht eingeschränkt, so dass der Blitz mit allen Verschlusszeiten der Kamera verwendet werden kann. Mehr Blenden können ausgewählt werden, und Blitzfotos mit weiter Blende werden möglich, bei denen der Hintergrund unscharf und das Motiv im Vordergrund hervorgehoben wird. Auch beim Fotografieren mit hohem Blendenwert im Modus A oder M oder bei sehr hellem Hintergrund, bei dem die Aufnahme normalerweise überbelichtet wäre, können Sie die Belichtung mit dem Hochgeschwindigkeitsverschluss korrigieren.

Einzelheiten zum Ausschalten des HSS-Einstellung finden Sie unter „Benutzerdefinierte Einstellungen“ (Seite 63).

Blitzsynchronzeit

Bei der Blitzfotografie besteht in der Regel eine Einschränkung hinsichtlich der kürzesten Verschlusszeit, die als Blitzsynchronzeit bezeichnet wird. Diese Einschränkung gilt nicht bei Kameras, die für HSS-Fotografie (Kurzzeitsynchronisation) konzipiert sind, da bei diesen die Blitzfotografie mit der kürzesten Verschlusszeit der Kamera möglich ist.

Stroboskopisches Blitzen (MULTI)

Der Blitz wird bei geöffnetem Verschluss mehrmals ausgelöst (stroboskopisches Blitzen). Beim stroboskopischen Blitzen kann ein bewegtes Motiv für eine spätere Analyse auf einem Foto erfasst werden.

- Die Kamera muss auf den Modus M für stroboskopisches Blitzen gestellt sein. In anderen Modi der Kamera als M kann die richtige Belichtung nicht erhalten werden.
- Die benutzerdefinierten Einstellungen dieses Geräts erlauben stroboskopisches Blitzen in anderen Kameramodi als M. (Seite 63)



- 1 Drücken Sie die Taste TTL/M am Blitzgerät, so dass **MULTI** auf dem LCD-Bildschirm aufleuchtet.

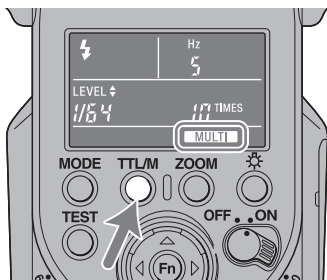

2 Drücken Sie die Taste Fn, so dass [Hz] blinkt, und drücken Sie dann die Taste Δ oder ∇ , um die gewünschte Blitzfrequenz auszuwählen.

- Die Zahlen zeigen die Anzahl der Blitze pro Sekunde.
- Folgende Werte können ausgewählt werden.
100, 90, 80, 70, 60, 50, 40, 30, 20, 10, 9, 8, 7, 6, 5, 4, 3, 2, 1
- Halten Sie die Taste Δ oder ∇ gedrückt, um den Wert erneut zu ändern.

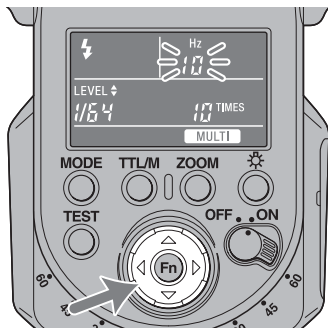

3 Drücken Sie die Taste Fn, so dass [TIMES] blinkt, und drücken Sie dann die Taste Δ oder ∇ , um die Anzahl der Blitze auszuwählen.

- Folgende Werte können ausgewählt werden.
--, 100, 90, 80, 70, 60, 50, 45, 40, 35, 30, 25, 20, 15, 10, 9, 8, 7, 6, 5, 4, 3, 2
- Halten Sie die Taste Δ oder ∇ gedrückt, um den Wert erneut zu ändern.
- Wenn „--“ ausgewählt ist, wird der Blitz bei geöffnetem Verschluss mit der angegebenen Frequenz ausgelöst.

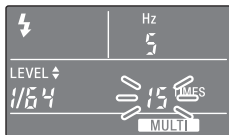

Fortsetzung auf der nächsten Seite

4 Drücken Sie die Taste Fn, so dass die Leistungsstufen-Anzeige blinkt, und drücken Sie dann die Taste Δ oder ∇ , um die gewünschte Leistungsstufe auszuwählen.

- Folgende Werte können eingestellt werden.
 $1/8 \rightarrow 1/16 \rightarrow 1/32 \rightarrow 1/64 \rightarrow 1/128$
- Sie können den Leistungsstufenintervall ändern, so dass eine von 13 Stufen eingestellt werden kann.
Einzelheiten finden Sie unter „C09 So ändern Sie den Leistungsstufenintervall“ auf Seite 68.



5 Drücken Sie die Taste Fn, um die Einstellung abzuschließen.

6 Stellen Sie die Verschlusszeit und die Blende ein.

- Die Verschlusszeit muss mindestens gleich der Anzahl der Blitze (TIME) geteilt durch die Blitzfrequenz (Hz) sein.
Wenn beispielsweise die Anzahl der Blitze 10 und die Blitzfrequenz 5 ist, stellen Sie die Verschlusszeit Ihrer Kamera auf mindestens 2 Sekunden ein.

7 Nachdem das Blitzgerät voll aufgeladen ist, können Sie den Kameraauslöser betätigen, um ein Foto zu machen.

- Die Entfernung für eine korrekte Belichtung mit einem Einzelblitz wird auf dem LCD-Bildschirm angezeigt.
- Um ein Verwackeln zu vermeiden, wird beim stroboskopischen Blitzen die Verwendung eines Stativs empfohlen.
- Der Testblitz wird mit der ausgewählten Frequenz/Anzahl/Stufe ausgelöst, während die Taste TEST gedrückt wird, wenn in den benutzerdefinierten Einstellungen [TEST1] ausgewählt wurde. Wenn [TEST3] oder [TESTM] ausgewählt wurde, hat der dreifache Blitz oder das Blitz-Einstelllicht für vier Sekunden Vorrang.

Maximal Anzahl Dauerblitze

Die maximale Anzahl Dauerblitze beim stroboskopischen Blitzen wird durch die Ladekapazität der Batterie beschränkt. Folgende Werte können als Richtlinie dienen.

Bei Alkalibatterien

Leistungsstufe	Blitzfrequenz (Hz)																		
	100	90	80	70	60	50	40	30	20	10	9	8	7	6	5	4	3	2	1
1/8	5	5	5	5	5	5	5	5	6	6	6	6	7	7	8	9	10	100*	100*
1/16	8	8	9	9	9	9	10	10	10	15	15	20	20	30	45	65	100*	100*	100*
1/32	15	15	15	15	17	17	18	18	20	40	50	65	80	100*	100*	100*	100*	100*	100*
1/64	30	30	32	32	35	37	40	45	75	100*	100*	100*	100*	100*	100*	100*	100*	100*	100*
1/128	60	60	65	65	70	100*	100*	100*	100*	100*	100*	100*	100*	100*	100*	100*	100*	100*	100*

100* bedeutet über 100.

Bei Nickel-Metall-Hydrid-Batterien (mit 2100 mAh)

Leistungsstufe	Blitzfrequenz (Hz)																		
	100	90	80	70	60	50	40	30	20	10	9	8	7	6	5	4	3	2	1
1/8	5	5	5	5	5	5	5	6	6	7	7	8	8	10	10	25	100*	100*	100*
1/16	8	8	9	9	9	9	10	10	10	15	20	30	60	75	100*	100*	100*	100*	100*
1/32	17	17	18	18	18	19	20	20	40	80	100*	100*	100*	100*	100*	100*	100*	100*	100*
1/64	32	33	35	36	40	45	55	95	100*	100*	100*	100*	100*	100*	100*	100*	100*	100*	100*
1/128	63	65	70	100*	100*	100*	100*	100*	100*	100*	100*	100*	100*	100*	100*	100*	100*	100*	100*

100* bedeutet über 100.

- Die maximale Anzahl Blitze variiert je nach Batterietyp und -zustand.

Modus für drahtloses Blitzen (WL)

Dieses Blitzgerät erlaubt folgende Möglichkeiten zum Fotografieren mit drahtlosem Blitz.

[A] Fotografieren mit drahtlosem Blitz (HVL-F43AM: externer Blitz)

Der eingebaute Blitz der Kamera ist die Steuerung (der Blitz, der das Steuerlicht ausstrahlt), und der HVL-F43AM ist der externe Blitz (der von der Kamera getrennte Blitz).

[B] Fotografieren mit drahtlosem Blitz (HVL-F43AM: Steuerung)

Der HVL-F43AM ist die Steuerung und der andere Blitz ist der externe Blitz.

[C] Stroboskopisches Blitzen mit drahtlosem Blitz mit Lichtverhältnissteuerung

Unter Verwendung des HVL-F43AM als Steuerung kann eine Kamera, die Lichtverhältnissteuerung unterstützt, eine Reihe von externen Blitzern gruppieren und das Lichtverhältnis steuern.



Normales Blitzen



Drahtloser Blitz [A], [B]



Drahtloser Blitz [C]
(Steuerungsmodus für Lichtverhältnisse)

Blitzreichweite bei drahtlosem Blitzen

Beim drahtlosen Blitzen fungiert ein Lichtsignal vom Blitz als Auslöser für das externe Blitzgerät. Gehen Sie zum Positionieren von Kamera, Blitz und Motiv wie im Folgenden erläutert vor.

- Fotografieren Sie in dunkler Umgebung in einem geschlossenen Raum.
- Positionieren Sie das externe Blitzgerät innerhalb des in der folgenden Abbildung grau dargestellten Bereichs.

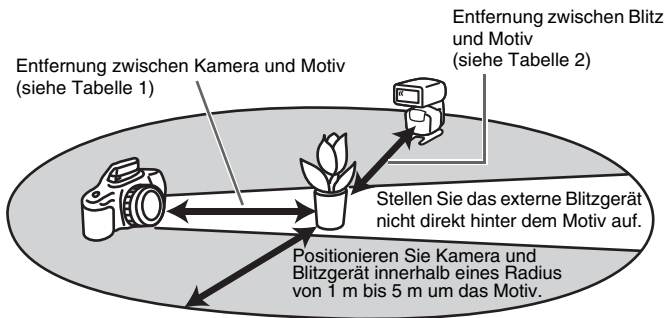

Entfernung Kamera - HVL-F43AM - Motiv

	Entfernung Kamera - Motiv (Tabelle 1)	Entfernung HVL-F43AM - Motiv (Tabelle 2)				
		Andere als HSS	HSS			
Verschlusszeit	Alle Verschlusszeiten	Maximal Synchronisierungsgeschwindigkeit	1/250 Sek.	1/500 Sek.	1/1000 Sek.	1/2000 Sek.
Blende						
2,8	1,4 - 5	1 - 5	1 - 3	1 - 2,1	1 - 1,5	1 - 1,1
4	1 - 5	1 - 5	1 - 2,1	1 - 1,5	1 - 1,1	-
5,6	1 - 5	1 - 5	1 - 1,5	1 - 1,1	-	-

Einheiten: m

- Bei den Entfernungen in der obigen Tabelle wird der Einsatz von ISO 100 vorausgesetzt. Wenn Sie ISO 400 verwenden, müssen die Entfernungen mit zwei multipliziert werden (Annahme: Begrenzung 5 m).
- Beim drahtlosen Blitzen wird die Blitzreichweite nicht auf dem LCD-Bildschirm angezeigt.

Öffnen und Schließen des mitgelieferten Ministänders

- Der Ministänder ist faltbar und muss vor der Verwendung geöffnet werden.



Anbringen und Abnehmen des Ministänders

- Verwenden Sie den mitgelieferten Ministänder, wenn das Blitzgerät von der Kamera getrennt aufgestellt wird.

Anbringen

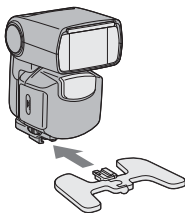

Abnehmen

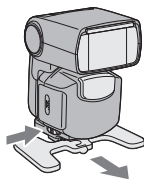

- Mit der Bohrung für ein Stativgewinde am Ministänder können Sie das Blitzgerät auch an einem Stativ befestigen. Verwenden Sie das Stativ mit einer Schraube, die kleiner ist als 5,5 mm. Wenn Sie nämlich das Stativ mit einer Schraube einsetzen, die größer ist als 5,5 mm, kann der Ministänder nicht richtig gehalten werden und wird möglicherweise beschädigt.

- Wenn die einzelnen Teile des Ministänders auseinanderfallen, fügen Sie den Schaft in das andere Teil ein.

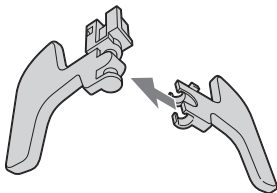

[A] Fotografieren mit drahtlosem Blitz mit dem HVL-F43AM als externem Blitz

Verwenden Sie nur ein externes Blitzgerät und nutzen Sie das Licht vom integrierten Blitz als Signal.

Eingebauter Blitz



HVL-F43AM

1 Bringen Sie das Blitzgerät an der Kamera an, und schalten Sie Blitzgerät und Kamera ein.

2 Stellen Sie an der Kamera den Modus für drahtloses Blitzen ein.

- Die Einstellungsmethode ist je nach verwendeter Kamera unterschiedlich. Näheres schlagen Sie bitte in der mit der Kamera gelieferten Bedienungsanleitung nach.
- Wenn Sie an der Kamera das drahtlose Blitzen einstellen, wird am Blitzgerät automatisch ebenfalls das drahtlose Blitzen eingestellt, und auf dem LCD-Bildschirm wird WL angezeigt. Die Kanalinformationen des Blitzes werden an die Kamera übertragen.
- Die Belichtungsstufe kann selbst für den Drahtlosblitzmodus geändert werden. Einzelheiten finden Sie auf der Seite 68.

3 Nehmen Sie das Blitzgerät von der Kamera ab und klappen Sie den in der Kamera integrierten Blitz auf.

- Stellen Sie sicher, dass die Drahtlosblitzmodus-Anzeige am LCD-Bildschirm des Blitzgeräts [RMT] oder [RMT2] anzeigt.

4 Stellen Sie die Kamera und das Blitzgerät auf.

- Stellen Sie die Kamera und das Blitzgerät in dunklen, trockenen Räumen auf.
- Einzelheiten finden Sie auf Seite 48.

5 Vergewissern Sie sich, dass der eingebaute Blitz und das externe Blitzgerät voll aufgeladen sind.

- Die Vollladung-Anzeige für den eingebauten Blitz ist je nach verwendeter Kamera unterschiedlich. Näheres schlagen Sie bitte in der mit der Kamera gelieferten Bedienungsanleitung nach.
- Wenn das Blitzgerät im Drahtlosblitzmodus voll aufgeladen ist, blinkt das AF-Hilfslicht auf der Vorderseite, und die Taste TEST leuchtet gelb.

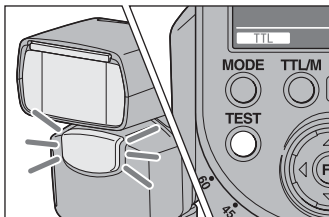

6 Verwenden Sie den Testblitz, um das Blitzgerät zu überprüfen.

- Beim Fotografieren mit drahtlosem Blitz ist die Testblitzmethode je nach verwendeter Kamera unterschiedlich. Näheres schlagen Sie bitte in der mit der Kamera gelieferten Bedienungsanleitung nach.
- Wenn der Testblitz nicht funktioniert, ändern Sie die Position von Kamera, Blitz und Motiv oder zeigen mit dem Empfänger für drahtlose Fernsteuersignale auf die Kamera.

7 Überprüfen Sie erneut, ob der eingebaute Blitz und das Blitzgerät voll aufgeladen sind, und drücken Sie dann auf die Auslösetaste, um das Foto aufzunehmen.

Einstellen des Drahtlosblitzes nur mit dem Blitzgerät

Wenn Sie die Einstellungen für drahtloses Blitzen in Schritt [A] vorgenommen haben und weiterhin dieselbe Kamera/Blitzkombination verwenden, ohne den Drahtloskanal zu ändern, können Sie das Blitzgerät und die Kamera auch einzeln auf den Drahtlosmodus stellen.

Kameraeinstellung:

Stellen Sie die Kamera auf drahtloses Blitzen.

Näheres schlagen Sie bitte in der mit der Kamera gelieferten Bedienungsanleitung nach.

Blitzeinstellung:

1 Drücken Sie die Taste TTL/M, um **TTL** oder **MANUAL** anzuzeigen.

- Bei Auswahl von **MANUAL** wird das Blitzgerät mit der noch einzustellenden Leistungsstufe ausgelöst.

2 Drücken Sie wiederholt die Taste MODE, um [WL] anzuzeigen, und drücken Sie dann die Taste Fn.

3 Drücken Sie die Taste ◀ oder ▶, damit [RMT] bzw. [RMT2] blinkt, und drücken Sie dann die Taste Fn.

- Vergewissern Sie sich, dass der Drahtloskanal des externen Blitzgeräts auf denselben Kanal gestellt ist wie die Fernbedienung. Einzelheiten zum Einstellen des Drahtloskanals finden Sie unter „Benutzerdefinierte Einstellungen“ (Seite 63).

[B] Fotografieren mit drahtlosem Blitz mit dem HVL-F43AM als Steuerung

Bei Verwendung des DSLR-A900, DSLR-A850 oder DSLR-A700 können Sie drahtloses Blitzen ausführen, indem Sie mehr als 2 Blitzgeräte anschließen, je eines als Steuerung und eines als externer Blitz. Verwenden Sie das HVL-F43AM als Steuerung.

HVL-F43AM



Externer Blitz

Wenn Sie ein HVL-F56AM oder HVL-F36AM bei Verwendung einer Kamera des Typs DSLR-A900 oder DSLR-A850 als externe Blitzgeräte einsetzen, stellen Sie den drahtlosen Steuerungsmodus des HVL-F43AM auf [CTRL2] ([CTRL] im LCD). Einzelheiten zum Einstellen finden Sie unter „Benutzerdefinierte Einstellungen“ (C03) (Seite 66).

1 Stellen Sie die Kamera, den Steuerungsblitz und den externen Blitz auf drahtloses Blitzen ein.

Kameraeinstellung:

Stellen Sie an der Kamera das drahtlose Blitzen ein.

Näheres schlagen Sie bitte in der mit der Kamera gelieferten Bedienungsanleitung nach.

Fernbedienungseinstellung:

- 1 Drücken Sie wiederholt die Taste **MODE**, um [WL] anzuzeigen, und drücken Sie dann die Taste **Fn**.
- 2 Drücken Sie die Taste **◀** oder **▶**, damit [CTRL] blinkt, und drücken Sie dann die Taste **Fn**.
 - [CTRL+] oder [CTRL] wird angezeigt.

Einstellung des externen Blitzes:

Stellen Sie drahtloses Blitzen ein, während das Blitzgerät an der Kamera befestigt ist, nehmen Sie dann das Blitzgerät von der Kamera ab. Näheres schlagen Sie bitte in der mit dem externen Blitz gelieferten Bedienungsanleitung nach. Wenn HVL-F43AM als externer Blitz verwendet wird, siehe Seite 53, und stellen Sie den Fernbedienungsmodus auf [RMT].

2 Bringen Sie die Steuerung an der Kamera an, und schalten Sie Kamera, Steuerung und externen Blitz ein.

3 Stellen Sie die Kamera mit der Steuerung und dem externen Blitz auf.

- Einzelheiten finden Sie auf Seite 48.

4 Vergewissern Sie sich, dass die Steuerung und das Blitzgerät voll aufgeladen sind.

- Wenn das Blitzgerät im Drahtlosblitzmodus voll aufgeladen ist, blinkt das AF-Hilfslicht auf der Vorderseite, und die Taste TEST leuchtet gelb.

5 Verwenden Sie den Testblitz, um das Blitzgerät zu überprüfen.

- Die Testblitzmethode ist je nach verwendeter Kamera unterschiedlich. Näheres schlagen Sie bitte in der mit der Kamera gelieferten Bedienungsanleitung nach.
- Wenn der Testblitz nicht funktioniert, ändern Sie die Position von Kamera, Blitz und Motiv oder zeigen mit dem Empfänger für drahtlose Fernsteuersignale auf die Kamera. Vergewissern Sie sich darüber hinaus, dass der Drahtloskanal des externen Blitzgeräts auf denselben Kanal gestellt ist wie die Fernbedienung.

6 Überprüfen Sie erneut, ob die Steuerung und das Blitzgerät voll aufgeladen sind, und drücken Sie dann auf die Auslösetaste, um das Foto aufzunehmen.

- Selbst wenn RATIO auf [OFF] gestellt wurde, blitzt die Steuerung, um ein Signal zu übertragen.

[C] Stroboskopisches Blitzen mit drahtlosem Blitz mit Lichtverhältnissteuerung

Bei Verwendung des DSLR-A900, DSLR-A850 oder DSLR-A700 können Sie drahtloses Blitzen ausführen, während Sie das Lichtverhältnis unter maximal 3 Gruppen steuern, einschließlich Steuerung und zwei Gruppen externer Blitzgeräte. Steuerung: HVL-F43AM (dieses Gerät)

Externe Blitzgeräte: HVL-F58AM, HVL-F43AM (dieses Gerät), HVL-F42AM

Diese Blitzgeräte können in 2 Gruppen angeordnet werden (RMT und RMT2).

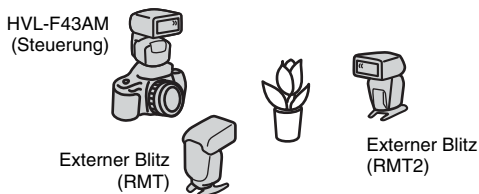

- Jede Kombination von HVL-F58AM, HVL-F43AM und HVL-F42AM kann in der Gruppe [RMT] verwendet werden. HVL-F58AM oder HVL-F43AM mit Einstellung auf [CTRL1] (CTRL+ im LCD) kann in der Gruppe [RMT2] verwendet werden.
- HVL-F42AM, verwendet als externes Blitzgerät wird von der Gruppe [RMT] erkannt. Bei Verwendung von HVL-F42AM als externes Blitzgerät in drahtloser Blitzfotografie mit 3 Gruppen verwenden Sie HVL-F58AM oder HVL-F43AM als die anderen externen Blitzgeräte, die auf [RMT2] gestellt werden können.
- Bei Verwendung einer Kamera des Typs DSLR-A900 oder DSLR-A850 können Sie ein HVL-F56AM und/oder HVL-F36AM als externes Blitzgerät einsetzen. Stellen Sie den Steuerungsmodus dieses Geräts auf [CTRL2] ([CTRL] im LCD). In diesem Modus sind HVL-F56AM und/oder HVL-F36AM in der Gruppe [RMT], und Sie können das Lichtverhältnis von bis zu 2 Gruppen mit einem HVL-F43AM oder HVL-F58AM als Steuerung steuern. Einzelheiten zum Einstellen des Steuerungsmodus finden Sie in [C03] unter „Benutzerdefinierte Einstellungen“ (Seite 66).
- Das gesamte Leistungsstufenverhältnis wird beim Fotografieren mit drahtlosem Blitz mit Lichtverhältnissteuerung über die Anzeige für Blitzreichweite/Blitzfrequenz/Blitzverhältnis auf dem LCD-Bildschirm angezeigt.

Beispiel:

Wenn eine Anzeige [4:2:1] lautet, wird der Blitz jeder Gruppe mit der Leistungsstufe 4/7, 2/7 und 1/7 für die ganze Gruppe ausgelöst.



- 1 Stellen Sie die Kamera, den Steuerungsblitz und den externen Blitz auf drahtloses Blitzen ein.**

Kameraeinstellung:

Stellen Sie an der Kamera das drahtlose Blitzen ein.

Näheres schlagen Sie bitte in der mit der Kamera gelieferten Bedienungsanleitung nach.

Fernbedienungseinstellung:

- 1 Drücken Sie wiederholt die Taste MODE, um [WL] anzuzeigen, und drücken Sie dann die Taste Fn.**
- 2 Drücken Sie die Taste ◀ oder ▶, damit [CTRL] und [RATIO] blinkt, und drücken Sie dann die Taste Fn.**
- 3 Wählen Sie durch Drücken der Taste △ oder ▽ das gewünschte Lichtverhältnis aus.**
 - Das Lichtverhältnis kann auf folgende Werte gesetzt werden.
1, 2, 4, 8, 16, --*
 - * Das Blitzgerät kann nicht ausgelöst werden, wenn das Lichtverhältnis auf [--] gesetzt wird.
- 4 Wählen Sie durch Drücken der Taste ◀ oder ▶ das Lichtverhältnis der Steuerung und der externen Blitzgeräte (RMT, RMT2) aus, und drücken Sie dann die Taste Fn.**
 - Setzen Sie das Leistungsstufenverhältnis am Blitzgerät auf [--], wenn ein externer Blitz vorhanden ist (RMT/RMT2), der nicht ausgelöst werden soll, wenn Sie das Blitzgerät mit der Steuerung verwenden möchten, nachdem Sie das Blitzgerät auf [CTRL1] gestellt haben.
- 5 Drücken Sie die Taste TTL/M, um **TTL** anzuzeigen.**
 - Wenn **MANUAL** ausgewählt wurde, wird der manuelle Blitzmodus mit Lichtverhältnissteuerung verwendet.

Einstellung des externen Blitzes:

Stellen Sie drahtloses Blitzen ein, während das Blitzgerät an der Kamera befestigt ist, nehmen Sie dann das Blitzgerät von der Kamera ab. Näheres schlagen Sie bitte in der mit dem externen Blitz gelieferten Bedienungsanleitung nach. Wenn HVL-F43AM als externer Blitz verwendet wird, siehe Seite 53.

2 Bringen Sie die Steuerung an der Kamera an, und schalten Sie Kamera, Steuerung und externen Blitz ein.

3 Stellen Sie die Kamera mit der Steuerung und dem externen Blitz auf.

- Einzelheiten finden Sie auf Seite 48.

4 Vergewissern Sie sich, dass die Steuerung und das Blitzgerät voll aufgeladen sind.

- Wenn das Blitzgerät im Drahtlosblitzmodus voll aufgeladen ist, blinkt das AF-Hilfslicht auf der Vorderseite, und die Taste TEST leuchtet gelb.

5 Verwenden Sie den Testblitz, um das Blitzgerät zu überprüfen.

- Die Testblitzmethode ist je nach verwendeter Kamera unterschiedlich. Näheres schlagen Sie bitte in der mit der Kamera gelieferten Bedienungsanleitung nach.
- Wenn der Testblitz nicht funktioniert, ändern Sie die Position von Kamera, Blitz und Motiv oder zeigen mit dem Empfänger für drahtlose Fernsteuersignale auf die Kamera. Stellen Sie darüber hinaus sicher, dass der Drahtloskanal des externen Blitzgeräts auf denselben Kanal gestellt ist wie die Fernbedienung.

6 Überprüfen Sie erneut, ob die Steuerung und das Blitzgerät voll aufgeladen sind, und drücken Sie dann auf die Auslösetaste, um das Foto aufzunehmen.

Hinweise zum drahtlosen Blitzen

- Im Modus für drahtloses Blitzen können Sie keinen Belichtungs- oder Farbtemperaturmesser verwenden, da der Vorblitz der Kamera ausgelöst wird.

- Der Testblitz für das drahtlose Blitzen erfolgt im derzeit ausgewählten Testblitzmodus. Bei [TEST1] erfolgt ein Blitz, bei [TEST3] drei Blitze. Bei [TESTM] wird vier Sekunden lang geblitzt. Einzelheiten zum Testblitz finden Sie unter „Benutzerdefinierte Einstellungen“ (Seite 63).
- Der Zoom des HVL-F43AM wird automatisch auf 24 mm eingestellt. Ein anderer Zoom als 24 mm ist nicht zu empfehlen.
- Im drahtlosen Blitzmodus wird die ADI-Messung abgebrochen und automatisch die P-TTL-Blitzbelichtungsmessung verwendet (Seite 26).
- Stroboskopisches Blitzen kann nicht verwendet werden.
- Wenn in der Nähe ein weiterer drahtloser Blitz verwendet wird, können Sie in den benutzerdefinierten Einstellungen den Kanal ändern, um Interferenzen zu verhindern (Seite 63).
- Beim Fotografieren mit dem drahtlosen Blitz kann der Blitz in seltenen Fällen unbeabsichtigt durch statische Elektrizität oder elektromagnetische Störfelder ausgelöst werden.
Wenn der Blitz nicht verwendet wird, wählen Sie mit der Taste MODE die Anzeige [] aus.
- In seltenen Fällen gibt das Blitzgerät einen zu hellen Blitz ab, da das Lichtsignal aufgrund der Position, in der der drahtlose Blitz angebracht wurde, das Motiv nicht erreicht etc. Dieses fehlerhafte Blitzen können Sie verhindern, indem Sie die Montageposition des drahtlosen Blitzes oder die Einstellung des Drahtloskanals in den benutzerdefinierten Einstellungen ändern (Seite 63).
- Sie können mehrere externe Blitzgeräte gleichzeitig nutzen.
- Der externe Blitz wird mit der Leistungsstufe ausgelöst, auf die der externe Blitz im Modus MANUAL gestellt ist.

AF-Hilfslicht

Wenn Sie bei schwacher Beleuchtung oder geringem Motivkontrast den Auslöser zum automatischen Fokussieren halb durchdrücken, leuchtet das rote Licht an der Vorderseite des Blitzgeräts. Dies ist das AF-Hilfslicht, das als Unterstützung für den Autofokus dient.

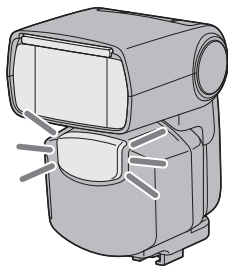

- Das AF-Hilfslicht funktioniert sogar, wenn [⚡] auf dem LCD-Bildschirm angezeigt wird.
- Das AF-Hilfslicht der Kamera funktioniert nicht, solange das AF-Hilfslicht des Blitzgeräts in Betrieb ist.
- Das AF-Hilfslicht funktioniert nicht, wenn als Fokussiermodus der kontinuierliche Autofokus verwendet wird (d.h. wenn bei bewegten Motiven der Autofokus nachgeführt wird).
- Das AF-Hilfslicht funktioniert unter Umständen nicht, wenn die Brennweite des Objektivs größer als 300 mm ist. Wenn das Blitzgerät von der Kamera abgenommen wird, funktioniert es ebenfalls nicht.

Zurücksetzen auf die Standardeinstellungen

Drücken Sie mindestens drei Sekunden lang die Tasten **MODE** und **TTL/M** gleichzeitig.

Die meisten Blitzfunktionen werden auf die Standardeinstellungen zurückgesetzt.

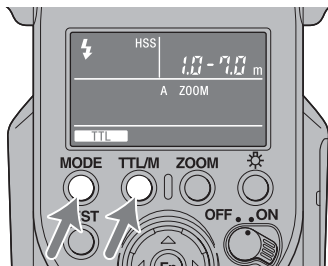

Option	Standardeinstellungen	Seite
Blitz ein/aus	Ein (⚡ oder ⚡ Automatisch)	19
Ausleuchtwinkel (Zoom)	Automatischer Zoom (105 mm)	28
Blitzmodus (TTL/M/MULTI)	TTL	37, 42
Drahtloser Blitz (WL)	RMT	47
Lichtverhältnis	1:1:1	57
Leistungsstufe in TTL/M (LEVEL)	1/1	37, 42
Leistungsstufe bei stroboskopischem Blitzen (LEVEL)	1/32	42
Frequenz bei stroboskopischem Blitzen (Hz)	5	42
Wiederholung bei stroboskopischem Blitzen (TIMES)	10	42

Benutzerdefinierte Einstellungen (Seite 63) wird nicht zurückgesetzt.

Benutzerdefinierte Einstellungen

Verschiedene Blitzeinstellungen können nach Bedarf individuell geändert werden. Folgende 9 Optionen können eingestellt werden. (*Standardeinstellungen sind unterstrichen.)

- C01 HSS-Einstellung (ein/aus)
- C02 Einstellung des Kanals für das drahtlose Blitzen (Kanäle 1 bis 4)
- C03 Steuerungsmodus für drahtloses Blitzen (1/2)
- C04 Aufnahmemodus, in dem manuelles oder stroboskopisches Blitzen eingestellt werden kann (Nur Modus M/Alle Modi)
- C05 Testblitzeinstellung (einmal/dreimal/4 Sekunden)
- C06 Zeit bis zum Stromsparmodus (30 Sekunden/3 Minuten/30 Minuten/
Funktion deaktiviert)
- C07 Zeit bis zum Stromsparmodus bei Verwendung eines drahtlosen Blitzes (60 Minuten/Funktion deaktiviert)
- C08 Einheiten für Blitzreichweite (Meter/feet)
- C09 Leistungsstufenintervall umschalten (0,3/0,5)

Ausführen der benutzerdefinierten Einstellungen

Die benutzerdefinierten Einstellungen werden wie folgt geändert.

1 Drücken Sie die Taste Fn mindestens drei Sekunden lang, während der Power-Schalter auf ON (Ein) gestellt ist.

- Die erste Option (C01 HSS-Einstellung) wird angezeigt.

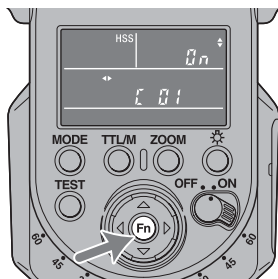

Fortsetzung auf der nächsten Seite

2 Wählen Sie die zu ändernde Option durch Drücken von ◀ oder ▶.

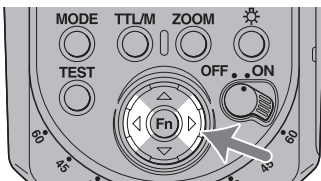

3 Ändern Sie die Einstellung durch Drücken von Δ oder ▽, und drücken Sie dann die Taste Fn.

- Die benutzerdefinierte Einstellung wird abgeschlossen, und das LCD schaltet auf Aufnahmemodus zurück.
- Wenn unter C03, C04, C06 oder C07 eine andere als die Standardeinstellung ausgewählt wird, wird **C** weiterhin auf dem LCD-Bildschirm angezeigt.
- Die ausgewählten Einstellungen werden auch nach dem Ausschalten des Blitzgeräts oder beim Batteriewechsel beibehalten.

Ändern der benutzerdefinierten Einstellungen

C01 So stellen Sie die Kurzzeitsynchronisation ein



ein

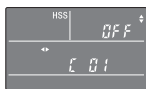

aus

- Dieses Blitzgerät wird automatisch auf die Kurzzeitsynchronisation eingestellt, wenn die Verschlussgeschwindigkeit höher als die Synchronisierungsgeschwindigkeit des Blitzes eingestellt wird. Die Synchronisierungsgeschwindigkeit des Blitzgeräts ist je nach verwendeter Kamera unterschiedlich. Einzelheiten zur Synchronisierungsgeschwindigkeit schlagen Sie in der mit der Kamera gelieferten Bedienungsanleitung nach.
- Es empfiehlt sich, die Fotos in heller Umgebung zu machen.
- Die Kurzzeitsynchronisation kann nicht zusammen mit indirektem Blitzen eingesetzt werden.
- Die Verwendung eines Belichtungs- oder Farbtemperaturmesser mit Kurzzeitsynchronisation wird nicht empfohlen, da die korrekte Belichtung und Farbe beeinträchtigt werden.
- Beim Verwenden der Kurzzeitsynchronisation verkürzt sich der Blitzbereich gegenüber dem Fotografieren mit normalem Blitzlicht. Stellen Sie sicher, dass sich das Motiv innerhalb der Blitzreichweite befindet.
- Sie können die Kurzzeitsynchronisation auch beim Fotografieren mit drahtlosem Blitz einsetzen.
- Wenn Sie [OFF] auswählen, wird die Kurzzeitsynchronisation abgebrochen. Wenn die Kurzzeitsynchronisation abgebrochen ist, kann die Verschlussgeschwindigkeit nicht höher als die Synchronisationsgeschwindigkeit eingestellt werden.

C02 So ändern Sie die Kanaleinstellung für den Drahtlosblitz



Kanal-1

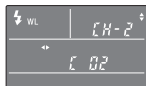

Kanal-2

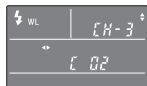

Kanal-3



Kanal-4

Fortsetzung auf der nächsten Seite

- Bringen Sie das Blitzgerät an der Kamera an, und drücken Sie den Auslöser halb durch, nachdem Sie den Kanal geändert haben.

C03 So wählen Sie den drahtlosen Steuerungsmodus aus

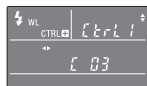

Control 1

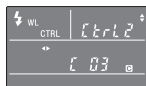

Control 2

Bei Verwendung des HVL-F43AM als Steuerung beim drahtlosen Blitzen wählen Sie [CTRL1] oder [CTRL2] je nach den Modellen der externen Blitzgeräte. Je nach den Modellen der externen Blitzgeräte erscheint die folgende Anzeige im LCD.

- [CTRL1]-Modus: [CTRL+]
Bei Verwendung von nur dem HVL-F58AM, HVL-F43AM oder HVL-F42AM als externes Blitzgerät wählen Sie diesen Modus.
- [CTRL2]-Modus: [CTRL]
Bei Verwendung von HVL-F56AM oder HVL-F36AM als externes Blitzgerät wählen Sie diesen Modus.

C04 So ändern Sie den Aufnahmemodus, der den manuellen Blitzmodus (M) und den stroboskopischen Blitzmodus verwenden kann



Nur Modus M



Alle Modi

- Wenn [PASM] ausgewählt ist, kann das manuelle Blitzen und das stroboskopische Blitzen in allen Aufnahmemodi der Kamera verwendet werden. In anderen Kameramodi als dem Modus M werden möglicherweise falsche Belichtungsergebnisse erzielt, deshalb ist der Kameramodus M empfehlenswert.
- Wenn [PASM] ausgewählt ist, bleibt dieses Gerät im manuellen Blitzmodus, auch wenn der Aufnahmemodus der Kamera auf A (Automatik) umgestellt wird.

C05 So ändern Sie den Testblitzmodus

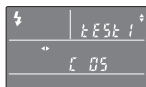

einmal

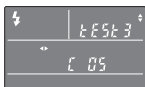

Dreimal

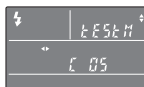

4 Sekunden

[TEST1] : blitzt einmal je nach der eingestellten Belichtungsstufe.

[TEST3] : blitzt dreimal mit einer bestimmten Rate.

[TESTM]: blitzt vier Sekunden lang mit einer bestimmten Rate.

C06: So ändern Sie die Zeit bis zum Stromsparmodus

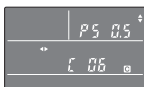

30 Sekunden

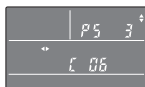

3 Minuten

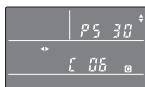

30 Minuten

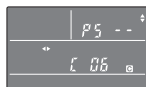

Deaktiviert

[PS 0.5]: wechselt nach 30 Sekunden in den Stromsparmodus.

[PS 3]: wechselt nach 3 Minuten in den Stromsparmodus.

[PS 30]: wechselt nach 30 Minuten in den Stromsparmodus.

[PS --]: deaktiviert den Stromsparmodus.

C07 So ändern Sie die Zeit bis zum Stromsparmodus bei Verwendung eines drahtlosen Blitzes

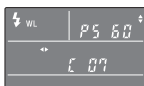

60 Minuten

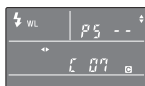

Deaktiviert

[PS 60]: wechselt nach 60 Minuten in den Stromsparmodus.

[PS --]: deaktiviert den Stromsparmodus.

C08 So ändern Sie die Einheit für die Blitzreichweite



Meter



feet

C09 So ändern Sie den Leistungsstufenintervall

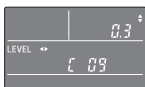

0,3



0,5

[0.3]: ändert die Leistungsstufe um 0,3 EV

[0.5]: ändert die Leistungsstufe um 0,5 EV

Anzeige für Leistungsstufe

Entsprechend dem eingestellten Leistungsstufenintervall kann die Leistungsstufe wie folgt geändert werden.

Bei Einstellung auf [0.3]

∇-Taste

$1/1 \rightarrow 1/1(-0,3) \rightarrow 1/1(-0,7) \rightarrow 1/2 \rightarrow 1/2(-0,3) \dots 1/64(-0,3) \rightarrow 1/64(-0,7)$
 $\rightarrow 1/128$

Δ-Taste

$1/1 \leftarrow 1/2(+0,7) \leftarrow 1/2(+0,3) \leftarrow 1/2 \leftarrow 1/4(+0,7) \dots 1/128(+0,7) \leftarrow 1/128(+0,3)$
 $\leftarrow 1/128$

Bei Einstellung auf [0.5]

∇-Taste

$1/1 \rightarrow 1/1(-0,5) \rightarrow 1/2 \rightarrow 1/2(-0,5) \dots 1/64 \rightarrow 1/64(-0,5) \rightarrow 1/128$

Δ-Taste

$1/1 \leftarrow 1/2(+0,5) \leftarrow 1/2 \leftarrow 1/4(+0,5) \dots 1/64 \leftarrow 1/128(+0,5) \leftarrow 1/128$

Manchmal unterscheidet sich die Leistungsstufen-Anzeige je nachdem, ob die Taste Δ oder ∇ verwendet wird, auch wenn die Leistungsstufe gleich ist.

Beispiel:

$1/1(-0,7)$ ist gleich wie $1/2(+0,3)$.

$1/1(-0,5)$ ist gleich wie $1/2(+0,5)$.

Hinweise zur Verwendung

Bei der Aufnahme

- Dieses Blitzgerät erzeugt sehr helles Licht. Verwenden Sie es also nicht direkt vor den Augen.
- Verwenden Sie das Blitzlicht nicht öfter als 20 Mal in schneller Abfolge, um eine Überhitzung und Leistungseinbußen der Kamera und des Blitzgeräts zu vermeiden. (bei Leistungsstufe 1/32, 40 Mal nacheinander.)
Nachdem Sie das Blitzgerät bis an diese Leistungsgrenze verwendet haben, sollten Sie es 10 Minuten abkühlen lassen.
- Verwenden Sie den Blitz nicht in der Nähe von Personen, wenn Sie den Blitzreflektor beim indirekten Blitzen einsetzen. Das Blitzlicht kann zu Augenschäden führen, der heiße Blitzreflektor kann Verbrennungen verursachen.
- Achten Sie beim Drehen des Blitzreflektors darauf, nicht die Finger im drehenden Teil zu klemmen. Es besteht Verletzungsgefahr.
- Dieses Blitzgerät ist nicht wasserdicht. Wenn Sie es beispielsweise an einem Strand verwenden, achten Sie bitte darauf, dass es nicht mit Wasser oder Sand in Berührung kommt. Wenn das Blitzgerät mit Wasser, Sand, Staub oder Salz in Berührung kommt, kann es zu Fehlfunktionen kommen.
- Beim Schließen des Batteriefachdeckels drücken Sie diesen fest an, während Sie ihn vollständig aufschieben. Achten Sie darauf, nicht beim Schließen den Finger im Batteriefach einzuklemmen und sich dabei zu verletzen.

Batterien

- Je nach Temperatur- und Lagerbedingungen ist die auf dem LCD-Bildschirm angezeigte Batterieladung möglicherweise niedriger als die tatsächliche Batterieladung. Die angezeigte Batterieladung wird korrigiert und zeigt den richtigen Wert an, wenn Sie den Blitz ein paar Mal verwendet haben.
- Bei Nickel-Metall-Hydrid-Akkus kann es zu einem plötzlichen Ladungsabfall kommen. Wenn die Anzeige für schwache Batterie zu blinken beginnt oder sich der Blitz beim Fotografieren nicht mehr auslösen lässt, laden Sie die Akkus auf, oder tauschen Sie sie aus.
- Die Blitzfrequenz und die Anzahl hintereinander auslösbarer Blitze kann sich auch bei neuen Batterien von den in den Tabellen weiter oben angegebenen Werten unterscheiden. Dies hängt davon ab, wie viel Zeit seit der Herstellung der Batterien vergangen ist.

- Nehmen Sie die Batterien nur dann heraus, nachdem Sie das Gerät abgeschaltet und einige Minuten gewartet haben. Die Batterien sind möglicherweise heiß, abhängig vom verwendeten Batterietyp. Gehen Sie beim Batteriewechsel vorsichtig vor.
- Sollte absehbar sein, dass die Kamera über einen längeren Zeitraum nicht zum Einsatz kommt, ist es empfehlenswert, die Batterien herauszunehmen und an anderer Stelle zu lagern.

Temperatur

- Das Blitzgerät kann bei Umgebungstemperaturen zwischen 0 °C und 40 °C verwendet werden.
- Setzen Sie das Blitzgerät keinen extrem hohen Temperaturen (z.B. in einem in der Sonne geparkten Fahrzeug) und keiner hohen Feuchtigkeit aus.
- Um Kondensationsbildung am Blitzgerät beim Übergang von kalter in warme Umgebung zu verhindern, lagern Sie es in einem verschlossenen Plastikbeutel. Warten Sie, bis es Raumtemperatur angenommen hat, bevor Sie es aus der Tüte nehmen.
- Die Batteriekapazität verringert sich bei niedrigen Temperaturen. Bewahren Sie Kamera und Ersatzbatterien in einer warmen Innentasche auf, wenn Sie bei Kälte aufnehmen. Die Anzeige für schwache Batterie blinkt möglicherweise bei kalter Umgebung, auch wenn die Batterien noch nicht ganz leer sind. Die Batterien erholen sich wieder etwas, wenn sie auf normale Umgebungstemperatur erwärmt werden.

Wartung

Nehmen Sie das Blitzgerät von der Kamera ab. Reinigen Sie das Blitzgerät mit einem trockenen, weichen Tuch. Wenn sich auf der Oberfläche des Blitzgeräts Sand befindet und Sie darüber wischen, wird die Oberfläche beschädigt. Reinigen Sie das Blitzgerät in diesem Fall daher vorsichtig mit einem Staubbläser. Bei hartnäckigen Verschmutzungen verwenden Sie ein leicht mit einer milden Reinigungslösung angefeuchtetes Tuch und wischen das Blitzgerät anschließend mit einem trockenen, weichen Tuch sauber. Verwenden Sie auf keinen Fall Lösungsmittel wie Verdünner oder Benzin, da diese die Oberfläche angreifen könnten.

Technische Daten

Leitzahl

Normales Blitzen (ISO100)

Manueller Blitz/35mm-Format

Verschlusszeit	Einstellungen des Ausleucht winkels (mm)						
	15*	24	28	35	50	70	105
1/1	13	23	24	25	30	35	43
1/2	9,2	16,3	17,0	17,7	21,2	24,7	30,4
1/4	6,5	11,5	12,0	12,5	15,0	17,5	21,5
1/8	4,6	8,1	8,5	8,8	10,6	12,4	15,2
1/16	3,3	5,8	6,0	6,3	7,5	8,8	10,8
1/32	2,3	4,1	4,2	4,4	5,3	6,2	7,6
1/64	1,6	2,9	3,0	3,1	3,8	4,4	5,4
1/128	1,1	2,0	2,1	2,2	2,7	3,1	3,8

*Bei befestigter Weitwinkelstreuscheibe.

Format APS-C

Verschlusszeit	Einstellungen des Ausleucht winkels (mm)						
	15*	24	28	35	50	70	105
1/1	13	24	25	30	35	41	43
1/2	9,2	17,0	17,7	21,2	24,7	29,0	30,4
1/4	6,5	12,0	12,5	15,0	17,5	20,5	21,5
1/8	4,6	8,5	8,8	10,6	12,4	14,5	15,2
1/16	3,3	6,0	6,3	7,5	8,8	10,3	10,8
1/32	2,3	4,2	4,4	5,3	6,2	7,2	7,6
1/64	1,6	3,0	3,1	3,8	4,4	5,1	5,4
1/128	1,1	2,1	2,2	2,7	3,1	3,6	3,8

*Bei befestigter Weitwinkelstreuscheibe.

HSS-Blitz ohne Tiefenwirkung (ISO100)

Manueller Blitz/35mm-Format

Verschlusszeit	Einstellungen des Ausleucht winkels (mm)						
	15*	24	28	35	50	70	105
1/250	5,0	8,4	9,1	9,9	10,8	14,0	16,7
1/500	3,5	5,9	6,4	7,0	7,7	9,9	11,8
1/1000	2,5	4,2	4,6	5,0	5,4	7,0	8,4
1/2000	1,8	3,0	3,2	3,5	3,8	5,0	5,9
1/4000	1,2	2,1	2,3	2,5	2,7	3,5	4,2
1/8000	0,9	1,5	1,6	1,8	1,9	2,5	3,0
1/12000	0,6	1,0	1,1	1,2	1,4	1,8	2,1

*Bei befestigter Weitwinkelstreuscheibe.

Format APS-C

Verschlusszeit	Einstellungen des Ausleucht winkels (mm)						
	15*	24	28	35	50	70	105
1/250	5,0	9,1	9,9	10,8	14,0	15,3	16,7
1/500	3,5	6,4	7,0	7,7	9,9	10,8	11,8
1/1000	2,5	4,6	5,0	5,4	7,0	7,7	8,4
1/2000	1,8	3,2	3,5	3,8	5,0	5,4	5,9
1/4000	1,2	2,3	2,5	2,7	3,5	3,8	4,2
1/8000	0,9	1,6	1,8	1,9	2,5	2,7	3,0
1/12000	0,6	1,1	1,2	1,4	1,8	1,9	2,1

*Bei befestigter Weitwinkelstreuscheibe.

Frequenz/Wiederholung

	Alkalibatterien	Nickelhydrid (2100 mAh)
Frequenz (Sek.)	ca. 0,1 - 2,9	ca. 0,1 - 2,2
Wiederholung (Mal)	ca. 200 oder mehr	ca. 250 oder mehr

- Die Wiederholung gibt die ungefähre Anzahl an möglichen Blitzen an, bevor neue Batterien vollständig leer sind.

Leistung bei ununterbrochenem Blitzen	40 Blitze bei 10 Blitzen pro Sekunde (Normales Blitzen, Leistungsstufe 1/32, 105 mm, Nickel-Metall-Hydrid-Akkus)
AF-Hilfslicht	Automatischer Blitz bei geringem Kontrast und geringer Helligkeit Reichweite (mit an DSLR-A700 angebrachtem 50 mm-Objektiv) Mitte: 0,5 m bis 6 m Randbereiche: 0,5 m bis 3 m
Blitzsteuerung	Blitzsteuerung mit Vorblitz, TTL-Direktmessung
Abmessungen (Ca.)	75 mm × 129 mm × 87 mm (B/H/T)
Gewicht (Ca.)	340 g (ohne Batterien)
Leistungsanforderungen	6 V Gleichstrom
Empfohlene Batterien	Vier Alkalibatterien der Größe LR6 (AA) Vier Nickel-Metall-Hydrid-Akkus der Größe AA
Mitgeliefertes Zubehör	Blitzgerät (1), Ministänder (1), Tasche (1), Anleitungen

Die in dieser Bedienungsanleitung erwähnten Funktionen unterliegen den Testbedingungen in unserem Unternehmen.

Änderungen bei Design und technischen Daten bleiben ohne vorherige Ankündigung vorbehalten.

Marken

α ist ein Markenzeichen der Sony Corporation.

Nederlands

Voordat u het product gebruikt, moet u deze gebruiksaanwijzing aandachtig doorlezen. Bewaar de gebruiksaanwijzing voor het geval u deze later als referentiemateriaal nodig hebt.

WAARSCHUWING

Om het gevaar van brand of elektrische schokken te verkleinen, mag het apparaat niet worden blootgesteld aan regen of vocht.

Stel de batterijen niet bloot aan overmatige hitte zoals zonlicht, vuur en dergelijke.

Plak de contacten van een lithiumbatterij af met plakband om kortsluiting te voorkomen wanneer u de batterij weggooit. Houd u aan de plaatselijke regels voor het wegwerpen van batterijen.

Houd batterijen en andere voorwerpen die ingeslikt kunnen worden uit de buurt van jonge kinderen. Raadpleeg onmiddellijk een arts als een voorwerp per ongeluk wordt ingeslikt.

Verwijder de batterijen onmiddellijk en gebruik het apparaat niet meer als...

- het product is gevallen of blootgesteld aan een schok waarbij het inwendige zichtbaar is geworden.
- het product een vreemde geur, hitte of rook afgeeft.

Demonteer het apparaat niet. U kunt een elektrische schok krijgen wanneer u in het product een circuit met een hoog voltage aanraakt.

Door onjuist gebruik kunnen batterijen heet worden of exploderen.

Gebruik alleen de batterijen die in deze gebruiksaanwijzing worden vermeld.

Plaats de batterijen met de polen (+/-) op de juiste plaats.

Stel batterijen niet bloot aan vuur of hoge temperaturen.

Probeer batterijen niet op te laden (met uitzondering van oplaadbare batterijen), kort te sluiten of te openen.

Gebruik altijd batterijen van hetzelfde type en hetzelfde merk. Gebruik geen oude en nieuwe batterijen door elkaar.

NL

VOORZICHTIG

Raak tijdens het gebruik de lamp van de flitser niet aan. Deze kan heet worden wanneer er wordt geflitst.

Voor klanten in Europa



Verwijdering van oude elektrische en elektronische apparaten (Toepasbaar in de Europese Unie en andere Europese landen met gescheiden ophaalsystemen)

Het symbool op het product of op de verpakking wijst erop dat dit product niet als huishoudelijk afval mag worden behandeld. Het moet echter naar een plaats worden gebracht waar elektrische en elektronische apparatuur wordt gerecycled. Als u ervoor zorgt dat dit product op de correcte manier wordt verwijderd, voorkomt u voor mens en milieu negatieve gevolgen die zich zouden kunnen voordoen in geval van verkeerde afvalbehandeling. De recycling van materialen draagt bij tot het vrijwaren van natuurlijke bronnen. Voor meer details in verband met het recyclen van dit product, neemt u contact op met de gemeentelijke instanties, het bedrijf of de dienst belast met de verwijdering van huishoudafval of de winkel waar u het product hebt gekocht.

Kennisgeving voor klanten in de landen waar EU-richtlijnen van toepassing zijn

De fabrikant van dit product is Sony Corporation, 1-7-1 Konan Minato-ku Tokyo, 108-0075 Japan. De geautoriseerde vertegenwoordiger voor EMC en productveiligheid is Sony Deutschland GmbH, Hedelfinger Strasse 61, 70327 Stuttgart, Duitsland. Voor kwesties met betrekking tot service of garantie kunt u het adres in de afzonderlijke service- en garantiedocumenten gebruiken.

Inhoud

Kenmerken	8
Namen van de onderdelen	9

Vorbereidingen

Batterijen plaatsen	13
De flitser bevestigen en verwijderen	14
De flitser aanzetten	16
Flitsmodus wijzigen	19

Basishandelingen

Programma automatisch flitsen (basishandelingen)	21
Flitsen in de verschillende opnamemodi van de camera	25

Geavanceerde bewerkingen

Testflitsen	27
Zoom-flitsdekking	28
Indirecte flits	31
Close-upfotografie (omlaag flitsen)	36
Handmatig flitsen (M)	37
Hogesnelheidsync (HSS)	41
Meervoudig flitsen (MULTI)	42
Modus voor draadloos flitsen (WL)	47
AF-lamp	61
Standaardinstellingen herstellen	62
Aangepaste instellingen	63

Aanvullende informatie

Opmerkingen bij het gebruik	70
Onderhoud	72
Technische gegevens	73

Voor gebruik

Gebruik deze camera in combinatie met een Sony Digitale camera met verwisselbare lens met een Zelfvergrendelende accessoire schoen, of een Sony Interchangeable Lens Digitale HD videocamcorder met verwisselbare lens met een Zelfvergrendelende accessoire schoen. Sommige functies kunnen niet worden gebruikt bij sommige modellen camera's.

Zie de gebruiksaanwijzing van dit toestel en raadpleeg de gebruiksaanwijzing van uw camera.

Hoewel deze flitser is ontworpen met stofbestendigheid en spatbestendigheid, kan het stof of spatten mogelijk niet geheel buiten houden.

Plaats deze flitser niet op de volgende locaties

Plaats deze flitser niet op de volgende locaties, ongeacht of deze wordt gebruikt of wordt opgeborgen. Hierdoor kan een storing optreden.

- Als u deze flitser neerzet op plaatsen waar deze wordt blootgesteld aan direct zonlicht, zoals op het dashboard of in de buurt van een verwarming, kan deze vervormd of defect raken.
- Plaatsen waar sterke trillingen optreden
- Plaatsen met een sterk elektromagnetisch veld
- Plaatsen met veel zand

Bescherm het apparaat tegen zand en stof op plaatsen zoals het strand of gebieden waar veel zand is of waar stofwolken kunnen ontstaan.

Hierdoor kan een storing optreden.

Kenmerken

De HVL-F43AM is een compacte flitser met een geleidenummer van 43 (meter, 105 mm positie, ISO 100).

→ pagina73

Deze kan in combinatie met compatibele lenzen worden gebruikt voor het uitvoeren van ADI (Advanced Distance Integration)-flitsmetingen, die niet worden beïnvloed door het reflectiepercentage van de achtergrond of het onderwerp.

→ pagina26

Gebruik van hogesnelheidsync mogelijk.

→ pagina41

Met de functie voor snelle verschuiving bij indirect flitsen kunt u tijdens het fotograferen met indirect flitsen de flitser snel naar boven of naar de zijkant richten.

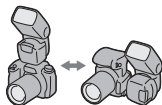

→ pagina34

Met het ingebouwde plaatje voor indirect flitsen kunt u een schittering in de ogen van uw onderwerp creëren.

→ pagina33

Deze flitser ondersteunt flitsdekking tot een brandpuntsafstand van 15 mm als er wordt geflitst, via de ingebouwde groothoekadapter.

→ pagina30

De flitser corrigeert automatisch de witbalans door gebruik te maken van de informatie over de kleurtemperatuur.*

→ pagina24

De optimale flitsdekking wordt aan de afbeeldingssensorgrootte van de camera aangepast.*

→ pagina28

*Behalve de DSLR-A100

Namen van de onderdelen

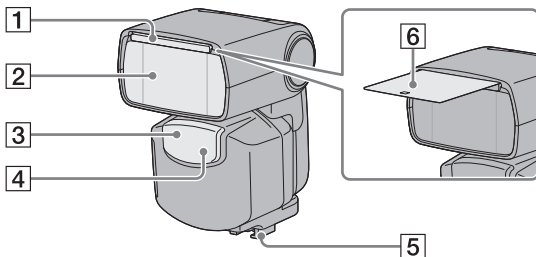

- 1** Ingebouwde groothoekadapter (30)
- 2** Flitslamp
- 3** Ontvanger voor signalen van de draadloze afstandsbediening (48)

- 4** AF-lamp (61)
Verwijder de beschermfolie van de voorzijde van de AF-lamp voordat u deze gebruikt.
- 5** Montagevoet (14)
- 6** Plaatje voor indirect flitsen (33)

Getallen tussen haakjes zijn de paginanummers waar een beschrijving van elk LCD-segment kan worden gevonden.

Wordt vervolgd op de volgende pagina

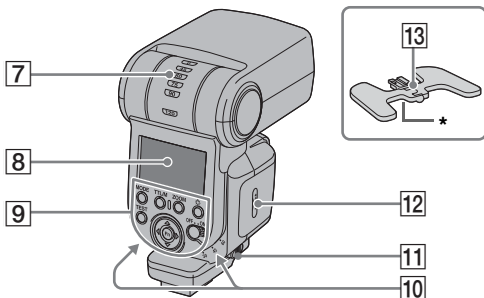

7 Indicator indirect flitsen (boven/
onderhoek) (32)

8 LCD-scherm (12)

9 Bedieningspaneel (11)

10 Indicator indirect flitsen
(zijhoek) (32)

11 Ontgrendelknop (15)

12 Deksel batterijhouder (13)

13 Mini-standaard (49)

* Statiefbevestigingsgat

Getallen tussen haakjes zijn de paginanummers waar een beschrijving van elk LCD-segment kan worden gevonden.

Bedieningspaneel

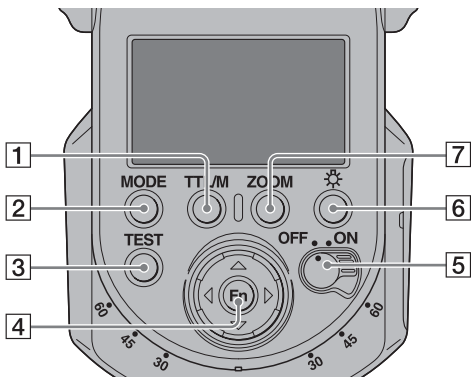

1 Toets TTL/M (MANUAL/MULTI)
(38, 42, 53, 57, 62)

2 MODE toets (19)

3 TEST toets (27)

De status terwijl de indicator brandt

Oranje: flitser gereed

Groen: juiste belichting

4 Toetsen voor Fn (functie)/
richting (37, 42, 53, 54, 57, 63)

5 Power-schakelaar (16)

6 LCD-verlichtingstoets

7 ZOOM toets (29)

LCD-schermverlichting

Als het LCD-scherm te donker is, kunt u het verlichten door te drukken op de toets LCD-verlichting.

- Het LCD-paneel blijft ongeveer 8 seconden verlicht als de flitser zelf wordt gebruikt of is aangesloten op een camera in de batterijbesparingsstand. Deze tijd wordt verlengd als de flitser of de camera wordt gebruikt.
- Druk opnieuw op de toets LCD-verlichting terwijl het LCD-scherm is verlicht om de LCD-schermverlichting uit te schakelen.

Getallen tussen haakjes zijn de paginanummers waar een beschrijving van elk LCD-segment kan worden gevonden.

Wordt vervolgd op de volgende pagina

LCD-scherm

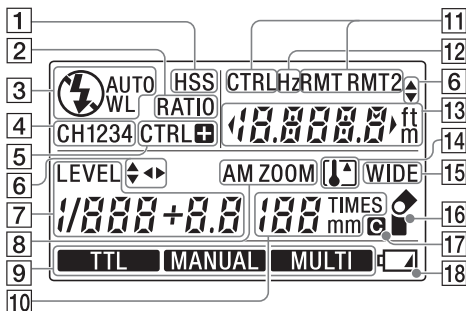

- | | |
|--|---|
| 1 HSS-iindicator (hogesnelheidsync) (41) | 11 Indicator draadloze bediening/afstandsbediening (51, 54, 57) |
| 2 Indicator flitsverhouding (57) | 12 Indicator Hz (42) |
| 3 Indicator flitsmodus (19) | 13 Weergave flitsbereik/flitsbereikwaarschuwing (dichtbij, ver weg)/frequentie meervoudig flitsen/flitsverhouding (23, 42, 57) |
| 4 Indicator draadloos kanaal (60, 65) | 14 Indicator oververhit (18) |
| 5 Indicator draadloze afstandsbediening (47) | 15 Indicator groothoekadapter (30) |
| 6 Indicator werking (63) | 16 Indicator indirect flitsen (31) |
| 7 Indicator sterkte (37, 42) | 17 Indicator aangepaste instelling (63) |
| 8 Indicator Zoom (28) | 18 Indicator batterijen bijna leeg (17) |
| 9 Indicator TTL/handmatig flitsen/meervoudig flitsen (37, 42) | |
| 10 Weergave zoom/herhaling meervoudig flitsen (28, 42) | |

Getallen tussen haakjes zijn de paginanummers waar een beschrijving van elk LCD-segment kan worden gevonden.

Batterijen plaatsen

In de HVL-F43AM kunnen de volgende batterijen worden gebruikt:

- Vier LR6 (AA-formaat) alkalinebatterijen*
- Vier oplaadbare Ni-MH-batterijen (nikkelmetaalhydride) (AA-formaat)*

* Er worden geen batterijen bijgeleverd.

Zorg ervoor dat oplaadbare Ni-MH-batterijen altijd worden opgeladen in de aangegeven oplader.

- 1 Open het deksel van de batterijhouder, zoals in de afbeelding wordt weergegeven.**

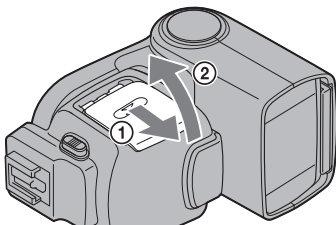

- 2 Plaats de batterijen in de batterijhouder, zoals in de afbeelding wordt weergegeven.**

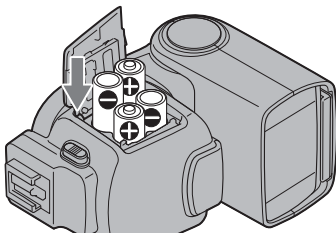

- 3 Sluit het deksel van de batterijhouder.**

- Volg de procedure voor het openen van het deksel van de batterijhouder in omgekeerde volgorde.

De flitser bevestigen en verwijderen

De flitser op de camera bevestigen

Duw, als de flitser uit staat, de montagevoet stevig en volledig in de Zelfvergrendelende Accessoirschoen van de camera.

- De flitser wordt automatisch vergrendeld.
- Als de ingebouwde flitser van de camera is uitgeklast, sluit u deze voordat u de flitser bevestigt.
- Deze flitser is alleen geschikt voor een Zelfvergrendelende Accessoirschoen. Gebruik deze flitser niet met een camera zonder een Zelfvergrendelende Accessoirschoen.

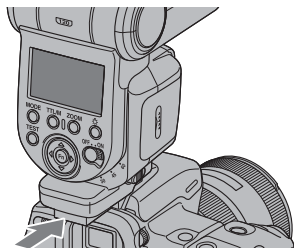

De flitser van de camera verwijderen

Houd de ontgrendelknop ingedrukt ①, en verwijder de flitser in de richting van de pijl ②.

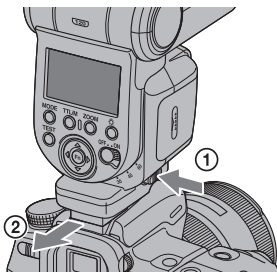

De flitser aanzetten

Zet de power-schakelaar op ON.

De flitser wordt ingeschakeld.

- Wanneer de flitser wordt ingeschakeld, wordt ook het LCD-scherm ingeschakeld.

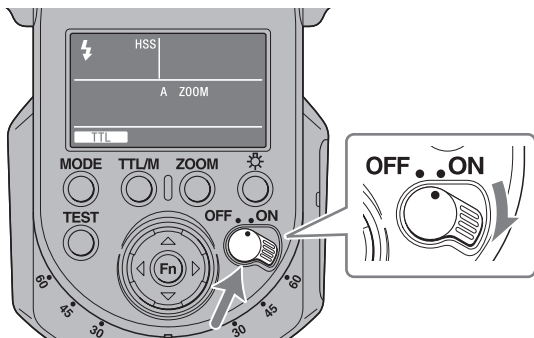

- Als er niets op het LCD-scherm verschijnt terwijl de power-schakelaar op ON staat, controleer dan of de batterijen correct zijn geplaatst.

De flitser uitzetten

Zet de power-schakelaar op OFF.



Batterij besparen

Wanneer de flitser 3 minuten niet zelf of aangesloten op een camera in de batterijbesparingsstand wordt gebruikt, schakelt de flitser over naar de batterijbesparingsstand om batterijen te besparen en gaat het LCD-scherm uit.

- Tijdens draadloos flitsen (pagina's 51, 57) gaat de flitser na 60 minuten naar de batterijbesparingsstand.
- U kunt de tijd tot inschakeling batterij besparen wijzigen of batterij besparen uitschakelen. (pagina 67)
- De flitser gaat automatisch over op de batterijbesparingsstand wanneer de power-schakelaar van de camera op OFF wordt gezet.*
- * Behalve de DSLR-A100
- Als de camera in batterijbesparingsstand staat, bijvoorbeeld als het LCD-scherm automatisch uitgaat, communiceert de camera niet met de flitser. In deze status, zijn het omzetten van de flitsermodus en TTL/M modus, automatische zoomfunctie, groothoekweergave en weergave flitsbereik niet verbonden met uw camera.

Batterijen controleren

De indicator  op het LCD-scherm knippert als de batterijen bijna leeg zijn.



 knippert

Het verdient aanbeveling de batterijen te vervangen. De flitser kan worden gebruikt zolang de toets TEST oranje brandt.

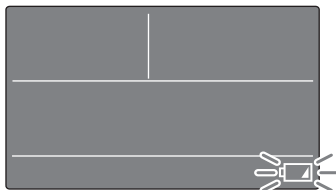



Alleen  knippert

De flitser kan niet worden gebruikt. Plaats nieuwe batterijen.

Indicator

Wanneer de temperatuur van deze flitser stijgt als de flitser continu of in een omgeving met een hoge temperatuur wordt gebruikt, zal het interne veiligheidscircuit automatisch zorgen voor uitstelling van de werking (oververhitting).

- De indicator  knippert wanneer de flitser oververhit raakt.
- De werking van de flitser wordt tijdelijk uitgesteld totdat de temperatuur van de flitser zakt en de indicator  uitgaat.
- Als oververhitting wordt gedetecteerd, dient u de power-schakelaar op OFF te zetten en de flitser ongeveer 10 minuten niet meer te gebruiken zodat deze kan afkoelen.

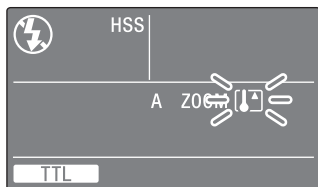

Flitsmodus wijzigen

Druk op de toets MODE.

- De indicator op het LCD-scherm verandert als volgt.
Als de flitser niet op uw camera is aangesloten of als de camera in de modus batterij besparen staat of het LCD-scherm van de camera wordt uitgeschakeld als de flitser op de camera wordt aangesloten:

⚡ (⚡ AUTO) → WL → ⚡ → ⚡ (⚡ AUTO) → ...

Als uw camera is ingeschakeld en de flitser op uw camera is aangesloten (WL is niet ingesteld):

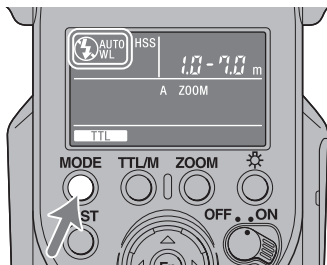

⚡ (⚡ AUTO) → ⚡ → ⚡ (⚡ AUTO) → ...

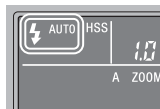
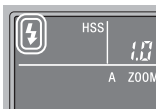

- ⚡ gaat branden wanneer de camera op Fill-flash wordt gezet. ⚡ AUTO gaat branden wanneer de camera op auto-flash wordt gezet.



Flitsmodi

-  (Fill-flash)
Er wordt altijd geflitst.
-  AUTO (Automatisch flitsen)
De flitser wordt in deze modus gezet wanneer de camera op automatisch flitsen wordt gezet.
- WL (Draadloos flitsen)
Deze modus wordt gebruikt bij draadloos flitsen.
-  (Un-fill-flash)
Er wordt niet geflitst.

Programma automatisch flitsen (basishandelingen)

- Als uw camera een modus AUTO of scèneselectie heeft, gaat u hetzelfde te werk als bij het programma automatisch flitsen.

- 1 Selecteer de P-modus op de camera.
- 2 Druk op de toets MODE, zodat [⚡ AUTO] of [⚡] op het LCD-scherf verschijnt.

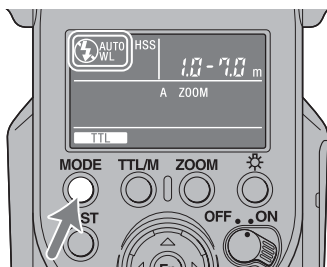

- [⚡] gaat branden wanneer de camera op Fill-flash wordt gezet. [⚡ AUTO] gaat branden wanneer de camera op auto-flash wordt gezet.

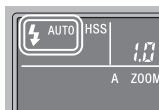
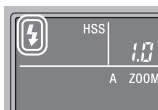

3 Druk de sluiterknop half in en controleer of het onderwerp zich binnen het flitsbereik bevindt.

- Zie pagina 23 voor informatie over het flitsbereik.

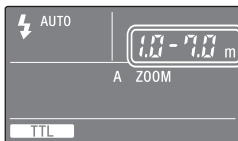

4 Wanneer de flitser is opgeladen, drukt u op de sluiterknop om een foto te maken.

- De flitser is volledig opgeladen wanneer de toets TEST op het bedieningspaneel oranje brandt.

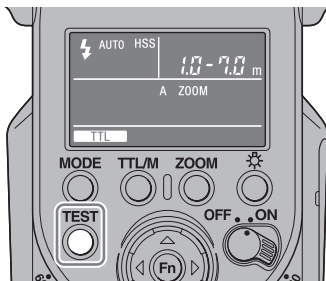

Als de juiste belichting voor de zojuist gemaakte foto is bereikt, knippert de toets TEST op het bedieningspaneel groen.

- Als de foto wordt gemaakt voordat het opladen gereed is, is deze onderbelicht door te weinig licht.
- Druk op de sluiterknop nadat u hebt gecontroleerd of het opladen gereed is wanneer u de flitser gebruikt met de zelfontspanner.
- De geselecteerde flitsermodus (automatisch flitsen (⚡ AUTO), fill-flash (⚡) of Un-fill-flash (⚡)) hangt af van uw camera. Raadpleeg de gebruiksaanwijzing bij uw camera voor meer informatie.

Flitsbereik

Druk de sluiterknop half in.

Het flitsbereik voor de juiste belichting wordt op het LCD-scherm weergegeven. Controleer of het onderwerp binnen dit bereik valt en maak vervolgens de foto.

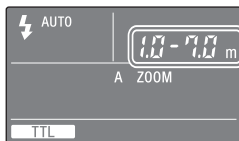

Het bereik dat op het LCD-scherm kan worden weergegeven, loopt van 1,0 m tot 28 m (0,7 m tot 28 m voor omlaag flitsen; zie pagina 36). Wanneer de afstand buiten dit bereik valt, gaat ◀ of ▶ branden aan een van beide zijden van het flitsbereik.



Een juiste belichting wordt bereikt op een afstand kleiner dan 1,0 m.

Als het flitsbereik minder is dan 1,0 m, kan het onderste gedeelte van de afbeelding op het LCD-scherm van de camera donker worden. Wijzig het flitsbereik om het diafragma en de ISO-gevoeligheid af te stellen.



Een juiste belichting wordt bereikt op een afstand tussen 1,0 m en 28 m of meer.

- De flitsbereiken worden niet getoond bij het gebruik van indirect flitsen of draadloos flitsen.
- Wanneer u een foto maakt die dichtbij ligt dan de benedengrens van het flitsbereik, dan kan de foto overbelicht zijn, ook al knippert de TEST-toets groen, of kan het ondergedeelte van de foto op het LCD-scherm kan donkerder zijn. Maak altijd een foto binnen het aangegeven flitsbereik.

Automatische WB-aanpassing met kleurtemperatuurinfo

De witbalans wordt automatisch afgesteld door uw camera (behalve de DSRL-A100) op basis van de kleurtemperatuurinfo als de flitser afgaat.

- Auto WB –afstelling werkt als u de flitser aan uw camera bevestigt en de flitsmodus TTL gebruikt op de flitser.
- Deze functie werkt niet tijdens handmatig flitsen. (pagina 37)

Flitsen in de verschillende opnamemodi van de camera

Als de camera is ingesteld op diafragma-instelling (A-modus), sluitertijd (S-modus) of handmatige belichtingsmodus (M-modus), kan TTL-flitsfotografie worden uitgevoerd volgens de modus.

- 1 **Selecteer A, S of M-modus op de camera.**
- 2 **Druk op de toets MODE, zodat [⚡] wordt weergegeven.**
 - Fill-flash wordt geselecteerd.

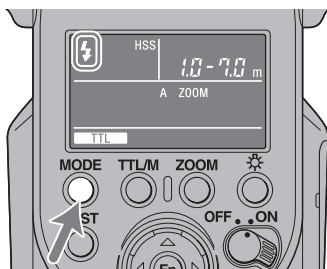

- 3 **Stel het diafragma en de sluitertijd in volgens de modus die u selecteert en stel scherp op het voorwerp. Zie de onderstaande tabel.**

Opnamemodus van de camera	Instellingen
A (Flitsfotografie gebaseerd op diafragma-instelling)	<p>Stel het diafragma in.</p> <ul style="list-style-type: none">• Verklein het diafragma (kies een hogere f-stop) om het flitsbereik te verkleinen of open het diafragma (kies een lagere f-stop) om het flitsbereik te vergroten.• De sluitertijd wordt automatisch ingesteld.

Wordt vervolgd op de volgende pagina

Opnamemodus van de camera	Instellingen
S (Flitsfotografie gebaseerd op sluitertijd)	Stel de sluitertijd in.
M (Flitsfotografie met handmatige belichtingsmodus)	Stel de sluitertijd en het diafragma in. <ul style="list-style-type: none"> • Verklein het diafragma (kies een hogere f-stop) om het flitsbereik te verkleinen of open het diafragma (kies een lagere f-stop) om het flitsbereik te vergroten.

4 Druk de sluiterknop in wanneer het opladen is voltooid.

TTL-flitsen

Handmatig flitsen betekent een vaste flitsintensiteit, ongeacht de helderheid van het onderwerp en de camera-instelling. TTL* flitsen meet het licht dat vanaf het onderwerp wordt gereflecteerd door de lens.

TTL-meting heeft ook een P-TTL-meetfunctie, waarbij een voorflits aan de TTL-meting wordt toegevoegd, en een ADI-meetfunctie, waarbij afstandsgegevens aan de P-TTL-meting worden toegevoegd.

Deze flitser definieert alle P-TTL- en ADI-metingen als TTL-flitsen. **TTL** wordt op het LCD-scherm weergegeven.

*TTL = through the lens (door de lens)

- ADI-meting is mogelijk in combinatie met een lens met een ingebouwde afstandsencoder. Controleer voordat u de functie voor ADI-meting gebruikt, of de lens over een ingebouwde afstandsencoder beschikt. Raadpleeg de gebruiksaanwijzing die bij de lens is geleverd.

Testflitsen

U kunt een testflits uitvoeren voordat u foto's gaat maken. Controleer bij gebruik van de testflits de lichtsterkte wanneer u een flitsmeter enzovoort gebruikt in de handmatige flitsmodus (M).

Druk op de toets TEST als de toets TEST oranje wordt verlicht.

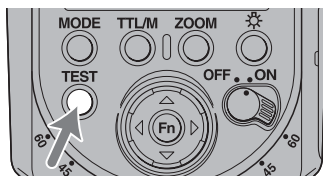

- De toets TEST wordt in overeenstemming met de huidige status van de flitser als volgt aangezet.
 - Oranje: flitser gereed
 - Groen: juiste belichting
- Het lichtniveau van de testflits is afhankelijk van de lichtniveau-instelling (pagina 37). De flitser flitst met een lichtniveau van 1/1 in de TTL-modus.
- U kunt de schaduwen op het onderwerp met de testflitsfunctie (modelleerflits) bekijken voordat u foto's maakt. De flitser heeft twee modelleerflitsmodi, namelijk een modus voor drie keer flitsen en een modelleerflitsmodus waarin de flitser vier seconden continu flitst. Zie voor meer informatie over instelling van de testflitsmodus "C05 De testflitsmodus wijzigen" (pagina 67) in "Aangepaste instellingen".

Zoom-flitsdekking

Automatisch zoomen

Deze flitser schakelt automatisch naar optimale flitsdekking (zoom-flitsdekking) om een bereik van brandpuntsafstanden van 24 mm tot 105 mm tijdens het fotograferen (automatisch zoomen) te dekken. Gewoonlijk hoeft u de flitsdekking niet handmatig te wijzigen.

Automatisch zoomen werkt wanneer [A ZOOM] op het LCD-scherm wordt weergegeven. De zoomstand wordt niet op het LCD-scherm weergegeven wanneer [A ZOOM] wordt weergegeven.

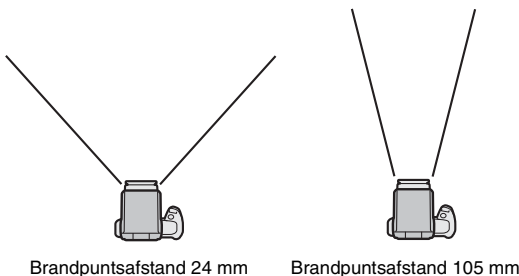

- Wanneer een lens met een brandpuntsafstand van minder dan 24 mm wordt gebruikt met automatische zoom, knippert [WIDE] op het LCD-scherm. Het gebruik van de ingebouwde groothoekadapter (pagina 30) wordt in dit geval aanbevolen om donkere randen in de foto te voorkomen.

Automatische zoombesturing geoptimaliseerd voor beeldsensorgrootte

Dit toestel levert een optimale flitsdekking volgens de beeldsensorgrootte (APS-C-formaat/35 mm formaat) van de camera (behalve de DSLR-A100).

Handmatig zoomen

U kunt de flitsdekking handmatig instellen, ongeacht de brandpuntsafstand van de gebruikte lens (handmatig zoomen).

Druk op de toets ZOOM om de gewenste flitsdekking te selecteren.

- De zoomdekking wordt in de onderstaande volgorde gewijzigd.
105 mm → 70 mm → 50 mm → 35 mm → 28 mm → 24 mm → A ZOOM
→ 105 mm → ...

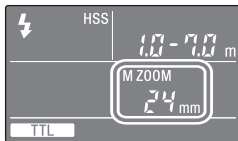

- Wanneer handmatig wordt gezoomd, wordt [M ZOOM] boven de zoomdekking weergegeven.
- Als de flitsdekking wordt ingesteld op minder dan de brandpuntsafstand van de gebruikte lens, worden de randen van het scherm donkerder.
- De flitsdekking van handmatig zoomen op het LCD-scherm komt overeen met de kijkhoek van de gelijkwaardige brandpuntsafstand voor het 35 mm-formaat.

Flitsdekking en brandpuntsafstand

Hoe groter de brandpuntsafstand van een lens op de camera, hoe verder weg een onderwerp mag zijn om het te fotograferen terwijl het hele scherm wordt gevuld; maar het gebied dat bedekt kan worden, wordt kleiner. Omgekeerd kunnen onderwerpen met een kleinere brandpuntsafstand worden gefotografeerd met een grotere dekking. De flitsdekking is het gebied dat het licht van de flitser gelijkmatig op een ingestelde intensiteit of groter kan dekken, aangegeven als een hoek. De flitsdekking waarmee u kunt fotograferen, wordt bepaald door de brandpuntsafstand.

Door de flitsdekking in overeenstemming met de brandpuntsafstand vast te stellen, kan de flitsdekking worden uitgedrukt als het getal voor brandpuntsafstand.

Ingebouwde groothoekadapter (zoomhoek van 15 mm)

Als u de ingebouwde groothoekadapter uittrekt, wordt de flitsdekking vergroot tot brandpuntsafstanden van 15 mm tot minder dan 24 mm.

Trek de groothoekadapter naar buiten en plaats deze voor de flitslamp. Schuif vervolgens het plaatje voor indirect flitsen weer terug.

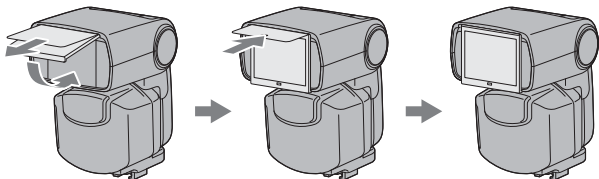

- [WIDE] verschijnt op het LCD-scherm.
- Schuif de groothoekadapter volledig in wanneer u deze weer terugzet en bevestig dat [WIDE] op het LCD-scherm uitgaat.
- Trek de groothoekadapter niet te hard naar buiten. Dit kan de adapter beschadigen.
- Wanneer u een vlak onderwerp fotografeert met een brandpuntsafstand van ongeveer 18 mm, kunnen de randen van het scherm enigszins donker worden door het verschil in intensiteit tussen het licht dat het midden en de randen van het scherm bereikt.
- Wanneer u een groothoeklens gebruikt met een brandpuntsafstand onder 15 mm, kunnen de randen van het beeld donker worden.
- De brandpuntsafstand correspondeert met de gelijkwaardige brandpuntsafstand voor het 35 mm-formaat.
- Deze flitser ondersteunt niet de kijkhoek van een 16 mm F2,8 visooglens.
- Schuif de groothoekadapter en het plaatje voor indirect flitsen weer in de flitserkop wanneer u deze flitser weer in de bijgeleverde tas opbergt.

Indirecte flits

Flitsen met een muur direct achter het onderwerp produceert een sterke schaduw op de muur. Door de flitser op het plafond te richten kunt u het onderwerp met gereflecteerd licht verlichten, waarmee de intensiteit van de schaduw wordt verminderd en er een zachter licht op het scherm verschijnt.

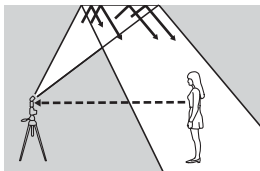

Indirecte flits



Normale flits

Draai de flitser omhoog of naar links of rechts en houd de camera stevig vast.

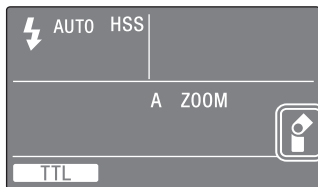
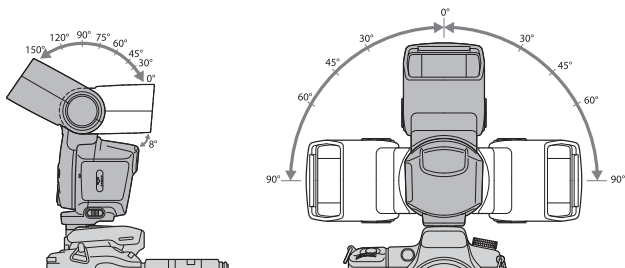

- Wanneer de flitser naar boven wordt gedraaid, wordt het flitsbereik niet op het LCD-scherm weergegeven. De hogesnelheidsync (pagina 41) wordt ook niet weergegeven.
- Wanneer de flitser naar boven wordt gedraaid, verschijnt de indicator indirect flitsen niet.
- Gebruik voor het reflecteren van het flitslicht een wit plafond of witte muur. Een gekleurd oppervlak kan het licht doen kleuren. Hoge plafonds of glas worden niet aanbevolen.

Aanpassen indirecte hoek

Het gelijktijdig gebruik van direct licht en indirect licht vanaf de flitser produceert ongelijke belichting. Stelt af tot de beste hoek voor indirect licht terwijl een testflits wordt uitgevoerd in echte opnameomstandigheden.

Voorbeelden van opnameomstandigheden:

- afstand van camera tot reflecterende oppervlak
- flitsbereik
- brandpuntsafstand van de lens

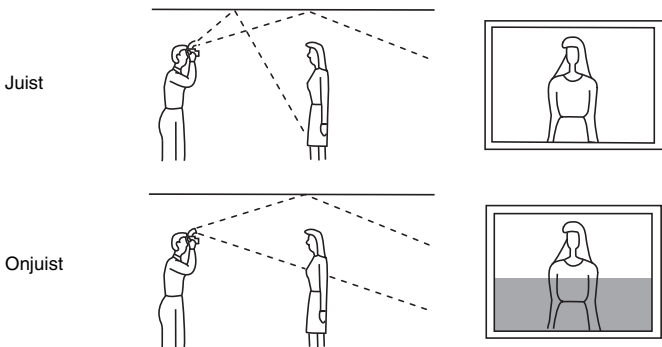

Wanneer de flitser naar boven weerkaatst

Bepaal de hoek in relatie tot de volgende tabel.

Brandpuntsafstand van de lens	Indirecte hoek
Minimaal 70 mm	30°, 45°
28 mm - 70 mm	60°
Maximaal 28 mm	75°, 90°

Gebruik van het plaatje voor indirect flitsen

Met het plaatje voor indirect flitsen creëert u een schittering in de ogen van het onderwerp en ziet het onderwerp er nog levendiger uit.

- Het plaatje voor indirect flitsen wordt tegelijk met de groothoekadapter naar buiten getrokken. Schuif de groothoekadapter terug.

Wordt vervolgd op de volgende pagina

- Stel wanneer u het plaatje voor indirect flitsen gebruikt de weerkaatsingshoek in op 90° naar boven.

Snelle verschuiving bij indirect flitsen

Wanneer u in de portretstand fotografeert, kunt u dezelfde indirecte flits instellen als bij foto's in de landschapspositie en ook het bedieningspaneel in de juiste richting gebruiken.

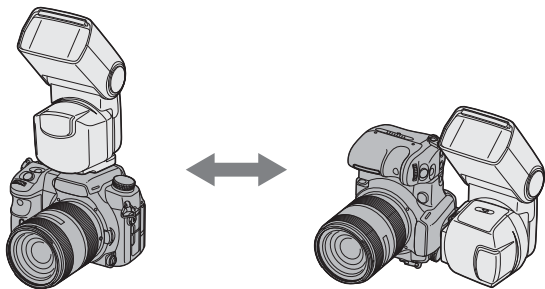

90° zijwaarts flitsen

Wanneer de weerkaatsingshoek wordt ingesteld op 90° zijwaarts en 0° omhoog en u fotografeert in de portretstand, kunnen de boven- en onderrand van de foto donkerder worden. Gebruik in dit geval de ingebouwde groothoekadapter of stel de weerkaatsingshoek in op 0° zijwaarts.

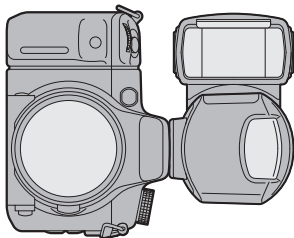

-  knippert op het LCD-scherm.
- Wanneer de zoomflitsdekking is ingesteld op [A ZOOM] en u 90° zijwaarts flitst, wordt de dekking automatisch op groothoek ingesteld. In dit geval is het flitsbereik korter dan het bereik voor 0° zijwaarts flitsen.

Close-upfotografie (omlaag flitsen)

Kantel de flitser enigszins omlaag wanneer u voorwerpen fotografeert tussen 0,7 m en 1,0 m van de camera om een juiste belichting te garanderen.

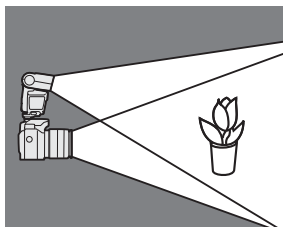

Draai de flitser omlaag en houd de camera stevig vast.

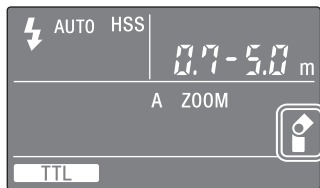
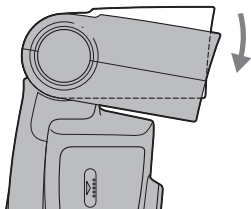

- De rotatiehoek is 8°.
-  verschijnt op het LCD-scherm.
- Wanneer u fotografeert op een afstand korter dan 0,7 m, kan de flitser het voorwerp niet volledig bedekken en zal de foto aan de onderkant donkerder zijn. Gebruik een externe flitser, een dubbele macroflitser of ringverlichting.
- U kunt alleen omlaag flitsen wanneer u de weerkaatsingshoek instelt op 0° of 90° zijwaarts.
- Lange lenzen kunnen het flitslicht belemmeren.

Handmatig flitsen (M)

De normale TTL-flitsmeting past de flitsintensiteit automatisch aan om de juiste belichting van het onderwerp te verkrijgen. Handmatig flitsen betekent een vaste flitsintensiteit, ongeacht de helderheid van het onderwerp en de camera-instelling.

- Omdat bij handmatig flitsen het reflectievermogen van het onderwerp geen invloed heeft, is deze optie handig bij onderwerpen met een extreem hoog of laag reflectievermogen.
- Handmatig flitsen is alleen mogelijk wanneer de camera op de M (Handmatig) is ingesteld. In andere modi wordt automatisch TTL-meting geselecteerd.
- U kunt de aangepaste instellingen van deze flitser wijzigen om fotograferen met handmatige flits in te schakelen in andere modi dan de M-modus van uw camera. (pagina 63)

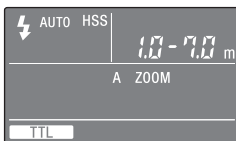

TTL-flitsmeting

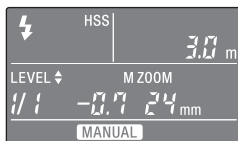

Meting bij handmatig flitsen

1 Druk op de toets TTL/M om **MANUAL** op het LCD-scherm weer te geven.

- De modi worden in de onderstaande volgorde gewijzigd.

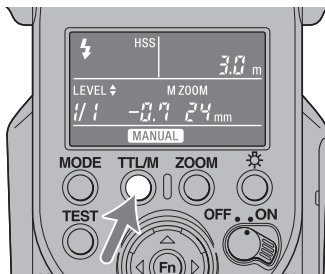

2 Druk op de toets Δ of ∇ om de gewenste sterkte te selecteren.

- U kunt het instellen uit de onderstaande waarden.
1/1 (maximale) \rightarrow 1/2 \rightarrow 1/4 \rightarrow 1/8 \rightarrow 1/16 \rightarrow 1/32 \rightarrow 1/64 \rightarrow 1/128 (minimale)
- De sterkte-aanduiding kan soms verschillen afhankelijk of de sterkte is toegenomen of afgenomen, zelfs als de sterkte gelijk is gebleven.
 ∇ toets
1/1 \rightarrow 1/1(-0,3) \rightarrow 1/1(-0,7) \rightarrow 1/2 \rightarrow 1/2(-0,3) ... 1/64(-0,3) \rightarrow 1/64(-0,7) \rightarrow 1/128
 Δ toets
1/1 \leftarrow 1/2(+0,7) \leftarrow 1/2(+0,3) \leftarrow 1/2 \leftarrow 1/4(+0,7) ... 1/128(+0,7) \leftarrow 1/128(+0,3) \leftarrow 1/128
- De sterkte kan worden ingesteld tot 22 niveaus door de sterkteinterval te wijzigen. Zie "C09 De sterkte-interval wijzigen" op pagina 68 voor meer informatie.

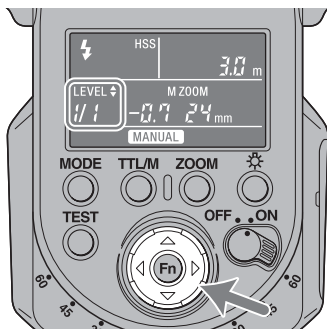

- Wanneer de sluiterknop half wordt ingedrukt, verschijnt de afstand waarop de juiste belichting wordt bereikt, op het LCD-scherm. Stel het diafragma in op de weergegeven afstand tot de opnameafstand.

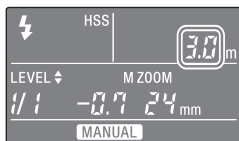

Een juiste belichting wordt bereikt op een afstand kleiner dan 1,0 m.

Als het flitsbereik minder is dan 1,0 m, kan het onderste gedeelte van de afbeelding op het LCD-scherm van de camera donker worden. Wijzig het flitsbereik om het diafragma en de ISO-gevoeligheid af te stellen.



Een juiste belichting wordt bereikt op een afstand groter dan 28 m.

- Als tijdens het fotograferen met handmatige flits de sterkte is ingesteld op 1/1, flitst de flitser op volledige sterkte. Het bereik van de sterkte (bijvoorbeeld 1/1 → 1/2) komt overeen met het bereik van het diafragma (bijvoorbeeld F4 → 5,6).
- De indicatie van het flitsbereik van de toets TEST (knippert groen) werkt niet nadat een foto met handmatige flits is gemaakt.

Hogesnelheidsync (HSS)



Hogesnelheidsync



Normale flits

Met hogesnelheidsync worden de beperkingen van de X-sync flitssluitertijd opgeheven en wordt het mogelijk om de flitsers te gebruiken in combinatie met het volledige sluitertijdgebied van de camera. Met het grotere te selecteren diafragma bereik wordt flitsfotografie met een groot diafragma mogelijk. Hierbij blijft de achtergrond onscherp en wordt het onderwerp op de voorgrond benadrukt. Zelfs wanneer u in de A- of M-modus met een grote f-stop fotografeert terwijl de achtergrond zeer helder is en de opname normaal overbelicht zou zijn, kunt u de belichting aanpassen door de hogesnelheidsflits te gebruiken.

Zie voor meer informatie over het uitzetten van de HSS-instelling, zie "Aangepaste instellingen" (pagina 63).

X-sync flitssluitertijd

Flitsfotografie wordt meestal geassocieerd met een kortste sluitertijd die ook wel wordt aangeduid als de X-sync flitssluitertijd. Deze beperking is niet van toepassing op camera's die zijn ontworpen voor hogesnelheidsyncfotografie (HSS), omdat hiermee flitsfotografie mogelijk is met de kortste sluitertijd van de camera.

Meervoudig flitsen (MULTI)

De flitser wordt een aantal keren geactiveerd terwijl de sluitter openstaat (meervoudig flitsen). Met meervoudig flitsen kunt u beweging van het onderwerp op een foto vastleggen voor latere analyse.

- De camera moet op de M-modus worden ingesteld om meervoudig te kunnen flitsen. In andere modi dan de M-modus van de camera, kan mogelijk een juiste belichting niet worden verkregen.
- Met de aangepaste instellingen van deze flitser kunt u fotograferen met handmatige flits inschakelen in andere modi dan de M-modus van uw camera. (pagina 63)



- 1 Druk op de toets TTL/M om **MULTI** op het LCD-scherm weer te geven.

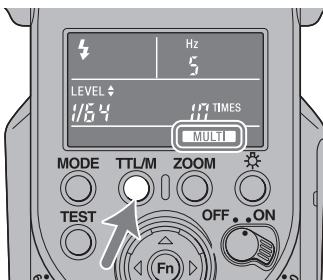

2 Druk op de Fn-toets om [Hz] te laten knipperen en druk dan op de Δ of ∇ -toets om de flitsfrequentie te kiezen.

- De getallen geven het aantal keren flitsen per seconde aan.
- U kunt kiezen uit de onderstaande waarden.
100, 90, 80, 70, 60, 50, 40, 30, 20, 10, 9, 8, 7, 6, 5, 4, 3, 2, 1
- Houd de knop Δ of ∇ ingedrukt om de waarde continu te wijzigen.

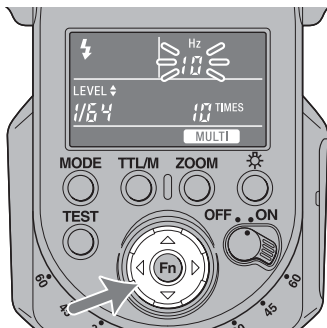

3 Druk op de Fn-toets om [TIMES] te laten knipperen en druk dan op de Δ of ∇ -toets om het aantal keren flitsen te kiezen.

- U kunt kiezen uit de onderstaande waarden.
--, 100, 90, 80, 70, 60, 50, 45, 40, 35, 30, 25, 20, 15, 10, 9, 8, 7, 6, 5, 4, 3, 2
- Houd de knop Δ of ∇ ingedrukt om de waarde continu te wijzigen.
- Wanneer "--" is geselecteerd, wordt doorgedaan met flitsen op de ingestelde frequentie terwijl de sluiters open is.

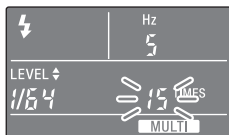

4 Druk op de Fn-toets om het sterktelampje te laten knipperen en druk dan op de Δ of ∇ -toets om de in te stellen sterkte te kiezen.

- U kunt het instellen uit de onderstaande waarden.
1/8 \rightarrow 1/16 \rightarrow 1/32 \rightarrow 1/64 \rightarrow 1/128
- U kunt de sterkte-interval wijzigen zodat de sterkte tot op 13 niveaus kan worden ingesteld.
Zie "C09 De sterkte-interval wijzigen" op pagina 68 voor meer informatie.



5 Druk op de toets Fn om de instelling te beëindigen.

6 Stel de sluitertijd en het diafragma in.

- De sluitersnelheid dient minimal gelijk te zijn aan het aantal flitsen (TIME) gedeeld door de flitsfrequentie (Hz).

Als het aantal flitsen 10 is en de flitsfrequentie 5, dient u de sluitersnelheid van uw camera bijvoorbeeld in te stellen op 2 seconden of meer.

7 Wanneer de flitser volledig is opgeladen, drukt u op de sluiterknop om de foto te maken.

- De afstand waarop met één keer flitsen de juiste belichting wordt bereikt, wordt op het LCD-scherm weergegeven.
- Om trillingen te voorkomen wordt bij meervoudig flitsen het gebruik van een statief aanbevolen.
- De testflits gaat af op de geselecteerde frequentie/het geselecteerde aantal/niveau terwijl de TEST-toets wordt ingedrukt als [TEST1] wordt geselecteerd in de aangepaste instelling. Wanneer [TEST3] of [TESTM] wordt geselecteerd, heeft drie keer flitsen of de modelleerflits van vier seconden prioriteit.

Maximumaantal continue flitsen

Het maximaantal continue flitsen tijdens meervoudig flitsen wordt beperkt door de lading in de batterij. Gebruik de volgende waarden als richtlijn.

Met alkalinebatterijen

Sterkte	Flitsfrequentie (Hz)																		
	100	90	80	70	60	50	40	30	20	10	9	8	7	6	5	4	3	2	1
1/8	5	5	5	5	5	5	5	5	6	6	6	6	7	7	8	9	10	100*	100*
1/16	8	8	9	9	9	9	10	10	10	15	15	20	20	30	45	65	100*	100*	100*
1/32	15	15	15	15	17	17	18	18	20	40	50	65	80	100*	100*	100*	100*	100*	100*
1/64	30	30	32	32	35	37	40	45	75	100*	100*	100*	100*	100*	100*	100*	100*	100*	100*
1/128	60	60	65	65	70	100*	100*	100*	100*	100*	100*	100*	100*	100*	100*	100*	100*	100*	100*

100* geeft meer dan 100 aan.

Met Ni-MH-batterijen (bij gebruik van 2100 mAh)

Sterkte	Flitsfrequentie (Hz)																		
	100	90	80	70	60	50	40	30	20	10	9	8	7	6	5	4	3	2	1
1/8	5	5	5	5	5	5	5	6	6	7	7	8	8	10	10	25	100*	100*	100*
1/16	8	8	9	9	9	9	10	10	10	15	20	30	60	75	100*	100*	100*	100*	100*
1/32	17	17	18	18	18	19	20	20	40	80	100*	100*	100*	100*	100*	100*	100*	100*	100*
1/64	32	33	35	36	40	45	55	95	100*	100*	100*	100*	100*	100*	100*	100*	100*	100*	100*
1/128	63	65	70	100*	100*	100*	100*	100*	100*	100*	100*	100*	100*	100*	100*	100*	100*	100*	100*

100* geeft meer dan 100 aan.

- Het maximaantal flitsen varieert, afhankelijk van het type en de staat van de batterij.

Modus voor draadloos flitsen (WL)

Met deze flitser is de volgende draadloze flitsfotografie mogelijk.

[A] Draadloze flitsfotografie (HVL-F43AM: externe flitser)

De ingebouwde flitser van de camera is de afstandsbedieningsflitser (de flitser die het besturingslicht uitstraalt) en de HVL-F43AM is de externe flitser (de flitser die niet bij de camera is).

[B] Draadloze flitsfotografie (HVL-F43AM: afstandsbedieningsflitser)

De HVL-F43AM is de afstandsbedieningsflitser en een andere flitser is de externe flitser.

[C] Meervoudig draadloze flitsfotografie met regeling belichtingsverhouding

Door gebruik te maken van de HVL-F43AM als de afstandsbedieningsflitser kan een camera die regeling belichtingsverhouding ondersteunt, een aantal externe flitsers groeperen en de belichtingsverhouding regelen.



Normale flits



Draadloos flitsen [A], [B]



Draadloos flitsen [C]
(Regeling belichtingsverhouding)

Bereik draadloos flitsen

Het lichtsignaal van de ingebouwde flitser wordt door de draadloze flitser gebruikt om de externe flitser te activeren. Houd rekening met de volgende punten bij het plaatsen van de camera, de flitser en het onderwerp.

- Fotografeer op donkere plaatsen binnenshuis.
- Plaats de externe flitser binnen het grijze gebied in het volgende diagram.

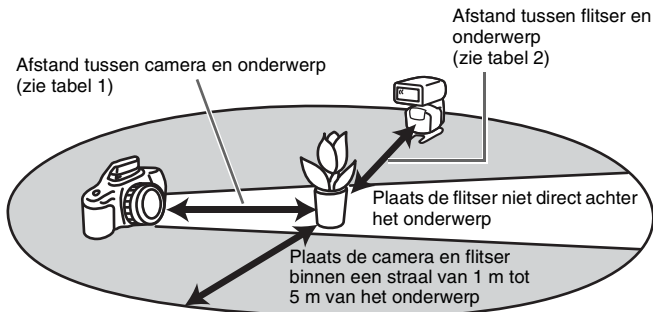

Afstand camera-HVL-F43AM-onderwerp

	Afstand camera - onderwerp (Tabel 1)	Afstand HVL-F43AM-onderwerp (Tabel 2)				
		Anders dan HSS	HSS			
Sluittijd	Alle sluitertijden	Syncsnelheid of trager	1/250 sec	1/500 sec	1/1000 sec	1/2000 sec
Diafragma						
2,8	1,4 - 5	1 - 5	1 - 3	1 - 2,1	1 - 1,5	1 - 1,1
4	1 - 5	1 - 5	1 - 2,1	1 - 1,5	1 - 1,1	-
5,6	1 - 5	1 - 5	1 - 1,5	1 - 1,1	-	-

Eenheden: m

- Bij de afstanden in de bovenstaande tabel wordt uitgegaan van het gebruik van ISO 100. Als ISO 400 wordt gebruikt, moeten de afstanden met factor twee worden vermenigvuldigd (uitgaand van een limiet van 5 m).
- Het flitsbereik wordt niet op het LCD-scherm weergegeven wanneer u draadloos flitst.

De meegeleverde mini-standaard openen en sluiten

- De mini-standaard kan worden ingeklapt en moet tijdens gebruik zijn geopend.



De mini-standaard bevestigen en verwijderen

- Gebruik de bijgeleverde mini-standaard wanneer de flitser op afstand van de camera wordt gebruikt.

Bevestiging

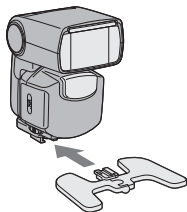

Verwijdering

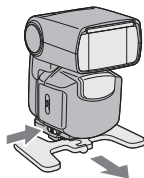

- U kunt de flitser op een statief bevestigen met het daarvoor bestemde statiefbevestigingsgat onder de mini-standaard. Gebruik het statief dat is voorzien van de schroef kleiner dan 5,5 mm. Omdat op het statief dat is voorzien met de schroef groter dan 5,5 mm de mini-standaard niet stevig kan worden bevestigd, kan de mini-standaard beschadigd raken.

- Wanneer de mini-standaard in twee stukken breekt, bevestigt u het onderdeel met de as in het andere onderdeel.

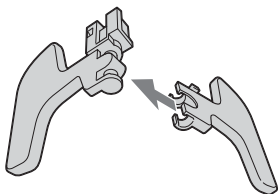

[A] Draadloze flitsfotografie met de HVL-F43AM als de externe flitser

Gebruik alleen een externe flitser, met het licht van de ingebouwde flitser als signaal.

Ingebouwde flitser



HVL-F43AM

1 Bevestig de flitser op de camera en schakel de flitser en de camera in.

2 Stel de camera in op draadloos flitsmodus.

- De instelmethode verschilt per gebruikte camera. Raadpleeg de gebruiksaanwijzing bij uw camera voor meer informatie.
- Wanneer de camera op draadloos wordt ingesteld, wordt de flitser ook automatisch op draadloos ingesteld. Op het LCD-scherm wordt WL weergegeven.
De informatie van het flitskanaal wordt naar de camera verzonden.
- De lichtsterkte kan worden gewijzigd, zelfs in de modus voor draadloos flitsen. Zie voor informatie pagina 68.

3 Verwijder de flitser van de camera en klap de ingebouwde flitser uit.

- Controleer of de modusweergave op het LCD-scherm voor de draadloze externe flitser is ingesteld op [RMT] of [RMT2].

4 Stel de camera en de flitser op.

- Stel de camera en de flitser op in een donkere locatie, zoals binnen.
- Zie pagina 48 voor meer informatie.

5 Zorg ervoor dat de ingebouwde flitser en de flitser volledig zijn opgeladen.

- Het ingebouwde lampje voor volledig opgeladen verschilt per camera. Raadpleeg de gebruiksaanwijzing bij de camera voor meer informatie.
- De AF-lamp aan de voorzijde knippert en de toets TEST brandt oranje wanneer de externe flitser volledig is opgeladen in de modus voor draadloos flitsen.

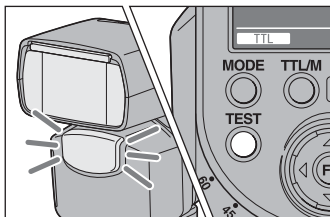

6 Gebruik test-flitsen om de flitser te controleren.

- Tijdens draadloos flitsen verschilt de test-flitsmethode afhankelijk van de gebruikte camera. Raadpleeg de gebruiksaanwijzing bij uw camera voor meer informatie.
- Wanneer de test-flits niet werkt, verandert u de positie van de camera, de flitser en het onderwerp, of richt u de ontvanger voor signalen van de draadloze afstandsbediening op de camera.

7 Controleer opnieuw of de ingebouwde flitser en de externe flitser volledig opgeladen zijn en druk op de sluiterknop om de foto te maken.

Draadloos flitsen alleen via de flitser instellen

Wanneer u de draadloze flitser hebt ingesteld in stap [A] en dezelfde combinatie van camera en flitser gebruikt zonder dat u een ander draadloos kanaal kiest, kunt u de flitser en camera ook afzonderlijk op draadloos instellen.

Camera-instelling:

Stel de camera in op de modus voor draadloos flitsen.

Raadpleeg de gebruiksaanwijzing bij uw camera voor meer informatie.

Flitserinstelling:

1 Druk op de toets TTL/M om **TTL** of **MANUAL** weer te geven.

- Wanneer u **MANUAL** selecteert, wordt de flitser ingeschakeld, maar moet u de sterkte nog instellen.

2 Druk enkele keren op de toets MODE, zodat [WL] wordt weergegeven en druk dan op toets Fn.

3 Druk op de toets ◀ of ▶, zodat [RMT] of [RMT2] gaat knipperen en druk dan op toets Fn.

- Controleer of het draadloze kanaal van de externe flitser op hetzelfde kanaal is ingesteld als de afstandsbedieningsflitser.
Zie voor meer informatie over instelling van het draadloze kanaal "Aangepaste instellingen" (pagina 63).

[B] Draadloze flitsfotografie met de HVL-F43AM als de afstandsbedieningsflitser

Bij gebruik van de DSLR-A900, DSLR-A850 of DSLR-A700, kunt u draadloze flitsfotografie uitvoeren door gebruik te maken van meer dan 2 flitsers, één als een afstandsbedieningsflitser en één als externe flitser. Gebruik de HVL-F43AM als afstandsbedieningsflitser.

HVL-F43AM



Externe flitser

Als u de HVL-F56AM of HVL-F36AM gebruikt als externe flitsers bij gebruik van een DSLR-A900 of DSLR-A850 camera, dient u de draadloze afstandsbediening van de HVL-F43AM in te stellen op [CTRL2] ([CTRL] op het LCD-scherf). Voor meer informatie over instellingen, zie "Aangepaste instellingen" (C03) op pagina 66.

1 Stel de camera, de flitser (afstandsbediening) en de externe flitser in op draadloos flitsen.

Camera-instelling:

Stel de camera in op draadloos flitsen.

Raadpleeg de gebruiksaanwijzing bij uw camera voor meer informatie.

Instelling afstandsbedieningsflitser:

- 1 Druk enkele keren op de toets **MODE**, zodat **[WL]** wordt weergegeven en druk dan op toets **Fn**.
- 2 Druk op de toets **◁** of **▷**, zodat **[CTRL]** gaat knipperen en druk dan op toets **Fn**.
 - [CTRL+] of [CTRL] wordt weergegeven.

Instelling externe flitser:

Stel de draadloze flitser in terwijl de flitser op de camera is bevestigd en haal deze vervolgens van de camera. Raadpleeg de gebruiksaanwijzing bij de externe flitser voor meer informatie. Wanneer de HVL-F43AM als externe flitser wordt gebruikt, zie pagina 53 en stel de afstandsbedieningsmodus in op [RMT].

2 Bevestig de afstandsbedieningsflitser op de camera en schakel de camera, de afstandsbedieningsflitser en de externe flitser in.

3 Stel de camera in met de afstandsbedieningsflitser en de externe flitser.

- Zie pagina 48 voor meer informatie.

4 Controleer of de afstandsbedieningsflitser en de externe flitser volledig zijn opgeladen.

- De AF-lamp aan de voorzijde knippert en de toets TEST brandt oranje wanneer de externe flitser volledig is opgeladen in de modus voor draadloos flitsen.

5 Gebruik testflitsen om de flitser te controleren.

- De methode voor testflitsen is afhankelijk van de gebruikte camera. Raadpleeg de gebruiksaanwijzing bij uw camera voor meer informatie.
- Wanneer de testflits niet werkt, verandert u de positie van de camera, de flitser en het onderwerp, of richt u de ontvanger voor signalen van de draadloze afstandsbediening op de camera. Controleer ook of het draadloze kanaal van de externe flitser op hetzelfde kanaal is ingesteld als dat van de afstandsbedieningsflitser.

6 Controleer opnieuw of de afstandsbedieningsflitser en de externe flitser volledig opgeladen zijn en druk op de sluiterknop om de foto te maken.

- Zelfs als RATIO op [OFF] is ingesteld, knippert de afstandsbedieningsflitser om een signaal te verzenden.

[C] Meervoudig draadloze flitsfotografie met regeling belichtingsverhouding

Bij gebruik van de DSLR-A900, DSLR-A850 of DSLR-A700, kunt u draadloze flitsfotografie uitvoeren terwijl u de belichtingsverhouding regelt tussen maximaal 3 groepen inclusief de afstandsbedieningsflitser en twee groepen externe flitsers. Afstandsbedieningsflitser: HVL-F43AM (deze flitser)

Externe flitsers: HVL-F58AM, HVL-F43AM (deze flitser), HVL-F42AM
Deze flitser kan worden ingesteld in 2 groepen (RMT en RMT2).

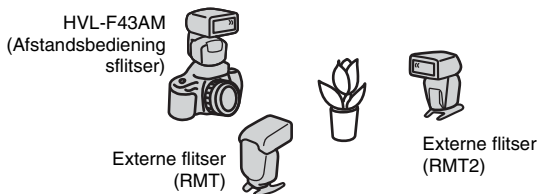

- Elke combinatie van HVL-F58AM, HVL-F43AM en HVL-F42AM kan worden gebruikt in de [RMT] groep. HVL-F58AM of HVL-F43AM ingesteld op [CTRL1] (CTRL+ op het LCD-scherm) kan worden gebruikt in de [RMT2] groep.
- HVL-F42AM gebruikt als externe flitser wordt erkend als de [RMT] groep. Bij gebruik van HVL-F42AM als externe flitser in 3-groep draadloze flitsfotografie, gebruikt u HVL-F58AM of HVL-F43AM als de andere externe flitser die kan worden ingesteld op [RMT2].
- Bij gebruik van een DSLR-A900 of DSLR-A850 camera, kunt u een HVL-F56AM en/of HVL-F36AM externe flitser gebruiken. Zet de afstandsbediening van dit toestel op [CTRL2] ([CTRL] op het LCD-scherm). In deze modus zijn de HVL-F56AM en/of HVL-F36AM in de [RMT] groep, en kunt u de belichtingsverhouding van maximaal 2 groepen regelen die gebruikmaken van een HVL-F43AM of HVL-F58AM als afstandsbedieningsflitser. Zie voor meer informatie over instelling van de afstandsbedieningsmodus [C03] in "Aangepaste instellingen" (pagina 66).
- De volledige sterkteverhouding wordt weergegeven met de weergave voor flitsbereik/frequentie voor meervoudig flitsen/flitsverhouding op het LCD-scherm voor draadloos flitsen met regeling belichtingsverhouding.
bijvoorbeeld)

Wanneer een weergave [4:2:1] is, flitst de flitser van elke groep met een sterkte van 4/7, 2/7 en 1/7 van het geheel.



1 Stel de camera, de flitser (afstandsbediening) en de (externe) flitser in op draadloos flitsen.

Camera-instelling:

Stel de camera in op draadloos flitsen.

Raadpleeg de gebruiksaanwijzing bij uw camera voor meer informatie.

Instelling afstandsbedieningsflitser:

- 1 Druk enkele keren op de toets MODE, zodat [WL] wordt weergegeven en druk dan op toets Fn.**
- 2 Druk op de toets < of >, zodat [CTRL] en [RATIO] gaat knipperen en druk dan op toets Fn.**
- 3 Druk op de toets Δ of ∇ om de belichtingsverhouding te selecteren.**
 - U kunt de belichtingsverhouding op de onderstaande waarden instellen.
1, 2, 4, 8, 16, --*
* De flitser kan niet flitsen wanneer de belichtingsverhouding is ingesteld op [--].
- 4 Druk op de toets < of > om de belichtingsverhouding van de afstandsbedieningsflitser en de externe flitsers te selecteren (RMT, RMT2) en druk dan op toets Fn.**
 - Zet de sterkteverhouding op [--] op de flitser wanneer er een externe flitser (RMT/RMT2) aanwezig is die u niet wilt laten flitsen als u de flitser met de afstandsbediening gebruikt nadat u de flitser op [CTRL1] hebt ingesteld.

5 Druk op de toets TTL/M, zodat **TTL** wordt weergegeven.

- Wanneer **MANUAL** is geselecteerd, wordt de handmatige instelling van de flitser voor de belichtingsverhouding gebruikt.

Instelling externe flitser:

Stel de draadloze flitser in terwijl de flitser op de camera is bevestigd en haal deze vervolgens van de camera. Raadpleeg de gebruiksaanwijzing bij de externe flitser voor meer informatie. Raadpleeg wanneer de HVL-F43AM als externe flitser wordt gebruikt, pagina 53.

2 Bevestig de afstandsbedieningsflitser op de camera en schakel de camera, de afstandsbedieningsflitser en de externe flitser in.

3 Stel de camera in met de afstandsbedieningsflitser en de externe flitser.

- Zie pagina 48 voor meer informatie.

4 Controleer of de afstandsbedieningsflitser en de externe flitser volledig zijn opgeladen.

- De AF-lamp aan de voorzijde knippert en de toets TEST brandt oranje wanneer de externe flitser volledig is opgeladen in de modus voor draadloos flitsen.

5 Gebruik testflitsen om de flitser te controleren.

- De methode voor testflitsen is afhankelijk van de gebruikte camera. Raadpleeg de gebruiksaanwijzing bij uw camera voor meer informatie.
- Wanneer de testflits niet werkt, verandert u de positie van de camera, de flitser en het onderwerp, of richt u de ontvanger voor signalen van de draadloze afstandsbediening op de camera. Controleer ook of het draadloze kanaal van de externe flitser op hetzelfde kanaal is ingesteld als dat van de afstandsbedieningsflitser.

6 Controleer opnieuw of de afstandsbedieningsflitser en de externe flitser volledig opgeladen zijn en druk op de sluiterknop om de foto te maken.

Opmerkingen over draadloos flitsen

- U kunt geen flitsmeter of kleurmeter gebruiken bij de modus voor draadloos flitsen omdat de ingebouwde flitser van de camera vooraf flitst.
- De testflits voor draadloos flitsen wordt in de op dat moment geselecteerde testflitsmodus uitgevoerd. Er wordt één keer geflitst bij [TEST1] en drie keer bij [TEST3]. Er wordt vier seconden continu geflitst bij [TESTM]. Zie voor meer informatie over testflitsen "Aangepaste instellingen" (pagina 63).
- De zoompositie voor de HVL-F43AM wordt automatisch ingesteld op 24 mm. Een andere zoompositie dan 24 mm wordt afgeraden.
- Bij draadloos flitsen wordt de ADI-meting geannuleerd en wordt automatisch de P-TTL-flitsmeting gebruikt (pagina 26).
- Meervoudig flitsen kan niet worden gebruikt.
- Als in de buurt een andere draadloze flitser wordt gebruikt, kunt u het kanaal wijzigen in de aangepaste instellingen om interferentie te voorkomen (pagina 63).
- Wanneer u fotografeert met de draadloze flitser, kan de flitser soms per ongeluk afgaan als gevolg van statische elektriciteit of elektromagnetische storing. Wanneer u de flitser niet gebruikt, selecteert u [] met de toets MODE.
- De flitser kan in zeldzame gevallen niet goed belichten, omdat het lichtsignaal het onderwerp enzovoort niet bereikt als gevolg van de positie waarin de draadloze flitser is geïnstalleerd. In dit geval kunt u een onjuiste belichting voorkomen door de installatiepositie van de draadloze flitser aan te passen of de instelling voor het kanaal voor draadloos flitsen in de aangepaste instellingen aan te passen (pagina 63).
- U kunt verschillende externe flitsers tegelijk gebruiken.
- De externe flitser flitst met de sterkte die voor elke flits wordt ingesteld als de externe flitser op de stand MANUAL staat.

AF-lamp

Wanneer het lichtniveau laag is of het onderwerp weinig contrast heeft en de sluiterknop gedeeltelijk wordt ingedrukt om automatisch scherp te stellen, gaat de rode lamp aan de voorzijde van de flitser branden. Dit is de AF-lamp die als hulpmiddel wordt gebruikt voor de automatische scherpstelling.

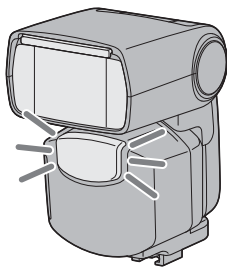

- De AF-lamp functioneert zelfs wanneer [⚡] op het LCD-scherm wordt weergegeven.
- De AF-lamp van de camera werkt niet zolang de AF-lamp van de flitser wordt gebruikt.
- De AF-lamp werkt niet zolang doorlopend automatisch scherpstellen wordt gebruikt in de scherpstelmodus (bij doorlopend scherpstellen op een bewegend onderwerp).
- De AF-lamp werkt mogelijk niet wanneer de brandpuntsafstand van de lens groter is dan 300 mm. De flitser werkt niet als deze van de camera is verwijderd.

Standaardinstellingen herstellen

Druk de toetsen **MODE** en **TTL/M** langer dan drie seconden tegelijk in.

De meeste flitserfuncties keren terug naar de standaardinstellingen.

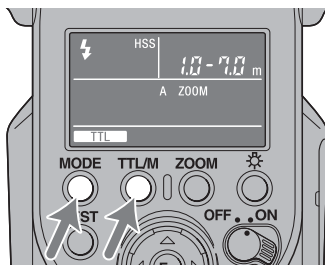

Onderdeel	Standaardinstellingen	Pagina
Flitser aan/uit	Aan (⚡ of ⚡ Auto)	19
Flitsdekking (zoom)	Automatische zoom (105 mm)	28
Flitsmodus (TTL/M/MULTI)	TTL	37, 42
Draadloos flitsen (WL)	RMT	47
Belichtingsverhouding	1:1:1	57
Sterkte in TTL/M (LEVEL)	1/1	37, 42
Sterkte in meervoudig flitsen (LEVEL)	1/32	42
Frequentie in meervoudig flitsen (Hz)	5	42
Herhaling in meervoudig flitsen (TIMES)	10	42

Aangepaste instellingen (pagina 63) wordt niet teruggezet.

Aangepaste instellingen

De diverse flitserinstellingen kunnen indien gewenst worden gewijzigd. De volgende 9 onderdelen kunnen worden gewijzigd. (*Standaardinstellingen zijn onderstreept.)

- C01 HSS-instelling (aan/uit)
- C02 Instelling draadloos kanaal (kanaal 1 t/m 4)
- C03 Instelling modus draadloze afstandsbediening (1/2)
- C04 Opnamemodus waarin handmatig flitsen of meervoudig flitsen kan worden ingesteld (Alleen M-modus/alle modi)
- C05 Instelling testflits (één keer/3 keer/4 seconden)
- C06 Tijd tot batterij besparen (30 seconden/3 minuten/30 minuten/niet)
- C07 Tijd tot batterij besparen bij het gebruik van de draadloze flitser (60 minuten/niet)
- C08 Flitsbereikeneenheden (meter/feet)
- C09 Sterkte-interval schakelaar (0,3/0,5)

Uitvoeren van de aangepaste instellingen

De aangepaste instellingen worden als volgt gewijzigd.

1 Druk langer dan drie seconden op de toets Fn terwijl de power-schakelaar op ON staat.

- Het eerste onderdeel (C01 HSS-instelling) wordt weergegeven.

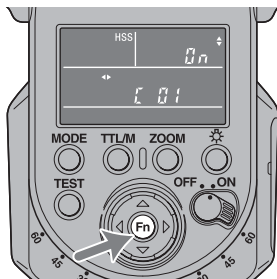

- 2** Selecteer het instellingsonderdeel dat moet worden gewijzigd door te drukken op ◀ of ▶.

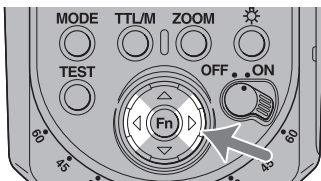

- 3** Wijzig de instelling door te drukken op Δ of ▽, en druk dan op de toets Fn.

- De aangepaste instelling is voltooid en het LCD-scherm keert terug naar de opnamemodus.
- Wanneer een andere instelling dan de standaardinstelling wordt geselecteerd in C03, C04, C06 of C07, blijft  op het LCD-scherm staan.
- De geselecteerde instellingen worden behouden, ook als de flitser wordt uitgezet of de batterij wordt verwijderd.

De aangepaste instellingen wijzigen

C01 Hogesnelheidsync instellen

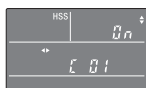

aan

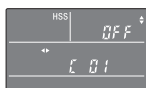

uit

- Als de sluitertijd korter is ingesteld dan de X-sync flitssluitertijd, wordt deze flitser automatisch op hogesnelheidsync ingesteld. De X-sync flitssluitertijd kan verschillen, afhankelijk van de camera. Raadpleeg voor meer informatie over de X-sync flitssluitertijd de gebruiksaanwijzing van uw camera.
- Het wordt aanbevolen om foto's te maken op locaties met veel licht.
- Hogesnelheidsync kan niet worden gebruikt met indirect flitsen.
- Het wordt niet aanbevolen bij hogesnelheidsync een flitsmeter of kleurenmeter te gebruiken, omdat u dan de juiste belichting en kleur niet kunt bereiken.
- Het flitsbereik wordt korter dan bij normale flitsfotografie wanneer hogesnelheidsync wordt gebruikt. Controleer of het onderwerp binnen het flitsbereik valt.
- U kunt hogesnelheidsync ook gebruiken bij draadloos flitsen.
- Als u [OFF] selecteert, wordt de hogesnelheidsync afgebroken. Als de hogesnelheidsync wordt afgebroken, kan de sluitertijd niet korter worden ingesteld dan de X-sync flitssluitertijd.

C02 De kanaalinstelling van de draadloze flitser wijzigen

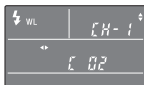

kanaal -1

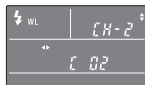

kanaal -2

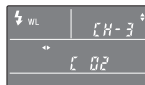

kanaal -3



kanaal -4

- Bevestig de flitser op de camera en druk de sluiterknop halverwege in na het wijzigen van het kanaal.

C03 De modus voor draadloze afstandsbediening selecteren

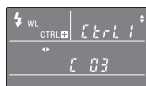

bediening 1



bediening 2

Als u de HVL-F43AM als de afstandsbedieningsflitser gebruikt bij draadloze flitsfotografie, selecteert u [CTRL1] of [CTRL2] afhankelijk van de modellen van de externe flitsers.

Afhankelijk van de modellen van de externe flitsers, verschijnt het volgende op het LCD-scherm.

- [CTRL1]-modus: [CTRL+]
Als u alleen de HVL-F58AM, HVL-F43AM of HVL-F42AM gebruikt als externe flitser, selecteert u deze modus.
- [CTRL2]-modus: [CTRL]
Als u ook de HVL-F56AM of HVL-F36AM gebruikt als externe flitser, selecteert u deze modus.

C04 De opnamemodus die de modus handmatig flitsen (M) en meervoudig flitsen kan gebruiken, wijzigen



Alleen M-modus



Alle modi

- Wanneer [PASM] wordt geselecteerd, mogen in alle opnamemodi van de camera handmatig flitsen en meervoudig flitsen worden gebruikt. De juiste belichting wordt mogelijk niet verkregen met fotografie in alle andere modi dan de M-modus van uw camera. U kunt dus het beste de M-modus van uw camera gebruiken.
- Als [PASM] is geselecteerd, blijft deze flitser in de handmatige flitsmodus, zelfs als de opnamemodus van de camera is gewijzigd naar A (automatische modus).

C05 De testflitsmodus wijzigen

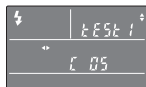

1 keer

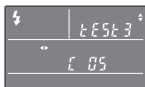

3 keer

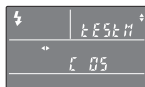

4 seconden

[TEST1] : flitst één keer afhankelijk van de ingestelde sterkte.

[TEST3] : flitst drie keer op een specifieke snelheid.

[TESTM] : flitst vier seconden op een specifieke snelheid.

C06 De tijd tot modus batterij besparen wijzigen

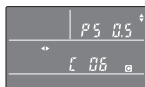

30 seconden

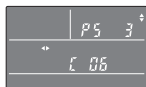

3 minuten

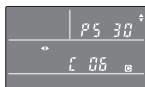

30 minuten

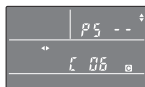

geen

[PS 0.5] : na 30 seconden wordt overgeschakeld naar batterij besparen.

[PS 3] : na 3 minuten wordt overgeschakeld naar batterij besparen.

[PS 30] : na 30 minuten wordt overgeschakeld naar batterij besparen.

[PS --] : batterij besparen wordt uitgeschakeld.

C07 De tijd tot modus batterij besparen wijzigen bij gebruik van een draadloze flitser



60 minuten

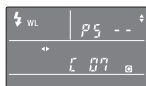

geen

[PS 60] : na 60 minuten wordt overgeschakeld naar batterij besparen.

[PS --] : batterij besparen wordt uitgeschakeld.

C08 Flitsbereikheid wijzigen

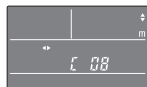

meter



feet

C09 De sterkte-interval wijzigen

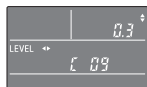

0,3



0,5

[0.3]: Wijzigt de sterkte met 0,3 EV

[0.5]: Wijzigt de sterkte met 0,5 EV

Indicator sterkte

Volgens de door u ingestelde sterkte-interval, wijzigt de sterkte als volgt.

Indien ingesteld op [0.3]

∇ toets

$$1/1 \rightarrow 1/1(-0,3) \rightarrow 1/1(-0,7) \rightarrow 1/2 \rightarrow 1/2(-0,3) \dots 1/64(-0,3) \rightarrow 1/64(-0,7) \rightarrow 1/128$$

Δ toets

$$1/1 \leftarrow 1/2(+0,7) \leftarrow 1/2(+0,3) \leftarrow 1/2 \leftarrow 1/4(+0,7) \dots 1/128(+0,7) \leftarrow 1/128(+0,3) \leftarrow 1/128$$

Indien ingesteld op [0.5]

∇ toets

$$1/1 \rightarrow 1/1(-0,5) \rightarrow 1/2 \rightarrow 1/2(-0,5) \dots 1/64 \rightarrow 1/64(-0,5) \rightarrow 1/128$$

Δ toets

$$1/1 \leftarrow 1/2(+0,5) \leftarrow 1/2 \leftarrow 1/4(+0,5) \dots 1/64 \leftarrow 1/128(+0,5) \leftarrow 1/128$$

Soms verschilt de sterkte-aanduiding afhankelijk van of de Δ toets of ∇ toets is gebruikt, zelfs als de sterkte hetzelfde is.

Voorbeeld:

1/1(-0,7) is hetzelfde als 1/2(+0,3).

1/1(-0,5) is hetzelfde als 1/2(+0,5).

Opmerkingen bij het gebruik

Tijdens de opnamen

- Deze flitser genereert fel licht en mag daarom niet vlak voor de ogen worden gebruikt.
- Gebruik de flitser niet 20 keer op een rij of snel achter elkaar om oververhitting en vermindering van de werking van de camera en de flitser te voorkomen. (Wanneer de sterkte 1/32 is, 40 keer op rij.)
Stop het gebruik van de flitser en laat deze minimaal 10 minuten afkoelen, wanneer de flitser het maximale aantal keren snel achter elkaar is gebruikt.
- Gebruik de flitser niet vlakbij andere mensen wanneer u tijdens indirect flitsen de flitslamp draait. Het flitslicht kan de ogen beschadigen of de hete flitslamp kan brandwonden veroorzaken.
- Bij het draaien van de flitslamp, dient u erop te letten dat uw vingers niet vast komen te zitten in het draaiende gedeelte. U kunt hierdoor letsel oplopen.
- Deze flitser is niet waterbestendig. Zorg dat de flitser niet in aanraking komt met water of zand wanneer u deze bijvoorbeeld aan de kust gebruikt. Contact met water, zand, stof of zout kan een storing veroorzaken.
- Wanneer u de deksel van de batterijhouder sluit, dient u deze stevig in te drukken terwijl u deze geheel dichtschuift. Zorg dat u zichzelf niet verwond doordat uw vinger tussen de deksel komt bij het sluiten van de deksel van de batterijhouder.

Batterijen

- Het batterijniveau dat op het LCD-scherm wordt weergegeven, kan lager zijn dan de daadwerkelijke batterijcapaciteit, afhankelijk van de temperatuur en de opslagomstandigheden. Het weergegeven batterijniveau wordt weer correct weergegeven nadat de flitser een aantal keren is gebruikt.
- Ni-MH-batterijen kunnen plotseling leeg zijn. Als tijdens het fotograferen de indicator batterijen bijna leeg begint te knipperen of de flitser niet langer kan worden gebruikt, vervangt u de batterijen of laadt u deze weer op.
- De flitsfrequentie en het aantal flitsen dat wordt geleverd door nieuwe batterijen, kunnen verschillen van de in de tabel weergegeven waarden, afhankelijk van de tijd die is verstreken na de productie van de batterijen.

- Pas nadat de flitser is uitgezet en er enkele minuten verstreken zijn, kunt u de batterijen verwijderen om ze te vervangen. Afhankelijk van het type, kunnen de batterijen heet zijn. Verwijder ze voorzichtig.
- Verwijder de batterijen en berg ze op wanneer u van plan bent om de camera geruime tijd niet te gebruiken.

Temperatuur

- De flitser mag worden gebruikt bij een temperatuur tussen 0 °C en 40 °C.
- Stel de flitser niet bloot aan extreem hoge temperaturen (bijvoorbeeld direct zonlicht in een auto) of aan een hoge luchtvochtigheid.
- Om te voorkomen dat zich condens vormt op de flitser, plaatst u deze in een gesloten plastic zak wanneer u de flitser van een koude naar een warme omgeving verplaatst. Laat de flitser opwarmen tot kamertemperatuur voordat u deze uit de zak verwijdert.
- Bij lagere temperaturen neemt de batterijcapaciteit af. Houd de camera en reservebatterijen in een warme binnenzak wanneer u fotografeert bij koud weer. Bij koud weer kan de indicator-batterijen bijna leeg knipperen, zelfs wanneer er nog enige lading in de batterijen over is. Batterijen winnen weer enige capaciteit terug wanneer ze opwarmen tot de normale bedrijfstemperatuur.

Onderhoud

Verwijder de flitser van de camera. Maak de flitser schoon met een droge, zachte doek. Als de flitser in contact is gekomen met zand, wordt het oppervlak beschadigd als u dit afveegt. Het zand moet daarom voorzichtig verwijderd worden met een blaaskwastje. Voor hardnekkige vlekken gebruikt u een doek die licht is bevochtigd met een mild schoonmaakmiddel en veegt u de flitser vervolgens droog met een droge, zachte doek. Gebruik geen sterke oplosmiddelen, zoals thinner of benzine, omdat deze de afwerking kunnen beschadigen.

Technische gegevens

Richtnummer

Normale flits (ISO100)

Handmatige flits/35 mm-formaat

Sterkte	Instelling flitsdekking (mm)						
	15*	24	28	35	50	70	105
1/1	13	23	24	25	30	35	43
1/2	9,2	16,3	17,0	17,7	21,2	24,7	30,4
1/4	6,5	11,5	12,0	12,5	15,0	17,5	21,5
1/8	4,6	8,1	8,5	8,8	10,6	12,4	15,2
1/16	3,3	5,8	6,0	6,3	7,5	8,8	10,8
1/32	2,3	4,1	4,2	4,4	5,3	6,2	7,6
1/64	1,6	2,9	3,0	3,1	3,8	4,4	5,4
1/128	1,1	2,0	2,1	2,2	2,7	3,1	3,8

*Als de groothoekadapter is vastgemaakt.

APS-C-formaat

Sterkte	Instelling flitsdekking (mm)						
	15*	24	28	35	50	70	105
1/1	13	24	25	30	35	41	43
1/2	9,2	17,0	17,7	21,2	24,7	29,0	30,4
1/4	6,5	12,0	12,5	15,0	17,5	20,5	21,5
1/8	4,6	8,5	8,8	10,6	12,4	14,5	15,2
1/16	3,3	6,0	6,3	7,5	8,8	10,3	10,8
1/32	2,3	4,2	4,4	5,3	6,2	7,2	7,6
1/64	1,6	3,0	3,1	3,8	4,4	5,1	5,4
1/128	1,1	2,1	2,2	2,7	3,1	3,6	3,8

*Als de groothoekadapter is vastgemaakt.

Platte HSS-flitser (ISO100)

Handmatige flits/35 mm-formaat

Sluittijd	Instelling flitsdekking (mm)						
	15*	24	28	35	50	70	105
1/250	5,0	8,4	9,1	9,9	10,8	14,0	16,7
1/500	3,5	5,9	6,4	7,0	7,7	9,9	11,8
1/1000	2,5	4,2	4,6	5,0	5,4	7,0	8,4
1/2000	1,8	3,0	3,2	3,5	3,8	5,0	5,9
1/4000	1,2	2,1	2,3	2,5	2,7	3,5	4,2
1/8000	0,9	1,5	1,6	1,8	1,9	2,5	3,0
1/12000	0,6	1,0	1,1	1,2	1,4	1,8	2,1

*Als de groothoekadapter is vastgemaakt.

APS-C-formaat

Sluittijd	Instelling flitsdekking (mm)						
	15*	24	28	35	50	70	105
1/250	5,0	9,1	9,9	10,8	14,0	15,3	16,7
1/500	3,5	6,4	7,0	7,7	9,9	10,8	11,8
1/1000	2,5	4,6	5,0	5,4	7,0	7,7	8,4
1/2000	1,8	3,2	3,5	3,8	5,0	5,4	5,9
1/4000	1,2	2,3	2,5	2,7	3,5	3,8	4,2
1/8000	0,9	1,6	1,8	1,9	2,5	2,7	3,0
1/12000	0,6	1,1	1,2	1,4	1,8	1,9	2,1

*Als de groothoekadapter is vastgemaakt.

Frequentie/Herhaling

	Alkaline	Nickelhydride (2100 mAh)
Frequentie (sec)	Ongeveer 0,1 - 2,9	Ongeveer 0,1 - 2,2
Herhaling (aantal keer)	Ongeveer 200 of meer	Ongeveer 250 of meer

- Herhaling is het geschatte aantal keren dat kan worden geflitst voordat een nieuwe batterij volledig is uitgeput.

Prestaties bij doorlopend flitsen AF-lamp	40 flitsen bij 10 flitsen per seconde (Normaal flitsen, sterkte 1/32, 105 mm, Ni-MH-batterijen) Automatisch flitsen bij laag contrast en lage helderheid Actieradius (met een lens van 50 mm op een DSLR-A700) Centrum van het beeld: 0,5 m tot 6 m Randen van het beeld: 0,5 m tot 3 m
Flitserregeling	Flitserregeling met voorflits, directe TTL-meting
Afmetingen (Ongeveer)	75 mm × 129 mm × 87 mm (b/h/d)
Gewicht (Ongeveer)	340 g (exclusief de batterijen)
Voedingsvereisten	6 V gelijkspanning
Aanbevolen batterijen	Vier LR6 (AA-formaat) alkalinebatterijen Vier oplaadbare Ni-MH-batterijen (AA-formaat)
Bijgeleverde toebehoren	Flitser (1), mini-standaard (1), etui (1), Handleiding en documentatie

De functies in deze gebruiksaanwijzing zijn afhankelijk van de testomstandigheden bij ons bedrijf.

Wijzigingen in ontwerp en technische gegevens voorbehouden, zonder kennisgeving.

Handelsmerk

α is een handelsmerk van Sony Corporation.