

Stay-on Aovo M365 Pro



Model: Stay-on Aovo M365 Pro

Batch:220801

LEES DEZE INSTRUCTIES EN BEWAAR DEZE INSTRUCTIES VOOR TOEKOMSTIGE REFERENTIE.

De afbeeldingen die in deze handleiding worden gebruikt illustreren de bedieningsmethode en de structuur van het product.
Als er een klein verschil is tussen het fysieke item en de illustraties, neem dan het fysieke item als de standaard.

Waarschuwing

Lees voor gebruik

Elke staat en territorium in de wereld heeft een andere reeks regels en voorschriften met betrekking tot het gebruik van e-scooters (inclusief waar e-scooters legaal kunnen worden gebruikt en of e-scooters moeten worden geregistreerd bij de relevante wegverkeersautoriteit) Elke gebruiker van dit product moet ervoor zorgen dat hij zijn lokale statuten controleert en naleeft en dit product op verantwoorde wijze gebruikt. Rijd voorzichtig en draag altijd een helm en beschermende uitrusting tijdens het rijden op deze e-scooter.

Veiligheid eerst!

Dit gedeelte bevat veiligheids- en waarschuwingsverklaringen waarvan u op de hoogte moet zijn voordat u onze elektrische step in gebruik neemt.

RISICO OP OVERLIJDEN OF ERNSTIG LETSEL

Wanneer u op de elektrische step rijdt, riskeert u mogelijk overlijden of ernstig letsel door verlies van controle, botsingen, en valpartijen. Om het risico op letsel te verminderen, moet u alle instructies en waarschuwingen in deze gebruikershandleiding lezen en opvolgen.

Draag altijd een helm tijdens het rijden. Gebruik een goedgekeurde fiets- of skateboardhelm die goed past op het hoofd, voorzien is van een passende kinband en bescherming biedt voor het achterhoofd.

Vermijd obstakels en gladde oppervlakken die kunnen leiden tot verlies van evenwicht of tractie en een val kunnen veroorzaken.

Alle onderdelen van de elektrische step moeten correct zijn geïnstalleerd. Probeer nooit uw elektrische step te gebruiken zonder dat alle

onderdelen correct zijn geïnstalleerd. Dit kan uw elektrische step anders beschadigen en leiden tot ernstig letsel door verlies van controle, botsingen en vallen.

WAARSCHUWING!

Breng geen wijzigingen aan op de elektrische step. Wijzigingen aan de elektrische step zonder dat hiervoor voorafgaande schriftelijke goedkeuring van de fabrikant is gegeven kan interfereren met de werking van de elektrische step.

Een verklaring dat accessoires en eventuele aanvullende artikelen die niet door de fabrikant zijn goedgekeurd niet mogen worden gebruikt, zal niet worden vermeld in deze handleiding. Instructie betreffende het veilige gebruik van het voertuig, samen met een vermelding van: de maximale (2m) en indien van toepassing minimumhoogte (1,4m) van de gebruiker. Het verkeer in de stad heeft veel obstakels om te overzien zoals stoepranden of trappen. Het wordt aanbevolen om sprongen over obstakels te vermijden. Het is belangrijk om te anticiperen en uw stuurrichting en snelheid aan te passen aan die van een voetganger voordat u obstakels tracht te ontwijken. Het wordt ook aanbevolen om van het voertuig af te stappen wanneer deze obstakels gevaarlijk blijken vanwege hun vorm, hoogte of mogelijkheid tot het bieden van slipgevaar. Neem de tijd om de basisprincipes van het besturen van het voertuig te leren om een ernstig ongeval te voorkomen. Neem contact op met uw verkoper, zodat hij u kan doorverwijzen naar een geschikte trainingsorganisatie voor het correct leren besturen van het voertuig. Anticipeer in alle gevallen je stuurrichting en je snelheid met respect voor de regels van de weg, de regels van het voetgangersverkeer en de meest kwetsbare weggebruikers. De geluidshoogte van het voertuig is niet hoger dan 70 dB(A)

VEILIGHEID EN WAARSCHUWINGEN:

Het rijden op een elektrische step kan een gevaarlijke activiteit zijn. Bepaalde omstandigheden kunnen veroorzaken dat onderdelen defect raken zonder schuld van de fabrikant. De step kan en is bedoeld om in beweging te zijn en het is daarom mogelijk om de controle te verliezen, eraf te vallen of in gevaarlijk situaties terecht te komen die geen enkele hoeveelheid zorg, instructie of expertise kan voorkomen. Als zoiets zich voordoet kunt u ernstig gewond raken of overlijden, ook bij het gebruik van een veiligheidsuitrusting en andere veiligheidsmaatregelen.
RIJ OP EIGEN RISICO EN GEBRUIK ALTIJD GEZOND VERSTAND.

Deze handleiding bevat veel waarschuwingen en voorzorgsmaatregelen met betrekking tot de gevolgen van het niet inspecteren, onderhouden of correct gebruiken uw elektrische step. Aangezien elk incident kan leiden tot ernstig letsel of zelfs de dood, brengen we niet elke keer de waarschuwing voor mogelijk ernstig letsel of overlijden tot uw aandacht bij elk genoemd risico in deze handleiding.

GESCHIKTE RIJKLEDING

Draag altijd de juiste beschermende uitrusting zoals:

- Goedgekeurde veiligheidshelm. (Het dragen van een helm kan wettelijk verplicht zijn door de lokale wet- of regelgeving in uw land.)
- Elleboogbeschermers en kniebeschermers
- Shirt met lange mouwen, lange broek
- Handschoenen
- Veterschoenen met rubberen zolen, rijd nooit op blote voeten of in sandalen en zorg ervoor dat schoenveters zijn vastgebonden en uit de buurt van de wielen en het aandrijfsysteem worden gehouden.

GEBRUIK VAN DE RIJDER EN OUDERLIJK TOEZICHT

DE RIJDER MAG DE GEWICHTSLIMIET VAN 120 KG NIET OVERSCHRIJDEN.

Het gewicht van de berijder betekent niet altijd dat de fysieke afmeting van een persoon geschikt is om te passen op, of om controle te behouden over de elektrische step.

Deze handleiding bevat uiterst belangrijke veiligheidsinformatie. Het is uw verantwoordelijkheid om deze informatie zorgvuldig en volledig door te lezen en ervoor te zorgen dat alle bestuurders en rijders alle waarschuwingen, instructies en veiligheidsonderwerpen begrijpen en ervan verzekerd zijn dat alle bestuurders veilig en verantwoord de elektrische steps kunnen gebruiken. We raden u aan om regelmatig alle informatie in deze handleiding samen met alle bestuurders en rijders door te nemen en goed te onthouden en dat u uw step regelmatig inspecteert en onderhoudt om uw eigen veiligheid en die van uw rijders te garanderen.

De aanbevolen leeftijd van de bestuurder is 16 jaar en ouder. Elke bestuurder die niet comfortabel past op de step mag er nooit op proberen te rijden. De beslissing van een ouder om hun kind de elektrische step te laten gebruiken moet gebaseerd zijn op de volwassenheid, vaardigheden en het vermogen van het kind om regels te volgen.

Raak de motor of remmen op de step niet aan tijdens gebruik of direct na gebruik, aangezien deze onderdelen extreem heet kunnen worden.

Houd deze step uit de buurt van kleine kinderen en onthoud dat deze alleen bedoeld is voor gebruik door personen die volledig bekwaam en comfortabel zijn tijdens het bedienen van dit product.

RIJPRAKTIJKEN EN OMSTANDIGHEDEN

Controleer en houd u aan lokale wet- of regelgeving die van invloed kunnen zijn op de locaties waar de elektrische step gebruikt mag worden.

Rijd altijd voorzichtig. Pas op voor obstakels die je wiel kunnen vangen of je kunnen dwingen om plotseling af te slaan of de controle laten verliezen. Rijd bedachtzaam om voetgangers te kunnen passeren en andere voertuigen op wielen (zoals skaters, skateboards, steps, fietsen, etc.), kinderen of dieren die op je pad kunnen komen, op tijd te kunnen ontwijken. Respecteer altijd de rechten en eigendommen van anderen.

Activeer de snelheidsregeling op de handgreep niet, tenzij u zich op de step begeeft en zich in een veilige buitenomgeving bevindt die geschikt is om in te rijden.

Probeer of voer geen stunts of trucs uit op deze elektrische step. Dit product is niet gemaakt om bestand zijn tegen de impact van sprongen, stoerprand botsingen of ander soort stunts.

Houd altijd met beide handen het stuur vast.

Laat nooit meer dan één persoon tegelijk op de step rijden.

Gebruik de step nooit als er trappen, water of zwembaden in de buurt zijn.

Rijd nooit tijdens het gebruik van een mobiele telefoon of tijdens het dragen van een koptelefoon.

Houd uw vingers en andere lichaamsdelen uit de buurt van de riem, motor, stuursysteem, wielen en alle andere bewegende componenten. Rijd nooit terwijl u een mobiele telefoon gebruikt of een koptelefoon draagt.

Lift nooit met een ander voertuig mee of trek nooit iemand of iets mee tijdens het rijden op de step.

Dompel de step nooit onder in water; elektrische en aandrijfcomponenten kunnen worden beschadigd door water of andere mogelijk onveilige omstandigheden creëren.

Rijd alleen op vlakke, droge oppervlakken zoals bestrating of vlakke grond zonder los vuil, zoals: zand, bladeren, rotsen of grind. Water, modder, ijs,

hobbelige, ongelijke, gladde of ruwe oppervlakken kunnen de tractie beïnvloeden en bijdragen aan mogelijk verlies van controle. Vermijd overmatige snelheden die kunnen optreden tijdens afdalingen die kunnen leiden tot verlies van controle.

Rijd niet 's nachts of in gebieden met beperkt zicht.

Rijd niet bij nat weer.

Rijd niet in de buurt van iets brandbaars of explosief.

NOOIT gebruiken op openbare wegen, heuvels, hellende opritten of in de buurt van motorvoertuigen of zwembaden.

Rijd niet binnenshuis of op oppervlakken die beschadigd kunnen raken, zoals tapijt of vloeren.

Voor elke rit moeten de volgende controles op de step worden uitgevoerd:

- Zorg ervoor dat het remsysteem goed functioneert.
- Dat alle componenten goed bevestigd zijn en functioneren volgens de specificaties van de fabrikant.

Onderdelen moeten worden onderhouden en gerepareerd in overeenstemming met de door de fabrikant geautoriseerde vervangende onderdelen en worden geïnstalleerd door een gekwalificeerde reparatieagent.

HET NIET OPVOLGEN VAN DE BOVENSTAANDE WAARSCHUWINGEN VERHOOGT HET RISICO OP MOGELIJK ERNSTIG LETSEL. WEES VOORZICHTIG TIJDENS HET RIJDEN EN DRAAG ALTIJD BESCHERMENDE KLEDING.

ALGEMENE VEILIGHEIDSINFORMATIE:

1. Dompel de step of de oplader niet onder in water of een andere vloeistof.
2. Laad de step niet op met een kapotte of beschadigde oplader. Bestel een vervangende oplader.
3. Eventuele reparaties aan de step moeten worden uitgevoerd door een erkend of gekwalificeerd servicecentrum/reparateur.
4. De montage van de step moet worden voltooid door een volwassene.
5. Om verstikking te voorkomen, houdt u alle zakken en kleine onderdelen uit de buurt van baby's en kinderen.

6. Deze step is niet ontworpen om te worden gebruikt door mensen (inclusief kinderen) met een fysieke, zintuiglijke of verstandelijke beperking, of door mensen zonder kennis of ervaring, tenzij ze onder toezicht staan of de voorafgaande instructies met betrekking tot het gebruik van de step worden geïnstrueerd door iemand die verantwoordelijk is voor hun veiligheid. Kinderen moeten onder toezicht staan om ervoor te zorgen dat ze niet met de step spelen.

BATTERIJ EN OPLADER:

Laad de batterij volledig op voor gebruik.

De batterij kan op elk moment worden opgeladen om ervoor te zorgen dat de batterij stroom heeft.

Laad de batterij eens in de drie maanden op om de levensduur en het laadniveau te behouden.

De lithiumbatterij kan minstens 500 keer worden opgeladen.

DE OPLADER GEBRUIKEN

De lader heeft een oplaadbeveiligingsfunctie; wanneer de batterij 100% is opgeladen zal de lader automatisch stoppen met opladen.

De eerste initiële lading is 6 uur.

Elke volgende oplaadtijd is niet meer dan 5 uur.

Om de step op te laden, opent u de beschermkap van de rubberen oplaadconnector.

Sluit de laadaansluiting aan op de oplaadconnector.

Sluit de stekker van de laders aan op een stopcontact.

Wanneer het lampje van de oplader rood is, wordt de batterij opgeladen.

Wanneer het lampje van de oplader groen is, is de batterij volledig opgeladen.

De oplader moet regelmatig worden onderzocht op schade aan het snoer, de stekker, de behuizing en andere onderdelen. In het geval van dergelijke schade, indien aanwezig, mag de step niet worden opgeladen totdat de oplader is gerepareerd of vervangen.

Alleen gebruiken met de meegeleverde aanbevolen oplader. Wees altijd voorzichtig bij het opladen.

De oplader is geen speelgoed en moet worden bediend door een volwassene. Gebruik nooit een oplader in de buurt van ontvlambare materialen of vloeistoffen. Koppel de oplader los en koppel de stekker uit de step wanneer deze niet in gebruik is. Overschrijd niet de aanbevolen oplaadtijd.

Koppel de oplader altijd los van de step voordat u de de step reinigt en schoonmaakt.

APP DOWNLOAD EN FUNCTIES:



1. Zoek naar de app aovopro in de APP store of op Google play. Download en installeer de app op uw smartapparaat.
2. Zorg ervoor dat Bluetooth is ingeschakeld op uw smartapparaat.
3. Wanneer de app is geïnstalleerd, drukt u 1 seconde op de aan / uit-knop om de step in te schakelen.
4. Open de aovopro app. De step wordt automatisch verbonden met de app, waarna u de app kunt gebruiken om het licht aan of uit te zetten, de snelheid te veranderen, cruise control in te stellen of de step te vergrendelen.
5. Als u de app niet wilt gebruiken, kunt u ook de bedieningselementen op de step gebruiken om de functies van de step in te stellen.

STEP VERBONDEN FUNCTIES:

Real-time snelheid

Vergrendelen/Ontgrendelen

Bluetooth verbindingsindicator

Snelheidsniveau Knop

Step Details

Licht aan/uit

Instellingen

Cruise control aan/uit

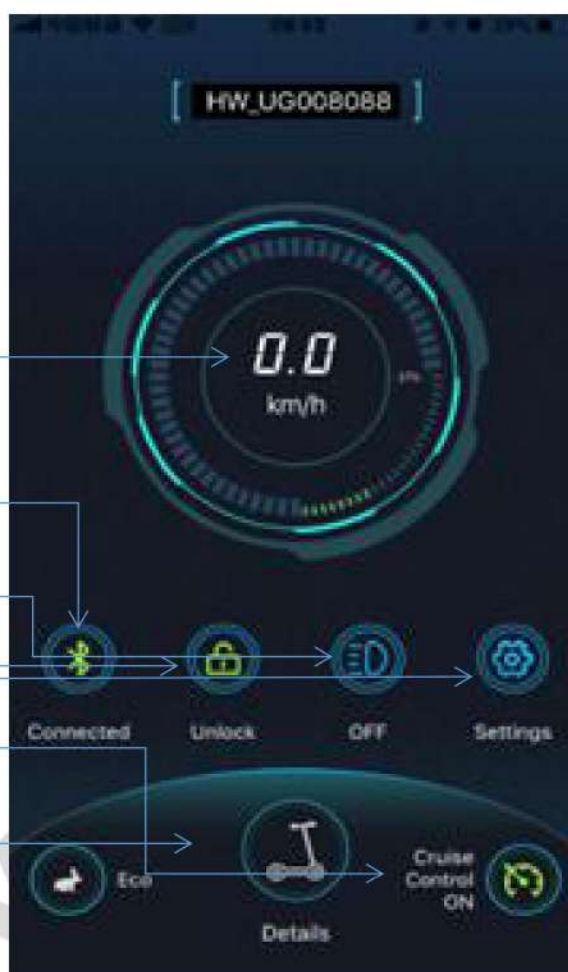

Real-time snelheid toont de huidige rijnsnelheid van de step

Verbonden: druk om de step te verbinden / los te koppelen met de Bluetooth-instellingen op uw smartapparaat

Vergrendelen / ontgrendelen: druk om de step te vergrendelen zodat deze niet kan worden gebruikt, druk er nogmaals op om de step te ontgrendelen zodat deze kan worden gebruikt.

Licht aan / uit: Druk om de LED-koplamp op de step in of uit te schakelen.

Instellingen:

Druk hierop om naar de instellingenpagina te gaan waar verschillende instellingen kunnen worden aangepast. Druk op de pijl in de linkerbovenhoek om de instellingenpagina te verlaten en de step te gebruiken.

Rijmodus:

Schakel tussen 3 handige vooraf ingestelde snelheidsniveaus:

Eco: 6 km/u

Langzaam: 15 km/u

Sport: 25 km/u

Opstartmodus:

Wissel tussen kickstart of taximodus.

Kick start: Gebruik je voet om te beginnen te rijden met de step en pas vervolgens de snelheid aan met behulp van de snelheidshendel.

Als de snelheidshendel wordt ingedrukt terwijl de step in de kickstart-modus staat, zal deze niet rijden.

Taximodus: Gebruik de snelheidshendel om de step te laten rijden.

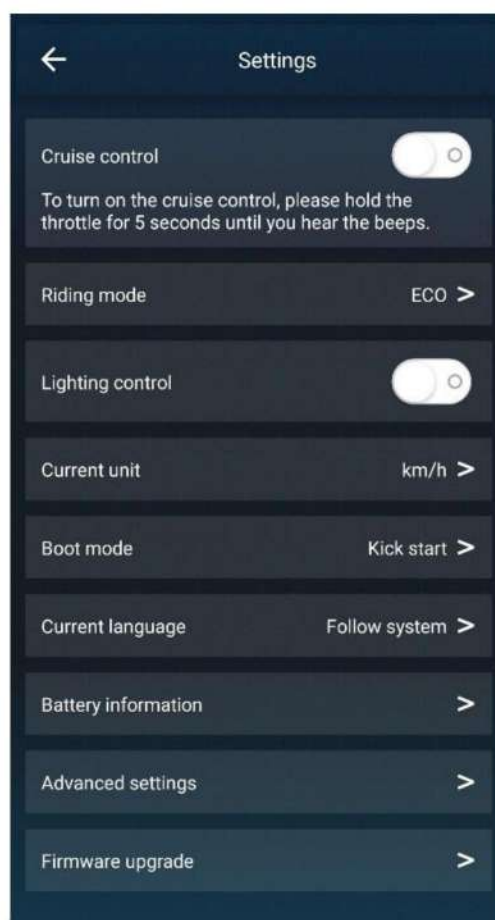

Pagina met geavanceerde instellingen:

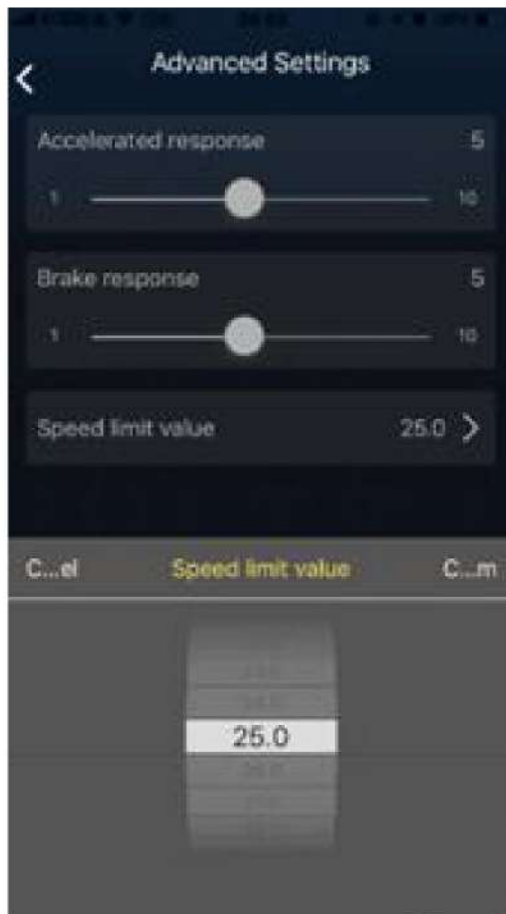

Versnelde respons:

Pas de gevoeligheid van het gaspedaal aan van niveau 1 tot niveau 10.

Remreactie:

Pas de gevoeligheid van de rem respons aan van niveau 1 tot niveau 10.

Snelheidslimietwaarde:

De snelheidslimiet voor de step kan worden ingesteld op de app voor verhoogde veiligheid.

De maximumsnelheid kan worden verhoogd.

De standaardsnelheid is 25 km/u.

Knop Snelheidsmodus (op de hoofdpagina van de app):

Schakel tussen 3 handige vooraf ingestelde snelheidsniveaus,

Eco: 6 km/u

Langzaam: 15 km/u

Sport: 25 km/u

Detailpagina: Druk op de detail knop om toegang te krijgen tot de detailpagina en meer informatie te lezen over de step



The screenshot shows a 'Details' page with a dark blue background and white text. The page lists several system metrics, each separated by a horizontal line. A large, semi-transparent watermark 'GEM' is visible over the right side of the screenshot.

Battery	37%
Speed	0km/h
Voltage	35.8V
Current	0.0A
Input power	0.0W
Controller temperature	22°C
Subtotal	0km
Total mileage	16km
APP version number	1.1.1

Cruise control aan/uit: Druk hierop om de cruise control in of uit te schakelen

Stay-on Aovo M365 Pro - PRODUCTOVERZICHT:

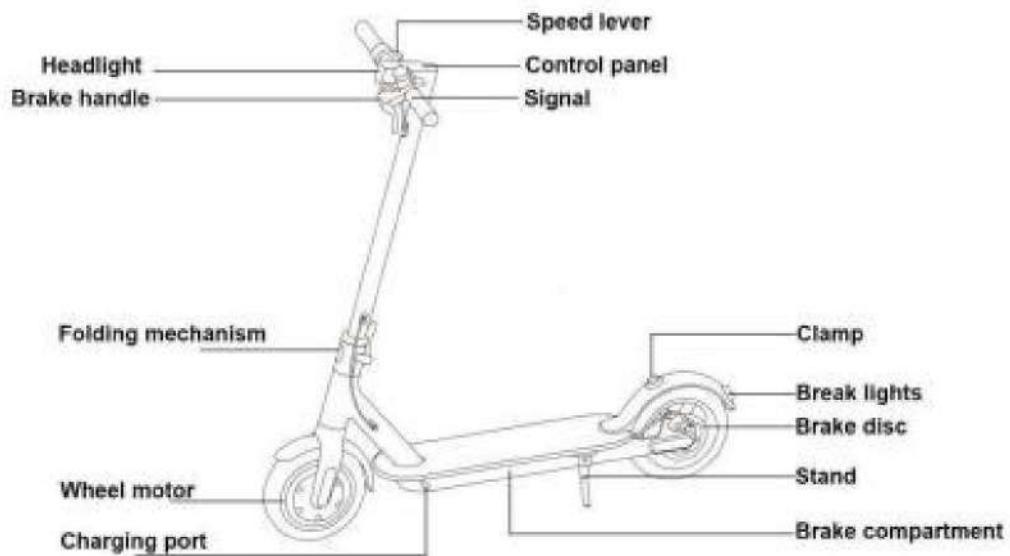

Accessoires:



4 x schroeven



lader

Stay-on Aovo M365 Pro - MONTAGE:

1. Sluit de elektrische clips aan en bevestig de stuurstang.
2. Stel de stuurstangen verticaal in.
3. Open en vergrendel het vouwmechanisme op zijn plaats.

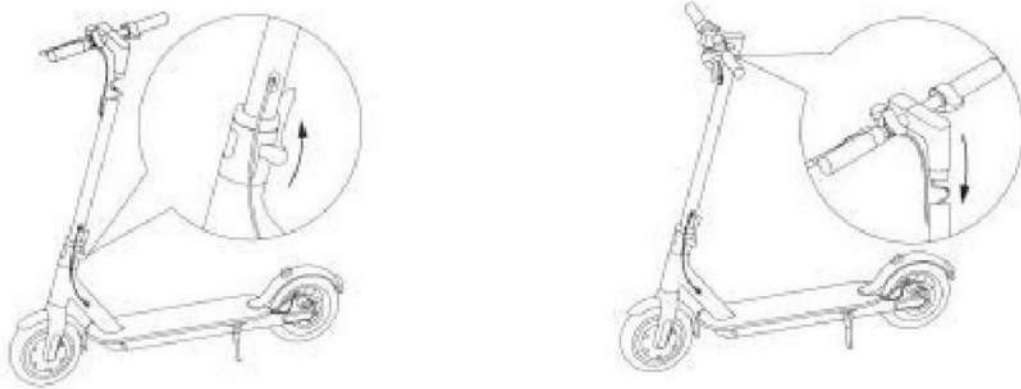

4. Gebruik de meegeleverde zeskantsleutel en schroeven in de accessoiretas om de schroeven in het stuur te bevestigen. Vergeet niet om de schroeven na verloop van tijd af en toe te controleren en opnieuw vast te draaien.



5. Test het in- en uitschakelen van de elektrische step door de aan / uit-knop 3 seconden ingedrukt te houden nadat de montage is voltooid.



DE STEP OPVUWEN:

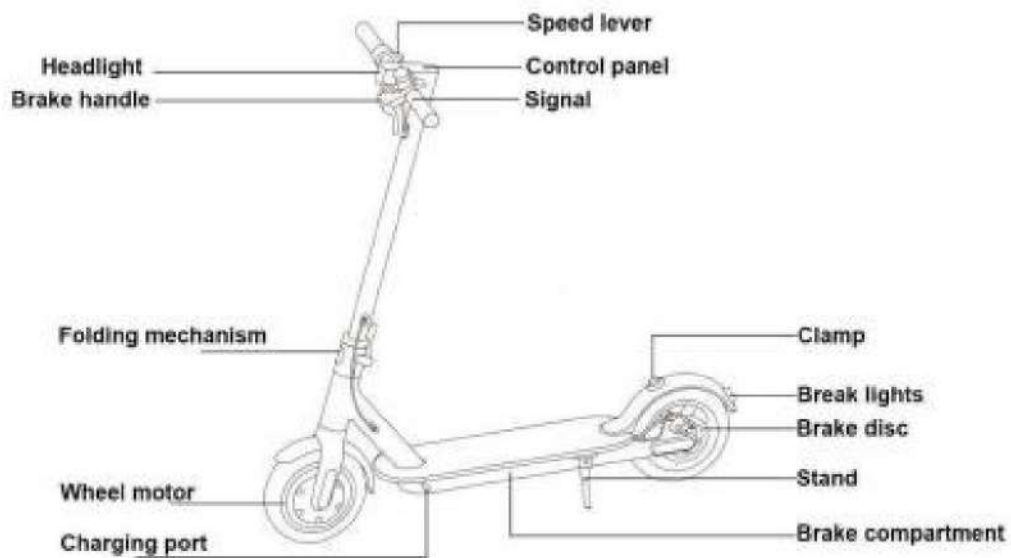
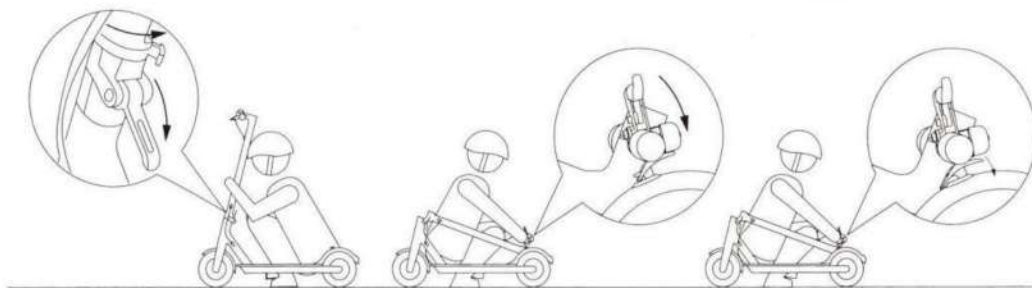

1. Zorg ervoor dat de step is uitgeschakeld.
2. Houd de voorste paal van het stuur vast en leun deze iets naar voren en maak vervolgens de hendel van het slot los op het vouwknop mechanisme en laat het stuur naar achteren zakken naar de achterkant van de step.
3. Zoek de rubberen klem aan de achterkant op de achterspatbord. De haak bevestigd aan de bel moet worden vastgemaakt aan de rubberen klem op het achterspatbord.
4. Wanneer u klaar bent om weer op de step te rijden, laat u de haak los van de rubberen klem en tilt u deze op de voorste paal naar de rechtopstaande positie en vergrendelt de hendel op het vouwmechanisme.

BEDIENING:

Gebruiksaanwijzing:

a. AAN/UIT

Houd de aan/uit-knop 3 seconden ingedrukt om de step in te schakelen. Druk dezelfde knop 3 weer drie seconden in als u de step wilt uitschakelen.

Het LCD-scherm geeft het batterijniveau en de realtime snelheid weer.

Druk eenmaal op de aan / uit-knop om vervolgens de koplamp aan te zetten, druk er nogmaals op om de koplamp uit te schakelen.

b. Snelheidsregeling

Druk op de rechter snelheidshendel om de snelheid te regelen (1-25 km/u). De snelheidshendel kan alleen worden gebruikt om de snelheid te verhogen. Als u de step moet vertragen, gebruikt u de remgreep of laat u de snelheidshendel los. De maximale snelheid kan worden ingesteld door toegang te krijgen tot de geavanceerde instellingen in de app.

c. Rem Controle

Druk op de remhendel en de rem zal in werking treden. Hoe groter de druk die je uitoefent op de remhendel; des te groter de remkracht zal zijn.

d. Signaal

Druk op de signaalhendel om de bel te laten klinken.

BESTUUR BEDIENING

De hoogste snelheidsinstelling van de step is 31 km/u. Dit kan worden gewijzigd met behulp van de geavanceerde instellingen in de app.

Beperk voor uw veiligheid de snelheid tussen de 0 - 20 km/u.

's Nachts wordt aanbevolen om de snelheid te beperken tot 15 km/u of minder en de LED-koplamp te gebruiken.

Kies een geschikte locatie om te rijden.

Beginnen

1. Druk op de aan/uit-knop om de stroom in te schakelen.
2. Ga met één voet op de step staan en laat de andere voet op de grond staan.
3. Druk zachtjes op de snelheidshendel, de step zal onmiddellijk langzaam vooruit gaan. Plaats de voet die op de grond staat voorzichtig op de step. Druk met je grote vinger van je rechterhand op de snelheidshendel, hoe groter de druk die je uitoefent, hoe sneller de step zal gaan.

Rem

Onder normale omstandigheden, door op de remgreep te drukken, wordt de step onmiddellijk gedeactiveerd en geremd. Hoe groter de druk die je uitoefent op de remgreep, hoe groter de remkracht zal zijn.

Cruise control

Zorg er met de app voor dat de cruise control aan staat.

U kunt de snelheid instellen zoals u wilt tijdens de rit, en de step zal op de ingestelde snelheid blijven rijden zodra deze is ingeschakeld.

Druk op de snelheidshendel en houd dezelfde snelheid gedurende 8 seconden aan.

De step maakt vervolgens een pieptoon en de cruise control treed dan automatisch in werking.

Je kunt de cruise control stoppen door één keer op de snelheidshendel te drukken.

Nul start

Deze functie is voor de veiligheid. Wissel in de app tussen taxi en nulstart

Taxi start: Gebruik je voet om in beweging te komen met de step en pas vervolgens zelf de snelheid aan.

Als de snelheidshendel wordt ingedrukt terwijl deze in de kickstart-modus staat, zal de step niet rijden.

Nul start modus: Gebruik het duimversneller om de step te starten en in beweging te brengen.

MECHANISCH ONDERHOUD:

Rem

Controleer de remmen op een goede werking. Wanneer u in de hendel knijpt, moet de rem een directe remwerking geven. Wanneer u de rem intrapt met de snelheidsregeling ingeschakeld, treed de rem uit schakelaar in werking en zet de motor stop. Zorg ervoor dat de remmen niet wrijven.

Frame, vork en stuur

Controleer op scheuren of verbroken verbindingen. Hoewel gebroken frames zeldzaam zijn, is het mogelijk dat door agressief rijgedrag waarbij tegen een stoeprand of muur aan wordt gereden het frame komt te buigen of te breken. Maak er een gewoonte om uw step regelmatig te inspecteren op dergelijke beschadigingen.

Batterij

Zorg ervoor dat de step is uitgeschakeld wanneer deze niet in gebruik is. Sla de step nooit op in temperaturen onder het vriespunt! Temperaturen onder het vriespunt brengen blijvende schade aan de batterij.

Smeren

Breng om de zes maanden een kleine hoeveelheid vet of smeermiddel aan op de vouwpunten van de step. Controleer daarnaast om de drie maanden alle schroeven op de step om te zien of deze eventueel los zitten.

Plaatsing en dagelijkse verzorging

Stel de step niet te lang bloot aan de zon of vochtige omgevingen. Houd de step schoon en droog. Gebruik voor het reinigen een vochtige doek en een mild reinigingsmiddel.

Lader

Gebruik alleen de bijgeleverde acculader. Als de oplader beschadigd is, stop dan onmiddellijk met het gebruik van de lader en vervang deze met een door Lennox aanbevolen oplader.

Wielen

Wielen en onderdelen van het aandrijfsysteem zijn onderhevig aan normale slijtage. Het is de verantwoordelijkheid van de gebruiker om de wielen regelmatig te inspecteren op overmatige slijtage en de onderdelen van de aandrijflijn af te stellen en te vervangen wanneer nodig.

Batterijverzorging en verwijdering

Bewaar de batterij niet bij temperaturen boven 21°C of lager dan 0°C.



DEZE STEP BEVAT VERZEGELDE LOODZUURACCU'S DIE MOETEN WORDEN GERECYCLED IN OVEREENSTEMMING MET UW LOKALE STAATSWETTEN. LEES AANDACHTIG EN BEGRIJP DE VOLGENDE INSTRUCTIES VOOR VERWIJDERING:

Verwijdering: Dit product bevat verzegelde loodzuur batterijen die moeten worden weggegooid of gerecycled op een milieuvriendelijke manier. Gooi de batterijen niet weg in uw huisvuil. Gooi de batterijen niet weg in een brand, dit kan ertoe leiden dat de batterijen lekken of ontploffen. Het verbranden, storten en of deponeren van verzegelde loodzuur batterijen met huishoudelijk afval zijn in de meeste gebieden bij wet verboden. Breng opgebruikte batterijen naar een door de staat of federale staat goedgekeurde loodzuur batterij recycler of neem contact op met uw lokale detailhandelaar van voertuigaccu's.

WAARSCHUWING: Meng geen oude en nieuwe batterijen. Meng geen alkalische, standaard (koolstof-zink), of oplaadbare (nikkel-cadmium) batterijen.

PROBLEEMOPLOSSING:

Probleem	Mogelijke oorzaak	Oplossing
step wil niet starten	Batterij is niet opgeladen Draden of connectoren zitten los of zijn niet aangesloten	Laad de batterij volledig op. Eerste lading moet 6 uur zijn en maximaal 5 uur zijn voor de daarop volgende herladingen. Controleer of de oplader goed is aangesloten op zowel het stopcontact als de step.
De step kan maar een kleine afstand afleggen	De batterij moet opgeladen worden De batterij kan niet volledig worden opgeladen	Laad de batterij volledig op. Eerste lading moet 6 uur zijn en maximaal 5 uur zijn voor de daarop volgende herladingen. Controleer of de oplader goed is aangesloten op zowel het stopcontact als de step. Zorg ervoor dat de stroom naar het stopcontact is ingeschakeld. De batterij moet mogelijk worden vervangen. Zelfs met de juiste zorg gaan oplaadbare batterijen niet eeuwig mee. De gemiddelde batterijduur is 1 tot 2 jaar en afhankelijk van stepomstandigheden en gebruik. Vervang alleen met aanbevolen vervang batterijen.

step rijdt traag	step is overbelast Ongeschikte rijomstandigheden	Zorg ervoor dat u de elektrische step niet overbelast boven de 120 KG. Vermijd overbelasting van de step, dit zal voortijdig de batterijen en componenten verslijten. Rijd alleen op stevige, vlakke, schone en droge oppervlakken zoals bestrating of vlakke ondergrond.
------------------	---	---

ALGEMENE PROBLEEMOPLOSSING

1. LED-display zwart scherm

Reden: te lange blootstelling aan de zon.

Oplossing: Plaats het LED-display in de schaduw en het display zal na een korte periode weer terugkeren in werkzame staat.

2. Geen informatie zichtbaar op het digitale display

Reden: Slecht contact met de batterij of de batterij is leeg.

Oplossing: Schakel de stroom uit en start hem opnieuw op. Als het probleem zich nog steeds voordoet, neem dan contact op met uw lokale batterij reseller.

REINIGING:

Maak de step schoon met een zachte vochtige doek. Gebruik geen was of sprayvloeistoffen voor het reinigen. Hierdoor kan de aan/uit-schakelaar eroderen.

Dompel de step of oplader op geen enkel moment onder in water of een andere vloeistof

Stay-on Aovo M365 Pro - SPECIFICATIES:

Grootte van het product: 107 * 112 * 43CM (ontvouwen) / 107 * 43 * 46CM (opgevouwen)

Gewicht van het product: 12,5 KG

Naam van de app: aovopro

Android versie minimum voor de app: Android 7.0

iOS versie minimum voor de app: ios 11

Bluetooth standaard minimaal: 4.0

Actieradius: max afstand: 30-35km.

Lader: 100-240V (Input) / 42V (Output) / 2A

Motor: 350W motor

8,5" Rubberen massieve banden, u hoeft zich geen zorgen te maken over
luchtlekkage. Veilig en gemakkelijk rijden
Standaard max snelheid: 25 km/u
Vooraf ingestelde snelheidsniveaus: 6km/u 15 km/u, 25 km/u, (moet worden
ingesteld op de app)
Waterdichtheid: IPX4
Draagvermogen: 120 KG

Disclaimer:

**De genoemde snelheden en afstand zijn gebaseerd op
fabrieksomstandigheden. Ze kunnen variëren aan de hand
van een reeks factoren, waaronder het gewicht van de rijder,
de snelheid van het rijden en de helling van de rit.**



Electric Scooter
AOVOPRO
Model:ES80 Max load:120KG

Rated voltage:42V Max speed:MAX 25KM/H
Operative morm:Q/HZBD001-2020
according to EN 17128:2020 and BS EN 17128:2020 (Class 2)
ISO NO:0422Q10146R1S Weight: 13KG
Huizhou Peter Technology Co.,Ltd
Address:Qiu chang zhen tang bian cun yan hu lu duan
hui yang qu hui zhou Guangdong 516221

Production date:
2022.08

UK CA

MADE IN CHINA

- HOUSEHOLD USE ONLY
- USE ON FLAT SURFACE ONLY
- DO NOT IMMERSE IN WATER
- STORE INDOORS WHEN NOT IN USE

1.Please charge scooter when somebody beside the scooter
2.Use only with specified manufactured and model charger in instrucion WARNING-to reduce risk of injury,user must read instruction manual

Huizhou Peter Technology Co.,Ltd.

GEFABRICEERD IN CHINA