



supersuper

Montagehandleiding

welcome
to our
universe

Let's ride!

Bij supersuper maken we fietsen met zorg en aandacht, klaar voor nieuwe avonturen en ontdekkingen! Wanneer je de stappen in deze handleiding doorloopt, is je supersuper fiets snel gereed om mee op pad te gaan.

Om zoveel mogelijk plezier uit je fiets te blijven halen, is er af en toe een onderhoudsbeurt nodig. In de bijlage van deze handleiding staan de belangrijkste onderhoudstips, maar je kunt je fiets natuurlijk ook laten onderhouden door een supersuper dealer. Wij adviseren een na-stelbeurt na drie maanden en een jaarlijkse grote servicebeurt voor je fiets.

Heb je nog een vraag over je fiets?

Neem dan contact op met jouw supersuper dealer. Deze helpt je graag verder op weg.

Let op: om zo lang mogelijk van je fiets te genieten, is het belangrijk om deze al tijdens de montage in te vetten of in te spuiten met bijvoorbeeld een siliconenspray. Daarnaast is het van belang dat je de fiets bij ontvangst direct behandelt met een roestwerend middel.

1. Stuur met vaste stuurpen monteren

1. Vet de stuurpen in voordat je deze plaatst. Dit zal de kans op oxidatievorming verkleinen en zorgt ervoor dat je het stuur gemakkelijk kunt verstellen.
2. Plaats het stuur in het frame. De markering op de stuurpen moet in het frame verdwijnen, zie de afbeelding hieronder.
3. Controleer of het stuur in de gewenste hoogte voor het kind staat.
4. Controleer of het stuur en het voorwiel op een lijn staan.
5. Draai de expanderbout (a) goed vast.
6. De hellingshoek van het stuur kun je aanpassen door de bout van de stuurklem (b) los te draaien.

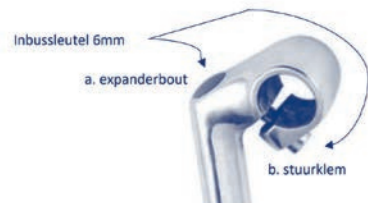
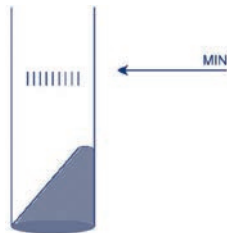

2. Zadel monteren

Let op! De zadelstrop bevindt zich onder het zadel en kan in het frame vallen tijdens het monteren.

1. Plaats de zadelpen in de zadelstrop.
2. Draai allebei de bouten (a) van de zadelstrop vast met een ring- of steeksleutel. Vet de zadelpen in voordat je deze in het frame plaatst.
3. Plaats de zadelpen in het frame. De markering op de zadelpen moet in het frame verdwijnen.
4. Houd de gewenste hoogte vast.
5. Draai de schroef van de zadelklem goed vast met een inbussleutel, zie afb. zadelklem.
6. Draai allebei de bouten (a) van de zadelstrop los.
7. Zorg dat het zadel horizontaal staat.
8. Draai de bouten (a) van de zadelstrop weer vast.

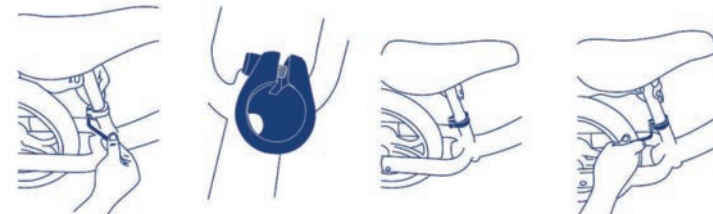

3. Trappers

Let op! Monteer de trappers aan de juiste zijde, anders draai je het schroefdraad kapot en zijn de trapper en crank niet meer te gebruiken!

Vet de uiteinden in om in de toekomst de trappers eenvoudig te kunnen verwisselen en om schade te voorkomen.

- A. Op het uiteinde van beide trappers vind je een L of R markering. Monteer de trapper met de L aan de linkerzijde (rijrichting) van het frame en de trapper met de R aan de rechterzijde.
- B. Draai de trappers eerst met de hand in de crank, om het kapot draaien van de schroefdraad te voorkomen. Draai de trappers in de richting van het stuur. Vervolgens draai je ze voorzichtig helemaal vast met een passende steeksleutel.

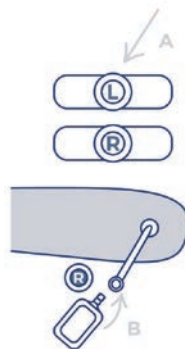

4. Snelbinders

- Draai het bevestigingspunt van de snelbinder een kwartslag en duw deze in het gat van de bevestiging in het midden van het achterwiel.
- Draai het bevestigingspunt van de snelbinder weer een kwartslag terug, zodat deze vast zit. Herhaal dit aan de andere zijde van het achterwiel.

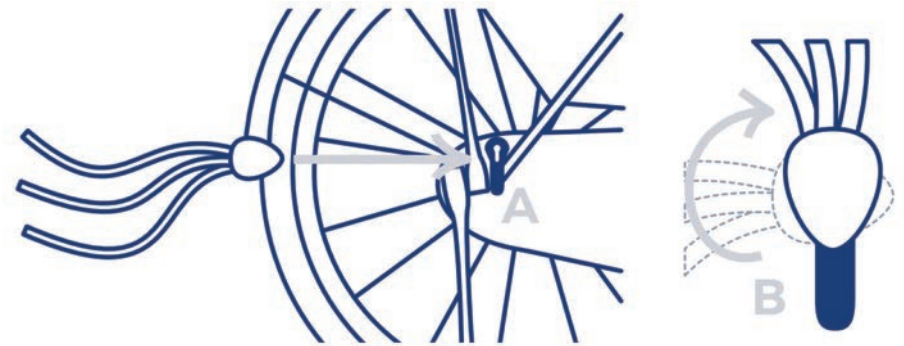

5. Achterlicht

- Monteer het achterlicht, indien nodig, op de beugel van de bagagedrager.
- Trek het plastic lipje uit het achterlicht om deze te activeren.

Doet de lamp het niet na het verwijderen van de strip? Maak dan de lamp open met een schroevendraaier en herplaats de batterijen.

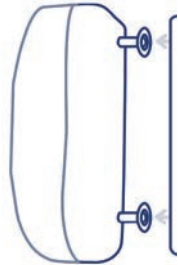

6. Bel en banden

- Pomp de banden stevig op en monteer de bel. Goed opgepompte banden fietsen lichter en hebben een kleinere kans op gaatjes. Op de buitenband staat vaak de maximale druk die in de band mag komen.

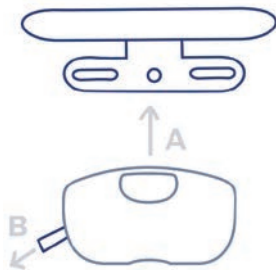

7. Tips van de fietsenmaker

- Controleer regelmatig of de banden hard genoeg zijn opgepompt. Te weinig lucht in de banden geeft extra rolweerstand (trapt zwaarder), zorgt voor verhoogde slijtage en geeft extra kans op stootlekken. Kijk op de band hoeveel spanning de banden mogen hebben.
- Wanneer je veel fietst slijt de band sneller. Controleer daarom eens per maand de buitenband en vervang deze op tijd. Omdat je fiets achterwiel aangedreven is, zal achter sneller slijten dan voor. Controleer de banden meteen op scheuren of slijtage als je de banden oppompt.
- Ga je op vakantie of gebruik je je fiets om een andere reden niet? Laat dan wat lucht uit je banden lopen zodat de band niet constant onder hoge druk blijft staan. Breng bij de eerstvolgende rit de banden weer op de juiste spanning.
- Rijd je per ongeluk door het glas op de weg? Blijf dan gewoon doorrijden, abrupte bewegingen zorgen voor extra wrijving, waardoor het glas door de buitenband heen kan dringen en een lekke band kan veroorzaken.
- Monteer je stuur- of zadelpen nooit hoger dan het kenmerk op deze pen! Anders heb je kans dat deze afbreekt.

8. Onderhoud

- Laat je fiets periodiek nakijken door een fietsenmaker. Wij adviseren een nastelbeurt na drie maanden, omdat je fiets dan is 'ingereden', en een jaarlijkse controle.
- Maak je fiets regelmatig schoon. Je fiets/ ketting kan namelijk slecht tegen vuil en pek. Gebruik uitsluitend warm water met een milde vloeibare zeep en een katoenen doek voor de grote oppervlakten.
- Gebruik geen hogedrukspuit, hierdoor kan je de verf beschadigen en roest veroorzaken. Bespuit de ketting licht met een siliconenspray nadat je de fiets hebt schoongemaakt.
- Laat je fiets goed drogen. Poets je fiets met een droge doek zodat je het restvuil ook verwijderd. Maak met name velgen en spaken goed schoon en vet ze in. Bouten kun je het beste invetten met vaseline.
- Geef je fiets een extra beschermlaag met siliconenspray. Aluminium, chroom en stalen delen vet je in met zuurvrij vaseline om oxidatie tegen te gaan.
- Controleer of je verlichting werkt, hierdoor ben je zichtbaar voor andere weggebruikers en kun jij beter zien.

Optioneel

- Remmen afstellen
- Ketting spannen
- Zijwieltjes
- Achterzitje & voormandje
- Transportrek

9. Remmen afstellen

Het is belangrijk om je remmen regelmatig te controleren. Remmen ze niet meer zo goed? Stel dan je remmen af via onderstaande stappen. Wil je toch liever een expert ernaar laten kijken? Neem dan contact op met je Popal dealer.

9.1 Velgremsysteem remblokken controleren (V-Brake)

Beoordeel de stand van de remblokken aan de hand van de onderstaande afbeelding. Let op dat de remblokken recht en niet scheef op de velg staan.

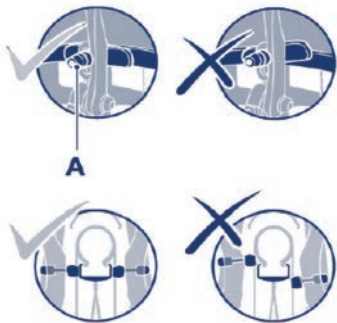

9.2 Remblokken afstellen

Als de stand van de remblokken onjuist is, ga verder met stap 1. Ga anders verder met "9.3 Voor-/achterrem controleren".

1. Bekijk de afbeelding op de volgende pagina.
2. Draai de bevestigingsbouten (A) met een inbusleutel een paar omwentelingen los.
3. Stem de remblokken af.
4. Draai de bevestigingsbouten stevig vast.

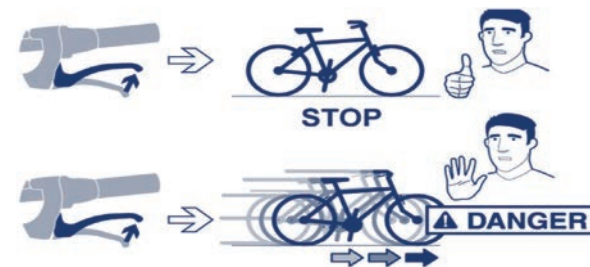

9.3 Voor-/achterrem controleren

1. Knijp één remgreep tot maximaal de helft in. Eén wiel moet nu blokkeren.
2. Herhaal stap 1 voor de andere remgreep.

9.4 Voor/achterremkabel afstellen

Waarschuwing! Remmen/velgen kunnen heet zijn na intensief gebruik!

1. Draai de borgmoer (A) los.
2. Knijp de handgreep tot de helft in en draai vervolgens de wartel (B) totdat het wiel blokkeert.
3. Til de fiets met het wiel van de grond en controleer of het wiel vrij draait als de handgreep niet wordt ingeknepen.
4. Draai de borgmoer (A) vast.

Indien het juiste resultaat niet kan worden behaald, ga verder met stap 5.

5. Draai de borgmoer (A) los.
6. Draai de wartel (B) in de aangegeven positie.
7. Draai de moer (C) los.
8. Druk beide hefbomen (D) naar elkaar toe totdat de remblokken tegen de velg aan liggen.
9. Span de binnenkabel (E).
10. Draai de moer (C) vast.
11. Herhaal stap 2, 3 en 4.

Neem contact op met een supersuper dealer als de remmen niet correct kunnen worden afgesteld.

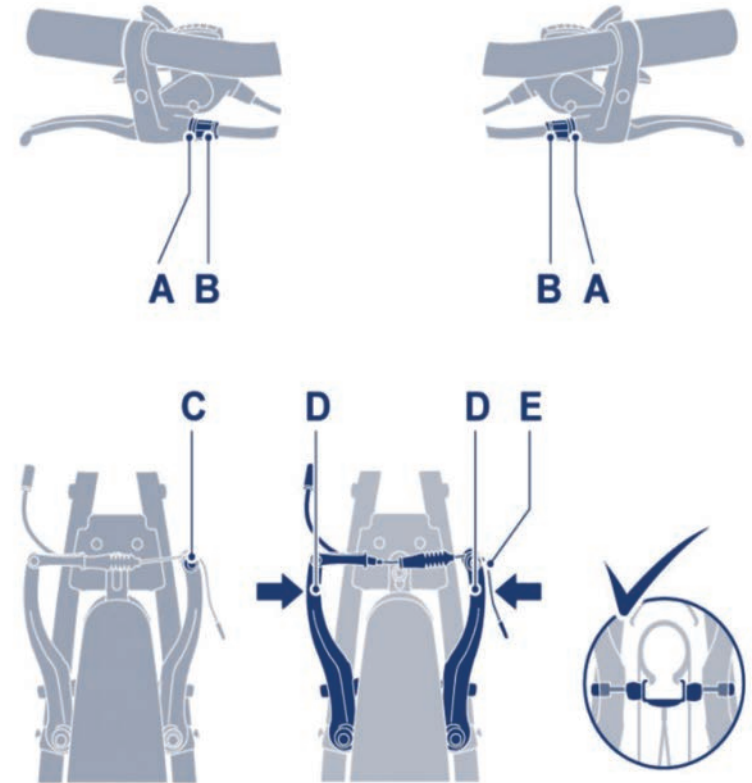

9.5 Voor/achterrem centreren

Waarschuwing! Remmen/velgen kunnen heet zijn na intensief gebruik! Raadpleeg je dealer als de remmen niet correct kunnen worden afgesteld.

1. Draai de stelschroef (F) om de ruimte tussen het remblok en de velg te vergroten of te verkleinen.
2. Zorg dat de afstand tussen het remblok links en rechts gelijk is ten opzichte van de velg.

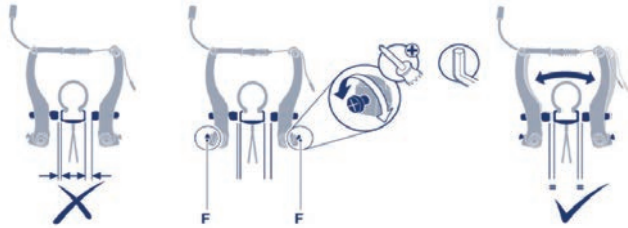

10. Hoe weet je of je de remblokken moet vervangen?

Je kan zelf de staat van je remblokken makkelijk controleren. Hoe? Dat is erg makkelijk: de meeste remblokken bevatten kleine inkepingen (strepen) die steeds minder zichtbaar worden naarmate er meer slijtage is.

Zie je nog strepen? Dan zijn je remblokken nog goed. Is het oppervlak glad? Dan is het tijd om je remblokken te vervangen!

11. Ketting spannen

Het spannen van de ketting is een onderdeel van het onderhoud aan je fiets. In de loop van de tijd kan er speling ontstaan. De speling kan ervoor zorgen dat de ketting van het tandwiel loopt of breekt. Als je merkt dat de ketting speling krijgt, is het verstandig om deze weer te spannen.

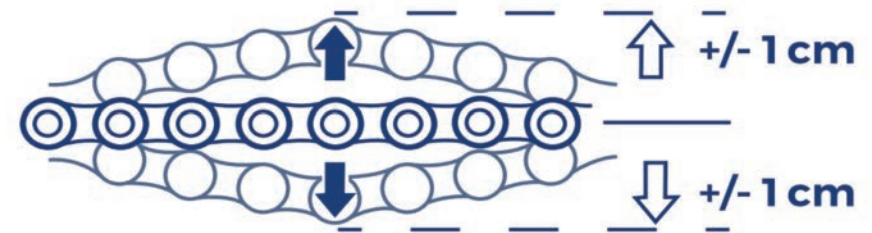

1. Ketting spannen zonder kettingspanners

1. Druk de ketting omhoog en omlaag en controleer de uitslag aan de hand van de illustratie.
2. Draai beide wielmoeren met een paar omwentelingen los. De as moet licht klemmen.
3. Draai de bevestigingsbout van de reactiearm los.
4. Als de kettingspanning te laag is, trek het wiel naar achteren en draai de wielmoer aan de tandwielzijde vast.

2. Als de kettingspanning te hoog is, druk het wiel naar voren en draai de wielmoer aan de tandwielzijde vast.

5. Zet het wiel in het midden tussen de vorken.

6. Draai de wielmoeren vast. Heb je ook een transportrek? Draai de haken dan ook vast.
7. Druk de ketting omhoog en omlaag en controleer de uitslag aan de hand van de illustratie.
8. Herhaal stap 2 t/m 7 als de spanning te hoog of te laag is.
9. Monteer de afdekkap of span het lakdoek.
10. Draai de bevestigingsbout van de reactiearm vast.
11. Controleer en stel het naafversnellingsysteem af, indien aanwezig.

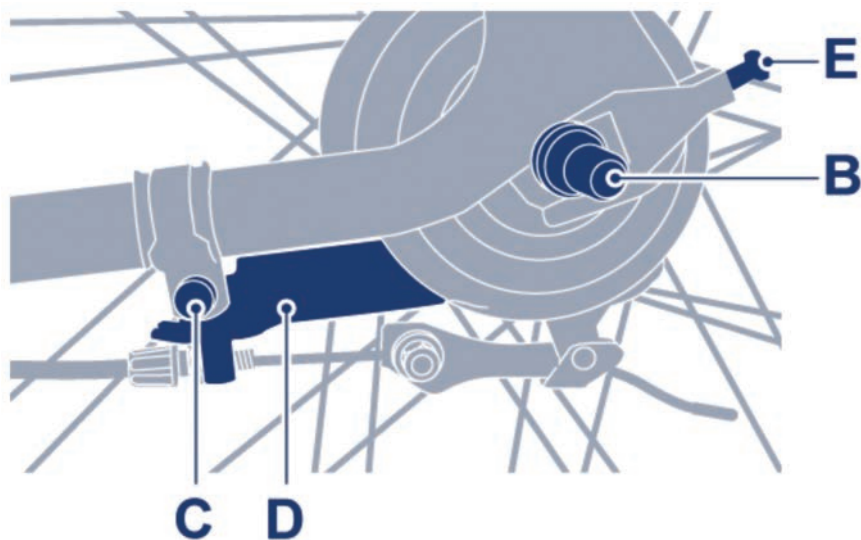

12. Zijwieltjes

1. Plaats de bout (a) door het wiel (b) en door de beugel (c) van de zijwielen.
2. Draai deze goed vast met de bijgeleverde moer.
3. Zorg dat de fiets rechtop staat.
4. Plaats de bevestigingsbeugel (d) op de as van het achterwiel.
5. Plaats beugel (c) van de zijwielen.
6. Draai de bijgeleverde asmoer op de as van het achterwiel. Herhaal deze stappen ook voor de andere kant van de fiets.
7. De achterband moet te allen tijde op de grond staan. De zijwielen horen niet tegelijk op de arond te staan.

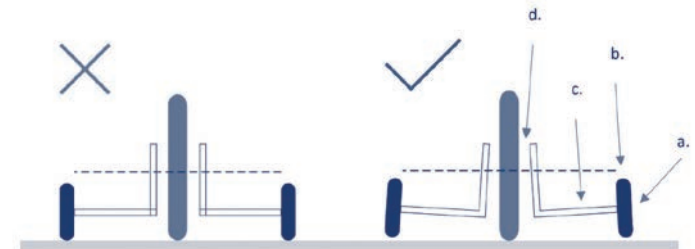

13. Achterzitje & voormandje

Het achterzitje van de Little Miss is los bijgeleverd. Aan de achterzijde van de fiets, onder het zadel, vind je de beugel waarop het zitje bevestigd kan worden via de bijgeleverde schroef. Het voormandje wordt geleverd met twee kunststof riempjes waardoor deze eenvoudig aan het stuur te bevestigen zijn.

14. Transportrek

Heb je een voorrek gekocht dat aan het stuur hangt? Plaats dan de haken op het stuur en schroef deze op de gewenste hoogte vast aan het rek met de bijgeleverde schroeven.

Het is belangrijk dat je de stappen goed volgt voor een optimale levensduur van het transportrek.

Wat heb je nodig?

- Het horizontale rek
- Het verticale rek
- Twee staanders
- Het setje met bouten en moeren
- Steeksleutel 8, 10 en 15
- Twee bevestigingsbeugels (niet bij balhoofd bevestiging)
- Eventueel een kruiskopschroevendraaier voor de montage van de koplamp

1. Als er een voorlamp is gemonteerd, demonteer deze met sleutel 10.
2. Verbind de rekken met behulp van de meegeleverde bouten en moeren (4 stuks).
3. Monteer de draagstangen aan het rek met de meegeleverde bouten en moeren (2 stuks). Let op dat de stang met de lamphaak aan de binnenzijde zit en naar voren moet wijzen.

4. Schroef de asmoeren van het voorwiel voorzichtig los en leg de moeren naast je neer. Deze heb je later weer nodig.
5. Plaats de linker en de rechter draagstand voorzichtig op de as.
6. Monteer de asmoeren weer aan de vooras van de fiets.
7. Monteer het achterste deel vast aan de houder op het balhoofd, zodat het rekje op de gewenste stand staat (2 schroeven).
8. Monteer de koplamp aan de draagstand met lamphaak, zodat hij naar voren schijnt.
9. Spuit of vet de schroeven in met zuurvrije vaseline voor onderhoud.

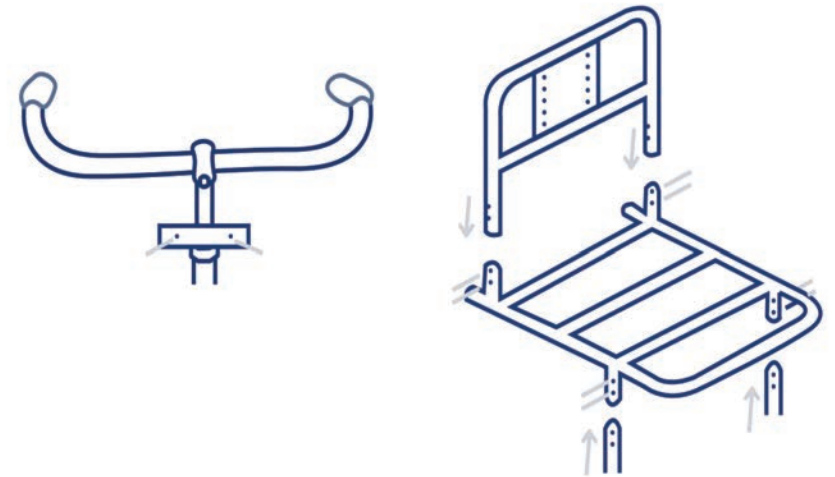

15. Frame- en sleutelnummer

Schrijf hieronder je framenummer en het sleutelnummer van het ART-goedgekeurde slot (deze zit niet op alle supersuper fietsen). Dit nummer heb je nodig bij de aanvraag van een verzekering of bij het aangeven van diefstal. Het framenummer staat boven de voorvork of aan de onderzijde van de trapas. Deze is vaak makkelijk te lezen met een zaklamp.

Datum van aankoop

Type fiets

Framenummer

Sleutelnummer

Naam dealer

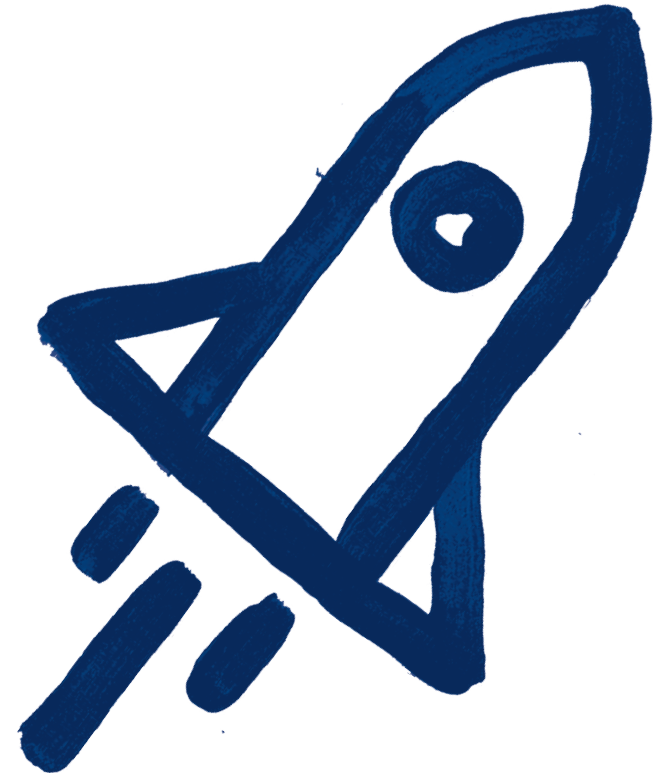

let's ride!

