





















Ⓢ Consignes de sécurité / Merci de lire ces informations avec attention avant de commencer avec l'installation ou la mise en marche de ce produit. Conservez ce mode d'emploi pour pouvoir le consulter plus tard en cas de besoin.

1. Les lampes doivent être installées par un personnel spécialisé uniquement, en suivant les instructions d'installation électronique en vigueur.
2. Le fabricant n'est pas responsable des blessures ou des dommages résultant d'une utilisation incorrecte des lampes.
3. Le soin des lampes se limite aux surfaces. Il faut absolument éviter de mettre le secteur de branchements ou la tension du réseau des pièces conductrices en contact avec l'humidité.
4. Attention! Avant de commencer les travaux de montage, éteindre la tension du cordon d'alimentation– éteindre le disjoncteur ou dévisser les fusibles. Placer le commutateur sur „OFF“.
5. Attention ! Avant le perçage des trous de fixation, assurez-vous qu'il n'y ait aucun dommage causé aux conduites de gaz, d'eau ou électriques à l'endroit du forage.
6. Lors de l'installation du montage au mur ou au plafond, veillez à ce que le matériel de fixation soit solide et adapté au sous-sol. Le fabricant décline toute responsabilité en cas de mauvaise connexion de l'article dans le sous-sol
7.  Le symbole du bidon d'ordures rayé sur le produit ou l'emballage signifie que le produit ne doit pas être disposé avec le déchet ordinaire de ménage. À la fin de son vie utile, le produit doit être retourné à un point d'acceptation pour la réutilisation des appareils électroniques ou électriques. Veuillez demander votre municipalité locale pour le point d'acceptation.
8. Catégorie de protection I . Cette lampe doit être raccordée avec le câble de protection terre (fil vert – jaune) à la borne du câble de protection terre .
9. Description des bornes serre-fils : L = Phase N = Conducteur neutre  = Câble de protection terre.
10. Les caches et les embouts de finition pour la tension du réseau des pièces conductrices doivent obligatoirement être montés.
11. Ne pas monter la lampe sur un support humide ou conducteur.
12. Veuillez vous assurer que les cordons ne soient pas abîmés pendant le montage.
13. L'installation et l'orientation de la lampe ne peuvent être faites que si celle-ci a refroidi.
14. Le luminaire possède le degré de protection "IP44" et est homologué pour une utilisation dans la partie extérieure de domiciles privés. Le degré de protection d'IP s'applique pour le support de mur seulement.
15. Ne regardez pas directement la source lumineuse (illuminant, LED, etc.).
16.  La source lumineuse de ce luminaire ne peut pas être remplacée. Dès que la source lumineuse arrive en fin de vie, la totalité du luminaire doit être remplacée.
17.  Distance minimum entre les extrémités du projecteur et les surfaces éclairées >= 0,5 m.
18. Des écarts de couleur dans le cas de LED de différents lots sont possibles. La couleur de lumière et l'intensité lumineuse des LED peuvent également se modifier en fonction de la durée de vie.
19. Cette lampe n'est pas appropriée aux gradateurs et aux commutateurs électroniques.
20.  Si un verre de protection est cassé, il doit être changé immédiatement.
21. Lumière avec détecteur de mouvement - Détecteur de mouvement:
"1." Paramètres crépusculaires - la limite de réponse peut être ajustée infiniment. "LUX →" Butée droite = Le détecteur de mouvement réagit au jour. / Butée gauche = Le détecteur de mouvement réagit à l'obscurité.
"2." Gamme, dans laquelle la sonde de mouvement deviendra active. "SENS →" gauche-articulé = court / droit-articulé = long
"3." Temps d'illumination "TIME →" Arrêt gauche = bref / Arrêt droite = long
22. Le détecteur de mouvement réagit au changement de température dans la zone de détection. Veuillez donc éviter les situations suivantes au cours du montage:
a. Diriger le capteur sur des objets avec des surfaces réfléchissantes telles que des miroirs.
b. Diriger le capteur sur des objets qui peuvent bouger avec le vent tels que des rideaux, plantes vertes ou autres.
c. Monter le capteur près de sources de chaleur telles que les fentes de ventilation, la climatisation, l'éclairage ou autres.
d. Le capteur de mouvement doit être monté de préférence à l'abri de la pluie et des rayons directs du soleil.
23. La sensibilité du captage dépend de la direction du mouvement capté. Les mouvements latéraux devant le capteur sont plus facilement détectables. Marcher droit sur le capteur induit une plus faible sensibilité.
24. La sensibilité du captage dépend de la température ambiante. Les températures ambiantes basses induisent une plus grande sensibilité. Les températures élevées induisent une plus faible sensibilité. Cela peut influencer la distance de détection.
25. La distance de détection du capteur s'élève à env. "5m" jusqu'à "12m" (réglable). La hauteur de montage doit de préférence être comprise entre "1,8" mètre et "2,5" mètres.
26. Le capteur de mouvement sera enclenché avec un éclairage de "10 Lux" à "20000 Lux" (réglable).
27. Suite à la mise sous tension, le capteur de mouvement à besoin d'env. "20" secondes pour se réchauffer, avant de pouvoir fonctionner correctement. La charge raccordée est donc activée pendant env. "20" secondes. Ensuite, le détecteur de mouvement passe en mode automatique.
28. La zone de couverture peut être ajustée de "140 °" à l'horizontale et de "45 °" à la verticale. L'angle de couverture s'élève à "180 °".
29. Ce produit contient une source lumineuse de la classe d'efficacité énergétique "E", telle que définie dans le règlement UE 2019/2015.







Ⓢ Consigli di Sicurezza / Leggere attentamente le presenti informazioni prima di installare o attivare questo prodotto. Conservare le istruzioni per l'uso per l'ulteriore impiego.

1. Le luci possono essere installate solo da personale specializzato secondo le vigenti norme di installazione elettrica.
2. Il produttore non si assume alcuna responsabilità per danni o incidenti che si dovessero verificare se non vengono rispettate le corrette istruzioni d'uso.
3. La manutenzione della lampada si limita alle superfici esterne. Pertanto assicurarsi che non ci sia umidità nei punti di collegamento o nella tensione di rete dei fili di trasmissione.
4. Attenzione! Prima di procedere al montaggio, assicurarsi che non vi sia tensione in rete. Disinserire il dispositivo di sicurezza mettendo l'interruttore in posizione „OFF“.
5. Attenzione! Prima di procedere a trapanare i fori per il fissaggio, assicurarsi che nell'area da perforare non vi siano condutture di gas, acqua o corrente che potrebbero venire perforate o danneggiate.
6. Durante il montaggio su parete o soffitto fare attenzione all'idoneità del materiale di fissaggio al sottofondo e alla solidità di quest'ultimo. Il produttore non può assumersi alcuna responsabilità a seguito di un'applicazione scorretta dell'articolo al sottofondo corrispondente.
7.  Il simbolo del bidone dell'immondizia cancellato applicato sul prodotto o sulla confezione significa che questo prodotto non deve essere smaltito nei rifiuti domestici. Deve essere invece portato ad un punto di raccolta dedito al riciclaggio di apparecchi elettrici ed elettronici. Richiedere l'indirizzo presso l'amministrazione comunale competente.
8. Classe di sicurezza I . Questa lampada deve essere collegata al cavo di presa a terra (filo verde-giallo) tramite un morsetto  di bloccaggio.
9. Denominazione dei morsetti di collegamento: L = Fase N = Neutro  = Terra
10. E' indispensabile applicare le coperture per i fili di trasmissione della tensione di rete.
11. La lampada non deve essere installata in zone umide o in condutture semiinterrate.
12. Assicurarsi che i cavi non vengano danneggiati in fase di installazione.
13. L'installazione e la regolazione delle luci possono essere fatte solo in stato di raffreddamento.
14. La lampada dispone di un grado di protezione "IP44" ed è pensata per esterni e per l'uso privato. Il grado di protezione IP vale solo per montaggi sulla parete.
15. Non guardare mai direttamente nella sorgente luminosa (lampadine, LED eccetera etc.).
16.  La sorgente luminosa di questa lampada non è sostituibile. Quando la sorgente luminosa avrà raggiunto il termine del suo ciclo vitale, va sostituita l'intera lampada.
17.  Distanza minima dal riflettore alla superficie illuminata >= 0,5 m.
18. Sono possibili differenze di colore nel caso in cui le cariche dei LED siano differenti. Il colore luminoso dei LED può anche differire a seconda della durata in servizio.
19. Questa lampada non è adatta per dimmer e interruttori elettronici.
20.  Sostituire il vetro di protezione quando è rotto.
21. Lampada con segnalatore di movimento - Regolazione del segnalatore di movimento:
"1." Regolazione della luce crepuscolare – La soglia di reazione si può impostare in continuo. "LUX →" Battuta destra = il segnalatore di movimento reagisce alla luce diurna / Battuta sinistra = il segnalatore di movimento reagisce alla luce crepuscolare
"2." Distanza nella quale far attivare i segnalatori di movimento "SENS →" battuta di arresto a sinistra = breve / battuta di arresto a destra = lunga
"3." Durata d'illuminazione "TIME →" battuta di arresto a sinistra = corta / battuta di arresto a destra = lunga
22. Il rilevatore di movimento reagisce alle differenze di temperatura nell'area di rilevamento. Evitare pertanto le seguenti situazioni durante il montaggio:
a. Non orientare il sensore verso oggetti con superfici altamente riflettenti, come ad esempio specchi o simili.
b. Non orientare il sensore verso oggetti che si possono muovere in presenza di vento, come ad esempio tende, piante di grandi dimensioni o simili.
c. Evitare il montaggio in prossimità di fonti di calore, come ad esempio griglie di aerazione, condizionatori, lampade o simili.
d. Sarebbe meglio montare il rilevatore di movimento in un luogo protetto da pioggia e irraggiamento solare diretto.
23. La sensibilità del rilevamento dipende dalla direzione del movimento da rilevare. Il movimento laterale sul sensore determina una sensibilità di accensione elevata. Il movimento dritto sul sensore determina una sensibilità di accensione minore.
24. La sensibilità del rilevamento dipende dalla temperatura ambientale. Basse temperature ambientali determinano un'elevata sensibilità. Elevate temperature determinano una bassa sensibilità. Ciò può ripercuotersi sul raggio d'azione del rilevamento.
25. Il raggio d'azione del rilevamento del sensore rientra tra ca. "5m" e fino a "12m" (regolabile). L'altezza di montaggio ideale dovrebbe aggirarsi intorno a "1,8" metri e "2,5" metri.
26. Il rilevatore di movimento viene attivato in presenza di un'intensità di illuminazione da "10 Lux" fino a "20000 Lux" (regolabile).
27. Dopo l'accensione della tensione di alimentazione, il rilevatore di movimento necessita di ca. "20" secondi per riscaldarsi e poter funzionare correttamente. Il carico collegato viene acceso per ca. "20" secondi. Il rilevatore di movimento passa infine automaticamente alla modalità automatica.
28. L'area di rilevamento è regolabile di "140 °" in orizzontale e di "45 °" in verticale. L'angolo di rilevamento è pari a "180 °".
29. Questo prodotto contiene una sorgente luminosa di classe di efficienza energetica "E", in base al regolamento UE 2019/2015.

Ⓢ Advertencias de seguridad / Por favor lea atentamente esta información antes de comenzar con la instalación o la puesta en marcha de este producto. Guarde las instrucciones.

1. Las lámparas sólo pueden ser instaladas por personal especializado autorizado, y siguiendo las indicaciones de instalación vigentes.
2. El fabricante no asume ninguna responsabilidad por heridas o daños materiales ocurridos como consecuencia de un uso inadecuado de las luces.
3. Para el cuidado de las luces sólo deben limpiarse las superficies externas. No deben quedar restos de humedad en las cajas de conexiones o las piezas conductoras de corriente.
4. ¡Atención! Antes de iniciar los trabajos de montaje, desconecte la alimentación de corriente – Desconecte el cortacircuito automático o haga girar el seguro. Ponga el interruptor en "AUS".
5. ¡Atención! Antes de realizar el agujero de sujeción, asegúrese de que el punto de perforación no atraviese o dañe ningún conducto de gas, de agua o toma de corriente.
6. Para montar la fijación de pared o techo hay que tener en cuenta que el material de fijación sea el adecuado para el fondo y que este sea resistente. El fabricante no asumirá ninguna responsabilidad en caso de efectuarse una fijación inadecuada del artículo con el fondo correspondiente.
7.  El símbolo con el cubo de basura tachada sobre el producto o sobre el embalaje significa que no debe ser desechado con la basura doméstica. Por el contrario, el producto debe ser llevado a una oficina de registro para el reciclaje de aparatos eléctricos o electrónicos al final de su tiempo de duración. Por favor, infórmase con su administración municipal donde se encuentra una oficina de registro.
8. Clase de protección I . Esta lámpara debe conectarse con el conductor de protección (hilo verde - amarillo) en el borne del conductor de protección .
9. Identificación de los bornes de conexión: L = fase N = conductor neutro  = conductor de protección.
10. Las tapas de cobertura y terminación para las piezas con conducción eléctrica deben montarse incondicionalmente.
11. No montar la lámpara en zonas subterráneas húmedas o conductivas.
12. Asegúrese de que las líneas no resulten dañadas durante el montaje.
13. Sólo se puede regular y colocar la lámpara cuando está fría.
14. La lámpara posee el grado de protección "IP44" y está autorizada para uso doméstico en el exterior. El grado de protección IP es válido solamente para montajes en paredes.
15. No mire jamás directamente en la fuente de la luz (alumbantes, LED etc.).
16.  La fuente de iluminación de la lámpara no es reemplazable. Cuando la fuente de iluminación llegue al final de su vida útil, deberá reemplazarse toda la lámpara.
17.  Distancia mínima del canto de radiación a la superficie iluminada >= 0,5 m.
18. Pueden darse desviaciones de color en LEDs procedentes de diferentes lotes de fabricación. El color y la luminosidad de los LEDs pueden variar también en función de su vida.
19. Esta lámpara no es apta para reductores de luz ni para interruptores electrónicos.
20.  Si se ha roto el cristal de protección, debe sustituirse inmediatamente.
21. Lámpara con sensor de movimiento - Ajustamiento del sensor de movimiento:
"1." Ajustamiento en el crepúsculo – La sensibilidad puede ser ajustada con progresión continua. "LUX →" Tope derecha = El sensor de movimiento reacciona en la luz del día / Tope izquierda = el sensor reacciona en la oscuridad
"2." Plazo de distancia, donde se debe activar el sensor de movimiento "SENS →" Tope izquierda = brevemente / Tope derecha = largamente
"3." Duración lumínica "TIME →" Tope izquierda = breve / Tope derecha = largo
22. El sensor de movimientos reacciona antes los cambios de temperatura dentro del área de detección. Por tanto, durante el montaje debe evitar las siguientes situaciones:
a. No dirija el sensor hacia objetos con superficies muy reflectantes, como espejos o similares.
b. No dirija el sensor hacia objetos que puedan moverse si hace viento, por ejemplo cortinas, plantas grandes o similares.
c. Evite el montaje cerca de fuentes de calor, como ranuras de ventilación, aires acondicionados, lámparas o similares.
d. El sensor de movimientos debe montarse preferentemente en un lugar protegido de la lluvia y de la radiación solar directa.
23. La sensibilidad de la detección depende de la dirección del movimiento. El sensor es más sensible a los movimientos laterales que a los movimientos directos hacia el sensor.
24. La sensibilidad de la detección depende de la temperatura ambiental. Con temperaturas bajas la sensibilidad es mayor que con temperaturas más altas. Esto puede influir sobre el área de detección.
25. El área de detección del sensor es de aprox. "5m" hasta "8m" (regulable). Es recomendable que la altura de montaje se encuentre entre "1,8" metros y "2,5" metros.
26. El sensor de movimientos se activará con una iluminación de entre "10 Lux" y "20000 Lux" (regulable).
27. Tras conectar la corriente de alimentación el sensor de movimientos requiere de aprox. "20" segundos para calentarse y trabajar correctamente. La carga conectada se encenderá entonces durante aprox. "20" segundos. A continuación el sensor de movimientos pasa a modo automático.
28. El área de detección puede ajustarse horizontalmente "140 °" y verticalmente "45 °". El ángulo de detección es de "180 °".
29. Este producto incluye una fuente de iluminación de clase de eficiencia energética "E" conforme al reglamento UE 2019/2015.

Ⓢ Veiligheidsaankwijzingen / Leest u alstublieft deze informatie zorgvuldig door, alvorens u met de installatie of ingebruikneming van dit product begint. Bewaart U deze gebruiksaanwijzing voor een later gebruik goed.

1. De lampen mogen alleen door geautoriseerd geschoold personeel naar de telkens geldende elektro-installatievoorschriften worden geïnstalleerd.
2. De producent neemt geen verantwoording voor verwondingen of schade, die het gevolg van een ondeskundig gebruik van de lamp zijn, op zich.
3. Het onderhoud van lampen is tot de oppervlakken beperkt. Daarbij mag geen vochtigheid in aansluitingsruimtes of aan netspanning voerende delen geraken.
4. Opgeliet! Voor het begin van de montagewerkzaamheden de netleiding spanningsvrij schakelen – contactverbreker uitschakelen resp. zekering eruit draaien. Schakelaar op "UIT".
5. Waarschuwing! Controleer voor het boren van de bevestigingsgaten dat op de boorplek geen gas-, water- of stroomleidingen worden aangeboord of beschadigd kunnen raken.
6. Tijdens de montage van de wand- of plafondbevestiging dient u erop te letten, dat het bevestigingsmateriaal geschikt is voor de ondergrond en dat de ondergrond een dienovereenkomstige draagkracht bezit. De fabrikant is niet aansprakelijk voor een ondeskundige verbinding van het artikel met de desbetreffende ondergrond.
7.  Het symbool van de doorgestreepte vuilniston op het product of de verpakking betekent, dat dit product niet met het huisvuil mag afgevoerd worden. Dit product moet daarom het einde van de levensduur naar een depot voor recycling van elektrische en elektronische apparaten gebracht worden. A.U.B aan de bevoegde gemeentelijke administratie vragen waar het depot zich bevinden kan.
8. Beschermklasse I . Deze lamp moet met de beschermleider (groen - gele ader) aan de beschermleiderklem  worden aangesloten.
9. Aanduiding van de aansluitklemmen: L = Fase N = Neutraalgeleider  = Beschermleider.
10. Afdek- en eindkappen voor netspanning voerende delen moeten principieel worden gemonteerd.
11. Lamp niet op een vochtige of leidende ondergrond monteren.
12. Zorgt U ervoor, dat leidingen gedurende de montage niet worden beschadigd.
13. Het instellen en richten van de lamp mag slechts in afgekoelde toestand gebeuren.
14. De lamp heeft beschermingsklasse "IP44" en is toegestaan voor het gebruik buitenshuis bij privéhuishoudens. IP – beschermgraad geldt alleen voor wandmontage.
15. Niet direct in de lichtbron (lichtmiddel, LED enz.) kijken.
16.  De lichtbron van deze lamp kan niet worden vervangen. Als de lichtbron het einde van zijn levensduur heeft bereikt, dient de complete lamp te worden vervangen.
17.  Minimum afstand van de stralerkant naar het verlichtte vlak >= 0,5 m.
18. Kleurafwijkingen zijn bij LEDs van een verschillende charge mogelijk. De lichtkleur en de lichtsterkte van LEDs kan ook afhankelijk van de levensduur veranderen.
19. Deze lamp is niet geschikt voor dimmers en elektronische schakelaars.
20.  Een gebroken schutglas moet onmiddellijk worden vervangen.
21. Lamp met bewegingsmelder - Instelling bewegingsmelder:
"1." Schermeringsinstelling – De reageerdrempel laat zich progressief instellen. "LUX □" rechtsaanslag = De bewegingsmelder reageert bij daglicht / linksaanslag = De bewegingsmelder reageert bij duisternis
"2." Afstandsbereik, waar de bewegingsmelder actief moet worden "SENS →" linksaanslag = kort / rechtsaanslag = lang
"3." Lichtduur "TIME →" linksaanslag = kort / rechtsaanslag = lang
22. De bewegingsmelder reageert op temperatuurverschillen in het detectiegebied. Vermijd daarom de volgende situaties bij de montage:
a. Richt de sensor niet op voorwerpen met sterk reflecterende oppervlakken zoals bijvoorbeeld spiegels en dergelijke.
b. Richt de sensor niet op voorwerpen die zich in de wind kunnen bewegen zoals bijvoorbeeld gordijnen, grote planten en dergelijke.
c. Vermijd de montage in de buurt van warmtebronnen zoals bijvoorbeeld ventilatiesleuven, airconditionings, lampen en dergelijke.
d. De bewegingsmelder dient bij voorkeur op een plek te worden gemonteerd, waar hij beschut is tegen regen en direct zonlicht.
23. De gevoeligheid van de detectie is afhankelijk van de richting van de te detecteren beweging. Het zijdelings voorbij lopen aan de sensor resulteert in een hoge schakelgevoeligheid. Het recht naar de sensor toelopen resulteert in een lage schakelgevoeligheid.
24. De gevoeligheid van de detectie is afhankelijk van de omgevingstemperatuur. Lage omgevingstemperaturen resulteren in een hoge gevoeligheid. Hoge temperaturen resulteren in een lage gevoeligheid. Dit kan van invloed zijn op de reikwijdte van het detectiegebied.
25. De detectiereikwijdte van de sensor bedraagt ca. "5m" tot "12m" (instelbaar). De montagehoogte dient zich voorkeur tussen een hoogte van "1,8" meter en "2,5" meter te bevinden.
26. De bewegingsmelder wordt geactiveerd bij een verlichtingssterkte van "10 Lux" tot "20000 Lux" (instelbaar).
27. Na het inschakelen van de voedingsspanning heeft de bewegingsmelder ca. "20" seconden nodig om op te warmen, om vervolgens correct te kunnen werken. De aangesloten last wordt hierbij gedurende ca. "20" seconden ingeschakeld. Vervolgens schakelt de bewegingsmelder om naar de automatische modus.
28. De detectiehoek kan horizontaal binnen een bereik van "140 °" en verticaal binnen een bereik van "45 °" worden veranderd. De detectiehoek bedraagt "180 °".
29. Dit product bevat een lichtbron met energie-efficiëntieklasse "E", gereleteerd aan de EU-verordening 2019/2015.

BKL1290_BKL1291

REV 03 / 05-2022

- Ⓛ Montageanleitung
 Ⓜ Mounting instructions
 Ⓜ Instruction de montage
Ⓛ Istruzioni di montaggio
 Ⓜ Instrucciones de montaje
 Ⓜ Montageaanwijzing

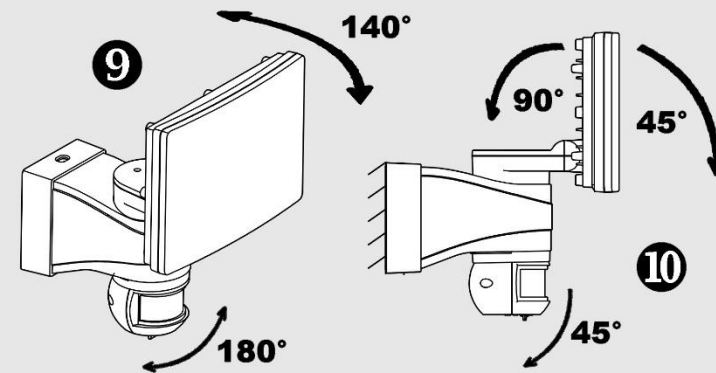
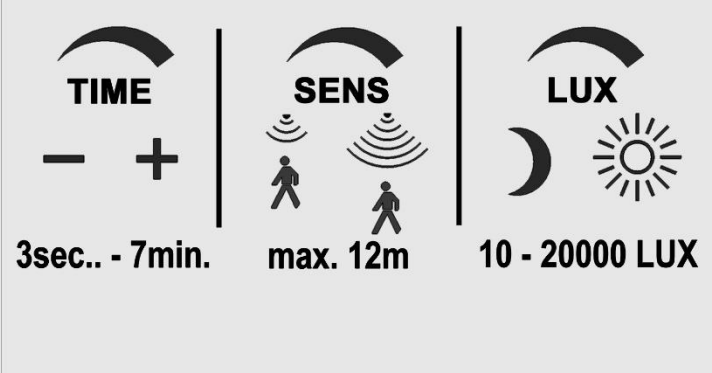
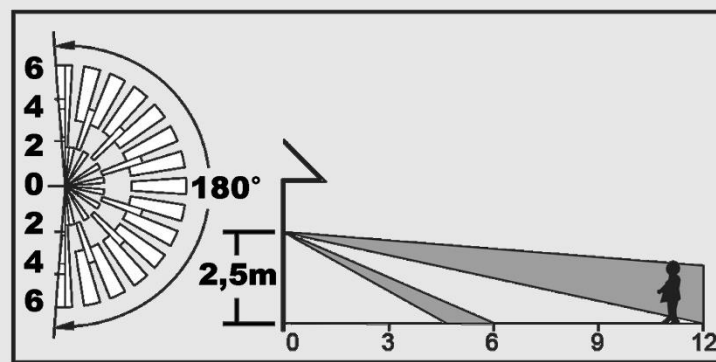
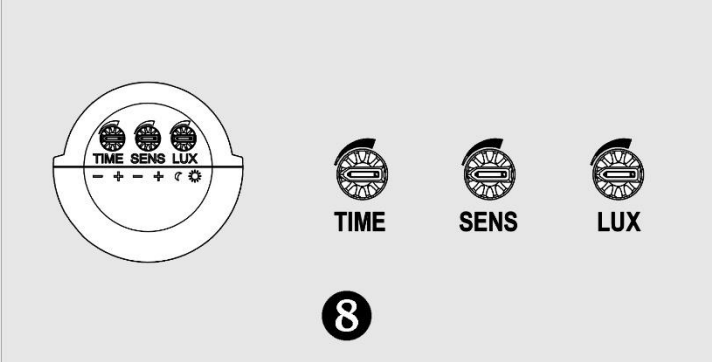
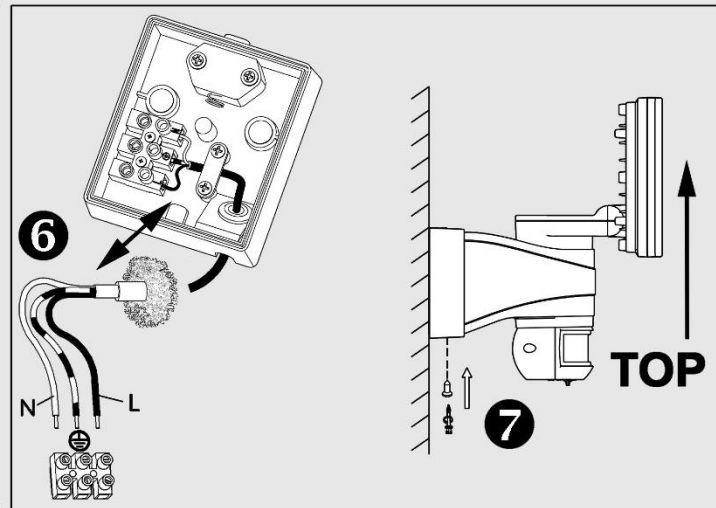
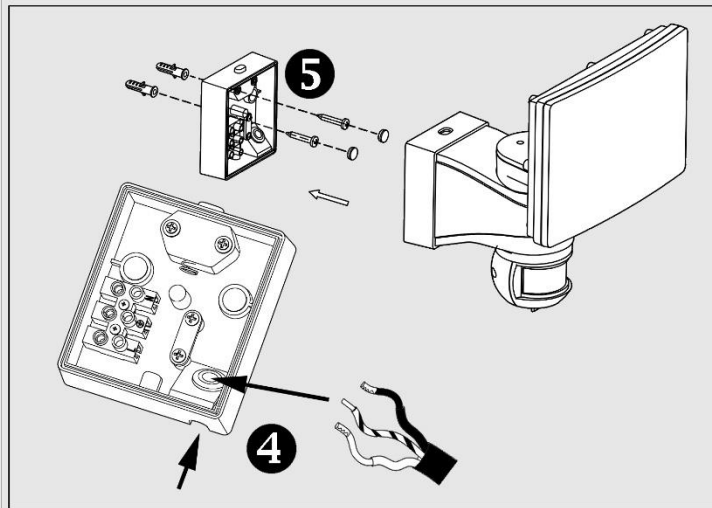
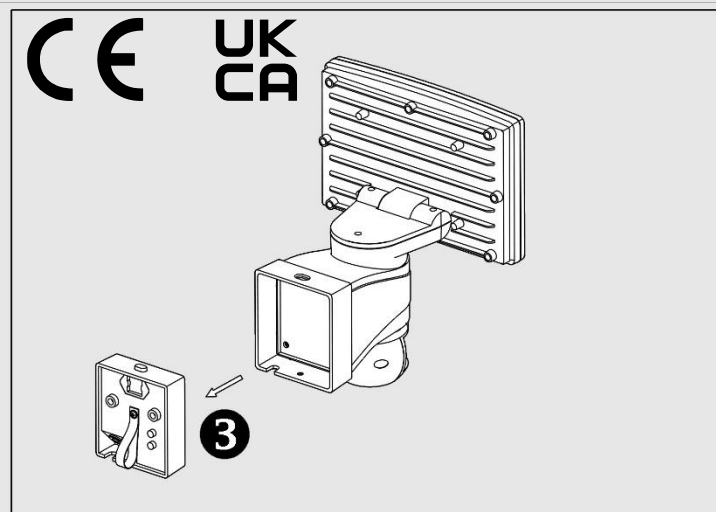
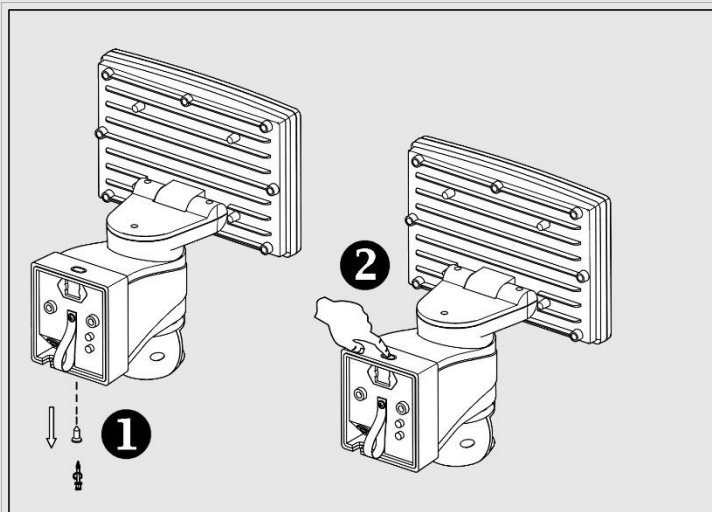

Verehrter Kunde
 Sollten sich trotz neuester Fabrikationsmethoden und genauesten Qualitätskontrollen wider Erwarten Mängel herausstellen, wenden Sie sich bitte unter Angabe des Kaufdatums und der Artikelnummer des Produktes an folgende Hotline: info@bk-licht.eu

Ⓛ Sicherheitshinweise / Bitte lesen Sie diese Informationen sorgfältig durch, bevor Sie mit der Installation oder Inbetriebnahme dieses Produkts beginnen. Heben Sie diese Gebrauchsanweisung für spätere Zwecke gut auf.

- Die Leuchten dürfen nur von autorisiertem Fachpersonal nach den jeweils geltenden Elektro- Installationsvorschriften installiert werden.
- Der Hersteller übernimmt keine Verantwortung für Verletzungen oder Schäden, die Folge eines unsachgemäßen Gebrauchs der Leuchte sind.
- Die Pflege von Leuchten beschränkt sich auf die Oberflächen. Dabei darf keine Feuchtigkeit in Anschlussräume oder an Netzspannung führende Teile gelangen.
- Achtung! Vor Beginn der Montagearbeiten die Netzleitung spannungsfrei schalten – Sicherungsautomat ausschalten bzw. Sicherung heraus drehen. Schalter auf "AUS".
- Achtung! Vergewissern Sie sich vor dem Bohren der Befestigungslöcher, dass an der Bohrstelle keine Gas-, Wasser- oder Stromleitungen angebohrt oder beschädigt werden können.
- Bei der Montage der Wand- oder Deckenbefestigung ist darauf zu achten, dass das Befestigungsmaterial für den Untergrund geeignet ist und dass dieser entsprechend tragfähig ist. Für eine unsachgemäße Verbindung des Artikels mit dem jeweiligen Untergrund kann seitens des Herstellers keine Haftung übernommen werden.
- Das Symbol der durchgestrichenen Mülltonne auf dem Produkt oder der Verpackung bedeutet, dass dieses Produkt nicht mit dem Hausmüll entsorgt werden darf. Das Produkt muss stattdessen am Ende seiner Lebensdauer zu einer Annahmestelle für das Recycling von elektrischen und elektronischen Geräten gebracht werden. Bitte erfragen Sie diese Stelle bei Ihrer zuständigen kommunalen Verwaltung.
- Schutzklasse I. Diese Leuchte muss mit dem Schutzleiter (grün - gelbe Ader) an der Schutzleiter - Klemme angeschlossen werden.
- Bezeichnung der Anschlussklemmen: L = Phase N = Neutralleiter = Schutzleiter.
- Abdeck- und Endkappen für Netzspannung führende Teile müssen grundsätzlich montiert werden.
- Leuchte nicht auf feuchtem oder leitendem Untergrund montieren.
- Stellen Sie sicher, dass Leitungen bei der Montage nicht beschädigt werden.
- Das Einstellen und Ausrichten der Leuchte darf nur im abgekühlten Zustand erfolgen.
- Die Leuchte besitzt den Schutzgrad "IP44" und ist für den Einsatz im Außenbereich von privaten Haushalten zugelassen. IP - Schutzgrad gilt nur für Wandmontage.
- Nicht direkt in die Lichtquelle (Leuchtmittel, LED etc.) hineinschauen.
- Die Lichtquelle dieser Leuchte ist nicht ersetzbar; wenn die Lichtquelle ihr Lebensdauerende erreicht hat, ist die gesamte Leuchte zu ersetzen.
- Mindestabstand von Strahlerkante zur angestrahlten Fläche $\geq 0,5$ m.
- Farbabweichungen bei LED's verschiedener Chargen sind möglich. Die Lichtfarbe und Leuchtstärke von LED's kann sich auch in Abhängigkeit von der Lebensdauer verändern.
- Diese Leuchte ist nicht geeignet für Dimmer und elektronische Schalter.
- Ein zerbrochenes Schutzglas ist sofort zu ersetzen.
- Leuchte mit Bewegungsmelder - Bewegungsmeldereinstellung:
 "1." Dämmerungseinstellung – Die Ansprechschwelle lässt sich stufenlos einstellen. "LUX →" Rechtsanschlag = Der Bewegungsmelder reagiert bei Tageslicht / Linksanschlag = Der Bewegungsmelder reagiert bei Dunkelheit
 "2." Entfernungsbereich, in dem der Bewegungsmelder aktiv werden soll "SENS →" Linksanschlag = kurz / Rechtsanschlag = lang
 "3." Leuchtdauer "TIME →" Linksanschlag = kurz / Rechtsanschlag = lang
- Der Bewegungsmelder reagiert auf Temperaturunterschiede im Erfassungsbereich. Vermeiden Sie deshalb bei der Montage folgende Situationen:
 a. Richten Sie den Sensor nicht auf Objekte mit stark reflektierenden Oberflächen wie zum Beispiel Spiegeln oder ähnlichem.
 b. Richten Sie den Sensor nicht auf Objekte, die sich im Wind bewegen können wie zum Beispiel Vorhänge, große Pflanzen oder ähnlichem.
 c. Vermeiden Sie die Montage in der Nähe von Wärmequellen wie zum Beispiel Lüftungsschlitzen, Klimaanlage, Leuchten oder ähnlichem.
 d. Der Bewegungsmelder sollte bevorzugt dort montiert werden, wo er vor Regen und direkter Sonneneinstrahlung geschützt ist.
- Die Empfindlichkeit der Erfassung ist abhängig von der Richtung der zu erfassenden Bewegung. Das seitliche Vorbeilaufen am Sensor ergibt eine hohe Schalt-Empfindlichkeit. Das gerade Zulaufen auf den Sensor ergibt eine niedrigere Schalt-Empfindlichkeit.
- Die Empfindlichkeit der Erfassung ist abhängig von der Umgebungstemperatur. Niedrige Umgebungstemperaturen ergeben eine hohe Empfindlichkeit. Hohe Temperaturen ergeben eine niedrige Empfindlichkeit. Dies kann Einfluss auf die Erfassungsbereichweite haben.
- Die Erfassungsbereichweite des Sensors beträgt ca. "5m" bis "12m" (Einstellbar). Die Montagehöhe sollte sich bevorzugt zwischen "1,8" Meter und "2,5" Meter bewegen.
- Der Bewegungsmelder wird aktiviert bei einer Beleuchtungsstärke von "10 Lux" bis "20000 Lux" (Einstellbar).
- Nach dem Einschalten der Versorgungsspannung benötigt der Bewegungsmelder ca. "20" Sekunden zum Aufwärmen, um korrekt arbeiten zu können. Die angeschlossene Last wird dabei für ca. "20" Sekunden eingeschaltet. Anschließend geht der Bewegungsmelder in den Automatikmodus über.
- Der Erfassungsbereich lässt sich horizontal um "140 °" und vertikal um "45 °" verstellen. Der Erfassungswinkel beträgt "180 °".
- Dieses Produkt enthält eine Lichtquelle der Energieeffizienzklasse "E", bezogen auf die EU-Verordnung 2019/2015.

Ⓜ Safety directions / Please read this information carefully before installing or using this product. Please keep this user manual for further reference.

- The lamps may only be installed by authorized and qualified technicians according to the valid regulations for electrical installation.
- The manufacturer does not accept any responsibility for injuries or damage resulting from improper use of the light.
- Maintenance of the lights is limited to the surfaces. When doing this, no moisture must come into contact with any areas of the terminal connections or mains voltage control parts.
- Attention! Before starting the installation work, make sure that the mains power line is voltage-free – turn off safety cutout or unscREW the protection fuse. The switch must be "OFF".
- Warning! Before drilling the mounting holes, make sure that no gas, water or electricity pipes and wires can be drilled through or damaged in your chosen mounting location.
- When mounting the wall or ceiling fixture, ensure that the attachment material is suitable for the subsurface and that this surface is capable of carrying the weight of the fixture. The manufacturer is not liable for improper installation of the item on the relevant subsurface.
- The symbol of the crossed-out garbage can on the product or the packaging means that the product must not be disposed with ordinary household waste. At the end of its useful life, the product must be returned to a point of acceptance for the recycling of electric and electronic device. Please ask your local municipality for the point of acceptance.
- Safety class I. This light must be connected to the earthed conductor-terminal with the earthed conductor (green-yellow wire).
- Description of the supply terminals: L = Phase N = Neutral conductor = Earthed conductor.
- Protective covers and end covers for mains voltage control parts must always be mounted.
- Do not install the light on a damp or conductive subsurface.
- Please make sure that no cables get damaged during the installation work.
- The lamp may only be adjusted and positioned after having cooled down.
- The lights have a protection class rating of "IP44" and are approved for use in the exterior areas of private households. IP degree of protection applies for wall mounting only.
- Do not look directly into the light source (illuminant, LED, etc.).
- The light source of this lamp is not replaceable; when the light source reaches its end of life the whole luminaire shall be replaced.
- Minimum distance from the edge of the spotlight to the illuminated surface ≥ 0.5 m.
- LED colour deviation when using different chargers may occur. The light colour and luminous strength of the LED's can also change as a result of life span level from the lamp.
- This lamp is not suitable for dimmers and electronic switches.
- Broken protective glass must be replaced immediately.
- Light with motion detector - Movement sensor:
 "1." Twilight settings – The response limit can be adjusted infinitely. "LUX →" Right stop position = The movement sensor reacts at daylight. / Left stop position = The movement sensor reacts in darkness.
 "2." Range, in which the movement sensor shall become active. "SENS →" left-hinged = short / right-hinged = long
 "3." Illumination time "TIME →" Left stop = short / Right stop = long
- The motion sensor responds to differences in temperature within the detection zone. Hence avoid the following conditions during installation:
 a. Do not aim the sensor at objects with highly reflective surfaces such as mirrors or similar.
 b. Do not aim the sensor at objects which may move in the wind such as curtains, large plants or similar.
 c. Do not install in the vicinity of objects that give out warmth such as air vents, air-conditioning units, light fittings or similar.
 d. The motion sensor should preferably be installed in a place protected from rain and direct sunlight.
- The detection sensitivity depends on the direction of the movement to be detected. Running laterally past the sensor results in a high activation sensitivity. Running directly up to the sensor results in a low activation sensitivity.
- The detection sensitivity depends on the temperature of the surrounding area. Low temperatures result in a high sensitivity. High temperatures result in a low sensitivity. This can have an influence on the scope of detection.
- The sensor's scope of detection is between "5m" and "12m" (adjustable). The installation height should preferably be adjustable between "1,8" metres and "2,5" metres.
- The motion sensor is activated by an illumination intensity between "10 Lux" and "20000 Lux" (adjustable).
- After the supply voltage has been switched on, the motion sensor needs to warm up for around "20" seconds in order to function correctly. The connected load is thereby also switched on for around "20" seconds. The motion sensor subsequently enters automatic mode.
- The angle of the detection area is adjustable horizontally by "140 °" and vertically by "45 °". The angle of detection is "180 °".
- This product contains a light source of energy efficiency class "E", based on the EU regulation 2019/2015.