



TRAILER VELO SURF

FR-Manuel d'instruction V1-06/12/2022





PRECAUTIONS LIEES A L'USAGE

Note:

- La garantie ne peut fonctionner en cas de mauvaise utilisation. Une mauvaise utilisation peut également causer des situations dangereuses inutiles. Ne modifiez pas la remorque ou l'attelage, ce qui pourrait entraîner des blessures ou la mort.
- La remorque ne doit être utilisée qu'avec la barre de remorquage et en fixant la sangle de sécurité correctement. Vérifiez les fixations du vélo et de la remorque avant chaque promenade. Portez un casque lorsque vous roulez.
- La capacité de charge maximum de 60kg, ne doit pas être dépassée. Vérifiez régulièrement la pression et l'état des pneus.
- Veuillez noter que faire du vélo avec une remorque agit sur le comportement de freinage du vélo, et augmente la distance de freinage ! Adaptez votre conduite en conséquence et pensez à la largeur de la remorque. Si nécessaire, entraînez-vous auparavant avec la remorque et faites attention au comportement de la direction et à la conduite causés par la remorque dans les virages.
- La remorque est uniquement destinée à transporter du matériels de surf, SUP ou des objets, mais pas à transporter des enfants ou des animaux.

Contenu du packaging

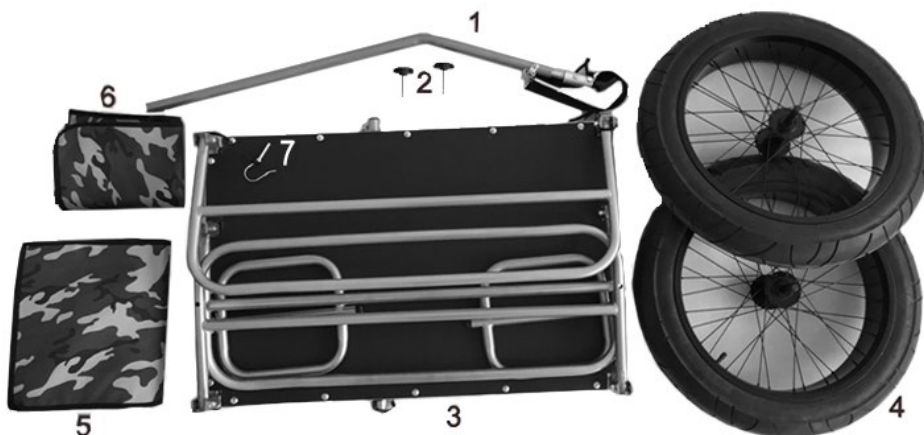

- (1).Barre d'attelage(1pc) ; (2).vis de bouton (2pc) ;
(3) Corps de la remorque (1 pièce) ; (4) Roues (2 pièces) ; (5) Sac de la remorque (1 pièce) ; (6) Couvercle du sac (1 pièce) ; (7) : Goupilles (5pc)

Instruction de montage

1. Dépliage de la carrosserie de la remorque

Veillez déplier la carrosserie de la remorque comme indiqué sur les images ci-dessous :

Dépliez le cadre latéral et verrouillez-le à l'aide des goupilles à dégagement rapide. Assurez-vous qu'il est bien verrouillé.

Déployez l'autre cadre latéral et verrouillez-le à l'aide de la vis à bouton aux deux extrémités. Veillez à ce que la vis soit bien serrée.

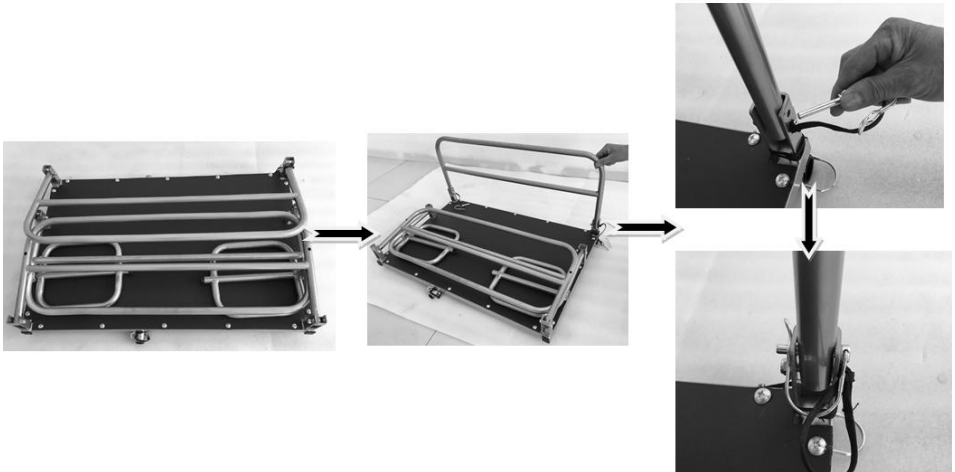

2. Montage des roues

Insérez la roue dans l'axe. Les roues sont verrouillées en place lorsque vous les sentez un clic se produire. Les roues peuvent être retirées simplement en appuyant sur le bouton de verrouillage à ressort sur le dessous de l'axe et en les tirant.

3. Installation de la barre de remorquage

Insérez la barre de remorquage dans le support et verrouillez-la avec les goupilles de dégagement rapide. Assurez-vous que les deux goupilles de dégagement rapide sont verrouillées avant l'utilisation.

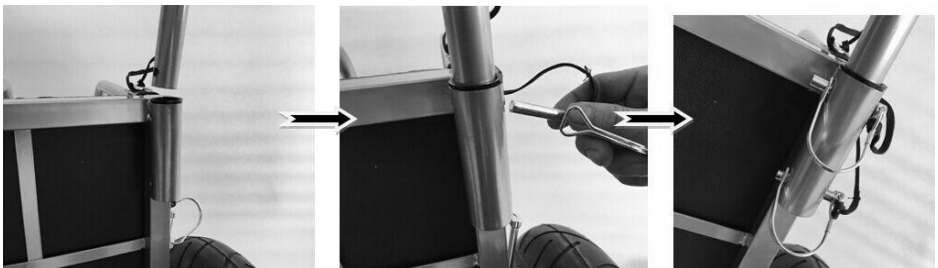

4. Montez le sac et son couvercle.

Pour monter le sac et le couvercle supérieur de la remorque, suivez les étapes sur les images ci-dessous :

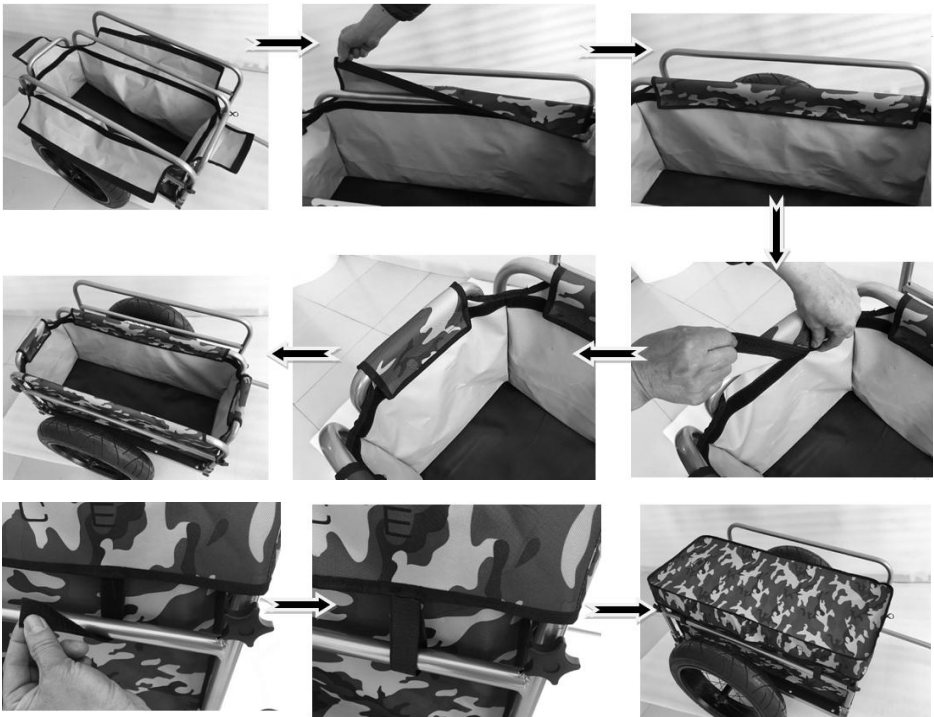

Pour fixer la remorque au vélo

Pour fixer l'attelage de la remorque sur le côté gauche du vélo, desserrez l'écrou situé sur l'axe arrière. Si le vélo possède une roue à dégainement rapide, retirez complètement l'axe, poussez-le à travers l'attelage de la remorque, introduisez-le dans le moyeu et vissez l'écrou à nouveau.

L'attelage doit être installé avec la pièce de connexion tournée vers l'extérieur et vers l'arrière pour que la barre de remorquage puisse être fixée.

Poussez ensuite l'extrémité de la barre sur la pièce de connexion de l'attelage de remorque. Fermez la connexion avec la goupille fendue. Faites une boucle avec la sangle de sécurité autour du cadre du vélo et fermez-la.

TRAILER BIKE SURF

EN-Instruction manual V1-06/12/2022



PRECAUTIONS FOR USE

Note:

- The warranty will not be valid in case of misuse. Misuse can also cause unnecessary dangerous situations. Do not modify the trailer or hitch, as this may result in injury or death.
- The trailer should only be used with the tow bar and with the safety strap attached correctly. Check the bicycle and trailer attachments before each ride. Wear a helmet when riding.
- The maximum load capacity of 60kgs should not be exceeded. Check the pressure and condition of the tyres regularly.
- Please note that cycling with a trailer affects the braking behaviour of the bike, and increases the braking distance! Adjust your riding accordingly and consider the width of the trailer. If necessary, practice with the trailer beforehand and pay attention to the steering behaviour and handling caused by the trailer when cornering.
- The trailer is only intended for transporting surf, SUP and other equipment, but not for transporting children or animals.

Contents of the packaging

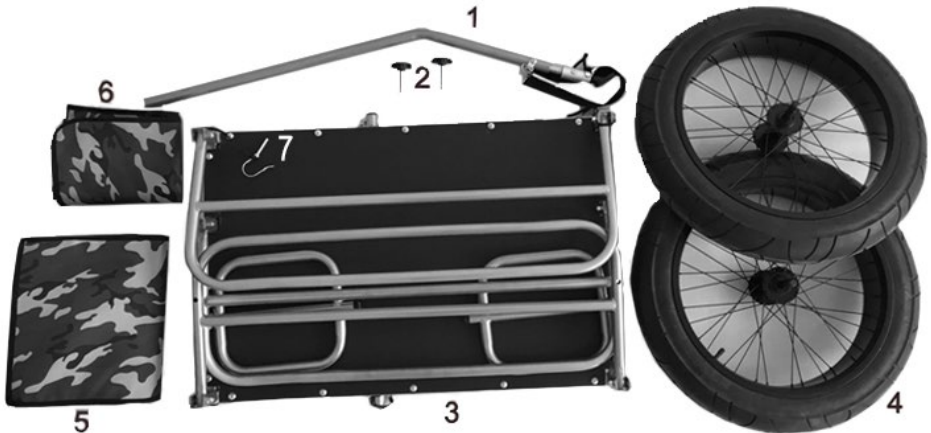

- (1).Tow bar(1pc); (2).Knob Screw(2pcs);
(3).Trailer body(1pc); (4).Wheel(2pcs); (5).Trailer body cover(1pc); (6):Top cover(1pc)
(7): Pin(5pc)

Unfolding the Trailer body

1. Unfolding the trailer body

Please unfold the trailer body as shown on images below:

Unfold the side frame and lock it with quick release pins. Make sure it locked safely.

Unfold another side frame and lock it by knob screw at both ends. Please make sure the knob screw is locked tight.

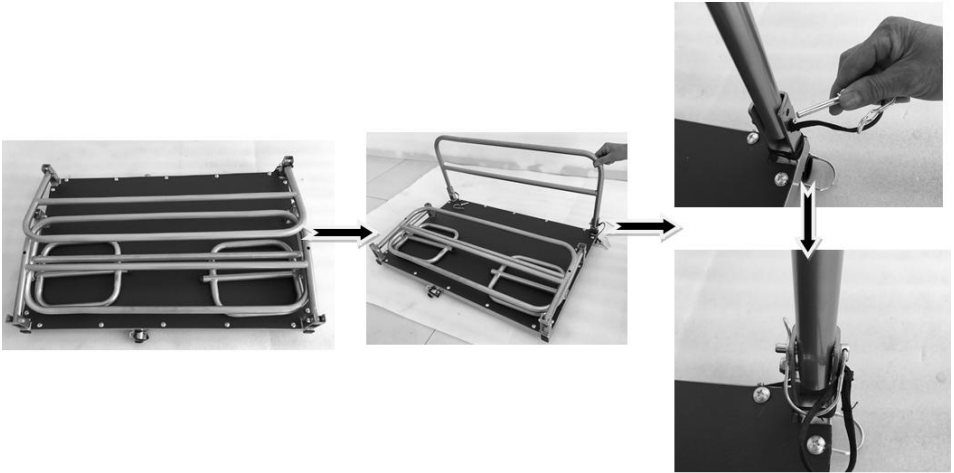

2. Assembly of the wheels

Insert the male portion of the wheel axle into the female portion of the axle. The wheels are locked in place when you feel them click into the spring lock on the axle tube. The wheels can be removed simply by pushing the button on the spring lock mechanism on the underside of the axle and pulling them out.

3. Installing the Tow Bar

Insert the tow bar into the bracket and lock it with the quick release pins.

Make sure the two quick release pins are locked before use.

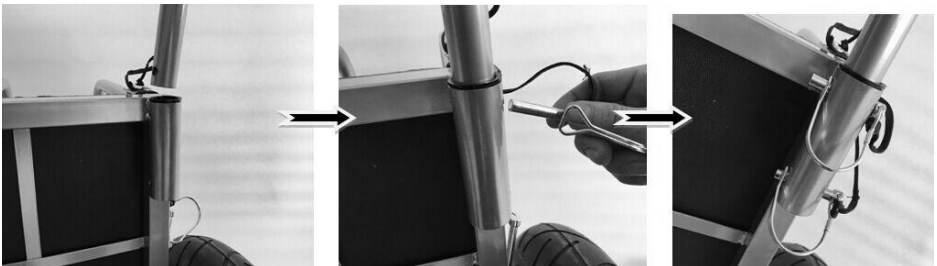

4. Mount the cover.

To mount the trailer body cover and top cover, follow the steps as shown on images below:

Unfold the body cover and place it within the compartment like so:

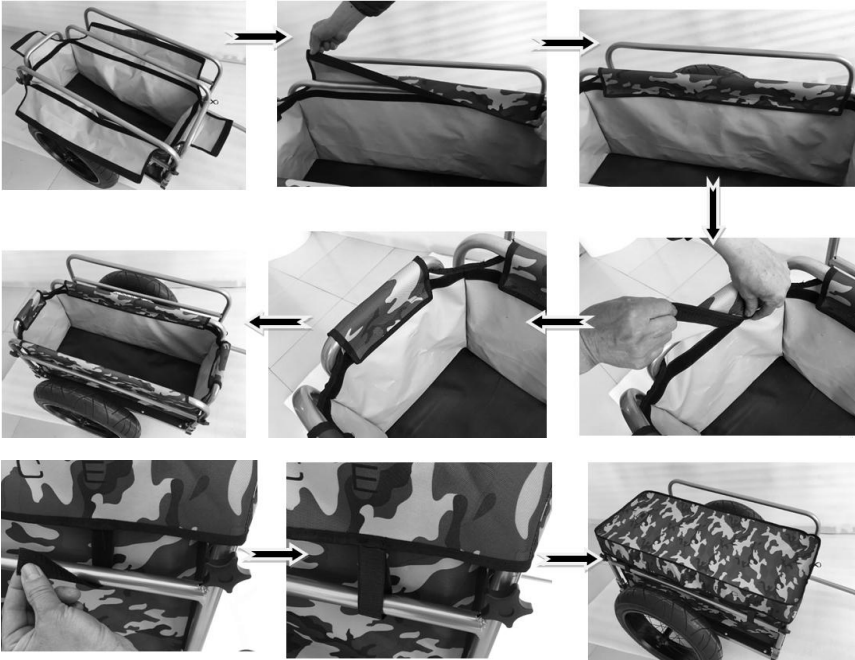

To attach the trailer to the bicycle

To attach the trailer coupling to the left side of the bike, loosen the nut on the rear axle. If the bicycle has a quick-release wheel, remove the axle completely, push it through the trailer coupling, insert it into the hub and screw the nut back on.

The hitch must be installed with the connecting piece facing outwards and backwards so that the tow bar can be attached.

Then push the end of the bar onto the connecting piece of the trailer coupling. Close the connection with the cotter pin. Make a loop with the safety strap around the bicycle frame and close it.



**Fabriqué en Chine / Made in
China Importé par / imported by**

**PROakcess sprl
5, rue de l'innovation
BE-7503 Froyennes
info@proakcess.com
www.proakcess.com**