



PEST PROTEST

THE BEST AGAINST PEST



NL

EN

Inhoudsopgave - Table of Contents

NL - Nederlands	3	** Elektronica	22
		** De Kabels	23
Inleiding	5	** Hitte & Koeling	24
Beoogd Gebruik	6	** Water	24
Verpakking	7	** Batterij Veiligheid	25
** Inhoud	7	Reinigingsinstructies	27
** Uitpakken	7	Onderhouds- & Service-instructies	27
** Veiligheidswaarschuwingen	8	Opslag & Transport Instructies	29
Technische Gegevens	9	Veel Gestelde Vragen	30
Product Onderdelen	11	Product Verwijdering & Recyclage	33
Kenmerken	12	** Product Verwijdering	33
Inleiding	12	** Batterij Verwijdering	34
Beschermde Diersoort	13	** Verpakkingsmateriaal Verwijdering	35
Hoe Werkt de Marterverjager?	15	Garantie & Aansprakelijkheid	36
Montage	16		
Aansluiten	17		
Gebruik	19		
Veiligheidsinstructies	20		
** Algemene Apparaat Veiligheid	21		
** Personen & Gebruik	22		
** Medische Overwegingen	22		

EN - English

38

Introduction	40	** The Cables	58
Intended Use	41	** Heat & Cooling	58
The Package	42	** Water	59
** Contents	42	** Battery Safety	59
** Unpacking	42	Cleaning Instructions	61
** Safety Warnings	43	Maintenance & Service Instructions	62
Technical Data	44	Storage & Transportation Instructions	63
Product Parts	46	Frequently Asked Questions	64
Features	47	Product Disposal & Recycling	67
Introduction	47	** Device Disposal	67
Protected Species	48	** Battery Disposal	68
How Does the Marten Repeller Work?	50	** Packing Material Disposal	68
Mounting	51	Warranty & Liability	69
Connecting	52		
Using	54		
Safety Instructions	55		
** General Device Safety	55		
** Persons & Use	56		
** Medical Considerations	57		
** Electronics	57		



PEST PROTEST

THE BEST AGAINST PEST

Marterverjager
Handleiding



Deze handleiding hoort bij de **PEST PROTEST®** Marterverjager en bevat belangrijke informatie over de installatie, veiligheid en het gebruik. Lees de handleiding zorgvuldig door en volg de instructies en waarschuwingen om te zorgen voor je eigen veiligheid en de veiligheid van anderen.

Bewaar de handleiding voor verdere referentie, zelfs als je bekend bent met het product. Zorg ervoor dat je deze handleiding bijsluit wanneer je dit product doorgeeft aan derden.

De afbeeldingen in de handleiding zijn alleen ter illustratie en kunnen lichtjes afwijken van het product. **PEST PROTEST®** is in dat geval niet verplicht de handleiding aan te passen. Gebruik het werkelijke product als referentie.

Inleiding

Gefeliciteerd met jouw aankoop van de Marterverjager. We zijn er trots op dit briljante product aan onze klanten te kunnen leveren. Jouw nieuwe apparaat is een investering die jouw zorg en aandacht verdient. Deze handleiding is samengesteld om je te helpen jouw product veilig en met plezier te bedienen.

Conformiteitsverklaring: Hierbij verklaren wij dat dit product, zowel in ontwerp en constructie als in de uitvoering die wij op de markt hebben gebracht, voldoet aan de gespecificeerde basisnormen. Bij een niet door ons overeengekomen wijziging van het product verliest deze verklaring haar geldigheid.

CE RoHS EMC

- ▶ **CE Certificaat:** De CE-markering (een acroniem voor het Franse "conformité européenne") bevestigt dat een product voldoet aan de EU-eisen op het gebied van gezondheid, veiligheid en milieu, die de veiligheid van de consument garanderen.
- ▶ **Conform RoHS:** De RoHS-richtlijn 2015/863/EU (van het Engelse Restriction of Hazardous Substances - beperking van gevaarlijke stoffen), is een EU-richtlijn met als doel het gebruik van bepaalde gevaarlijke stoffen in elektrische en elektronische apparatuur te beperken. Iedere lidstaat van de EU moet een eigen wet aannemen om deze richtlijn in te voeren. Als een product RoHS-gecertificeerd is, bevestigt dit dat het aandeel gevaarlijke of moeilijk te verwijderen stoffen beperkt is tot het maximaal toegestane.

- **Conform de EMC richtlijn:** Dit product voldoet aan de (EMC) Richtlijn 2014/30/EU. EMC-conformiteit betekent dat een elektronisch of elektromechanisch product voldoet aan de wetten, richtlijnen en voorschriften van het land waar het wordt verkocht. Elektromagnetische compatibiliteit (EMC) is het vermogen van een apparaat om te werken zoals bedoeld in een omgeving met andere elektrische apparaten of bronnen van EMI zonder die andere apparaten te beïnvloeden. Een apparaat is EMC-compatibel als het de elektromagnetische omgeving niet zodanig beïnvloedt dat andere apparaten en systemen negatief worden beïnvloed.

Voor vragen en opmerkingen over het product kun je contact met ons opnemen via e-mail: Info@pestprotest.com.

Beoogd Gebruik

De **PEST PROTEST®** Marterverjager is een elektronisch apparaat dat is ontworpen om geluid uit te zenden met extreem hoge frequenties (ultrasone frequenties) en bedoeld is om in een voertuig te worden gemonteerd. Het irritante geluid stoot knaagdieren en marters af en maakt jouw voertuig veilig en vrij van deze dieren. Dit product heeft geen ander gebruik.

 Gebruik dit product alleen zoals beschreven is in deze handleiding. Elk ander gebruik wordt als ongepast beschouwd en kan leiden tot persoonlijk letsel of materiële schade. **PEST PROTEST®** is niet aansprakelijk voor schade of letsel die het gevolg is van onjuist of onzorgvuldig gebruik.

* Inhoud

De volgende componenten zijn bij de levering inbegrepen:

Marterverjager:	1 stuk
Kabelbinder:	4 stuks
Voertuigbatterijkabel (66cm):	1 stuk
DC-naar-USB-kabel (46 cm):	1 stuk
Schroevendraaier:	1 stuk
Handleiding:	1 stuk

* ** Uitpakken

Haal alles uit de verpakking en controleer op beschadigingen. Als dit het geval is, gebruik of installeer de Marterverjager dan niet. Wees zeer voorzichtig bij het openen van de verpakking om schade aan het product te voorkomen.

Vergelijk alle onderdelen met de verpakkingsinhoud. Mis je een onderdeel, of je hebt een beschadigd onderdeel, neem dan contact met ons op via email: Info@pestprotest.com.

Laat het verpakkingsmateriaal en accessoires niet achteloos rondslingeren tijdens het uitpakken. Het kan gevaarlijk speelgoed worden voor kinderen. Gooi het verpakkingsmateriaal pas weg als de Marterverjager geïnstalleerd is en werkt.

* * Veiligheidswaarschuwingen



WAARSCHUWING: Plastic zakken & folies.

Houd plastic zakken en folies uit de buurt van baby's en kinderen om verstikkingsgevaar te voorkomen! Dunne folies kunnen aan de neus en mond blijven plakken en de ademhaling belemmeren.



WAARSCHUWING: Batterijen.

Deze Marterverjager wordt geleverd zonder de benodigde 1,5 V AA batterijen. Wees voorzichtig bij het uitpakken en/of plaatsen van batterijen.

- Houd nieuwe en gebruikte batterijen uit de buurt van kinderen.
- Een ingesliktte batterij kan binnen twee uur interne chemische brandwonden veroorzaken en tot de dood leiden.
- Als je denkt dat batterijen zijn ingeslikt of in enig deel van het lichaam zijn geplaatst, dien je onmiddellijk medische hulp in te roepen.
- Gooi gebruikte batterijen onmiddellijk weg.





WAARSCHUWING: Wurggevaar.

Kabels, snoeren of koorden die langer zijn dan 18 cm (7 inch) kunnen schadelijk zijn voor baby's en zeer jonge kinderen.

Kinderen kunnen verstrikt raken tijdens het spelen met de kabels. Laat de kabels niet rondslingeren.



Technische Gegevens



OPMERKING:

Vanwege voortdurende verbeteringen aan ons product kunnen de technische specificaties zonder voorafgaande kennisgeving worden gewijzigd.

Productnaam:	Marterverjager
Merk:	PEST PROTEST®
Kleur:	Zwart
Materiaal:	ABS
Voeding:	– 3 x 1,5V AA batterijen – Voertuig batterij (12V dc) – USB-voeding (5V dc)



Vermogen:	0,06 W
Ultrasonische frequentie:	12~24 KHz
Verjaagt de volgende dieren:	– Knaagdieren – Marters
Effectief bereik:	Ongeveer 45 m ² (in gesloten ruimtes)
Geluidsniveau:	Ongeveer 80 dB
Beschermingsgraad:	IP45
Werktemperatuur:	-20 °C ~ +60 °C
Vuurvast:	Ja
Afmetingen:	13,3 x 3,1 x 7,8 cm (H x D x W)
Gewicht van de set:	170 g
Certificaten & Goedkeuringen:	CE, RoHS, EMC

Product Onderdelen

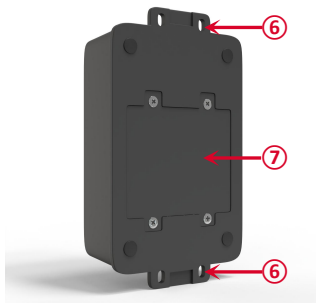
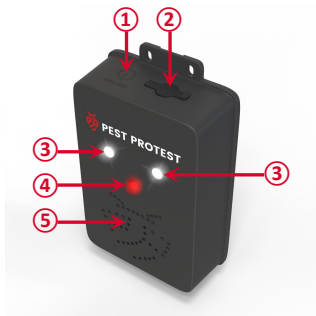

- ① Aan/Uit knop
- ② Voedingsaansluiting
- ③ Witte LED-flitslamp
- ④ Rode LED-indicator
- ⑤ Ultrasone luidspreker
- ⑥ Bevestigingsgaten
- ⑦ Batterijcompartiment

Kenmerken

- **Veilig:** het veroorzaakt geen schade aan mens en dier.
- **Effectief.**
- **Niet giftig:** geen geur en geen smaak. Het is een veel betere optie dan giftige sprays en chemische insectenwerende middelen die mensen en dieren ernstig kunnen beschadigen.
- **Jaagt weg:** het doodt niet.
- **Slim:** dit apparaat start automatisch bij het parkeren en werkt niet bij en na het starten van het voertuig.

Inleiding

Heb je last van steenmarters in de omgeving? Dan is het beschermen van jouw voertuig tegen hen met de **PEST PROTEST®** Marterverjager jouw beste keuze.

Steenmarters zijn alleseters en knagen graag aan kabels, leidingen en isolatiemateriaal in jouw voertuig. Daarnaast laten ze soms hun prooi achter of maken ze hun nest in het voertuig. Dit kan veel schade aan jouw voertuig veroorzaken, wat kan leiden tot dure reparaties.

Aangezien een steenmarter een beschermde diersoort is, mag je geen val zetten of het dier doden. Een effectieve, legale en diervriendelijke manier is om onze Marterverjager in jouw voertuig te plaatsen.



Voorbeeld: Schade onder de motorkap door een steenmarter.

Beschermde Diersoort

De steenmarter is een beschermde diersoort in Nederland en België. Je mag het dier dus niet bestrijden, maar alleen wegjagen.

De steenmarter mag niet gedood, gewond, gevangen of opgespoord, opzettelijk gestoord of in bezit gehouden worden. In de wet staat ook dat de vaste rustplaatsen of verblijfplaatsen niet mogen worden vernield of verstoord. De Belgische en Nederlandse wetgever zijn hier zeer streng in, en gerechtelijke vervolging en een strafrechtelijke veroordeling zullen zeker volgen.

Maar hoe kom je dan van een steenmarter af? Dat kan lastig zijn omdat het een beschermde soort is die je alleen maar mag verjagen. Gelukkig helpt de **PEST PROTEST®** Marterverjager je zonder problemen marters te verjagen die zich onder de motorkap van jouw voertuig willen nestelen.



Hoe Werkt de Marterverjager?

Het apparaat maakt gebruik van moderne micro-elektronicageologie om een speciale krachtige ultrasone klank en LED-knipperlichten te genereren die het gehoor en het zenuwstelsel van knaagdieren/marters stimuleren en verstoren. Dit maakt dat ze zich niet lekker en ongemakkelijk voelen, zodat ze wegvlugten. Zelfs als een individueel knaagdier of marter na een tijdje niet is gevlucht, zal het zijn eetlust verliezen, lusteloos zijn, zijn voortplantingsvermogen en vernielzucht verliezen en niet meer willen terugkeren naar zijn oorspronkelijke verblijfplaats.

In het begin (ongeveer 1 week) merken de knaagdieren de verandering in omgeving en voelen ze zich wat ongemakkelijk, en bewegen ze vaker. Na een tijdje te hebben gebruikt (ongeveer 2 weken), voelen de knaagdieren extreme pijn en vluchten ze het voertuig uit.

Eenmaal gemonteerd en geactiveerd in jouw voertuig, genereert de **PEST PROTEST®** Marterverjager een akoestisch signaal met een frequentie van 12-24 kHz gedurende 5 seconden met tussenpozen van 20 seconden. Deze ultrahoge frequentie wordt door de knaagdieren als storend en akelig ervaren, zodat ze jouw voertuig ontvluchten.

Montage

Monteer het apparaat met de witte flitslichten onder de motorkap in de richting van de motorruimte of de grootste open ruimte, wat voor jouw specifieke toepassing ook werkt.

Gebruik de meegeleverde kabelbinders om het apparaat veilig vast te zetten, maar het apparaat kan desgewenst ook op een montageoppervlak worden geschroefd.



OPMERKINGEN:

- Vermijd gebieden met hoge temperaturen (bijv. Uitlaatspruitstuk).
- Laat ruimte vrij tussen het apparaat en de motorkap, zodat er geen hoge temperaturen op het apparaat worden overgedragen.
- Plaats het apparaat niet op een plaats waar het bewegende onderdelen kan hinderen.
- Richt de witte LED-lampjes niet op isolatie of opvulling. Richt de lichten ook niet in de richting van de motorkap, omdat de vulling de geluiden van de Marterverjager niet weerkaatst.
- Het wordt afgeraden om de Marterverjager laag te hangen i.v.m. opspattend water.
- Plaats het apparaat in de motorruimte van het voertuig waar de marter de meeste schade kan aanrichten.
- Geef de luidspreker zoveel mogelijk vrije ruimte aangezien ultrasone geluiden niet door vaste objecten dringen.
- Voordat je de Marterverjager installeert in een voertuig dat een marter heeft bezocht, raden we je aan het gebied waar de marter is geweest schoon te maken om zijn geurspoor te verwijderen.

Aansluiten

De Marterverjager ondersteunt een voeding van droge batterijen of oplaadbare batterijen en kan via de meegeleverde kabels worden aangesloten op gelijkstroom of een voertuigbatterij.

1. Installatie van de batterijen:

Dit is de gemakkelijkste methode omdat er geen elektrische verbinding gemaakt wordt.

Gebruik de schroevendraaier om de vier schroeven van het batterijvak los te draaien en plaats 3*AA-batterijen. Let op de positie van de positieve en negatieve polen van de batterijen. Sluit het batterijvak, draai de vier schroeven vast en gebruik het apparaat.

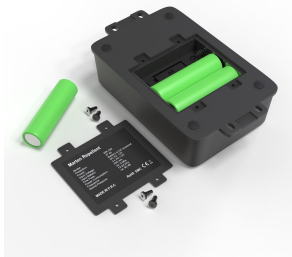

2. Aansluiten op de batterij van het voertuig:

In dit geval wordt de Marterverjager direct op de stroomvoorziening van het voertuig aangesloten. Sluit de twee draden van de voertuigbatterijkabel (66 cm) aan op de 12V dc voertuigaccu. De rode draad is verbonden met de positieve pool (anode) en de zwarte draad met de negatieve pool (kathode).

 Onjuiste installatie kan kortsluiting of elektrische schokken veroorzaken.

Wanneer het contact van het voertuig wordt uitgeschakeld, schakelt de Marterverjager automatisch in. Bij het aanzetten van het contact schakelt de Marterverjager automatisch uit. Dit verhoogt de levensduur van het apparaat, omdat het alleen in werking wordt gesteld als de motor is uitgeschakeld.



OPMERKING:

Koppel jouw Marterverjager los om de voertuigbatterij te sparen als je van plan bent jouw voertuig enige tijd niet te gebruiken.

3. Direct aangesloten op de voeding via de USB-kabel:

Het apparaat kan direct worden aangesloten op een USB-voeding met behulp van de DC naar USB-kabel (46 cm).

1. Inschakelen

Schakel de stroom in met de Aan/Uit knop.

De rode LED-indicator en de twee witte LED-flitsers blijven gedurende 2 seconden branden en de ultrasone luidspreker piept gedurende 2 seconden. Tegelijkertijd begint het apparaat te werken en produceert het ultrasoon geluid en stroboscooplicht om marters te verdrijven.

De ultrasone luidspreker zal ultrasoon geluid uitzenden op 12-24 KHz, terwijl de twee witte LED-lampjes tegelijkertijd knipperen. Het apparaat werkt gedurende 5 seconden en stopt gedurende 20 seconden per cyclus.

2. Trillingssensor

Wanneer er een trilling is (het voertuig wordt gestart) wordt een triggersignaal gestart door de trillingssensor. Het ultrasone geluid en de wit knipperende LED's werken niet meer, en het rode LED-indicatielampje knippert ter indicatie (het knippert elke 5 seconden).

Als er meerdere triggersignalen worden gegenereerd, wordt de tijd gereset en opnieuw getimed zolang er een nieuw triggersignaal wordt gedetecteerd. Na 120 seconden hervat het apparaat de werking.

3. Uitschakelen

Raak opnieuw de Aan/Uit knop aan om het apparaat uit te schakelen. Je hoort een korte piepton.

Veiligheidsinstructies

 **LEES** de gebruikersinstructies aandachtig en let vooral op de veiligheidsinstructies. Als je de veiligheidsinstructies en informatie over het juiste gebruik in deze handleiding niet opvolgt, aanvaarden wij geen aansprakelijkheid voor eventueel daaruit voortvloeiend persoonlijk letsel of schade aan eigendommen. In dergelijke gevallen vervalt de garantie.

Elektrische apparaten en batterijen kunnen mensen blootstellen aan gevaren die zowel ernstig letsel als de dood tot gevolg kan hebben. Het gebruik van elektrische apparaten en batterijen kan gevaren opleveren, waaronder, maar niet uitsluitend, letsel, brand, elektrische schokken en schade aan het elektrische systeem. Deze veiligheidsinstructies zijn bedoeld om je de informatie te geven die je nodig hebt om de **PEST PROTEST®** Marterverjager te gebruiken en om dergelijke gevaren te voorkomen. Gezond verstand en respect voor het apparaat helpen het risico op letsel te verminderen.

Alle mogelijke gevaren kunnen hier niet worden behandeld, maar we hebben geprobeerd enkele van de belangrijkste te benadrukken. Neem ook de waarschuwingen of veiligheidsvoorschriften in de afzonderlijke hoofdstukken van deze handleiding in acht.

Als je vragen hebt die onbeantwoord blijven door deze waarschuwingen en veiligheidsinstructies, neem dan contact met ons op via email:
Info@pestprotest.com.

* * Algemene Apparaat Veiligheid

- **NOOIT** de Marterverjager voor een ander doel gebruiken dan waarvoor het bedoeld is (zie het hoofdstuk "Bedoeld gebruik").
- **NOOIT** de Marterverjager voor commerciële doeleinden gebruiken. Dit apparaat is uitsluitend ontworpen en bedoeld voor privégebruik.
- **NOOIT** het apparaat buitenshuis of op hete en vochtige plaatsen monteren of gebruiken.
- **ALTIJD** voorzichtig met het apparaat omgaan. Schokken, stoten of een val, zelfs van geringe hoogte, kunnen het apparaat beschadigen.
- **NOOIT** de Marterverjager onder mechanische spanning plaatsen.
- **ALTIJD** het apparaat correct en veilig installeren en monteren. Volg de instructies om mogelijk schade/letsel te voorkomen.
- **NOOIT** accessoires gebruiken die niet door de producent worden aanbevolen. Ze kunnen een gevaar vormen voor de gebruiker en het apparaat beschadigen.
- **NOOIT** een voorwerp in een opening laten vallen of erin steken.
- **NOOIT** overmatige kracht gebruiken uit bij het gebruik van de knop op het apparaat.
- **ALTIJD** het apparaat buiten werking stellen en beschermen het tegen onbedoeld gebruik als het niet meer mogelijk is om het veilig te gebruiken. Een veilige werking kan niet meer worden gegarandeerd als het apparaat:
 - zichtbaar beschadigd is,
 - niet meer naar behoren werkt,
 - gedurende langere perioden in slechte omgevingsomstandigheden is opgeslagen of
 - is blootgesteld aan ernstig transport gerelateerde belastingen.

* ** Personen & Gebruik

- **ALTIJD** buiten het bereik van kleine kinderen en huisdieren bewaren. De Marterverjager is geen speelgoed.
- **NOOIT** kinderen het product laten gebruiken.
- **NOOIT** de Marterverjager laten gebruiken door personen met verminderde fysieke, zintuiglijke of mentale capaciteiten of gebrek aan ervaring en kennis als ze geen toezicht of instructies hebben gekregen over het veilige gebruik van het apparaat en ze de daaruit voortvloeiende gevaren niet begrijpen.

* ** Medische Overwegingen

- **ALTIJD** jouw arts raadplegen voordat je dit product gebruikt als je een pacemaker hebt of elektronische apparaten gebruikt die kunnen worden beïnvloed door een ultrasone geluidsgolf. Het niet opvolgen van deze instructies of het negeren van deze waarschuwingen kan leiden tot ernstig persoonlijk letsel of de dood.

* ** Elektronica

- **NOOIT** de Marterverjager reconstrueren, zelf repareren of demonteren. Dit kan het apparaat beschadigen.
- **ALTIJD** onderhoud, aanpassingen en reparaties laten uitvoeren door de fabrikant, een door de fabrikant aangewezen professionele werkplaats of een gelijkwaardig gekwalificeerde persoon.
- **NOOIT** het apparaat gebruiken als het tekenen van schade vertoont. Controleer het apparaat van tijd tot tijd op beschadigingen.

- **ALTIJD** ervoor zorgen dat jouw voedingsspanning tussen 5 en 12V dc is om schade aan het apparaat te voorkomen.
- **ALTIJD** het apparaat loskoppelen als er rook, vuur of een vreemde geur of geluid uit jouw apparaat komt. Neem contact op met de fabrikant, een door de fabrikant aangewezen professionele werkplaats of een vergelijkbaar gekwalificeerde persoon voordat je het apparaat opnieuw gebruikt.

* ** De Kabels

- **NOOIT** de kabels wijzigen.
- **ALTIJD** regelmatig de kabels op beschadigingen controleren. **NOOIT** de kabels gebruiken als er tekenen van beschadiging zijn.
- **NOOIT** de connector van de DC-naar-USB-kabel in een USB-poort forceren. Als de connector en poort niet gemakkelijk samenkomen, dan komen ze waarschijnlijk niet overeen. Controleer op obstructies en zorg ervoor dat de connector overeenkomt met de poort en dat je de connector correct hebt gepositioneerd ten opzichte van de poort.
- **NOOIT** een kabel loskoppelen door aan de kabel te trekken. **ALTIJD** aan de connector trekken.
- **NOOIT** een kabel knikken, knellen of draaien.
- **ALTIJD** ervoor zorgen dat een kabel niet wordt samengedrukt, gebogen, beschadigd door scherpe randen of onder mechanische belasting komt te staan.
- **ALTIJD** overmatige thermische belasting van de kabels door extreme hitte of kou vermijden.
- **NOOIT** kinderen met een kabel laten spelen, want ze kunnen erin verstrikt raken (wurgingsgevaar). Elektrische kabels zijn geen speelgoed.

* ** Hitte & Koeling

- **NOOIT** het apparaat afdekken terwijl het in werking is, omdat de Marterverjager hierdoor oververhit kan raken. Dit vormt een risico op brand, elektrische schokken of letsel.
- **ALTIJD** zorgen voor een goede ventilatie rondom het apparaat.
- **ALTIJD** het apparaat uit de buurt van warmtebronnen houden. **NOOIT** gebruiken in of in de buurt van plaatsen waar de omgevingstemperatuur relatief hoog is (bijv. kachels of andere warmtebronnen).
- **NOOIT** het apparaat in de buurt van open vuur (zoals brandende kaarsen) gebruiken.
- **NOOIT** jouw apparaat blootstellen aan dramatische temperatuurschommelingen. De Marterverjager is ontworpen om het beste te werken bij normale omgevingstemperaturen tussen -20 °C en +60 °C en om te worden bewaard bij temperaturen tussen -20 °C en +60 °C. De Marterverjager kan beschadigd raken en de levensduur van de batterijen kan worden verkort als het apparaat buiten dit temperatuurbereik wordt opgeslagen of gebruikt.

* ** Water



WAARSCHUWING: Dit apparaat is niet waterdicht.

- **NOOIT** gebruiken in natte omgevingen en niet onderdempelen in vloeistof.

* ** Batterij Veiligheid

- **NOOIT** de Marterverjager in de buurt van vuur of in direct zonlicht plaatsen. De opwarming van het apparaat kan extra verwarming, breuk of ontsteking van de batterij veroorzaken.
- **NOOIT** doorgaan met het opladen van de batterijen (indien je oplaadbare batterijen gebruikt) als ze niet worden opgeladen binnen de opgegeven oplaadtijd. Hierdoor kunnen de batterijen heet worden, scheuren of ontbranden. Koppel de batterijen los zodra ze volledig zijn opgeladen of als ze onbeheerd worden achtergelaten tijdens het opladen.
- **NOOIT** proberen een batterij op te laden als de batterij stoffen afgeeft. Neem in dat geval bij brand of explosie direct afstand van de batterij. Laad alleen oplaadbare batterijen op en gebruik daarvoor een geschikte oplader.
- **NOOIT** de batterijen opladen in de buurt van ontvlambare materialen (brandgevaar).
- **NOOIT** de batterijen proberen aan te passen of uit elkaar halen.
- **NOOIT** je Marterverjager gebruiken als een batterij geur begint af te geven, oververhit raakt of begint te lekken.
- **NOOIT** lekkende materialen aanraken en de dampen van een batterij inademen. Lekkende of beschadigde batterijen kunnen bij contact met de huid bijtend letsel veroorzaken, draag daarom in dat geval geschikte veiligheidshandschoenen.
- **NOOIT** een batterij openen of iets plaatsen in een blootliggende batterij. Een batterij bevat gevaarlijke stoffen.
- **NOOIT** toestaan dat kinderen en dieren een blootgestelde batterij aanraken.
- **NOOIT** een batterij in het vuur gooien.
- **NOOIT** een batterij kortsluiten. Bij kortsluiting kan de batterij exploderen of lekken.

- **ALTIJD** voorzichtig zijn met lege batterijen. Een lege batterij kan nog steeds gevaarlijk zijn.
- **NOOIT** een batterij inslikken. Roep onmiddellijk medische hulp in als een batterij wordt ingeslikt.
- **ALTIJD** de batterijcontacten en ook die van het apparaat reinigen voordat je de batterijen installeert.
- **ALTIJD** ervoor zorgen dat de batterijen correct zijn geplaatst met betrekking tot polariteit (+ en -).
- **ALTIJD** je apparaat onderzoeken en ervoor zorgen dat het batterijvak goed is vastgemaakt, b.v. dat de schroeven of een ander mechanisch bevestigingsmiddel is vastgezet.
- **ALTIJD** batterijen vervangen door batterijen met hetzelfde formaat en van hetzelfde type.
- **ALTIJD** alle batterijen van een set tegelijk vervangen.
- **NOOIT** oude en nieuwe batterijen door elkaar gebruiken. Gebruik geen alkaline, standaard (koolstof-zink) of oplaadbare batterijen door elkaar.
- **ALTIJD** batterijen binnen de aanbevolen gebruiksperiode gebruiken.
- **ALTIJD** batterijen uit de buurt van kinderen, baby's of dieren houden.

Reinigingsinstructies

- **ALTIJD** het apparaat uitschakelen met de Aan/Uit knop voordat je gaat reinigen.
- **ALTIJD** een zachte, droge doek gebruiken om de buitenkant van de Marterverjager schoon te maken.
- **ALTIJD** oppassen dat je tijdens het reinigen niet te veel druk op de knop uitoefent.
- **NOOIT** de Marterverjager in water of andere vloeistoffen onderdompelen.
- **NOOIT** agressieve reinigingsmiddelen, reinigingsalcohol of andere chemische oplossingen gebruiken omdat deze de behuizing kunnen binnendringen of de werking kunnen aantasten.
- **NOOIT** schurende voorwerpen voor het schoonmaken gebruiken.
- **NOOIT** kinderen laten reinigen.

Onderhouds- & Service-instructies



OPMERKING:

Behalve af en toe schoonmaken is de Marterverjager onderhoudsvrij.

- **NOOIT** de Marterverjager reconstrueren, zelf repareren of demonteren.
- **ALTIJD** er een gewoonte van maken om regelmatig te controleren op beschadigingen en ernstige slijtage.
- **ALTIJD** regelmatig de bevestiging van het apparaat controleren.



WAARSCHUWINGEN:

- **NOOIT** de Marterverjager proberen te openen voor onderhoud. Het verwijderen van de behuizing of onjuiste hermontage kan elektrische schokken, schade, kortsluiting of brand veroorzaken. Als je om welke reden dan ook de behuizing opent, vervalt de garantie. De Marterverjager bevat geen onderdelen die door de gebruiker kunnen worden onderhouden.
- **ALTIJD** onderhoud, service en reparaties laten uitvoeren door de fabrikant, een door de fabrikant aangewezen professionele werkplaats of een gelijkwaardig gekwalificeerde persoon. Neem voor het verkrijgen van onderhoud of service eerst contact met ons op via ons e-mailadres Info@pestprotest.com.
- **ALTIJD** contact met ons opnemen via bovenstaand e-mailadres voor ontbrekende accessoires zoals de handleiding of andere items.
- **ALTIJD** het product terugsturen naar **PEST PROTEST®** met een beschrijving van het defect, een aankoopbewijs en alle accessoires in geval van een defect.

Opslag & Transport Instructies

- **ALTIJD** de Marterverjager schoonmaken voordat je hem voor langere tijd opbergt.
- **ALTIJD** de Marterverjager bewaren op een plaats die niet wordt blootgesteld aan zonlicht en vochtigheid en die stofvrij is.
- **NOOIT** de Marterverjager bewaren in extreem hoge of extreem lage temperaturen. Dit kan het apparaat beschadigen.
- **ALTIJD** het apparaat buiten het bereik van kleine kinderen bewaren.
- **ALTIJD** de batterijen uit de Marterverjager verwijderen voordat je deze voor lange tijd opbergt.
- **ALTIJD** de kabels opvouwen maar niet om het apparaat wikkelen.
- **ALTIJD** het apparaat beschermen tegen trillingen en schokken tijdens transport.
- **ALTIJD** de Marterverjager ongeveer 30 minuten laten wennen aan kamertemperatuur i.v.m. mogelijke condensatie na transport of opslag bij zeer koude temperaturen. Daarna kan het apparaat worden gebruikt.

Veel Gestelde Vragen

1. Wat kunnen marters in mijn voertuig beschadigen?

Marters beschadigen vooral rubberen en kunststof onderdelen zoals kabels en leidingen. Denk aan de bougiekabels, koelwaterslangen en elektriciteitskabels. Daarnaast zijn ze ook fan van het isolatiemateriaal onder de motorkap.

2. Waarom bezoeken marters een voertuig?

Er zijn verschillende theorieën waarom steenmarters in een voertuig zitten. Ten eerste zijn steenmarters vindingrijk, dus gaan ze graag op onderzoek uit. Daarnaast wordt er gezegd dat de kabels en leidingen in je voertuig zijn voorzien van een stof uit de visverwerking, dat de leidingen soepel moet houden. Deze visgeur en -smaak zouden het voor marters aantrekkelijker maken om te knagen. Daarnaast gebruiken marters soms ook het isolatiemateriaal onder de kap voor hun nest.

3. Als ik mijn voertuig op een andere plek parkeer, lost dit het marterprobleem dan op?

Het probleem oplossen door het voertuig te verplaatsen werkt in veel gevallen niet. Steenmarters laten een geurspoor achter om hun territorium af te bakenen. Andere steenmarters vangen deze geur dan op en gaan op onderzoek uit. De kans is groot dat er binnen de kortste keren een andere steenmarter in jouw voertuig zit, wat voor nog meer schade kan zorgen.

4. Waarom blijven marters terugkomen naar mijn voertuig?

Het wordt aanbevolen om de motor van jouw voertuig en het gebied onder het voertuig te wassen als er al een keer een marter in het voertuig is geweest om zijn geurvlak te verwijderen.

5. Hoe herken ik voertuigschade van steenmarters?

Gelukkig richten marters niet altijd schade aan, zeker niet als je er op tijd bij bent. Maar als het knaagdier schade heeft aangericht, herken je dat meestal als eerste aan startproblemen. In dat geval is het handig om even de motorkap open te doen om te kijken of er geen kabels zijn doorgevreten. Er zijn verschillende gradaties van voertuigschade, met de startproblemen als de “minst ernstige”. Als je direct actie onderneemt, kun je nog ergere schade voorkomen.

Grotere problemen ontstaan wanneer je met jouw voertuig onderweg bent en blijkt dat er enkele cruciale slangen zijn doorgebeten. Dit resulteert vaak in oververhitting, waarna het voertuig kan vastlopen. In het ergste geval kan er in die situaties zelfs brand ontstaan.

Veel voorkomende steenmarterschade:

- Aangevreten bougiekabels
- Aangevreten ontstekingskabels
- Aangevreten slangen voor ruitensproeiervloeistof
- Aangevreten koelvloeistofslangen (risico op oververhitting van de motor!)
- Aangevreten rubberen stofkappen
- Aangevreten isolatie van de stroomkabels (risico op kortsluiting/voertuigbrand!)
- Aangevreten kapisolatie en ander isolatiemateriaal

6. Kun je een marter ruiken?

Steenmarters verraden hun aanwezigheid in jouw voertuig vaak op een vervelende manier. Het kan heel goed zijn dat ze hun behoefte doen in de motorruimte. Steenmarters zijn wat dat betreft net als katten en vele andere dieren en markeren hun territorium door middel van geursporen. Dit kan ook het

geval zijn na een bezoek aan jouw voertuig. Zodra je de verwarming aanzet, komt een waas van uitwerpselen en urine geur je tegemoet. Erg vies, maar wel handig omdat je dan eventuele beschadigingen direct kunt opsporen!

7. Waarom heeft de Marterverjager geen invloed op het menselijk lichaam?

Het ultrasone bereik dat door onze Marterverjager wordt uitgezonden, ligt ver buiten het bereik van het menselijk gehoor. Gevoelige mensen kunnen sommige geluiden horen als ze zich heel dicht bij het apparaat bevinden, maar zullen geen fysieke schade oplopen.

8. Is de Marterverjager veilig voor honden en katten?

Gevoelige huisdieren horen het apparaat misschien een beetje, maar ze zullen het gewoon blijven negeren en eraan wennen, omdat het volume veel te laag voor ze is en het geen fysieke schade aanricht.

Product Verwijdering & Recyclage

Jouw product is ontworpen en vervaardigd met hoogwaardige materialen en componenten, die kunnen worden gerecycled en hergebruikt.

** Product Verwijdering



Dit product voldoet aan de richtlijn voor afgedankte elektrische en elektronische apparatuur 2012/19/EU (WEEE).

Het symbool met de doorstreepte vuilnisbak op het apparaat geeft aan dat het product op het einde van zijn levenscyclus afzonderlijk van het gewoon huishoudelijk afval moet worden afgedankt en hiervoor naar een centrum voor gescheiden afvalophaling voor de recyclage van elektrische en elektronische apparatuur moet worden gebracht of terugbezorgd moet worden aan de verkoper op het moment waarop een nieuw gelijkaardig apparaat wordt aangekocht.

De gebruiker is er verantwoordelijk voor om het apparaat op het einde van de levenscyclus naar een dienst voor afvalophaling te brengen. De correcte gescheiden afvalophaling met het oog op de daaropvolgende recyclage, verwerking en milieuvriendelijke afdanking van het apparaat draagt bij tot het voorkomen van mogelijke negatieve invloeden op het milieu en de gezondheid en bevordert de recyclage van de materialen waaruit het product is samengesteld. De onrechtmatige afdanking van het product door de gebruiker heeft door de wet vastgelegde administratieve sancties tot gevolg. Voor meer gedetailleerde

informatie over de recyclage van dit product en de beschikbare ophaalsystemen, wendt je zich tot de lokale dienst voor afvalophaling of de winkel waar je het product hebt gekocht.

Voldoe aan je wettelijke verplichtingen en draag bij aan de bescherming van het milieu.

* ** Batterij Verwijdering



De omgang met en in het bijzonder de verwijdering van batterijen en accu's is onderworpen aan gedefinieerde voorschriften, die door de Europese Commissie bindend zijn geworden door de Europese Batterijrichtlijn 2006/66/EC.

Dit apparaat bevat batterijen die niet met het normale huisvuil mag weggegooid worden. De batterijen moeten worden gerecycled volgens de plaatselijke voorschriften.

Verwijder alle batterijen voordat je het apparaat weggooit.

Je bent als eindverbruiker volgens de KCA-voorschriften (Klein chemisch afval) wettelijk verplicht alle lege batterijen in te leveren.

* ** Verpakkingsmateriaal Verwijdering



Volg de aanwijzingen en markeringen op de verpakking.

Zorg ervoor dat plastic zakken, verpakkingen enz. op een juiste milieuvriendelijke manier worden weggegooid. Deponeer deze materialen niet zomaar bij het normale huisvuil, maar zorg ervoor dat ze worden ingezameld voor hergebruik.

Garantie & Aansprakelijkheid

PEST PROTEST® garandeert dat dit product gedurende één jaar vanaf de aankoopdatum vrij zal zijn van materiaal- en fabricagefouten. **PEST PROTEST®** zal, naar eigen goeddunken, dit product of enig onderdeel van het product dat defect blijkt te zijn tijdens de garantieperiode vervangen of repareren. Vervanging vindt plaats door een nieuw of gereviseerd product of onderdeel. Als het product niet langer beschikbaar is, kan een vervanging worden gemaakt door een vergelijkbaar product van gelijke of hogere waarde, er wordt geen terugbetaling verleend. Dit is jouw exclusieve garantie. Je vervangende apparaat wordt kosteloos aan je geretourneerd en valt gedurende de rest van de garantieperiode onder deze garantie.

Deze garantie is geldig voor de oorspronkelijke koper vanaf de datum van eerste aankoop en is niet overdraagbaar. Een aankoopbewijs is vereist om ondersteuning onder de garantie te verkrijgen.

Deze garantie dekt geen:

- nalatig gebruik of misbruik van het product;
- gebruik met een onjuiste spanning of stroom;
- waterschade;
- gebruik in strijd met de bedieningsinstructies;
- demontage, reparatie of wijziging door iemand anders dan **PEST PROTEST®**;
- schade veroorzaakt door ongevallen of rampen, zoals brand, overstroming, aardbeving, oorlog, vandalisme of diefstal;
- accessoires zoals batterijen;
- normale slijtage.

Bij beschadigingen veroorzaakt door het niet in acht nemen van deze handleiding, vervalt de garantie! Voor gevolgschade aanvaarden wij geen enkele aansprakelijkheid! Wij aanvaarden geen aansprakelijkheid voor materiële schade of persoonlijk letsel veroorzaakt door ondeskundig gebruik of het niet opvolgen van de veiligheidsvoorschriften! In dergelijke gevallen vervalt de garantie!

PEST PROTEST® behoudt zich het recht voor om op elk moment, zonder kennisgeving of verplichting, wijzigingen aan te brengen in de handleiding, kleuren, specificaties, accessoires, materialen en modellen.

Alle rechten voorbehouden. Niets uit deze uitgave mag worden verveelvoudigd, verspreid of verzonden in welke vorm of op welke manier dan ook, inclusief fotokopieën, opnamen of andere elektronische of mechanische methoden, zonder de voorafgaande schriftelijke toestemming van de uitgever, behalve in het geval van korte citaten belichaamd in kritische recensies en bepaalde andere niet-commerciële toepassingen die zijn toegestaan door het auteursrecht. Voor toestemmingsverzoeken raadpleeg ons op het adres/e-mail op de laatste pagina.



PEST PROTEST

THE BEST AGAINST PEST

Marten Repeller
User Manual

EN



This manual accompanies the **PEST PROTEST®** Marten Repeller and contains important information about installation, safety and use. Read the manual carefully and follow the instructions and warnings to ensure your own safety and the safety of others.

Keep the manual for further reference, even if you are familiar with the product. Make sure to include this manual when passing on this product to third parties.

The images in the manual are for illustrative purposes only and may differ slightly from the product. In that case, **PEST PROTEST®** is not obliged to adjust the manual. Use the actual product as a reference.

Introduction

Congratulations on your purchase of the Marten Repeller. We are proud of providing this brilliant product to our customers. Your new device is an investment that deserves your care and attention. This user manual has been compiled to help you to operate your product with safety and pleasure.

Declaration of conformity: We hereby declare that this product, in its design and construction, as well as in the version that we have placed on the market, complies with the basic specified standards. In the event of a change of the product not agreed to by us, this declaration will lose its validity.

CE RoHS EMC

- ▶ **CE Certificate:** The CE mark (an acronym for the French “conformité européenne”) certifies that a product meets EU health, safety, and environmental requirements, guaranteeing consumer safety.
- ▶ **Compliant with RoHS:** The Restriction of Hazardous Substances (RoHS) directive 2015/863/EU is an EU directive to restrict the use of certain hazardous substances in electrical and electronic equipment. Each EU Member State must adopt its law to implement this directive. If a product is RoHS certified, this confirms that the proportion of hazardous or difficult-to-remove substances is limited to the maximum allowed.

- **Compliant with EMC Directive:** This product is compliant with the (EMC) Directive 2014/30/EU. EMC compliance means that an electronic or electromechanical product complies with the laws, guidelines, and regulations of the country where it is sold. Electromagnetic Compatibility (EMC) is the ability of a device to operate as intended in an environment with other electrical devices or sources of EMI without affecting those other devices. A device is EMC compliant if it does not affect the electromagnetic environment in such a way that other devices and systems are adversely affected.

Any questions or concerns regarding the product, please feel free to contact us by email: info@pestprotest.com.

We hope you enjoy your purchase!

Intended Use

The **PEST PROTEST®** Marten Repeller is an electronic device designed to emit sound at extremely high frequencies (ultrasonic frequencies) and intended to be mounted in a vehicle. The irritating sound repels away rodents and martens making your vehicle safe and free from these animals. This product has no other uses.

 Only use this product as described in this manual. Any other use is considered improper and may result in personal injury or material damage. **PEST PROTEST®** is not liable for damage or injury resulting from improper or careless use.

The Package

* ** Contents

The following components are included in the scope of delivery:

Marten Repeller:	1 piece
Cable tie:	4 pieces
Car battery cable (66cm):	1 piece
DC to USB cable (46cm):	1 piece
Screwdriver:	1 piece
User manual:	1 piece

* ** Unpacking

Remove everything from the package and check for damage. If this is the case, do not use or install the Marten Repeller. Be very careful when opening the package to avoid damage to the device.

Compare the parts with the package contents. If you are missing a part, please contact us by email: info@pestprotest.com.

Do not leave packaging material and accessories lying around carelessly. It may become dangerous playing material for children. Do not dispose of the packing materials until the Marten Repeller is installed and working.

* Safety Warnings

 **WARNING:** Plastic bags & foils.
To avoid the danger of suffocation, keep plastic bags and foils away from babies and children! Thin foils may cling to the nose and mouth and prevent breathing.



 **WARNING:** Batteries.
This Marten Repeller is delivered without the necessary 1.5V AA batteries. Be careful when unpacking and/or installing batteries.

- Keep new and used batteries away from children.
- A swallowed battery can cause internal chemical burns in as little as two hours and lead to death.
- If you think batteries might have been swallowed or placed inside any part of the body, seek immediate medical attention.
- Dispose of used batteries immediately.





WARNING: Strangulation Hazard.

Cables, cords, or strings longer than 18 cm (7 inches) can be harmful to babies and very young children.

Children may get entangled while playing with the cable(s). Do not leave the cable(s) lying around.



Technical Data



NOTE:

Due to continuing improvements on our product, the technical specifications are subject to change without notice.

Product name:	Marten Repeller
Brand:	PEST PROTEST®
Color:	Black
Material:	ABS
Power supply:	<ul style="list-style-type: none">- 3 x 1.5V AA batteries- Vehicle battery (12V dc)- USB-power (5V dc)



Power:	0.06W
Ultrasonic Frequency:	12~24KHz
Repels:	– Rodents – Martens
Effective range:	Approx. 45m ² (in closed rooms)
Sound level:	Approx. 80dB
Ingress protection	IP45
Working temperature:	-20°C ~ +60°C
Fireproof:	Yes
Dimensions:	13.3 x 3.1 x 7.8cm (H x D x W)
Weight of the set:	170g
Certificates & Approvals:	CE, RoHS, EMC

Product Parts

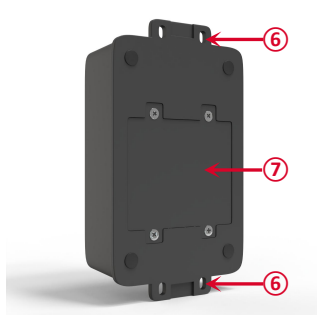
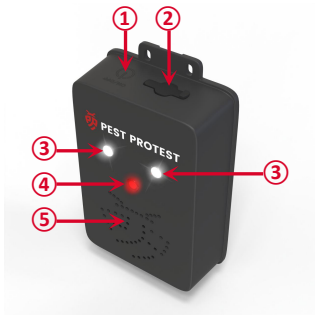

- ① ON/OFF button
- ② Power input
- ③ White LED flasher
- ④ Red LED indicator
- ⑤ Ultrasonic Speaker
- ⑥ Fixation holes
- ⑦ Battery Compartment

Features

- **Safe:** it will not cause any harm to humans and pets.
- **Effective.**
- **Non-toxic:** no smell and no taste. It's a lot better option than any poisonous sprays and chemical repellents that could seriously damage people and animals.
- **Repels:** it does not kill.
- **Smart:** this device is self-starting when parking, not working when starting the vehicle.

Introduction

Do you suffer from stone martens in the area? Then protecting your vehicle against them with the **PEST PROTEST®** Marten Repeller is your best choice.

Stone martens are omnivores and like to gnaw on the cables, pipes, and insulation material in your vehicle. In addition, they sometimes leave their prey behind or make their den in the vehicle. This can cause a lot of damage to your vehicle, which can lead to expensive repairs.

Since a stone marten is a protected species, you are not allowed to set a trap or kill the animal. An effective, legal, and animal-friendly way is to place our Marten Repeller in your vehicle.



Example: Damage under the hood by a stone marten.

Protected Species

The stone marten is a protected species in the Netherlands and Belgium. You may therefore not fight the animal, but only chase it away.

The stone marten may not be killed, injured, captured or tracked down, deliberately disturbed, or kept in possession. The law also states that the permanent resting places or places of residence may not be destroyed or disturbed. The Belgian and Dutch legislature is very strict on this, and legal prosecution and a criminal verdict will certainly follow.

But how do you get rid of a stone marten? That can be difficult because it is a protected species that you can only chase away. Fortunately, the **PEST PROTEST®** Marten Repeller can help you chase away martens that want to nest under the hood of your vehicle without any problems.



How Does the Marten Repeller Work?

The device uses modern microelectronics technology to generate a special high-power ultrasound and LED flashing lights to stimulate and interfere with the rodent's/marten's auditory and nervous systems. This makes them feel uncomfortable and uneasy so they flee away. Even if an individual rodent or marten has not fled after a while, it will lose appetite, be listless, lose reproductive capacity and destructive power, and be unwilling to return to its original place.

In the beginning (about 1 week), the rodents notice the change in environment and feel slightly uncomfortable, and move more frequently. After using it for a while (about 2 weeks), the rodents feel extreme pain, so they flee the vehicle.

Once mounted and activated in your vehicle, the **PEST PROTEST®** Marten Repeller generates an acoustic signal with a frequency of 12-24 kHz lasting 5 seconds at 20 seconds intervals. This ultra-high frequency is sensed by the rodents as perturbing and nasty so that they flee from your vehicle.

Mounting

Mount the unit with the white flashing lights under the hood towards the engine compartment or the largest open space, whatever works for your specific application.

Use the included cable ties to secure the device safely, but the device can also be screwed to a mounting surface if you would like.



NOTES:

- Avoid high-temperature areas (e.g. Exhaust manifold).
- Leave space between the device and the vehicle hood, avoiding it transfer high temperatures to the device.
- Do not place the unit where it will interfere with any moving parts.
- Do not direct the white LED lights at any insulation or padding. Do not face the lights up towards the hood either, as the padding will not reflect the sounds emitted by the Marten Repeller.
- It is not recommended to hang the Marten Repeller low because of splashing water.
- Place the device in the engine compartment of the vehicle where the marten can cause the most damage.
- Give the speaker as much free space as possible since ultrasonic sounds do not pass through solid objects.
- Before installing the Marten Repeller in a vehicle that a marten has visited, we recommend that you clean the area where the marten has been to remove its scent mark.

Connecting

The Marten Repeller supports dry batteries & rechargeable batteries and connects to DC power or vehicle power by the included cables.

1. Battery installation:

This is the easiest method because there is no electrical connection made. Use the screwdriver to unscrew the four screws of the battery compartment and install 3*AA batteries. Pay attention to the position of the positive and negative poles of the batteries. Close the battery compartment, fix the four screws, and start using the device.



2. Connect to the vehicle battery:

In this case, the Marten Repeller is directly connected to the vehicle power supply. Connect the two wires of the vehicle battery cable (66cm) to the 12V dc vehicle battery. The red wire is connected to the positive pole (anode), and the black wire to the negative pole (cathode).



Improper installation may cause a short circuit or electric shock.

When the ignition is turned off the Marten Repeller automatically switches on. When the ignition is switched on the Marten Repeller automatically switches off. This increases the durability of the device, as it is only put into operation when the motor is turned off.



NOTE:

Disconnect your Marten Repeller to preserve the battery if you do not intend to use your vehicle for some time.

3. Directly connected to the power supply by the USB Cable:

The device can be directly connected to a USB power supply by using the DC to USB cable (46cm).

Using

1. Power on

Turn on the power with the ON/OFF button.

The red LED indicator and the two white LED flashers will stay on for 2 seconds, and the ultrasonic speaker will beep for 2s. At the same time, the machine will enter the working state and produces ultrasonic sound output and strobe light to drive away martens.

The ultrasonic speaker will emit ultrasonic sound at 12-24KHZ, while the two white LED lights flash at the same time. The device works for 5 seconds and stops working for 20 seconds by cycle.

2. Vibration sensor

When there is a vibration (the vehicle is started) a trigger signal is started by the vibration sensor. The ultrasonic sound and the white flashing LEDs stop working, and the red LED indicator light flashes as an indication (it is flashing once every 5 seconds).

If there are multiple trigger signals generated, as long as a new trigger signal is detected, the time will be reset and then re-timed. After 120 seconds, the device will resume operation.

3. Power off

Touch again the ON/OFF button to shut down the device. You will hear a short beep.

Safety Instructions

 **ALWAYS** read the user instructions carefully and especially observe the safety information. If you do not follow the safety instructions and information on proper handling in this manual, we assume no liability for any resulting personal injury or damage to property. Such cases will invalidate the warranty.

Electrical appliances and batteries can expose people to hazards that can cause serious injury or death. The use of electrical products and batteries can present hazards including, but not limited to, injury, fire, electric shock, and damage to the electrical system. These safety instructions are intended to give you the information you need to use the **PEST PROTEST®** Marten Repeller and to avoid such hazards. Common sense and respect for the device will help reduce the risk of injury.

All possible hazards cannot be covered here, but we have tried to highlight some of the important ones. Also, observe the warnings or safety instructions in the individual chapters of this manual.

If you have questions that remain unanswered by these warnings & safety instructions, contact us by email: Info@pestprotest.com.

* ** General Device Safety

- **NEVER** use the Marten Repeller for any other purpose other than its intended use (see the chapter "Intended Use").

- **NEVER** use the Marten Repeller for commercial purposes. This device is designed and intended for private use only.
- **NEVER** place or use the device outdoors or in hot and humid places.
- **ALWAYS** handle the device carefully. Jolts, impacts, or a fall even from a low height can damage the device.
- **NEVER** place the Marten Repeller under mechanical stress.
- **ALWAYS** install the device properly and mount it securely. Follow the instructions to prevent any possible damage/injury.
- **NEVER** use accessories not recommended by the manufacturer. They can pose a danger to the user and damage the device.
- **NEVER** drop or insert any object into any opening.
- **NEVER** apply excessive force when using the button on the device.
- **ALWAYS** take the device out of operation and protect it from any accidental use if it is no longer possible to operate it safely. A safe operation can no longer be guaranteed if the device:
 - is visibly damaged,
 - is no longer working properly,
 - has been stored for extended periods in poor ambient conditions or
 - has been subjected to serious transport-related stresses.

* ** Persons & Use

- **ALWAYS** keep and store it out of the reach of small children. The Marten Repeller is not a toy.
- **NEVER** let children use the device.
- **NEVER** let the Marten Repeller be used by persons with reduced physical, sensory, or mental capabilities or lack of experience and knowledge if they

have not been given supervision or instruction concerning the use of the device safely and they do not understand the resulting hazards.

* ** Medical Considerations

- **ALWAYS** consult your physician before using this device when you have a pacemaker or are using electronic devices that can be affected by an ultrasonic sound wave. Failure to follow these instructions or heed these warnings can result in serious personal injury or death.

* ** Electronics

- **NEVER** reconstruct, self-repair, or disassemble the Marten Repeller. This can damage the device.
- **ALWAYS** let maintenance, modifications, and repairs be carried out by the manufacturer, a professional workshop appointed by the manufacturer, or a similarly qualified person.
- **NEVER** use the device if it shows signs of damage. Check the device from time to time for damage.
- **ALWAYS** make sure that your power supply is between 5 and 12V dc to prevent damage to the device.
- **ALWAYS** disconnect the device if there's smoke, fire, or a strange odor or noise coming from your device. Contact the manufacturer, a professional workshop appointed by the manufacturer, or a similarly qualified person before using the device again.

* ** The Cables

- **NEVER** modify the cables.
- **ALWAYS** check the cables periodically for damage. **NEVER** use a cable if there are any signs of damage.
- **NEVER** force the connector of the DC to USB cable into a USB port. If the connector and port don't come together easily, they probably don't match. Check for obstructions and make sure the connector matches the port and that you have correctly positioned the connector with the port.
- **NEVER** unplug a cable by pulling on the cable. **ALWAYS** pull on the connector.
- **NEVER** kink, pinch, or twist a cable.
- **ALWAYS** make sure that the cables are not squeezed, bent, damaged by sharp edges, or put under mechanical stress.
- **ALWAYS** avoid excessive thermal stress on the cables due to extreme heat or cold.
- **NEVER** let children play with a cable, they may get entangled (danger of strangulation). Electric cables are not toys.

* ** Heat & Cooling

- **NEVER** cover the device while it is in operation as this may cause the Marten Repeller to overheat. This poses a risk of fire, electric shock, or injury.
- **ALWAYS** make sure that the ventilation around the device is good.
- **ALWAYS** keep the device away from heat sources. **NEVER** use in or near places where the ambient temperature is relatively high (e.g. heaters or other heat sources).
- **NEVER** use the device near naked flames (such as burning candles).

- **NEVER** subject your device to dramatic changes in temperature The Marten Repeller is designed to work best in normal ambient temperatures between -20°C and +60°C and to be stored at temperatures between -20°C and +60°C. The Marten Repeller may be damaged and the battery's life may be shortened if the device is stored or used outside this temperature range.

* ** Water

 **WARNING:** This device is not waterproof.

- **NEVER** use in wet environments and do not immerse in liquid.

* ** Battery Safety

- **NEVER** place the Marten Repeller in a very hot area. The heating of the device can cause additional heating, breaking, or ignition of the batteries.
- **NEVER** continue charging the batteries (in case you are using rechargeable batteries) if they do not recharge within the specified charging time. Doing so may cause the batteries to become hot, rupture, or ignite. **ALWAYS** unplug the batteries once fully charged or if left unattended during charging.
- **NEVER** attempt to recharge a battery if a battery emits any substances. In that case, immediately distance yourself from the battery in case of fire or explosion. **ALWAYS** charge only rechargeable batteries and use an appropriate charger.
- **NEVER** charge the batteries near flammable materials (fire hazard).
- **NEVER** attempt to modify or disassemble the batteries.

- **NEVER** use your Marten Repeller if a battery begins to emit odor, starts to overheat, or begins to leak.
- **NEVER** touch any leaking materials or breathe fumes emitted from a battery. Leaking or damaged batteries can lead to caustic burning of the skin. Therefore, use suitable protective gloves.
- **NEVER** open a battery or insert anything into an exposed battery. A battery contains dangerous substances.
- **NEVER** allow children and animals to touch an exposed battery.
- **NEVER** throw a battery into a fire.
- **NEVER** short-circuit a battery. A battery can explode or leak if shorted.
- **ALWAYS** be careful with empty batteries. An empty battery can still be dangerous.
- **NEVER** swallow a battery. Immediately seek medical advice if a battery is swallowed.
- **ALWAYS** clean the battery contacts and also those of the device before battery installation.
- **ALWAYS** ensure the batteries are installed correctly concerning their polarity (+ and -).
- **ALWAYS** examine your device and make sure the battery compartment is correctly secured, e.g. that the screws or other mechanical fasteners are tightened.
- **ALWAYS** replace batteries with the same size and the same type of battery.
- **ALWAYS** replace all batteries of a set at the same time.
- **NEVER** mix old and new batteries. **NEVER** mix alkaline, standard (carbon-zinc), or rechargeable batteries.
- **ALWAYS** use batteries within the recommended usage period.
- **ALWAYS** keep the batteries away from children, babies, or animals.

Cleaning Instructions

- **ALWAYS** put the power from the device off with the ON/OFF switch before cleaning.
- **ALWAYS** use a soft dry cloth for cleaning the exterior of the Marten Repeller.
- **ALWAYS** be careful not to put too much pressure on the button while cleaning.
- **NEVER** immerse the Marten Repeller in water or any other liquids.
- **NEVER** use aggressive cleanings agent, cleaning alcohol, or other chemical solutions since these can penetrate the housing or impair functionality.
- **NEVER** use abrasive objects for cleaning.
- **NEVER** let children perform cleaning.

Maintenance & Service Instructions



NOTE:

Apart from occasional cleaning, the Marten Repeller is maintenance-free.

- **NEVER** reconstruct, self-repair, or disassemble the Marten Repeller.
- **ALWAYS** make it a habit to check regularly for damage and severe wear.
- **ALWAYS** check the fixation of the device regularly.



WARNINGS:

- **NEVER** attempt to open the Marten Repeller for maintenance. Removing the housing or improper reassembly may cause electric shocks, damage, short circuit, or fire. If for any reason you open the housing, the warranty will become null and void. The Marten Repeller contains no user-serviceable parts.
- **ALWAYS** let maintenance, service, and repairs be carried out by the manufacturer, a professional workshop appointed by the manufacturer, or a similarly qualified person. To obtain maintenance or service, contact us first at our email address Info@pestprotest.com.
- **ALWAYS** contact us at the above-mentioned email address for missing accessories such as the manual or other items.
- **ALWAYS** return the product to **PEST PROTEST®** with a failure description, proof of purchase, and all accessories in case of a defect.



Storage & Transportation Instructions

- **ALWAYS** clean the Marten Repeller before long-time storage.
- **ALWAYS** store the Marten Repeller in a place not exposed to sunlight & humidity, and which is dust-free.
- **NEVER** store the Marten Repeller in extremely high or extremely low temperatures. This can damage the device.
- **ALWAYS** store the device beyond the reach of small children.
- **ALWAYS** remove the batteries from the Marten Repeller before long-time storage.
- **ALWAYS** fold up the cables but don't wrap them around the device.
- **ALWAYS** protect the device against vibrations and shocks during transport.
- **ALWAYS** let the Marten Repeller be accustomed to room temperature for approximately 30 minutes due to possible condensation after transport or storage at very cold temperatures. After that, the device can be used.

Frequently Asked Questions

1. What can martens damage in my vehicle?

Martens mainly damage rubber and plastic parts such as cables and pipes. Think of the spark plug cables, cooling water hoses, and electricity cables. In addition, they are also a fan of the insulation material under the hood.

2. Why do martens visit a vehicle?

There are several theories why stone martens sit in the car. Firstly, stone martens are resourceful, so they like to explore. In addition, it is said that the cables and pipes in your vehicle are provided with a substance from fish processing, which should keep the pipes flexible. This fishy smell and taste would make it more attractive for martens to gnaw. In addition, martens sometimes also use the insulation material under the hood for their nest.

3. If I park my vehicle in another space, will the marten problem be solved?

Solving the problem by moving the vehicle does not work in many cases. Stone martens leave a scent trail to mark their territory. Other stone martens then catch this scent and go to investigate. There is a good chance that another stone marten will be in your vehicle in no time, which can cause even more damage.

4. Why keep martens coming back to my vehicle?

It is recommended to wash the engine of your vehicle and the area under the vehicle if a marten has already been in the vehicle once to remove its scent mark.

5. How to recognize stone marten vehicle damage?

Fortunately, martens don't always cause damage, especially if you catch them in time. But if the rodent has caused damage, you will usually recognize it first by

starting problems. In that case, it is useful to open the bonnet to see if any cables have been eaten through. There are several degrees of vehicle damage, with the starting problems as the “least serious”. If you take action immediately, you can prevent even worse damage.

Bigger problems arise when you are on the road with your vehicle and it turns out that a few crucial hoses have been bitten through. This often results in overheating, after which the vehicle could seize up. In the worst case, a fire can even start in those situations.

Common stone marten damage:

- Gnawed spark plug wires
- Gnawed ignition cables
- Gnawed windshield washer fluid hoses
- Gnawed coolant hoses (risk of overheating the engine!)
- Gnawed rubber dust covers
- Gnawed insulation of the power lines (risk of short circuit/vehicle fire!)
- Gnawed hood insulation and other insulation materials

6. Can you smell a marten?

Stone martens often betray their presence in your vehicle in an unpleasant way. It may very well be that they do their business in the engine compartment. Stone martens are just like cats and many other animals in that respect and mark their territory through scent trails. This can also be the case after a visit to your car. As soon as you turn on the stove, you can drift towards a haze of feces and urine smell. Very dirty, but handy because you can immediately detect any damage!

7. Why does the Marten Repeller not affect the human body?

The ultrasonic range emitted by our repeller is far beyond the range of human hearing, Sensitive people may hear some sounds if they are very close to the device, but will not suffer any physical harm.

8. Is the Marten Repeller safe for dogs and cats?

Sensitive pets may hear a little, but they will just keep ignoring it and might get used to it, since the volume is way too low for them, and doesn't do them any physical harm.

Product Disposal & Recycling

Your product is designed and manufactured with high-quality materials and components, which can be recycled and reused.

* ** Device Disposal



This product complies with the Waste Electrical and Electronic Equipment Directive 2012/19/EU (WEEE).

The crossed-out wheeled bin symbol on the device indicates that, at the end of its life, the product must be disposed of separately from normal household waste and taken to a separate collection center for the recycling of electrical and electronic equipment or returned to the seller at the time a new similar device is purchased.

The user is responsible for taking the device to a waste collection service at the end of its service life. Correct separate collection of waste with a view to subsequent recycling, processing, and environmentally friendly disposal of the device helps to prevent possible negative impacts on the environment and health and promotes the recycling of the materials of which the product is composed. The unlawful disposal of the product by the user results in administrative sanctions lay down by law. For more detailed information on the recycling of this product and the collection systems available, contact your local waste disposal service or the shop where you purchased the product.

Comply with your legal obligations and contribute to the protection of the environment.

** Battery Disposal



The handling and, in particular, disposal of batteries and accumulators are subject to defined regulations, which have become binding on the part of the European Commission through the European Battery Directive 2006/66/EC.



This device contains batteries that cannot be disposed of with normal household waste. The batteries should be recycled following your local regulations.

Remove all batteries from the device before disposal.

As an end consumer, you are legally obliged to hand in all empty batteries in accordance with small chemical waste regulations.

** Packing Material Disposal



Follow the notes and markings on the packaging.

Ensure that plastic bags, packaging, etc. are disposed of in an environmentally sound manner. Do not just dispose of these materials with your normal household waste, but make sure they are collected for recycling.

Warranty & Liability

PEST PROTEST® guarantees that for one year from the date of purchase, this product will be free from defects in materials and workmanship. **PEST PROTEST®**, at its discretion, will replace or repair this product or any component of the product found to be defective during the warranty period. Replacement will be made with a new or refurbished product or component. If the product is no longer available, a replacement may be made with a similar product of equal or greater value, no refunds shall be given. This is your exclusive warranty. Your replacement unit will be returned to you for no charge and will be covered under this warranty for the balance of the warranty period.

This warranty is valid for the original purchaser from the date of initial purchase and is not transferrable. Proof of purchase is required to obtain support under the warranty.

This warranty does not cover:

- negligent use or misuse of the product;
- use with incorrect voltage or current;
- water damage;
- use contrary to the operating instructions;
- disassembly, repair, or modification by anyone other than PEST PROTEST®;
- damage caused by accidents or disasters, such as fire, flood, earthquake, war, vandalism, or theft;
- accessories such as batteries;
- normal wear and tear.

Damage caused by failure to observe this manual will void the warranty! We do not accept any liability for consequential damage! We accept no liability for material damage or personal injury caused by improper use or failure to observe the safety instructions! In such cases, the warranty becomes void!

PEST PROTEST® reserves the right to make changes at any time, without notice or obligation, in the user manual, colors, specifications, accessories, materials, and models.

All rights reserved. No part of this publication may be reproduced, distributed, or transmitted in any form or by any means, including photocopying, recording, or other electronic or mechanical methods, without the prior written permission of the publisher, except in the case of brief quotations embodied in critical reviews and certain other noncommercial uses permitted by copyright law. For permission requests, contact us at the e-mail/address on the last page.



PEST PROTEST

Pest Protest®
Lindestraat 74,
2800 Mechelen
België

✉: Info@pestprotest.com

🌐: www.pestprotest.com