

vtech[®]

Handleiding

Kidizoom ACTIONCAM[®] 180°



INLEIDING

Gefeliciteerd met uw aankoop van de **Kidizoom Action Cam® 180°** van **VTech®**. Wij van **VTech®** doen ons uiterste best goede producten te maken die leuk en leerzaam zijn voor uw kind. Mocht u nog vragen of opmerkingen hebben, neemt u dan a.u.b. contact op met onze klantenservice. Telefoonnummer: (0031) (0)495-459123 / E-mail: klantenservice@vtechnl.com

De **Kidizoom Action Cam® 180°** van **VTech®** is een supercoole gadget voor stoere kids! Met deze compacte en multifunctionele camera maak je video's en foto's met tal van coole bewerkingen en effecten. Draai de cameralens 180° om te gekke selfies te maken! Speel 3 stoere spellen en maak stop motion filmpjes. Gebruik de waterdichte behuizing om foto's onder water te maken of bevestig de camera op je fiets of skateboard en leg al je spannende avonturen vast, waar je ook bent!

INHOUD VAN DE DOOS

- 1 **Kidizoom Action Cam® 180°** (met ingebouwde Li-ion polymeer accu*)
- 1 waterdichte behuizing
- 1 fiets-bevestigingsstuk
- 1 bevestigingsstuk
- 1 bevestigingsplaatje
- 2 klevende bevestigingsstrips
- 1 micro-USB kabel
- 1 polsbandje
- 1 handleiding

* De accu is niet vervangbaar.

			
Kidizoom Action Cam® 180°	Waterdichte behuizing	Fiets- bevestigingsstuk	Bevestigingsstuk
			
Bevestigings- plaatje	Klevende bevestigings- strips	Micro-USB kabel	Polsbandje

WAARSCHUWING:

Alle verpakkingsmaterialen, zoals plakband, plastic, demolabel, verpakkingsslotjes, tie-wraps, schroeven enz., maken geen deel uit van het product en dienen voor de veiligheid van uw kind te worden verwijderd.

Gooi het product niet weg met het huisvuil. De accu kan gerecycled worden. Gooi het product daarom weg in de daarvoor bestemde containers voor klein chemisch afval.

Het speelgoed mag alleen aangesloten worden op een Klasse II apparaat, gekenmerkt door het volgende symbool: .

Waarschuwing

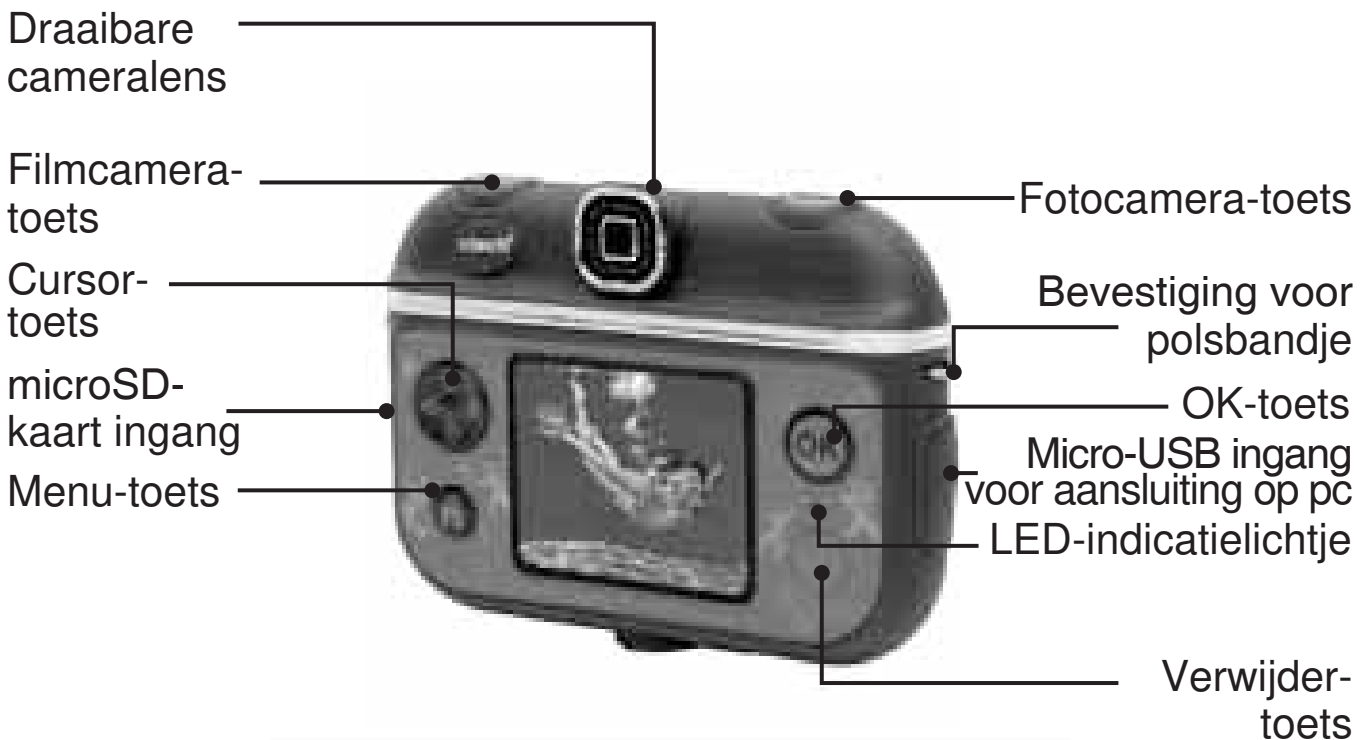

Wanneer kinderen de **Kidizoom Action Cam® 180°** gebruiken tijdens activiteiten als fietsen, skateboarden of andere sporten, raden wij aan dat dit onder toezicht van een volwassene gebeurt. Wij raden af om gevaarlijke stunts of activiteiten uit te voeren terwijl er gespeeld wordt met de camera. Wanneer de **Kidizoom Action Cam® 180°** is gemonteerd op een fiets of ander vervoersmiddel, raden wij af om met de camera te spelen op de openbare weg of in de buurt van auto's en ander verkeer. Bevestig de camera op een plek op de fiets waar het kind niet in de verleiding komt om ermee te spelen tijdens het fietsen. **VTech®** kan niet aansprakelijk worden gesteld wanneer bovenstaande richtlijnen niet worden nageleefd.

FUNCTIES



Let op: De luidspreker bevindt zich aan de voorkant van de **Kidizoom Action Cam® 180°**.

Accu-schakelaartje

Verschuif het accu-schakelaartje naar , om de camera volledig uit te zetten. Verschuif het schakelaartje naar , om de camera aan te zetten en de accu op te kunnen laden.

Let op:

Bij dagelijks gebruik is het niet nodig om het accu-schakelaartje UIT te zetten. Zet de camera alleen uit wanneer deze voor langere tijd niet zal worden gebruikt.

Fotocamera-toets

Gebruik deze toets om de fotocamera te activeren en foto's te maken.

Filmcamera-toets

Gebruik deze toets om de filmcamera te activeren en om te beginnen of stoppen met filmen.

Menu-toets (Aan/Uit)

Druk op deze toets om de camera aan te zetten. Houd de toets 2 seconden ingedrukt om de camera uit te zetten.

Druk, wanneer de camera aan staat, op de menu-toets om terug te gaan naar het hoofdmenu of een vorig submenu.

OK-toets

Druk op deze toets om een keuze of actie te bevestigen.

Tip: De OK-toets kan ook gebruikt worden om een foto te maken en om te beginnen of stoppen met filmen.

Verwijder-toets

Druk op deze toets om het gekozen bestand te verwijderen of om te stoppen met een activiteit.

Cursor-toets

Druk op deze toets om de cursor te bewegen en keuzes te maken.

microSD-kaart ingang

Plaats hier een microSD-kaart om het geheugen uit te breiden.

Micro-USB ingang

Sluit de bijgesloten micro-USB kabel aan op deze ingang om de camera aan te sluiten op een pc en bestanden over te zetten of de accu op te laden.

Let op: Zorg ervoor dat de rubberen klepjes de micro-USB ingang en de microSD-kaart ingang goed afsluiten wanneer deze niet gebruikt worden.

SPECIFICATIES

Scherm	1.8" Kleuren lcd-scherm
Fotoresolutie	640X480 (0,3 MP)
Talen	Meertalig (US English, UK English, Deutsch, Español, Français, Nederlands)
Videoresolutie	640X480 (alleen bij gebruik van een microSD-kaart. Video-effecten worden niet ondersteund) 320X240 (standaard-instelling) 160X120
Scherpstellen	45 cm- ∞

Intern geheugen	128 MB intern geheugen (gedeeld met programma data, het werkelijke geheugen beschikbaar voor opslag zal minder zijn)
Bestandsformaten	Foto's: Standaard Baseline JPEG Video's: AVI (Motion JPEG)
microSD	microSD / microSDHC-kaart (niet inbegrepen) met een capaciteit van 1 GB tot 32 GB aanbevolen
Ondersteunde hardware	micro-USB kabel 2.0 voor computer-verbinding en opladen van accu (inbegrepen)
Accu	Oplaadbare Li-ion-polymeer-accu (accu is niet vervangbaar)
Optimale gebruiks- en oplaadtemperatuur	0 - 40 °C



OPSLAGCAPACITEIT

Geheugen		0.3 MP foto's	Video in 160X120 (minuten)	Video in 320X240 (minuten)	Video in 640X480 (minuten)
Intern geheugen		600	6	2.5	N/A
microSD-kaart	2 GB	17.400	160	65	15
	4 GB	34.800	320	130	30
	8 GB	69.600	640	260	60
	16 GB	139.200	1280	520	120
	32 GB	278.400	2.560	1.040	240

LET OP: De bovengenoemde aantallen zijn schattingen, de werkelijke capaciteit is afhankelijk van de opnameomstandigheden.

De videolengte-limiet is 6 minuten per bestand wanneer het interne geheugen wordt gebruikt en 30 minuten (of 2 GB) per bestand bij gebruik van een microSD-kaart.

STARTEN

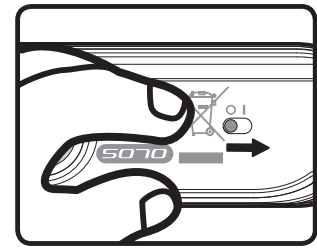

Verschuif het accu-schakelaartje aan de onderkant naar de AAN positie  om de camera te gebruiken. Wanneer het accu-schakelaartje op de UIT positie  staat, kan de camera niet opgeladen worden en kan er niet met de camera worden gespeeld.



Let op: Bij dagelijks gebruik is het niet nodig om het accu-schakelaartje op de UIT positie  te zetten. De accu van de camera zal bij aankoop voor een klein deel opgeladen zijn, maar we raden aan om de accu eerst volledig op te laden voordat er met de camera gespeeld wordt. Het volledig opladen van de accu duurt ongeveer 3 uur.

Accu opladen

Let op: Uitvoering door een volwassene vereist.

- Sluit de camera aan op een computer met behulp van de bijgesloten micro-USB kabel om de accu op te laden.
- Zorg ervoor dat het accu-schakelaartje op de AAN positie  staat voordat u het opladen start.
- Open het rubberen klepje van de micro-USB ingang aan de zijkant van de camera.
- Plaats de micro-USB kabel (smalle uiteinde) in de USB ingang van de camera.
- Plaats het brede uiteinde van de USB kabel in de USB ingang van een computer. Een USB ingang wordt meestal aangeduid met dit symbool: .
- Wanneer de camera op de juiste manier is aangesloten, zal het opladen-icoontje  op het scherm verschijnen.
- Controleer regelmatig het oplaadproces.
- Wanneer de accu volledig is opgeladen, zal er gedurende een korte tijd een bericht op het scherm verschijnen, daarna zal het scherm automatisch uitschakelen. Koppel de camera los van de computer.

Let op: Het duurt ongeveer 3 uur om de accu volledig op te laden. De werkelijke oplaadtijd is afhankelijk van de stroomtoevoer, het huidige accuniveau en de omgevingstemperatuur waarin de accu wordt opgeladen. De optimale oplaad- en gebruikstemperatuur is 0°C - 40°C. Wanneer de camera langer dan 3 uur nodig heeft om op te laden, raden wij aan een andere USB stroomtoevoer (ingang) te gebruiken.

Accu-gebruikstijd

De gebruikstijd van de accu tussen twee oplaadmomenten is afhankelijk van hoe er wordt gespeeld met de camera. Wanneer de camera intensief gebruikt wordt, zal de accu eerder leegraken. Sommige activiteiten, zoals foto's en video's maken, zullen meer stroom verbruiken. Bij normaal gebruik zal de accu ongeveer een dag meegaan en bij continu gebruik waarbij foto's en video's gemaakt worden zal de accu ongeveer 2,5 uur meegaan. Wanneer het accuniveau te laag is, zal de camera niet meer aan gaan totdat deze is opgeladen.

Automatische uitschakeling

Om de accu te sparen, schakelt de **Kidizoom Action Cam® 180°** automatisch uit wanneer deze voor korte tijd niet geactiveerd wordt. Wanneer er gefilmd wordt of een interval foto-opname is gestart, zal de camera niet automatisch uitschakelen totdat de activiteit is gestopt of klaar is.

Let op: De automatische uitschakeling van het scherm kan ingesteld worden in het instellingen-menu. Zie bladzijde 20 voor meer informatie.

Onderhoud accu

Laad de accu regelmatig op om deze optimaal te laten presteren, zelfs wanneer de camera niet gebruikt wordt. Laad de accu ten minste één keer in de 6 maanden op.

Verschuif het accu-schakelaartje naar de UIT positie  wanneer de camera voor langere tijd niet wordt gebruikt. Verschuif het accu-schakelaartje naar de AAN positie  voordat u de accu gaat opladen.

Attentie

Onjuist gebruik van een accu kan ertoe leiden dat deze barst en een brand of een chemische brandwond veroorzaakt. Lees a.u.b. onderstaande voorzorgsmaatregelen:

- Demonteer een accu nooit. De accu kan niet worden verwijderd of vervangen. Het apparaat dient niet gedemonteerd te worden.
- Beschadig de accu niet en stel de accu niet bloot aan hoge druk, laat de accu niet vallen en ga er niet op staan.
- Voorkom kortsluiting.
- Zorg ervoor dat de accu niet blootgesteld wordt aan hoge temperaturen en gebruik de accu niet in de buurt van een warmtebron. Laat de accu niet voor langere tijd in direct zonlicht liggen.

- Gooi de accu niet weg in vuur of in de natuur.
- Gebruik nooit een beschadigde of lekkende accu.
- Houd de accu buiten het bereik van kinderen.
- Zorg ervoor dat de accu niet in contact komt met vocht of water.
- Ouders dienen de micro-USB kabel, de behuizing van de camera en andere delen regelmatig te controleren op beschadigingen. In geval van een beschadiging mag de camera of de micro-USB kabel niet meer gebruikt worden totdat de beschadiging op de juiste manier hersteld is of de kabel vervangen is.
- Wanneer u merkt dat de tijd tussen twee oplaadmomenten beduidend korter is dan normaal (bij hetzelfde gebruik), kan de levensduur van de accu ten einde lopen. De levensduur van de accu varieert per accu en is afhankelijk van hoe de camera bewaard en gebruikt wordt en in welke omgeving hij gebruikt wordt.

Milieu

Verwijdering van batterijen en product



Het symbool van een doorgekruiste container geeft aan dat het product en de batterijen niet met het normale huisafval mogen worden weggegooid omdat deze stoffen bevatten die schadelijk kunnen zijn voor het milieu en de gezondheid. Lever het product aan het eind van hun levenscyclus in bij een officieel aangewezen inzamelpunt.

Win advies in bij de plaatselijke autoriteiten voor informatie over speciale plaatsen voor Klein Chemisch Afval (K.C.A.), waar u gebruikte producten kunt inleveren.

De chemische symbolen Hg, Cd of Pb geven aan dat het kwik- (Hg), cadmium- (Cd) of loodgehalte (Pb) in de batterij hoger is dan de referentieniveaus in de Richtlijn 2006/66/EC.



De balk geeft aan dat het product na 13 augustus 2005 op de markt werd gebracht.



Help het milieu door uw product en/of batterijen, op een verantwoorde manier weg te gooien.

Kijk voor meer informatie op:

www.stibat.nl

PLAATSEN VAN DE microSD GEHEUGENKAART

De **Kidizoom Action Cam® 180°** ondersteunt de onderstaande geheugenkaarten.

- microSD 
- microSDHC 

Het microSD logo en het microSDHC logo zijn handelsmerken van SD-3C, LCC.

- Zet de camera UIT.
- Open het rubberen klepje aan de zijkant van de camera (bij de Menu-toets ).
- Plaats de microSD-kaart (niet inbegrepen) zoals hieronder wordt weergegeven. Wanneer de geheugenkaart wordt herkend door de camera, zal deze automatisch als standaard geheugen worden gebruikt.
- Plaats het rubberen klepje weer terug om de geheugenkaart te beschermen.
- De geheugenkaart kan weer verwijderd worden door deze een keer in te drukken.

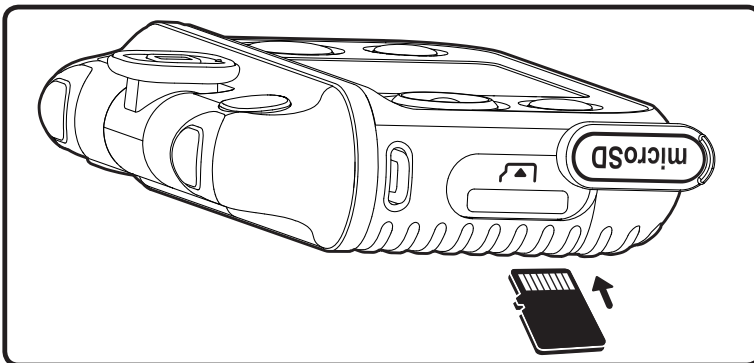

LET OP:

- Het is aanbevolen om de microSD-kaart te formatteren voor gebruik.
- Wanneer een geheugenkaart is geplaatst, zijn de gegevens die in het interne geheugen zijn opgeslagen niet zichtbaar. Deze zullen weer te zien zijn wanneer de geheugenkaart wordt verwijderd.
- Maak een back-up van de gegevens die op de microSD-kaart staan, voordat deze in de **Kidizoom Action Cam® 180°** gebruikt wordt.

- Zorg ervoor dat de **Kidizoom Action Cam® 180°** altijd UIT staat voordat de geheugenkaart verwijderd wordt, om eventueel dataverlies te voorkomen.

BEGINNEN MET SPELEN

Zorg ervoor dat het accu-schakelaartje in de AAN positie  staat en laad de accu op voordat je begint met spelen.

Let op: Bij dagelijks gebruik is het niet nodig om het accu-schakelaartje naar de UIT positie  te zetten.

Druk op de menu-toets  om de camera aan te zetten. Wanneer de camera voor de eerste keer gebruikt wordt, kun je de gewenste taal kiezen. Druk omhoog of omlaag op de cursor-toets  om de taal te kiezen en druk op de OK-toets  om te bevestigen. Vervolgens kun je de datum en de tijd instellen. Druk omhoog of omlaag op de cursor-toets  om de dag, maand, jaar, uur en minuten te kiezen en druk op de OK-toets  om te bevestigen. Je kunt de taal, datum en tijd op een later tijdstip wijzigen in het instellingen-menu.



Let op: Wanneer de accu bijna leeg is en de tijd niet meer weergegeven wordt, dien je de datum en tijd opnieuw in te stellen na het opladen.

SNEL VAN START

Foto's maken

Druk op de fotocamera-toets  om naar de foto-speelstand te gaan. Druk op de OK-toets  of de fotocamera-toets  om een foto te maken. Druk naar links of rechts op de cursor-toets  om een foto effect te kiezen.

Video's maken

Druk op de filmcamera-toets  om naar de film-speelstand te gaan. Druk op de OK-toets  of de filmcamera-toets  om een filmopname te starten. Druk naar links of rechts op de cursor-toets  om een video-effect te kiezen.

Menu-toets





Vanuit het hoofdmenu heb je toegang tot alle activiteiten en functies van de **Kidizoom Action Cam® 180°**. Druk op de menu-toets  om naar het hoofdmenu te gaan. Druk vervolgens naar links of rechts op de cursor-toets  om een activiteit te kiezen en druk op de OK-toets  om te bevestigen.



Er zijn 6 activiteiten waaruit je kunt kiezen:

Foto's 	Video's 	Afspelen 
Spellen 	Animatie-Studio 	Instellingen 

Bekijk de gemaakte foto's en video's

Selecteer het afspelen-icoontje in het hoofdmenu. De laatst gemaakte foto of video zal worden weergegeven. Druk omhoog of omlaag op de cursor-toets om naar het vorige of volgende bestand te gaan. Druk bij een foto of video op de verwijder-toets  om het gekozen bestand te verwijderen. Kies het vinkje  om te bevestigen. Om alle foto's en video's te verwijderen, druk je omlaag op de cursor-toets  in het Verwijder'-menu en volg je de instructies op het scherm om te bevestigen. Houd de menu-toets  2 seconden ingedrukt om de camera uit te zetten. Wanneer de **Kidizoom Action Cam® 180°** een paar minuten niet gebruikt wordt, zal deze automatisch uitschakelen.

AANSLUITEN OP DE COMPUTER

De **Kidizoom Action Cam® 180°** is aan te sluiten op een PC of MAC computer met behulp van de bijgesloten micro-USB kabel. Eenmaal aangesloten, kun je bestanden uploaden naar en downloaden van je camera. Volg onderstaande stappen om de **Kidizoom Action Cam® 180°** te verbinden met je computer.

- Open het rubberen klepje voor de USB ingang aan de zijkant van de **Kidizoom Action Cam® 180°**.
- Plaats de micro-USB kabel (smalle uiteinde) in de micro-USB ingang van de camera.
- Plaats het brede uiteinde van de micro-USB kabel in de USB ingang van een computer. Een USB ingang wordt meestal aangeduid met dit symbool : 

- Er verschijnen twee verwisselbare schijven op de computer wanneer de camera is aangesloten. Eén schijf wordt 'VTech 5070' genoemd, onder deze verwisselbare schijf vind je al je opgeslagen bestanden. Wanneer er een geheugenkaart is geplaatst, zijn uitsluitend de bestanden op de geheugenkaart hier te vinden. Om de bestanden weer te geven die op het intern geheugen zijn opgeslagen, dien je de geheugenkaart te verwijderen. De andere verwisselbare schijf wordt 'VT SYSTEM' genoemd, hier staan de systeembestanden op en deze zijn niet toegankelijk.

LET OP: Koppel de camera nooit los wanneer er bestanden worden gedownload of geüpload. Volg de stappen die worden aangegeven om de hardware veilig los te koppelen van de computer wanneer je klaar bent.

Voorkom eventuele schade aan de Kidizoom Action Cam® 180°:

- Zorg ervoor dat het rubberen klepje de micro-USB ingang volledig afsluit, wanneer de camera niet verbonden is met de computer, om eventuele schade te voorkomen.
- Plaats of verwijder de geheugenkaart niet wanneer de camera is aangesloten op de computer.
- Ontkoppel de camera nooit wanneer er bestanden worden gedownload of geüpload.
- Koppel de hardware altijd veilig los van uw computer.

Back-up maken van foto of video bestanden:

- Open de 'DCIM' map op de verwisselbare schijf 'VTech 5070'.
- Je foto's en video's worden geplaatst in submappen. Sleep en plaats de bestanden naar een andere map op de computer om een back-up te maken.

Foto's en video's overzetten naar de Kidizoom Action Cam® 180° :

- Selecteer de foto's of video's die je wilt uploaden van de computer naar de camera.
- Open de 'DOWNLOAD' map op de verwisselbare schijf 'VTech 5070'. Sleep en plaats de foto's in de 'PHOTO' submap. Sleep en plaats de video's naar de 'VIDEO' submap.

LET OP: Plaats geen foto's of video's die gemaakt zijn met een ander cameramodel op de **Kidizoom Action Cam® 180°**, deze bestanden worden mogelijk niet ondersteund.



SYSTEEMVEREISTEN VOOR AANSLUITING OP EEN COMPUTER:

Microsoft®, Windows® 7, Windows® 8 of Windows® 10 besturingssysteem.
Mac OS® X versie 10.6, 10.7, 10.8, 10.9, 10.10, 10.11 of 10.12.









Microsoft® Windows®, en/of enig ander vermeld Microsoftproduct zijn ofwel handelsmerken van Microsoft Corporation of gedeponeerde handelsmerken van Microsoft Corporation in de Verenigde Staten en/of andere landen. Mac en Mac OS zijn handelsmerken van Apple Inc. in de Verenigde Staten en/of andere landen. Alle overige handelsmerken zijn eigendom van de respectieve eigenaren.

ACTIVITEITEN

Foto's

Druk op de fotocamera-toets  of selecteer het Foto's-icoontje  in het menu om naar de Foto-speelstand te gaan.

Foto's maken





- Druk op de fotocamera-toets  of druk op de OK-toets  om een foto te maken.
- Druk naar links of rechts op de cursor-toets  om een foto-effect te kiezen.
- Je kunt een groep van samengevoegde foto's maken door een fotocollage-effect te kiezen. Druk eerst naar links of rechts op de cursor-toets  om een fotocollage-effect te kiezen en druk daarna op de fotocamera-toets  of de OK-toets  om foto's te maken. Druk op de verwijder-toets  wanneer je de laatste opname opnieuw wilt maken.
- Je kunt ook 5 of 10 foto's achter elkaar maken. Kies x5 of x10 in het foto-effecten menu. Druk naar links of rechts op de cursor-toets  om te kiezen.
- Druk omlaag op de cursor-toets  om de foto's te bekijken die hebt gemaakt.
- Druk omhoog op de cursor-toets  om naar het instellingen-menu te gaan en zet de zelfontspanner of de interval foto-opname aan of uit. Druk op de OK-toets  om je keuze te bevestigen.



Zelfontspanner



- Zet de zelfontspanner aan in het instellingen-menu om een afteltijd van 8 seconden toe te voegen voordat een foto wordt gemaakt. De zelfontspanner zal automatisch uitschakelen wanneer de **Kidizoom Action Cam® 180° UIT** is gezet.



Interval foto-opname



- De interval foto-opname functie kan worden ingesteld in het instellingen-menu. Het is een functie waarmee je continu foto's kunt blijven maken met een gekozen intervaltijd. Wanneer de intervaltijd is ingesteld, zal het interval-icoontje  te zien zijn in het fotocamera-scherm. Druk op de OK-toets  of de fotocamera-toets  om te starten met de interval foto-opname. De eerste foto wordt direct gemaakt, vervolgens zie je het interval-icoontje , en de tijd die aftelt totdat de volgende foto wordt gemaakt. Druk op de OK-toets of de fotocamera-toets, om te stoppen. De opname zal tevens stoppen wanneer het maximale aantal foto's (120) is bereikt.





Let op: Wij raden aan om de automatische uitschakeling van het scherm te gebruiken wanneer de camera wordt gebruikt tijdens het sporten, zoals fietsen of skateboarden. De automatische uitschakeling van het scherm kan ingesteld worden in het instellingen-menu. Zie bladzijde 20 voor meer informatie.

Video's



Druk op de filmcamera-toets  of selecteer het Video's-icoontje  in het menu om naar de Video-speelstand te gaan.

- Druk op de filmcamera-toets  of druk op de OK-toets  om de filmopname te starten. Druk nogmaals om de filmopname te stoppen. Het afspelen-icoontje zal verschijnen zodra de opname is gestopt.

Druk tijdens het afspelen op de OK-toets  of de filmcamera-toets  om het afspelen te onderbreken en direct weer een nieuwe filmopname te starten.

- Druk naar links of rechts op de cursor-toets  om verschillende video-effecten te kiezen.
- Druk omhoog op de cursor-toets  om de video's te bekijken die je hebt gemaakt.
- Druk omhoog op de cursor-toets  om naar het instellingen-menu te gaan en zet de zelfontspanner aan of uit of pas de videoresolutie aan. Druk op de OK-toets  om je keuze te bevestigen.

Videoresolutie

Druk omhoog op de cursor-toets  om naar het instellingen-menu te gaan en de videoresolutie aan te passen. Maak een keuze uit 3 opties. Druk naar links of rechts op de cursor-toets  om een videoresolutie te kiezen en druk op de OK-toets  om je keuze te bevestigen.

- **160 x 120:** De videoresolutie is lager waardoor je meer video's kunt opnemen en opslaan.
- **320 x 240:** De videoresolutie is hoger waardoor je minder video's kunt opnemen en opslaan.
- **640 x 480:** De videoresolutie is het hoogst, maar je kunt minder video's opnemen en opslaan.

Let op:





- Om video's op te nemen met een resolutie van 640x480 dient een geheugenkaart geplaatst te zijn.
- Alleen de 320x240 en 160x120 videoresoluties ondersteunen video-effecten.

Zelfontspanner



- Druk omhoog op de cursor-toets  om naar het instellingen-menu te gaan en zet de zelfontspanner aan of uit. Druk op de OK-toets  om je keuze te bevestigen.
- Zet de zelfontspanner aan in het instellingen-menu om een afteltijd toe te voegen voordat een filmopname wordt gemaakt. De zelfontspanner zal automatisch uitschakelen wanneer de **Kidizoom Action Cam® 180°** uit is gezet.

Afspelen

Tik op het Afspelen-icoontje  in het menu om je foto's en video's te bekijken.

- De laatst gemaakte foto of video zal worden weergegeven. Druk omhoog of omlaag op de cursor-toets  om het volgende of vorige bestand te bekijken.
- Wanneer je een video of een interval foto-opname hebt gekozen, druk je op de OK-toets  om deze af te spelen.
- Kies een foto en druk op de OK-toets  om de foto van dichtbij te bekijken. Gebruik de cursor-toets  om verschillende details van de foto te bekijken. Druk op de OK-toets  om de foto weer op normaal formaat te bekijken.



- Druk op de verwijder-toets  om naar het 'Verwijder'-menu te gaan. Gebruik de cursor-toets  om een keuze te maken en druk op de OK-toets  om je keuze te bevestigen.
- Druk tijdens het bekijken van een video naar links of rechts op de cursor-toets  om vooruit of terug te spoelen (snelheid: 1X, 2X of 4X). Druk op de OK-toets  om het filmpje te pauzeren of te hervatten.

Animatie-Studio

Selecteer het Animatie-Studio-icoontje  in het menu om een video te maken met een stop-motion, supersnel of slow motion effect. Druk naar links of rechts op de cursor-toets  om één van de bovenstaande opties te kiezen en druk op de OK-toets  om je keuze te bevestigen.

Animatie Studio





Maak een reeks foto's binnen een bepaalde tijd en tover deze vervolgens om in een te gekke stop motion video met grappige achtergrondmuziek.

- Kies de intervaltijd voor de foto's. Druk naar links of rechts op de cursor-toets  om te kiezen en druk op de OK-toets  om te bevestigen.
- Wanneer je het foto-scherm ziet, kun je beginnen. Druk op de OK-toets  om te starten met het maken van de foto's voor je animatie. Er zullen automatisch continu foto's worden gemaakt. Druk op de OK-toets  om te stoppen. De opname zal tevens stoppen wanneer het maximale aantal foto's (120) is bereikt.
- De gemaakte foto's zullen snel achter elkaar worden afgespeeld en zo jouw animatie vormen. Je hoort een achtergrondmuziekje dat je kunt veranderen door naar links of rechts op de cursor-toets  te drukken. Druk op de OK-toets  wanneer je klaar bent en de animatie op wilt slaan.
- Vervolgens kun je de animatie meteen terugkijken of op een later tijdstip in de Afspelen-speelstand.

Let op:

- Video's gemaakt met de Animatie Studio hebben een resolutie van 320 X 240.
- Controleer eerst of er genoeg geheugen beschikbaar is, anders wordt de video-opname automatisch gestopt als het geheugen onvoldoende of te vol is.

Supersnel & Slow motion

Met deze opties kun je video's maken met een supersnel of vertraagd effect. De video's die gemaakt zijn in deze speelstanden zullen versneld of vertraagd worden afgespeeld, afhankelijk van de speelstand waarin je de video's hebt gemaakt. Druk naar links of rechts op de cursor-toets  om één van de bovenstaande opties te kiezen en druk op de OK-toets  om je keuze te bevestigen. Druk daarna nogmaals op de OK-toets  om de opname te starten. Wanneer je de opname wilt stoppen of opslaan, druk je nog eens op de OK-toets . Het opslaan van de video duurt een aantal seconden.

Let op:

- Video's gemaakt met de optie 'Supersnel' of 'Slow motion' hebben een resolutie van 320 X 240.
- Je kunt tot 1 minuut een 'Supersnel' of 'Slow motion' video maken per bestand, deze video zal worden opgeslagen met een andere video-lengte, afhankelijk van het gekozen effect.
- Controleer eerst of er genoeg geheugen beschikbaar is, anders wordt de video-opname automatisch gestopt als het geheugen onvoldoende of te vol is.

Spellen

De **Kidizoom Action Cam® 180°** bevat 3 spellen; Snorkel Schat, Eénwieler Race en Jungle Avontuur. Selecteer het Spellen-icoontje  in het menu om naar de Spellen-speelstand te gaan. Druk naar links of rechts op de cursor-toets  om een spel te kiezen en druk op de OK-toets  om te bevestigen.

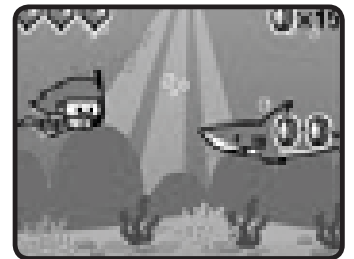

1. Snorkel Schat

De oceaan is een mysterieuze plek, perfect voor een avontuur en schattenjacht! Tijd om de diepte in te duiken en de verborgen schatten op te snorkelen! De duiker zal telkens omhoog naar het oppervlak blijven drijven. Druk op de OK-toets  (of omlaag op de cursor-toets) om de duiker omlaag te laten zwemmen. Verzamel onderweg zoveel mogelijk muntjes en ontwijk de obstakels.



2. Eénwieler Race

Het is tijd voor een éénwieler race! Doe je best en ontwijk alle obstakels die op je pad komen. Verzamel onderweg zoveel mogelijk sterren!

Druk op de OK-toets  (of omhoog op de cursor-toets) om te springen. Druk omlaag op de cursor-toets  om te bukken.

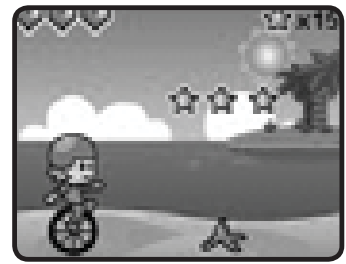

3. Jungle Avontuur





In de jungle leven allerlei mysterieuze wezentjes. De ontdekkingsreiziger wil ze graag allemaal verzamelen om ze te onderzoeken. Kijk door de verrekijker en zoek de wezentjes die de ontdekkingsreiziger wil verzamelen.



Beweeg de camera om de wezentjes te zoeken. Beweeg het doel naar een wezentje en druk op de OK-toets  om het te verzamelen.



Verzamel de juiste wezentjes om punten te verdienen.

Instellingen



Selecteer het Instellingen-icoontje  in het menu om naar de Instellingen te gaan. Druk naar links of rechts op de cursor-toets  om een item te kiezen en druk op de OK-toets  om naar het instellingen-scherm te gaan. Wanneer de instelling is aangepast, druk je op de OK-toets  om de instelling op te slaan. Druk vervolgens op de menu-toets  om terug te keren.

Je kunt de volgende instellingen aanpassen:

A. Volume

Druk omhoog of omlaag op de cursor-toets  om het volume aan te passen en druk op de OK-toets  om te bevestigen.

B. Contrast

Druk omhoog of omlaag op de cursor-toets  om het contrast aan te passen en druk op de OK-toets  om te bevestigen.

C. Geheugen

Bekijk hier het geheugen dat beschikbaar is of kies ervoor om het geheugen te formatteren of een fabriek-reset uit te voeren. Volg de instructies op het scherm wanneer je het geheugen wilt formatteren of een fabriek-reset wilt uitvoeren.

Let op:

- Bij het formatteren zullen alle bestanden van het geheugen gewist worden, inclusief alle foto's en video's die je hebt gemaakt.
- De 'Fabriek-Reset' zal alle bestanden verwijderen en alle instellingen resetten.
- Wanneer een geheugenkaart is geplaatst, zijn de gegevens die in het interne geheugen zijn opgeslagen niet zichtbaar. Deze zullen weer te zien zijn wanneer de geheugenkaart wordt verwijderd.
- Wanneer het interne geheugen van de **Kidizoom Action Cam® 180°** bijna vol is of wanneer de indexcijfers volledig zijn gebruikt, is het aan te raden om de bestanden van de camera over te zetten op een computer. Verwijder daarna de bestanden op het interne geheugen van de camera om ruimte vrij te maken.



D. Frequentie

Je kunt de frequentie instellen op 50Hz voor gebruik in Europese landen of op 60 Hz voor gebruik in Amerika en Canada. Wanneer de verkeerde frequentie is ingesteld, kan dit 'flikker' effecten op de foto's en filmpjes veroorzaken. Wanneer je internationaal reist, kun je de frequentie handmatig aanpassen om een goede beeldkwaliteit te behouden.

E. Foto preview



Druk omhoog of omlaag op de cursor-toets  om de foto preview aan of uit te zetten in de Foto-speelstand.

F. Scherm Camera Auto Uit

Druk omhoog of omlaag op de cursor-toets  om de automatische uitschakeling van het scherm aan of uit te zetten en druk op de OK-toets  om te bevestigen. Wanneer deze aan staat, zal het scherm in de Foto of Video-speelstand na enige tijd automatisch uitschakelen.

Let op: Wij raden aan om de automatische uitschakeling van het scherm te gebruiken wanneer de camera wordt gebruikt tijdens het sporten, zoals fietsen of skateboarden.

G. Datum & Tijd

Hier kun je de datum en tijd instellen. Druk omhoog of omlaag op de cursor-toets  om het gekozen veld te wijzigen. Druk naar links of rechts op de cursor-toets  om een ander veld te kiezen en druk op de OK-toets  om je instellingen op te slaan.

H. Taal

Hier kun je de taal instellen van de **Kidizoom Action Cam® 180°**.

ONDERHOUD EN VERZORGING

1. Zorg ervoor dat het rubberen klepje dat voor de micro-USB ingang zit de ingang volledig afsluit, wanneer de camera niet verbonden is met de computer, om eventuele schade te voorkomen.
2. Maak de camera a.u.b. alleen schoon met een vochtige en niet met een natte doek.
3. Leg de camera niet voor langere tijd in de felle zon of in de buurt van een andere warmtebron.
4. Laat de camera niet op harde oppervlakken vallen en stel het (zonder de waterdichte behuizing) niet bloot aan vocht of water.
5. Reinig de camera niet met bijtende schoonmaakmiddelen. Blaas of veeg met een zachte doek over de lens om deze schoon te maken.
6. Gebruik geen scherpe of puntige voorwerpen bij de waterdichte behuizing. Deze kunnen namelijk beschadigingen veroorzaken waardoor er lekkages kunnen ontstaan.

WAARSCHUWING

Als gevolg van een bestaande aandoening, heeft een zeer klein percentage mensen kans op een epileptische aanval of het buiten bewustzijn raken wanneer zij kijken naar bepaalde typen kleuren of patronen, voornamelijk wanneer deze voorkomen op beeldschermen.

Omdat **VTech**[®] niet verantwoordelijk is voor eventuele risico's raden wij de ouders aan om toezicht te houden wanneer de kinderen videospelletjes spelen. Wanneer het kind duizeligheid, verminderd of veranderend gezichtsvermogen, desoriëntatie of stuiptrekkingen vertoont, laat het kind direct stoppen met spelen en raadpleeg een arts.

Attentie: Te dicht op een beeldscherm zitten voor een langdurig tijdbestek kan vermoeidheid en ongemak veroorzaken. We raden dan ook aan dat kinderen na ieder uur spelen/televisiekijken een pauze nemen van 15 minuten.

PROBLEMEN OPLOSSEN

Klachten zoals geen beeld, geen geluid of de camera doet helemaal niets, hebben vaak te maken met onjuiste instellingen. De **Kidizoom Action Cam**[®] 180° is in vele gevallen niet defect. Probeer de volgende mogelijkheden:

Probleem	Oplossing
De camera werkt niet meer	<ol style="list-style-type: none"> 1. Verschuif het accu-schakelaartje naar UIT en wacht 30 seconden. 2. Verschuif het accu-schakelaartje naar AAN en druk op de menu-toets om de camera aan te zetten. De camera zou nu moeten werken. 3. Laad de accu nogmaals op wanneer de camera nog niet werkt. (Bekijk bladzijde 7 voor meer informatie)
De weergave op het scherm is abnormaal	<ol style="list-style-type: none"> 1. Verschuif het accu-schakelaartje naar UIT en wacht 30 seconden. 2. Verschuif het accu-schakelaartje naar AAN en druk op de menu-toets om de camera aan te zetten. De weergave op het scherm zou nu normaal moeten zijn.
Gemaakte foto is onduidelijk	<ol style="list-style-type: none"> 1. Zorg voor een goede belichting in de omgeving waar de foto gemaakt wordt. 2. Controleer of de cameraleens schoon is. Bekijk de informatie op bladzijde 21 wanneer de lens vuil is.
De gemaakte video hapert	<p>Controleer de microSD-kaart. Wij raden aan om een microSD/microSDHC-kaart van klasse 6 of hoger te gebruiken. Wanneer je een geheugenkaart met een lagere kwaliteit gebruikt, kan dit een vertraging veroorzaken bij de overdracht van de videogegevens waardoor de videokwaliteit minder wordt.</p>
Geen verbinding met pc	<ol style="list-style-type: none"> 1. Controleer de verbinding van de micro-USB kabel tussen de camera en de pc en bekijk bladzijde 12 en 13 voor meer informatie. 2. Verschuif het accu-schakelaartje naar UIT en wacht 30 seconden. Verschuif het accu-schakelaartje naar AAN en verbind de camera opnieuw met de pc.

Bestanden kunnen niet worden opgeslagen	Controleer of de geheugenkaart vol is. Controleer het intern geheugen indien er geen geheugenkaart geplaatst is.
De gedownloade video's en foto's kunnen niet worden bekeken.	Zorg ervoor dat gedownloade bestanden in de juiste map staan op de Kidizoom Action Cam® 180° . Foto's dienen in de 'DOWNLOAD/PHOTO' map te staan. Video's dienen in de 'DOWNLOAD/VIDEO' map te staan. De Kidizoom Action Cam® 180° ondersteunt alleen onderstaande bestandsformaten: Foto's in Standaard Baseline JPEG en video's in AVI (Motion JPEG) gemaakt door de Kidizoom Action Cam® 180° .
Geheugenkaart wordt niet herkend.	<ol style="list-style-type: none"> 1. Controleer of de geheugenkaart op de juiste manier geplaatst is. 2. Controleer of de geheugenkaart het juiste type is dat wordt ondersteund. De camera ondersteunt alleen microSD of microSDHC-kaarten klasse 6 of hoger. 3. Controleer of het bestandssysteem van de geheugenkaart FAT of FAT32 is. De Kidizoom Action Cam® 180° ondersteunt geen NTFS of exFAT bestandssystemen.

Wanneer de **Kidizoom Action Cam® 180°** na het uitvoeren van bovenstaande stappen nog steeds niet naar behoren functioneert, neemt u dan a.u.b. contact op met onze klantenservice.

Telefoonnummer (0031) (0)495-459123

E-mail: klantenservice@vtechnl.com

KIDIZOOM ACTION CAM® 180°

VEELGESTELDE VRAGEN

Vraag 1:

Ik heb een **VTech® Kidizoom Action Cam® 180°** gekocht, maar deze werkt niet op mijn PC; Mijn PC zoekt naar een driver. Ik heb het nagezocht op het internet, maar kan geen **VTech®** camera driver vinden. Wat kan ik doen?

Antwoord:

Er is geen aparte driver nodig voor de **Kidizoom Action Cam® 180°**. De camera gebruikt de standaard "Mass Storage Driver" die standaard aanwezig is op computers met Windows® besturingssystemen, zoals Windows® 2000 Service Pack 3 en recentere versies en bij een Mac OS® 10.6 en hoger. Als uw computer deze OS specificaties bezit en nog steeds zoekt naar een driver, neem contact op met uw PC fabrikant voor verdere hulp. Voor eerdere besturingssystemen die niet over deze "Mass Storage Driver" beschikken, is een upgrade van het besturingssysteem noodzakelijk. Wij raden u aan nogmaals contact op te nemen met uw PC fabrikant.

Vraag 2:

Wat is de ISO waarde (lichtgevoeligheid) van de **Kidizoom Action Cam® 180°**?

Antwoord:

De **Kidizoom Action Cam® 180°** maakt gebruik van een auto-ISO waarde. De camera past automatisch de lichtgevoeligheid aan, waardoor de kwaliteit optimaal wordt.

Vraag 3:

Mijn **Kidizoom Action Cam® 180°** gaat aan maar gaat meteen weer uit.

Antwoord:

Zorg ervoor dat het accu-schakelaartje op de AAN positie staat en de accu is opgeladen.

Vraag 4:

Waarom zijn mijn foto's korrelig of wazig? Is er iets wat ik kan doen om de fotokwaliteit te verbeteren?

Antwoord:

In een slecht verlichte omgeving gaat de sluitertijd omlaag voor een langere belichting. Het nadeel is dat elke beweging in het beeld of door het vasthouden van de camera, kan resulteren in wazigheid. Hierdoor is het belangrijk om tijdens het fotograferen de **Kidizoom Action Cam® 180°** goed stil te houden. Daarnaast zal de sensor van

de **Kidizoom Action Cam® 180°** bij weinig licht contouren bijwerken zodat ze beter tegen de donkere achtergrond zichtbaar zijn. Indien de contouren blokkerig overkomen, is het aan te raden de omgeving beter te verlichten.

Vraag 5:

Waarom zijn mijn video's korrelig of wazig wanneer ik ze op een computerscherm bekijk? Is er iets wat ik kan doen om de beeldkwaliteit te verbeteren?

Antwoord:

Controleer of de videospeler op uw computer ingesteld staat om de originele resolutie van de video af te spelen. Wanneer de video's bekeken worden op een vergroot scherm, zal dit resulteren in een lagere kwaliteit van de weergave.

Daarnaast kan de videoresolutie van de **Kidizoom Action Cam® 180°** worden aangepast naar 640 x 480. De videokwaliteit van deze optie is hoger dan de optie 320 x 240 of 160 x 120.

Vraag 6:

Kun je een groep foto's in één keer wissen of moeten ze één voor één van de camera worden verwijderd?

Antwoord:

Wanneer je de **Kidizoom Action Cam® 180°** verbindt met de computer kun je meerdere foto's selecteren en tegelijkertijd wissen.

Vraag 7:

Als je per ongeluk foto's wist door te formatteren, is er dan een manier om ze terug te halen?

Antwoord:

Helaas is het niet mogelijk om gewiste foto's terug te halen wanneer er is geformatteerd. Er is software van derden beschikbaar die de mogelijkheid biedt om verwijderde foto's/bestanden terug te halen. Wij kunnen het gebruik hiervan echter niet aanraden.

Vraag 8:

Ik probeer mijn foto's over te zetten naar mijn PC. Ik heb de apparaten volgens de instructies met elkaar verbonden (Verbind de micro-USB kabel van de camera naar de PC) en de nieuwe externe schijf verschijnt. Maar de foto's worden niet automatisch gedownload. Is er iets dat ik moet opstarten om de foto's gedownload en opgeslagen te krijgen?

Antwoord:

Het overzetten van de foto's gebeurt niet automatisch. Wanneer u

de micro-USB kabel met de computer hebt verbonden, verschijnt de externe schijf. Deze driver kan geopend worden; kijk in de map 'DCIM' en daar zult u de foto's vinden die gemaakt zijn met de **Kidizoom Action Cam® 180°**. Bovendien, als u gedownloade plaatjes of foto's op de camera wilt bekijken, kunt u de bestanden overzetten door de JPEG fotobestanden in de map 'DOWNLOAD/PHOTO' te plaatsen.

Microsoft® Windows® is een geregistreerd handelsmerk van Microsoft Corporation in de Verenigde Staten en/ of andere landen. Intel® en Pentium® zijn handelsmerken van Intel Corporation in de Verenigde Staten en/of andere landen. Macintosh®, Mac® en Mac OS® zijn geregistreerde handelsmerken van Apple Inc, geregistreerd in de Verenigde Staten en andere landen. Alle overige handelsmerken zijn eigendom van de desbetreffende rechthebbenden.

KIDIZOOM ACTION CAM[®] 180°

ACCESSOIRES

Waterdichte behuizing

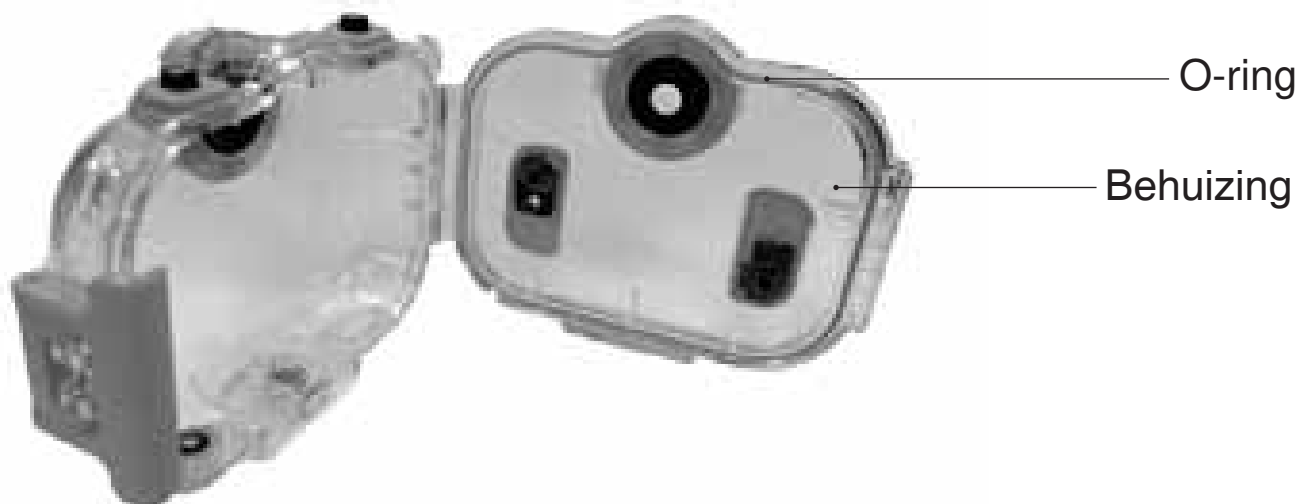
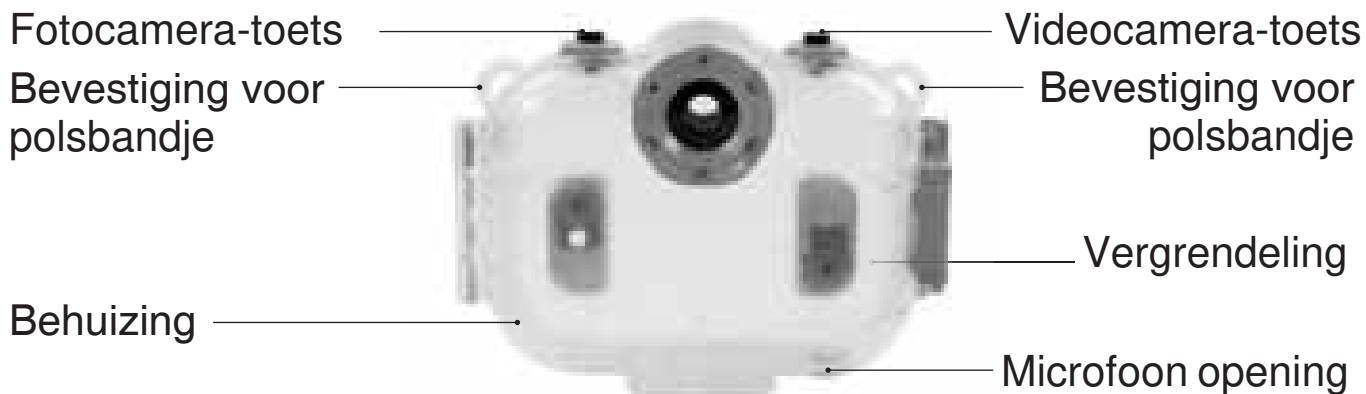

Het plaatsen van de Kidizoom Action Cam® 180° in de waterdichte behuizing

1. Wanneer een polsbandje is bevestigd, dient deze verwijderd te worden voordat de camera in de waterdichte behuizing wordt geplaatst.

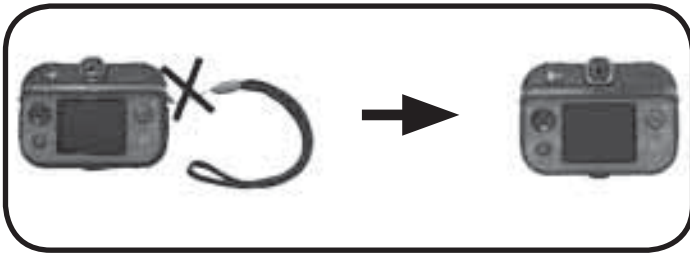

2. Controleer de O-ring voor gebruik op lekkages (zie bladzijde 30 voor het controleren van de O-ring). Sluit de waterdichte behuizing zonder de camera erin te plaatsen en houd de waterdichte behuizing onder water om er zeker van te zijn dat deze niet lekt.
3. Draai de cameralens in de gewenste richting voordat de **Kidizoom Action Cam® 180°** in de waterdichte behuizing wordt geplaatst.

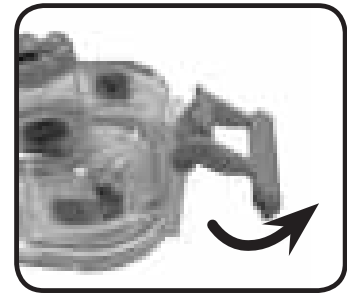
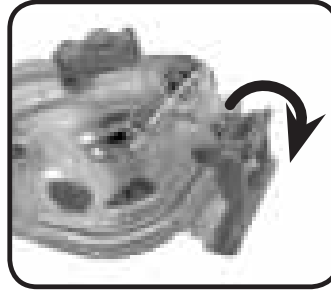
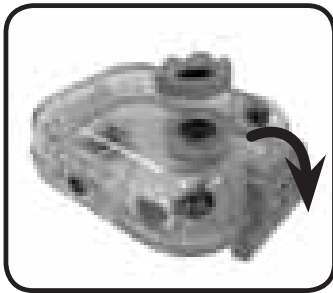

4. Open de behuizing door de vergrendeling in de richting van de pijltjes naar buiten te klappen (zoals weergegeven). Wanneer de vergrendeling is losgemaakt, kan de sluiting aan de achterzijde worden geopend.
5. Wanneer de waterdichte behuizing wordt geopend, dient de camera op de juiste manier geplaatst te worden zodat de toetsen van de waterdichte behuizing overeenkomen met de toetsen van de **Kidizoom Action Cam® 180°**.

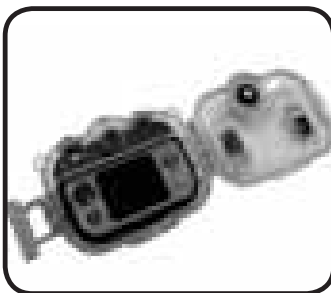

6. Sluit de behuizing en sluiting aan de achterzijde en houd het in de juiste positie. Klap vervolgens de vergrendeling naar binnen om de sluiting vast te maken.
7. Nu is de camera klaar om onder water gebruikt te worden.

ADVIES VOOR GEBRUIK

- De waterdichte behuizing is ontwikkeld voor gebruik onder water tot twee meter diep en kan ongeveer 30 minuten gebruikt worden. Wanneer de behuizing dieper mee onder water wordt genomen, bestaat de kans dat de behuizing gaat lekken en de **Kidizoom Action Cam® 180°** schade kan oplopen.
- Laat de waterdichte behuizing niet vallen en gooi er niet mee.
- De waterdichte prestatie is in overeenstemming met de huidige veiligheidsnormen voor speelgoed.
- Maak de behuizing niet schoon met een harde waterstraal of met hoge waterdruk omdat dit lekkages kan veroorzaken.
- Wanneer de waterdichte behuizing binnen korte tijd temperatuurwisselingen ondergaat, kan er condensatie ontstaan aan de binnenkant en buitenkant. Maak de behuizing direct schoon met een zachte, droge doek en wacht totdat het vocht volledig is verdwenen voordat de behuizing weer in gebruik wordt genomen.
- Wanneer er in het water wordt gesprongen met de behuizing in de broekzak of in de hand, wanneer de behuizing vanaf een afstand in het water wordt gegooid of door een andere grove gebruikswijze kunnen lekkages worden veroorzaakt.
- Laat de waterdichte behuizing niet in direct zonlicht liggen, bijv. in een auto. Houd de behuizing uit de buurt van een verwarming of temperaturen boven 40°C. Hitte kan de behuizing doen kromtrekken of lekkages veroorzaken. Bedek de behuizing met een handdoek wanneer je de behuizing in de zon legt.
- Wanneer de camera oververhit raakt, kan deze automatisch uitschakelen of er kan een storing optreden tijdens het filmen of foto's maken. Om de camera weer te gebruiken, dient deze een tijdje op een koele plek opgeborgen te worden zodat de camera kan afkoelen.
- Wanneer de behuizing vuil is geworden door zonnebrandcrème, dient deze schoon gemaakt te worden met lauw water.
- Het is aan te raden om, na gebruik in zout water, de behuizing met warm water schoon te spoelen.

Let op

- Wanneer foto's en video's onder water gemaakt worden, kunnen deze een lagere beeldkwaliteit hebben.
- Je kunt audio-opnames maken terwijl de camera in de behuizing zit, maar het geluidsniveau zal worden gedempt.

- De O-ring is het belangrijkste onderdeel van de behuizing. Zorg ervoor dat deze volgens onderstaande aanwijzingen in goede conditie gehouden wordt.

Controleer de O-ring

- Zorg ervoor dat er geen vuil, zand, haren, stof, zout, draden, etc. op de O-ring zitten. Wanneer dit wel het geval is, dient u dit met een droge doek af te vegen.
- Zorg ervoor dat er geen stofvezels achterblijven na het schoonvegen van de O-ring.
- Controleer voor gebruik de O-ring op schade, zoals scheurtjes, vervormingen, krassen en aanwezig zand etc. Gebruik de behuizing niet wanneer u één van de bovenstaande beschadigingen constateert.

Onderhoud

- Gebruik geen scherpe of puntige voorwerpen, deze kunnen beschadigingen veroorzaken waardoor er lekkages kunnen ontstaan.
- Wanneer de waterdichte behuizing op het strand is gebruikt, dient deze schoon gemaakt te worden met schoon water zodat het vuil, zoals zout en zand, verwijderd wordt. Veeg hem vervolgens schoon met een zachte, droge doek. Het is aan te raden om, na gebruik in zout water, de behuizing gedurende 30 minuten in schoon water te weken om zoutaanslag te verwijderen. De metalen onderdelen van de behuizing kunnen gaan roesten wanneer de zoutaanslag niet verwijderd wordt.
- Wanneer er zonnebrandcrème op de behuizing zit, wast u deze grondig af met lauw water.
- Was de binnenkant van de waterdichte behuizing niet met water. Veeg het schoon met een zachte, droge doek.
- Gebruik geen oplosmiddelen zoals alcohol, benzeen of verdunner voor het reinigen van de behuizing omdat het schade aan de oppervlakte van de behuizing kan veroorzaken.
- Om beschadiging van de O-ring te voorkomen, dient de behuizing op een goede, koele geventileerde plek opgeborgen te worden. Zorg ervoor dat de vergrendeling niet wordt vastgemaakt.
- Zorg ervoor dat zich geen stof verzameld op de O-ring.

- Bewaar de behuizing niet in een koude, zeer warme of vochtige omgeving, of samen met naftaleen of kampfer, aangezien deze omstandigheden de behuizing kunnen beschadigen.
- Voer bovenstaand onderhoud elke keer uit wanneer u de waterdichte behuizing gebruikt.

VTech® zal niet verantwoordelijk gehouden kunnen worden voor schade veroorzaakt door ongelukken of onzorgvuldig gebruik van de waterdichte behuizing. **VTech®** biedt geen garantie in geval van schade aan de daarin aanwezige apparatuur (camera, accu, etc.) en de opgenomen inhoud.

FIETS-BEVESTIGINGSSTUK / VLAK-BEVESTIGINGSSTUK

Fiets-bevestigingsstuk

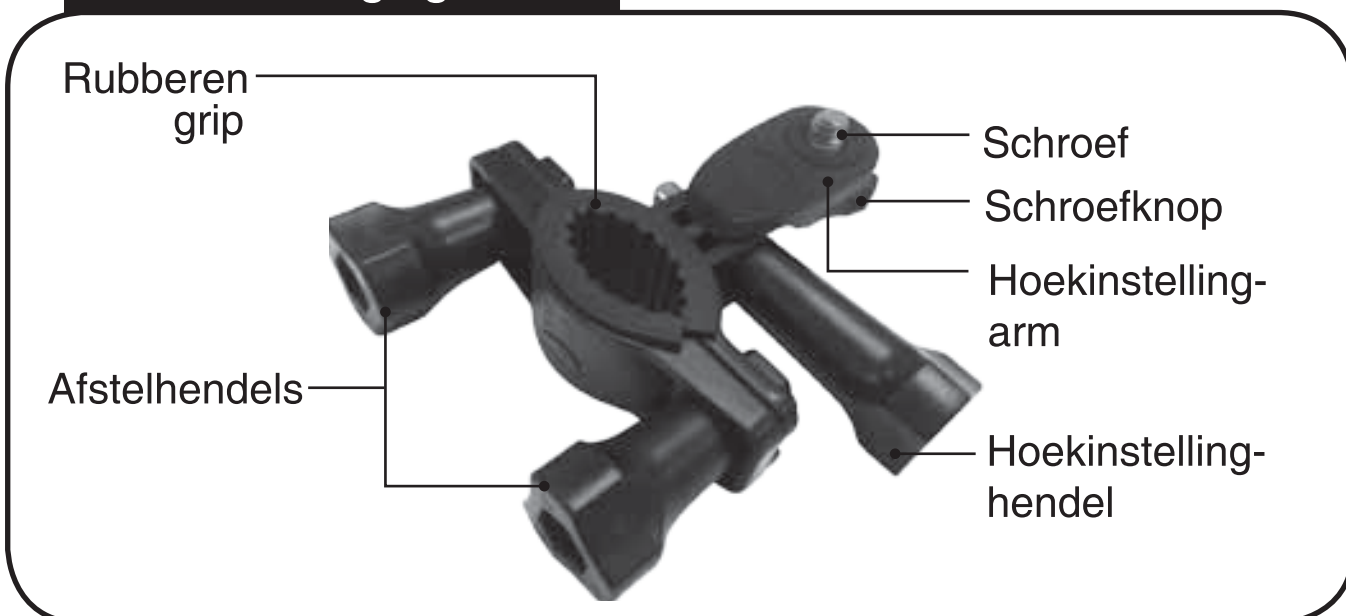

Vlak-bevestigingsstuk (Bevestigingsstuk + Bevestigingsplaatje)

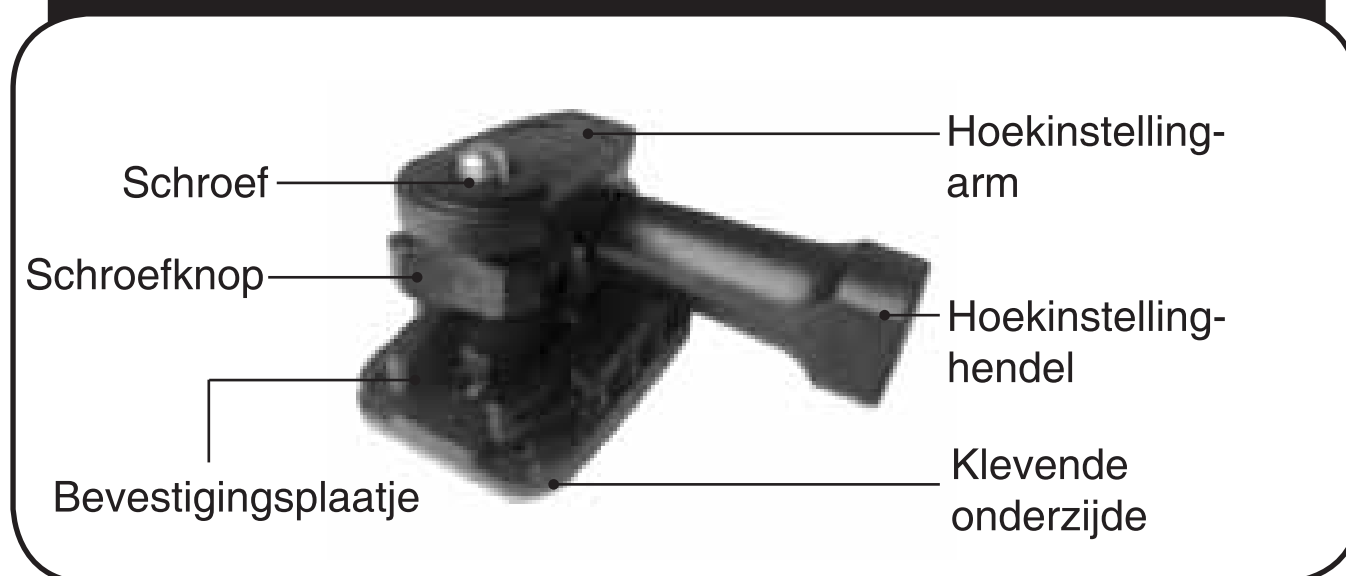

Snel starten

Montage fiets-bevestigingsstuk

1. Draai beide afstelhendels los door tegen de klok in te draaien.

Let op: Je hoeft de schroeven niet helemaal los te draaien.



2. Duw tegen de afstelhendel zoals hieronder wordt weergegeven. Wanneer je de schroefkop niet kunt zien, dien je de hendel tegen de klok in te blijven draaien totdat je de hele schroefkop kunt zien.



3. Beweeg de afstelhendel naar de zijkant zodat de schroef uit de opening komt.



4. Bevestig het fiets-bevestigingsstuk aan de stuurbuis van de fiets.

Let op: Wij raden aan om de camera te monteren aan de stuurbuis van de fiets in plaats van de stuurstang, zoals hieronder wordt afgebeeld.

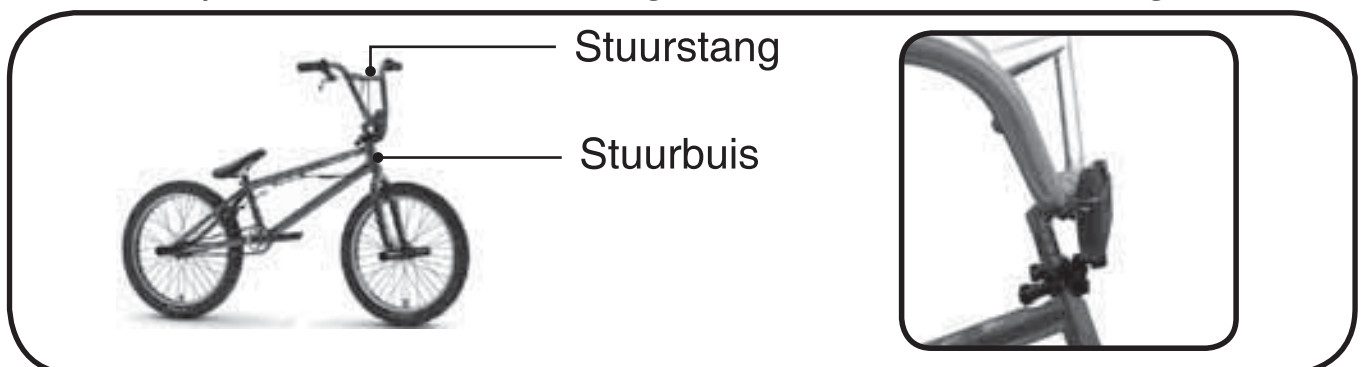

5. Beweeg de afstelhendel zodat de schroef weer terug in de opening wordt geplaatst en draai beide hendels vast door ze met de klok mee te draaien wanneer het fiets-bevestigingsstuk op de gewenste plek zit.
6. Monteer de **Kidizoom Action Cam® 180°** met de schroef-opening op het fietsbevestigingsstuk. Zorg ervoor dat de statiefschroef-opening op de camera overeenkomt met de schroef op het fiets-bevestigingsstuk. Draai de schroefknop op het fiets-bevestigingsstuk met de klok mee om de camera vast te maken.

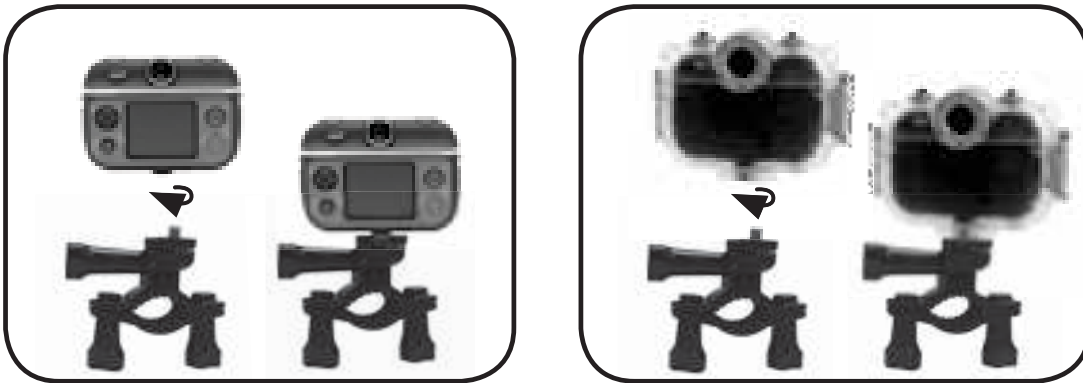

7. De **Kidizoom Action Cam® 180°** is nu bevestigd op de fiets en klaar voor gebruik. Maak de hoekinstelling-hendel los en draai de camera naar de gewenste invalshoek.
8. Draai de hoekinstelling-hendel vast nadat je de gewenste invalshoek hebt ingesteld.

Attentie: Pas het fiets-bevestigingsstuk en vlak-bevestigingsstuk niet aan tijdens het fietsen.

Montage vlak-bevestigingsstuk

1. Bevestig het bevestigingsstuk op het bevestigingsplaatje zoals hieronder wordt weergegeven. Je hoort een 'klik'-geluid wanneer de onderdelen goed zijn bevestigd.

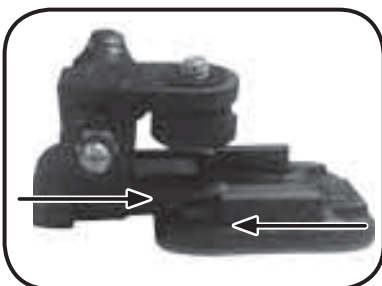

2. Zorg ervoor dat de ondergrond waarop je het vlak-bevestigingsstuk wilt bevestigen schoon is.

Let op: Wanneer er vuil of vloeistof op de ondergrond zit, zal het klevende deel van het vlak-bevestigingsstuk niet goed hechten.

3. Verwijder de beschermfolie van het bevestigingsplaatje en plak deze op een glad en vlak oppervlak.
Let op: Gebruik, wanneer het oppervlak niet vlak is of een beetje gebogen, zoals bij een helm, de twee klevende bevestigingsstrips (ingesloten) op het vlak-bevestigingsstuk om het contactgebied tussen het oppervlak en het vlak-bevestigingsstuk te verbeteren. Verwijder de beschermfolie van het bevestigingsplaatje en de twee klevende bevestigingsstrips. Plak vervolgens de twee strips aan de uiteindes van het bevestigingsplaatje zodat het beter kleeft aan de niet-vlakke ondergrond.
4. Druk stevig op het vlak-bevestigingsstuk om het contact met het oppervlak te versterken.
5. Laat, voor gebruik, het vlak-bevestigingsstuk voor 1 dag bij kamertemperatuur op het oppervlak zitten voor een verbetering van de bevestigingssterkte. Bij kamertemperatuur zal na 20 minuten ongeveer 50% van de bevestigingssterkte zijn bereikt, na 24 uur 90% en na 72 uur 100%.
6. Monteer de **Kidizoom Action Cam® 180°** met de schroef-opening op het vlak-bevestigingsstuk. Zorg ervoor dat de statiefschroef-opening op de camera behuizing overeenkomt met de schroef op het vlak-bevestigingsstuk. Draai de schroefknop met de klok mee om de camera vast te maken.

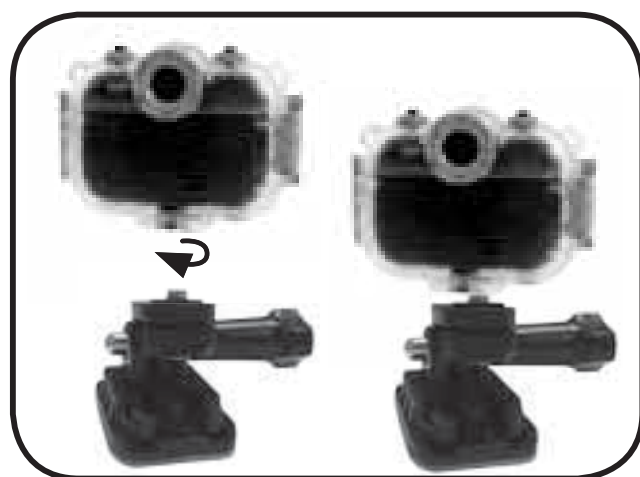

7. Draai de hoekinstelling-hendel los en beweeg de camera naar de gewenste invalshoek.
8. Draai de hoekinstelling-hendel vast nadat je de gewenste invalshoek hebt ingesteld.

Let op:

Wanneer het vlak-bevestigingsstuk is vastgeplakt op een voorwerp, dient deze niet op een grove manier verwijderd te worden. Anders kan de kwaliteit van het klevende deel minder worden en kan het niet goed werken bij verder gebruik. Het bevestigingsstuk kan worden losgemaakt van het bevestigingsplaatje. Duw de klemmen naar binnen zoals hieronder wordt weergegeven om de twee onderdelen van elkaar los te maken.

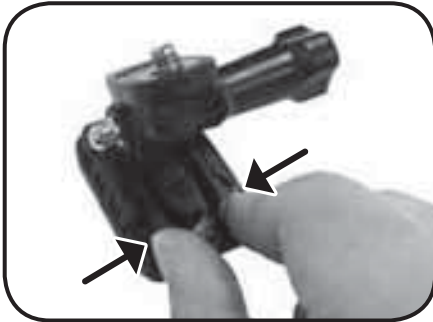
**BELANGRIJKE MEDEDELING:**

Het ontwerpen en ontwikkelen van educatief speelgoed gaat gepaard met een verantwoordelijkheid die wij bij **VTech**[®] uitermate serieus opvatten. Wij zetten ons volledig in om er zeker van te zijn dat de informatie, die de kern van ons product is, zeer nauwkeurig en accuraat is. Het kan echter gebeuren dat er fouten voorkomen. Het is voor u van belang om te weten dat wij volledig achter onze producten staan en u aanmoedigen contact op te nemen met onze klantenservice indien u problemen heeft met, of suggesties heeft voor onze producten. Wij staan u dan graag te woord.

Telefoonnummer: (0031) (0)495-459123

E-mail: klantenservice@vtechnl.com

Let op: Bewaar de handleiding, deze bevat belangrijke informatie over het product.

**KLASSE 1
LED PRODUCT**

INSTRUCTIES BEVESTIGEN POLSBANDJE

Stap 1:

Neem de kleine lus van het polsbandje en rijg deze door de opening achter het staafje aan de zijkant van de **Kidizoom Action Cam® 180°**.

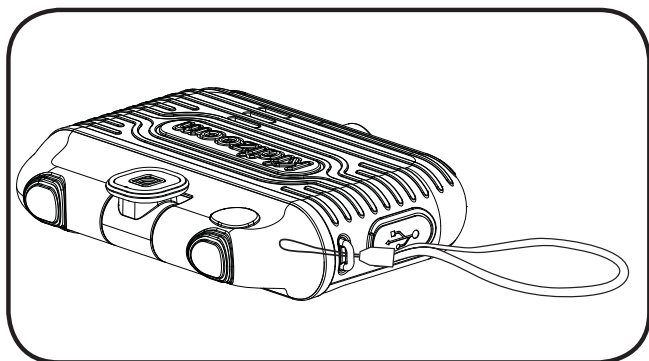

Stap 2:

Haal het gehele polsbandje door de kleine lus heen.

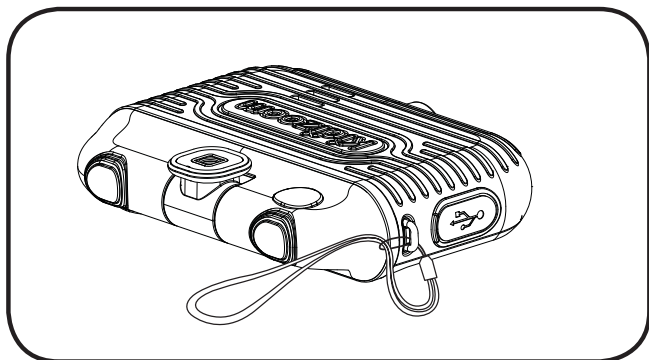

Stap 3:

Trek het polsbandje stevig aan zodat het goed vast zit.

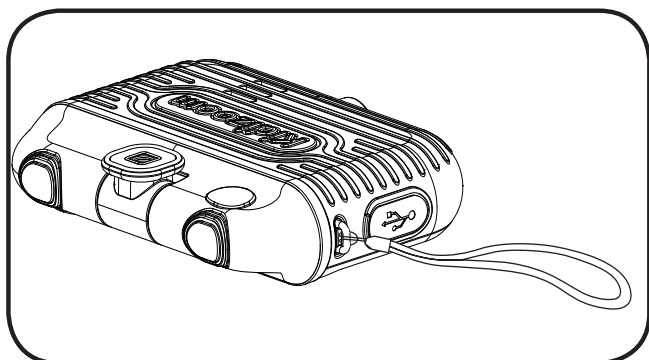

Let op: Het polsbandje kan ook vastgemaakt worden aan het haakje van de waterdichte behuizing.



VTech Electronics Europe B.V.

Deze garantie wordt u, als extra voordeel, aangeboden door VTech Electronics Europe B.V. en heeft geen invloed op uw wettelijke rechten krachtens de toepasselijke nationale wetgeving.

VTech Electronics Europe B.V. staat garant voor de kwaliteit van het door u gekochte product. Bewaar het garantieformulier (volgende pagina) samen met het aankoopbewijs. U heeft dan recht op 2 jaar volledige garantie onder de volgende voorwaarden:

- 1. De kwaliteit van het materiaal, en de techniek van het product worden bij normaal gebruik gedurende een periode van maximaal 2 jaar na aankoop door VTech Electronics Europe B.V. gegarandeerd.*
- 2. Mocht in deze periode toch een defect optreden, dan kunt u het product ter vervanging aanbieden bij de VTech® dealer waar u het product gekocht heeft.*
- 3. De betreffende vervanging vindt gratis plaats als de schade te wijten is aan de ondeugdelijkheid van materiaal of techniek.*
- 4. Indien de schade te wijten is aan ondeskundig gebruik, onbevoegde reparatie, verkeerde batterij installatie, verkeerde elektrische (adapter) installatie, breuk- en/of waterschade, lekkende batterijen of enig andere reden die aan de gebruiker wijtbaar is, dan vervalt deze garantie.*
- 5. Deze garantie is strikt persoonlijk en niet overdraagbaar. Deze garantie geldt alleen voor de Benelux landen.*



GARANTIEBEWIJS

Naam van het product: Kidizoom Action Cam® 180°

Art.-Nr. #80-507023

Naam: _____

Straat en huisnummer: _____

Postcode en plaats: _____

Telefoonnummer: _____

E-mail adres: _____

Aankoopdatum: _____

*VTech Electronics Europe B.V.
Copernicusstraat 7
6003 DE Weert
Nederland*

Tel. klantenservice (0031) (0)495-459123

E-mail: klantenservice@vtechnl.com



**Bezoek onze website voor meer
informatie over onze producten:**

vtechnl.com

