



TOASTER

2 SLICES WIDE SLOTS

toastmaster di pane



USER MANUAL

Model: MI-HA-TST01-Bxx

USER MANUAL: MAGNANI – TOASTER 2 SLICES WIDE SLOTS

MODEL: MI-HA-TST01-Bxx

TABLE OF CONTENT

- 1) Package contents
- 2) Safety instructions
- 3) Installing and using the product
- 4) Cleaning and maintenance
- 5) Specifications
- 6) Storage & transportation

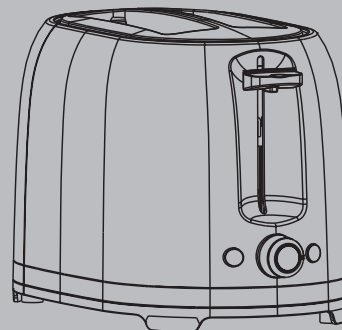

1) PACKAGE CONTENTS

- Toaster
- User manual



2) SAFETY INSTRUCTIONS

The following precautions must always be taken in consideration before using the “Magnani – Toaster 2 slices wide slots”, hereinafter referred to as the ‘device’.



WARNING !



Some of the parts and accessories of this device can become hot. Do not touch these parts to avoid burning yourself.

General information

- Read the instructions for use carefully and keep them safe. If you give this device to other people, please also pass on this manual.
- Only use this device in accordance with the instructions in this user manual.
- This device can be used by children aged 8 and over and people with restricted physical, sensory or mental capacity or a lack of experience and expertise, provided they are under supervision or have been given instructions about safely using the device and are aware of the potential hazards. Children must not play with the device. Cleaning and maintenance must not be done by children unless they are over the age of 8 and under supervision.
- Keep the device and power cord out of the reach of children below the age of 8 years.
- This device is intended for domestic or similar use, not for professional use.



- **WARNING!** Do not leave packaging material lying around carelessly. This may become dangerous playing material for children. **Risk of suffocation!**

Electricity and heat

- Prior to use, check that the mains voltage is the same as the mains voltage stated on the name plate of the device.

- Make sure your hands are dry before touching the device, power cord or plug.
- Plug the power plug into an earthed electrical outlet that is easily accessible at all times.



• **WARNING!** Never cover the power plug, cable, electric base or device with cloths, curtains or any other material in order to prevent overheating and potential fire hazards.

- Make sure that the device and power cable do not come into contact with heat sources, like a hot hob or naked flame.
- The device must be able to dispel its heat in order to prevent the risk of fire. Therefore, make sure the device has sufficient free space around it (at least 20 cm on all sides) and do not place the device against and/or on or near combustible materials.



• **WARNING!** The device must not be covered, in order to prevent overheating and potential fire hazards.

- Check the power cord regularly for damage.
- Never use the device if the power cord shows signs of damage, if the device has fallen on the ground or shows any other signs of damage.
- Switch OFF the device and remove the power plug if you discover any faults during use, find any signs of damage, are not using the device or are cleaning it.
- Make sure the power cord cannot be trodden on or pinched.
- Do not allow the power cord to hang over sharp edges and keep it away from hot objects and naked flames.
- When plugging in the power plug, make sure people cannot accidentally pull it out or trip over it.
- Remove the power plug from the power socket during lightning storms or if unused for long periods of time.
- When removing the plug from the power socket, pull the plug itself, not the cable.
- Do not operate the device using an external time switch or a separate remote control system.
- Use a 10 amp cable if an extension cable is required. Cables with a lower amp rating may burn out.
- When using an extension cable, make sure it is completely extended.



• **WARNING!** To reduce the risk of fire or electric shock, protect the device from dripping or splashing water and keep away from objects filled with liquids, such as vases. Such objects should not be placed on or near the device.

Use

- Do not use the device in the vicinity of flammable materials.
- **Do not leave the device unattended when it is in use.**
- This device is not a toy and should be kept under strict supervision to prevent children from using the device as a toy.
- Do not allow children to clean or maintain this device unsupervised.
- Never allow children to use domestic appliances as toys or without supervision. Children are unable to judge the hazards associated with incorrectly using electric appliances.
- Children in the vicinity of the device must always be supervised by an adult.
- Always ensure the device is properly assembled before use.
- Place the device on a flat and stable surface, in a place where it cannot fall over.
- Do not lean on the device.



• Maintain a clearance of at least 20 cm around the device. This prevents damage from heat.

- When using, do not touch by hand or any other means.
- Do not use hands or any other body parts to feel the temperature of the device while it is being used.
- Do not put your fingers, hands, or any other body parts in the opening (toasting slots) of the device.
- Do not insert cutlery items or other metallic objects into the toaster slots.
- Do not use the device if it has fallen on the ground or shows any other signs of damage.
- **WARNING! Danger to life from burning.** Do not leave children unattended with the device. Do not apply substances (such as cream) to the burn. Temporarily cover the wound with plastic cling film. Seek medical attention after cooling:
 - if you have a blister on your face, hands, feet or genitals
 - if the burnt area is yellowish-white, brown or black and does not hurt

For burns to children, always seek medical attention after cooling.

- It is advisable to place a heat -resistant covering between the table and the device, to prevent the heat leaving marks on your table.
- Do not move the device during operation.
- Never move the device when it is switched ON or still warm. First switch OFF the device and only move it when it has cooled down.



• **DO NOT TOUCH!** The device can become hot when it is in use. Therefore, only touch the operating elements.

• To prevent the toaster from overheating, wait \pm 1 minute between two toasting processes.



• **WARNING!** This device is **NOT** intended to be used in humid indoor locations.



• All parts of this device that come into contact with food are food safe.

- Clean the device thoroughly after use (see “cleaning and maintenance”).
- When in use and when stored, do not place anything other on top of the device.
- Avoid locations subject to vibrations, cold or humidity.
- Do not expose the device to direct sunlight, heat sources, excessive humidity or corrosive environments.
- Do not place the device under any mechanical stress.
- Improper use of the device could damage the product.
- Please handle the device carefully. Impacts or falls, even from a low height, can damage the device.
- Do not open the casing as this may result in electric shock.
- Do not attempt to disassemble or repair the device or modify it in any manner.
- The device must be serviced if it has been damaged in any way, i.e. the power supply cord/plug is damaged; liquid has been spilled; objects have fallen into it; it has been exposed to rain or moisture; it has been dropped or does not operate properly.
- Do not use abrasive cleaning solvents to clean the device.
- Do not use foreign objects to clean the device.



Important information, follow these instructions

- This device can be used by children aged 8 and over and people with restricted physical, sensory or mental capacity or a lack of experience and expertise, provided they are under supervision or have been given instructions about safely using the device and are aware of the potential hazards. Children must not play with the device. Cleaning and maintenance must not be done by children unless they are over the age of 8 and under supervision.
- Only use the device indoors, in dry areas and not in the vicinity of water, other liquids or humidity.
- Do not use the device if it, the cable or power plug has fallen into water or any kind of fluid.
- Never immerse the device, cable and power plug in water or any kind of fluid.
- Do not pick up the device if it has fallen into water or any kind of fluid. Remove the plug from the power socket immediately. Do not use the device again.
- Parts of the device can become hot. Do not touch these parts to avoid burning yourself.

3) INSTALLING AND USING THE DEVICE

Open the packaging carefully before taking out the device. Make sure the device is complete and undamaged. If any components are missing or damaged, contact the vendor and do not use the product. Retain the packaging or recycle it in accordance with local regulations.

Parts & features of the device

- 1 Toaster slots
- 2 Lever
- 3 Defrost button
- 4 Cancel button
- 5 Toasting level knob
- 6 Reheat button
- 7 Removable bread crumb tray

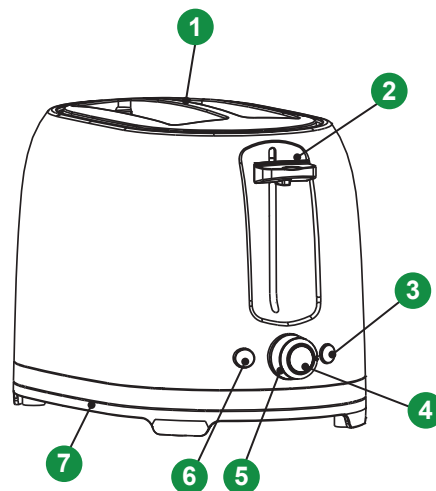

First use

- Remove the device and accessories from the box. Remove any stickers, protective film or plastic from the device.
- Before you use the device for the first time, clean the base with a damp cloth.
- Thoroughly dry the device.
- Never use aggressive or abrasive cleaning materials, a scouring sponge or steel wool; these damage the device.
- Place the device on a flat, stable surface, in a place where it cannot fall over.
- Make sure that the lever **2** is in the up position.
- Make sure that the toasting level knob **5** is set to the 1 position (turn the knob counterclockwise until the knob is all the way to the left).
- Connect the device to the mains power.

Power ON/OFF

- When the device is connected to the mains power, make sure that the toasting level knob **5** is set to position 1.
- Push the lever **2** down until it locks in place and the device is switched on.
- The device will switch off automatically, depending on the selected toasting level (1-7). After each toasting process the lever goes up automatically and the device switches off.
- Press the cancel button **4**, if you want to stop the toasting process instantly. The lever goes up automatically and the device switches off.
- Then remove the power plug from the mains power.

Toasting bread

- Before each use, make sure the device is clean and dry.
- Place the device on a flat, stable surface, in a place where it cannot fall over.
- Before using it for the first time, operate the toaster without bread for 3 times at the maximum browning level “7”, by turning the toasting level knob **5** counterclockwise to position 7.



• When using the device for the first time, a slight odour and smoke might occur, this is normal. The odour and smoke will disappear after a few minutes.

- For toasting slices of bread or bagels, make sure the toasting level knob **5** is set to the 1 position.
- To set the level of browning, turn the toasting level knob **5** to the desired setting. There are 7 toasting levels for different browning levels. Position 1 is the lightest browning level (± 1 min); level 7 the darkest (± 3.5 min). For the best results we recommend browning level 4 or 5. The numbers on the toasting level knob are not time indications. They serve only as a guide for the browning level.
- Insert one slice of bread or half a bagel per toaster slot **1** and lower the bread slot by pushing the lever **2** down until it locks in place.
- The device switches on automatically and starts to toast.
- When the set browning level is reached, the lever goes up automatically and the device switches off automatically.
- When you want to stop toasting while the device is on (lever **2** is down), press the “CANCEL” button **4**. The lever goes up automatically and the device switches off automatically.
- To reheat already toasted slices of bread; insert one slice of bread per toaster slot **1** and lower the slot with the lever **2** until it locks in place and push the “Reheat” button **6**. The LED light of the “REHEAT” button lights up. When the slice of bread is reheated (± 30 sec), the lever goes up automatically and the LED light of the “REHEAT” button no longer lights up. The set browning level is not active during reheat mode.
- When defrosting, insert one slice of frozen bread per toaster slot **1** and lower the bread slot by pushing the lever **2** down until it locks in place, then push the “DEFROST” button **3**. The LED light of the “DEFROST” button lights up. The device automatically starts to defrost the slice of bread. When the slice of bread is defrosted (± 4 min), the lever goes up automatically and the light of the “DEFROST” button no longer lights up. The set browning level is not active during defrost mode.
- Differences in bread types, moisture content and thickness of the individual slices affect the browning level of the toast. Always try a lower browning level first.
- For toasting dry bread, use a lower browning level, as dry bread browns faster than fresh bread.
- For dark bread (such as wheat bread), use a higher browning level than for light bread.
- For large slices of dark bread, use only the highest browning level “7”. Do not use the highest browning level for other types of bread, as the bread will be not edible due to the fact that it is burnt.
- Lower the browning level by approximately 1 level, when toasting 1 slice of bread instead of 2 slices, in order to achieve the same level of browning as with two pieces of bread.



• **WARNING!** Do not use slices of bread or bagels that are too big or too thick, as they can easily get stuck in the device. If bread slices or bagels get stuck, first unplug the device from the mains power and allow the device to cool down fully. Release the jammed slices of bread or bagels with a blunt wooden object (e.g. a wooden spatula or spoon). **Do not touch the heating elements inside the toaster slots as these could get damaged.**



• **WARNING!** When smoke comes out of the toaster slot, from burned slices of bread or bagels, immediately press the "CANCEL" button **4** and disconnect the power plug from the mains power. Wait for the device to cool down fully and remove the burned slices of bread.

• When toasting, crumbs will fall from the bread. These crumbs are collected in the removable bread crumb tray **7**. To empty crumbs from the bread crumb tray **7**, simply pull the tray out of the device and tip out the crumbs. If necessary, wipe the crumbs that are stuck from the bread crumb tray **7** with kitchen paper. Slide the bread crumb tray **7** back into the toaster until it clicks back into place.

• To prevent the toaster from overheating and obtain an even browning of bread, wait \pm 1 minute between two toasting processes.



• **WARNING!** Do not use other food than slices of bread or plain bagels. **Do not put glazed bagels or slices of bread with butter, etc. in the device as this can damage the device.**



• **WARNING! Danger to life from burning.** Do not leave children unattended with the device. Do not put your fingers, hand or any other body parts in the opening (toaster slots) of the device



• **CAUTION!** Prevent burns. Do not touch the upper surface of the device as this becomes hot during use. When removing slices of bread or bagels, use kitchen gloves.

4) CLEANING AND MAINTENANCE

- Clean the device after each use.
- Set the toasting level knob **5** to the 1 position.
- Make sure that the LED lights of the defrost **3** and reheat **6** buttons do not light up and that the lever **2** is up.
- Remove the plug from the mains power and allow the device to cool down fully (\pm 30 minutes).
- **Never immerse the device in water or any other liquid.**
- Clean the casing and the removable bread crumb tray **7** with a damp cloth.
- Never use aggressive or abrasive cleaning materials, a scouring sponge or steel wool; these damages the device.
- Thoroughly dry the device.
- Do not wash the device in a dishwasher.
- Store the device in a dry place.

5) SPECIFICATIONS

- Voltage input: 220 - 240 V~, 50/60 Hz
- Power: 700 - 850 W
- Cable length: 70 cm
- Weight: 1.46 kg
- Dimensions: 19 x 28 x 17 cm (H x W x D)

6) STORAGE & TRANSPORTATION

- When storing the device, it should first be cleaned in accordance with this user manual. The device should be stored in its original packaging.
- Always store the device in a dry and well-ventilated room and beyond the reach of children.
- Protect the device against vibrations and shocks during transport.

All contents and specifications mentioned in this manual are subject to change without prior notice.

INSTRUCTIONS FOR PROTECTING THE ENVIRONMENT

(WEEE, the waste electrical and electronic equipment directive)



Your product has been manufactured using high quality materials and components which can be recycled and used again. At the end of its life span, this product cannot be disposed of in normal domestic waste, but must be taken to a special collection point for recycling electrical and electronic equipment. This is indicated in the user manual and in the packaging by the waste container marked with a cross symbol. Used raw materials are suitable for recycling.

By recycling used appliances or raw materials, you are playing an important role in protecting our environment. You can ask your local council about the location of your nearest collection point.

GEBRUIKSHANDLEIDING: MAGNANI – BROODROOSTER MET BREDE SLEUVEN VOOR 2 SNEDEN

MODEL: MI-HA-TSTO1-Bxx

INHOUDSOPGAVE

- 1) Inhoud verpakking
- 2) Veiligheidsinstructies
- 3) Installatie en gebruik van het product
- 4) Reiniging en onderhoud
- 5) Specificaties
- 6) Opslag en transport

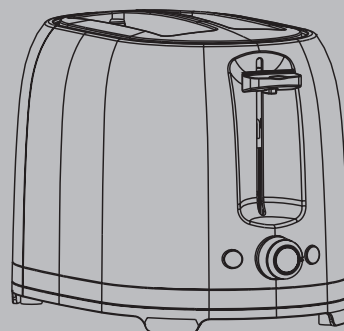

1) INHOUD VERPAKKING

- Broodrooster
- Gebruikershandleiding



2) VEILIGHEIDSINSTRUCTIES

Neem altijd de volgende voorzorgsmaatregelen in acht wanneer u gebruik maakt van de 'Magnani – Broodrooster met brede sleuven voor 2 sneden', hierna te noemen het 'apparaat'.



WAARSCHUWING!



Sommige onderdelen en accessoires van dit apparaat kunnen heet worden. Raak deze niet aan om te voorkomen dat u zich verbrandt.

Algemene informatie

- Lees de gebruiksaanwijzingen zorgvuldig en bewaar ze op een veilige plek. Als u dit apparaat aan iemand anders geeft, geef deze handleiding daar dan bij.
- Gebruik dit apparaat uitsluitend volgens de instructies in deze gebruikershandleiding.
- Dit apparaat mag worden gebruikt door kinderen van 8 jaar en ouder, personen met beperkte fysieke, zintuigelijke of mentale vermogens of personen met gebrek aan ervaring en kennis, mits ze in de gaten worden gehouden of instructies hebben gekregen over het veilige gebruik van het apparaat en zich bewust zijn van de mogelijke gevaren ervan. Laat kinderen nooit met het apparaat spelen. Reiniging en onderhoud dienen niet te worden uitgevoerd door kinderen, tenzij ze ouder zijn dan 8 en onder toezicht staan van een volwassene.
- Dit apparaat is uitsluitend bedoeld voor huishoudelijke doeleinden of vergelijkbaar gebruik, niet voor professioneel gebruik.



- **WAARSCHUWING!** Laat verpakkingsmateriaal niet onbeheerd rondslingeren. Het kan gevaar opleveren wanneer kinderen ermee spelen. **Kans op verstikking!**

Elektriciteit en warmte

- Controleer vóór gebruik of de netspanning gelijk is aan de spanning vermeld op het typeplaatje van het apparaat.

- Zorg ervoor dat uw handen droog zijn voordat u het apparaat, het stroomsnoer of de stekker aanraakt.
- Steek de stekker in een geaard stopcontact dat op elk moment gemakkelijk bereikbaar is.



• **WAARSCHUWING! Bedek de stekker, het stroomsnoer, het elektrische onderstel of het apparaat nooit met doeken, gordijnen of enig ander materiaal om oververhitting en mogelijk zelfs brand te voorkomen.**

- Zorg ervoor dat het apparaat en het stroomsnoer niet in aanraking komen met hittebronnen, zoals een hete kookplaat of open vuur.
- Het apparaat moet zijn warmte kwijt kunnen om brandgevaar te voorkomen. Zorg er daarom voor dat het apparaat wordt omringd door voldoende vrije ruimte (ten minste 20 cm aan alle kanten) en dat u het apparaat niet tegen en/of op brandbare materialen plaatst.



• **WAARSCHUWING!** Om oververhitting en brandgevaar te voorkomen, mag het apparaat niet worden afgedekt.

- Controleer het stroomsnoer regelmatig op beschadigingen.
- Gebruik het apparaat niet als het snoer of de stekker beschadigingen vertoont of als het apparaat op de grond is gevallen of andere sporen van schade vertoont.
- Schakel het apparaat uit en haal de stekker uit het stopcontact als u tijdens het gebruik fouten ontdekt, tekenen van beschadiging aantreft, het apparaat niet gebruikt of het schoonmaakt.
- Zorg ervoor dat niemand op het stroomsnoer kan gaan staan of dat het snoer anderszins beklemd kan raken.
- Laat het stroomsnoer niet over scherpe randen hangen en houd het uit de buurt van hete voorwerpen en open vuur.
- Wanneer u de stekker in het stopcontact steekt, moet u ervoor zorgen dat anderen deze niet per ongeluk los kunnen trekken of over het stroomsnoer kunnen struikelen.
- Haal de stekker uit het stopcontact als het onweert of als u het apparaat gedurende langere tijd niet gebruikt.
- Als u de stekker uit het stopcontact trekt, moet u aan de stekker zelf trekken en niet aan het snoer.
- Gebruik het apparaat niet met een externe tijdschakelaar of een afzonderlijke afstandsbediening.
- Gebruik een snoer van 10 ampère als er een verlengsnoer nodig is. Snoeren met een lager amperage kunnen doorbranden.
- Wanneer u een verlengsnoer gebruikt, rol dit dan volledig uit.



• **WAARSCHUWING!** Om de kans op brand of een elektrische schok te verminderen moet u het apparaat beschermen tegen druppelend of opspattend water en uit de buurt houden van vochtige omgevingen en met water gevulde voorwerpen, zoals vazen. Dergelijke voorwerpen mogen niet op of in de buurt van het apparaat worden geplaatst.

Gebruik

- Gebruik het apparaat niet in de buurt van brandbare materialen.
- **Laat het apparaat nooit onbeheerd achter als het in gebruik is.**
- Dit apparaat is geen speelgoed. Houd kinderen altijd in de gaten om te voorkomen dat ze met het apparaat spelen.
- Laat kinderen dit apparaat niet zonder toezicht schoonmaken of onderhouden.
- Zorg ervoor dat kinderen nooit gaan spelen met huishoudelijke apparatuur; houd altijd toezicht. Kinderen zijn niet in staat de gevaren te beoordelen die gepaard gaan met onjuist gebruik van elektrische apparaten.
- Kinderen in de buurt van het apparaat moeten altijd door een volwassene in de gaten worden gehouden.
- Zorg er altijd voor dat het apparaat goed in elkaar is gezet voordat u het gebruikt.
- Plaats het apparaat op een stabiele en vlakke ondergrond, op een plek waar het niet kan vallen.
- Leun niet op het apparaat.



• Houd minimaal 20 cm vrije ruimte rondom het apparaat. Dit voorkomt schade als gevolg van hitte.

- Raak de bakplaat tijdens het gebruik van het apparaat niet met de hand of op andere wijze aan.
- Gebruik uw handen of andere lichaamsdelen niet om de temperatuur van het apparaat te voelen terwijl het in gebruik is.
- Steek uw vingers, handen of andere lichaamsdelen niet in de opening (roostersleuven) van het apparaat.
- Steek geen bestek of andere metalen voorwerpen in de roostersleuven.
- Gebruik het apparaat niet als het op de grond is gevallen of andere tekenen van schade vertoont.
- **WAARSCHUWING! Levensgevaar door brand.** Laat kinderen niet alleen met het apparaat. Breng geen producten (zoals crème) aan op de brandwond. Dek de wond tijdelijk af met huishoudfolie. Raadpleeg na het koelen een arts:
 - als u een blaas hebt in uw gezicht of op uw handen, voeten of geslachtsdelen;
 - als de brandwond er geelwit, bruin of zwart uitziet en geen pijn doet.

Raadpleeg in geval van brandwonden bij kinderen altijd een arts na het koelen.

- Het is aan te raden een hittebestendige laag tussen de tafel en het apparaat te leggen, zodat er geen sporen ten gevolge van de warmte op uw tafel achterblijven.
- Verplaats het apparaat niet tijdens gebruik.
- Verplaats het apparaat nooit als het ingeschakeld of nog warm is. Schakel het apparaat eerst uit en verplaats het pas als het is afgekoeld.



• **RAAK ZE NIET AAN!** Het apparaat kan heet worden wanneer het in gebruik is. Raak daarom alleen de bedieningsonderdelen aan.

- Wacht ca. 1 minuut tussen twee roosterbeurten om oververhitting van de broodrooster te voorkomen.



• **WAARSCHUWING!** Dit apparaat is **NIET** bedoeld voor gebruik in vochtige ruimtes binnenshuis.



• Alle onderdelen van het apparaat die in aanraking komen met voedsel, zijn voedselveilig.

- Maak het apparaat na gebruik grondig schoon (zie 'Reiniging en onderhoud').
- Plaats tijdens gebruik en opslag niets op het apparaat.
- Vermijd locaties die blootstaan aan trillingen, vrieskou of vochtigheid.
- Bescherm het apparaat tegen direct zonlicht, warmtebronnen, overmatige vochtigheid en corrosieve omgevingen.
- Zorg ervoor dat het apparaat niet wordt blootgesteld aan enige mechanische belasting.
- Het apparaat kan beschadigd raken als het verkeerd wordt gebruikt.
- Ga voorzichtig met het apparaat om. Het apparaat kan beschadigd raken door een stoot of val, zelfs van een geringe hoogte.
- Open de behuizing niet. Als u dit wel doet, loopt u kans op een elektrische schok.
- Probeer het apparaat niet te demonteren, te repareren of anderszins aan te passen.
- Het apparaat moet worden gerepareerd als er sprake is van enige vorm van schade, wanneer bijvoorbeeld het stroomsnoer of de stekker is beschadigd, er vloeistof op het apparaat is gemorst, voorwerpen op het apparaat zijn gevallen, het apparaat is blootgesteld aan regen of vocht, het apparaat is gevallen of het apparaat niet normaal functioneert.
- Gebruik geen schurende schoonmaakmiddelen om het apparaat te reinigen.
- Gebruik geen vreemde voorwerpen om het apparaat schoon te maken.



Belangrijke informatie – volg deze instructies op

- Dit apparaat mag worden gebruikt door kinderen van 8 jaar en ouder, personen met beperkte fysieke, zintuiglijke of mentale vermogens of personen met gebrek aan ervaring en kennis, mits ze in de gaten worden gehouden of instructies hebben gekregen over het veilige gebruik van het apparaat en zich bewust zijn van de mogelijke gevaren ervan. Laat kinderen nooit met het apparaat spelen. Reiniging en onderhoud dienen niet te worden uitgevoerd door kinderen, tenzij ze ouder zijn dan 8 en onder toezicht staan van een volwassene.
- Gebruik het apparaat uitsluitend binnenshuis, in droge gebieden en niet in de buurt van water, andere vloeistoffen of vocht.
- Gebruik het apparaat niet als het apparaat, het stroomsnoer of de stekker in water of een andere vloeistof is gevallen.
- Dompel het apparaat, het snoer of de stekker nooit onder in water of een andere vloeistof.
- Pak het apparaat niet op als het in het water of een andere vloeistof is gevallen. Trek onmiddellijk de stekker uit het stopcontact. Gebruik het apparaat niet meer.
- Onderdelen van het apparaat kunnen heet worden. Raak deze niet aan om te voorkomen dat u zich verbrandt.

3) INSTALLATIE EN GEBRUIK VAN HET APPARAAT

Open de verpakking voorzichtig en haal het apparaat eruit. Controleer of het apparaat volledig en onbeschadigd is. Mochten er onderdelen beschadigd zijn of ontbreken, neem dan contact op met de verkoper en gebruik het product niet. Bewaar de verpakking of recycle deze zoals voorgeschreven door lokale regelgeving.

Onderdelen en functies van het apparaat

- 1 Roostersleuven
- 2 Hendel
- 3 Ontdooiknop
- 4 Annuleerknop
- 5 Knop voor bruiningsgraad
- 6 Opwarmknop
- 7 Uitneembare opvangbak voor broodkruimels

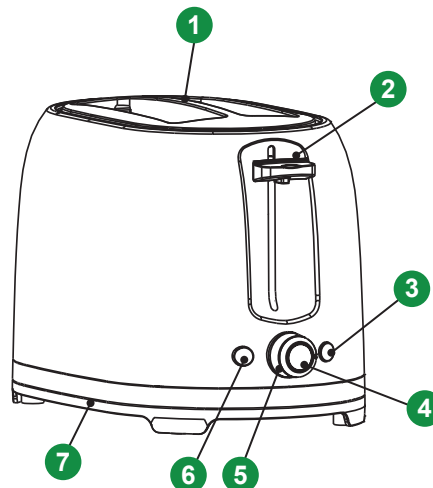

Eerste gebruik

- Haal het apparaat en de accessoires uit de doos. Verwijder eventuele stickers, beschermfolie of plastic van het apparaat.
- Voordat u het apparaat voor het eerst gebruikt, moet u het apparaat schoonmaken met een vochtige doek.
- Droog het apparaat goed af.
- Gebruik nooit agressieve of schurende schoonmaakmiddelen, een schuurspons of staalwol. Deze kunnen het apparaat beschadigen.
- Plaats het apparaat op een stabiele en vlakke ondergrond, op een plek waar het niet kan omvallen.
- Zorg dat de hendel **2** omhoog staat.
- Zorg dat de knop voor de bruiningsgraad **5** op stand 1 staat (draai de knop tegen de klok in totdat deze volledig naar links is gedraaid).
- Sluit het apparaat aan op de netvoeding.

AAN/UIT-knop

- Steek de stekker in het stopcontact en zorg dat de knop voor de bruiningsgraad **5** op stand 1 staat.
- Duw de hendel **2** omlaag totdat deze vastklikt en het apparaat aan gaat.
- Het apparaat gaat automatisch uit, afhankelijk van de gekozen bruiningsgraad (1-7). Na elke roosterbeurt gaat de hendel automatisch omhoog en gaat het apparaat uit.
- Druk op de annuleerknop **4** als u het roosterproces tussentijds wilt stoppen. De hendel gaat dan automatisch omhoog en het apparaat gaat uit.
- Trek vervolgens de stekker uit het stopcontact.

Brood roosteren

- Zorg vóór elk gebruik dat het apparaat schoon en droog is.
- Plaats het apparaat op een stabiele en vlakke ondergrond, op een plek waar het niet kan omvallen.
- Voordat u het apparaat voor de eerste keer gebruikt, moet u het apparaat instellen op de hoogste bruiningsgraad (stand 7) door de knop voor de bruiningsgraad **5** tegen de klok in naar stand 7 te draaien, en het apparaat vervolgens drie keer aanzetten zonder brood in de roostersleuven.



• Als u het apparaat voor de eerste keer gebruikt, kan er wat geur of rook vrijkomen. Dit is normaal. De geur en rook verdwijnen na een paar minuten.

- Als u sneden brood of bagels roostert, zorg dan dat de knop voor de bruiningsgraad **5** op stand 1 staat.
- Om de bruiningsgraad in te stellen, draait u de knop voor de bruiningsgraad **5** naar de gewenste stand. Er zijn zeven standen voor verschillende bruiningsgraden. Stand 1 is de lichtste bruiningsgraad (ca. 1 min.), stand 7 de donkerste (ca. 3,5 min.). Voor de beste resultaten raden we aan om stand 4 of 5 te gebruiken. De cijfers op de knop voor de bruiningsgraad zijn geen tijdindicatie. Ze dienen alleen als richtlijn voor de bruiningsgraad.
- Plaats één snee brood of een halve bagel per roostersleuf **1** in het apparaat en laat de sneden of bagels in het apparaat zakken door de hendel **2** omlaag te duwen totdat deze vastklikt.
- Het apparaat gaat automatisch aan en de sneden brood of bagels worden geroosterd.
- Als de gewenste bruiningsgraad is bereikt, gaat de hendel automatisch omhoog en gaat het apparaat uit.
- Als u het roosterproces wilt stoppen terwijl het apparaat aan staat (als de hendel **2** omlaag is), drukt u op de annuleerknop **4**. De hendel gaat dan automatisch omhoog en het apparaat gaat uit.
- Om geroosterde sneden brood of sneden brood kort opnieuw op te warmen, plaatst u één snee brood per roostersleuf **1** in het apparaat en duwt u de hendel **2** omlaag totdat deze vastklikt. Vervolgens drukt u op de opwarmknop **6**. Het ledlampje van de opwarmknop gaat aan. Als het brood opgewarmd is (na ca. 30 sec.), gaat de hendel automatisch omhoog en gaat het ledlampje van de opwarmknop uit. De ingestelde bruiningsgraad is niet actief als de opwarmfunctie wordt gebruikt.

- Als u brood wilt ontdooien, plaatst u één snee bevroren brood per roostersleuf **1** in het apparaat en laat u het brood in het apparaat zakken door de hendel **2** omlaag te duwen totdat deze vastklikt. Druk vervolgens op de ontdooinop **3**. Het ledlampje van de ontdooinop gaat aan. Het apparaat begint automatisch met het ontdooien van de snee brood. Als het brood ontdooid is (na ca. 4 min.), gaat de hendel automatisch omhoog en gaat het ledlampje van de ontdooinop uit. De ingestelde bruiningsgraad is niet actief als de ontdoofunctie wordt gebruikt.
- Verschillen in broodsoort, vochtgehalte en dikte van de sneden beïnvloeden de bruiningsgraad van het geroosterde brood. Begin altijd met een lage bruiningsgraad.
- Gebruik voor het roosteren van droog brood een lagere bruiningsgraad. Droog brood wordt sneller bruin dan vers brood.
- Gebruik bij donker brood (zoals tarwebrood) een hogere bruiningsgraad dan bij licht brood.
- Gebruik voor dikke sneden donker brood altijd de hoogste bruiningsgraad (stand 7). Gebruik de hoogste bruiningsgraad niet voor andere soorten brood. Als u dit wel doet, brandt het brood aan en is het niet eetbaar.
- Zet de bruiningsgraad ongeveer één stand lager als u één snee brood roostert in plaats van twee sneden om dezelfde bruiningsgraad te bereiken als bij twee sneden brood.



• **WAARSCHUWING!** Gebruik geen sneden brood of bagels die te groot of te dik zijn. Deze kunnen vast komen te zitten in het apparaat. Als sneden brood of bagels vast komen te zitten, trek dan eerst de stekker uit het stopcontact en laat het apparaat volledig afkoelen. Verwijder de sneden brood of bagels met een stomp houten voorwerp (bijv. een houten spatel of lepel) uit het apparaat. **Raak de verwarmingselementen in de roostersleuven niet aan om te voorkomen dat ze beschadigd raken.**



• **WAARSCHUWING!** Als er rook uit de roostersleuven komt omdat de sneden brood of bagels zijn aangebrand, druk dan meteen op de annuleerknop **4** en trek de stekker uit het stopcontact. Wacht tot het apparaat volledig is afgekoeld en verwijder de aangebrande sneden brood of bagels uit het apparaat.

• Tijdens het roosteren vallen er kruimels van het brood. Deze kruimels vallen in de uitneembare opvangbak voor broodkruimels **7**. Als u de opvangbak voor broodkruimels **7** wilt leegmaken, trekt u de opvangbak uit het apparaat en maakt u deze leeg. Gebruik eventueel een stukje keukenrol om kruimels die in de opvangbak voor broodkruimels **7** achterblijven weg te vegen. Schuif de opvangbak voor broodkruimels **7** weer in het apparaat totdat deze vastklikt.

• Wacht ca. 1 minuut tussen twee roosterbeurten om oververhitting van de broodrooster te voorkomen en een gelijkmatige bruiningsgraad te bereiken.



• **WAARSCHUWING!** Plaats geen andere voedingsmiddelen dan sneden brood of onbelegde bagels in het apparaat. Plaats geen **bagels met glazuur of sneden brood met boter etc. in het apparaat. Hierdoor kan het apparaat beschadigd raken.**



• **WAARSCHUWING! Levensgevaar door brand.** Laat kinderen niet alleen met het apparaat. Steek uw vingers, handen of andere lichaamsdelen niet in de opening (roostersleuven) van het apparaat.



• **LET OP!** Voorkom brandwonden. Raak de bovenkant van het apparaat niet aan. Deze wordt heet tijdens gebruik. Gebruik keukenhandschoenen om sneden brood of bagels uit het apparaat te nemen.

4) REINIGING EN ONDERHOUD

- Reinig het apparaat na elk gebruik.
- Zet de knop voor de bruiningsgraad **5** op stand 1.
- Zorg dat de ledlampjes van de ontdooinop **3** en de opwarmknop **6** niet aan zijn en dat de hendel **2** omhoog is.
- Haal de stekker uit het stopcontact en laat het apparaat volledig afkoelen (ca. 30 minuten).
- **Dompel het apparaat nooit onder in water of een andere vloeistof.**
- Maak de behuizing en de uitneembare opvangbak voor broodkruimels **7** schoon met een vochtige doek.
- Gebruik nooit agressieve of schurende schoonmaakmiddelen, een schuurspons of staalwol. Deze kunnen het apparaat beschadigen.
- Droog het apparaat goed af.
- Maak het apparaat niet schoon in de vaatwasser.
- Berg het apparaat op een droge plaats op.

5) SPECIFICATIES

- Invoerspanning: 220-240 V~, 50/60 Hz
- Voeding: 700-850 W
- Kabellengte: 70 cm
- Gewicht: 1,46 kg
- Afmetingen: 19 x 28 x 17 cm (H x B x D)

6) OPSLAG EN TRANSPORT

- Voordat u het apparaat opbergt, moet u het eerst reinigen zoals beschreven in deze gebruikershandleiding. Bewaar het apparaat in de oorspronkelijke verpakking.
- Berg het apparaat altijd op in een droge, goed geventileerde ruimte, buiten bereik van kinderen.
- Bescherm het apparaat tijdens transport tegen trillingen en schokken.

Alle in deze handleiding vermelde informatie en specificaties kunnen zonder voorafgaande kennisgeving worden gewijzigd.

INSTRUCTIES VOOR DE BESCHERMING VAN HET MILIEU

(AEEA, de richtlijn voor afgedankte elektrische en elektronische apparatuur)



Dit product is vervaardigd van kwalitatief hoogwaardige materialen en onderdelen die gerecycled en opnieuw gebruikt kunnen worden. Na afloop van zijn levensduur mag dit product niet worden meegegeven met het huishoudelijk afval, maar moet het naar een speciaal inzamelpunt voor het recyclen van elektrische en elektronische apparatuur worden gebracht. Dit wordt in de handleiding en op de verpakking weergegeven door de afvalcontainer met een kruis erdoor. De gebruikte grondstoffen kunnen worden gerecycled.

Door het recyclen van gebruikte apparatuur of grondstoffen, speelt u een belangrijke rol bij de bescherming van het milieu. U kunt bij de gemeente informeren waar het dichtstbijzijnde inzamelpunt is.



MANUEL D'UTILISATION : MAGNANI – GRILLE-PAIN 2 TRANCHES LARGES FENTES

MODEL: MI-HA-TSTO1-Bxx

SOMMAIRE

- 1) Contenu du paquet
- 2) Consignes de sécurité
- 3) Installation et utilisation du produit
- 4) Nettoyage et maintenance
- 5) Spécifications
- 6) Entreposage et transport

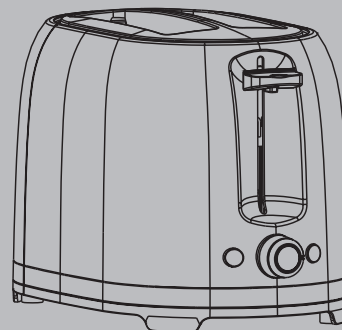

1) CONTENU DU PAQUET

- Grille-pain
- Manuel d'utilisation

2) INSTRUCTIONS DE SÉCURITÉ

Les précautions suivantes doivent toujours être observées avant l'utilisation du « Magnani – Grille-pain 2 tranches à fentes larges », appelé par la suite « l'appareil ».

AVERTISSEMENT !



Certaines parties de l'appareil et certains accessoires peuvent devenir très chauds. Ne touchez pas ces parties afin d'éviter de vous brûler.

Informations générales

- Lire attentivement le manuel d'utilisation et bien le conserver. Si cet appareil est remis à une autre personne, lui remettre aussi ce manuel d'utilisation.
- Utiliser cet appareil uniquement comme décrit dans ce manuel d'utilisation.
- Cet appareil peut être utilisé par les enfants de 8 ans et plus, par les personnes dont les capacités physiques, sensorielles ou mentales sont limitées, par ceux qui manquent d'expérience et de connaissances, à condition que ces enfants ou personnes soient surveillés ou qu'ils aient reçu les instructions nécessaires pour utiliser l'appareil en toute sécurité et qu'ils soient conscients des risques possibles. Les enfants ne doivent pas jouer avec l'appareil. Le nettoyage et la maintenance ne doivent pas être effectués par des enfants, à moins qu'ils aient plus de 8 ans et qu'ils soient sous la surveillance d'un adulte.
- Maintenez l'appareil et le câble d'alimentation hors de portée des enfants de moins de 8 ans.
- Cet appareil est destiné à un usage domestique ou similaire, et pas à un usage professionnel.



- **AVERTISSEMENT !** Ne pas laisser traîner le matériel d'emballage. Celui-ci pourrait être dangereux pour les jeux d'enfants. **Risque de suffocation !**

Électricité et chaleur

- Avant l'utilisation, vérifier si la tension secteur est identique à la tension secteur indiquée sur l'appareil.
- Assurez-vous d'avoir les mains sèches avant de toucher l'appareil, le câble d'alimentation ou la fiche.
- Brancher la fiche sur une prise de courant mise à la terre facilement accessible à tout moment.



• **AVERTISSEMENT !** Ne recouvrez jamais la fiche, le câble d'alimentation, la station de base électrique ou l'appareil de tissus, rideaux ou autres matières, pour éviter la surchauffe et les éventuels risques d'incendie.

- Assurez-vous que l'appareil et le câble d'alimentation n'entrent pas en contact avec des sources de chaleur telles qu'une plaque de cuisson brûlante ou une flamme nue.
- L'appareil doit pouvoir laisser échapper sa chaleur pour éviter les risques d'incendie. Assurez-vous donc qu'il y ait toujours assez d'espace libre autour de l'appareil (au moins 20 cm de tous les côtés) et ne placez pas l'appareil contre, sur ou à proximité de matériaux combustibles.



• **AVERTISSEMENT !** L'appareil ne doit pas être recouvert afin d'éviter la surchauffe et les risques d'incendie.

- Contrôlez régulièrement si le câble d'alimentation n'est pas endommagé.
- N'utilisez jamais l'appareil si le câble d'alimentation est endommagé, si l'appareil est tombé par terre ou s'il présente d'autres dommages.
- Éteignez l'appareil et retirez la fiche de la prise de courant si vous constatez des défauts ou des dommages pendant l'utilisation, si l'appareil n'est pas utilisé ou lorsqu'il est nettoyé.
- Assurez-vous que le câble d'alimentation ne peut pas être piétiné ou coincé.
- Ne laissez pas pendre le câble d'alimentation sur des bords tranchants, et maintenez-le éloigné d'objets chauds et de flammes nues.
- Lorsque la fiche est branchée, faites attention à ce que personne ne puisse tirer accidentellement ou trébucher sur le câble.
- Retirez la fiche de la prise de courant lors d'orages ou lorsque l'appareil reste inutilisé pendant de longues périodes.
- Pour retirer la fiche de la prise de courant, tirez sur la fiche et pas sur le câble.
- Ne faites pas fonctionner l'appareil en utilisant une minuterie externe ou un système de télécommande séparé.
- Si une rallonge est nécessaire, utilisez un câble 10 ampères. Les câbles à ampérage inférieur peuvent griller.
- Lorsqu'une rallonge est utilisée, celle-ci doit être entièrement déroulée.



• **AVERTISSEMENT !** Pour réduire le risque d'incendie ou de choc électrique, protéger l'appareil contre les ruissellements ou éclaboussures d'eau et les endroits humides et le tenir à l'écart d'objets remplis de liquides, tels que des vases. De tels objets ne doivent pas être placés sur l'appareil ou à proximité.

Utilisation

- Ne pas utiliser l'appareil à proximité de matières inflammables.
- **Ne jamais laisser sans surveillance l'appareil en cours d'utilisation.**
- Cet appareil n'est pas un jouet et doit être surveillé pour éviter que les enfants l'utilisent comme un jouet.
- Ne permettez pas à des enfants sans surveillance de nettoyer ou d'entretenir cet appareil.
- Ne permettez jamais à des enfants d'utiliser des appareils domestiques en guise de jouet sans surveillance. Les enfants ne peuvent pas estimer les risques liés à une utilisation incorrecte d'appareils électriques.
- Les enfants se trouvant à proximité de l'appareil doivent toujours être surveillés par un adulte.
- Assurez-vous toujours que l'appareil est bien assemblé avant l'utilisation.
- Posez l'appareil sur une surface stable et plane, à un endroit où il ne peut pas se renverser.
- Ne vous appuyez pas sur l'appareil.
- Assurez-vous qu'il y a au moins 20 cm d'espace libre autour de l'appareil. Vous éviterez ainsi les dégâts dus à la chaleur.



- Pendant le fonctionnement, ne touchez pas l'appareil avec la main ou de toute autre manière.
- N'utilisez pas les mains ou toute autre partie du corps pour sentir la température de l'appareil lors du fonctionnement.
- Ne placez pas vos doigts, mains, ou toute autre partie du corps dans les orifices (fentes de grillage) de l'appareil.
- N'insérez pas d'articles de coutellerie ou autres objets métalliques dans les fentes du grille-pain.
- N'utilisez pas l'appareil s'il est tombé sur le sol ou s'il présente tout autre signe de dommage.
- **AVERTISSEMENT ! Danger de mort suite à des brûlures.** Ne laissez pas les enfants sans surveillance avec l'appareil. N'appliquez pas de produit (crème) sur la brûlure. Couvrez temporairement la brûlure avec un film plastique. Consultez un médecin après que la brûlure a refroidi :
 - en présence d'une ampoule sur le visage, les mains, les pieds ou les parties génitales

- si la surface de la brûlure est jaunâtre ou blanchâtre, brunâtre ou noirâtre, et indolore

En cas de brûlure sur des enfants, consultez toujours un médecin après que la brûlure a refroidi.

- Il est conseillé de mettre un revêtement thermorésistant entre la table et l'appareil, pour éviter que la chaleur y laisse des traces.
- Ne déplacez pas l'appareil pendant son fonctionnement.
- Ne déplacez jamais l'appareil tant qu'il est en marche ou encore chaud. Éteignez d'abord l'appareil et déplacez-le uniquement une fois qu'il a refroidi.



• **NE PAS TOUCHER !** L'appareil peut devenir très chaud lorsqu'il est en cours d'utilisation. Par

conséquent, touchez uniquement les éléments de commande.

- Pour éviter une surchauffe du grille-pain, patientez \pm 1 minute entre deux processus de grillage.



• **AVERTISSEMENT !** Cet appareil n'est **PAS** destiné à être utilisé dans des endroits humides en intérieur.



• Toutes les parties de cet appareil qui entrent en contact avec des aliments respectent les règles de sécurité alimentaire.

- Après l'utilisation, nettoyez méticuleusement l'appareil (voir « Nettoyage et maintenance »).
- En cours d'utilisation et pendant l'entreposage, ne placez rien d'autre sur l'appareil.
- Évitez les endroits soumis à des vibrations, le froid ou l'humidité.
- N'exposez pas l'appareil à la lumière directe du soleil, des sources de chaleur, une humidité excessive ou un milieu corrosif.
- N'exposez pas l'appareil à des contraintes mécaniques.
- Une utilisation inappropriée de l'appareil pourrait l'endommager.
- Manipulez l'appareil avec précaution. Tout choc ou chute, même de faible hauteur, peut endommager l'appareil.
- N'ouvrez pas le boîtier car cela pourrait provoquer un choc électrique.
- N'essayez pas de démonter ou de réparer l'appareil, ou de le modifier de quelque manière que ce soit.
- L'appareil doit être révisé s'il a été endommagé de quelque manière que ce soit, par exemple si le cordon d'alimentation/la fiche est endommagé ; si un liquide a été renversé ; si des objets sont tombés dans l'appareil ; s'il a été exposé à la pluie ou à l'humidité; s'il est tombé ou s'il ne fonctionne pas correctement.
- N'utilisez pas de produits abrasifs pour nettoyer l'appareil.
- N'utilisez pas d'objets étrangers pour nettoyer l'appareil.



Informations importantes, suivre ces instructions.

- Cet appareil peut être utilisé par les enfants de 8 ans et plus, par les personnes dont les capacités physiques, sensorielles ou mentales sont limitées, par ceux qui manquent d'expérience et de connaissances, à condition qu'ils soient sous la surveillance d'un adulte ou qu'ils aient reçu les instructions nécessaires pour utiliser l'appareil en toute sécurité et qu'ils soient conscients des risques possibles. Les enfants ne doivent pas jouer avec l'appareil. Le nettoyage et la maintenance ne doivent pas être effectués par des enfants, à moins qu'ils aient plus de 8 ans et qu'ils soient sous la surveillance d'un adulte.
- Utilisez l'appareil uniquement à l'intérieur, dans des endroits secs et pas à proximité d'eau, autres liquides ou humidité.
- N'utilisez pas l'appareil si l'appareil, le câble d'alimentation ou la fiche sont tombés à l'eau ou dans un autre liquide.
- N'immergez jamais l'appareil, le câble d'alimentation et la fiche dans de l'eau ou un autre liquide.
- Ne ramassez pas l'appareil s'il est tombé dans l'eau ou dans un autre liquide. Retirez immédiatement la fiche de la prise de courant. Ne réutilisez pas l'appareil.
- Certaines parties de l'appareil peuvent devenir très chaudes. Ne touchez pas ces parties afin d'éviter de vous brûler.

3) INSTALLATION ET UTILISATION DE L'APPAREIL

Ouvrir l'emballage avec précaution avant d'en sortir l'appareil. S'assurer que l'appareil soit complet et en bon état. S'il y a des composants qui manquent ou qui sont endommagés, contacter le fournisseur et ne pas utiliser le produit. Conserver l'emballage ou le recycler conformément aux réglementations locales.

Parties et fonctions de l'appareil

- 1 Fentes du grille-pain
- 2 Manette
- 3 Bouton Décongeler
- 4 Bouton Annuler
- 5 Bouton de niveau de grillage
- 6 Bouton Réchauffer
- 7 Tiroir ramasse-miettes amovible

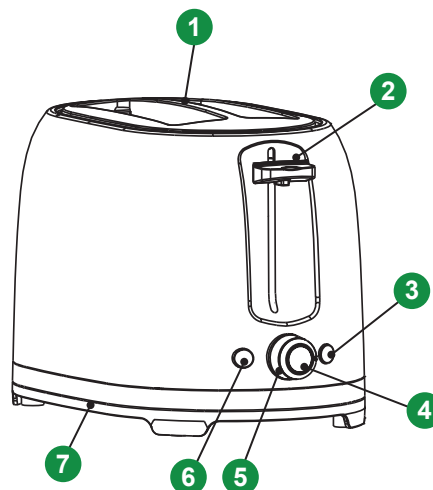

Première utilisation

- Sortez l'appareil et les accessoires de la boîte. Retirez tout autocollant, film de protection ou plastique de l'appareil.
- Avant d'utiliser l'appareil pour la première fois, nettoyez le socle à l'aide d'un chiffon humide.
- Séchez méticuleusement l'appareil.
- N'utilisez jamais de produits de nettoyage agressifs ou abrasifs, une éponge à récurer ou de la paille de fer ; cela endommage l'appareil.
- Posez l'appareil sur une surface stable et plane, à un endroit où il ne peut pas tomber.
- Assurez-vous que la manette 2 se trouve en position haute.
- Assurez-vous que le bouton de niveau de grillage 5 est réglé sur la position 1 (tournez le bouton dans le sens contraire des aiguilles d'une montre jusqu'au bout vers la gauche).
- Connectez l'appareil au secteur.

Interrupteur Marche/Arrêt

- Lorsque l'appareil est connecté au secteur, assurez-vous que le bouton de niveau de grillage 5 est réglé sur la position 1.
- Poussez la manette 2 vers le bas jusqu'à ce qu'elle se bloque en place, et l'appareil s'allume.
- L'appareil s'éteindra automatiquement, en fonction du niveau de grillage sélectionné (de 1 à 7). Après chaque processus de grillage, la manette remonte automatiquement et l'appareil s'éteint.
- Appuyez sur le bouton Annuler 4, si vous souhaitez arrêter instantanément le processus de grillage. La manette remonte automatiquement et l'appareil s'éteint.
- Retirez ensuite la fiche d'alimentation de la prise du secteur.

Grillage du pain

- Avant chaque utilisation, assurez-vous que l'appareil est propre et sec.
- Posez l'appareil sur une surface stable et plane, à un endroit où il ne peut pas tomber.
- Avant de l'utiliser pour la première fois, actionnez 3 fois le grille-pain sans pain au niveau maximal de brunissage « 7 », en tournant dans le sens contraire des aiguilles d'une montre le bouton de niveau de grillage 5 vers la position 7.



- Lorsque vous utilisez l'appareil pour la première fois, une odeur et une fumée légères peuvent se dégager, ce qui est normal. L'odeur et la fumée disparaîtront en quelques minutes.
- Pour faire griller des tranches de pain ou des bagels, assurez-vous que le bouton de niveau de grillage 5 est réglé en position 1.
- Pour régler le niveau de brunissage, tournez le bouton de niveau de grillage 5 vers le réglage souhaité. Il existe 7 niveaux de grillage pour différents niveaux de brunissage. La position 1 correspond au niveau de brunissage le plus clair (± 1 min) ; le niveau 7 est le plus sombre ($\pm 3,5$ min). Pour les meilleurs résultats, nous recommandons un niveau de brunissage de 4 ou 5. Les chiffres sur le bouton de niveau de grillage ne correspondent pas à des indications de durée. Ils servent uniquement de guide pour le niveau de brunissage.
- Insérez une tranche de pain ou une moitié de bagel par fente de grille-pain 1 et abaissez la fente avec le pain en poussant la manette 2 vers le bas jusqu'à ce qu'elle se bloque en place.
- L'appareil s'allume automatiquement et commence à griller.
- Lorsque le niveau de brunissage pré-réglé est atteint, la manette remonte automatiquement et l'appareil s'éteint automatiquement.
- Lorsque vous souhaitez arrêter le grillage alors que l'appareil est allumé (la manette 2 est abaissée), appuyez sur le bouton « ANNULER » 4. La manette remonte automatiquement et l'appareil s'éteint automatiquement.

- Pour réchauffer des tranches de pain déjà grillées : pendant un bref instant (sans modifier le niveau de brunissage), insérez une tranche de pain par fente de grille-pain ①, abaissez la fente à l'aide de la manette ② jusqu'à ce que celle-ci se bloque en place et appuyez sur le bouton « Réchauffer » ⑥. Le témoin LED du bouton « RÉCHAUFFER » s'allume. Lorsque la tranche de pain est réchauffée (± 30 s), la manette remonte automatiquement et le témoin LED du bouton « RÉCHAUFFER » n'est plus allumé. Le niveau de brunissage préréglé n'est pas actif durant le mode Réchauffer.
- Lorsque vous effectuez une décongélation, insérez une tranche de pain congelé par fente de grille-pain ① et abaissez la fente avec le pain en poussant la manette ② vers le bas jusqu'à ce qu'elle se bloque en place, puis appuyez sur le bouton « DÉCONGELER » ③. Le témoin LED du bouton « DÉCONGELER » s'allume. L'appareil commence automatiquement à décongeler la tranche de pain. Lorsque la tranche de pain est décongelée (± 4 min), la manette remonte automatiquement et le témoin du bouton « DÉCONGELER » n'est plus allumé. Le niveau de brunissage préréglé n'est pas actif durant le mode Décongeler.
- Les différences dans les types de pain, la teneur en humidité ainsi que l'épaisseur individuelle de tranches, affectent le niveau de brunissage du pain grillé. Essayez toujours un niveau de brunissage inférieur en premier lieu.
- Pour griller du pain sec, utilisez un niveau de brunissage plus bas, car le pain sec brunit plus rapidement que le pain frais.
- Pour le pain « foncé » (comme le pain complet), utilisez un niveau de brunissage plus élevé que pour un pain « clair ».
- Pour des tranches épaisses de pain foncé, utilisez uniquement le niveau de brunissage le plus élevé, « 7 ». N'utilisez pas le niveau de brunissage le plus élevé pour d'autres types de pain, car le pain ne sera alors plus comestible en raison du fait qu'il sera brûlé.
- Abaissez le niveau de brunissage d'environ 1 cran, lorsque vous faites griller 1 tranche de pain au lieu de 2 tranches, afin d'obtenir le même niveau de brunissage qu'avec deux morceaux de pain.



• **AVERTISSEMENT !** N'utilisez pas de morceaux de pain ou bagels qui sont trop gros ou trop épais, car ils peuvent facilement se coincer dans l'appareil. Si des tranches de pain ou bagels se retrouvent coincés, débranchez d'abord l'appareil du secteur et laissez-le refroidir complètement. Libérez les tranches de pain ou bagels coincés avec un objet en bois non tranchant (p. ex. une spatule ou une cuillère en bois). **Ne touchez pas les éléments chauffants situés à l'intérieur des fentes du grille-pain, car vous risquez de les endommager.**



• **AVERTISSEMENT !** Lorsque de la fumée s'échappe de la fente du grille-pain, en provenance de tranches de pain ou bagels brûlés, appuyez immédiatement sur le bouton « ANNULER » ④ et déconnecter la fiche d'alimentation du secteur. Attendez que l'appareil refroidisse complètement et retirez les tranches de pain brûlées.

- Lorsque vous grillez du pain, des miettes vont s'échapper du pain et tomber. Ces miettes sont collectées dans le tiroir ramasse-miettes amovible ⑦. Pour vider les miettes du tiroir ramasse-miettes ⑦, il vous suffit de tirer le tiroir hors de l'appareil et de déverser les miettes. Si nécessaire, essuyez du tiroir les miettes qui sont coincées ⑦ avec du papier essuie-tout. Faites glisser le tiroir ramasse-miettes ⑦ de nouveau dans le grille-pain, jusqu'à ce qu'il s'enclenche en place.
- Pour éviter une surchauffe du grille-pain, et obtenir un brunissage uniforme du pain, patientez ± 1 minute entre deux processus de grillage.



• **AVERTISSEMENT !** N'utilisez pas d'autres aliments que des tranches de pain ou des bagels nature. **Ne placez pas de bagels avec glaçage ou de tranches de pain avec beurre, etc., dans l'appareil ; vous risquez d'endommager l'appareil.**



• **AVERTISSEMENT ! Danger de mort suite à des brûlures.** Ne laissez pas les enfants sans surveillance avec l'appareil. Ne placez pas vos doigts, mains, ou toute autre partie du corps dans les orifices (fentes) de l'appareil.



• **ATTENTION !** Évitez les brûlures. Ne touchez pas la surface supérieure de l'appareil, car elle devient très chaude durant l'utilisation. Lorsque vous retirez les tranches de pain ou les bagels, utilisez des gants de cuisine.

4) NETTOYAGE ET MAINTENANCE

- Nettoyez l'appareil après chaque utilisation.
- Réglez le bouton de niveau de grillage ⑤ sur la position 1.
- Assurez-vous que les témoins LED des boutons Décongeler ③ et Réchauffer ⑥ ne s'allument pas et que la

manette ② se trouve en position haute.

- Retirez la fiche de la prise murale et laissez refroidir l'appareil complètement (\pm 30 minutes).
- **N'immergez jamais l'appareil dans de l'eau ou tout autre liquide.**
- Nettoyez le boîtier et le tiroir ramasse-miettes amovible ⑦ à l'aide d'un chiffon humide.
- N'utilisez jamais de produits de nettoyage agressifs ou abrasifs, une éponge à récurer ou de la paille de fer ; cela endommage l'appareil.
- Séchez méticuleusement l'appareil.
- Ne lavez pas l'appareil au lave-vaisselle.
- Rangez l'appareil dans un endroit sec.

5) SPÉCIFICATIONS

- Tension d'entrée : 220 - 240 V~, 50/60 Hz
- Puissance : 700 - 850 W
- Longueur de câble : 70 cm
- Poids : 1,46 kg
- Dimensions : 19 x 28 x 17 cm (H x l x P)

6) ENTREPOSAGE ET TRANSPORT

- Avant d'entreposer l'appareil, celui-ci doit d'abord être nettoyé comme indiqué dans ce mode d'emploi. L'appareil doit être entreposé dans son emballage d'origine.
- Entrezposez toujours l'appareil dans un endroit sec et bien aéré et hors de portée des enfants.
- Protégez l'appareil contre les vibrations et les chocs pendant le transport.

L'ensemble des contenus et spécifications mentionnés dans ce manuel sont susceptibles de modifications sans avis préalable.

INSTRUCTIONS POUR LA PROTECTION DE L'ENVIRONNEMENT

(DEEE, la directive concernant les déchets d'équipements électriques et électroniques)



Votre produit a été fabriqué en utilisant des matériaux de haute qualité et des composants qui peuvent être recyclés et réutilisés. A la fin de sa durée de vie, ce produit ne doit pas être jeté dans les ordures ménagères, mais il doit être remis à un point de collecte spécial pour le recyclage des équipements électriques et électroniques. Ceci est indiqué dans le mode d'emploi et sur l'emballage par un conteneur de déchets marqué d'un symbole de croix. Les matières premières utilisées sont appropriées pour le recyclage.

En recyclant les appareils usagés ou les matières premières, vous apportez une contribution importante à la protection de notre environnement. Informez-vous auprès de votre municipalité concernant le point de collecte le plus proche.

BEDIENUNGSANLEITUNG: MAGNANI – TOASTER MIT BREITEN SCHLITZEN FÜR 2 SCHEIBEN

MODEL: MI-HA-TSTO1-Bxx

INHALTSVERZEICHNIS

- 1) Verpackungsinhalt
- 2) Sicherheitshinweise
- 3) Installation und Verwendung des Produkts
- 4) Pflege und Reinigung
- 5) Technische Daten
- 6) Lagerung und Transport

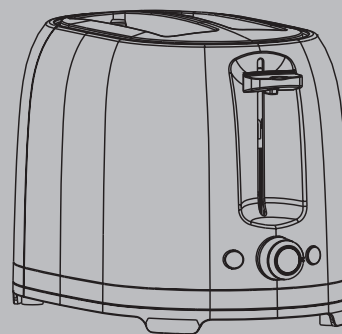

1) VERPACKUNGSIHALT

- Toaster
- Bedienungsanleitung

2) SICHERHEITSHINWEISEN

Vor Gebrauch des „Magnani Toasters mit breiten Schlitten für 2 Scheiben“ (nachfolgend als „Gerät“ bezeichnet) immer die folgenden grundlegenden Vorsichtsmaßnahmen beachten.

WARNHINWEIS!



Einige Teile und Zubehörteile dieses Geräts können heiß werden. Berühren Sie diese Teile nicht, um Verbrennungen zu vermeiden.

Allgemeine Informationen

- Lesen Sie diese Anweisungen sorgfältig durch und bewahren Sie sicher auf. Wenn Sie dieses Gerät an andere Personen weitergeben, geben Sie bitte auch diese Bedienungsanleitung mit.
- Verwenden Sie dieses Gerät nur entsprechend der Anweisungen in dieser Bedienungsanleitung.
- Dieses Gerät kann von Kindern ab 8 Jahren und von Personen mit körperlichen, sensorischen oder mentalen Einschränkungen sowie mangelnder Erfahrung und Wissen verwendet werden, sofern sie zuvor entsprechend von einer für ihre Sicherheit verantwortlichen Person in der Verwendung des Geräts unterwiesen wurden. Kinder dürfen mit dem Gerät nicht spielen. Reinigung und Wartung dürfen nicht von Kindern unter 8 Jahren ausgeführt werden. Ab 8 Jahren müssen sie beaufsichtigt werden.
- Halten Sie das Gerät und Stromkabel von Kindern unter 8 Jahren fern.
- Das Gerät ist nur für den häuslichen oder ähnlichen Gebrauch bestimmt, nicht für die professionelle Nutzung.



- **WARNHINWEIS!** Lassen Sie kein Verpackungsmaterial achtlos herumliegen. Kinder könnten es als gefährliches Spielmaterial verwenden. **Erstickengefahr!**

Strom und Wärme

- Prüfen Sie vor dem Einsatz, ob die Netzspannung identisch mit der auf dem Typenschild des Geräts angegebenen Netzspannung ist.
- Vergewissern Sie sich, dass Ihre Hände trocken sind, bevor Sie das Gerät, Stromkabel oder Stecker berühren.

- Stecken Sie den Netzstecker in eine geerdete Steckdose, die jederzeit leicht zugänglich ist.



- **WARNHINWEIS!** Decken Sie den Netzstecker, das Kabel, die elektrische Platte oder das Gerät niemals mit Tüchern, Vorhängen oder anderem Material ab, um Überhitzung und mögliche Brandgefahr zu vermeiden.
- Achten Sie darauf, dass das Gerät und das Netzkabel nicht an Hitzequellen wie heiße Kochplatten oder offenes Feuer gelangen.
- Das Gerät muss seine Hitze ableiten können, um einer Brandgefahr vorzubeugen. Stellen Sie deshalb sicher, dass das Gerät genügend Platz um sich herum hat (mindestens 20 cm von allen Seiten) und platzieren Sie das Gerät nicht gegen und/oder auf oder in die Nähe von brennbaren Materialien.



- **WARNHINWEIS!** Das Gerät darf nicht abgedeckt werden, um Überhitzung und mögliche Brandgefahren zu vermeiden.
- Überprüfen Sie das Netzkabel regelmäßig auf Schäden.
- Verwenden Sie das Gerät nicht, wenn das Netzkabel Anzeichen von Schäden aufweist, wenn das Gerät auf den Boden gefallen ist oder andere Anzeichen von Schäden aufweist.
- Schalten Sie das Gerät aus und ziehen Sie den Netzstecker, wenn Sie beim Gebrauch Fehler entdecken oder Beschädigungen feststellen und wenn das Gerät nicht benutzt oder gereinigt wird.
- Achten Sie darauf, dass niemand auf das Netzkabel treten oder es einklemmen kann.
- Das Netzkabel darf nicht über scharfen Kanten hängen. Halten Sie es von heißen Objekten und offenen Flammen fern.
- Beim Einstecken des Steckers darauf achten, dass er nicht versehentlich herausgezogen werden oder dass man darüber stolpern kann.
- Ziehen Sie den Netzadapter bei Gewitter oder längerer Nichtbenutzung aus der Steckdose.
- Ziehen Sie beim Entfernen des Steckers aus der Steckdose am Stecker, nicht am Kabel.
- Betreiben Sie das Gerät nicht mit einer externen Zeitschaltuhr oder einer separaten Fernbedienung.
- Verwenden Sie falls nötig ein 10-Ampere-Verlängerungskabel. Kabel mit weniger Ampere können durchbrennen.
- Bei Verwendung eines Verlängerungskabels dieses ganz ausrollen.



- **WARNHINWEIS!** Um das Risiko von Brand oder Stromschlag zu reduzieren, muss das Gerät vor Wassertropfen oder Wasserspritzern und feuchten Umgebungen geschützt werden. Halten Sie es von Objekten, die mit Flüssigkeiten gefüllt sind (wie Vasen) fern. Solche Gegenstände sollten nicht auf das Gerät oder in dessen Nähe gestellt werden.

Verwendung

- Verwenden Sie das Gerät nicht in der Nähe von brennbaren Materialien.
- **Lassen Sie das Gerät niemals unbeaufsichtigt, wenn es in Betrieb ist.**
- Dieses Gerät ist kein Spielzeug und sollte unter strenger Aufsicht gehalten werden, um zu verhindern, dass Kinder das Gerät als Spielzeug benutzen.
- Kinder dürfen dieses Gerät nicht ohne Aufsicht reinigen oder pflegen.
- Kinder dürfen niemals Haushaltsgeräte als Spielzeug oder ohne Aufsicht verwenden. Kinder können Gefahren, die von einer falschen Benutzung elektrischer Geräte ausgehen, nicht einschätzen.
- Kinder, die sich in der Nähe des Gerätes aufhalten, müssen stets von einem Erwachsenen beaufsichtigt werden.
- Achten Sie vor der Verwendung immer darauf, dass das Gerät richtig zusammengesetzt ist.
- Stellen Sie das Gerät auf eine flache, stabile Oberfläche, an einem Ort, wo es nicht umfallen kann.
- Lehnen Sie sich nicht auf das Gerät.
- Lassen Sie einen Freiraum von mindestens 20 m um das Gerät herum. Dies verhindert durch Hitze verursachte Schäden.



- **WARNHINWEIS!** Berühren Sie es während der Benutzung nicht mit der Hand oder durch andere Mittel.
- Benutzen Sie nicht die Hände oder andere Körperteile, um die Temperatur des Geräts zu fühlen, während es in Betrieb ist.
- Stecken Sie nicht Ihre Finger, Hände oder andere Körperteile in die Öffnungen (Toastschlitze) des Geräts.
- Stecken Sie kein Besteck oder andere Metallgegenstände in die Toastschlitze.
- Verwenden Sie das Gerät nicht, wenn es auf den Boden gefallen ist oder irgendwelche anderen Schäden aufweist.
- **WARNHINWEIS! Lebensgefahr durch Verbrennung.** Lassen Sie Kinder nicht unbeaufsichtigt mit dem Gerät. Tragen Sie keine Mittel (wie Creme) auf die Verbrennung auf. Bedecken Sie die Wunde vorübergehend mit Plastikklebefolie. Suchen Sie nach dem Kühlen einen Arzt auf:
 - wenn Sie Blasen auf Ihrem Gesicht, Ihren Händen, Füßen oder Genitalien haben

- wenn der verbrannte Bereich gelblich-weiß, braun oder schwarz ist und nicht wehtut

Bei Verbrennungen von Kindern suchen Sie nach dem Kühlen immer einen Arzt auf.

- Es wird empfohlen, eine hitzebeständige Abdeckung zwischen Tisch und dem Gerät zu legen, damit aufgrund der Wärme keine Spuren auf Ihrem Tisch zurückbleiben.
- Bewegen Sie das Gerät nicht, wenn es in Betrieb ist.
- Stellen Sie das Gerät nicht woanders hin, wenn es eingeschaltet oder noch warm ist. Schalten Sie das Gerät aus und stellen Sie es erst weg, wenn es abgekühlt ist.



• **NICHT BERÜHREN!** Das Gerät kann heiß werden, wenn es in Betrieb ist. Berühren Sie deshalb nur die Bedienelemente.

- Um ein Überhitzen des Toasters zu vermeiden, warten Sie ± 1 Minute zwischen zwei Toastvorgängen.



• **WARNHINWEIS!** Dieses Gerät sollte **NICHT** in feuchten Innenräumen verwendet werden.



• Alle Teile dieses Geräts, die mit Lebensmitteln in Kontakt kommen, sind lebensmittelsicher.

- Machen Sie das Gerät nach dem Gebrauch gründlich sauber (siehe „Wartung und Reinigung“).
- Wenn es benutzt oder gelagert wird, legen Sie nichts oben auf das Gerät.
- Vermeiden Sie Orte mit Vibrationen, Kälte oder Feuchtigkeit.
- Setzen Sie das Gerät nicht dem direkten Sonnenlicht, Wärmequellen, übermäßiger Feuchtigkeit oder korrosiven Umgebungen aus.
- Setzen Sie das Gerät keiner mechanischen Beanspruchung aus.
- Eine missbräuchliche Verwendung kann das Produkt beschädigen.
- Bitte gehen Sie vorsichtig mit dem Gerät um. Aufpralle oder Stürze, selbst aus geringer Höhe, können das Gerät beschädigen.
- Öffnen Sie das Gehäuse nicht, da dies zu einem Stromschlag führen kann.
- Das Gerät sollte nicht demontiert, repariert oder auf irgendeine Art und Weise verändert werden.
- Das Gerät muss bei jeglicher Beschädigung professionell repariert werden, z. B. bei beschädigtem Netzkabel, verschütteter Flüssigkeit, wenn Objekte in das Gerät gefallen sind, es Regen oder Feuchtigkeit ausgesetzt war, es fallengelassen wurde oder nicht normal funktioniert.
- Verwenden Sie zur Reinigung des Geräts keine scheuernden Reinigungsmittel.
- Reinigen Sie das Gerät nicht mit Fremdkörpern.



Wichtige Information, folgen Sie diesen Anweisungen

- Dieses Gerät kann von Kindern ab 8 Jahren und von Personen mit körperlichen, sensorischen oder mentalen Einschränkungen sowie mangelnder Erfahrung und Wissen verwendet werden, sofern sie zuvor entsprechend von einer für ihre Sicherheit verantwortlichen Person in der Verwendung des Geräts unterwiesen wurden. Kinder dürfen mit dem Gerät nicht spielen. Reinigung und Wartung dürfen nicht von Kindern unter 8 Jahren ausgeführt werden.
- Verwenden Sie das Gerät nur in Innenräumen, in trockenen Bereichen und nicht in der Nähe von Wasser, anderen Flüssigkeiten oder Feuchtigkeit.
- Das Gerät nicht verwenden, wenn das Kabel oder der Stecker in Wasser oder andere Flüssigkeiten gefallen ist.
- Tauchen Sie das Gerät, das Kabel und den Netzstecker niemals in Wasser oder andere Flüssigkeiten.
- Das Gerät nicht hochnehmen, wenn es in Wasser oder andere Flüssigkeiten gefallen ist. Ziehen Sie sofort den Stecker aus der Steckdose. Das Gerät nicht mehr benutzen.
- Teile des Geräts können heiß werden. Berühren Sie diese Teile nicht, um Verbrennungen zu vermeiden.

3) INSTALLATION UND VERWENDUNG DES GERÄTS

Öffnen Sie die Verpackung vorsichtig, bevor Sie das Gerät herausnehmen. Stellen Sie sicher, dass das Gerät vollständig und unbeschädigt ist. Sollten Teile fehlen oder beschädigt sein, kontaktieren Sie den Lieferanten und verwenden Sie das Produkt nicht. Die Verpackung sollte aufbewahrt oder in Übereinstimmung mit den örtlichen Vorschriften recycelt werden.

Teile und Merkmale des Geräts

- 1 Toastschlitze
- 2 Hebel
- 3 Auftauknopf
- 4 Abbrechknopf
- 5 Toaststufenknopf
- 6 Aufwärmknopf
- 7 Herausnehmbare Brotkrümeleinsatz

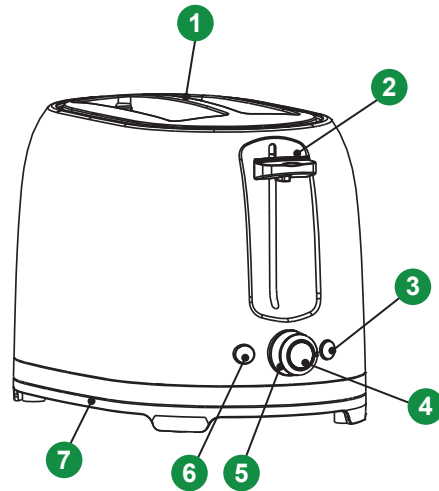

Erste Verwendung

- Nehmen Sie das Gerät und das Zubehör aus dem Karton. Entfernen Sie alle Aufkleber, Schutzfolien oder Kunststoff vom Gerät.
- Vor dem ersten Gebrauch des Geräts muss der Boden mit einem feuchten Tuch abgewischt werden.
- Trocknen Sie das Gerät gründlich.
- Verwenden Sie niemals aggressive oder scheuernde Reinigungsmittel, Scheuerschwamm oder Stahlwolle; dies beschädigt das Gerät.
- Stellen Sie das Gerät auf eine flache, stabile Oberfläche, an einem Ort, wo es nicht umfallen kann.
- Stellen Sie sicher, dass der Hebel **2** auf der oberen Position steht.
- Stellen Sie sicher, dass der Toaststufenknopf **5** auf der Position 1 steht (drehen Sie den Knopf im Uhrzeigersinn, bis der Knopf ganz links ist).
- Schließen Sie das Gerät an das Stromnetz an.

Ein-/Ausschalter

- Wenn das Gerät mit dem Stromnetz verbunden ist, stellen Sie sicher, dass der Toaststufenknopf **5** auf der Position 1 steht.
- Schieben Sie den Hebel **2** nach unten, bis er einrastet und das Gerät ist eingeschaltet.
- Das Gerät wird sich, je nach der ausgewählten Toaststufe (1-7) automatisch ausschalten. Nach jedem Toastvorgang bewegt sich der Hebel automatisch nach oben und das Gerät schaltet sich aus.
- Drücken Sie den Abbrechknopf **4**, wenn Sie den Toastvorgang sofort beenden möchten. Der Hebel bewegt sich automatisch nach oben und das Gerät schaltet sich aus.
- Ziehen Sie dann den Netzstecker aus der Steckdose.

Brot toasten

- Stellen Sie vor der Verwendung sicher, dass das Gerät sauber und trocken ist.
- Stellen Sie das Gerät auf eine flache, stabile Oberfläche, an einem Ort, wo es nicht umfallen kann.
- Benutzen Sie den Toaster vor der ersten Verwendung 3 Mal auf der maximalen Bräunungsstufe „7“ ohne Brot, indem Sie den Toaststufenknopf **5** gegen den Uhrzeigersinn auf Position 7 drehen.



- Wenn Sie das Gerät zum ersten Mal verwenden, können ein leichter Geruch und Rauch auftreten, was ganz normal ist. Der Geruch und Rauch werden nach einigen Minuten verschwinden.
- Stellen Sie zum Toasten von Brotscheiben oder Bagels sicher, dass der Toaststufenknopf **5** auf der Position 1 steht.
- Zum Einstellen der Bräunungsstufe drehen Sie den Toaststufenknopf **5** auf die gewünschte Einstellung. Es gibt 7 Toaststufen für verschiedene Bräunungsstufen. Position 1 ist die hellste Bräunungsstufe (± 1 Min.), Stufe 7 ist die dunkelste Stufe ($\pm 3,5$ Min.). Für die besten Ergebnisse empfehlen wir die Bräunungsstufe 4 oder 5. Die Zahlen auf dem Toaststufenknopf sind keine Zeitangaben. Sie dienen nur als Anzeige der Bräunungsstufe.
- Stecken Sie je eine Scheibe Brot oder einen halben Bagel in einen Toastschlitz **1** und senken Sie den Brotschlitz, indem Sie den Hebel **2** nach unten drücken, bis er einrastet.
- Das Gerät schaltet sich automatisch ein und beginnt zu toasten.
- Wenn die Bräunungsstufe erreicht ist, bewegt sich der Hebel automatisch nach oben und das Gerät schaltet sich automatisch aus.
- Wenn Sie den Toastvorgang beenden möchten, während das Gerät eingeschaltet ist (Hebel **2** ist nach unten), drücken Sie den Knopf zum „ABBRECHEN“ **4**. Der Hebel bewegt sich automatisch nach oben und das Gerät schaltet sich automatisch aus.
- Zum Aufwärmen von bereits getoasteten Brotscheiben, stecken Sie je eine Brotscheibe in jeden Toastschlitz **1** und senken Sie den Schlitz mit dem Hebel **2**, bis er einrastet und drücken Sie den Knopf zum „Aufwärmen“

6. Die LED-Lampe des Knopfes zum „AUFWÄRMEN“ leuchtet auf. Wenn die Brotscheibe erhitzt wurde (± 30 Sek.), bewegt sich der Hebel automatisch nach oben und die LED-Lampe vom Knopf zum „AUFWÄRMEN“ leuchtet nicht mehr. Die eingestellte Bräunungsstufe ist im Aufwärmmodus nicht aktiv.

- Stecken Sie zum Auftauen eine Scheibe gefrorenes Brot in jeden Toastschlitz 1 und senken Sie den Brotschlitz durch das Drücken des Hebels 2 nach unten, bis er einrastet. Drücken Sie dann den Knopf zum „AUFTAUEN“ 3. Die LED-Lampe des Knopfes zum „AUFTAUEN“ leuchtet auf. Das Gerät beginnt automatisch, die Scheibe Brot aufzutauen. Wenn die Brotscheibe aufgetaut wurde (± 4 Min.), bewegt sich der Hebel automatisch nach oben und die Lampe vom Knopf zum „AUFTAUEN“ leuchtet nicht mehr. Die eingestellte Bräunungsstufe ist im Auftaumodus nicht aktiv.
- Unterschiede der Brotsorten, des Feuchtigkeitsgehalts und der Dicke der einzelnen Scheiben beeinflussen die Bräunungsstufe des Toasts. Probieren Sie immer zuerst eine niedrigere Bräunungsstufe aus.
- Verwenden Sie zum Toasten von trockenem Brot eine niedrigere Bräunungsstufe, da trockenes Brot schneller braun wird als frisches Brot.
- Verwenden Sie für dunkles Brot (wie Weizenbrot) eine höhere Bräunungsstufe als für Weißbrot.
- Verwenden Sie für große Scheiben dunkles Brot nur die höchste Bräunungsstufe „7“. Verwenden Sie nicht die höchste Bräunungsstufe für andere Brotsorten, weil das Brot sonst nicht essbar sein wird aufgrund der Tatsache, dass es verbrannt ist.
- Erniedrigen Sie die Bräunungsstufe ungefähr um 1 Stufe, wenn Sie 1 Scheibe Brot statt 2 Scheiben toasten, um den gleichen Bräunungsgrad zu erreichen wie bei zwei Scheiben Brot.



• **WARNHINWEIS!** Verwenden Sie keine Brotscheiben oder Bagels, die zu groß oder dick sind, da sie leicht im Gerät stecken bleiben können. Wenn Brotscheiben oder Bagels stecken bleiben, ziehen Sie zuerst das Gerät aus dem Steckdose und lassen Sie das Gerät vollständig abkühlen. Entfernen Sie die stecken gebliebenen Brotscheiben oder Bagels mit einem stumpfen Gegenstand aus Holz (z. B. ein Holzspatel oder -löffel). **Berühren Sie nicht die Heizelemente in den Toastschlitzen, da diese beschädigt werden können.**



• **WARNHINWEIS!** Wenn wegen verbrannten Brotscheiben oder Bagels Rauch aus dem Toastschlitz kommt, drücken Sie sofort den Knopf zum „ABBRECHEN“ 4 und ziehen Sie den Netzstecker aus der Steckdose. Lassen Sie das Gerät vollständig abkühlen und entfernen Sie die verbrannten Brotscheiben.

- Beim Toasten fallen Krümel vom Brot. Diese Krümel werden im herausnehmbaren Brotkrümeleinsatz 7 gesammelt. Zum Entleeren des Brotkrümeleinsatzes 7 ziehen Sie den Einsatz einfach aus dem Gerät und kippen Sie die Krümel aus. Wischen Sie nötigenfalls die Krümel, die auf dem Brotkrümeleinsatz 7 haften, mit Küchenpapier ab. Schieben Sie den Brotkrümeleinsatz 7 wieder in den Toaster, bis er wieder einrastet.
- Um ein Überhitzen des Toasters zu vermeiden und ein gleichmäßig gebräuntes Brot zu erhalten, warten Sie ± 1 Minute zwischen zwei Toastvorgängen.



• **WARNHINWEIS!** Verwenden Sie keine anderen Lebensmittel außer Brotscheiben oder einfachen Bagels. **Stecken Sie keine Bagels mit Glasur oder Brotscheiben mit Butter usw. in das Gerät, da dies das Gerät beschädigen kann.**



• **WARNHINWEIS! Lebensgefahr durch Verbrennung.** Lassen Sie Kinder nicht unbeaufsichtigt mit dem Gerät. Stecken Sie nicht Ihre Finger, Hand oder andere Körperteile in die Öffnungen (Toastschlitz) des Geräts.



• **VORSICHT!** Verhindern Sie Verbrennungen. Berühren Sie nicht die Oberfläche oben auf dem Gerät, da diese während der Verwendung sehr heiß wird. Benutzen Sie beim Entfernen von Brot oder Bagels Küchenhandschuhe.

4) PFLEGE UND REINIGUNG

- Reinigen Sie das Gerät nach jedem Gebrauch.
- Stellen Sie den Toaststufenknopf 5 auf die Position 1.
- Stellen Sie sicher, dass die LED-Lampen der Knöpfe zum Auftauen 3 und Aufwärmen 6 nicht aufleuchten und dass der Hebel 2 oben steht.
- Ziehen Sie den Stecker aus der Steckdose und lassen Sie das Gerät vollständig (± 30 Minuten) abkühlen.
- **Tauchen Sie das Gerät niemals in Wasser oder in eine andere Flüssigkeit.**
- Reinigen Sie das Gehäuse und den herausnehmbaren Brotkrümeleinsatz 7 mit einem feuchten Tuch.
- Verwenden Sie niemals aggressive oder scheuernde Reinigungsmittel, Scheuerschwamm oder Stahlwolle; dies beschädigt das Gerät.
- Trocknen Sie das Gerät gründlich.

- Reinigen Sie das Gerät nicht in der Geschirrspülmaschine.
- Lagern Sie das Gerät an einem trockenen Ort.

5) TECHNISCHE DATEN

- Eingangsspannung: 220 - 240 V~, 50/60 Hz
- Strom: 700- 850 W
- Kabellänge: 70 cm
- Gewicht: 1,46 kg
- Maße: 19 x 28 x 17 cm (H x B x T)

6) LAGERUNG UND TRANSPORT

- Wenn Sie das Gerät aufbewahren, sollte es zuerst, wie in der Bedienungsanleitung beschrieben, gereinigt werden. Das Gerät sollte in der Originalverpackung aufbewahrt werden.
- Bewahren Sie das Gerät immer in einem trockenen und gut belüfteten Raum und außerhalb der Reichweite von Kindern auf.
- Schützen Sie das Gerät während des Transports gegen Vibrationen und Stöße.

Die Änderung aller Inhalte und der technischen Daten in dieser Anleitung ist ohne vorherige Ankündigung vorbehalten.

ANWEISUNGEN ZUM SCHUTZ DER UMWELT (EEAG, Rückgewinnung von Elektro- und Elektronik-Altgeräten)



Ihr Produkt wurde aus hochwertigen Materialien und Komponenten hergestellt, die man recyceln und wiederverwenden kann. Am Ende seiner Lebensdauer darf dieses Produkt nicht im normalen Hausmüll entsorgt werden, sondern muss zu einer speziellen Sammelstelle für das Recycling von elektrischen und elektronischen Geräten gebracht werden. Dies wird in der Bedienungsanleitung und der Verpackung durch den durchgestrichenen Abfallbehälter angezeigt. Die verwendeten Rohstoffe sind recyclingfähig.

Durch die Wiederverwertung der Altgeräte oder Rohstoffe leisten Sie einen wichtigen Beitrag zum Schutz unserer Umwelt. Sie können die nächstgelegene Sammelstelle bei Ihrer Gemeinde erfragen.



EU Declaration Of Conformity

We,
Mascot Online BV
Veluwezoom 32
1327 AH Almere
The Netherlands

Declare under our sole responsibility that the product:

- Product Brand: Magnani Italy
- Product Model No: MI-HA-TST01-Bxx
- Product Description: Toaster 2 slices wide slots
- Product Rating: 220 - 240 V~, 50/60 Hz, Class I, 700 - 850 W

Following the provisions of the Directives:

- Electromagnetic Compatibility (EMC): 2014/30/EU
- Energy Related products (ERP): 2009/125/EC
- Low Voltage Directive (LVD): 2014/35/EU
- Restriction of the use of certain Hazardous Substances in Electrical and Electronic Equipment (RoHS) Directive: 2011/65/EU, with its amendment 2015/863/EU

And standards to which Conformity is declared:

EMC:

- EN 55014-1:2017
- EN 55014-2:2015
- EN 61000-3-2:2014
- EN 61000-3-3:2013

ERP:

- No 1275/2008/EC + 801/2013/EC

LVD:

- EN 60335-1:2012 + A11:2014 + A13:2017 + A1:2019 + A2:2019 + A14:2019
- EN 60335-2-9:2003 + A1:2004 + A2:2006 + A12:2007 + A13:2010 + AC:2011 + AC:20212
- EN 62233:2008

Date & place of issue: Almere, 01-5-2021

Authorized Signature name: B. van Dijk
Title: Managing Director

