

little tikes®

170621
403U
172298E13

XIM170621-1R2 - 3/13

www.littletikes.com
www.littletikes.co.uk
www.littletikes.fr
www.littletikes.es
www.littletikes.nl
www.littletikes.pl

ENGLISH

PICNIC ON THE PATIO™ PLAYHOUSE

Ages: over 1 1/2 - 5 years
Please save sales receipt for proof of purchase.

⚠ **WARNING:**
ADULT ASSEMBLY REQUIRED.

- Keep these instructions for future reference.
- Prior to assembly, this package contains small parts: hardware which is a choking hazard and may contain sharp edges and sharp points. Keep away from children until assembled.
- Place this product on level ground and at least 6' (2 m) away from a fence, building, overhead branches, laundry lines or electrical wires.
- DO NOT place this product on concrete, asphalt, wood or other hard surfaces.
- When temperatures fall below 0°F/-18°C, outdoor use of this product is not recommended. In extreme cold, plastic materials lose resilience and may become brittle and crack upon impact. Store product in a warmer, protected place.
- Instruct children on proper use of this product: only after properly assembled and installed, and not in a manner other than intended.
- Adult supervision required. Do not leave child unattended.
- Thoroughly wash any accessories before contact with food or beverage.
- Due to its use outdoors, sound module on playhouse will be louder if used indoors.
- This product is intended for outdoor domestic family use only. To prolong the life and operation of the sound module, remove module from playhouse during inclement weather conditions. Rain and damp weather will reduce product electronic life.
- It is recommended that the orientation of the assembled product be such that direct sunlight is minimized on surfaces intended for standing or sitting.

BATTERY SAFETY INFORMATION:

- Keep these instructions for future reference.
- Requires 3 "AAA" (LR03) alkaline batteries (not included). (Rechargeable batteries may be substituted.)
- **Illus. 10** Install batteries correctly. If batteries are installed backwards, this product will not work.
- To avoid battery leakage:
 1. Follow the toy and battery manufacturer's installation instructions.
 2. Do not mix old and new batteries. Do not mix standard (carbon-zinc), alkaline or rechargeable (nickel-cadmium

Adult assembly required / Le montage devra être effectué par un adulte / Debe ser armado por un adulto

Tools required (not included)
Outils Requis (non compris)
Herramientas Requeridas (no incluidas)

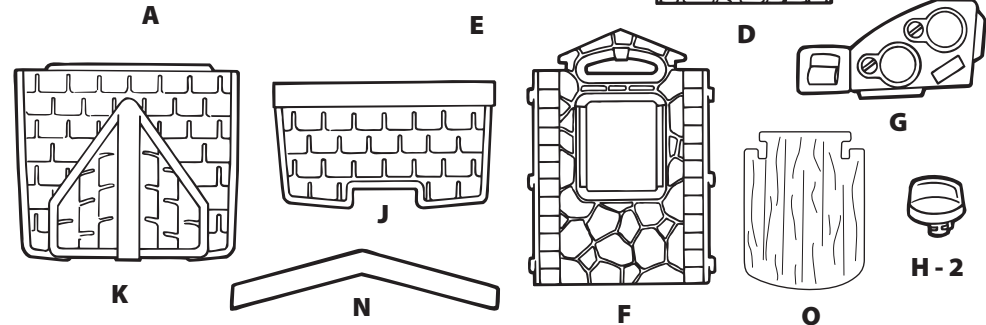
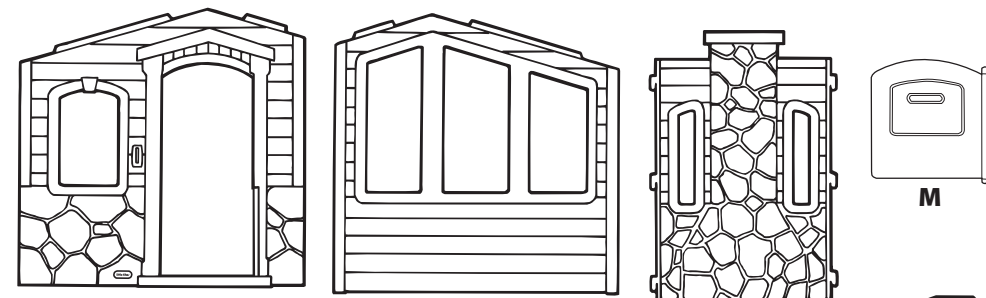
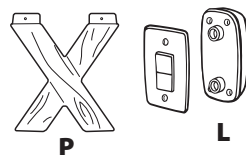
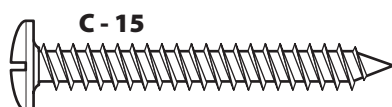
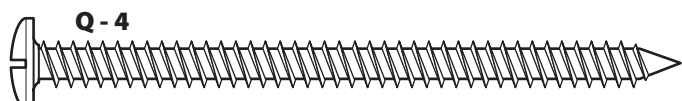
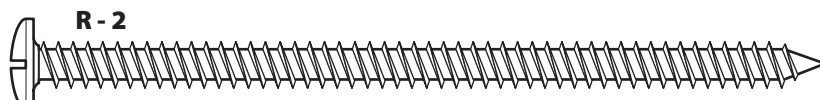
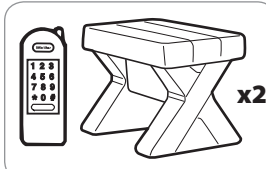
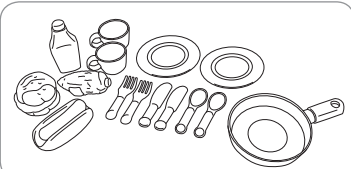

- or nickel-metalhydride) batteries. Do not mix different brands of batteries. Only batteries of the same or equivalent type as recommended are to be used.
- 3. Remove dead or exhausted batteries from product. Dispose of dead batteries properly; do not burn or bury them.
- 4. Make sure cover is properly installed on unit at all times.
- Do not attempt to recharge non-rechargeable batteries.
- Rechargeable batteries are to be removed from the toy before being charged.
- Rechargeable batteries are only to be charged under adult supervision.
- Supply terminals are not to be short circuited.

NOTE: If the unit stops working or doesn't work as it should, remove the batteries for a few minutes and then re-insert them. If there is still a problem, install new batteries.

ASSEMBLY HINT:

Illus. 8, 15, 16 - Installing screws. To create a starter hole for screw: 1) place screw in small recess designated for the screw and tap screw with hammer, or 2) place nail in small recess and tap nail with hammer. Install screws with Phillips screwdriver or power screwdriver.

CONSUMER SERVICE

TOLL-FREE NUMBER:
United States:
www.littletikes.com
1-800-321-0183 Monday - Friday

The Little Tikes Company
2180 Barlow Road
Hudson, OH 44236
E-mail: littletikes.cares@littletikescare.com

United Kingdom:
www.littletikes.co.uk
Little Tikes
MGA Entertainment (UK) Ltd
50 Presley Way
Crownhill
Milton Keynes MK8 0ES
Bucks, UK
E-mail: Info.LittleTikes@mga.com



Printed in U.S.A. D.R. ©2013 The Little Tikes Company
© The Little Tikes Company, an MGA Entertainment company. LITTLE TIKES® is a trademark of Little Tikes in the U.S. and other countries. All logos, names, characters, likenesses, images, slogans, and packaging appearance are the property of Little Tikes. Please keep this address and packaging for reference since it contains important information. Contents, including specifications and colors, may vary from photos depicted on package. Instructions included. Please remove all packaging including tags, ties & tacking stitches before giving this product to a child.

LIMITED WARRANTY

The Little Tikes Company makes fun, high quality toys. We warrant to the original purchaser that this product is free of defects in materials or workmanship for one year * from the date of purchase (dated sales receipt is required for proof of purchase). At the sole election of The Little Tikes Company, the only remedies available under this warranty will be either replacement of the defective part of the product or refund of the purchase price of the product. This warranty is valid only if the product has been assembled and maintained per the instructions. This warranty does not cover abuse, accident, cosmetic issues such as fading or scratches from normal wear, or any other cause not arising from defects in material and workmanship. *The warranty period is three (3) months for daycare or commercial purchasers.
U.S.A and Canada: For warranty service or replacement part information, please visit our website at www.littletikes.com, call 1-800-321-0183 or write to: Consumer Service, The Little Tikes Company, 2180 Barlow Road, Hudson OH 44236, U.S.A. Some replacement parts may be available for purchase after warranty expires—contact us for details.

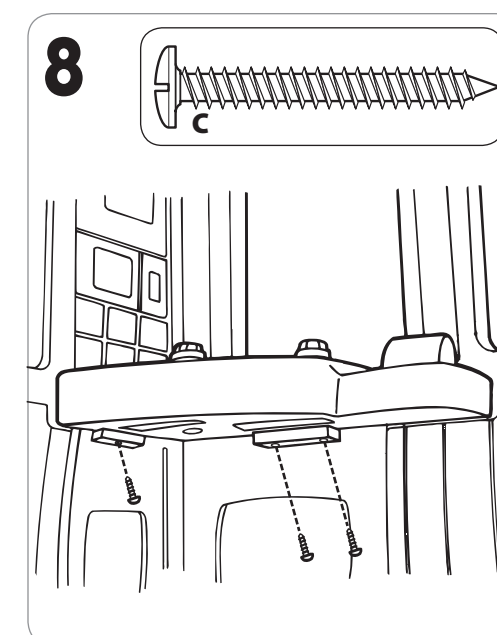
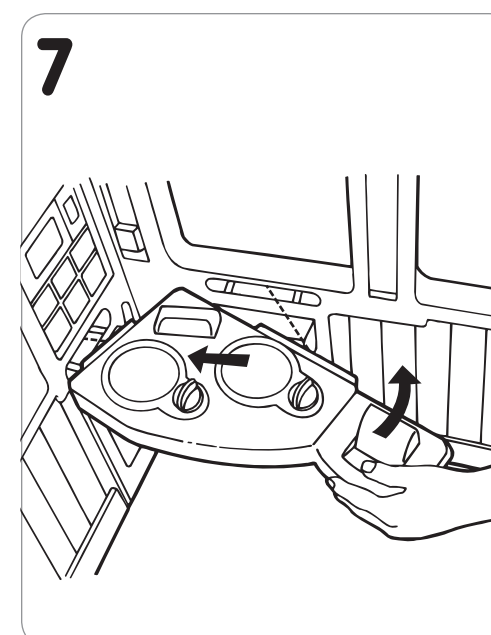
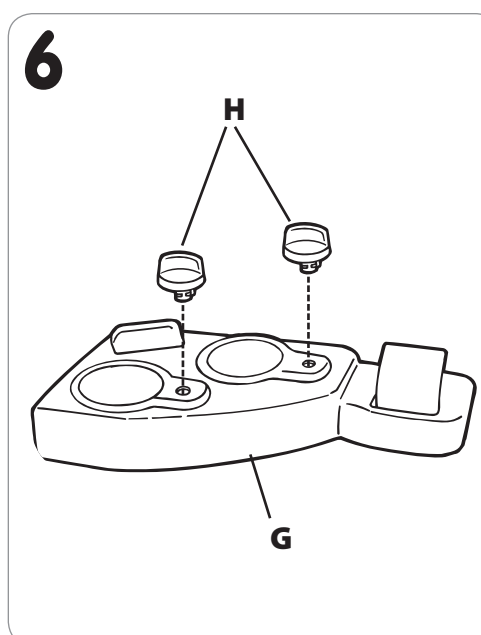
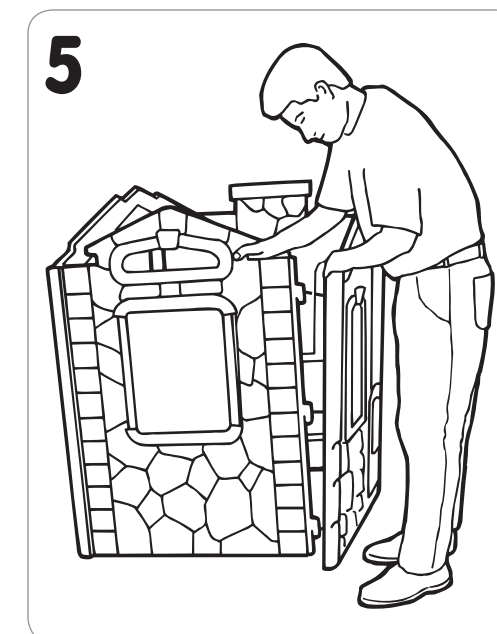
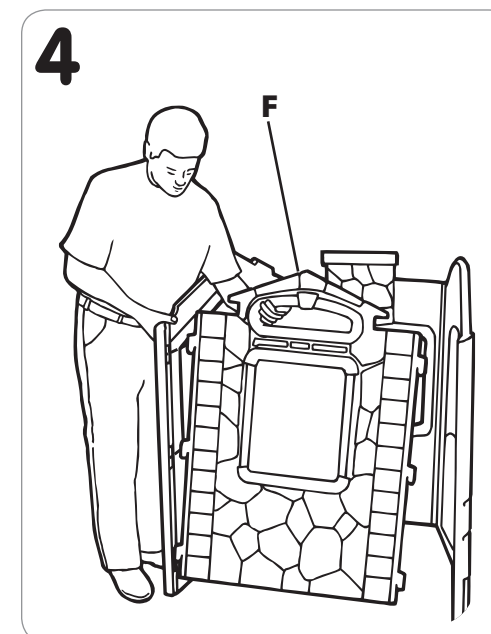
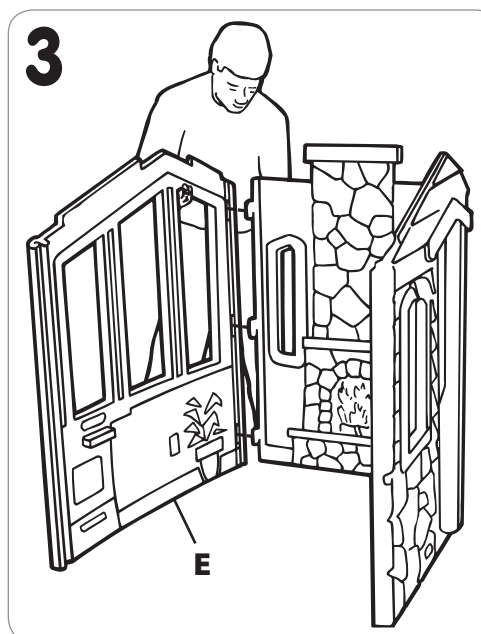
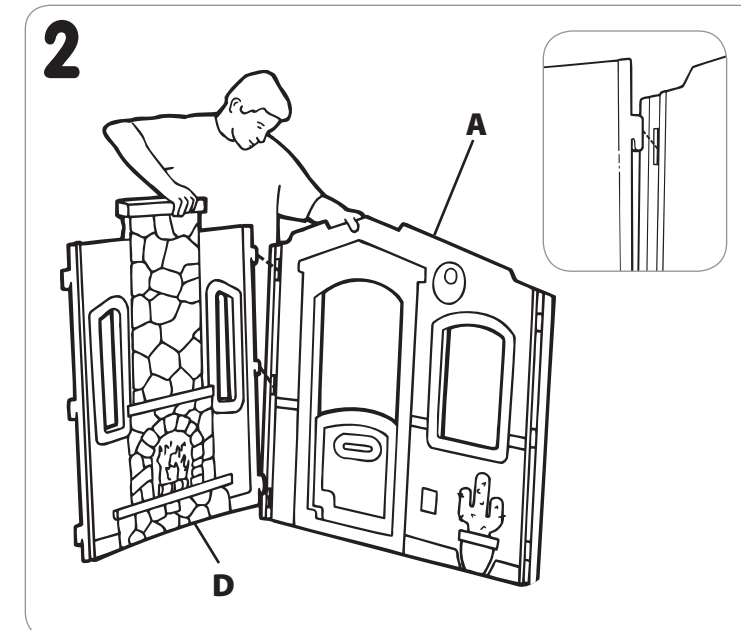
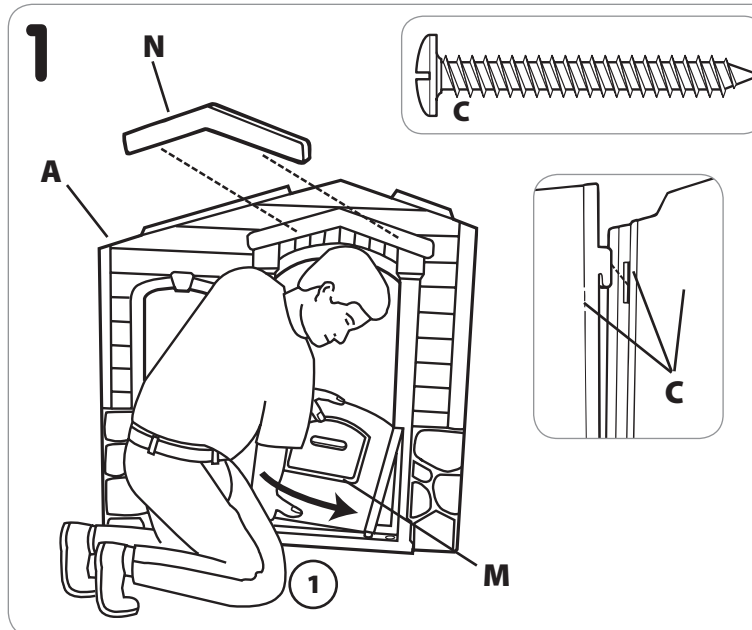

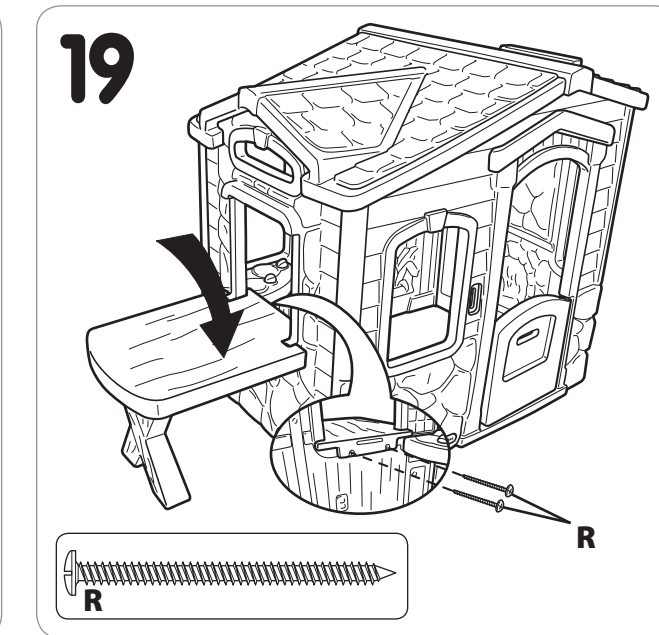
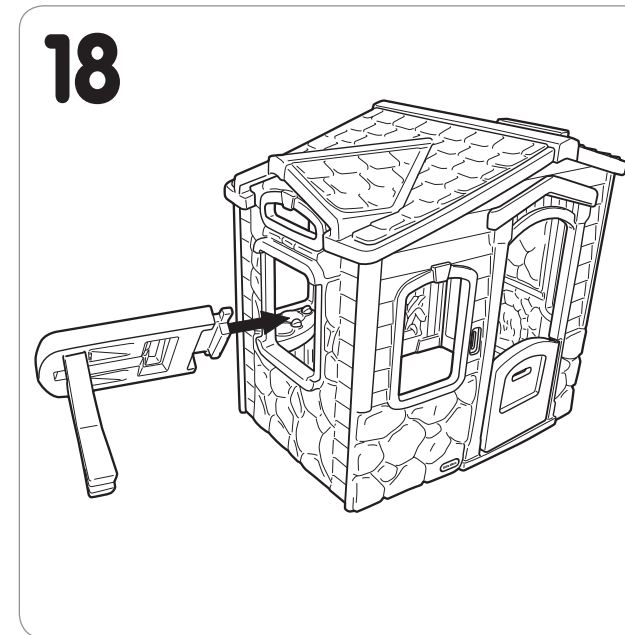
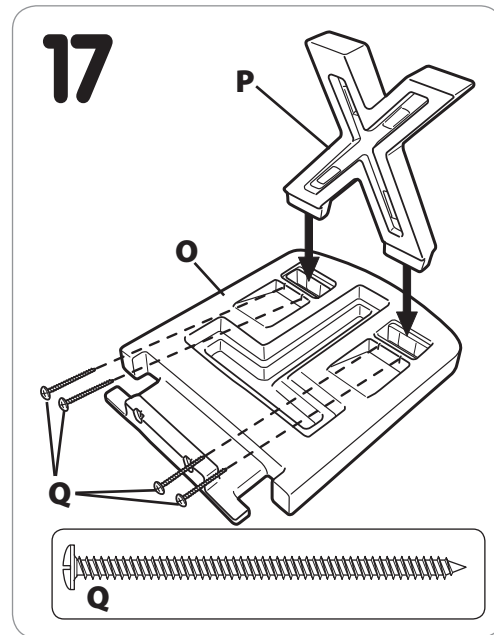
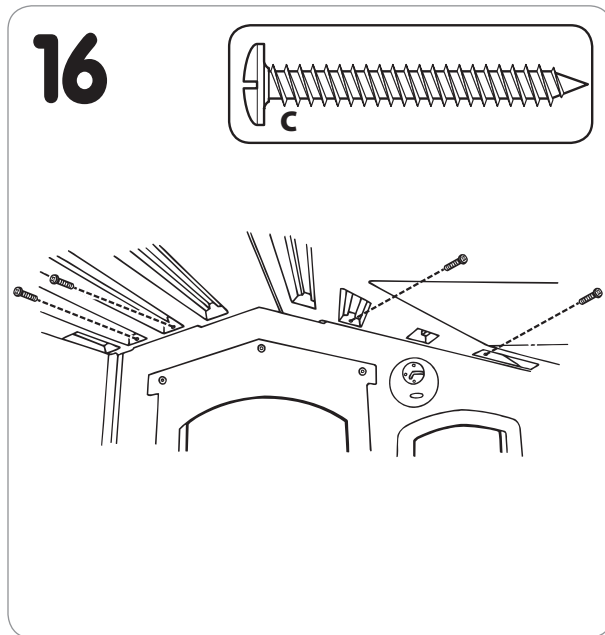
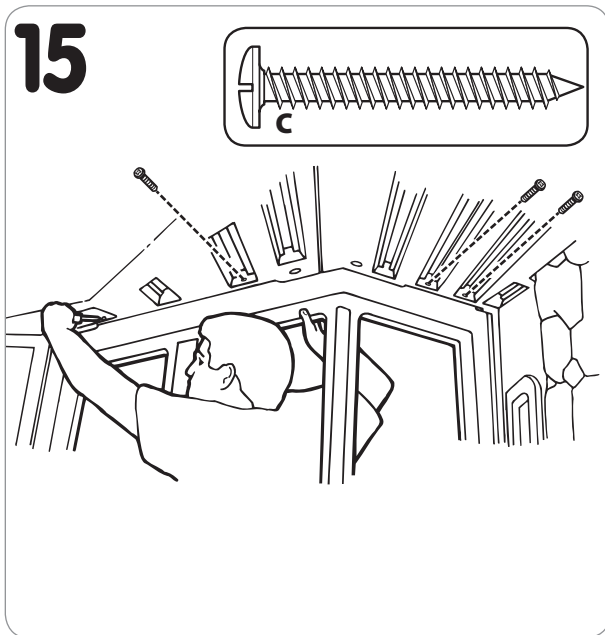
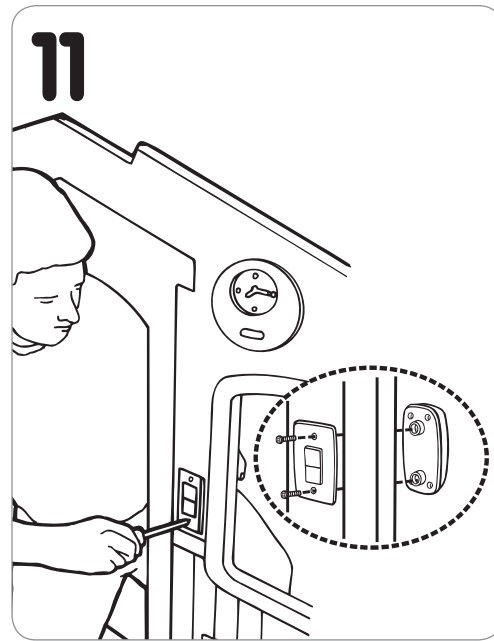
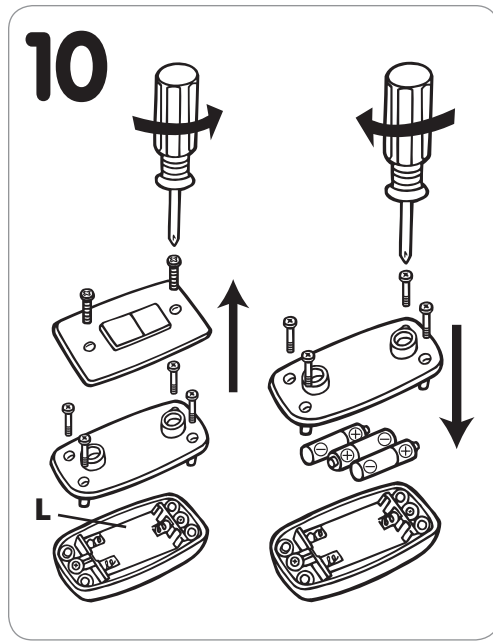
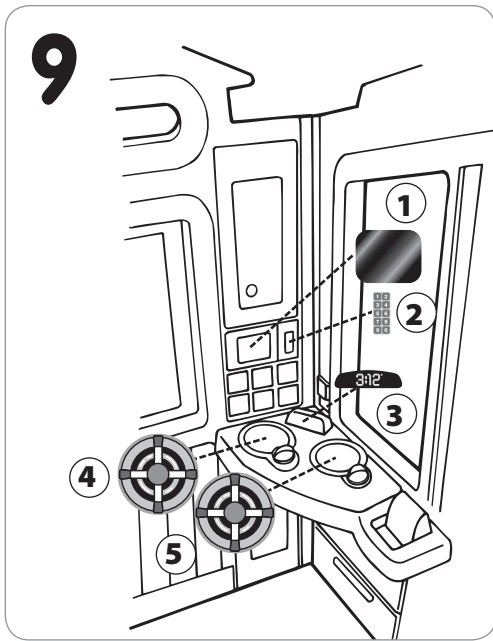

Outside U.S.A and Canada: Contact place of purchase for warranty service. This warranty gives you specific legal rights, and you may also have other rights, which vary from country/state to country/state. Some countries/states do not allow the exclusion or limitation of incidental or consequential damages, so the above limitation or exclusion may not apply to you.

Please keep this manual as it contains important information.

Visit our website at www.littletikes.com to register your product online and to enter our sweepstakes. (No purchase necessary)

FRANÇAIS

MA PETITE MAISON

Age : 1 1/2 - 5 ans

Prière de conserver le reçu comme preuve d'achat.

AVERTISSEMENT: UN ADULTE DOIT EFFECTUER L'ASSEMBLAGE.

- Conserver ces instructions à titre de référence.
- Avant l'assemblage du produit, ce paquet contient des petites pièces de matériel qui peuvent présenter un risque d'étouffement, et des bords et des arêtes tranchants. Tenir hors de portée des enfants avant l'assemblage complet.

- Placer ce produit en terrain plat et à plus de 2 m de toute clôture, corde à linge, immeuble, branche basse ou fil métallique.
- NE mettez pas ce produit sur du ciment, de l'asphalte, de la terre tassée ou toute autre surface dure.
- Il est recommandé de ne pas utiliser le produit à l'extérieur à des températures inférieures à -18°C. Par temps extrêmement froid, le plastique perd de sa souplesse et peut devenir fragile et cassant. Mettre le produit à l'abri dans un endroit tempéré.
- Apprendre aux enfants l'utilisation du jouet une fois celui-ci bien monté et installé; et jamais d'une autre manière que celle proposée.
- La surveillance par un adulte est recommandée.
- Laver soigneusement chaque pièce avant de les mettre en contact avec de la nourriture ou des boissons.
- Conçu pour un usage extérieur, le module du son de la maisonnette sera plus fort s'il est utilisé à l'intérieur.
- Ce produit n'est conçu que pour une utilisation domestique et familiale, à l'extérieur. Pour prolonger la durée de vie et le fonctionnement du module du son, enlever celui-ci de la maisonnette si les conditions extérieures sont mauvaises. La pluie et un temps humide diminueront la durée de vie électronique de l'article.
- Nous vous recommandons d'orienter le produit assemblé de manière à minimiser l'exposition au soleil des surfaces conçues pour se tenir debout ou s'asseoir.

INFORMATIONS SUR LA SÉCURITÉ DES PILES :

- Conserver ces instructions à titre de référence.

- Requiert 3 piles alcalines de type "AAA" (LR03) (non comprises). (Des piles rechargeables peuvent être utilisées.)
- **Illus. 10** Installer les piles correctement. Si les piles sont installées à l'envers, ce produit ne fonctionnera pas.
- Pour éviter les fuites de piles :
 1. Respecter les instructions d'installation des piles relatives au jouet et celles du fabricant de piles.
 2. Ne pas mélanger de vieilles et de nouvelles piles. Ne pas mélanger les piles standards (charbon-zinc), alcalines et rechargeables (nickel-cadmium ou nickel-métalhydride). Il ne faut utiliser que des batteries du type recommandé ou équivalentes.
 3. Retirer les piles mortes ou usagées du dispositif. Jeter les piles mortes de façon appropriée. Ne pas les brûler ou enterrer.
 4. S'assurer que le couvercle soit toujours correctement en place sur le dispositif.
- Ne pas essayer de recharger des piles non destinées à cet effet.
- Les piles rechargeables doivent être retirées du jouet avant d'être rechargées.
- Les piles rechargeables ne doivent être rechargées que sous la surveillance d'un adulte.
- Ne pas court-circuiter les bornes d'alimentation.

REMARQUE: Si l'unité s'arrête où ne fonctionne pas comme elle le devrait, enlever les piles pendant quelques minutes et les remettre en place. Si le problème persiste, changer les piles.

SUGGESTIONS DE MONTAGE

Illus. 8, 15, 16 : Installation des vis Pour créer un début de trou pour la vis : 1) Placez la vis dans le petit renforcement conçu pour celle-ci et tapez sur la vis avec un marteau ; ou 2) placez le clou dans le petit renforcement et tapez sur le clou avec un marteau. Installez les vis avec un tournevis Phillips ou un tournevis électrique.

SERVICE CONSOMMATEURS

www.littletikes.fr

Little Tikes
MGA Entertainment Netherlands BV
klantenservice@mgae.com
Tel : +31 (0)20 354 8024
Fax : +31 (0)20 659 8034



Imprimé aux États-Unis.

© The Little Tikes Company, et MGA Entertainment company. LITTLE TIKES® est une marque de commerce de Little Tikes aux États-Unis et dans d'autres pays. Tous les logos, noms, caractères, similitudes, images, slogans et apparences d'emballage sont la propriété de Little Tikes. Merci de conserver cette adresse et cet emballage car ils contiennent des informations importantes. Merci d'enlever l'emballage, y compris les étiquettes, liens et fils cousus, avant de donner ce jouet à un enfant. Le contenu, y compris les spécifications et les couleurs, peut varier des illustrations de l'emballage. Instructions incluses.

GARANTIE

The Little Tikes Company fabrique des jouets amusants de qualité exceptionnelle. Nous garantissons à l'acheteur d'origine que ce produit est exempt de vices de matériau ou de fabrication pendant une année* à compter de sa date d'achat (le reçu d'achat daté est exigé comme preuve d'achat). Au titre de la présente garantie, la seule responsabilité de The Little Tikes Company et le seul recours se limitent au remplacement des pièces défectueuses du produit ou au remboursement du prix d'achat du produit. La présente garantie est valable uniquement si le produit a été assemblé et entretenu conformément aux instructions fournies. La présente garantie ne couvre ni les dommages résultant d'une utilisation abusive ou d'un accident, ni l'apparence esthétique telle les décolorations ou les rayures dues à l'usure normale ou à toute autre cause ne relevant pas de vices de matériau ou de fabrication. *La période de garantie est de trois (3) mois pour les services de garderie et les acheteurs commerciaux.

États-Unis et Canada: Pour obtenir des informations sur le service de garantie ou de remplacement des pièces veuillez visiter notre site Web : www.littletikes.com, appeler le 1-800-321-0183 ou écrire à : Consumer Service, The Little Tikes Company, 2180 Barlow Road, Hudson OH 44236, U.S.A. Certaines pièces de rechange peuvent être achetées après l'expiration de la garantie – veuillez nous contacter pour obtenir de plus amples informations.

À l'extérieur des États-Unis et du Canada: Veuillez contacter le magasin où le produit a été acheté pour vous informer sur le service de garantie. La présente garantie vous offre des droits spécifiques reconnus par la loi, mais il se peut que vous ayez d'autres droits qui varient de pays / province à pays / province. Certains pays ou certaines provinces n'autorisent pas l'exclusion ou la limitation pour les dommages consécutifs ou fortuits, par conséquent la limitation ou l'exclusion qui précède peut ne pas s'appliquer à votre cas.

Gardez ce manuel car il renferme des renseignements importants.

ESPAÑOL

CASA DE JUGUETE

Edades: 1 1/2 a 5 años

Por favor guarde el recibo de venta como prueba de compra.

¡ADVERTENCIA:

ES NECESARIA LA SUPERVISIÓN ADULTA.

- Guarde estas instrucciones para referencia futura.
- Antes de ensamblar los componentes, recuerde que el paquete contiene piezas pequeñas con las que los niños podrían atragantarse. Asimismo, posee bordes afilados y puntas aguzadas. Hasta no terminar de ensamblar todas las piezas, mantenga alejados a los niños.
- Coloque este juguete en una superficie plana por lo menos a 2 m de distancia de cercas, edificios, ramas de

árboles o alambres.

- NO coloque este juguete sobre concreto, asfalto, tierra firme u otras superficies duras.
- No se recomienda el uso de este producto al aire libre, cuando la temperatura baje a -18°C. En el frío extremo los materiales plásticos pierden elasticidad, se vuelven frágiles y se rompen con el impacto. Guarde este producto en un sitio cálido y protegido.
- Enséñeles a los niños el uso correcto de este juguete solamente después de armado e instalado correctamente y no en ninguna otra forma que la designada.
- Se requiere la vigilancia de adultos. No deje destendido al niño.
- Lave bien cualquier producto antes de ponerlo en contacto con comidas o bebidas.
- Debido a su uso en exteriores, el módulo del sonido en la casa de juguete va a sonar más fuerte si se usa en interiores.
- Este producto está diseñado para uso familiar en exteriores solamente. Para prolongar la vida y operación del módulo del sonido, retírelo de la casa de juguete cuando haya condiciones climáticas severas. La lluvia y la humedad reducen la vida electrónica del producto.
- Se recomienda que el producto armado esté orientado de tal forma que se minimice la luz directa del sol en superficies ideadas para ponerse de pie o sentarse.

INFORMACION DE SEGURIDAD DE LA BATERIA:

- Guarde estas instrucciones para referencia futura.
- Se requieren 3 baterías alcalinas "AAA" 1,5Vcc(LR03) (no

170621 / 403U 172298E13

incluidas). (Las baterías recargables pueden susbtituirse.)

- Ilust. 10** Instale las baterías correctamente. Si las baterías son instaladas al revés, este producto no funcionará.

- Para evitar derrame de las baterías:

- Siga las instrucciones de instalación de los fabricantes del juguete y las baterías.
- No mezcle baterías nuevas y usadas. No mezcle baterías estándar (zinc-carbono), alcalinas o recargables (níquel-cadmio o níquel-metalhidruro). No mezcle diferentes marcas de baterías. Sólo deben usarse baterías similares o equivalentes a las recomendadas.
- Remueva baterías muertas o exhaustas del producto. Deseche las baterías que no funcionan de la manera apropiada, no las queme ni las entierre.
- Asegúrese que la cubierta está instalada correctamente en la unidad en todo momento.

- No trate de recargar baterías no recargables.
- Las pilas recargables deben quitarse del juguete antes de cargar.
- Las pilas recargables sólo deben cargarse bajo la supervisión de un adulto.
- No se les debe causar un circuito a las terminales de suministro.

NOTA: Si la unidad deja de funcionar o no funciona como debiera, quite las baterías por unos minutos y luego vuelva a colocarlas. Si todavía hubiera problemas instale baterías nuevas.

SUGERENCIAS PARA EL ARMADO

Ilus. 8, 15, 16. Instalación de tornillos Para empezar un orificio para el tornillo: 1) coloque el tornillo en la pequeña entrada ideada para el tornillo y golpéelo con un martillo; o 2) coloque un clavo en la pequeña entrada y golpee el clavo con un martillo. Instale los tornillos con destornillador Phillips o uno eléctrico.

SERVICIO AL CLIENTE
www.littletikes.es



Impreso en E.U.A.

© The Little Tikes Company, una compañía de MGA Entertainment. LITTLE TIKES® es una marca registrada de Little Tikes en EE.UU. y otros países. Todos los logotipos, nombres, personajes, representaciones, imágenes, eslóganes y apariencia del embalaje son propiedad de Little Tikes. Conserve esta dirección y embalaje para referencia ya que contiene información importante. El contenido, incluyendo especificaciones y colores, puede ser diferente a las fotos que se muestran en el paquete. Instrucciones incluidas. Antes de darle este producto al niño quitele todo el embalaje, incluyendo etiquetas, amarres y costuras.

GARANTIA

La compañía Little Tikes fabrica juguetes divertidos de alta calidad. Le garantizamos al comprador original que este producto está libre de defectos de material o mano de obra por un año * a partir de la fecha de compra (se requiere el recibo de compra fechado como prueba). A exclusiva elección de la compañía Little Tikes, el único remedio disponible bajo esta garantía será el reemplazo de la parte defectuosa del producto o el reembolso del precio de compra de dicho producto. Esta garantía es válida solamente si el producto ha sido montado y mantenido según las instrucciones. Esta garantía no cubre abuso de accidente, aspectos

Fuera de EE.UU. y Canadá: Póngase en contacto con el lugar de compra para el servicio de garantía. Esta garantía le otorga derechos legales específicos y es posible también que tenga otros derechos que varían según el país/estado. Algunos países/estados no permiten la exclusión o limitación de daños consumitantes o consecuentes, por lo cual la limitación o exclusión mencionada puede no aplicarse a usted.

<div><div></div><div>Conserve este manual ya que contiene información importante.</div></div>

DEUTSCH

SPIELHAUS

Alter: 1 1/2 - 5 Jahre

Bitte den Kassenzettel als Beleg aufbewahren.

⚠️ WARNUNG: ZUSAMMENBAU DURCH ERWACHSENE ERFORDERLICH.

- Diese Anleitungen zur späteren Einsicht aufbewahren!
- Vor der Montage enthält diese Packung Kleinteile: Metallteile, die eine Erststichungsgefahr darstellen und scharfe Kanten und Spitzen haben. Vor dem Zusammenbau von Kindern fernhalten.
- Dieses Gerät auf ebenen Boden und mindestens 2 m von Zaun, Gebäuden, überhängenden Zweigen, Wäscheleinen und Drähten entfernt aufstellen.
- Dieses Gerät nicht auf Zement, Asphalt, feste Erde oder andere harte Oberflächen stellen.
- Nicht für den Gebrauch im Freien geeignet, wenn die Temperatur unter -18°C sinkt. In extremer Kälte verlieren die Plastikteile ihre Geschmeidigkeit, können spröde werden und bei Berührung brechen. Das Gerät an einem warmen, geschützten Platz lagern.
- Die Kinder in dem für das Gerät bestimmten Gebrauch unterweisen, aber erst nachdem es ordnungsgemäß installiert ist.

- Überwachung durch Erwachsene notwendig. Kind nicht unbeaufsichtigt lassen.
- Vor Berührung mit Nahrungsmitteln oder Getränken alles Spielzeug gründlich waschen.
- Da das Spielhaus zur Verwendung im Freien gedacht ist, ist das Klangmodul lauter, wenn das Spielhaus in Innenräumen verwendet wird.
- Dieses Produkt ist ausschließlich für den privaten Gebrauch unter freiem Himmel bestimmt. Um den ordnungsgemäßen Betrieb des Klangmoduls sicherzustellen und dessen Lebensdauer zu verlängern, entnehmen Sie bitte das Klangmodul bei schlechtem Wetter. Regen und feuchtes Wetter verkürzen die Lebensdauer der elektronischen Elemente.
- Es wird empfohlen, das fertige Produkt so auszurichten, dass möglichst wenig direkte Sonneneinstrahlung auf die Sitz- und Stehflächen erfolgt.

SICHERHEITSMFORMATIONEN FÜR DIE BATTERIE:

- Diese Anleitungen zur späteren Einsicht aufbewahren!
- Erfordert 3 "AAA" (LR03) Alkali-Mangan Monozellen Batterien (nicht inklusive). (Batterien können durch aufladbare Akkus ersetzt werden.)
- Abb. 10:** Batterien richtig einsetzen. Werden die Batterien umgekehrt eingelegt, kann das Spielzeug nicht funktionieren.
- Um Undichtigkeit der Batterien zu verhüten:
 - Anleitungen des Spielzeug- und des Batterieherstellers genau befolgen.
 - Niemals alte und neue Batterien gemeinsam einsetzen. Niemals normale (Kohle-Zink), alkaline oder wiederaufladbare (Nickel-Cadmium oder Nickel-Metallhydrid) Batterien mischen. Niemals Batterien unterschiedlicher Marken mischen. Nur Batterien derselben oder einer äquivalenten Art sind empfehlungsgemäß zu benutzen.
 - Leere oder nicht funktionierende Batterien aus dem Spielzeug entfernen. Batterien bitte ordnungsgemäß entsorgen und nicht vergraben.
 - Sicherstellen, daß der Deckel des Geräts zu allen Zeiten richtig befestigt ist.
 - Keinesfalls versuchen, eine nicht-wiederaufladbare Batterie aufzuladen.
 - Akkus müssen aus dem Spielzeug herausgenommen werden, bevor sie geladen werden können.
 - Akkus dürfen nur unter Aufsicht eines Erwachsenen geladen werden.
 - Die Netzklemmen dürfen nicht kurzgeschlossen werden.

ANMERKUNG: Sollte das Gerät nicht mehr bzw. nicht richtig funktionieren, nehmen Sie bitte die Batterien heraus und legen Sie sie erst nach ein paar Minuten wieder ein. Tritt das Problem auch weiterhin auf, wechseln Sie bitte die Batterien aus.

HINWEIS ZUM ZUSAMMENBAU

Abb. 8, 15, 16 Anbringen der Schrauben Um ein Loch für die Schraube vorzubohren: 1) Platzieren Sie die Schraube in die dafür vorgesehene Vertiefung und klopfen Sie mit dem Hammer auf die Schraube oder 2) platzieren Sie einen Nagel in die Vertiefung und klopfen Sie mit dem Hammer auf den Nagel. Bringen Sie die Schraube mit Hilfe eines Kreuzschlitzschraubenziehers oder eines elektrischen Schraubenziehers.

KUNDENSERVICE:
www.littletikes.com

Zapf Creation AG
Mönchrödener Str. 13
D-96472 Rödental
Tel: +49 (0) 9563 7251-0

Gedrukt in V.s.a.

© The Little Tikes Company, ein Unternehmen von MGA Entertainment. LITTLE TIKES® ist ein Markenzeichen von Little Tikes in den USA und anderen Ländern. Alle Logos, Namen, Gestalten, Abbilder, Images, Slogans und Verpackungsdesigns sind das Eigentum von Little Tikes. Diese Verpackung bitte für mögliche Rückfragen aufbewahren. Sie enthält wichtige Informationen. Bitte entfernen Sie die Verpackung sowie jegliche Anhänger, Befestigungen und Fäden, bevor das Produkt in die Hände eines Kindes gelangt. Abweichungen des Inhalts in Farbe und Gestaltung gegenüber den Abbildungen auf der Verpackung vorbehalten. Anleitung enthalten.

GARANTIE

The Little Tikes Company stellt lustige, hochwertige Spielsachen her. Wir gewähren dem Erstkäufer vom Zeitpunkt des Erwerbs eine auf ein Jahr * befristete Garantie hinsichtlich Materialien und Verarbeitung (Kaufbeleg mit Datum ist erforderlich). Garantieleistungen erfolgen einzig nach dem Ermessen von The Little Tikes Company und beschränken sich auf den Ersatz des fehlerhaften Teils oder die Rückerstattung des Kaufpreises des Produktes. Garantieanspruch besteht nur, wenn das Produkt den Anweisungen entsprechend zusammengebaut und gewartet wurde. Die Garantie erstreckt sich nicht auf Missbrauch, Unfall, Schönheitsfehler wie Verblässen oder Kratzer durch normale Abnutzung oder alle anderen Ursachen, die sich nicht aus Material- oder Verarbeitungsfehlern ergeben. *Die Garantiefrist beträgt drei (3) Monate für Kindererstandsätten oder kommerzielle Käufer. **Außerhalb der U.S.A. und Kanadas:** Kontaktieren Sie bei Garantieansprüchen die Verkaufsstelle. Diese Garantie gibt Ihnen spezifische gesetzliche Rechte. Sie mögen noch weitere Rechte haben, die von Land/Staat zu Land/Staat unterschiedlich sind. Einige Länder/Staaten gestatten nicht den Ausschluss von beiläufig entstandenen oder Folgeschäden, so dass die obigen Einschränkungen auf Sie möglicherweise nicht zutreffen.

<div><div></div><div>Bitte bewahren Sie diese Anleitung auf, sie enthält wichtige Informationen.</div></div>
--

ITALIANO

CASA

Età: 1 1/2 a 5 anni

Conservate lo scontrino: è la vostra prova d’acquisto.

⚠️ ATTENZIONE: L’ASSEMBLAGGIO DEVE ESSERE ESEGUITO DA UN ADULTO

- Conservare queste istruzioni per futura consultazione.
- Prima dell’assemblaggio questa confezione contiene parti di piccole dimensioni, dispositivi di fissaggio che presentano il pericolo di soffocamento e con bordi e punti possibilmente affilati. Mantenere il tavolo lontano dai bambini fino al completamento dell’assemblaggio.
- Appoggiare la struttura su un terreno piano e almeno 2 metri da recinzioni, costruzioni, rami spioventi o fili elettrici.
- Non collocate questa struttura su superficie in cemento, asfalto o alti materiali troppo duri.
- Quando la temperatura esterna scende al di sotto dei -18°C, si sconsiglia l’uso della struttura. In caso di freddo intenso, i materiali plastici perdono elasticità, possono diventare fragili e rompersi in seguito a un urto. Riponete la struttura in un luogo caldo e riparato.
- La struttura deve essere usata in modo proprio e solo dopo essere stata assemblata correttamente.
- È necessaria la sorveglianza di un adulto.
- Lavare accuratamente prima di porre a contatto con cibo o bevande.
- Dal momento che il modulo del suono sulla casetta è stato creato per l’uso all’aperto, il suono risulterà più forte se viene usato all’interno.
- Questo prodotto è previsto solo per uso familiare domestico all’aperto. Per prolungare la durata e il funzionamento del modulo del suono, togliere il modulo dalla casetta durante cattive condizioni atmosferiche. La pioggia e l’umidità riducono la durata elettronica del prodotto.
- Si raccomanda che il prodotto assemblato sia assemblato in modo da minimizzare la luce solare diretta sulle superfici destinate come base per lo stare in piedi o seduti.

INFORMAZIONI DI SICUREZZA PER LA BATTERIA:

- Conservare queste istruzioni per futura consultazione.
- Funziona con 3 batterie alcaline di tipo “AAA” (LR03) (non incluse). (Le batterie ricaricabili possono essere sostituite.)
- Fig. 10** Installare le batterie nel modo corretto. Se le batterie vengono installate al contrario, il prodotto non funzionerà.
- Per evitare perdite corrosive:
 - Attenersi alle istruzioni di montaggio del fabbricante del giocattolo e delle batterie.
 - Non mescolare batterie nuove e vecchie. Non mescolare batterie di tipo diverso, standard (zinc-carbonio), alcaline o ricaricabili (nichel-cadmio o nichel-metalidruro). Non mescolare batterie di marche diverse. Usare solamente pile del tipo consigliato o equivalenti.
 - Togliere le batterie scariche o esaurite dal prodotto. Smaltire in modo appropriato le batterie scariche; non bruciarle o seppellirle.
 - Assicurarsi che il coperchio sia sempre ben montato sull’unità.
 - Non cercare di ricaricare batterie non ricaricabili.
 - Le batterie ricaricabili devono essere rimosse dal giocattolo prima della ricarica.
 - Le batterie ricaricabili devono essere ricaricate solo sotto la supervisione di un adulto.
 - I poli di alimentazione non devono essere mandati in corto circuito.

NOTA: se l’unità interrompe il funzionamento o non funziona come dovrebbe, togliere le batterie per alcuni minuti e quindi reinserirle. Si il problema persiste, installare batterie nuove.

AVVERTIMENTI RIGUARDANTI LE SUGGERIMENTI PER L’ASSEMBLAGGIO

Illus. 8, 15, 16 Montaggio delle viti Foro iniziale per le viti: 1) posizionare la vite sull’apposito ricettacolo e picchiettarla con un martello; oppure 2) posizionare un chiodo sul ricettacolo e picchiettarlo con un martello. Avvitare le viti con un cacciavite Phillips o con un cacciavite elettrico.

SERVIZIO CLIENTI

www.littletikes.it

Little Tikes Italia
Selegiochi SRL
Via Molina Nuova 9/A
20080 Binasco (Mi)
Italy
Tel: +39 02 36645100
Fax: +39 02 36645199

Stampato negli Stati Uniti.

© The Little Tikes Company, una società di MGA Entertainment. LITTLE TIKES® è un marchio di fabbrica di Little Tikes negli USA e altri Paesi. Tutti i logo, i nomi, i caratteri, le rassomiglianze, le immagini,

gli slogan e i tipi di confezionamento sono proprietà di Little Tikes. Conservate questo indirizzo e la confezione per riferimento futuro poiché contengono informazioni importanti. Il contenuto, comprese le specifiche e i colori, possono variare rispetto alle foto sulla confezione. Istruzioni incluse. Si prega di rimuovere tutti i materiali di imballaggio, incluse le etichette, i legacci e le graffette, prima di dare questo prodotto a un bambino.

GARANZIA

La Little Tikes Company fabbrica giocattoli divertenti e di ottima qualità. Garantiamo all’acquirente originale l’assenza di difetti di materiale o di manodopera del prodotto per il periodo di un anno * dalla data di acquisto (la prova d’acquisto è costituita dalla ricevuta d’acquisto datata). A sola discrezione della Little Tikes Company, gli unici rimedi disponibili secondo questa garanzia saranno la sostituzione della parte difettosa del prodotto o il rimborso del prezzo d’acquisto del prodotto medesimo. Questa garanzia è valida solo se il prodotto è stato assemblato e mantenuto secondo le istruzioni. In questa garanzia non rientrano abusi, incidenti, questioni cosmetiche come sbiadimento o sgraffiature dovute all’usura normale o a qualsiasi altra causa non derivante da difetti di materiale e manodopera. *Il periodo di garanzia è di tre (3) mesi per i commercianti o per le scuole materne.

All’esterno degli U.S.A e del Canada: contattare il luogo d’acquisto per l’assistenza di garanzia. Questa garanzia vi conferisce diritti legali specifici e voi potete anche avere altri diritti, che variano da Paese/ Stato a Paese/Stato. Alcuni Paesi/Stati non consentono l’esclusione o la limitazione di danni incidentali o consequenziali; pertanto la limitazione o l’esclusione di cui sopra potrebbe non applicarsi a voi.

<div><div></div><div>Conservare il manuale in quanto contiene informazioni importanti.</div></div>
--

POLSKI

DOMEK DO ZABAW

Wiek: 1-1/2 - 5 lat

Prosimy zachować paragon jako dowód zakupu.

⚠️ OSTRZEŻENIE: WYMAGANY MONTAŻ PRZEZ OSOBY DOROSŁE.

- Prosimy zachować tę instrukcję na wypadek ewentualnych wątpliwości.
- Niezmontowana zabawka zawiera małe części i materiały, które stwarzają niebezpieczeństwo połknięcia lub zranienia ostrymi krawędziami i narożnikami. Chronić przed dziećmi, zanim zabawka nie zostanie złożona.
- Produkt należy umieścić na wyrównanej nawierzchni, w odległości co najmniej 2m. od konstrukjei takich jak płyty, garaże, domy, nisko zwisające gałęzie, sznury do prania lub przewody elektryczne, itp.
- Nie należy ustawiać domu na betonie, asfalcie, ubitej ziemi, czy innej twardej powierzchni.
- Kiedy temperatura spadnie poniżej -18°C, nie należy używać tego produktu na zewnątrz. W bardzo niskich temperaturach, materiały plastikowe tracą odporność i mogą stać się kruche i pękać w wyniku uderzeń. Przechowywać produkt w ciepłym, bezpiecznym miejscu.
- Konieczne jest poinformowanie dzieci o właściwym sposobie korzystania z zabawki. Dzieci mogą korzystać z zabawki dopiero, kiedy jest ona odpowiednio złożona i zainstalowana, i jedynie zgodnie z przeznaczeniem.
- Zabawa powinna odbywać się pod opieką osób dorosłych. Nie należy pozostawiać dzieci bez takiej opieki.
- Dokładnie umyć wszystkie akcesoria przed kontaktem z żywnością i napojami.
- W czasie użytkowania na zewnątrz, moduł dźwiękowy może wydawać się cichszy niż podczas użytkowania wewnątrz pomieszczeń.
- Produkt przeznaczony do użytku na zewnątrz, wyłącznie do celów prywatnych. Aby zwiększyć trwałość i wydłużyć czas działania modułu dźwiękowego, nie narażaj go na działanie niekorzystnych czynników atmosferycznych. Wilgoć i deszcz przyczyniają się do znacznego skrócenia żywotności elementów elektronicznych.
- Zaleca się takie ustawienie produktu, by jeżdźalnie i miejsca do siedzenia nie były nagrzewane przez bezpośrednie światło słoneczne.

OSTRZEŻENIA ZWIĄZANE Z BATERIAMI

- Zachować instrukcję montażu ponieważ zawiera ważne informacje.
- Wymaga 3 baterii alkalicznych „AAA” (4,5 V) (brak w zestawie).
- Ilustracje 10: Włóż baterie we właściwy sposób. Urządzenie nie zadziała jeśli baterie będą włożone odwrotnie.
- Abymy uniknąć wycieku baterii:
 - Abymy wymienić baterie należy odkręcić pokrywkę osłaniającą baterie.
 - Baterie wkładać z zachowaniem prawidłowej biegunowości.
 - Baterie nieprzewidziane do ładowania nie mogą być ładowane lub baterie przewidziane do ładowania należy przed ładowaniem wyjąć z zabawki i ładować je pod nadzorem dorosłych.
 - Nie należy mieszać ze sobą 2 różnych typów baterii lub nowych i używanych baterii.
 - Należy używać jedynie baterii zalecanego typu lub równoważnych.
 - Przed ładowaniem wyjmuj akumulatorki z zabawki.
 - Akumulatorki należy ładować tylko pod nadzorem osób dorosłych.
 - Nie wolno zwierać zacisków zasilania.

UWAGA: Jeżeli urządzenie przestanie działać lub nie działa tak, jak powinno, wyjmij baterie na kilka minut a następnie ponownie umieść je w urządzeniu. Jeśli problem wciąż występuje, wymień baterie na nowe.

Wskazówki montażowe.

Ilustracje 8, 15, 16 – Montaż śrub. Aby wykonać wstępny otwór pod motaż śruby: 1) przyłożyć śrubę we wskazanym małym wgłębieniu i uderzyć młotkiem, lub 2) przyłożyć gwóźdź we wskazanym wgłębieniu i uderzyć gwóźdź młotkiem. Wkręcić śrubę przy użyciu wkrętarki Phillips lub innej.

OBSŁUGA KLIENTA

www.littletikes.pl

MGA Entertainment Poland Sp z o.o.

ul. Grottgera 15a

76-200 Ślupsk

Polska

tel. + 48 59 847 4417

fax + 48 59 847 4446



Wydrukowano w USA.

© The Little Tikes Company należy do concernu MGA Entertainment. LITTLE TIKES® jest znakiem towarowym Little Tikes w Stanach Zjednoczonych i innych krajach. Wszystkie logo, nazwy, znaki, wizerunki, obrazy, hasła i wygląd opakowań są własnością firmy Little Tikes. Adres i opakowanie należy zachować do konsultacji, ponieważ zawiera ważne informacje. Zawartość, w tym specyfikacja i kolory, mogą się różnić od zdjęć umieszczonych na opakowaniu. Instrukcja dołączona. Przed przekazaniem tego produktu dziecku należy usunąć całe opakowanie, w tym etykiety, taśmy i zszywki.

GWARANCJA

Firma Little Tikes produkuje wesołe zabawki wysokiej jakości. Kupując otrzymujemy od nas gwarancję, że nasz produkt jest wolny od wad w materiałach lub wykonaniu przez okres jednego roku * od daty zakupu (jako dowód zakupu wymagamy jest paragon opatrzony datą). Zgodnie z decyzją firmy Little Tikes do uprawnień konsumenta w ramach reklamacji będzie należała wymiana wadliwych części lub zwrot ceny zakupu produktu. Niniejsza gwarancja ma zastosowanie wyłącznie, jeśli produkt został zmontowany i jest konserwowany zgodnie z instrukcją. Gwarancja ta nie obejmuje przypadków niewłaściwego użycia, nieszczęśliwych wypadków, kwestii kosmetycznych takich jak utrata intensywności koloru czy zadrapania powstałe w wyniku normalnego użytkowania, ani też jakichkolwiek innych powodów nie wynikających z wad w materiałach lub wykonaniu.

U.S.A i Kanada: Aby uzyskać pomoc w sprawie gwarancji, odwiedź stronę internetową www.littletikes.com, zadzwoń pod numer 1-800-321-0183 lub napisz na adres: Consumer Service, The Little Tikes Company, 2180 Barlow Road, Hudson OH 44236, U.S.A. Niektóre części wymienne są dostępne również po upłynięciu gwarancji; w tej sprawie prosimy o kontakt z nami.

Poza granicami U.S.A i Kanady: Aby uzyskać pomocy w sprawie gwarancji, należy skontaktować się ze sprzedawcą, gwarancja ta przynajęnie konsumentowi określaone prawa, lecz nie ogranicza innych praw wynikających z obowiązujących przepisów prawnych, jakie mogą mu przysługiwać. W niektórych przypadkach niemożliwe będzie wyłącznie odpowiedzialności za uszkodzenia przypadkowe, a więc powyższe ograniczenia nie będą miały zastosowania.

<div><div></div><div>Prosimy zachować niniejszą instrukcję obsługi – zawiera ona ważne informacje.</div></div>
--

NEDERLANDS

SPEELHUIS

Leeftijd: 1 1/2 - 5 jaar

Bewaar a.u.b. uw kassabon als bewijs van aankoop.

⚠️ LET OP:

IN ELKAAR TE ZETTEN DOOR EEN VOLWASSENE.

- Bewaar deze handleiding voor referentie.
- Voordat de tafel gemonteerd is, bevat dit pakket kleine onderdelen: bevestigingsmiddelen die verstikkingsgevaar opleveren en die scherpe randen en punten kunnen hebben. Buiten bereik van kinderen houden totdat de tafel gemonteerd is.
- Zet dit product op een vlakke ondergrond, ten minste 2 m van een hek, gebouw, overhangende takken, waslijnen en elektrische kabels.
- Zet dit klimrek niet op beton, asfalt harde aarde of een andere harde ondergrond.
- Gebruik dit product niet buiten als de temperatuur onder -18°C komt. Bij lage temperaturen wordt kunststof hard en broos en kan breken als er tegenaan wordt gestoten. Berg het product op een warmere, beschutte ruimte.
- Leer kinderen hoe ze moeten omgaan met dit product: gebruik het alleen nadat het goed in elkaar is gezet en gemonteerd en alleen op de manier waarvoor het is bedoeld.
- Toezicht van een volwassene is vereist. Laat het kind niet alleen.
- Alle onderdelen moeten grondig hereinigd worden voordat ze in aanraking komen met voedsel of drank.
- Aangezien het speelhuisje bedoeld is voor gebruik buitenshuis, is het door de geluidsmodule voortgebrachte volume hoger bij gebruik binnenshuis.
- Dit product is uitsluitend bedoeld voor gebruik buitenshuis in een gezinsomgeving. Om de levensduur en bruikbaarheid van de geluidsmodule te verlengen, dient u de module uit het speelhuisje te verwijderen tijdens slechte weersomstandigheden. Regen en vochtig weer hebben negatieve invloed op de levensduur van de elektronische componenten van het product.
- Het wordt geadviseerd het gemonteerde toestel zo te plaatsen dat er zo weinig mogelijk direct zonlicht om oppervlakken valt die zijn bedoeld om op te staan of te zitten.

VEILIGHEIDSMFORMATIE VOOR BATTERIJEN:

- Bewaar deze handleiding voor referentie.
- Gebruikt 3 "AAA" (LR03) alkalibatterijen (niet inbegrepen). (Substitutie van oplaadbare batterijen is mogelijk.)
- Fig. 10** Installeer de batterijen op de juiste manier. Als de batterijen omgekeerd zijn geïnstalleerd, werkt dit product niet.
- Om lekkage van batterijen te voorkomen:
 - Volg de aanwijzingen van de fabrikant van het speelgoed en van de batterij op bij de installatie van de batterij.
 - Gebruik geen oude en nieuwe batterijen door elkaar. Gebruik geen gewone (koolstof-zink), alkali- en oplaadbare batterijen (nikkelcadmium of nikkelmetaalhydride) door elkaar. Gebruik geen batterijen van verschillend fabrikaat door elkaar. Alleen aanbevolen of equivalente batterijen mogen worden gebruikt.
 - Verwijder lege batterijen. Werp lege batterijen onmiddellijk weg; deze moeten niet verbrand of begraven worden.
 - Zorg ervoor dat het deksel altijd goed is gemonteerd.
 - Probeer niet om niet-oplaadbare batterijen op te laden.
 - Oplaadbare batterijen moeten worden verwijderd uit het speelgoed voordat deze worden opgeladen.
 - Oplaadbare batterijen mogen uitsluitend worden opgeladen onder toezicht van een volwassene.
 - Zorg ervoor dat geen kortsluiting optreedt tussen de voedingsklemmen.

OPMERKING: Als het apparaat stopt met werken of niet goed meer werkt, verwijder de batterijen gedurende enkele minuten en breng ze weer aan. Als het probleem aanhoudt, dient u nieuwe batterijen te installeren.

MONTAGETIPS

Afb. 8, 15, 16 Montage van schroeven. Ga als volgt te werk om een schroefgat voor een schroef te maken: 1) zet de schroef in de kleine indieping op de plaats waar het schroefgat moet komen en tik met een hamer op de schroef of 2) zet een spijker in de kleine indieping en tik met een hamer op de spijker. Monteer de schroeven met een kruiskop- of elektrische schroevendraaier.

CONSUMENTEN SERVICE

www.littletikes.nl

Little Tikes

MGA Entertainment Netherlands BV/Belgium BVBA

Sloterweg 303A,

1171 VC Badhoevedorp, Netherlands

Tel: +31 (0) 20 354 8034

Fax: +31 (0) 20 659 8034

klantenservice@mgae.com



Gedrukt in V.s.a.

© The Little Tikes Company, onderdeel van MGA Entertainment. LITTLE TIKES® is een handelsmerk van Little Tikes in de V.S. en andere landen. Alle logo's, namen, symbolen, gelijkissenen, afbeeldingen, slogans en verpakkingsvormen zijn het eigendom van Little Tikes. Het adres en de verpakking bevatten belangrijke informatie, bewaar beide dus goed. Verwijder al het verpakkingsmateriaal, inclusief labels, touwtjes en neuzen voordat u dit product aan een kind geeft. De inhoud, met inbegrip van de specificaties en kleuren, kan afwijken van de foto's die op de verpakking zijn afgebeeld. Inclusief gebruiksaanwijzing.

GARANTIE

The Little Tikes Company vervaardigt leuk speelgoed van hoge kwaliteit. Wij garanderen de oorspronkelijke koper dat dit product gedurende één jaar * vanaf de datum van aankoop vrij zal zijn van materiaal- en productiefouten (gedateerde verkoopbon is vereist als bewijs van aankoop). Naar keuze van The Little Tikes Company bestaan de enige rechtsmiddelen die beschikbaar zijn in het kader van deze garantie uit vervanging van het defecte onderdeel van het product of restitutie van de verkoopprijs van het product. Deze garantie is alleen geldig als het product is gemonteerd en onderhouden volgens de instructies. Deze garantie omvat geen misbruik, ongevalen, cosmetische kwesties zoals verkleuring of krassen/poetsaanslag, of enige andere oorzaak dan materiaal- en productiefouten. *De garantietijd bedraagt drie (3) maanden voor kinderdagverblijven of zakelijke klanten.

Buiten de Verenigde Staten en Canada: Neem contact op met uw verkoper voor meer informatie over de garantieservice. Deze garantie biedt u specifieke wettelijke rechten. Bovendien hebt u mogelijk nog andere rechten. Deze kunnen echter van land tot land of van staat tot staat verschillen. In sommige landen en staten is uitsluiting of beperking van incidentele of gevolgschade niet toegestaan, dus is de bovenstaande beperking of uitsluiting mogelijk niet op u van toepassing.

<div><div></div><div>Bewaar deze handleiding goed, er staat belangrijke informatie in.</div></div>
--

SVENSK

LEKSTUGAN

Ålder: 1 1/2 - 5 år

Spara kvittot för framtida behov.

⚠️ VARNING! VUXEN ASSISTENS ERFORDERLIG.

- Spara dessa anvisningar för framtida bruk.



170621 / 403U 172298E13

Little Tikes Greece
Giochi preziosi Hellas S.A.
7 Granikou Str., Maroussi,
151 25 Athens, Greece
Tel: +30210 61.00.381-2



Εκτυπώθηκε στις Η.Π.Α.

© The Little Tikes Company, μια θυγατρική εταιρία της MGA Entertainment. Το LITTLE TIKES® είναι εμπορικό σήμα της Little Tikes στις Η.Π.Α. και σε άλλες χώρες. Όλα τα λογότυπα, οι επωνυμίες, οι χαρακτήρες, οι προσαρμογές, οι εκδόσεις, τα αξιόλογα και η εμφάνιση συσκευασίας αποτελούν ιδιοκτησία της Little Tikes. Παρακαλούμε κρατήστε αυτή τη διεύθυνση και τη συσκευασία για αναφορά διότι περιέχει σημαντικές πληροφορίες. Το περιεχόμενο, συμπεριλαμβανομένων και των προϊόντων και των χρωμάτων, ενδέχεται να διαφέρει από φωτογραφίες που απεικονίζονται στη συσκευασία. Περιεχόμενα οδηγίες. Παρακαλούμε αφαιρέστε όλο το υλικό συσκευασίας περιλαμβανομένων και των ετικετών, των στυρνών και των ραβών προτού δώσετε αυτό το προϊόν σε ένα παιδί.

ΠΕΡΙΟΡΙΣΜΕΝΗ ΕΓΓΥΗΣΗ

Η Εταιρία Little Tikes κατασκευάζει διασκεδαστικά, υψηλής ποιότητας παιχνίδια. Εγγυώμαστε στον αρχικό αγοραστή ότι αυτό το προϊόν δεν φέρει ελαττώματα σε υλικά ή συσκευασία για ένα έτος *από την ημερομηνία αγοράς (απαιτείται η απόδειξη αγοράς με ημερομηνία πώλησης). Οι μόνες αποζημιώσεις που διαθέτουμε είναι αυτές που προκύπτουν από την απολαυστική χρήση της Εταιρίας Little Tikes. Θα είναι είτε η αντικατάσταση του ελαττωματικού εξαρτήματος του προϊόντος ή η επιστροφή της τιμής αγοράς του προϊόντος. Η εγγύηση αυτή ισχύει μόνο εάν το προϊόν έχει συναρμολογηθεί και συντηρείται σύμφωνα με τις οδηγίες. Η εγγύηση αυτή δεν καλύπτει κακή χρήση, ατύχημα, θέματα αισθητικής όπως το ξεθώριασμα ή τα σχίσματα από φυσική φθορά, ή οποιαδήποτε άλλη αιτία που δεν προκύπτει από ελαττώματα σε υλικά και εργασία. * Η περίοδος εγγύησης ισχύει για (3) μήνες για τη φροντίδα εμπορικών αγοραστών.

Για τις Η.Π.Α. και τον Καναδά: Για πληροφορίες σχετικά με την εγγύηση εξαρτημάτων, παρακαλούμε επικοινωνήστε τον ιστότοπό μας στη διεύθυνση www.littletikes.com, τηλεφωνώντας στον αριθμό 1-800-321-0183 ή γράψτε στη διεύθυνση: Consumer Service, The Little Tikes Company, 2180 Barlow Road, Hudson, OH 44236, USA. Ορισμένα εξαρτήματα ενδέχεται να είναι διαθέσιμα για αγορά αφού ληξει η εγγύηση – επικοινωνήστε μαζί μας για λεπτομέρειες.

Εκτός των Η.Π.Α. και του Καναδά: Επικοινωνήστε με το μέρος όπου αγοράσατε το προϊόν σχετικά με το εθνικό εγγύηση. Η εγγύηση αυτή σας παραγορεύει συγκεκριμένα νομικά δικαιώματα, και μπορεί να έχετε και άλλα δικαιώματα επίσης, τα οποία διαφέρουν από χώρα /πολιτεία σε χώρα/ πολιτεία. Ορισμένες χώρες/ πολιτείες δεν επιτρέπουν την εξάρωση περιορισμών τυχερός ή επακόλουθης ζημιάς, και ως εκ τούτου ενδέχεται ο ανωτέρω περιορισμός ή η εξάρωση να μην ισχύουν για εσάς.

- Να δώσετε οδηγίες στα παιδιά για τη σωστή χρήση αυτού του ροιφίντος, μόνο μετά τη σωστή ή συναρμολόγηση και εγκατάσταση και fix με τζόφι διαφορετικού αfix το συνιστώμενο.
- Επίβλεψη από ενήλικο που απαιτούνται. Μην αφήνετε τα παιδιά χωρίς επίτηρηση.
- Πλένετε καλά οσοδήποτε ροιφίν ρβίζεται να έλθει σε επαφή με φαγητό ή αναψυκτικό.
- Αφίω της ροορίζμενης χρήσης σε εξωτερική χώρο, η αντίχρηση του κοινλοθέατρον θα είναι μεγαλύτερη εάν γίνει χρήση σε εσωτερική χώρο.
- Το αφίν ροιφίν ροορίζεται μόνο για ναίθρια οικιακή οικογενειακή χρήση. Για τη μεγιστοποίηση της διάρκειας ζωής και λειτουργίας της μονάδας ήχου, αφαιρέστε τη μονάδα αfix το αχινίδι κατά τη διάρκεια διασμένων καιρικών συνθηκών. Η βροχή και η υγρασία θα μειώσουν τη ζωή των ηλεκτρονικών του ροιφίντος.
- Συνιστάται ο ροσανατολιμίζ τος συναρμολογημένου ροιφίντος να είναι έτσι ώστε να εριορίζεται η άμεση ηλιακή ακτινοβολία στις ευφάνειες ου στέχονται ή κάθονται τα αιδιά.

ΠΛΗΡΟΦΟΡΙΕΣ ΑΣΦΑΛΕΙΑΣ ΜΠΑΤΑΡΙΩΝ:

- Φυλάξτε αυτές τις οδηγίες για μελλοντική αναφορά.
- Απαιτεί 3 αλκαλικές μπαταρίες τύπου "AAA" (LR03) (δεν συμπεριλαμβάνονται). Μπορείτε να χρησιμοποιήσετε και φορτιζόμενες μπαταρίες).
- Η τάση ενός πλήρως φορτισμένου εργαλείου ή μιας επαναφορτιζόμενης μπαταρίας είναι συνήθως χαμηλότερη από αυτήν μιας καινούργιας αλκαλικής μπαταρίας. Συνεπώς, συνιστάται η χρήση αλκαλικών μπαταριών αντί των επαναφορτιζόμενων μπαταριών για την καλύτερη απόδοση και για περισσότερο χρόνο παιχνιδιού.
- Εγκαταστήστε τις μπαταρίες με τη σωστή πολικότητα (+ και -).
- Για ν' αποφύγετε τυχόν διαρροή μπαταριών:
- 1. Ακολουθήστε τις οδηγίες εγκατάστασης του κατασκευαστή του παιχνιδιού και των μπαταριών.
- 2. Μην αναμιγνύετε παλιές και καινούριες μπαταρίες.
- 3. Μην αναμιγνύετε απλές (carbon-zinc), με αλκαλικές ή φορτιζόμενες (nickel cadmium ή nickel-metalhydride) μπαταρίες. Μην αναμιγνύετε μπαταρίες από διαφορετικές μάρκες. Συνιστάται η χρήση των ίδιων ή εφάμιλλων μπαταριών.
- 4. Όταν δεν χρησιμοποιείτε το παιχνίδι για μια παρατεταμένη περίοδο, αφαιρέστε τις μπαταρίες για να αποφύγετε την πιθανή διαρροή και τη ζημιά της μονάδας.
- 5. Αφαιρέστε τις νεκρές ή αποφορτισμένες μπαταρίες από το προϊόν.
- 6. Απορρίψτε σωστά τις νεκρές μπαταρίες. Μην τις θάβετε. Μην πετάτε τις μπαταρίες στη φωτιά καθώς μπορεί να παρουσιάσουν διαρροή ή να εκραγούν.
- Βεβαιωθείτε ότι το κάλυμμα είναι πάντοτε ασφαλώς εγκατεστημένο στη μονάδα.
- Μην προσπαθήσετε να επαναφορτίσετε μη επαναφορτιζόμενες μπαταρίες.
- Οι επαναφορτιζόμενες μπαταρίες πρέπει να αφαιρεθούν από το παιχνίδι πριν φορτιστούν.
- Η φόρτιση επαναφορτιζόμενων μπαταριών πρέπει να γίνει μόνο από ένα ενήλικο.
- Τα θερματικά ηλεκτροπαροχής δεν πρέπει να βραχυκυκλώνονται.

ΣΗΜΕΙΩΣΗ: Αν η μονάδα σταματάει ή δε λειτουργεί όπως πρέπει να λειτουργεί, αφαιρέστε τις μπαταρίες σε μερικά λεπτά και μετά βάλτε τις πάλι. Αν υπάρχει ακόμη πρόβλημα, βάλτε καινούριες μπαταρίες.

ΟΔΗΓΙΕΣ ΣΥΝΑΡΜΟΛΟΓΗΣΗΣ:

Ειχίνες 8, 15, 16 - Εγκατάσταση βιδών. Για να κάνετε μια αρχική τρύπα για τη βίδα: 1) τοποθετήστε τη βίδα στη μικρή υδοοχή ου ροορίζεται για τη βίδα και χτυπήστε ελαφρά τη βίδα με ένα σφυρί, ή 2) βάλτε ένα καρφί στη μικρή υδοοχή και χτυπήστε ελαφρά το καρφί με ένα σφυρί. Εγκαταστήστε τις βίδες με ένα σταυροκατσάβιδο Phillips® ή με μηχανική κατσαβίδι.

ΕΞΥΠΗΡΕΤΗΣΗ ΠΕΛΑΤΩΝ

Έχετε κάποια ερώτηση ή επιφύλαξη σχετικά με αυτό το προϊόν; Παρακαλούμε ελάτε σε επαφή με το κατάστημα από όπου το προϊόν αγοράστηκε. Εάν χρειάζεστε επιπρόσθετη βοήθεια, επικοινωνήστε με τον τοπικό διανομέα. Εάν ακόμη έχετε κάποιο πρόβλημα ή ερώτηση, παρακαλούμε να μας γράψετε στην ακόλουθη διεύθυνση:



XIM170621-3R2 - 3/13