

Lenco

Model SCD-100BK



User manual – Portable FM radio with CD MP3, Bluetooth, USB and SD player
Gebbruikshandleiding – Draagbare FM-radio met CD MP3, Bluetooth, USB- en SD-speler
Bedienungsanleitung – Tragbares FM-Radio mit CD/MP3-, Bluetooth-, USB- und SD-Player
Mode d'emploi – Radio FM portative avec CD MP3, Bluetooth, USB et lecteur de carte SD
Manual de usuario – Radio FM portátil con CD MP3, Bluetooth, USB y reproductor SD

Index	
English	3
Nederlands	16
Deutsch.....	29
Français.....	42
Español	55

CAUTION:

Usage of controls or adjustments or performance of procedures other than those specified herein may result in hazardous radiation exposure.

PRECAUTIONS BEFORE USE**KEEP THESE INSTRUCTIONS IN MIND:**

1. Do not cover or block any ventilation openings. When placing the device on a shelf, leave 5 cm (2") free space around the whole device.
2. Install in accordance with the supplied user manual.
3. Keep the device away from heat sources such as radiators, heaters, stoves, candles and other heat-generating products or naked flame. The apparatus can only be used in moderate climates. Extremely cold or warm environments should be avoided. Working temperature between 0° and 35° C.
4. Avoid using the device near strong magnetic fields.
5. Electrostatic discharge can disturb normal usage of this device. If so, simply reset and restart the device following the instruction manual. During file transmission, please handle with care and operate in a static-free environment.
6. Warning! Never insert an object into the product through the vents or openings. High voltage flows through the product and inserting an object can cause electric shock and/or short circuit internal parts. For the same reason, do not spill water or liquid on the product.
7. Do not use in wet or moist areas such as bathrooms, steamy kitchens or near swimming pools.
8. The apparatus shall not be exposed to dripping or splashing and make sure that no objects filled with liquids, such as vases, are placed on or near the apparatus.
9. Do not use this device when condensation may occur. When the unit is used in a warm wet room with damp, water droplets or condensation may occur inside the unit and the unit could maybe not work properly; let the unit stand in power OFF for 1 or 2 hours before turning on the power: the unit should be dry before getting any power.
10. Although this device is manufactured with the utmost care and checked several times before leaving the factory, it is still possible that problems may occur, as with all electrical appliances. If you notice smoke, an excessive build-up of heat or any other unexpected phenomena, you should disconnect the plug from the main power socket immediately.
11. This device must operate on a power source as specified on the specification label. If you are not sure of the type of power supply used in your home, consult your dealer or local power company.
12. Keep away from rodents. Rodents enjoy biting on power cords.
13. To clean the device, use a soft dry cloth. Do not use solvents or petrol based fluids. To remove severe stains, you may use a damp cloth with dilute detergent.
14. The supplier is not responsible for damage or lost data caused by malfunction, misuse, modification of the device or battery replacement.
15. Do not interrupt the connection when the device is formatting or transferring files. Otherwise, data may be corrupted or lost.
16. If the unit has USB playback function, the usb memory stick should be plugged into the unit directly. Don't use an usb extension cable because it can cause interference resulting in failing of data.
17. The rating label has been marked on the bottom or back panel of the apparatus.
18. This device is not intended for use by people (including children) with physical, sensory or mental disabilities, or a lack of experience and knowledge, unless they're under supervision or have received instructions about the correct use of the device by the person who is responsible for their safety.
19. This product is intended for non professional use only and not for commercial or industrial use.
20. Make sure the unit is adjusted to a stable position. Damage caused by using this product in an unstable position vibrations or shocks or by failure to follow any other warning or precaution contained within this user manual will not be covered by warranty.
21. Never remove the casing of this apparatus.
22. Never place this apparatus on other electrical equipment.
23. Do not allow children access to plastic bags.
24. Only use attachments/accessories specified by the manufacturer.
25. Refer all servicing to qualified service personnel. Servicing is required when the apparatus has been damaged in any way, such as the power supply cord or the plug, when liquid has been spilled or objects have fallen into the apparatus, when the apparatus has been exposed to rain or moisture, does not operate normally, or has been dropped.
26. Prolonged exposure to loud sounds from personal music players may lead to temporary or permanent hearing loss.

27. If the product is delivered with power cable or AC power adaptor :
- If any trouble occur, disconnect the AC power card and refer servicing to qualified personnel.
 - To completely disconnect the power input, the mains plug of the apparatus shall be disconnected from the mains, as the disconnect device is the mains plug of apparatus.
 - Don't step on or pinch the power adaptor. Be very careful, particularly near the plugs and the cable's exit point. Do not place heavy items on the power adaptor, which may damage it. Keep the entire device out of children's reach! When playing with the power cable, they can seriously injure themselves.
 - Unplug this device during lightning storms or when unused for a long period.
 - The socket outlet must be installed near the equipment and must be easily accessible.
 - Do not overload ac outlets or extension cords. Overloading can cause fire or electric shock.
 - Devices with class 1 construction should be connected to a main socket outlet with a protective earthed connection.
 - Devices with class 2 construction do not require a earthed connection.
 - Always hold the plug when pulling it out of the main supply socket. Do not pull the power cord. This can cause a short circuit.
 - Do not use a damaged power cord or plug or a loose outlet. Doing so may result in fire or electric shock.
28. If the product contains or is delivered with a remote control containing coin / cell batteries:
- Warning:
- "Do not ingest battery, Chemical Burn Hazard" or equivalent warning.
 - [The remote control supplied with] This product contains a coin / button cell battery. If swallowed, it can cause severe internal burns in just 2 hours and can lead to death.
 - Keep new and used batteries away from children.
 - If the battery compartment does not close securely, stop using the product and keep it away from children.
 - If you think batteries might have been swallowed or placed inside any part of the body, seek immediate medical attention.
29. Caution about the use of Batteries:
- "Do not ingest battery, Chemical Burn Hazard" or equivalent warning.
 - Danger of explosion if battery is incorrectly replaced. Replace only with the same or equivalent type.
 - Battery cannot be subjected to high or low extreme temperatures, low air pressure at high altitude during use, storage or transportation.
 - Replacement of a battery with an incorrect type that can result in an explosion or the leakage of flammable liquid or gas.
 - Disposal of a battery into fire or a hot oven, or mechanically crushing or cutting of a battery, that can result in an explosion.
 - Leaving a battery in an extremely high temperature surrounding environment that can result in an explosion or that leakage of flammable liquid or gas.
 - A battery subjected to extremely low air pressure that may result in an explosion or the leakage of flammable liquid or gas.
 - Attention should be drawn to the environmental aspects of battery disposal.

INSTALLATION



- Unpack all parts and remove protective material.
- Do not connect the unit to the mains before checking the mains voltage and before all other connections have been made.

WARNING

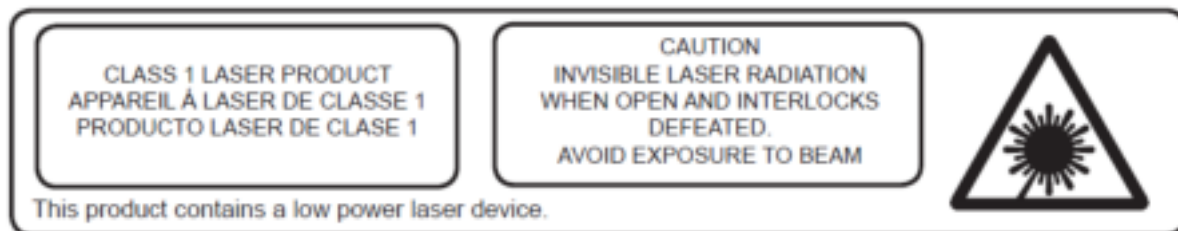
Class 1 Laser Product





Warning : Do not touch the lens.

	WARNING: When participating in the traffic listening to a personal music player can make the listener less aware of potential dangers such as approaching cars.
	WARNING: To prevent possible hearing damage, do not listen at high volume levels for long periods.

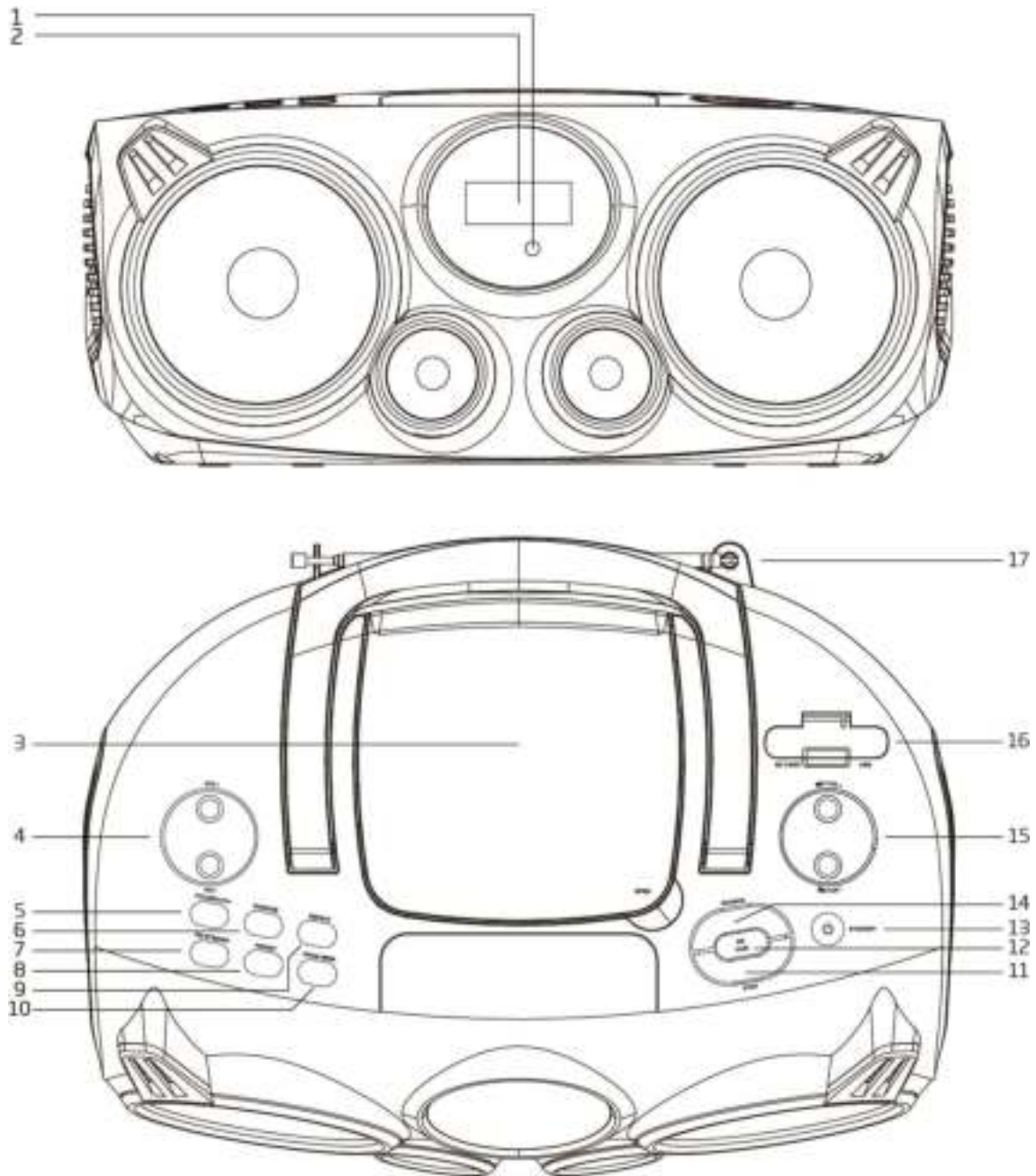
FRONT & TOP



1. IR RECEPTION WINDOW
2. DISPLAY
Display the unit operation status and information
3. CD DISC COMPARTMENT DOOR
4. VOL +/VOL -
Adjust the main volume
5. FOLDER+/10+
CD/USB/SD: During playback, press to search to the current track number increase by 10
Press and hold will search to the next folder (folder up)
6. RANDOM
CD/USB/SD: During playback, press to start the random playback. Press again will return to normal playback
7. FM ST/MO
In FM mode, press to toggle between stereo and force mono.
8. PRESET
FM: Press to recall the FM preset channel operation
9. REPEAT
CD/USB/SD: During playback, press to start the repeat playback operation

10. PROG./MEM.
FM: Press to enter the preset channel storage operation
CD/USB/SD: In stop mode, press to enter the program playback setup
11. STOP
Press to stop the CD/USB/SD playback operation
12. /PAIR
CD/USB/SD/BT: Press to toggle between pause and resume playback operation.
BT: Press and hold will disconnect the current connection and start to search another new Bluetooth device
13. STANDBY
Short press to turn on. Press again to turn off and go to Standby mode
14. SOURCE
Press this key will choose different modes of operation: FM/CD/USB/SD/BT/AUX
15. /TUN- and /TUN+
FM: Short press to tune to a different frequency
Press and hold to scan the next available station
CD/USB/SD/BT: During playback, press to search to the previous or next track
16. USB and SD CARD INPUT
17. TELESCOPIC ANTENNA
It should be extended to ensure a good FM reception.

REAR & BOTTOM

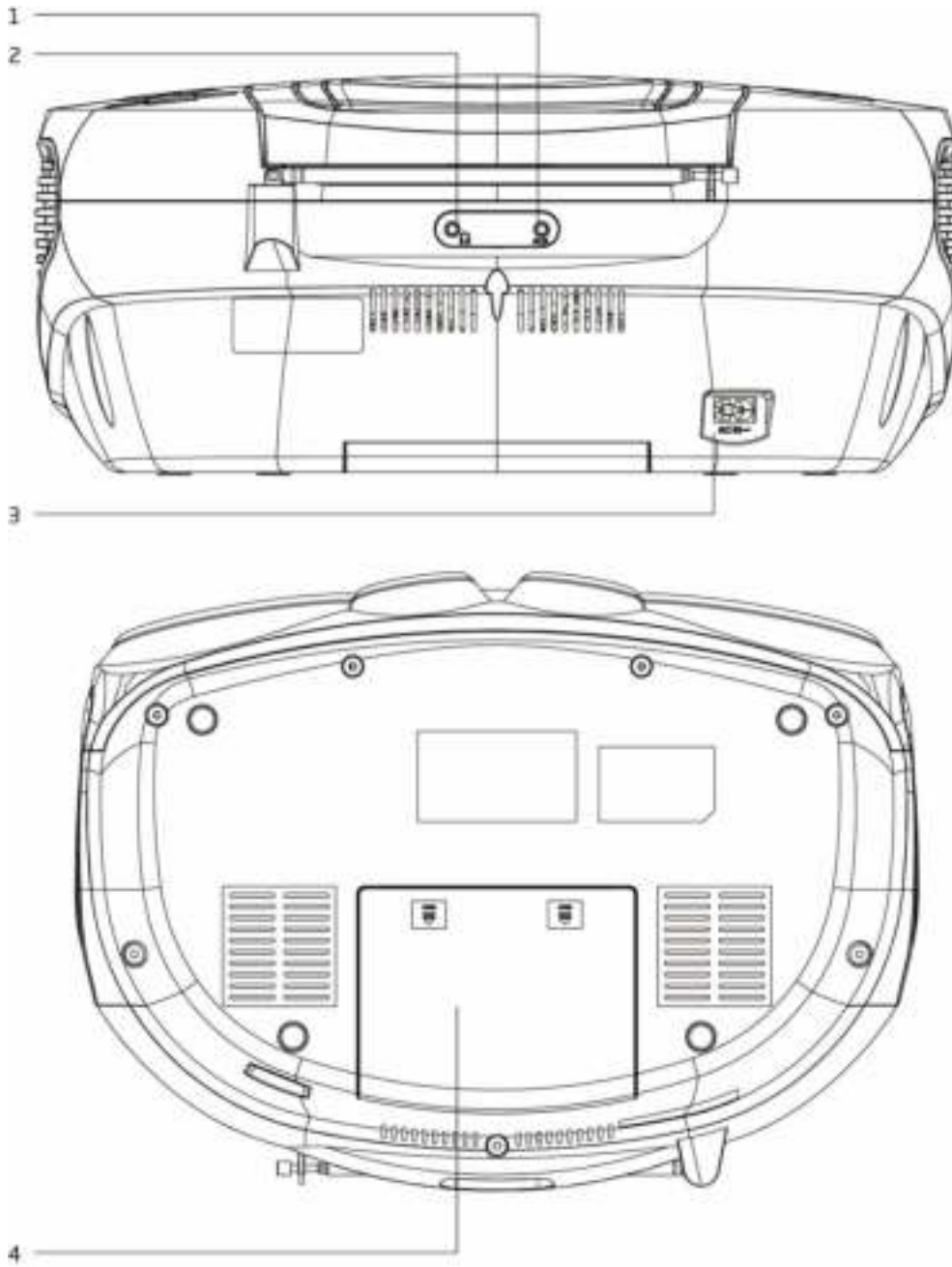

1. AUX
Connect to external audio player
2. HEADPHONE OUT JACK
Connect to the external headphone
3. AC IN ~
Connect the power cable to this jack
4. BATTERY COMPARTMENT DOOR

REMOTE CONTROL

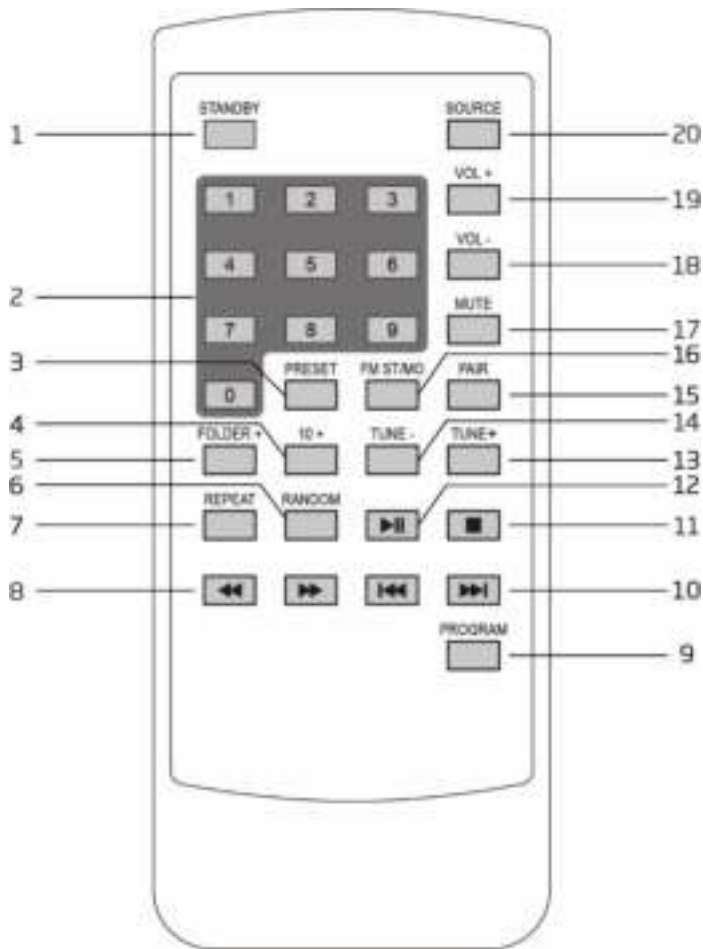

1. STANDBY
2. NUMERIC BUTTONS
3. PRESET
4. 10+
5. FOLDER +
6. RANDOM
7. REPEAT
8. BACKWARD ◀◀
- FORWARD ▶▶
9. PROGRAM
10. PREVIOUS ◀◀
- NEXT ▶▶
11. STOP ■
12. PLAY/PAUSE ▶▶
13. TUNE+
14. TUNE-
15. PAIR
16. FM ST/MO
17. MUTE
18. VOL -
19. VOL +
20. SOURCE

Remote Control Operation

A CR2025 battery is already installed in the remote control unit. Before using, pull out the battery insulation sheet as shown below.

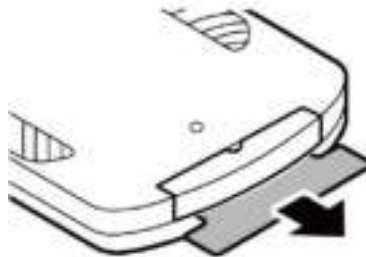

To replace a new battery, please refer to the figure shown below. When inserting a battery, be sure to do so in the proper direction.

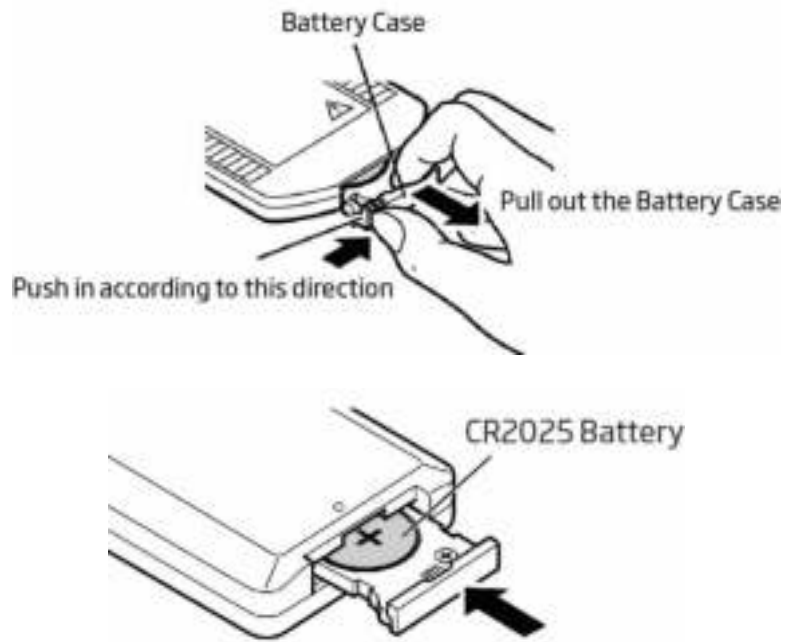

- If the remote control conflicts with other devices, the operation will be affected.
- Do not simultaneously press buttons on the unit and the remote control.
- Avoid using two remote controls at the same time as it will cause a malfunction.
- Use only CR-2025 size batteries.
- If there is battery leakage, clean the remote control thoroughly before replacing batteries.
- Do not short two terminals of the batteries. Dispose old batteries in a suitable place.

CONNECTING TO THE POWER SUPPLY

1. Connect the end of the detachable power cord to the unit rear panel AC IN ~ jack and the other end to the AC outlet.
2. Press the STANDBY button to turn on the unit.

Battery powered usage

For DC operation, firstly remove the AC plug from the AC outlet and disconnect the AC cord from the AC IN ~ jack. Then insert 6 pcs size C (UM-2) batteries into the battery compartment.

Please note: Since the unit draws a little power from the batteries standby mode), remove the batteries if the unit is not going to be used for a long time.

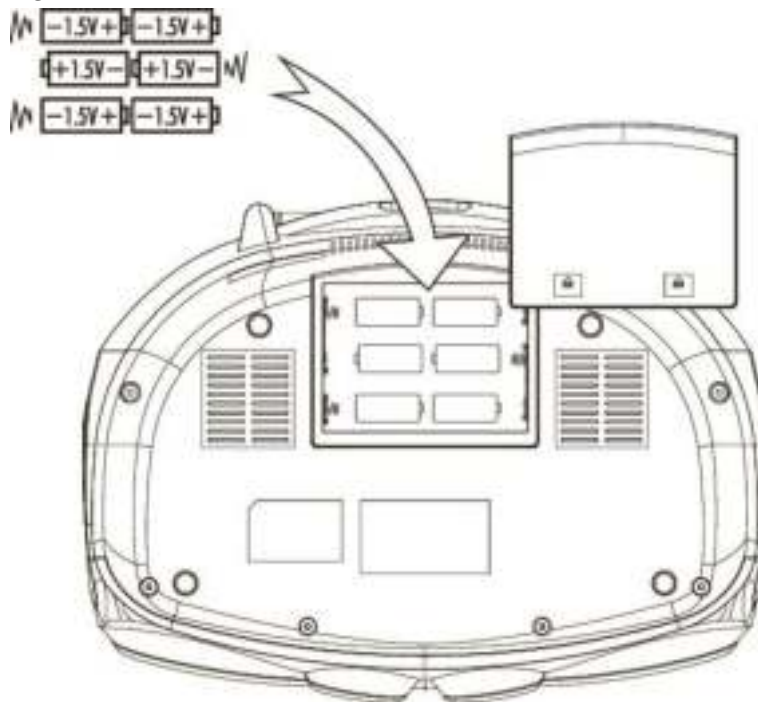

BASIC OPERATION

Press the STANDBY button to turn on the unit. To turn off, press the STANDBY button again.

FM/CD/USB/SD/BT/AUX

Press the SOURCE button to select different sources.

Volume Control

Press the VOL-/VOL+ buttons to change the volume.

Adjusting the Antenna

The telescopic antenna should be extended and altered to ensure a good FM reception.

FM RADIO OPERATION

Auto Scan

1. Turn on the unit and choose FM mode
2. Press and hold the TUNE- or TUNE+ Button to search for the next available radio station.

Manual Scan

Press the TUNE- or TUNE+ button repeatedly to tune for a different frequency.

Storing FM Presets

You can save up to 20 FM stations.

1. Tune to the station you wish to store.
2. Press the PROGRAM button. Preset channel number will be displayed.
3. Press the TUNE- or TUNE+ button to a preset number that you want to store. Then press the PROGRAM button to save.

Recall FM Presets

Press the PRESET button to recall the preset number station.

Stereo/Force Mono Selection

When receiving a stereo FM radio station, pressing, press the FM ST/MO button will switch between stereo audio or force mono audio.

CD/USB/SD OPERATION

Loading and Playing CD Disc

Open the CD door. Install a disc with the CD graphic side facing up. Close the CD door. Press the SOURCE button to CD mode. After reading the total number of tracks will be shown on the display. Press the PLAY/PAUSE  button to play.

Reading and Playing USB Device

Insert a USB device into the USB input jack. Press the SOURCE button to USB mode. After reading the total number of tracks will be shown on the display. Press the PLAY/PAUSE  button to play.

Reading and Playing SD Card

Insert a SD card device into the SD card input jack. Press the SOURCE button to SD Card mode. After reading the total number of tracks will be shown on the display. Press the PLAY/PAUSE  button to play.

Play/Pause Control

To pause playback press the PLAY/PAUSE  button. Press the button again to resume playback.

Stop Control

To stop playback press the STOP  button.





Skip Track

During playback press the PREVIOUS  or NEXT  button to search to the previous or next track.

Random Play

During playback press the RANDOM button to play music in random order. The display will show "RAND". Press the RANDOM button again to resume normal playback.

High-Speed Music Search

During playback press & hold the BACKWARD  or FORWARD  button to start high-speed searching. When you release the BACKWARD  or FORWARD  button normal speed playback will resume.



Repeat Playing

During playback press the REPEAT button once, the current track will be played repeatedly. Press the REPEAT button again, all tracks will be played repeatedly. Press the REPEAT button again to resume normal playback.

In case of MP3 file folder playback, there is a repeat folder as well.





Folder Up (MP3 file only)

During MP3 playback press the FOLDER + button on the remote control (or press and hold the FOLDER+ button on the unit) to search to the next folder (folder up).

In stop mode press the FOLDER + button on the remote control (or press and hold the FOLDER+ button on the unit) to change the folder. Then press the PREVIOUS  or NEXT  button to select your desired track to play. Press the PLAY/PAUSE  button to start playback the track.



User Programmed Playback

This unit can be programmed to play any sequence of up to 20 tracks.

1. In stop mode press the PROGRAM button on the remote control. "P01" will be shown on the display.
2. Press the PREVIOUS  or NEXT  button to select the desired track.
3. Press the PROGRAM button to save the desired track.
4. Repeat steps 2-4 to program up to 20 tracks.
5. Press the PLAY/PAUSE  button to play according to the programmed track.
6. To clear program play press the STOP  button twice or change to another mode.
7. During program play you can also do the repeat one or repeat all operation. But during program play, random play is not supported.

BLUETOOTH CONNECTION

Please follow the pairing instructions below to link the unit to your Bluetooth device.

1. Press the SOURCE button repeatedly to enter the Bluetooth mode. The display will show "bt". It will start searching and will keep flashing.
2. If the unit has never been paired with a Bluetooth device before or cannot find the last paired device, the display and the Bluetooth status indicator will keep on flashing. Turn on the Bluetooth function of your device and enable the search until "Lenco SCD-100" is found. Select "Lenco SCD-100" on the Bluetooth device to make connection. Enter the pass code "0000" if required.
3. After successfully paired the unit will display steady "bt" without flashing.
4. You can now start playing music from your smartphone wirelessly to the speaker.
5. You can press the  button to pause or resume the playback.
6. You can press the PREVIOUS  or NEXT  button to search to the previous or next song.
- Press the PAIR button on the remote control (or press and hold the PAIR button on the unit) will disconnect the current connection and start to search another new Bluetooth device

AUX IN

This allows you to connect an external player's sound through your unit.

1. Plug a 3.5mm audio cable (not included) into your external player's line out and the other end into the AUX jack.
2. Press the SOURCE button to enter AUX mode. Display shows "AU"
3. Start your external player to play music.
4. The unit will output the sound.





ENERGY SAVING

Due to ErP stage 2 requirement and protection of the environment, this unit will switch to standby mode automatically when no music is played for about 15 minutes.

To reactivate the unit, press the STANDBY button again.

CLOCK SETUP

To set the time manually:

1. Turn off the unit to Standby mode.
2. Press and hold the PROGRAM button, the Hour digits will flash.
3. Press the PREVIOUS  or NEXT  button to change the hour value. Press the PROGRAM button to continue.
4. The Minute digits will flash. Press the PREVIOUS  or NEXT  button to change the minute value. Press the PROGRAM button to complete the setup.

ACCESSORIES

- Power cable x 1
- Remote control x 1
- Instruction manual x 1

TECHNICAL SPECIFICATIONS

FM radio frequency range	87.5-108 MHz
AC power input	230V~, 50Hz
Power consumption	22 W
Batteries Operation	6 x UM2 (C Size)
Speaker output power	2 x 5 W RMS
Bluetooth	V2.1 + EDR
USB	USB 2.0 type A socket
SD	Full size SD card slot
Aux In	3.5mm stereo jack
Headphone	3.5mm stereo jack
Remote control battery	CR2025 x 1pcs
Dimension (L x D x H)	372 x 273 x 160 mm
Weight	2.4 kg

- The specification presents only as a reference. The value of weight and size are approximation.
- Our product is improved ceaselessly and the specification and function may be changed without prior notice.

GUARANTEE

Lenco offers service and warranty in accordance to European law, which means that in case of repairs (both during and after the warranty period) you should contact your local dealer.

Important note: It is not possible to send products that need repairs to Lenco directly.

Important note: If this unit is opened or accessed by a non-official service center in any way, the warranty expires.

This device is not suitable for professional use. In case of professional use, all warranty obligations of the manufacturer will be voided.

DISCLAIMER

Updates to Firmware and/or hardware components are made regularly. Therefore some of the instruction, specifications and pictures in this documentation may differ slightly from your particular situation. All items described in this guide for illustration purposes only and may not apply to particular situation. No legal right or entitlements may be obtained from the description made in this manual.

DISPOSAL OF THE OLD DEVICE



This symbol indicates that the relevant electrical product or battery should not be disposed of as general household waste in Europe. To ensure the correct waste treatment of the product and battery, please dispose them in accordance to any applicable local laws of requirement for disposal of electrical equipment or batteries. In so doing, you will help to conserve natural resources and improve standards of environmental protection in treatment and disposal of electrical waste (Waste Electrical and Electronic Equipment Directive).

CE MARKING

Hereby, Lenco Benelux B.V., Thermiekstraat 1a, 6361 HB Nuth, The Netherlands, declares that this product is in compliance with the essential EU directive requirements.

The declaration of conformity may be consulted via techdoc@commaxxgroup.com



SERVICE

For more information and helpdesk support, please visit www.lenco.com
Lenco Benelux BV, Thermiekstraat 1a, 6361 HB, The Netherlands.

LET OP:

Gebruik van bedieningen of afstellingen of uitvoer van procedures anders dan gespecificeerd in deze documentatie kan leiden tot blootstelling aan schadelijke straling.

VOORZORGSMAATREGELEN VOOR GEBRUIK**ONTHOUD DE VOLGENDE INSTRUCTIES:**

1. Bedek of blokkeer de ventilatieopeningen niet. Wanneer u het apparaat op een schap plaatst, dient u 5 cm (2") vrije ruimte rondom het gehele apparaat te behouden.
2. Installeer het product volgens de meegeleverde gebruikershandleiding.
3. Houd het apparaat uit de buurt van hittebronnen, zoals radiatoren, verwarmingen, kachels, kaarsen en andere hittegenererende producten of open vuur. Het apparaat kan alleen worden gebruikt in gematigde klimaten. Extreem koude of warme omgevingen dienen te worden vermeden. Bedrijfstemperatuur tussen 0° en 35° C.
4. Gebruik dit apparaat niet in de buurt van krachtige magnetische velden.
5. Elektrostatische ontlading kan normaal gebruik van dit apparaat verstoren. U hoeft het apparaat in dit geval slechts te resetten en opnieuw op te starten volgens de gebruikershandleiding. Wees voorzichtig tijdens bestandsoverdracht en gebruik het product in een omgeving zonder statische interferentie.
6. Waarschuwing! Steek nooit een voorwerp via de ventilatie- of andere openingen in het product. Er is hoogspanning in het product aanwezig en als u er een object insteekt, kan dat een elektrische schok veroorzaken en/of kortsluiting in de interne onderdelen. Mors om dezelfde reden geen water of vloeistof op het product.
7. Gebruik het toestel niet in vochtige ruimtes, zoals badkamers, stomende keukens of in de buurt van zwembaden.
8. Het apparaat mag niet worden blootgesteld aan druppels of spatten en zorg ervoor dat er geen met vloeistof gevulde voorwerpen, zoals vazen, op of nabij het apparaat zijn geplaatst.
9. Gebruik dit apparaat niet wanneer condensatie kan optreden. Wanneer het apparaat in een warme en vochtige kamer wordt gebruikt, dan kunnen er waterdruppeltjes of condensatie binnenin het apparaat worden gevormd waardoor het apparaat mogelijk niet meer goed werkt; houd een apparaat 1 of 2 uur op UIT staan voordat u de voeding weer inschakelt: het apparaat dient droog te zijn voordat deze stroom ontvangt.
10. Alhoewel dit apparaat met grote zorg gefabriceerd en verschillende keren geïnspecteerd is voordat het de fabriek verlaat, is het nog steeds mogelijk dat er problemen optreden, zoals met alle elektrische apparaten. Als u rook, een overmatige hitteontwikkeling of enig ander onverwacht verschijnsel opmerkt, moet u onmiddellijk de stekker van het netsnoer uit het stopcontact halen.
11. Dit apparaat moet werken op een voedingsbron, zoals aangegeven op het specificatieplaatje. Als u twijfelt over het type voeding dat gebruikt wordt in uw huis, raadpleeg dan uw dealer of plaatselijk energiebedrijf.
12. Houd het uit de buurt van knaagdieren. Knaagdieren knauwen graag aan voedingskabels.
13. Gebruik een zacht, droog doekje om het apparaat te reinigen. Gebruik geen oplosmiddelen of op benzine gebaseerde vloeistoffen. U kunt een vochtig doekje met verdund schoonmaakmiddel gebruiken om hardnekkige vlekken te verwijderen.
14. De leverancier is niet verantwoordelijk voor schade of verloren gegevens veroorzaakt door storing, misbruik, modificatie van het apparaat of batterijvervanging.
15. Onderbreek nooit de verbinding wanneer het apparaat formatteert of bestanden overdraagt. De gegevens kunnen anders corrupt of verloren raken.
16. Indien het apparaat een USB-afspeelfunctie heeft, moet de USB-geheugenstick rechtstreeks op het apparaat worden aangesloten. Gebruik geen USB-verlengkabel, omdat die kan leiden tot storingen met foutieve gegevens als gevolg.
17. Het nominale specificatielabel is te vinden op het paneel aan de onder- of achterkant van het apparaat.
18. Dit apparaat is niet bestemd voor gebruik door mensen (inclusief kinderen) met fysieke, zintuiglijke of geestelijke gebreken of gebrek aan kennis en ervaring, tenzij zij onder toezicht staan of instructies hebben over het juiste gebruik van het apparaat hebben gekregen van de persoon die verantwoordelijk is voor hun veiligheid.
19. Dit product is alleen voor niet-professioneel gebruik bedoeld en niet voor commercieel of industrieel gebruik.
20. Verzeker u ervan dat het apparaat in een stabiele positie staat opgesteld. Beschadigingen veroorzaakt door het gebruik van dit apparaat in een onstabiele positie, trillingen of schokken of door het niet opvolgen van andere waarschuwingen of voorzorgsmaatregelen beschreven in deze gebruikshandleiding worden niet gedekt door de garantie.
21. Verwijder nooit de behuizing van dit apparaat.
22. Plaats dit apparaat nooit op andere elektrische apparatuur.
23. Geef kinderen geen gelegenheid in aanraking met plastic zakken te komen.
24. Gebruik uitsluitend uitbreidingen/accessoires gespecificeerd door de fabrikant.
25. Laat alle reparaties over aan gekwalificeerd onderhoudspersoneel. Onderhoud is vereist als het toestel hoe dan ook is beschadigd, zoals bijvoorbeeld het netsnoer of de stekker, wanneer er vloeistof of een voorwerp in het apparaat is terechtgekomen, wanneer het apparaat is blootgesteld aan regen of vocht, als het niet normaal werkt of is gevallen.

26. Langdurige blootstelling aan luid geluid van persoonlijke muzikspelers kan leiden tot tijdelijke of permanente gehoorbeschadiging.
27. Als het product wordt geleverd met voedingskabel of AC-stroomadapter:
- Als er problemen optreden, koppel de AC-voedingskaart dan los en laat reparaties over aan bevoegd personeel.
 - Om de verbinding met de stroomaansluiting volledig te verbreken, moet de stekker van het apparaat uit het stopcontact worden gehaald, omdat de stekker van het apparaat de hoofdschakelaar is.
 - Nooit op de stroomadapter stappen of deze indrukken. Wees voornamelijk voorzichtig in de buurt van de stekkers en het punt waar de kabel uit het apparaat komt. Plaats geen zware voorwerpen op de stroomadapter, om beschadiging ervan te voorkomen. Houd het gehele apparaat buiten bereik van kinderen! Wanneer kinderen met de voedingskabel spelen, kunnen zij ernstig letsel oplopen.
 - Haal de stekker uit het stopcontact tijdens onweer of wanneer u deze langere tijd niet gebruikt.
 - Het stopcontact moet in de buurt van de apparatuur zijn geïnstalleerd en eenvoudig te bereiken zijn.
 - Overbelast stopcontacten of verlengsnoeren niet. Overbelasting kan brand of een elektrische schok veroorzaken.
 - Apparaten met een Klasse 1 structuur dienen te worden aangesloten op een stopcontact met een beschermende aardverbinding.
 - Apparaten met een Klasse 2 structuur vereisen geen aardverbinding.
 - Houd altijd de stekker vast wanneer u deze uit het stopcontact trekt. Trek nooit aan de voedingskabel. Dit kan tot een kortsluiting leiden.
 - Gebruik nooit een beschadigde voedingskabel of stekker of een los stopcontact. Dit vormt namelijk een risico op brand of elektrische schokken.
28. Indien het product knoopcelbatterijen bevat of wordt geleverd met een afstandsbediening die knoopcelbatterijen bevat:
 Waarschuwing:
- "Batterij niet inslikken, chemisch brandgevaar" of gelijkwaardige werking.
 - [De meegeleverd afstandsbediening] Dit product bevat een knoopcelbatterij. Bij inslikking van de batterij kan dit in minder dan 2 uur tijd tot ernstige interne brandwonden en de dood leiden.
 - Houd nieuwe en gebruikte batterijen buiten bereik van kinderen.
 - Als de batterijhouder niet goed kan worden gesloten, dient u het product niet meer te gebruiken en buiten bereik van kinderen te houden.
 - Als u denkt dat batterijen zijn ingeslikt of binnenin een willekeurig lichaamsdeel terecht zijn gekomen, dient u onmiddellijk medische hulp te zoeken.
29. Waarschuwing m.b.t. het gebruik van batterijen:
- Als de batterij onjuist wordt geplaatst, bestaat er explosiegevaar. Vervang de batterij alleen door een zelfde of vergelijkbare soort batterij.
 - Stel de batterij niet bloot aan extreem hoge of lage temperaturen of een lage luchtdruk op grote hoogte tijdens gebruik, opslag of transport.
 - Vervanging van een batterij door een incorrect type kan leiden tot een ontploffing of de lekkage van ontvlambare vloeistoffen of gas.
 - Verwijdering van een batterij in vuur of een hete oven of het mechanisch verpletteren of snijden van een batterij kan leiden tot een ontploffing.
 - Laat een batterij nooit achter in omgevingen met extreem hoge temperaturen, anders kan dit leiden tot een ontploffing of de lekkage van ontvlambare vloeistoffen of gas.
 - Stel een batterij nooit bloot aan een extreem lage luchtdruk, anders kan dit leiden tot een ontploffing of de lekkage van ontvlambare vloeistoffen of gas.
 - Aandacht voor het milieu is nodig bij het verwijderen van de batterijen.

INSTALLATIE



- Pak alle onderdelen uit en verwijder de beschermende materialen.
- Sluit het apparaat niet aan op het stopcontact, voordat u de netspanning hebt gecontroleerd en voordat alle andere aansluitingen zijn gemaakt.

WAARSCHUWING

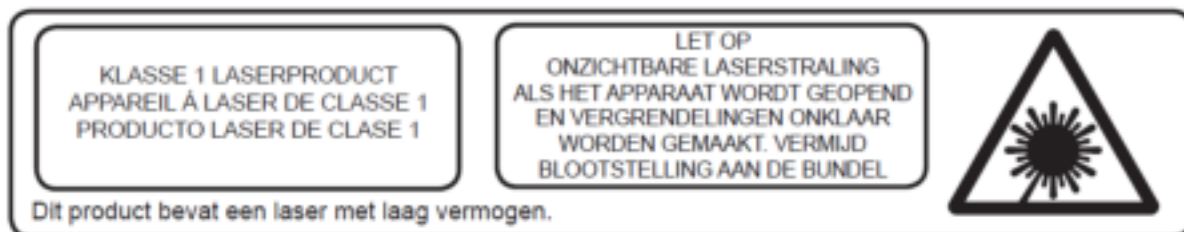
Klasse 1 Laserproduct





Waarschuwing: Raak de lens niet aan.

	WAARSCHUWING: Wanneer u zich op de straat bevindt, kan het gebruik van een persoonlijke muzikspeler de luisteraar afleiden van de potentiële gevaren, zoals naderende auto's.
	WAARSCHUWING: Luister nooit voor lange tijd op hoge volumenniveaus, om mogelijke gehoorbeschadiging te voorkomen.

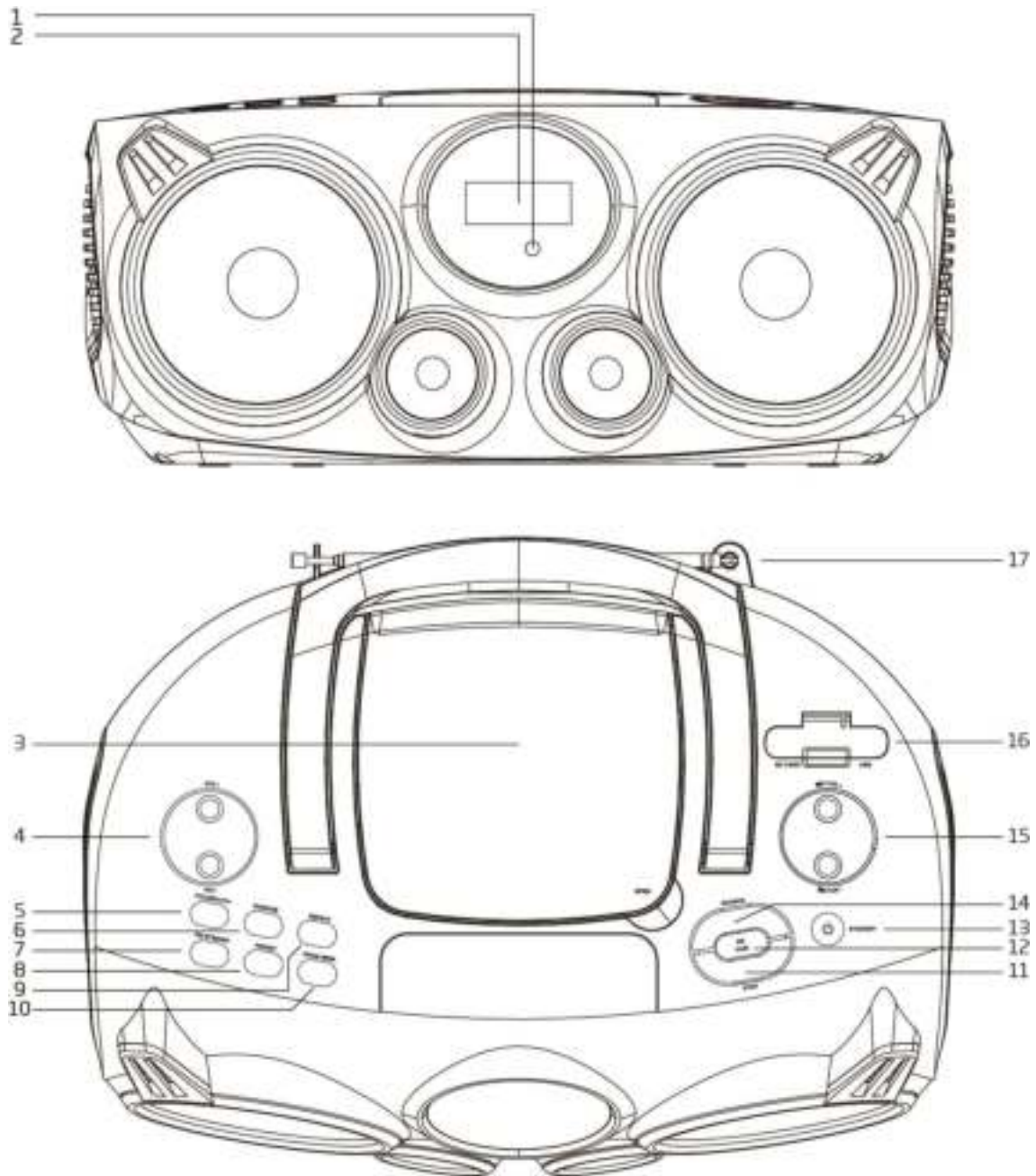
VOOR- EN BOVENZIJDE



1. IR ONTVANGSTVENSTER
2. SCHERM
Toont de gebruiksmodus van en informatie over het apparaat
3. KLEPJE VAN DISKHOUDER
4. VOL +/VOL -
Het hoofdvolume aanpassen
5. FOLDER+/10+
CD/USB/SD: Tijdens het afspelen indrukken om het huidige tracknummer met 10 te verhogen
Ingedrukt houden om de volgende folder te selecteren (folder omhoog)
6. WILLEKEURIG
CD/USB/SD: Tijdens het afspelen indrukken om een willekeurige afspelvolgorde te starten. Nogmaals indrukken om de normale afspelmodus te hervatten
7. FM ST/MO
In FM-modus indrukken om te wisselen tussen stereo en geforceerd mono.
8. VOORKEUZE
FM: Indrukken om een FM-voorkeuzekanaal te herroepen
9. HERHAAL
CD/USB/SD: Tijdens het afspelen indrukken om de herhalende afspelmodus te starten

10. PROG./GEHEUGEN
FM: Indrukken om een voorkeuzekanaal op te slaan
CD/USB/SD: In stopmodus indrukken om de instellingen te openen voor de geprogrammeerde afspeelmodus
11. STOP
Indrukken om de CD/USB/SD-afspeelmodus te stoppen
12. /PAREN
CD/USB/SD/BT: Indrukken om het afspelen te pauzeren en hervatten.
BT: Ingedrukt houden om de huidige verbinding te verbreken en te beginnen met zoeken naar een andere nieuw Bluetooth-apparaat
13. STAND-BY
Kort indrukken om in te schakelen. Nogmaals indrukken om uit en op stand-by te schakelen
14. BRON
Druk op deze toets om van gebruiksmodus te wisselen: FM/CD/USB/SD/BT/AUX
15. /AFSTEMMEN- en /AFSTEMMEN+
FM: Kort indrukken om op een andere frequentie af te stemmen
Ingedrukt houden om naar het volgende beschikbare station te zoeken
CD/USB/SD/BT: Tijdens het afspelen indrukken om de vorige of volgende track te selecteren
16. USB- en SD-KAARTINGANG
17. TELESCOPISCHE ANTENNE
Trek deze antenne volledig uit voor een optimale FM-ontvangst.

ACHTER- EN ONDERZIJDE

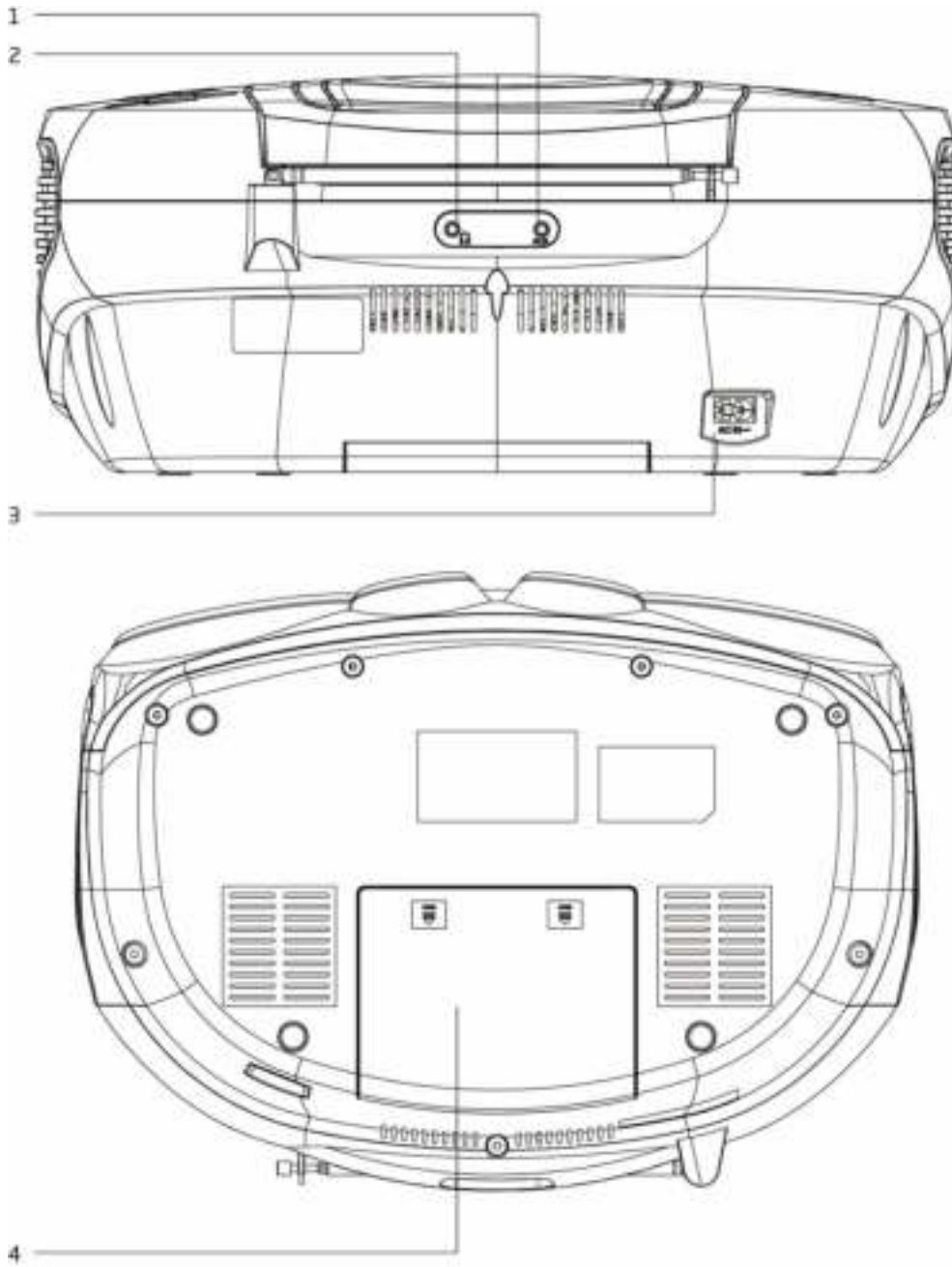

1. AUX
Sluit hier een externe audiospeler aan
2. HOOFDTELEFOONUITGANG
Sluit hier een externe hoofdtelefoon aan
3. AC IN ~
Sluit op deze ingang de voedingskabel aan
4. KLEPJE VAN BATTERIJVAK

AFSTANDSBEDIENING

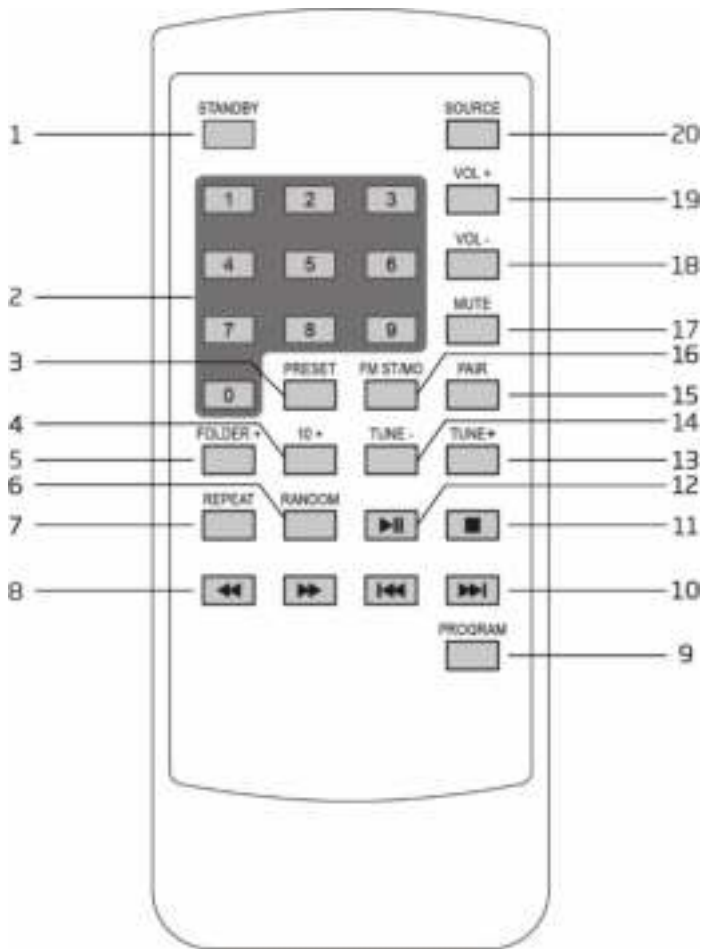

1. STAND-BY
2. NUMERIEKE TOETSEN
3. VOORKEUZE
4. 10+
5. FOLDER +
6. WILLEKEURIG
7. HERHAAL
8. VORIGE ◀◀
9. VOLGENDE ▶▶
10. PROGRAMMA
11. VORIGE ◀◀
12. VOLGENDE ▶▶
13. STOP ■
14. AFspeLEN/PAUZE ▶▶
15. AFSTEMMEN+
16. AFSTEMMEN-
17. PAIR
18. FM ST/MO
19. DEMP
20. VOL -
21. VOL +
22. BRON

De afstandsbediening gebruiken

Er is al een CR2025 batterij geïnstalleerd in de afstandsbediening. Trek vóór gebruik de isolatiestrip van de batterij af, zoals hieronder staat afgebeeld.

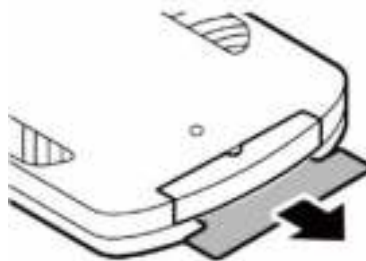

Raadpleeg a.u.b. de afbeelding hieronder als u de batterij door een nieuwe wilt vervangen. Let a.u.b. op de juiste polariteitrichting wanneer u een batterij installeert.

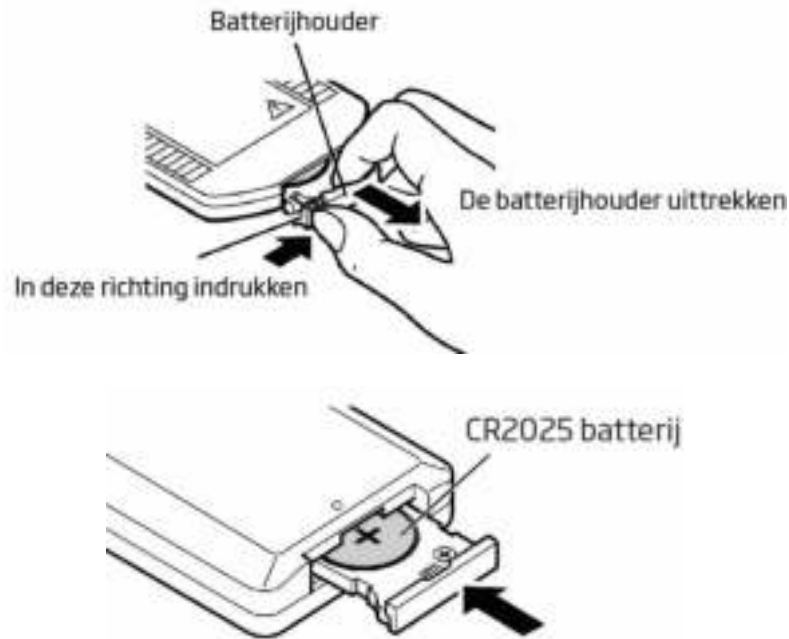

- Als de afstandsbediening verstoord wordt door andere apparaten, zal het gebruik hierdoor beïnvloedt worden.
- Druk niet gelijktijdig knoppen op het apparaat en de afstandsbediening in.
- Gebruik nooit twee afstandsbedieningen tegelijkertijd, anders zullen er storingen optreden.
- Gebruik uitsluitend type CR-2025 batterijen.
- In het geval van een lekkende batterij, maak de afstandsbediening grondig schoon voordat u de batterij vervangt.
- Verbind twee kanten van de batterijen niet met elkaar. Gooi oude batterijen weg op de daarvoor bestemde plek.

AANSLUITING OP DE VOEDING

1. Sluit het ene uiteinde van de afneembare voedingskabel aan op de ingang AC IN op het achterpaneel van het apparaat en het andere uiteinde op het AC stopcontact.
2. Druk op de toets STANDBY om het apparaat in te schakelen.

De batterijvoeding gebruiken

Om het apparaat op DC-voeding te gebruiken, dient u eerst de AC stekker uit het AC stopcontact te trekken en de AC voedingskabel los te koppelen van de ingang AC IN. Plaats vervolgens 6 stuks type C (UM-2) batterijen in de batterijhouder.

Opmerking: Omdat het apparaat nog steeds wat batterijvermogen verbruikt wanneer op stand-by geschakeld, dient u de batterijen te verwijderen als u het apparaat voor langere tijd niet gebruikt.

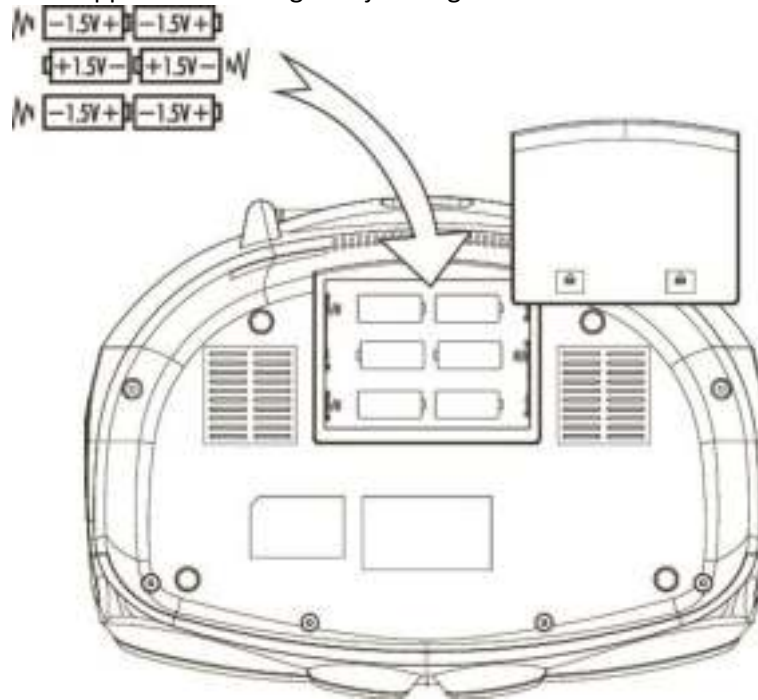

ALGEMENE BEDIENING

Druk op de toets STANDBY om het apparaat in te schakelen. Druk nogmaals op de toets STANDBY om uit te schakelen.

FM/CD/USB/SD/BT/AUX

Druk op de toets SOURCE om van bron te wisselen.

Volumeregeling

Druk op de toets VOL-/VOL+ om het volume aan te passen.

De antenne aanpassen

De uitschuifbare antenne dient te worden uitgetrokken en georiënteerd voor een optimale FM-ontvangst.

FM-RADIOBEDIENING

Automatische scan

1. Schakel het apparaat in en selecteer de FM-modus
2. Houd de toets TUNE- of TUNE+ ingedrukt om naar het volgende beschikbare radiostation te zoeken.

Handmatige scan

Druk meerdere keren op de toets TUNE- of TUNE+ om op een andere frequentie af te stemmen.

FM-stationsgeheugens opslaan

U kunt tot 20 FM zenders opslaan.

1. stem af op het station dat u wilt opslaan.
2. Druk de toets PROGRAMMEREN. Het nummer van het stationsgeheugen zal worden weergegeven.
3. Druk op de toets TUNE- of TUNE+ om een geheugenplek te kiezen waar u het kanaal wilt opslaan. Druk vervolgens op de toets PROGRAM om op te slaan.

FM-stationsgeheugens herroepen

Druk op de toets PRESET om een opgeslagen voorkeuzestation te herroepen.

Stereo/geforceerd mono selecteren

Wanneer u een stereo FM-radiostation ontvangt, dan kunt u op de toets FM ST/MO drukken om te wisselen tussen stereo audio en geforceerde mono audio.

CD/USB/SD-BEDIENING

CD's laden en afspelen

Open het CD-klepje. Plaats een disk met de bedrukte zijde omhoog gericht. Sluit het CD-klepje. Druk op de toets SOURCE om de CD-modus te selecteren. Nadat de disk is ingelezen, zal het totale aantal tracks op de display verschijnen. Druk op de toets START/PAUZE  om af te spelen.

USB-apparatuur inlezen en afspelen

Sluit een USB-apparaat aan op de USB-ingangspoort. Druk op de toets SOURCE om de USB-modus te selecteren. Nadat de disk is ingelezen, zal het totale aantal tracks op de display verschijnen. Druk op de toets START/PAUZE  om af te spelen.

SD-kaarten inlezen en afspelen

Steek een SD-kaart in de SD-kaartingang. Druk op de toets SOURCE om de SD-kaartmodus te selecteren. Nadat de disk is ingelezen, zal het totale aantal tracks op de display verschijnen. Druk op de toets START/PAUZE  om af te spelen.

Afspelen/pauzeren

Druk op de toets START/PAUZE  om het afspelen te pauzeren. Druk weer op de toets om het afspelen te hervatten.

Stoppen

Druk om het afspelen te stoppen op de STOP -toets.





Tracks overslaan

Druk tijdens het afspelen op de toets VORIGE  of VOLGENDE  om de vorige of volgende track te selecteren.

Willekeurig afspelen

Druk tijdens het afspelen op de toets RANDOM om de tracks in willekeurige volgorde af te spelen. De display zal "RAND" (willekeurig) weergeven. Druk nogmaals op de toets RANDOM om de normale afspeelmodus te hervatten.

Spoelen



Houd tijdens het afspelen de toets VORIGE  of VOLGENDE  ingedrukt om terug of vooruit te spoelen. Wanneer u de toets VORIGE  of VOLGENDE  loslaat, dan zal de normale afspeelsnelheid worden hervat.

Herhalende afspeelmodus

Druk tijdens het afspelen eenmaal op de toets REPEAT om de huidige track herhalend af te spelen. Druk nogmaals op de toets REPEAT om alle tracks herhalend af te spelen. Druk nog een keer op de toets REPEAT om de normale afspeelmodus te hervatten. Als er een folder met MP3-bestanden wordt afgespeeld, dan is er ook een optie om folders te herhalen.





Folder omhoog (alleen voor MP3-bestanden)

Druk tijdens MP3-weergave op de toets FOLDER + op de afstandsbediening (of houd de toets FOLDER+ op het apparaat ingedrukt) om de volgende folder te selecteren (folder omhoog).

Druk in gestopte modus op de toets FOLDER + op de afstandsbediening (of houd de toets FOLDER+ op het apparaat ingedrukt) om van folder te wisselen. Druk vervolgens op de toets VORIGE  of VOLGENDE  om de track te selecteren die u wilt afspelen. Druk op de toets AFSPLELEN/PAUZE  om het afspelen van de track te starten.

Geprogrammeerde afspeelvolgorde

Dit apparaat kan worden geprogrammeerd om tot op 20 tracks in elke gewenste volgorde af te spelen.

1. Druk in gestopte modus op de toets PROGRAM op de afstandsbediening. De display zal "P01" weergeven.
2. Druk op de toets VORIGE  of VOLGENDE  om de gewenste track te selecteren.
3. Druk op de toets PROGRAM om de gewenste track op te slaan.
4. Herhaal stappen 2-4 om tot op 20 tracks te programmeren.
5. Druk op de toets AFSPLELEN/PAUZE  om de geprogrammeerde tracks af te spelen.
6. Druk tweemaal op de toets STOP  of selecteer een andere modus om de programmering te wissen.
7. U kunt tijdens het geprogrammeerd afspelen ook de functies herhaal één of herhaal alles gebruiken. De willekeurige afspeelfunctie wordt tijdens het geprogrammeerd afspelen echter niet ondersteund.

BLUETOOTH-VERBINDING

Volg a.u.b. de paringinstrucities hieronder om het apparaat te paren met uw Bluetooth-apparaat.

1. Druk meerdere keren op de toets SOURCE om de Bluetooth-modus te openen. De display zal nu "bt" weergeven. Het apparaat zal nu beginnen te zoeken terwijl de display knippert.
 2. Als het apparaat nooit eerder was gepaard met een Bluetooth-apparaat of het laatst gepaarde apparaat niet kan vinden, dan zullen de display en Bluetooth-statusindicator blijven knipperen. Schakel de Bluetooth-functie van uw apparaat in en laat deze zoeken totdat "Lenco SCD-100" is gevonden. Selecteer "Lenco SCD-100" op het Bluetooth-apparaat om de verbinding tot stand te brengen. Voer eventueel het wachtwoord "0000" in.
 3. De indicatie "bt" zal na een geslaagde paring stoppen met knipperen en constant blijven branden.
 4. U kunt nu beginnen de muziek van uw smartphone draadloos via de luidspreker af te spelen.
 5. U kunt op de toets  drukken om het afspelen te pauzeren of hervatten.
 6. U kunt op de toets VORIGE  of VOLGENDE  drukken om de vorige of volgende track te selecteren.
- Druk op de toets PAIR op de afstandsbediening (of houd de toets PAIR op het apparaat ingedrukt) om de huidige verbinding te verbreken en naar een ander nieuw Bluetooth-apparaat te zoeken

AUX IN

U kunt een externe speler op deze ingang aansluiten om het geluid daarvan via uw apparaat af te spelen.

1. Sluit een 3,5mm audiokabel (niet inbegrepen) aan op de lijnuitgang van uw externe speler en sluit het andere uiteinde aan op de AUX-ingang.
2. Druk op de toets SOURCE om de AUX-modus te selecteren. De display zal "AU" weergeven
3. Start uw externe speler om muziek af te spelen.
4. De muziek zal via het apparaat worden afgespeeld.





ENERGIEBESPARING

Wegens de vereisten van ErP fase 2 en om het milieu te beschermen, zal dit apparaat automatisch op stand-by schakelen wanneer er voor ongeveer 15 minuten geen muziek wordt afgespeeld.

Druk nogmaals op de toets STANDBY om het apparaat weer te activeren.

KLOKINSTELLING

De tijd handmatig instellen:

1. Schakel het apparaat uit en op stand-by.
2. Houd de toets PROGRAM ingedrukt en de uurweergave zal beginnen te knipperen.
3. Druk op de toets VORIGE  of VOLGENDE  om de uurwaarde te veranderen. Druk op de toets PROGRAM om verder te gaan.
4. De minuutweergave zal nu knipperen. Druk op de toets VORIGE  of VOLGENDE  om de minuutwaarde te veranderen. Druk op de toets PROGRAM om de instelling af te ronden.

ACCESSOIRES

- Voedingskabel x 1
- Afstandsbediening x 1
- Gebruikshandleiding x 1

TECHNISCHE SPECIFICATIES

Frequentiebereik FM-radio	87,5-108 MHz
AC-voedingsingang	230V~, 50Hz
Energieverbruik	22 W
Batterijvoeding	6 x UM2 (type C)
Uitgangsvermogen van luidspreker	2 x 5 W RMS
Bluetooth	V2.1 + EDR
USB	USB 2.0 type A poort
SD	Volledige SD-kaartsleuf
Aux in	3,5 mm stereo aansluiting
Hoofdtelefoon	3,5 mm stereo aansluiting
Afstandsbedieningbatterij	CR2025 x 1 stuk
Afmetingen (L x D x H)	372 x 273 x 160 mm
Gewicht	2,4 kg

- De specificatie fungeert alleen als een referentie. Het gewicht en de afmetingen zijn gemiddelden.
- Ons product wordt continu verbeterd en de specificaties en functies kunnen zonder voorafgaande kennisgeving aangepast worden.

GARANTIE

Lenco biedt service en garantie aan overeenkomstig met de Europese wetgeving. Dit houdt in dat u, in het geval van reparaties (zowel tijdens als na de garantieperiode), uw lokale handelaar moet contacteren.

Belangrijke opmerking: Het is niet mogelijk om producten die gerepareerd moeten worden direct naar Lenco te sturen.

Belangrijke opmerking: De garantie verloopt als een onofficieel servicecenter het apparaat op wat voor manier dan ook heeft geopend, of er toegang toe heeft gekregen.

Het apparaat is niet geschikt voor professioneel gebruik. In het geval van professioneel gebruik worden alle garantieverplichtingen van de fabrikant nietig verklaard.

DISCLAIMER

Er worden regelmatig updates in de firmware en/of hardwarecomponenten gemaakt. Daardoor kunnen gedeelten van de instructie, de specificaties en afbeeldingen in deze documentatie enigszins verschillen van uw eigen situatie. Alle onderwerpen die staan beschreven in deze handleiding zijn bedoeld als illustratie en zijn niet van toepassing op specifieke situaties. Aan de beschrijving in dit document kunnen geen rechten worden ontleend.

AFVOER VAN HET OUDE APPARAAT



Dit symbool geeft aan dat het betreffende elektrische product of de batterij niet moet worden verwijderd als algemeen huishoudelijk afval in Europa. Zorg voor een juiste afvalverwerking door het product en de batterij in overeenstemming met alle van toepassing zijnde lokale wetten voor het verwijderen van elektrische apparatuur of batterijen te verwijderen. Als u dit doet, helpt u de natuurlijke hulpbronnen te behouden en de standaard van milieubescherming te verbeteren bij de behandeling en verwijdering van elektrisch afval (Afgedankte Elektrische en Elektronische Apparatuur).

CE-MARKERING

Lenco Benelux B.V., Thermiekstraat 1a, 6361 HB Nuth, Nederland, verklaart hierbij dat dit product voldoet aan de vereisten van de essentiële EU-richtlijnen. De conformiteitsverklaring kan worden opgevraagd via

techdoc@commaxxgroup.com



SERVICE

Bezoek voor meer informatie en helpdeskondersteuning www.lenco.com

Lenco Benelux BV, Thermiekstraat 1a, 6361 HB, Nuth, Nederland.

ACHTUNG:

Eine andere als die hier beschriebene Bedienung, Einstellung oder Verwendung der Funktionen kann zu gefährlicher Strahlenbelastung führen.

VORSICHTSMASSNAHMEN VOR DER BENUTZUNG**BEFOLGEN SIE IMMER FOLGENDE ANWEISUNGEN:**

1. Blockieren oder bedecken Sie keine Lüftungsöffnungen. Wenn Sie das Gerät auf ein Regal stellen, lassen Sie um das gesamte Gerät 5 cm (2") freien Platz.
2. Stellen Sie das Gerät entsprechend den Anweisungen der mitgelieferten Bedienungsanleitung auf.
3. Halten Sie das Gerät von Hitzequellen wie Radiatoren, Heizern, Öfen, Kerzen oder anderen hitzeerzeugenden Produkten oder offenen Flammen fern. Das Gerät darf nur bei gemäßigttem Klima verwendet werden. Sehr kalte oder heiße Umgebungen sind zu vermeiden. Die Betriebstemperatur liegt zwischen 0 °C und 35 °C.
4. Meiden Sie bei der Nutzung des Produkts die Nähe starker Magnetfelder.
5. Elektrostatische Entladungen können die normale Verwendung von diesem Gerät stören. Sollte dies geschehen, führen Sie einfach einen Reset aus und starten Sie dann das Gerät entsprechend den Anweisungen dieser Bedienungsanleitung neu. Gehen Sie besonders bei Datenübertragungen mit dem Gerät vorsichtig um und führen Sie diese nur in einer antielektrischen Umgebung aus.
6. Warnung! Niemals Gegenstände durch die Lüftungsschlitze oder Öffnungen in das Gerät stecken. In diesem Gerät fließt Hochspannung und das Hineinstecken von Gegenständen kann zu elektrischem Schock und/oder Kurzschluss interner elektrischer Bauteile führen. Aus dem gleichen Grund kein Wasser oder Flüssigkeiten in das Gerät geben.
7. Benutzen Sie das Gerät nicht in nasser oder feuchter Umgebung wie Bad, Dampfküche oder in der Nähe von Schwimmbecken.
8. Das Gerät darf weder Tropf- noch Spritzwasser ausgesetzt werden und es dürfen keine mit Flüssigkeit gefüllten Behälter wie z.B. Vasen auf das Gerät oder in der Nähe des Gerätes gestellt werden.
9. Benutzen Sie das Gerät nicht bei Kondensationsgefahr. Wenn Sie das Gerät in einem warmen feuchten Raum mit Dampf benutzen, dann können Wassertropfen oder Kondensation in das Gerät eindringen und u. U. zu Fehlfunktionen des Geräts führen. Schalten Sie in diesem Fall das Gerät für 1 – 2 Stunden aus, bevor Sie es erneut einschalten: Das Gerät sollte vollständig getrocknet sein, wenn Sie es wieder einschalten.
10. Obwohl dieses Gerät unter größter Sorgfalt und vor Auslieferung mehrmals überprüft wurde, können trotzdem wie bei jedem anderen elektrischen Gerät auch Probleme auftauchen. Trennen Sie das Gerät im Falle einer Rauchentwicklung, starker Hitzeentwicklung oder jeden anderen unnatürlichen Erscheinung sofort vom Netz.
11. Dieses Gerät ist durch eine Stromquelle wie auf dem Typenschild angegeben zu betreiben. Halten Sie bei Unsicherheiten über die Art Ihrer Stromversorgung in Ihrer Wohnung Rücksprache mit Ihrem Händler oder Ihrer Stromzuliefererfirma.
12. Halten Sie Nagetiere vom Gerät fern. Nagetiere lieben es, am Netzkabel zu nagen.
13. Benutzen Sie für die Reinigung ein weiches und trockenes Tuch. Benutzen Sie niemals Lösungsmittel oder Flüssigkeiten auf Ölbasis. Benutzen Sie zum Entfernen hartnäckiger Flecken ein feuchtes Tuch mit mildem Reinigungsmittel.
14. Der Hersteller haftet nicht für Schäden oder Verluste durch Fehlfunktion, Zweckentfremdung oder Modifikation des Geräts oder durch Wechseln der Batterien.
15. Unterbrechen Sie die Verbindung nicht während einer Formatierung oder einer Datenübertragung. Bei Unterbrechung drohen Datenverlust und Datenbeschädigung.
16. Wenn das Gerät eine USB-Wiedergabefunktion besitzt, dann stecken Sie den USB-Stick direkt in das Gerät. Verwenden Sie kein USB-Verlängerungskabel, weil die erhöhte Störanfälligkeit zu Datenverlust führen könnte.
17. Das Typenschild befindet sich an der Unter- oder Rückseite des Gerätes.
18. Dieses Gerät ist nicht zur Benutzung durch Personen (auch Kinder) mit physischen, sensorischen oder mentalen Beeinträchtigungen oder ohne ausreichender Erfahrung vorgesehen, es sei denn, sie werden durch eine verantwortliche Person beaufsichtigt oder wurden in die ordnungsgemäße Bedienung des Gerätes durch eine für ihre Sicherheit verantwortliche Person eingewiesen.
19. Dieses Produkt ist nur für den nicht-professionellen Gebrauch und nicht für gewerbliche oder industrielle Zwecke bestimmt.
20. Stellen Sie sicher, dass das Gerät in einer stabilen Position aufgestellt ist. Schäden, die durch Verwendung dieses Produkts in einer instabilen Position, durch Vibrationen, Stöße oder Nichtbeachtung der anderen in diesem Handbuch enthaltener Warnungen und Vorwarnung entstehen, werden nicht durch die Garantie abgedeckt.
21. Entfernen Sie niemals das Gehäuse dieses Geräts.
22. Stellen Sie dieses Gerät niemals auf andere elektrische Geräte.
23. Halten Sie Kinder von den Plastiktüten fern.
24. Benutzen Sie nur vom Hersteller spezifizierte Erweiterungen/Zubehörteile.

25. Lassen Sie alle Eingriffe von qualifiziertem Servicepersonal ausführen. Eingriffe werden notwendig, wenn das Gerät in irgendeiner Weise beschädigt wurde, beispielsweise am Netzkabel oder am Netzstecker oder wenn Flüssigkeit in das Gerät gelangt ist bzw. Gegenstände in das Gerät gefallen sind, das Gerät Regen oder Feuchtigkeit ausgesetzt war, es heruntergefallen ist oder nicht ordnungsgemäß funktioniert.
26. Längeres Hören lauter Töne aus einem Musikgerät kann zum zeitweiligen oder permanenten Hörverlust führen.
27. Wenn zum Lieferumfang des Produkts eine Netzkabel oder ein Netzadapter gehört:
- Wenn irgendwelche Probleme auftreten, dann trennen Sie das Gerät vom Stromnetz und setzen Sie sich anschließend mit qualifiziertem Personal in Verbindung.
 - Um das Gerät vollständig vom Netz zu trennen, muss der Netzstecker des Gerätes vom Stromnetz getrennt werden, wobei die zu trennende Einheit den Netzstecker des Gerätes bezeichnet.
 - Treten Sie nicht auf das Netzteil und klemmen Sie es auch nicht ein. Seien Sie im näheren Bereich des Steckers und der Herausführungen des Kabels besonders vorsichtig. Stellen Sie keine schweren Gegenstände auf das Netzteil, weil es dadurch beschädigt werden könnte. Halten Sie das gesamte Gerät außerhalb der Reichweite von Kindern! Durch Spielen mit dem Netzkabel können sie sich ernsthafte Verletzungen zuziehen.
 - Trennen Sie das Gerät während eines Gewitters oder bei längerer Nichtbenutzung vom Netz.
 - Die Wandsteckdose muss sich in der Nähe des Geräts befinden und einfach zu erreichen sein.
 - Steckdosen und Verlängerungsleitungen nicht überlasten. Eine Überlastung kann zu Brandgefahr bzw. Stromschlag führen.
 - Geräte der Schutzklasse 1 sind an eine Netzsteckdose mit Schutzleiter anzuschließen.
 - Geräte der Schutzklasse 2 benötigen keinen Schutzleiteranschluss.
 - Halten Sie den Netzstecker in der Hand, wenn Sie ihn aus der Netzsteckdose ziehen. Ziehen Sie ihn nicht durch Zerren am Kabel heraus. Das kann zu einem Kurzschluss führen.
 - Verwenden Sie weder ein beschädigtes Netzkabel noch einen beschädigten Stecker oder eine lockere Steckdose. Es besteht Brand- und Stromschlaggefahr.
28. Wenn das Produkt mit einer Fernbedienung mit Batterien/Knopfzellen geliefert wird oder das Produkt eine derartige Fernbedienung umfasst:
Warnung:
- „Die Batterie nicht einnehmen, er besteht Verätzungsgefahr“.
 - [Bei mitgelieferter Fernbedienung] Wenn die Batterie/Knopfzelle verschluckt wird, dann kann dies in nur 2 Stunden zu schweren inneren Verätzungen führen, die zum Tod führen können.
 - Halten Sie neue und gebrauchte Batterien von Kindern fern.
 - Verwenden Sie dieses Produkt nicht weiter und halten Sie es von Kindern fern, wenn das Batteriefach nicht sicher schließt.
 - Suchen Sie umgehend ärztliche Hilfe auf, wenn Sie vermuten, dass Batterien verschluckt oder in Körperöffnungen eingeführt wurden.
29. Warnhinweise bzgl. der Verwendung von Batterien:
- Es besteht Explosionsgefahr, wenn die Batterien nicht korrekt eingelegt werden. Nur mit Batterien des gleichen oder entsprechenden Typs ersetzen.
 - Die Batterie darf während der Benutzung, Aufbewahrung oder des Transports weder sehr hohen oder sehr niedrigen Temperaturen noch niedrigem Luftdruck in großen Höhenlagen ausgesetzt werden.
 - Die Ersetzung der Batterie mit einem falschen Batterietyp kann zum Explodieren der Batterie oder dem Auslaufen von entflammbarem Gas oder entflammbarer Flüssigkeit aus der Batterie führen.
 - Die Entsorgung der Batterie in Feuer oder einem heißen Ofen oder das mechanische Zerkleinern oder Zerteilen der Batterie kann zu Explosionen führen.
 - Das Verbleiben der Batterie in einer Umgebung mit sehr hohen Temperaturen kann zum Explodieren der Batterie oder dem Auslaufen von entflammbarem Gas oder entflammbarer Flüssigkeit führen.
 - Eine einem sehr niedrigen Luftdruck ausgesetzte Batterie kann explodieren oder es kann aus einer einem sehr niedrigen Luftdruck ausgesetzten Batterie entflammbares Gas oder entflammbare Flüssigkeit auslaufen.
 - Augenmerk ist auf den ökologischen Aspekt der Batterieentsorgung zu legen.

ANSCHLUSS



- Packen Sie alle Teile aus und entfernen Sie danach die Schutzmaterialien.
- Schließen Sie das Gerät nicht eher an das Netz an, bevor Sie die Netzspannung überprüft haben und alle anderen notwendigen Verbindungen hergestellt sind.

WARNUNG

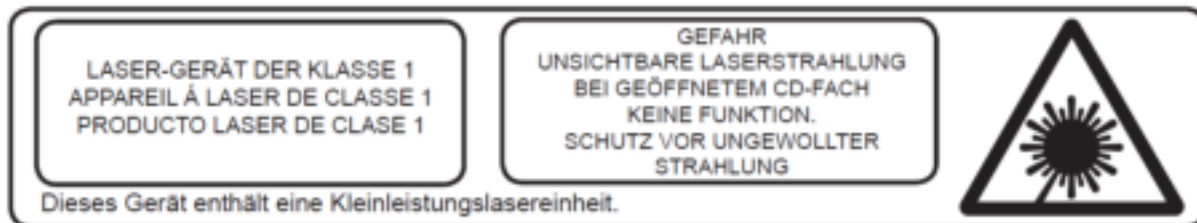
Laserprodukt der Klasse 1





Warnung: Berühren Sie die Linse nicht.

	WARNUNG: Bei der Teilnahme am Straßenverkehr kann das Hören von Musik über ein Musikgerät von möglichen Gefahren, wie sich annähernden Fahrzeugen, ablenken.
	WARNUNG: Hören Sie nicht für längere Zeit mit einem hohen Lautstärkepegel, um dauerhaften Hörschäden vorzubeugen.

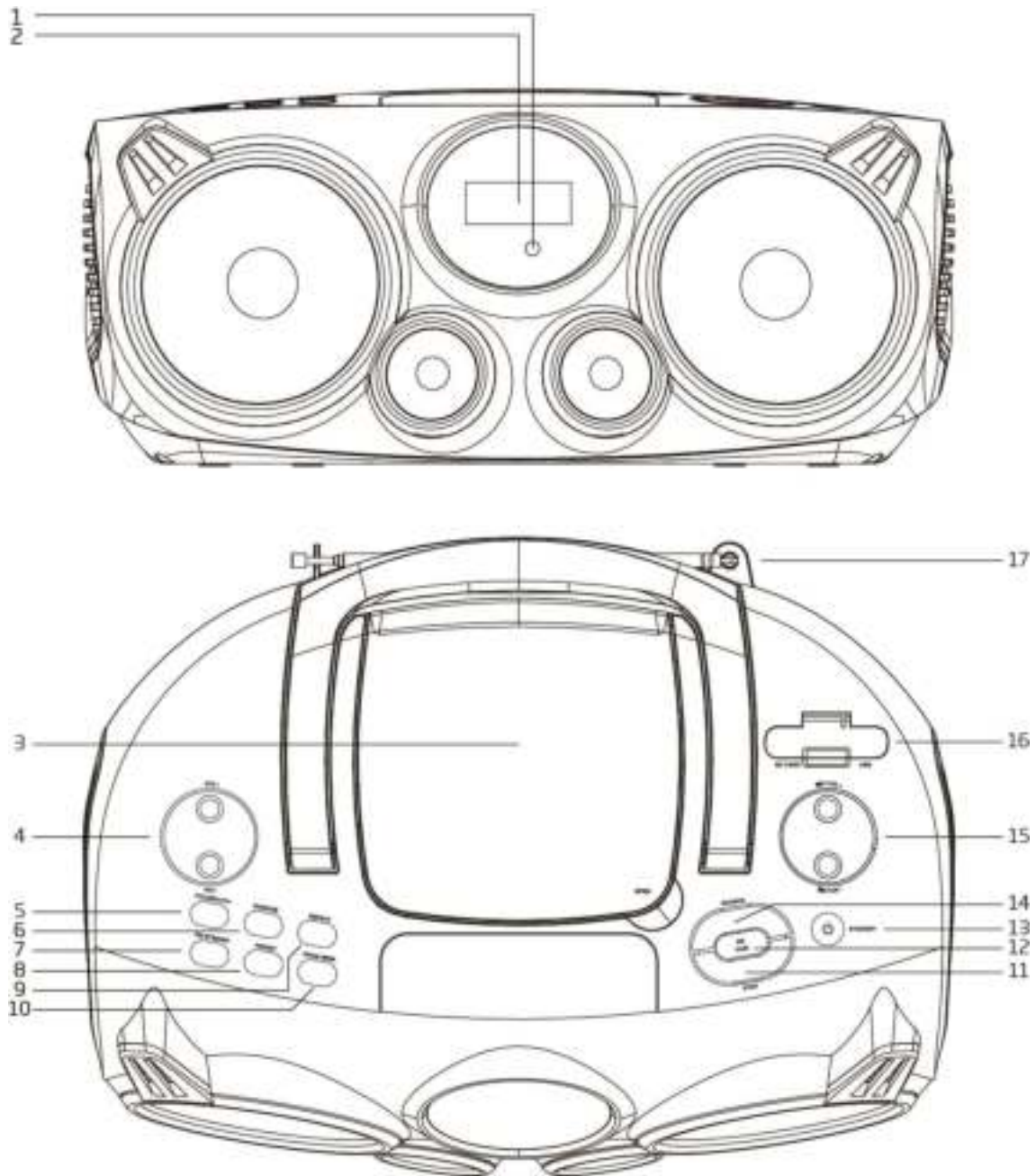
OBER- UND FRONTSEITE



1. IR-EMPFANGSFELD
2. ANZEIGE
Anzeige des Betriebsmodus und von Informationen
3. CD-Fach-Tür
4. VOL +/VOL –
Einstellung der Gesamtlautstärke
5. VERZEICHNIS+/10+
CD/USB/SD: Während der Wiedergabe drücken, um einen Titel mit der aktuellen Titelnummer + 10 zu suchen.
Gedrückt halten, um zum nächsten Verzeichnis zu wechseln (eine Verzeichnisebene hoch)
6. ZUFALLSWIEDERGABE
CD/USB/SD: Während der Wiedergabe drücken, um die Zufallswiedergabe zu starten. Durch erneutes Drücken wird zur normalen Wiedergabe zurückgekehrt
7. UKW-STEREO/MONO
Im UKW-Modus drücken, um zwischen Stereo und erzwungenem Mono zu wechseln.
8. SPEICHERPLATZ
UKW: Drücken, um einen gespeicherten Kanal auf einem UKW-Speicherplatz abzurufen

9. WIEDERHOLEN
CD/USB/SD: Während der Wiedergabe drücken, um die wiederholte Wiedergabe zu starten
10. PROGRAMM/SPEICHER
UKW: Drücken, um die Speicherplatzspeicherung aufzurufen
CD/USB/SD: Bei beendeter Wiedergabe drücken, um zur Einstellung für die programmierte Wiedergabe zu gelangen
11. STOPP
Drücken, um die CD/USB/SD-Wiedergabe zu beenden
12. /KOPPELN
CD/USB/SD/BLUETOOTH: Drücken, um zwischen Pause und Wiedergabe hin und her zu schalten.
BLUETOOTH: Gedrückt halten trennt die aktuelle Verbindung und startet die Suche nach anderen Bluetooth-Geräten
13. STANDBY
Kurz drücken, um einzuschalten. Erneut drücken, um auszuschalten und in den Standby-Mode zu wechseln
14. QUELLE
Drücken dieser Taste wählt die verschiedenen Quellen aus: UKW/CD/USB/SD/BLUETOOTH/AUX
15. /ABSTIMMEN- und /ABSTIMMEN+
UKW: Kurz drücken, um eine andere Frequenz auszuwählen
Gedrückt halten, um nach den nächsten verfügbaren Sender zu suchen
CD/USB/SD/BLUETOOTH: Während der Wiedergabe drücken, um zum vorherigen, nächsten Titel zu springen
16. USB- und SD-KARTENEINGANG
17. TELESKOPANTENNE
Die Antenne sollte für einen guten UKW-Empfang vollständig herausgezogen werden.

RÜCKTEIL UND UNTERSEITE

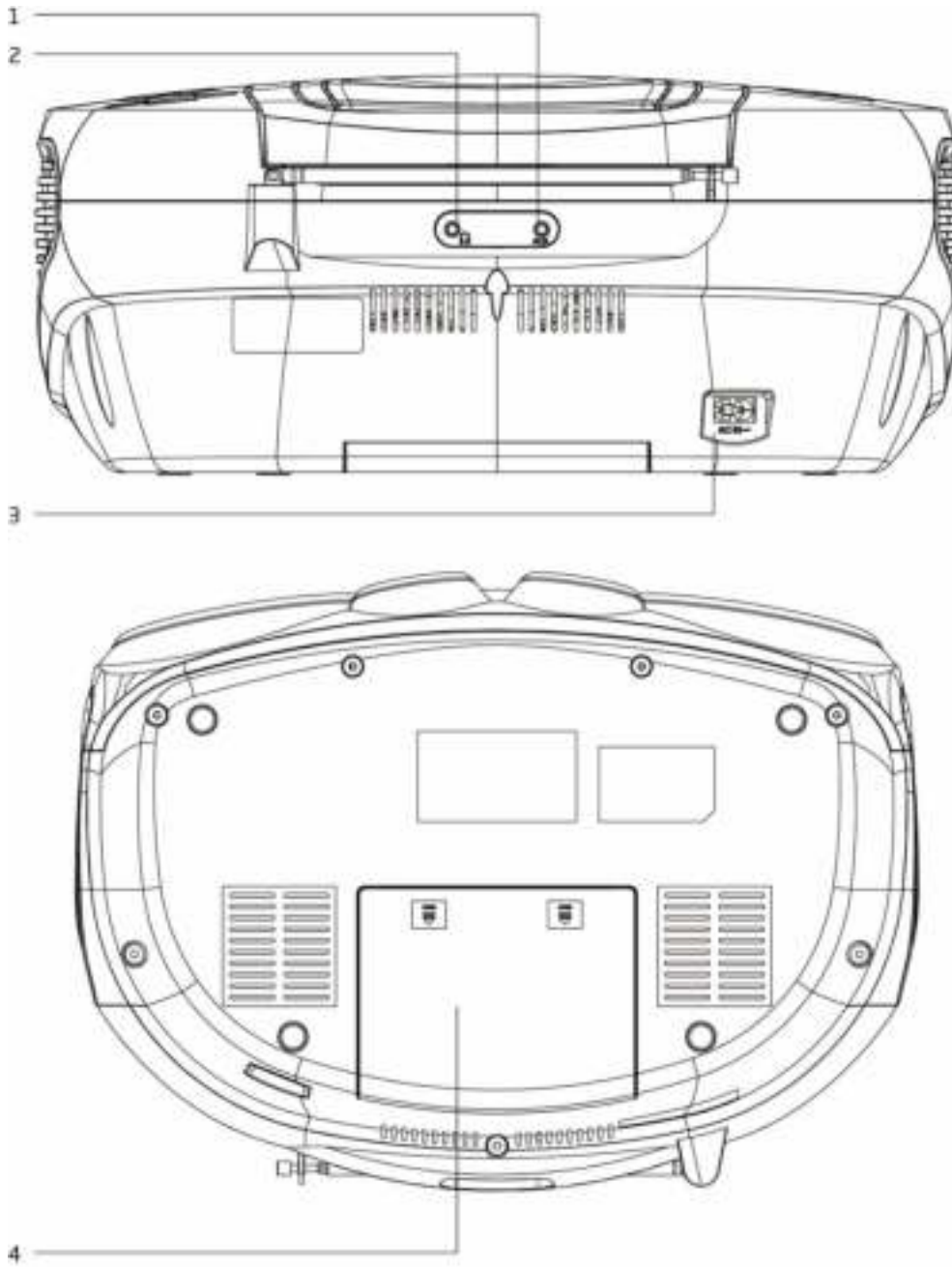

1. AUX
Anschluss eines externen Audio-Players
2. KOPFHÖRERAUSGANGSBUCHSE
Anschluss eines externen Kopfhörers
3. AC-NETZANSCHLUSSBUCHSE
An diese Buchse das Netzkabel anschließen
4. BATTERIEFACHDECKEL

FERNBEDIENUNG

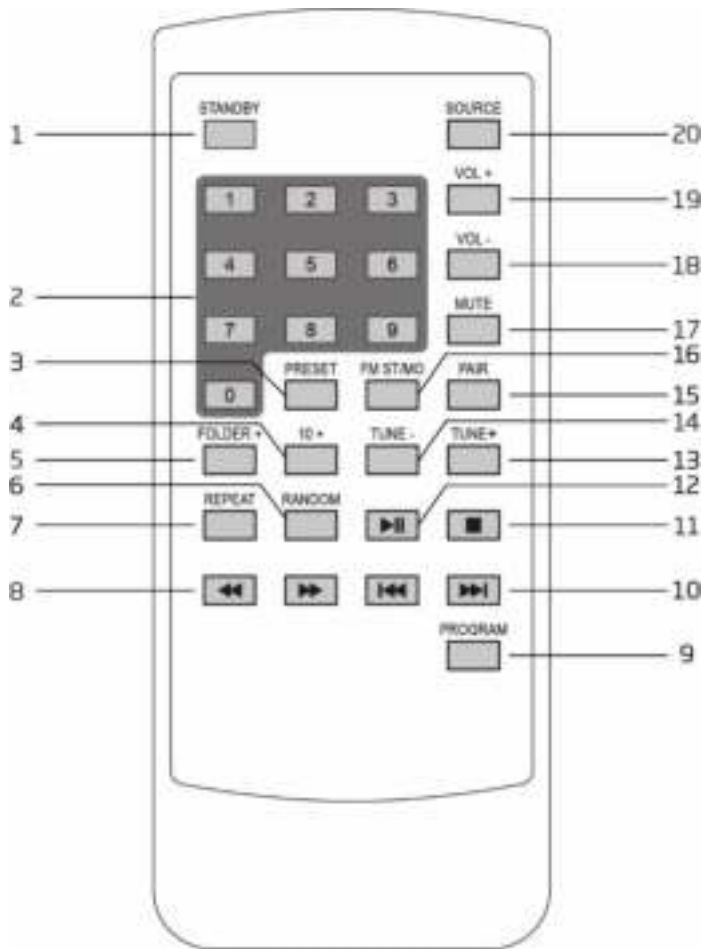

1. STANDBY
2. ZIFFERTASTEN
3. SPEICHERPLATZ
4. 10+
5. VERZEICHNIS +
6. ZUFALLSWIEDERGABE
7. WIEDERHOLEN
8. ZURÜCK ◀◀
VOR ▶▶
9. PROGRAMM
10. VORHERIG ◀◀
NACHFOLGEND ▶▶
11. STOPP ■
12. WIEDERGABE/PAUSE ▮
13. ABSTIMMEN+
14. ABSTIMMEN-
15. KOPPELN
16. UKW-STEREO/MONO
17. STUMMSCHALTUNG
18. LAUTSTÄRKE -
19. LAUTSTÄRKE +
20. QUELLE

Bedienung der Fernbedienung

In der Fernbedienung befindet sich bereits eine CR2025-Knopfzelle. Entfernen Sie wie nachstehend gezeigt vor der Inbetriebnahme die Isolationsfolie von der Batterie.

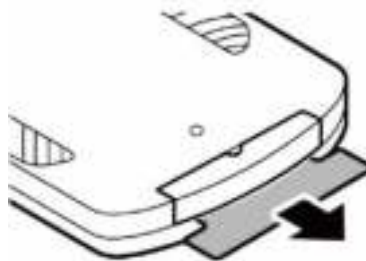

Folgen Sie bitte für das Ersetzen der Batterie nachfolgender Abbildung. Achten Sie beim Einlegen der Batterie auf die richtige Ausrichtung der Batterie.

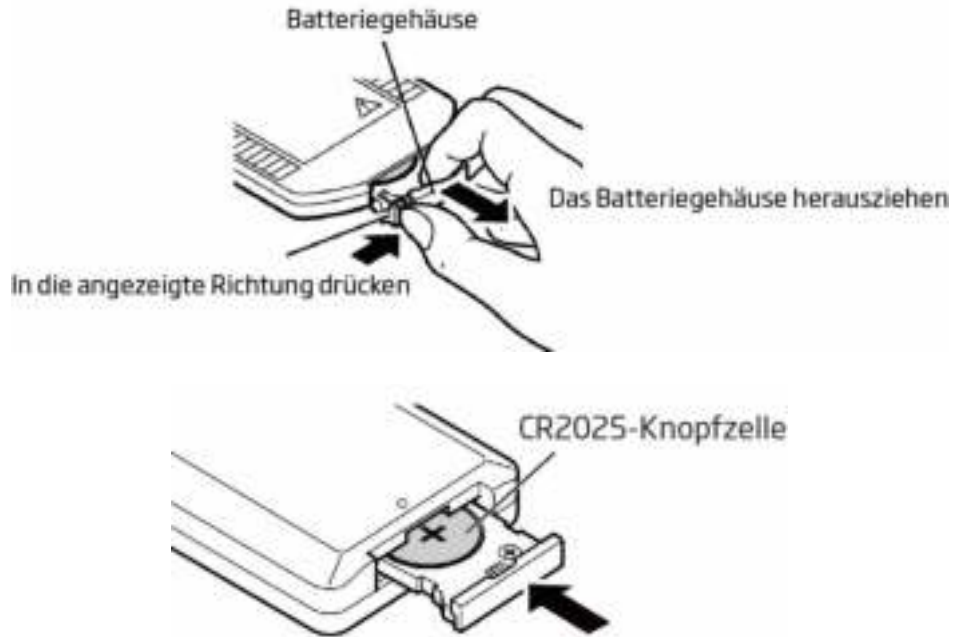

- Wenn die Fernbedienung in Konflikt mit anderen Geräten steht, wirkt sich dies negativ auf die Bedienung aus.
- Drücken Sie nicht gleichzeitig Tasten am Gerät und auf der Fernbedienung.
- Vermeiden Sie die Verwendung von zwei Fernbedienungen zur selben Zeit, weil dies zu Fehlfunktionen führt.
- Verwenden Sie nur CR2025-Knopfzellen.
- Wenn die Batterie ausgelaufen ist, dann reinigen Sie die Fernbedienung gründlich, bevor Sie die neue Batterie einsetzen.
- Schalten Sie die beiden Batteriepole nicht kurz. Entsorgen Sie verbrauchte Batterien vorschriftsmäßig.

ANSCHLUSS AN DAS STROMNETZ

1. Verbinden Sie das eine Ende des abziehbaren Netzkabels mit der AC-Netzanschlussbuchse AC IN ~ und das andere mit einer Netzsteckdose.
2. Drücken Sie die Taste STANDBY, um das Gerät einzuschalten.

Batteriebetrieb

Ziehen Sie für den Batteriebetrieb zuerst den Netzstecker aus der Netzsteckdose und danach das Netzkabel aus der Netzanschlussbuchse AC IN ~. Legen Sie anschließend 6 Babyzellen (LR14) in das Batteriefach ein.

Bitte beachten Sie: Entfernen Sie die Batterien aus dem Gerät, wenn Sie es für längere Zeit nicht benötigen, weil das Gerät auch im Standby-Modus etwas Batteriestrom verbraucht.

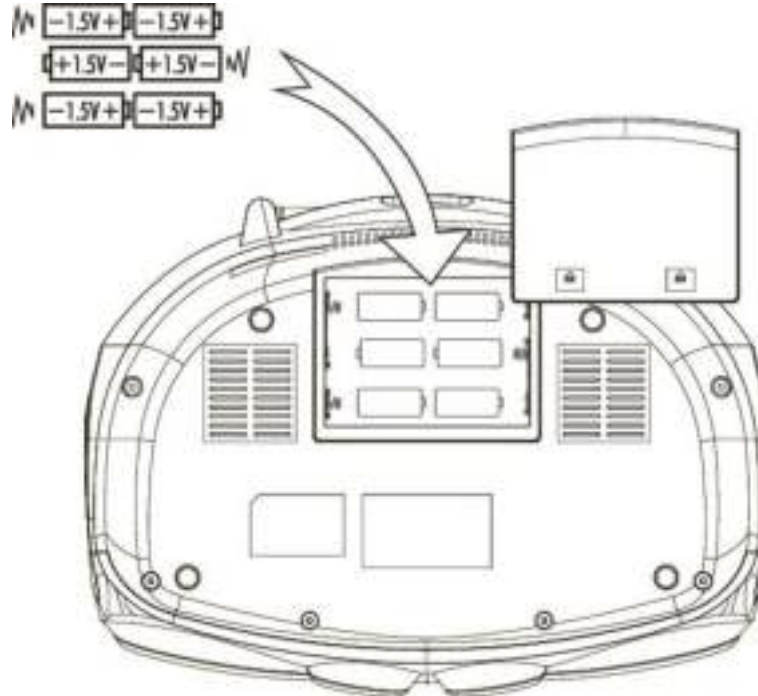

GRUNDLEGENDE BEDIENUNG

Drücken Sie die Taste STANDBY, um das Gerät einzuschalten. Drücken Sie die Taste STANDBY erneut, um es auszuschalten.

UKW/CD/USB/SD/BLUETOOTH/AUX

Drücken Sie die Taste SOURCE, um die verschiedenen Quellen auszuwählen.

Lautstärkeregelung

Drücken Sie die Tasten VOL-/VOL+, um die Lautstärke zu ändern.

Ausrichten der Antenne

Die Teleskopantenne sollte für einen guten UKW-Empfang vollständig herausgezogen und ausgerichtet werden.

UKW-RADIOBEDIENUNG

Automatischer Scan

1. Schalten Sie das Gerät ein und wechseln Sie in den UKW-Modus.
2. Halten Sie die Taste TUNE- oder TUNE+ gedrückt, um den nächsten verfügbaren Radiosender zu suchen.

Manueller Scan

Drücken Sie mehrmals die Taste TUNE- oder TUNE+, um eine andere Frequenz abzustimmen.

UKW-Radiosender speichern

Sie können bis zu 20 UKW-Radiosender speichern.

1. Stellen Sie den Radiosender ein, den Sie speichern möchten.
2. Drücken Sie die Taste PROGRAM. Die Speicherplatznummer wird angezeigt.
3. Drücken Sie die Taste TUNE- oder TUNE+, um den Speicherplatz auszuwählen, auf dem der Sender gespeichert werden soll. Drücken Sie dann die Taste PROGRAM, um diesen zu speichern.

Gespeicherten UKW-Radiosender aufrufen

Drücken Sie die Taste PRESET, um den Speicherplatz mit dem gewünschten Radiosender aufzurufen.

Auswahl Stereo/Mono erzwingen

Wenn Sie einen Stereo-UKW-Radiosender empfangen, dann drücken Sie die Taste FM ST/MO, um zwischen Stereo- oder erzwungener Mono-Audioausgabe umzuschalten.

CD/USB/SD-BEDIENUNG

CD einlegen und abspielen

Öffnen Sie das CD-Fach. Legen Sie die CD so ein, dass die bedruckte Seite nach oben zeigt. Schließen Sie das CD-Fach wieder. Drücken Sie die Taste SOURCE, um den CD-Modus auszuwählen. Nach dem Einlesen wird auf der Anzeige die Gesamttitelzahl angezeigt. Drücken Sie für die Wiedergabe die Taste PLAY/PAUSE .

USB-Gerät einlesen und wiedergeben

Stecken Sie ein USB-Gerät in den USB-Port. Drücken Sie die Taste SOURCE, um den USB-Modus auszuwählen. Nach dem Einlesen wird auf der Anzeige die Gesamttitelzahl angezeigt. Drücken Sie für die Wiedergabe die Taste PLAY/PAUSE .

SD-Karte einlesen und wiedergeben

Stecken Sie eine SD-Karte in den SD-Kartenschlitz. Drücken Sie die Taste SOURCE, um den SD-Karten-Modus auszuwählen. Nach dem Einlesen wird auf der Anzeige die Gesamttitelzahl angezeigt. Drücken Sie für die Wiedergabe die Taste PLAY/PAUSE .

Steuerung von Wiedergabe/Pause

Drücken Sie die Taste PLAY/PAUSE , um die Wiedergabe zu pausieren. Drücken Sie diese Taste erneut, um die Wiedergabe fortzusetzen.

Wiedergabe beenden

Drücken Sie die Taste STOP , um die Wiedergabe zu beenden.





Titel überspringen

Drücken Sie während der Wiedergabe die Taste PREVIOUS  oder NEXT , um zum nächsten oder vorherigen Titel zu springen.

Zufallswiedergabe

Drücken Sie während der Wiedergabe für eine Musikwiedergabe in zufälliger Reihenfolge die Taste RANDOM. Auf der Anzeige erscheint „RAND“ (Zufallswiedergabe). Drücken Sie die Taste RANDOM erneut, um die normale Wiedergabe fortzusetzen.

Schnellsuche vor-/rückwärts

Halten Sie während der Wiedergabe die Taste BACKWARD  oder FORWARD  gedrückt, um die Schnellsuche zu starten. Wenn Sie die Taste BACKWARD  oder FORWARD  loslassen, wird die Wiedergabe an dieser Stelle mit normaler Geschwindigkeit fortgesetzt.



Wiederholte Wiedergabe

Drücken Sie während der Wiedergabe die Taste REPEAT einmal, wird der aktuelle Titel wiederholt wiedergegeben. Drücken Sie die Taste REPEAT erneut, werden alle Titel wiederholt wiedergegeben. Drücken Sie die Taste REPEAT erneut, um die normale Wiedergabe fortzusetzen.

Wenn Sie ein MP3-Verzeichnis wiedergeben, können Sie ebenfalls das gesamte Verzeichnis wiedergeben lassen.





Verzeichnis aufwärts (nur MP3-Dateien)

Drücken Sie auf der Fernbedienung während der MP3-Wiedergabe die Taste FOLDER + (oder halten Sie am Gerät die Taste FOLDER+ gedrückt), um zum nächsten Verzeichnis zu wechseln (Verzeichnis hoch).

Drücken Sie auf der Fernbedienung bei beendeter Wiedergabe die Taste FOLDER + (oder halten Sie am Gerät die Taste FOLDER+ gedrückt), um das Verzeichnis zu wechseln. Drücken Sie danach die Taste PREVIOUS  oder NEXT , um den Titel auszuwählen, den Sie wiedergeben lassen möchten. Drücken Sie die Taste PLAY/PAUSE , um die Wiedergabe des Titels zu beginnen.



Programmierte Wiedergabe

Dieses Gerät kann für die Wiedergabe einer beliebigen Reihenfolge von 20 Titeln programmiert werden.

1. Drücken Sie auf der Fernbedienung bei beendeter Wiedergabe die Taste PROGRAM. Auf der Anzeige erscheint „P01“ (Programm 1).
2. Drücken Sie die Taste PREVIOUS  oder NEXT , um den gewünschten Titel auszuwählen.
3. Drücken Sie die Taste PROGRAM, um den gewünschten Titel zu speichern.
4. Wiederholen Sie die Schritte 2 – 4, um bis zu 20 Titel zu programmieren.
5. Drücken Sie die Taste PLAY/PAUSE , um mit der Wiedergabe der programmierten Titel zu beginnen.
6. Drücken Sie zweimal die Taste STOP  oder wechseln Sie in einen anderen Modus, um die Programmierung aufzuheben.
7. Während der programmierten Wiedergabe können Sie ebenfalls einen oder alle Titel wiederholt wiedergeben lassen. Allerdings ist bei der programmierten Wiedergabe keine Zufallswiedergabe möglich.

BLUETOOTH-VERBINDUNG

Bitte folgen Sie nachstehenden Anleitungen für das Koppeln, um das Gerät mit Ihrem Bluetooth-Gerät zu verbinden.

1. Drücken Sie mehrmals die Taste SOURCE, um in den Bluetooth-Modus zu wechseln. Auf der Anzeige erscheint „bt“ (Bluetooth). Die Suche wird gestartet und die Anzeige blinkt.
2. Wenn das Gerät noch nie mit einem Bluetooth-Gerät verbunden war oder das zuletzt verbundene Gerät nicht finden kann, dann blinken sowohl Anzeige als auch Bluetooth-Statusanzeige weiter. Schalten Sie die Bluetooth-Funktion Ihres Gerätes ein und aktivieren Sie die Suche, bis „Lenco SCD-100“ gefunden wurde. Wählen Sie auf Ihrem Bluetooth-Gerät „Lenco SCD-100“ aus, um die Verbindung herzustellen. Wenn erforderlich, dann geben Sie das Passwort „0000“ ein.
3. Nach erfolgreicher Kopplung wird auf der Anzeige des Gerätes „bt“ (Bluetooth) angezeigt, ohne zu blinken.
4. Sie können nun Ihre drahtlose Smartphone-Musikwiedergabe über den Lautsprecher starten.
5. Sie können die Taste  drücken, um die Wiedergabe zu pausieren oder fortzusetzen.
6. Sie können die Taste PREVIOUS  oder NEXT  drücken, um zum nächsten oder vorhergehenden Titel zu wechseln.
- Drücken Sie auf der Fernbedienung die Taste PAIR (oder halten Sie die Taste PAIR am Gerät gedrückt), um die gegenwärtige Verbindung zu trennen und die Suche nach einem anderen neuen Bluetooth-Gerät zu starten.

AUX-IN

Dieser Eingang ermöglicht Ihnen, den Klang externer Player über Ihr Gerät wiederzugeben.

1. Stecken Sie ein Ende eines 3,5-mm-Audiokabels (nicht im Lieferumfang enthalten) in den Line-Out-Ausgang Ihres externen Players und das andere Ende in die AUX-Buchse.
2. Drücken Sie die Taste SOURCE, um den AUX-Modus auszuwählen. Auf der Anzeige erscheint „AU“ (AUX).
3. Starten Sie Ihren externen Player, um Musik wiederzugeben.
4. Das Gerät wird die Wiedergabe ausgeben.





ENERGIESPAREN

Aufgrund der Anforderungen der Ökodesign-Richtlinie (ErP stage 2) und zum Schutz der Umwelt wechselt das Gerät automatisch in den Standby-Modus, wenn innerhalb von 15 Minuten keine Musik wiedergegeben wird.

Drücken Sie die Taste STANDBY erneut, um das Gerät wieder einzuschalten.

EINSTELLEN DER UHRZEIT

Um die Uhrzeit manuell einzustellen:

1. Schalten Sie das Gerät aus, um in den Standby-Modus zu wechseln.
2. Wenn Sie die Taste PROGRAM gedrückt halten, beginnt die Stundenstelle der Uhrzeit zu blinken.
3. Drücken Sie die Taste PREVIOUS  oder NEXT , um den Stundenwert zu ändern. Drücken Sie zum Fortsetzen die Taste PROGRAM.
4. Die Minutenstelle blinkt. Drücken Sie die Taste PREVIOUS  oder NEXT , um den Minutenwert zu ändern. Durch Drücken der Taste PROGRAM beenden Sie das Menü.

ZUBEHÖR

- 1 x Netzkabel
- 1 x Fernbedienung
- 1 x Bedienungsanleitung

TECHNISCHE SPEZIFIKATIONEN

UKW-Radio-Frequenzbereich	87,5 – 108 MHz
AC-Netzeingang	230 V~, 50 Hz
Leistungsaufnahme	22 W
Batteriebetrieb	6 x LR14 (Babyzelle)
LautsprecherAusgangsleistung	2 x 5 W RMS
Bluetooth	V2.1 + EDR
USB	Buchse USB 2.0 Typ A
SD	SD-Kartenslot voller Größe
Aux-In	3,5 mm Stereo-Klinkenbuchse
Kopfhörer	3,5 mm Stereo-Klinkenbuchse
Batterie Fernsteuerung	1 x CR2025
Abmessung (L x T x H)	372 x 273 x 160 mm
Gewicht	2,4 kg

- Diese Angaben dienen lediglich als Richtwerte. Die Gewichts- und Größenangaben sind Näherungswerte.
- Unser Produkt wird permanent weiterentwickelt und unterliegt bezüglich Spezifikationen und Funktionen stillschweigenden Änderungen.

GARANTIE

Lenco bietet Leistungen und Garantien im Einklang mit Europäischem Recht. Im Falle von Reparaturen (sowohl während als auch nach Ablauf der Garantiezeit) sollten Sie deshalb Ihren Einzelhändler kontaktieren.

Wichtiger Hinweis: Es ist nicht möglich, Geräte für Reparaturen direkt an Lenco zu schicken.

Wichtiger Hinweis: Falls dieses Gerät von einem nicht autorisierten Kundendienst geöffnet oder darauf zugegriffen wird, erlischt die Garantie.

Dieses Gerät ist nicht für professionelle Zwecke geeignet. Falls das Gerät für professionelle Zwecke eingesetzt wird, erlöschen alle Garantieverpflichtungen seitens des Herstellers.

HAFTUNGSAUSSCHLUSS

Aktualisierungen der Firmware und/oder Hardware-Komponenten werden regelmäßig durchgeführt. Daher können einige der Anweisungen, Spezifikationen und Abbildungen in dieser Dokumentation von Ihrer individuellen Situation abweichen. Alle in diesem Handbuch beschriebenen Elemente dienen nur zur Illustration und treffen auf Ihre individuelle Situation möglicherweise nicht zu. Aus der in diesem Handbuch getätigten Beschreibung können keine Rechtsansprüche oder Ansprüche geltend gemacht werden.

ENTSORGUNG DES ALTGERÄTS



Dieses Symbol zeigt an, dass das entsprechende Produkt oder dessen Batterie in Europa nicht mit dem normalen Hausmüll entsorgt werden darf. Um die ordnungsgemäße Abfallbehandlung des Produkts und dessen Batterie zu gewährleisten, müssen diese im Einklang mit allen anwendbaren örtlichen Vorschriften zur Entsorgung von Elektrogeräten und Batterien entsorgt werden. Dabei helfen Sie, natürliche Ressourcen zu schonen und Umweltschutzstandards zur Verwertung und Entsorgung von Altgeräten aufrecht zu halten (Waste Electrical and Electronic Equipment Directive).

CE-KENNZEICHEN

Hiermit erklärt Lenco Benelux B.V., Thermiekstraat 1a, 6361 HB Nuth, The Netherlands, dass dieses Produkt den grundsätzlichen Anforderungen der EU-Richtlinie entspricht. Die Konformitätserklärung ist erhältlich unter techdoc@commaxxgroup.com



SERVICE

Weitere Informationen und Unterstützung erhalten Sie unter www.lenco.com
Lenco Benelux BV, Thermiekstraat 1a, 6361 HB, Die Niederlande.

ATTENTION :

L'utilisation de commandes ou de réglages ou l'exécution de procédures autres que celles spécifiées dans ce manuel peut entraîner une exposition à des rayonnements dangereux.

PRÉCAUTIONS AVANT UTILISATION**GARDEZ CES INSTRUCTIONS À L'ESPRIT :**

1. Ne couvrez pas et n'obturez pas les ouvertures de ventilation. Lorsque vous placez l'appareil sur une étagère, laissez 5 cm (2") d'espace libre tout autour de l'appareil.
2. Installez-le conformément au mode d'emploi fourni.
3. Gardez l'appareil à l'écart des sources de chaleur telles que des radiateurs, appareils de chauffage, fours, bougies et autres produits générant de la chaleur ou une flamme nue. L'appareil ne peut être utilisé que dans des climats tempérés. Il faut éviter les environnements extrêmement froids ou chauds. Température de fonctionnement entre 0 et 35 °C.
4. Évitez d'utiliser l'appareil à proximité de champs magnétiques puissants.
5. Des décharges électrostatiques peuvent perturber le fonctionnement de cet appareil. Dans ce cas, il suffit de réinitialiser et de redémarrer l'appareil en suivant le mode d'emploi. Pendant le transfert de fichiers, manipulez l'appareil avec précaution et faites-le fonctionner dans un environnement sans électricité statique.
6. Mise en garde ! N'introduisez jamais un objet dans l'appareil par les ouvertures et les fentes de ventilation. Étant donné que des tensions élevées sont présentes à l'intérieur du produit, l'insertion d'un objet peut entraîner une électrocution et/ou court-circuiter les composants internes. Pour les mêmes raisons, ne versez pas de l'eau ou un liquide sur le produit.
7. Ne l'utilisez pas dans des endroits humides tels qu'une salle de bain, une cuisine pleine de vapeur ou à proximité d'une piscine.
8. L'appareil ne doit pas être exposé à des écoulements ou des éclaboussures et aucun objet contenant un liquide, tel qu'un vase, ne doit être posé sur ou près de l'appareil.
9. N'utilisez pas cet appareil lorsque de la condensation est possible. Lorsque l'appareil est utilisé dans une pièce chaude et humide, des gouttelettes d'eau ou de la condensation peuvent se produire à l'intérieur de l'appareil et celui-ci pourrait ne pas fonctionner correctement ; laissez-le l'appareil éteint pendant 1 ou 2 heures avant de le rallumer : l'appareil doit être sec avant d'être mis sous tension.
10. Bien que ce dispositif soit fabriqué avec le plus grand soin et contrôlé à plusieurs reprises avant de quitter l'usine, des problèmes peuvent néanmoins survenir, comme avec tous les appareils électriques. Si l'appareil émet de la fumée ou en cas d'accumulation excessive de la chaleur ou d'un phénomène inattendu, débranchez immédiatement la fiche d'alimentation du secteur.
11. Cet appareil doit fonctionner avec la source d'alimentation indiquée sur la plaque signalétique. Si vous n'êtes pas sûr du type d'alimentation utilisé chez vous, contactez votre revendeur ou le fournisseur local d'électricité.
12. Tenez l'appareil à l'abri des rongeurs. Les rongeurs aiment mordre les cordons d'alimentation.
13. Pour nettoyer l'appareil, servez-vous d'un chiffon doux et sec. N'utilisez pas de solvant ni d'autre liquide à base de pétrole. Pour enlever les taches importantes, vous pouvez vous servir d'un chiffon humide imbibé d'une solution de détergent diluée.
14. Le fournisseur n'est pas responsable des dommages ou pertes de données causés par un dysfonctionnement, une utilisation abusive, une modification de l'appareil ou un remplacement de la batterie.
15. N'interrompez pas la connexion lorsque l'appareil formate ou transfère des fichiers. Dans le cas contraire, les données pourraient être endommagées ou perdues.
16. Si l'appareil a une fonction de lecture USB, il convient de brancher la clé USB directement sur l'appareil. N'utilisez pas de rallonge USB, car cela peut causer des interférences provoquant une perte de données.
17. La plaque signalétique se situe en dessous ou à l'arrière de l'appareil.
18. Cet appareil ne doit pas être utilisé par des personnes (enfants compris) souffrant de handicaps physiques, sensoriels ou mentaux, ou manquant d'expérience et de connaissances, sauf si elles sont sous surveillance ou ont reçu des instructions sur l'utilisation correcte de l'appareil par la personne qui est responsable de leur sécurité.
19. Ce produit est conçu pour un usage non professionnel, et non commercial ou industriel.
20. Vérifiez que l'appareil est en position stable. La garantie ne couvre pas les dégâts occasionnés par des vibrations, par des chocs, par l'utilisation de cet appareil en position instable ou par la non-observation de tout autre avertissement ou précaution contenus dans ce mode d'emploi.
21. Ne retirez jamais le boîtier de l'appareil.
22. Ne placez jamais cet appareil sur un autre appareil électrique.
23. Ne laissez pas les sacs en plastique à la portée des enfants.
24. Utilisez uniquement les accessoires recommandés par le fabricant.

25. Confiez l'entretien et les réparations à un personnel qualifié. Une réparation est nécessaire lorsque l'appareil a été endommagé de quelque façon que ce soit, par exemple lorsque le cordon d'alimentation ou la prise sont endommagés, lorsqu'un liquide s'est déversé ou des objets ont été introduits dans l'appareil, lorsque l'appareil a été exposé à la pluie ou à l'humidité, lorsqu'il ne fonctionne pas correctement ou est tombé.
26. Une exposition prolongée à la musique avec un volume élevé peut entraîner une perte auditive temporaire ou permanente.
27. Si le produit est livré avec un câble d'alimentation ou un adaptateur secteur :
- Au moindre problème, débranchez le cordon d'alimentation et adressez-vous à un technicien qualifié.
 - Pour que l'alimentation soit parfaitement déconnectée, la fiche d'alimentation de l'appareil doit être débranchée de la prise secteur.
 - Ne marchez pas sur l'adaptateur secteur ou ne le coincez pas. Faites très attention, en particulier à proximité des fiches et du point de sortie du câble. Ne placez pas d'objets lourds sur l'adaptateur secteur, car ils pourraient l'endommager. Gardez l'appareil hors de portée des enfants ! Ils pourraient se blesser gravement s'ils jouent avec le câble d'alimentation.
 - Débranchez cet appareil pendant les orages ou lorsqu'il n'est pas utilisé pendant une longue durée.
 - La prise secteur doit être installée près de l'appareil et doit être facilement accessible.
 - Ne surchargez pas les prises de courant ou les rallonges. Une surcharge peut entraîner un incendie ou une électrocution.
 - Les appareils de classe 1 doivent être branchés à une prise de courant disposant d'une connexion protectrice à la terre.
 - Les appareils de classe 2 ne nécessitent pas de connexion à la terre.
 - Tirez toujours sur la fiche pour débrancher le cordon de la prise secteur. Ne tirez pas sur le cordon d'alimentation. Cela pourrait provoquer un court-circuit.
 - N'utilisez pas un cordon ou une fiche d'alimentation endommagé ni une prise desserrée. Vous courez un risque d'incendie ou de décharge électrique.
28. Si le produit contient ou est livré avec une télécommande contenant des piles boutons :
- Avertissement :
- « N'ingérez pas la pile, car vous risquez une brûlure chimique » ou une formule équivalente.
 - [Quand la télécommande est fournie]L'ingestion d'une pile bouton peut causer de graves brûlures internes en seulement 2 heures et causer la mort.
 - Tenez les piles neuves et usagées hors de portée des enfants.
 - Si le compartiment à piles ne se ferme pas correctement, cessez d'utiliser l'appareil et tenez-le hors de portée des enfants.
 - Si vous pensez que les piles ont été avalées ou placées à l'intérieur d'une partie du corps, consultez un médecin immédiatement.
29. Mise en garde concernant l'utilisation des batteries :
- Risque d'explosion si la pile est mal remplacée. Remplacez les piles par des piles d'un type identique ou équivalent.
 - La batterie ne peut pas être soumise à des températures extrêmes élevées ou basses, à une faible pression d'air à haute altitude pendant l'utilisation, le stockage ou le transport.
 - Remplacement d'une batterie d'un type incorrect qui peut entraîner une explosion ou une fuite de liquide ou de gaz inflammable.
 - Élimination d'une batterie dans un feu ou un four chaud, ou broyage ou découpe mécanique d'une batterie, qui peut entraîner une explosion.
 - Le fait de laisser une batterie dans un environnement extrêmement chaud qui peut entraîner une explosion ou une fuite de liquide ou de gaz inflammable.
 - Batterie soumise à une pression d'air extrêmement basse qui peut entraîner une explosion ou une fuite de liquide ou de gaz inflammable.
 - Veuillez considérer les questions environnementales lors de la mise au rebut des piles.

INSTALLATION

- Déballer toutes les pièces et enlever le matériau de protection.
- Ne connectez pas l'unité au secteur avant d'avoir vérifié la tension du secteur et avant que toutes les autres connexions n'aient été effectuées.

AVERTISSEMENT

Produit laser de classe 1

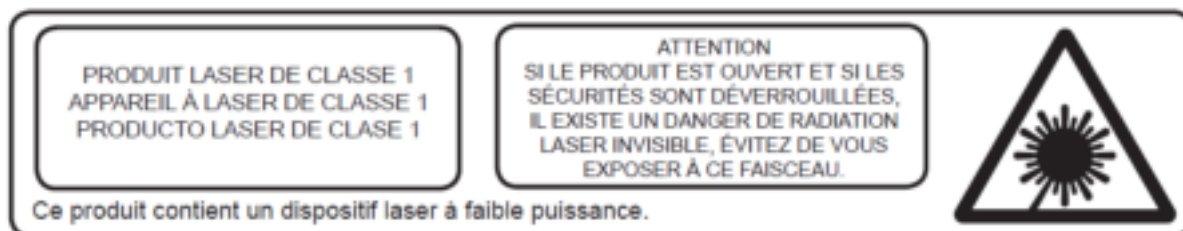

Avertissement : Ne touchez pas la tête de lecture.



AVERTISSEMENT : L'utilisation d'un lecteur de musique personnel dans la circulation peut détourner l'attention de l'auditeur de dangers potentiels tels que l'approche des voitures.



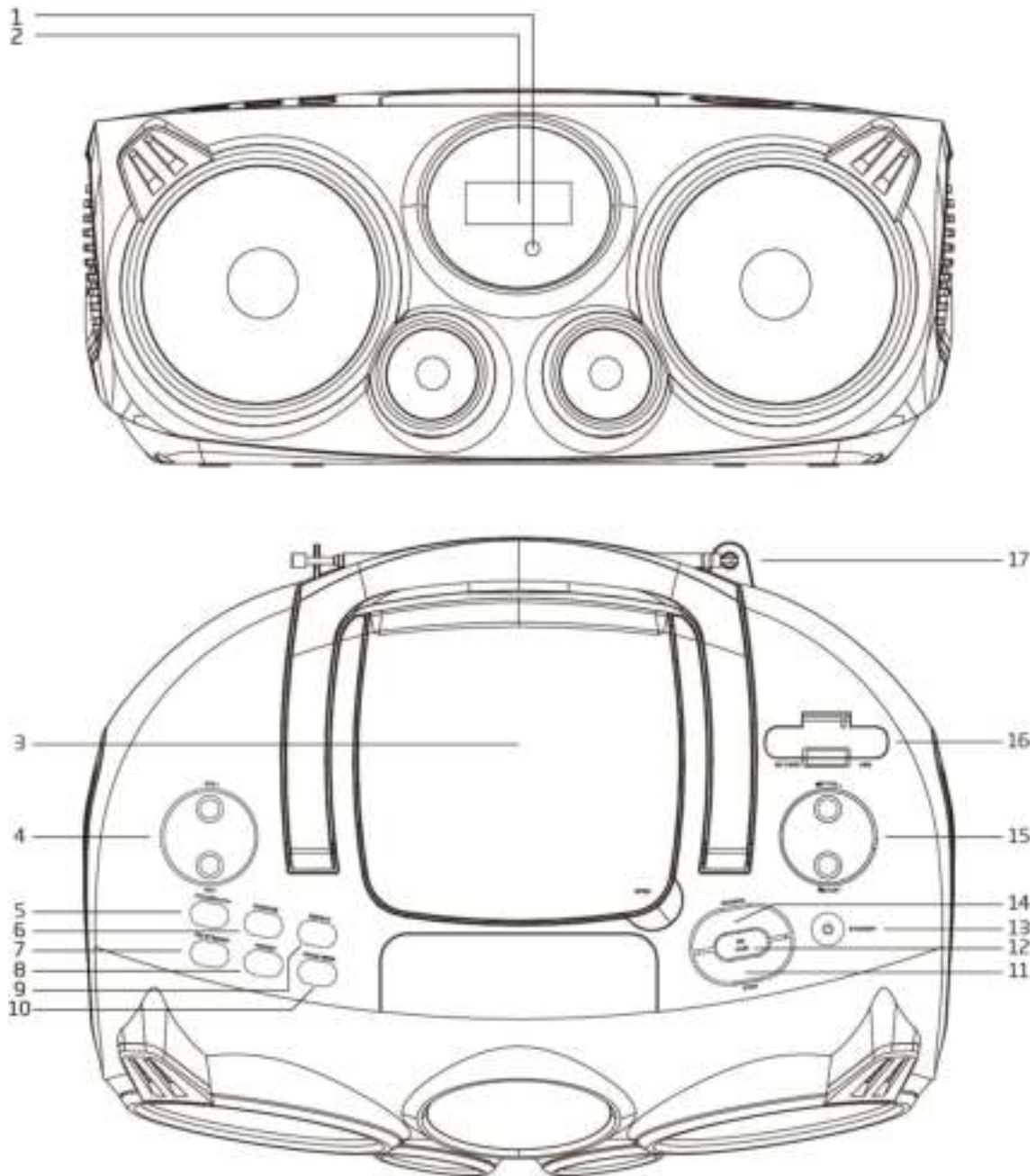

AVERTISSEMENT : Pour éviter une éventuelle détérioration de l'ouïe, n'écoutez pas la musique à un niveau de volume élevé pendant des périodes prolongées.

AVANT ET DESSUS



1. FENÊTRE DE RÉCEPTION IR
2. AFFICHAGE
Pour afficher l'état de fonctionnement de l'appareil et des informations
3. PORTE DU COMPARTIMENT DE CD
4. VOL +/VOL -
Pour régler le volume principal
5. DOSSIER+/10+
CD/USB/SD : En cours de lecture, appuyez dessus pour avancer de 10 pistes.
Maintenez ce bouton enfoncé pour aller au dossier suivant (dossier +).
6. ALÉATOIRE
CD/USB/SD : En cours de lecture, appuyez dessus pour débiter la lecture aléatoire. Rappuyez dessus pour revenir à la lecture normale.
7. FM ST/MO
En mode FM, appuyez dessus pour basculer entre stéréo et mono forcé.
8. PRÉSELECTION
FM : Appuyez dessus pour charger une station présélectionnée FM.
9. RÉPÉTITION
CD/USB/SD : En cours de lecture, appuyez dessus pour débiter la lecture en boucle.

10. PROG./MÉM.
FM : Appuyez dessus pour mémoriser des stations présélectionnées.
CD/USB/SD : En mode arrêt, appuyez dessus pour passer en mode de lecture programmée.
11. ARRÊT
Appuyez dessus pour arrêter la lecture CD/USB/SD.
12. /APPARIER
CD/USB/SD/BT : Appuyez dessus pour mettre la lecture en pause ou bien reprendre la lecture.
BT : Si vous maintenez ce bouton enfoncé, cela désactivera la connexion actuelle et lancera une recherche de nouveaux appareils Bluetooth.
13. MISE EN VEILLE
Appuyez brièvement dessus pour activer l'appareil. Rappuyez dessus pour l'éteindre et passer en mode veille.
14. SOURCE
Appuyez sur ce bouton pour changer le mode de fonctionnement : FM/CD/USB/SD/BT/AUX
15. /RÉGL- et /RÉGL+
FM : Appuyez brièvement pour syntoniser une autre fréquence
Maintenez enfoncé pour rechercher la prochaine station disponible.
CD/USB/SD/BT : En cours de lecture, appuyez sur dessus pour passer à la piste précédente ou suivante.
16. ENTRÉE USB et CARTE SD
17. ANTENNE TÉLESCOPIQUE
Déployez-la afin d'assurer une bonne réception FM.

ARRIÈRE ET DESSOUS

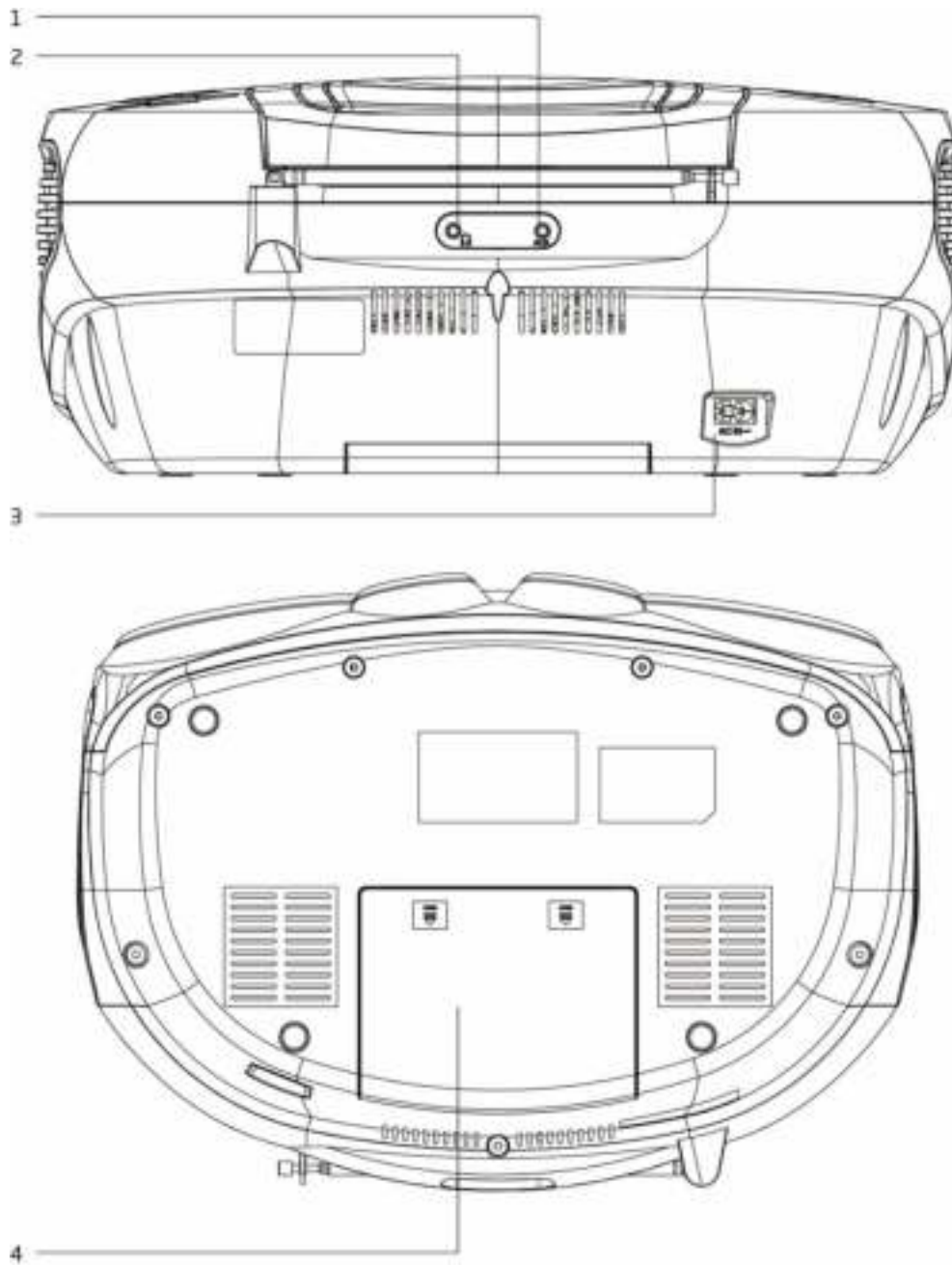

1. AUX
Pour brancher un lecteur audio externe
2. PRISE DE SORTIE CASQUE
Pour brancher des écouteurs externes
3. ENTRÉE CA ~
Branchez le câble d'alimentation dans cette prise.
4. CACHE DES PILES

TÉLÉCOMMANDE

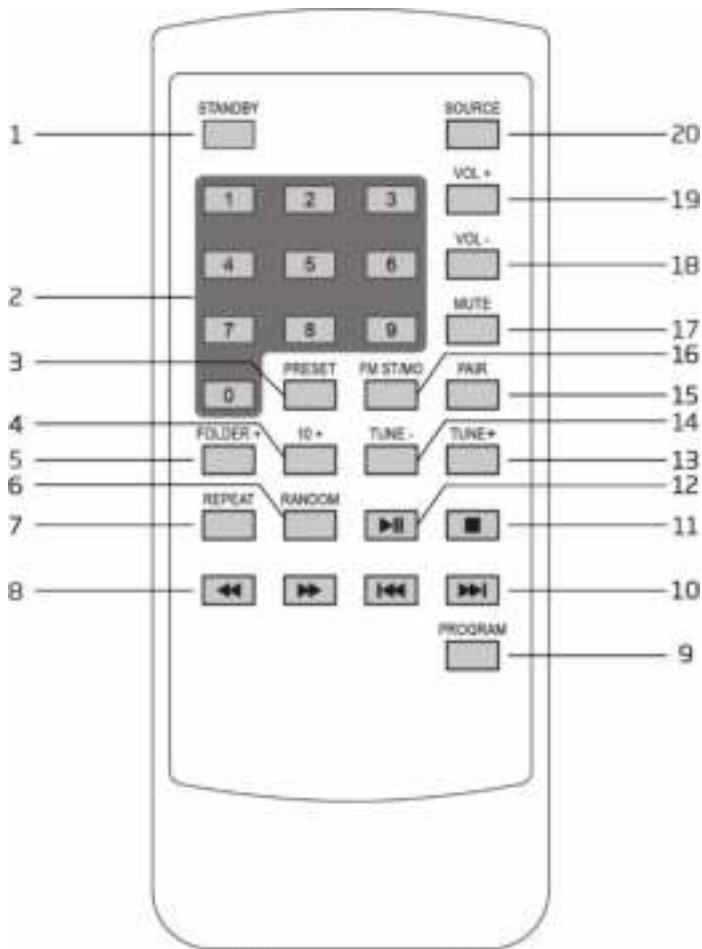

1. MISE EN VEILLE
2. PAVÉ NUMÉRIQUE
3. PRÉSELECTION
4. 10+
5. DOSSIER +
6. ALÉATOIRE
7. RÉPÉTITION
8. PRÉCÉDENT ◀◀
SUIVANT ▶▶
9. PROGRA.
10. PRÉCÉDENT ◀◀
SUIVANT ▶▶
11. ARRÊT ■
12. LECTURE/PAUSE ▶||
13. RÉGLAGE+
14. RÉGLAGE-
15. COUPLAGE
16. FM ST/MO
17. MUET
18. VOL -
19. VOL +
20. SOURCE

Utilisation de la télécommande

Une pile CR2025 est déjà installée dans la télécommande. Avant utilisation, sortez la bande isolante du compartiment à pile comme indiqué ci-dessous.

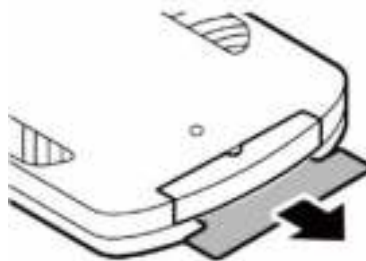

Pour installer une pile neuve, consultez la figure ci-dessous. En installant une pile, veillez à suivre les instructions.

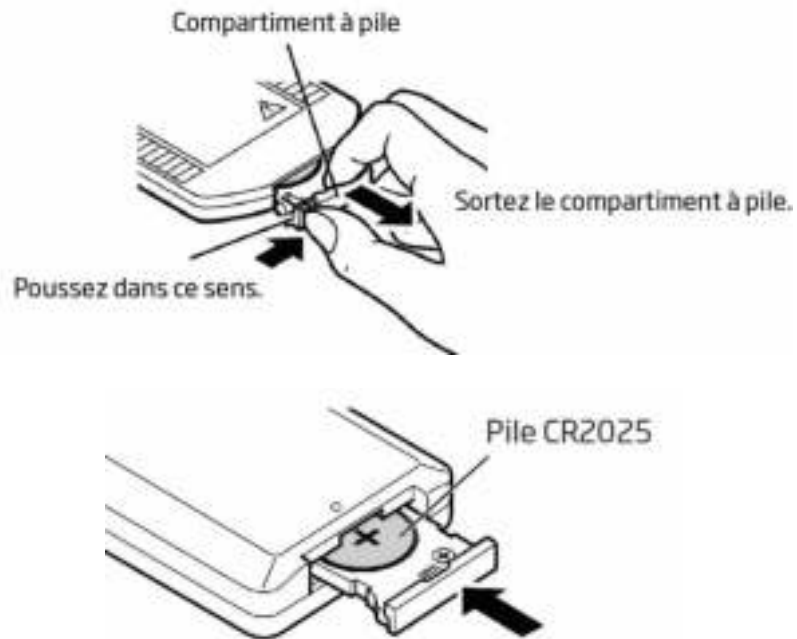

- Si la télécommande entre en conflit avec d'autres appareils, cela altèrera son fonctionnement.
- N'appuyez pas simultanément sur des boutons sur l'appareil et la télécommande.
- Évitez d'utiliser deux télécommandes en même temps, car cela causerait un dysfonctionnement.
- Utilisez uniquement des piles de type CR-2025.
- Si la pile fuit, nettoyez soigneusement la télécommande avant de placer une pile neuve.
- Ne court-circuitiez pas deux bornes des piles. Mettez au rebut les piles usagées dans un endroit approprié.

BRANCHEMENT À L'ALIMENTATION ÉLECTRIQUE

1. Branchez l'extrémité du cordon d'alimentation amovible à la prise d'entrée CA sur le panneau arrière de l'appareil et l'autre extrémité à la prise secteur.
2. Appuyez sur le bouton STANDBY pour mettre l'appareil en marche.

Fonctionnement sur piles

Pour un fonctionnement CC, débranchez d'abord la fiche CA de la prise secteur et débranchez le cordon d'alimentation CA de la prise d'entrée CA. Installez ensuite 6 piles de taille C (UM-2) dans le compartiment à piles.

Veillez noter : Étant donné que l'appareil consomme un peu de puissance des piles en mode veille, sortez les piles si l'appareil ne va pas servir avant longtemps.

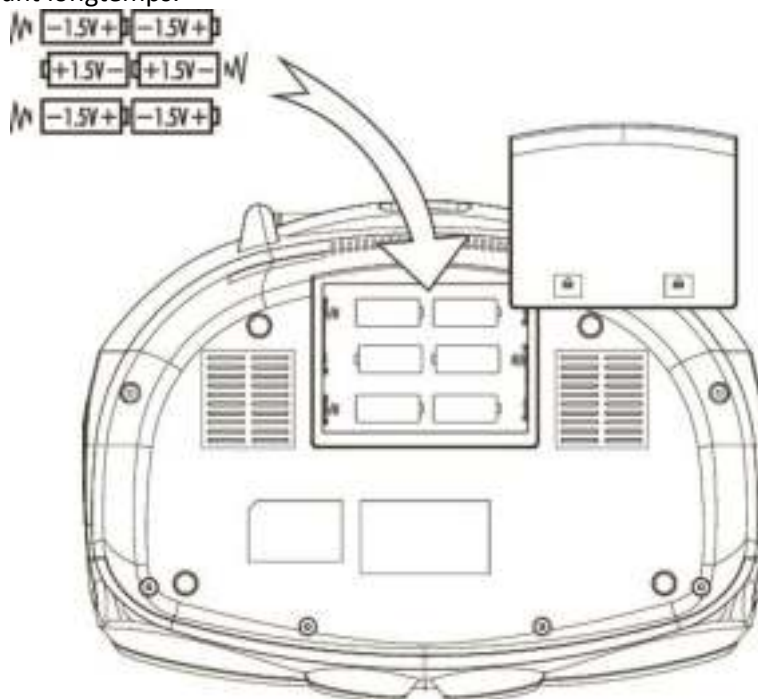

FONCTIONNEMENT DE BASE

Appuyez sur le bouton STANDBY pour mettre l'appareil en marche. Pour l'éteindre, appuyez sur le bouton STANDBY.

FM/CD/USB/SD/BT/AUX

Appuyez sur le bouton SOURCE pour sélectionner différentes sources.

Réglage du Volume

Appuyez sur les boutons VOL-/VOL+ pour changer le volume.

Ajustement de l'antenne

Vous devez déployer l'antenne télescopique afin d'assurer une bonne réception FM.

UTILISATION DE LA RADIO FM

Recherche automatique

1. Mettez l'appareil en marche et sélectionnez le mode FM.
2. Maintenez enfoncé le bouton RÉGLAGE- ou RÉGLAGE+ pour rechercher automatiquement la prochaine station de radio disponible.

Recherche manuelle

Appuyez plusieurs fois sur le bouton RÉGLAGE- ou RÉGLAGE+ pour syntoniser une fréquence différente.

Mémorisation de pré-réglages FM

La radio peut mémoriser au total 20 FM stations.

1. Syntonisez la station à mémoriser.
2. Appuyez sur le bouton PROGRAMMATION. Le numéro de la station présélectionnée s'affichera.
3. Appuyez sur le bouton RÉGLAGE- ou RÉGLAGE+ jusqu'à atteindre un numéro voulu à assigner à la station pré-réglée. Ensuite, appuyez sur le bouton PROGRAM pour sauvegarder.

Charger des stations préréglées FM

Appuyez sur le bouton PRESET pour charger le numéro de la station présélectionnée.

Sélection Stéréo/forcer mono

Quand vous recevez une station de radio FM stéréo, appuyez sur le bouton FM MONO/ST pour basculer entre l'audio en stéréo et l'audio en mono forcé.

UTILISATION CD/USB/SD

Charger et lire un disque CD

Ouvrez la porte CD. Installez un CD avec la face imprimée vers le haut. Fermez la porte du compartiment à CD. Appuyez sur le bouton SOURCE pour sélectionner le mode CD. Après l'analyse, le nombre total de pistes s'affichera sur l'écran. Appuyez sur le bouton LECTURE/PAUSE  pour lancer la lecture.

Lecture à partir d'une clé USB

Branchez une clé USB dans le port USB. Appuyez sur le bouton SOURCE pour sélectionner le mode USB. Après l'analyse, le nombre total de pistes s'affichera sur l'écran. Appuyez sur le bouton LECTURE/PAUSE  pour lancer la lecture.

Lecture à partir d'une carte SD

Branchez une carte SD dans le lecteur de carte SD. Appuyez sur le bouton SOURCE pour sélectionner le mode carte SD. Après l'analyse, le nombre total de pistes s'affichera sur l'écran. Appuyez sur le bouton LECTURE/PAUSE  pour lancer la lecture.

Commande Lecture/pause

Pour mettre la lecture en pause, appuyez sur LECTURE/PAUSE . Rappuyez sur ce bouton pour reprendre la lecture.

Commande Arrêt

Pour arrêter la lecture, appuyez sur le bouton ARRÊT .





Changement de piste

En cours de lecture, appuyez sur le bouton PRÉCÉDENT  ou SUIVANT  pour rechercher la piste précédente ou suivante.

Lecture aléatoire

Durant la lecture, appuyez sur le bouton RANDOM pour lire la musique dans un ordre aléatoire. L'écran affiche « RAND » (aléatoire). Rappuyez sur le bouton RANDOM pour reprendre la lecture normale.

Recherche de musique rapide

Durant la lecture, maintenez enfoncé le bouton PRÉCÉDENT  ou SUIVANT  pour faire une avance rapide ou un retour rapide. Quand vous relâchez le bouton PRÉCÉDENT  ou SUIVANT , la lecture à vitesse normale reprend.



Répétition de la lecture

En cours de lecture, appuyez une fois sur le bouton REPEAT pour lire en boucle la piste en cours. Rappuyez sur le bouton REPEAT pour lire en boucle toutes les pistes. Rappuyez sur le bouton REPEAT pour reprendre la lecture normale.

Pour la lecture d'un dossier de fichiers MP3, il y a également un dossier de répétition.





Dossier suivant (fichiers MP3 uniquement)

Pendant la lecture MP3, appuyez sur le bouton FOLDER + de la télécommande (ou maintenez enfoncé le bouton FOLDER+ sur l'appareil) pour aller au dossier suivant (dossier +).

En mode arrêt, appuyez sur le bouton FOLDER + de la télécommande (ou maintenez enfoncé le bouton FOLDER+ sur l'appareil) pour changer de dossier. Ensuite, appuyez sur le bouton PRÉCÉDENT  ou SUIVANT  pour sélectionner une station à lire. Appuyez sur le bouton LECTURE/PAUSE  pour lancer la lecture de la piste.



Lecture programmée par l'utilisateur

Cet appareil peut être programmé pour lire n'importe quelle séquence allant jusqu'à 20 pistes.

1. En mode arrêt, appuyez sur le bouton PROGRAM sur la télécommande. « P01 » s'affiche sur l'écran.
2. Appuyez sur le bouton PRÉCÉDENT  ou SUIVANT  pour sélectionner la station voulue.
3. Appuyez sur le bouton PROGRAM pour sauvegarder la piste voulue.
4. Recommencez les étapes 2 à 4 pour programmer jusqu'à 20 pistes.
5. Appuyez sur le bouton LECTURE/PAUSE  pour commencer la lecture dans l'ordre programmé.
6. Pour effacer la lecture programmée, appuyez deux fois sur le bouton ARRÊT  ou changez de mode.
7. Lors de la lecture programmée, vous pouvez également utiliser la fonctionnalité répéter une piste ou répéter tout. Mais en cours de lecture programmée, la lecture aléatoire n'est pas prise en charge.

CONNEXION BLUETOOTH

Suivez les instructions d'appariement ci-dessous pour associer l'appareil à votre appareil Bluetooth.

1. Appuyez plusieurs fois sur le bouton SOURCE pour passer en mode Bluetooth. « bt » s'affiche. L'appareil commence la recherche et l'écran clignotera.
2. Si l'appareil n'a jamais été apparié à un appareil Bluetooth auparavant ou ne parvient pas à trouver le dernier appareil apparié, l'écran et l'indicateur d'état Bluetooth continueront de clignoter. Activez la fonction Bluetooth de votre appareil et activez la recherche jusqu'à ce qu'il ait trouvé « Lenco SCD-100 ». Sélectionnez « Lenco SCD-100 » sur l'appareil Bluetooth pour établir la connexion. Saisissez le mot de passe « 0000 », si nécessaire.
3. Une fois que l'appariement est établi, l'appareil affiche « bt » (Bluetooth) fixement, sans clignoter.
4. Vous pouvez maintenant commencer à lire de la musique à partir de votre smartphone sans fil sur l'enceinte.
5. Vous pouvez appuyer sur le bouton  pour mettre la lecture en pause ou reprendre la playback.
6. Vous pouvez appuyer sur le bouton PRÉCÉDENT  ou SUIVANT  pour rechercher la piste suivante ou précédente.
- Appuyez sur le bouton PAIR de la télécommande (ou maintenez enfoncé le bouton PAIR sur l'appareil) pour désactiver la connexion actuelle et commencer à rechercher un autre nouvel appareil Bluetooth

Entrée auxiliaire

Elle vous permet de brancher le son d'un lecteur externe à votre appareil.

1. Branchez un câble audio de 3,5 mm (non inclus) à la sortie de ligne externe de votre lecteur et branchez l'autre extrémité à la prise AUX.
2. Appuyez sur le bouton SOURCE pour passer en mode AUX. L'écran affiche « AU ».
3. Lancez la lecture de musique sur votre lecteur externe.
4. L'appareil produira le son.





ÉCONOMIE D'ÉNERGIE

Conformément à la législation ErP catégorie II et afin de préserver l'environnement, cet appareil passera automatiquement en mode veille au bout de 15 minutes sans lecture de musique.

Pour réactiver l'appareil, appuyez sur le bouton STANDBY.

RÉGLAGE DE L'HORLOGE

Pour régler manuellement l'heure :

1. Éteignez l'appareil en le mettant en mode veille.
2. Maintenez enfoncé le bouton PROGRAM et les chiffres se mettront à clignoter.
3. Appuyez sur le bouton PRÉCÉDENT  ou SUIVANT  pour modifier la valeur des heures. Appuyez sur le bouton PROGRAM pour continuer.
4. Les minutes clignoteront. Appuyez sur le bouton PRÉCÉDENT  ou SUIVANT  pour modifier la valeur des minutes. Cliquez sur le bouton PROGRAM pour terminer la configuration.

ACCESSOIRES

- 1 câble d'alimentation
- 1 télécommande
- Mode d'emploi x 1

CARACTÉRISTIQUES TECHNIQUES

Plage de fréquence radio FM	87,5-108 MHz
Entrée d'alimentation CA	230V~, 50Hz
Puissance absorbée	22 W
Fonctionnement sur piles	6 piles UM2 (taille C)
Puissance de sortie des enceintes	2 x 5 W RMS
Bluetooth	V2.1 + EDR
USB	Prise USB 2.0 de type A
SD	Lecteur de carte SD pleine taille
Entrée auxiliaire	Prise jack stéréo de 3,5 mm
Écouteurs	Prise jack stéréo de 3,5 mm
Pile de la télécommande	1 pile CR2025
Dimensions (L x P x H)	372 x 273 x 160 mm
Poids	2,4 kg

- Les caractéristiques sont indiquées uniquement à titre indicatif. Les valeurs de poids et de taille sont des approximations.
- Étant donné que nous améliorons constamment nos produits, leurs caractéristiques et fonctions peuvent changer sans préavis.

GARANTIE

Lenco propose un entretien et une garantie conformément à la législation européenne, ce qui signifie qu'en cas de besoin de réparation (aussi bien pendant et après la période de garantie), vous pouvez contacter votre revendeur le plus proche.

Remarque importante : Il n'est pas possible de renvoyer l'appareil pour réparation directement à Lenco.

Remarque importante : Si l'unité est ouverte ou modifiée de quelque manière que ce soit par un réparateur non agréé, la garantie serait caduque.

Cet appareil ne convient pas à une utilisation professionnelle. En cas d'utilisation professionnelle, les obligations de garantie du fabricant seront annulées.

CLAUSE DE NON RESPONSABILITÉ

Des mises à jour du logiciel et/ou des composants informatiques sont régulièrement effectuées. Il se peut donc que certaines instructions, caractéristiques et images présentes dans ce document diffèrent légèrement de votre configuration spécifique. Tous les articles décrits dans ce guide le sont fournis uniquement à des fins d'illustration et peuvent ne pas s'appliquer à une configuration spécifique. Aucun droit légal ne peut être obtenu depuis les informations contenues dans ce manuel.

MISE AU REBUT DE L'APPAREIL USAGÉ



Ce symbole indique que l'équipement électrique concerné ou la batterie ne doivent pas être jetés parmi les autres déchets ménagers en Europe. Afin de garantir un traitement approprié de la batterie ou de l'appareil usagés, veuillez les mettre au rebut conformément à la réglementation locale en vigueur relative aux équipements électriques et autres batteries. En agissant de la sorte, vous contribuerez à la préservation des ressources naturelles et à l'amélioration des niveaux de protection environnementale concernant le traitement et la destruction des déchets électriques (Directive sur les déchets des équipements électriques et électroniques).

MARQUAGE CE

Par la présente, Lenco Benelux B.V., Thermiekstraat 1a, 6361 HB Nuth, Pays-Bas, déclare que ce produit est conforme aux exigences principales des directives européennes. La déclaration de conformité peut être consultée au lien : techdoc@commaxxgroup.com



SERVICE

Pour en savoir plus et obtenir de l'assistance, visitez www.lenco.com
Lenco Benelux BV, Thermiekstraat 1a, 6361 HB, The Netherlands.

PRECAUCIÓN:

El uso de los controles o ajustes o el funcionamiento de los procedimientos excepto a aquellos especificados aquí pueden provocar una exposición peligrosa a la radiación.

PRECAUCIONES PREVIAS AL USO**TENGA ESTAS INSTRUCCIONES EN MENTE:**

1. No cubra o bloquee ninguna apertura de ventilación. Cuando coloque el dispositivo en una estantería, deje 5 cm (2") de espacio libre alrededor de todo el dispositivo.
2. Instálelo conforme al manual de usuario que se adjunta.
3. Mantenga el aparato alejado de fuentes de calor, como radiadores, calentadores, estufas, velas u otros productos que generen calor o llama viva. El aparato solo puede usarse en climas moderados. Se deben evitar los entornos extremadamente fríos o cálidos. La temperatura de funcionamiento debe estar entre 0° y 35° C.
4. Evite usar el dispositivo cerca de campos magnéticos fuertes.
5. Una descarga electrostática puede entorpecer el uso normal de este dispositivo. En tal caso, simplemente reinicielo siguiendo el manual de instrucciones. Durante la transmisión de archivos, por favor manéjelo con cuidado opérelo en un entorno libre de electricidad estática.
6. ¡Advertencia! Nunca inserte un objeto en el producto a través de las ventilaciones o aperturas. Alto voltaje fluye a través del producto e insertar un objeto puede provocar una descarga eléctrica y/o un cortocircuito de sus componentes internos. Por el mismo motivo, no derrame agua o líquidos en el producto.
7. No lo utilice en zonas húmedas, como cuartos de baño, cocinas en las que se forme vapor ni cerca de piscinas.
8. El aparato no debe exponerse a goteos o salpicaduras y asegúrese de que ningún objeto lleno de líquido, como jarrones, se colocan sobre o cerca del aparato.
9. No use este dispositivo cuando se pueda producir condensación. Cuando la unidad se use en una habitación húmeda y cálida con humedad, se pueden producir gotitas de agua o condensación dentro de la unidad y puede que esta no funcione adecuadamente; deje la unidad apagada durante 1 o 2 horas antes de volver a encender la unidad: la unidad debe secarse antes de conectarla potencia alguna.
10. Aunque este dispositivo está fabricado con el máximo cuidado y comprobado varias veces antes de salir de fábrica, todavía es posible que se puedan producir problemas, al igual que con todos los aparatos eléctricos. Si observa la aparición de humo, una acumulación excesiva de calor o cualquier otro fenómeno inesperado, deberá desconectar inmediatamente el enchufe de la toma de corriente.
11. Este dispositivo debe funcionar con una fuente de alimentación que se especifica en la etiqueta de especificaciones. Si no está seguro del tipo de alimentación que se usa en su hogar, consulte con el distribuidor o una compañía eléctrica local.
12. Manténgalo alejado de los roedores. Los roedores disfrutan mordiendo cables de alimentación.
13. Para limpiar el dispositivo use un paño seco y suave. No utilice líquidos disolventes ni con base de petróleo. Para eliminar manchas difíciles, puede usar un paño húmedo con detergente diluido.
14. El proveedor no asume ninguna responsabilidad por daños o datos perdidos provocados por un funcionamiento incorrecto, uso incorrecto, modificación del dispositivo o sustitución de la batería.
15. No interrumpa la conexión cuando el dispositivo esté formateando o transfiriendo archivos. En caso contrario, los datos se pueden estropear o perder.
16. Si la unidad dispone de función de reproducción USB, se debe conectar la memoria USB directamente en la unidad. No utilice cables de extensión USB ya que pueden crear interferencias que causen una pérdida de datos.
17. La etiqueta identificativa aparece marcada en la parte inferior o en el trasero del aparato.
18. Este aparato no está diseñado para su uso por personas (incluyendo niños) con discapacidades físicas, sensoriales o mentales o con falta de experiencia o conocimientos, salvo que estén bajo la supervisión o hayan recibido formación sobre el uso correcto del dispositivo por parte de una persona responsable de su seguridad.
19. Este producto está diseñado para un uso no profesional únicamente y no para un uso comercial o industrial.
20. Asegúrese de que la unidad esté fijada en una posición estable. La garantía no cubrirá aquellos daños causados por el uso de este producto en una posición inestable, por vibraciones o impactos o por no seguir las advertencias o precauciones que contiene este manual de usuario.
21. No retire nunca la carcasa de este aparato.
22. Nunca coloque el aparato sobre otro equipo eléctrico.
23. Mantenga las bolsas de plástico fuera del alcance de los niños.
24. Use únicamente los dispositivos/accesorios especificados por el fabricante.
25. Remita todas las reparaciones al personal cualificado. La reparación es necesaria cuando el aparato presente cualquier tipo de daño, como el cable de alimentación o el enchufe, cuando se haya derramado líquido o hayan caído objetos sobre el aparato, o cuando el aparato se haya visto expuesto a la lluvia o humedad, o no funcione normalmente o se haya caído.

26. La exposición prolongada a sonidos fuertes de reproductores personales de música puede provocar pérdida de audición temporal o permanente.
27. Si el producto se entrega con cable de alimentación o adaptador de alimentación CA:
- Si se produce cualquier problema, desconecte el cable de alimentación CA y remita el mantenimiento a personal de servicio cualificado.
 - Para desconectar completamente la entrada de alimentación, el enchufe del aparato deberá desconectarse de la alimentación, ya que el dispositivo de desconexión es el enchufe del aparato.
 - No pise o pince el adaptador de alimentación. Tenga mucho cuidado, en especial cerca de las tomas y el punto de salida del cable. No coloque objetos pesados en el adaptador de alimentación, ya que pueden dañarlo. ¡Mantenga el dispositivo fuera del alcance de los niños! Si juegan con el cable de alimentación, puede sufrir lesiones graves.
 - Desconecte el dispositivo durante tormentas eléctricas o cuando no vaya a usarse durante periodos prolongados de tiempo.
 - La salida de la toma debe instalarse cerca del equipo y debe ser fácilmente accesible.
 - No sobrecargue las tomas CA o los cables de extensión. La sobrecarga puede provocar un incendio o una descarga eléctrica.
 - Los dispositivos con construcción de Clase 1 deben estar conectados a una toma de corriente con una conexión a tierra protegida.
 - Los dispositivos con construcción Clase 2 no requieren una conexión a tierra.
 - Sujete siempre el enchufe cuando los extraiga de la toma de corriente. No tire del cable de alimentación. Esto puede provocar un cortocircuito.
 - No utilice un cable de alimentación o enchufe deteriorado o una toma suelta. Si lo hace, podría provocar un incendio o una descarga eléctrica.
28. Si el producto contiene o se entrega con un mando a distancia que contiene pilas de botón / celdas:
Advertencia:
- “Ni ingiera la pila, riesgo de quemadura química” o frase equivalente.
 - [El mando a distancia que se suministra con] Este producto contiene una pila de botón / celdas que si se ingiere puede causar graves quemaduras internas en solo 2 horas y puede provocar la muerte.
 - Mantenga las pilas nuevas o usadas fuera del alcance de los niños.
 - Si el compartimiento de la pila no se cierra correctamente, deje de usar el producto y no lo deje al alcance los niños.
 - Si tiene la sospecha de que una pila ha sido ingerida o se encuentra en algún lugar del cuerpo, busque inmediatamente atención médica.
29. Precaución con el uso de las pilas:
- Existe riesgo de explosión si la pila no se sustituye correctamente. Sustitúyala únicamente con otra del mismo tipo u otro equivalente.
 - La pila no debe estar sometida a temperatura extremadamente altas o bajas, una presión baja del aire a gran altitud durante su uso, almacenamiento o transporte.
 - La sustitución de una pila por un tipo incorrecto puede provocar una explosión o la fuga de líquido o gas inflamable.
 - La eliminación de la pila en un fuego o en un horno, o cortando o aplastando mecánicamente una pila, puede provocar una explosión.
 - Dejar una pila en un entorno circundante con temperaturas extremadamente altas puede provocar una explosión o la fuga de líquido o gas inflamable.
 - Una pila sometida a una presión del aire extremadamente baja puede provocar una explosión o la fuga de líquido o gas inflamable.
 - Se debe prestar atención a los aspectos medioambientales sobre la eliminación de baterías.

INSTALACIÓN

- Desembale todas las piezas y retire el material protector.
- No conecte la unidad a la corriente eléctrica antes de comprobar la tensión de la corriente y antes de que se hayan hecho todas las demás conexiones.

ADVERTENCIA

Producto Láser Clase 1

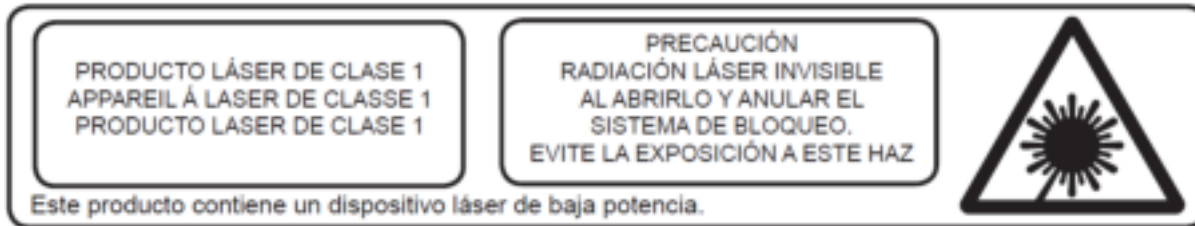

Advertencia: No toque la lente.



ADVERTENCIA: Utilizar un reproductor de música personal mientras participa en el tráfico puede hacer que el usuario esté menos atento a los peligros potenciales, como vehículos que se acercan.



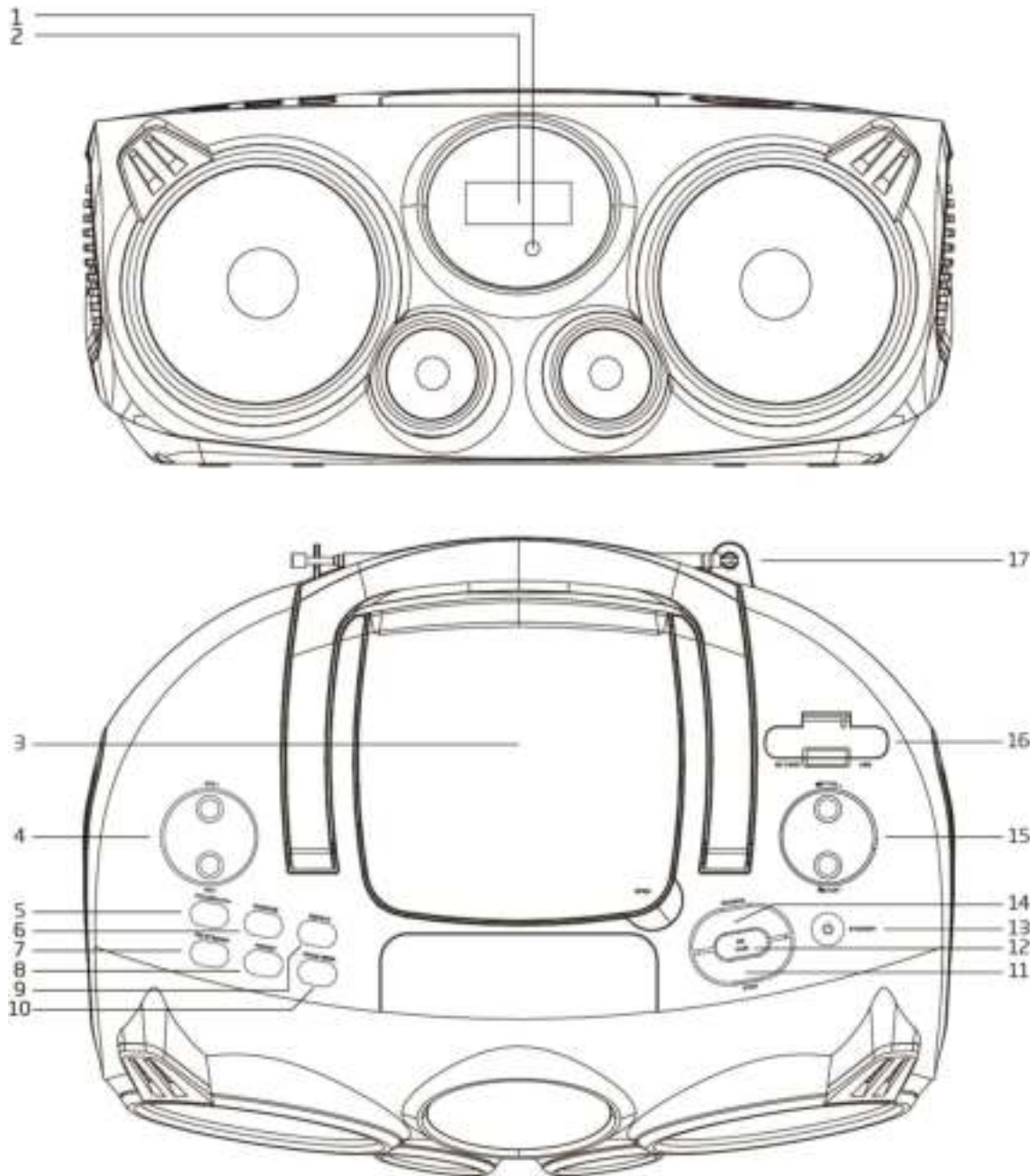

ADVERTENCIA: Para evitar posibles daños en la audición, no la escuche a volúmenes elevados durante largos periodos de tiempo.

PARTE DELANTERA Y SUPERIOR



1. VENTANA DE RECEPCIÓN DE INFRARROJOS
2. DISPLAY
Muestra el estado de funcionamiento de la unidad e información
3. PUERTA DEL COMPARTIMENTO DE DISCOS CD
4. VOLUMEN +/VOLUMEN -
Ajusta el volumen principal
5. CARPETA+/10+
CD/USB/SD: Durante la reproducción, púlselo para buscar el número de la pista actual aumentando por 10
Mantenerlo pulsado buscará en la siguiente carpeta (carpeta arriba)
6. ALEATORIO
CD/USB/SD: Durante la reproducción, púlselo para iniciar la reproducción aleatoria. Vuélvalo a pulsar para volver a la reproducción normal.
7. FM ESTÉREO/MONO
En modo FM, púlselo para cambiar entre estéreo y mono fuerza.
8. PREDEFINIDA
FM: Púlselo para recordar el funcionamiento del ultimo canal presintonizado FM
9. REPETIR
CD/USB/SD: Durante la reproducción, púlselo para iniciar la operación de repetir reproducción.

10. PROGRAMA/MEMORIA
FM: Púlselo para entrar en la operación de almacenamiento de canales presintonizados.
CD/USB/SD: En modo parada, púlselo para entrar en la configuración de reproducción del programa
11. DETENER
Púlselo para detener el funcionamiento de la reproducción CD/USB/SD
12. /EMPAREJAR
CD/USB/SD/BT: Púlselo para cambiar entre el funcionamiento de reanudar la reproducción pausa.
BT: Mantenerlo pulsad desconectará la conexión actual y empezará a buscar Potros dispositivo Bluetooth nuevo.
13. ESPERA
Púlselo brevemente para encenderlo. Vuélvalo a pulsar para apagarlo y entrar en modo en espera.
14. FUENTE
Al pulsar esta tecla elegirá diferentes modos de funcionamiento: FM/CD/USB/SD/BT/AUX
15. /SINTONIZACIÓN- y /SINTONIZACIÓN+
FM: Púlselo brevemente para sintonizar una frecuencia diferente.
Manténgala pulsada para buscar la siguiente emisora disponible.
CD/USB/SD/BT: Durante la reproducción, púlselo para buscar la pista anterior o siguiente
16. USB y ENTRADA DE TARJETA SD
17. ANTENA TELESCÓPICA
Debe extenderse para asegurar una buena recepción FM.

PARTE POSTERIOR E INFERIOR

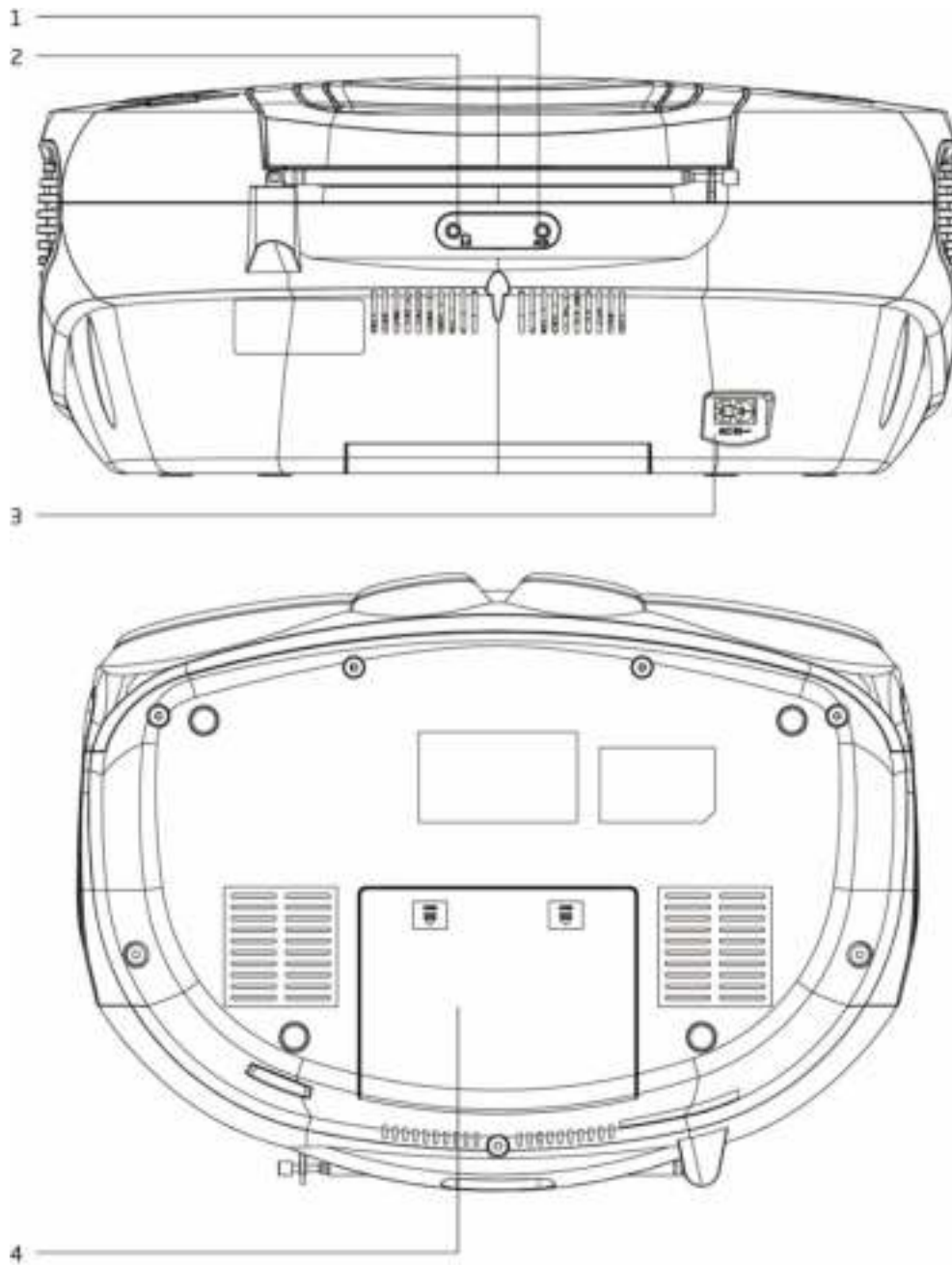

1. AUX
Conéctelo al reproductor de audio externo
2. CONECTOR DE SALIDA DE AURICULARES
Conéctelo al auricular externo
3. ENTRADA CA ~
Conecte el cable de alimentación a esta toma.
4. PUERTA DEL COMPARTIMENTO DE LAS PILAS

MANDO A DISTANCIA

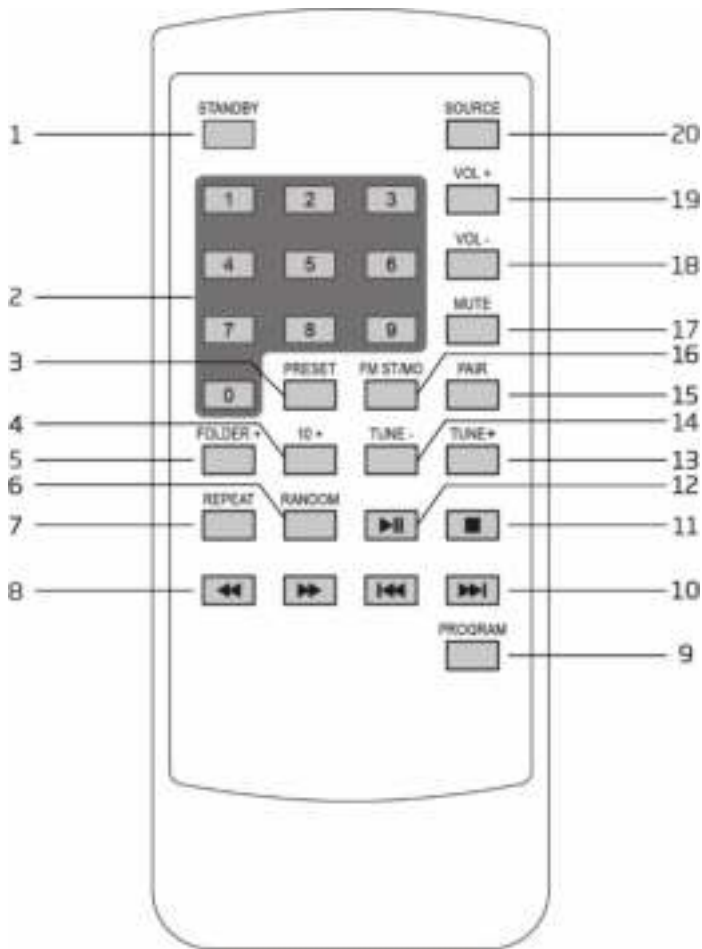

1. ESPERA
2. BOTONES NUMÉRICOS
3. PREDEFINIDA
4. 10+
5. CARPETA +
6. ALEATORIO
7. REPETIR
8. ATRÁS ◀◀
ADELANTE ▶▶
9. PROGRAMA
10. ANTERIOR ◀◀
SIGUIENTE ▶▶
11. DETENER ■
12. REPRODUCIR/PAUSA ▶◼
13. SINTONIZAR+
14. SINTONIZAR-
15. EMPAREJAR
16. FM ESTÉREO/MONO
17. SILENCIO
18. VOL -
19. VOL +
20. FUENTE

Funcionamiento del mando a distancia

En la unidad del mando a distancia ya se encuentra instalada una pila CR2025. Antes de usarlo, extraiga la hoja aislante de la pila tal y como se muestra debajo.

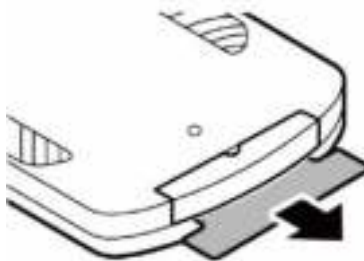

Para sustituir una pila nueva, por favor, remítase a la figura que se muestra debajo. Cuando inserte una pila, asegúrese de hacerlo en la dirección correcta.

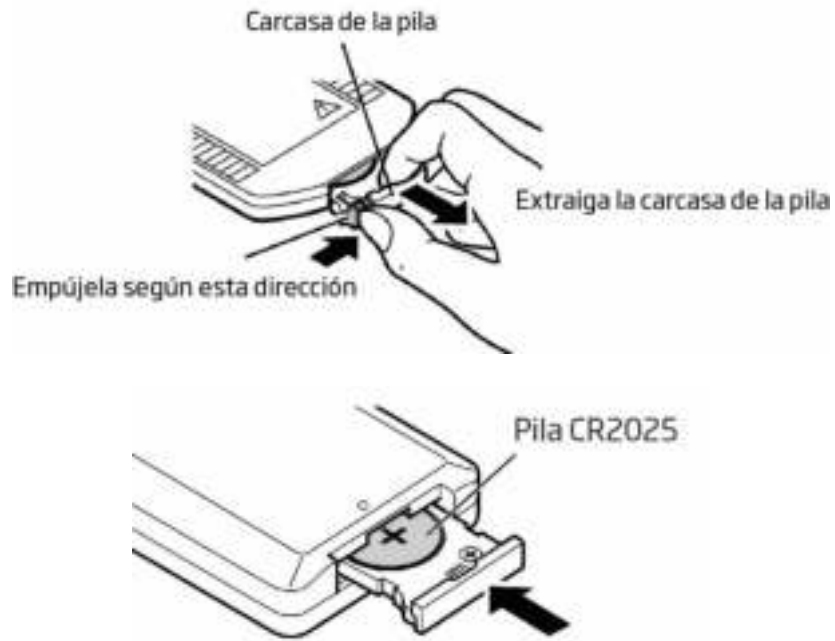

- Si el mando a distancia entra en conflicto con otros dispositivos, se verá afectado su funcionamiento.
- No pulse simultáneamente botones en la unidad y en el mando a distancia.
- Evite usar dos mandos a distancia al mismo tiempo ya que provocará un funcionamiento incorrecto.
- Use únicamente pilas tamaño CR-2025.
- Si hay una fuga en las pilas, limpie bien el mando a distancia antes de sustituir las pilas.
- No cortocircuite dos terminales de las pilas. Deshágase de las pilas antiguas en un lugar adecuado.

CONEXIÓN A LA CORRIENTE ELÉCTRICA

1. Conecte el extremo del cable eléctrico extraíble a la entrada de corriente del panel trasero de la unidad y el otro extremo a la toma eléctrica.
2. Pulse el botón STANDBY para encender la unidad.

Uso de alimentación con pilas

Para utilizarlo con CC, retire primero el conector de CA de la toma de CA y desconecte el cable de CA del conector de entrada de corriente. A continuación, inserte 6 pilas de tamaño C (UM-2) en el compartimento de las pilas.

Tenga en cuenta: Como la unidad extrae un poco de alimentación del modo en espera de las pilas, retire estas si no va a usarse la unidad durante un periodo prolongado de tiempo.

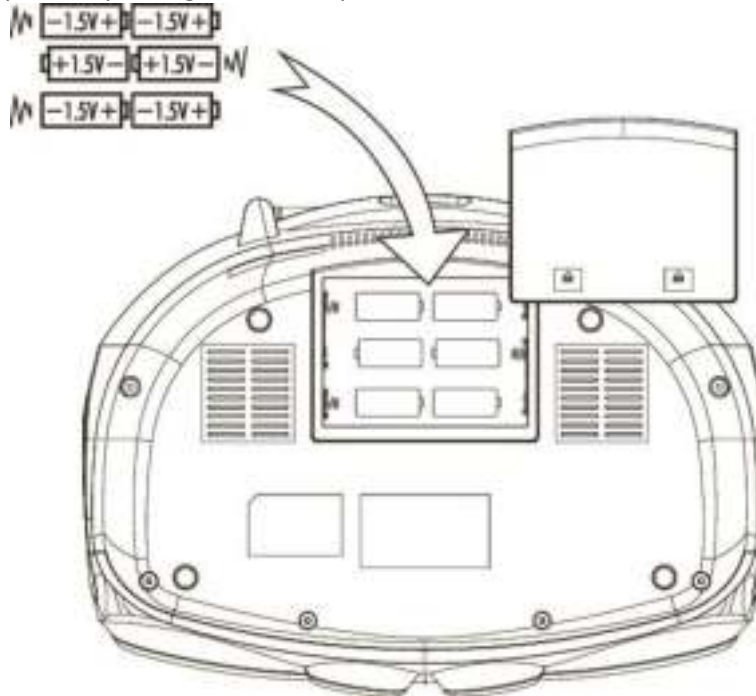

OPERACIONES BÁSICAS

Pulse el botón STANDBY para encender la unidad. Para apagarlo, vuelva a pulsar el botón STANDBY.

FM/CD/USB/SD/BT/AUX

Pulse el botón SOURCE para elegir fuentes diferentes.

Control de volumen

Pulse los botones VOL-/VOL+ para cambiar el volumen.

Ajuste de la antena

Se debe extender la antena telescópica y modificar para asegurar una buena recepción FM.

FUNCIONAMIENTO DE LA RADIO FM

Búsqueda automática

1. Encienda la unidad y elija el modo FM.
2. Mantenga pulsado el botón TUNE- o TUNE+ para buscar la siguiente emisora de radio disponible.

Búsqueda manual

Pulse el botón TUNE- o TUNE+ de forma reiterada para sintonizar una frecuencia diferente.

Guardar presintonías FM

Puede almacenar hasta 20 FM emisoras.

1. Sintonice la emisora que desee guardar.
2. Pulse el botón PROGRAMA. Se mostrará el número del canal presintonizado.
3. Pulse el botón TUNE- o TUNE+ para presintonizar el número que desee guardar. Posteriormente, pulse el botón PROGRAM para guardarlo.

Recordar presintonías FM

Pulse el botón PRESET para recordar todos los números de emisoras presintonizadas.

Selección de Estéreo / Fuerza Mono

Cuando se reciba una emisora de radio FM estéreo, pulsar el botón FM ST/MO cambiará entre el audio estéreo y el audio mono fuerza.

FUNCIONAMIENTO DE CD/USB/SD

Carga y reproducción de discos CD

Abra la tapa del CD. Introduzca un disco con el lado impreso del CD hacia arriba. Cierre la puerta del CD. Pulse el botón SOURCE para entrar en modo CD. Tras su lectura en pantalla se mostrará el número total de pistas. Pulse el botón REPRODUCIR/PAUSAR  para reproducirlo.

Lectura y reproducción del dispositivo USB

Inserte un dispositivo USB en una toma de entrada USB. Pulse el botón SOURCE para entrar en modo USB. Tras su lectura en pantalla se mostrará el número total de pistas. Pulse el botón REPRODUCIR/PAUSAR  para reproducirlo.

Lectura y reproducción de la tarjeta SD

Inserte una tarjeta SD en la toma de entrada de tarjetas SD del aparato. Pulse el botón SOURCE para entrar en el modo tarjeta SD. Tras su lectura en pantalla se mostrará el número total de pistas. Pulse el botón REPRODUCIR/PAUSAR  para reproducirlo.

Control de reproducción/pausa

Para hacer una pausa en la reproducción, pulse el botón REPRODUCIR/PAUSAR . Pulse el botón de nuevo para retomar la reproducción.

Control de parada

Para detener la reproducción, pulse el botón PARAR .





Saltar pista

Durante la reproducción, pulse el botón ANTERIOR  o SIGUIENTE  para buscar la pista anterior o siguiente.

Reproducción aleatoria

Durante la reproducción, pulse el botón RANDOM para reproducir música en orden aleatorio. La pantalla mostrará "RAND". Vuelva a pulsar el botón RANDOM para reanudar la reproducción normal.

Búsqueda de música a alta velocidad



Durante la reproducción, mantenga pulsado el botón RETROCEDER  o AVANZAR  para iniciar la búsqueda a alta velocidad. Cuando suelte el botón RETROCEDER  o AVANZAR  se reanudará la reproducción a velocidad normal.

Repetir reproducción

Durante la reproducción, pulse el botón REPEAT una vez; se reproducirá repetidamente la pista actual. Vuelva a pulsar el botón REPEAT; se reproducirán repetidamente todas las pistas. Vuelva a pulsar el botón REPEAT para reanudar la reproducción normal. En el caso de reproducción de carpetas de archivos MP3, también existe una carpeta de repetición.





Carpeta arriba (únicamente archivos MP3)

Durante la reproducción de MP3, pulse el botón FOLDER + en el mando a distancia (o mantenga pulsado el botón FOLDER+ en la unidad) para buscar la siguiente carpeta (carpeta arriba).

En modo parada, pulse el botón FOLDER + en el mando a distancia (o mantenga pulsado el botón FOLDER+ en la unidad) para cambiar la carpeta. Posteriormente, pulse el botón ANTERIOR  o SIGUIENTE  para seleccionar la pista que desee reproducir. Pulse el botón REPRODUCIR/PAUSAR  para iniciar la reproducción de la pista.



Reproducción programada por el usuario

Es posible programar la unidad para reproducir una secuencia de hasta 20 pistas.

1. En modo parada, pulse el botón PROGRAM en el mando a distancia. En la pantalla se mostrará "P01".
2. Pulse el botón ANTERIOR  o SIGUIENTE  para seleccionar la pista que desee.
3. Pulse el botón PROGRAM para guardar la pista que desee.
4. Repita los pasos 2-4 para programar hasta 20 pistas.
5. Pulse el botón REPRODUCIR/PAUSAR  para reproducir las pistas programadas.
6. Para borrar la reproducción programada, pulse dos veces el botón PARAR  o cambie a otro modo.
7. Durante la reproducción programada, también puede utilizar las funciones Repetir una o Repetir todo. Sin embargo, durante la reproducción programada no se puede usar la reproducción aleatoria.

CONEXIÓN BLUETOOTH

Siga estas instrucciones de vinculación para conectar la unidad a su dispositivo Bluetooth.

1. Pulse el botón SOURCE de forma reiterada para entrar en el modo Bluetooth. La pantalla mostrará "bt". Empezará a buscar y seguirá parpadeando.
2. Si la unidad no se ha emparejado con un dispositivo Bluetooth antes o no puede encontrar el último dispositivo emparejado, la pantalla y el indicador de estado Bluetooth seguirán parpadeando. Encienda la función Bluetooth de su dispositivo y active la búsqueda hasta que se encuentre "Lenco SCD-100". Seleccione "Lenco SCD-100" en el dispositivo para realizar la conexión. Introduzca la contraseña "0000" si la solicita.
3. Tras emparejarse con éxito, la unidad mostrará "bt" de forma constante sin parpadear.
4. Ahora puede empezar a reproducir música desde su smartphone de forma inalámbrica al altavoz.
5. Puede pulsar el botón  para hacer una pausa o reanudar la reproducción.
6. Puede pulsar el botón ANTERIOR  o SIGUIENTE  para buscar la canción anterior o siguiente.
- Pulsar el botón PAIR e el mando a distancia (o mantener pulsado el botón PAIR en la unidad) desconectará la conexión actual y empezará a buscar un nuevos dispositivo Bluetooth.

ENTRADA AUX

Esto le permitirá conectar el sonido de un reproductor externo mediante la unidad.

1. Conecte el cable de audio de 3.5mm (no incluido) en la salida de línea del reproductor externo y el otro extremo en la toma AUX.
2. Pulse el botón SOURCE para entrar en el modo AUX. La pantalla muestra "AU"
3. Empiece a reproducir música con el reproductor externo.
4. La unidad reproducirá el sonido.





AHORRO DE ENERGÍA

Debido a las exigencias de ErP fase 2 y a la protección del medioambiente, esta unidad cambiará a modo en espera de forma automática cuando no se reproduzca música durante aproximadamente 15 minutos.

Para reactivar la unidad, vuelva a pulsar el botón STANDBY.

CONFIGURACIÓN DEL RELOJ

Para configurar la hora manualmente:

1. Apague la unidad a modo en espera.
2. Mantenga pulsado el botón PROGRAM; parpadearán los dígitos de la hora.
3. Pulse el botón ANTERIOR  o SIGUIENTE  para cambiar el valor de la hora. Pulse el botón PROGRAM para continuar.
4. Parpadearán los dígitos de los minutos. Pulse el botón ANTERIOR  o SIGUIENTE  para cambiar el valor de los minutos. Pulse el botón PROGRAM para completar la configuración.

ACCESORIOS

- Cable de alimentación x1
- Mando a distancia x1
- 1 manual de instrucciones

ESPECIFICACIONES TÉCNICAS

Alcance de frecuencia de radio FM	87,5-108 MHz
Entrada de alimentación CA	230 V, 50 Hz
Consumo de energía	22 W
Funcionamiento con pilas	6 pilas UM2 (tamaño C)
Potencia de salida del altavoz	2 x 5 W RMS
Bluetooth	V2.1 + EDR
USB	Toma USB 2.0 tipo A
SD	Ranura de tarjeta SD de tamaño completo
Entrada AUX	Clavija estéreo de 3,5 mm
Auricular	Clavija estéreo de 3,5 mm
Pila del mando a distancia	1 CR2025
Dimensiones (L x D x A)	372 x 273 x 160 mm
Peso	2,4 kg

- La especificación se presenta solo como referencia. Los valores del peso y del tamaño son aproximados.
- Nuestro producto se mejora constantemente y las especificaciones y funciones pueden cambiarse sin previo aviso.

GARANTÍA

Lenco ofrece servicio y garantía en cumplimiento con las leyes de la Unión Europea, lo cual implica que, en caso de que su producto precise ser reparado (tanto durante como después del periodo de garantía), deberá contactar directamente con su distribuidor.

Nota importante: No es posible enviar sus reparaciones directamente a Lenco.

Nota importante: Si la unidad es abierta por un centro de servicio no oficial, la garantía quedará anulada.

Este aparato no es adecuado para el uso profesional. En caso de darle un uso profesional, todas las obligaciones de garantía del fabricante quedarán anuladas.

EXENCIÓN DE RESPONSABILIDAD

Regularmente se llevan a cabo actualizaciones en el Firmware y en los componentes del hardware. Por esta razón, algunas de las instrucciones, especificaciones e imágenes incluidas en este documento pueden diferir ligeramente respecto a su situación particular. Todos los elementos descritos en esta guía tienen un objetivo de mera ilustración, y pueden no ser de aplicación en su situación particular. No se puede obtener ningún derecho ni derecho legal a partir de la descripción hecha en este manual.

ELIMINACIÓN DEL ANTIGUO DISPOSITIVO



Este símbolo indica que no deberá deshacerse del producto eléctrico o batería en cuestión junto con los residuos domésticos, en el ámbito de la UE. Para garantizar un tratamiento residual correcto del producto y su batería, por favor, elimínelos cumpliendo con las leyes locales aplicables sobre requisitos para el desecho de equipos eléctricos y baterías. De hacerlo, ayudará a conservar recursos naturales y mejorar los estándares de protección medioambiental en el tratamiento y eliminación de residuos eléctricos (Directiva sobre la Eliminación de Equipos Eléctricos y Electrónicos).

MARCA CE

Por la presente, Lenco Benelux B.V., Thermiekstraat 1a, 6361 HB Nuth, Países Bajos, declara que este producto cumple con las exigencias esenciales de la directiva de la UE. La declaración de conformidad puede consultarse mediante techdoc@commaxxgroup.com



SERVICE (SERVICIO)

Para obtener más información y soporte del departamento técnico, por favor, visite la página web www.lenco.com
Lenco Benelux BV, Thermiekstraat 1a, 6361 HB, Países Bajos.