

vtech®

HANDLEIDING

# Kidizoom®

## SMART WATCH DX



© 2016 VTech  
Alle rechten voorbehouden  
Printed in China  
91-003090-009 (NL)

*Beste ouders,*

*Wij van VTech® weten dat een kind tot grootse dingen in staat is.*

*Daarom zijn al onze elektronische, educatieve producten speciaal ontworpen om het denkvermogen van kinderen te ontwikkelen en hen zo veel mogelijk te leren. Of het nu om vormen, kleuren, letters of cijfers gaat, alle VTech® producten maken gebruik van een geavanceerde technologie en een schat aan ervaring om kinderen aan te moedigen zo veel mogelijk uit zichzelf te halen.*

*Als het gaat om leerzame, interactieve producten die vermaken en ontwikkelen, zien wij van VTech® het beste in uw kind.*

*Kijk voor meer VTech® producten op [www.vtechnl.com](http://www.vtechnl.com)*

# INLEIDING

Gefeliciteerd met uw aankoop van de **Kidizoom® Smart Watch DX** van **VTech®**. Wij van **VTech®** doen ons uiterste best goede producten te maken die leuk en leerzaam zijn voor uw kind. Mocht u nog vragen of opmerkingen hebben, neemt u dan a.u.b. contact op met onze klantenservice.

Telefoonnummer: (0031) (0)495-459123



E-mail: klantenservice@vtechnl.com

De **Kidizoom® Smart Watch DX** van **VTech®** is zoveel meer dan alleen een horloge! Maak foto's en video's, speel uitdagende en sportieve spellen en leer klokkijken met behulp van de gesproken tijd en 3D klokweergaves. Kom in beweging en blijf bij de tijd met dit coole horloge!

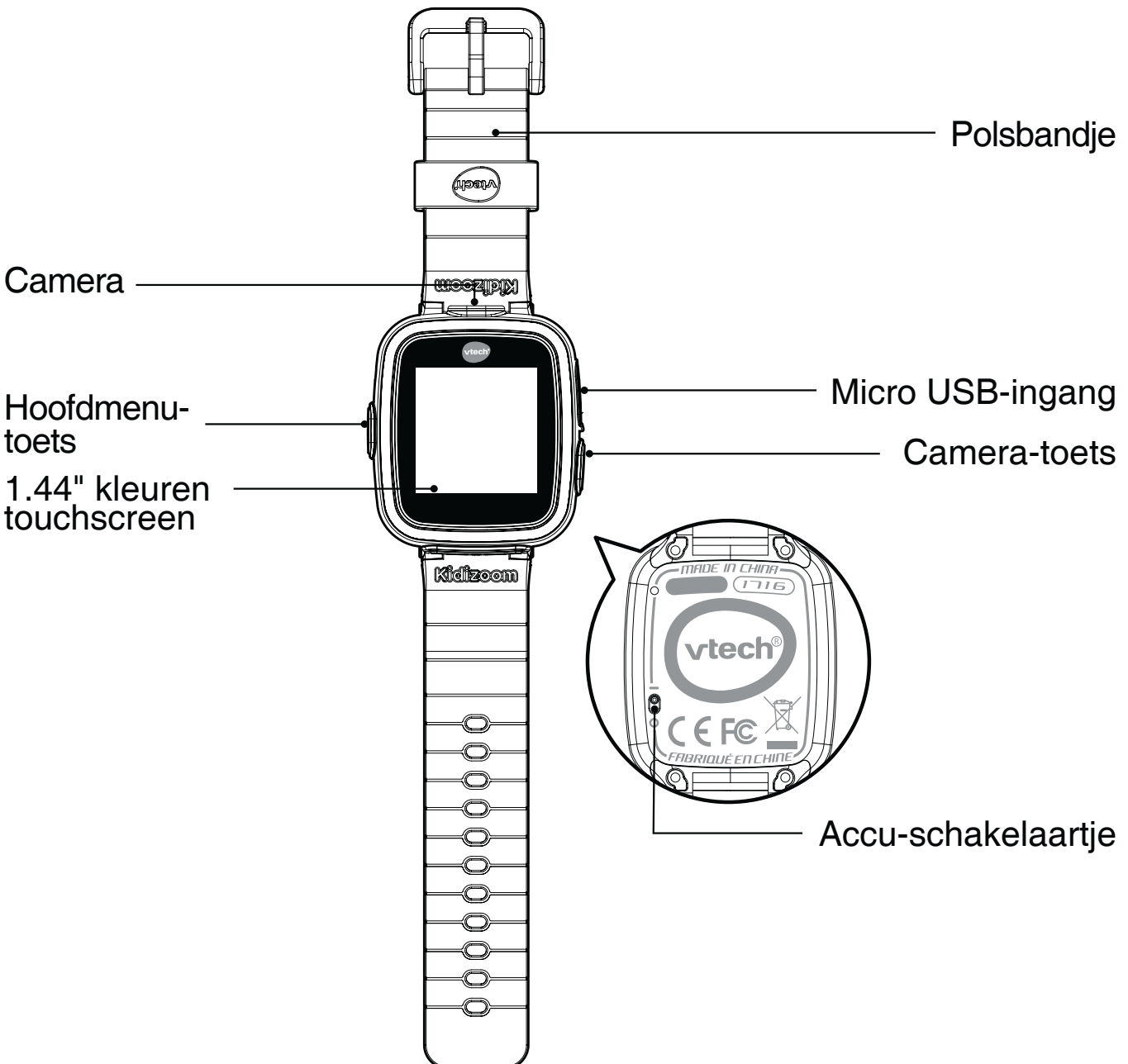
# FUNCTIES



## Accu-schakelaartje

Verschuif het accu-schakelaartje omlaag, naar  om het horloge volledig uit te zetten. Verschuif het accu-schakelaartje omhoog, naar  om het horloge aan te zetten.

**Let op:** Wanneer het accu-schakelaartje omlaag staat, zal het horloge volledig uit staan en dient de tijd opnieuw te worden ingesteld. Bij dagelijks gebruik is het niet nodig om het accu-schakelaartje omlaag te zetten.

## Camera-toets

Gebruik deze toets om de camera te activeren en foto's of video's te maken.

## Hoofdmenu-toets

Druk op deze toets, wanneer het scherm uitgeschakeld is, om het horloge uit de slaapstand te halen en de tijd te zien.

Deze toets kan ook gebruikt worden om naar het hoofdmenu te gaan of om terug te gaan naar een vorig menu.

Houd deze toets gedurende één seconde ingedrukt, wanneer de tijd wordt weergegeven, om het scherm uit te schakelen en het horloge in de slaapstand te zetten.

## Slim scherm

Met de **Kidizoom® Smart Watch DX** kun je twee keer op het scherm tikken om het horloge uit de slaapstand te halen en de tijd te zien. We raden aan om met het topje van je vinger op het scherm te tikken en niet met je nagel of een voorwerp.

## Micro USB-ingang

Sluit het horloge aan op een computer met behulp van de micro USB-kabel om bestanden over te zetten of de accu op te laden.

# INHOUD VAN DE DOOS

- 1 **Kidizoom® Smart Watch DX** (met een ingebouwde, oplaadbare Li-ion-polymeer-accu\*)
- 1 micro USB-kabel
- 1 handleiding

\* De accu is niet vervangbaar.

**WAARSCHUWING:** Alle verpakkingsmaterialen, zoals plakband, plastic, verpakkingsslotjes enz., maken geen deel uit van het product en dienen voor de veiligheid van uw kind te worden verwijderd.

**Gooi de accu niet weg met het huisvuil. De accu kan gerecycled worden. Gooi deze daarom weg in de daarvoor bestemde containers voor klein chemisch afval.**

**Het speelgoed mag alleen aangesloten worden op een Klasse II apparaat, gekenmerkt door het volgende symbool: .**

De sticker op het scherm is ook onderdeel van het verpakkingsmateriaal. Verwijder de sticker voordat er met het horloge gespeeld wordt.

## SPECIFICATIES

Scherm	1.44" kleuren touchscreen
Fotoresolutie	640 X 480 (0.3 MP)
Videoresolutie	320 X 240 pixel of 160 X 120 pixel @ 15 fps
Videolengte-limiet per bestand	60 seconden
Scherpstellen	45 cm - ∞
Intern geheugen	256 MB intern geheugen (gedeeld met programma data, het werkelijke geheugen beschikbaar voor opslag zal minder zijn).
Opslagcapaciteit	Foto's: ongeveer 1600 Video's: ongeveer 11 minuten bij 320 x 240 pixel, ongeveer 23 minuten bij 160 X 120 pixel (De lengtelimiet is 1 minuut per video.) <b>Let op:</b> De hierboven genoteerde aantallen zijn schattingen. De werkelijke aantallen zijn afhankelijk van de omgeving waarin de opnames gemaakt worden.
Bestandsformaten	Foto's: Standaard Baseline JPEG Video's: AVI (Motion JPEG)
Ondersteunde hardware	Micro USB-kabel 2.0 voor computerverbinding en opladen van accu (inbegrepen).
Accu	Oplaadbare Li-ion-polymeer-accu (accu is niet vervangbaar)
Optimale gebruiks- en oplaadtemperatuur	0°C - 40°C

# STARTEN

Zorg ervoor dat de accu-schakelaar in de AAN  positie staat en laad de accu op voordat je begint met spelen.

Wanneer het accu-schakelaartje in de UIT  positie staat, kan het horloge niet opgeladen worden en kan er niet met het horloge worden gespeeld.

**Let op:** Bij dagelijks gebruik is het niet nodig om het accu-schakelaartje omlaag, naar de UIT-positie, te zetten.

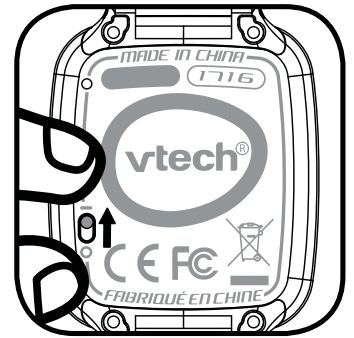

De accu van het horloge zal bij aankoop voor een klein deel opgeladen zijn, maar we raden aan om de accu eerst volledig op te laden voordat er met het horloge gespeeld wordt. Het volledig opladen van de accu duurt ongeveer 3 uur.



## Accu opladen

**Let op:** Uitvoering door een volwassene vereist.

Sluit het horloge aan op een computer met behulp van de bijgesloten micro USB-kabel om de accu op te laden.

- Zorg ervoor dat het accu-schakelaartje op deze positie staat:  voordat u het opladen start.
- Open het rubberen klepje van de micro USB-ingang aan de zijkant van het horloge.
- Plaats de micro USB-kabel (smalle uiteinde) in de micro USB-ingang van het horloge.
- Plaats het brede uiteinde van de micro USB-kabel in USB-ingang van een computer. Een USB-ingang wordt meestal aangeduid met dit symbool .
- Wanneer het horloge op de juiste manier is aangesloten, zal het opladen-icoontje op het scherm van het horloge verschijnen.
- Controleer het oplaadproces regelmatig.
- Wanneer de accu volledig is opgeladen, zal er gedurende een korte tijd een bericht op het scherm verschijnen, daarna zal het scherm automatisch uitschakelen. Koppel het horloge los van de computer.

**Let op:** Het duurt ongeveer 3 uur om de accu volledig op te laden. De werkelijke oplaadtijd is afhankelijk van de stroomtoevoer, het huidige accuniveau en de omgevingstemperatuur waarin de accu wordt opgeladen. De optimale oplaad- en gebruikstemperatuur is 0°C - 40°C. Wanneer het horloge langer dan 3 uur nodig heeft om volledig te worden opgeladen, raden wij aan een andere USB-stroomtoevoer (ingang) te gebruiken.

# Accu-gebruikstijd



De gebruikstijd van de accu tussen twee oplaadmomenten is afhankelijk van hoe er wordt gespeeld met het horloge. Wanneer het horloge intensief gebruikt wordt, zal de accu eerder leegraken. Sommige activiteiten, zoals foto's en video's maken, zullen meer stroom van de accu verbruiken.

## Accu-gebruikstijd ter referentie

Gebruik	Accu-gebruikstijd
Weinig gebruik	2 weken
Normaal Gebruik	2-3 dagen
Intensief Gebruik	1 dag

**Let op:** De accu-gebruikstijd is gebaseerd op de instelling dat het scherm automatisch uitschakelt wanneer het niet gebruikt wordt.

## Onderhoud accu

- Laad de accu regelmatig op om deze optimaal te laten presteren, zelfs wanneer het horloge niet gebruikt wordt. Laad de accu ten minste één keer in de 6 maanden op.
- Verschuif het accu-schakelaartje omlaag, naar , wanneer het horloge niet gebruikt wordt. Verschuif het accu-schakelaartje omhoog, naar  voordat u de accu gaat opladen.

## Attentie

Onjuist gebruik van een accu kan ertoe leiden dat deze barst en een brand of chemische brandwond veroorzaakt. Lees a.u.b. onderstaande voorzorgsmaatregelen:

- Demonteer een accu nooit.
- Beschadig de accu niet en stel de accu niet bloot aan hoge druk, laat de accu niet vallen en ga er niet op staan.
- Voorkom kortsluiting.
- Zorg ervoor dat de accu niet blootgesteld wordt aan hoge temperaturen en gebruik de accu niet in de buurt van een warmtebron. Laat de accu niet voor langere tijd in direct zonlicht liggen.
- Gooi de accu niet weg in vuur of in de natuur.
- Gebruik nooit een beschadigde of lekkende accu.
- Houd de accu buiten het bereik van kinderen.
- Zorg ervoor dat de accu niet in contact komt met vocht of water.



- Ouders dienen de micro USB-kabel, de behuizing van het horloge en andere delen regelmatig te controleren op beschadigingen. In geval van een beschadiging mag het horloge of de micro USB-kabel niet meer gebruikt worden totdat de beschadiging op de juiste manier hersteld is of de kabel vervangen is.
- Wanneer u merkt dat de tijd tussen twee oplaadmomenten beduidend korter is dan normaal (bij hetzelfde gebruik), kan de levensduur van de accu ten einde lopen. Gooi de accu weg bij het klein chemisch afval zoals beschreven wordt in deze handleiding. De levensduur van de accu varieert per accu en is afhankelijk van hoe het horloge bewaard en gebruikt wordt en in welke omgeving het gebruikt wordt.

### Let op:

- Houd het horloge niet onder stromend water.
- Houd het horloge niet onderwater, het is niet geschikt om mee te douchen, baden of zwemmen.
- Zorg ervoor dat het rubberen klepje de micro USB-ingang goed afsluit wanneer er geen micro USB-kabel aangesloten is.

## Milieu

### Verwijdering van batterijen, accu's en product



Het symbool van een doorgekruiste container geeft aan dat het product en de batterijen of accu's niet met het normale huisafval mogen worden weggegooid omdat deze stoffen bevatten die schadelijk kunnen zijn voor het milieu en de gezondheid. Lever het product en/of de batterijen/accu's aan het eind van hun levenscyclus in bij een officieel aangewezen inzamelpunt.

Win advies in bij de plaatselijke autoriteiten voor informatie over speciale plaatsen voor Klein Chemisch Afval (K.C.A.), waar u gebruikte batterijen, accu's en/of producten kunt inleveren.

De chemische symbolen Hg, Cd of Pb geven aan dat het kwik- (Hg), cadmium- (Cd) of loodgehalte (Pb) in de batterij hoger is dan de referentieniveaus in de Richtlijn 2006/66/EC.



De balk geeft aan dat het product na 13 augustus 2005 op de markt werd gebracht.

Help het milieu door uw product en/of batterijen/accu's op een verantwoorde manier weg te gooien.

Kijk voor meer informatie op:



[www.stibat.nl](http://www.stibat.nl)





# BEGINNEN MET SPELEN

Zorg ervoor dat de accu-schakelaar in de AAN  positie staat en laad de accu op voordat je begint met spelen.

**Let op:** Bij dagelijks gebruik is het niet nodig om het accu-schakelaartje omlaag, naar de UIT  positie, te zetten.

Druk op de Hoofdmenu-toets  of de Camera-toets  om het horloge uit de slaapstand te halen.

Wanneer het horloge voor de eerste keer gebruikt wordt, kun je de datum en de tijd instellen. Tik op het vinkje  wanneer je klaar bent.

Druk op de Hoofdmenu-toets  wanneer de klok wordt weergegeven op het scherm om naar het hoofdmenu te gaan. Druk op de Camera-toets  om foto's en video's te maken.



## Automatische uitschakeling

Om de accu te sparen, schakelt het scherm automatisch uit wanneer het niet geactiveerd wordt in de klok-speelstand.

**Let op:** De automatische uitschakeling van het scherm kan ingesteld worden in het instellingen-menu: Instellingen/Instellen/Scherf Uit.

Zie bladzijde 21 voor meer informatie.

Wanneer de timer aan staat, zal het scherm automatisch naar het timer-beginscherm gaan in plaats van de klok-speelstand. Het horloge zal niet automatisch uitschakelen wanneer de timer aan staat.

## Accu-status

De status van de accu zal weergegeven worden op het scherm van het hoofdmenu.

Wanneer de accu bijna leeg is, zal alleen de tijdweergave nog functioneren. Laad dan de accu zo snel mogelijk op.

Wanneer de accu leeg is, zal het horloge niet aan gaan totdat de accu weer opgeladen is.

# AANSLUITEN OP DE COMPUTER

De Kidizoom® Smart Watch DX is aan te sluiten op een PC of MAC computer met behulp van de bijgesloten micro USB-kabel. Eenmaal aangesloten, kun je bestanden uploaden naar en downloaden van je horloge. Volg onderstaande stappen om de Kidizoom® Smart Watch DX te verbinden met de computer.

- Open het rubberen klepje van de micro USB-ingang aan de zijkant van het horloge.
- Plaats de micro USB-kabel (smalle uiteinde) in de micro USB-ingang van het horloge.
- Plaats het brede uiteinde van de micro USB-kabel in de USB-ingang van een computer. Een USB-ingang wordt aangeduid met dit  symbool.
- Er verschijnen twee verwisselbare schijven op de computer wanneer het horloge is aangesloten. De eerste schijf wordt 'VTech 1716' genoemd, gebruik deze schijf om bestanden van en naar het horloge over te zetten. De andere verwisselbare schijf wordt 'VT SYSTEM' genoemd, hier staan de systeembestanden op en deze zijn niet toegankelijk.

## LET OP:

Koppel het horloge nooit los wanneer er bestanden worden gedownload of geüpload. Volg de stappen die worden aangegeven om de hardware veilig los te koppelen van de computer wanneer je klaar bent.

Zorg ervoor dat het rubberen klepje voor de micro USB-ingang de micro USB-ingang volledig afsluit, wanneer het horloge niet verbonden is met de computer, om eventuele schade te voorkomen.

## Back-up maken van foto- of videobestanden:

- Open de 'DCIM' map op de verwisselbare schijf 'VTech 1716'.
- Je foto's en video's worden geplaatst in submappen. Sleep de bestanden naar een andere map op de computer om een back-up te maken.

## Back-up maken van geluidsbestanden:

- Open de 'VOICE' map op de verwisselbare schijf 'VTech 1716'.
- Sleep de opgenomen geluidsbestanden naar een locatie op de computer om een back-up te maken.

## Foto's en video's overzetten naar de Kidizoom® Smart Watch DX:

- Selecteer de foto's of video's die je wilt uploaden van de computer naar het horloge.

- Open de 'DOWNLOAD' map op de verwisselbare schijf 'VTech 1716'. Sleep en plaats de foto's in de 'PHOTO' submap. Sleep de video's naar de 'VIDEO' submap.

**Let op:** Upload geen foto's of video's die gemaakt zijn met een ander cameramodel naar de **Kidizoom® Smart Watch DX**, het is mogelijk dat het bestandsformaat niet overeenkomt.

## **Minimale systeemvereisten**

### **PC Hardware vereisten:**

CPU Processor: Pentium® 4, 1 GHz of sneller

Geheugen: 256 MB

300 MB vrije schijfruimte

Monitor-resolutie: 1024 x 768

Vrije USB-aansluiting

### **PC Software vereisten:**

Microsoft® Windows® XP, Windows Vista®, Windows® 7, Windows® 8 of Windows® 10.

Adobe® Flash® Player 10 - 'for Other Browsers'

(Ga naar [www.adobe.com](http://www.adobe.com) om de meest recente versie te downloaden)

### **Macintosh Hardware vereisten:**

Macintosh Computer met een Intel® processor van 1GHz of sneller

Geheugen: 512 MB

300 MB vrije schijfruimte

Vrije USB-aansluiting

### **Macintosh Software vereisten:**

Mac OS X versie 10.6, 10.7, 10.8, 10.9, 10.10 of 10.11

Adobe® Flash® Player 10 - 'for Other Browsers'

(Ga naar [www.adobe.com](http://www.adobe.com) om de meest recente versie te downloaden)

\*Een internetverbinding is vereist voor zowel PC als Macintosh computers om gebruik te kunnen maken van de applicatie Explor@Park™.

Microsoft®, Windows®, Windows Vista® en/of enig ander vermeld Microsoftproduct zijn ofwel handelsmerken van Microsoft Corporation of gedeponeerde handelsmerken van Microsoft Corporation in de Verenigde Staten en/of andere landen. Adobe, het Adobe logo en Flash zijn gedeponeerde handelsmerken of commerciële merken van Adobe Systems Incorporated in de Verenigde Staten en/of andere

landen. Intel®, Pentium® zijn gedeponeerde handelsmerken van Intel Corporation of van haar filiaal in de Verenigde Staten en/of andere landen. Mac, Mac OS en Safari zijn handelsmerken van Apple Inc. in de Verenigde Staten en/of andere landen. Alle overige handelsmerken zijn eigendom van de respectieve eigenaren. Dit product is niet verbonden aan of gesponsord door Adobe Systems Incorporated, uitgever van Flash.

## ACTIVITEITEN

### Tijdweergave

Druk op de Hoofdmenu-toets om de tijdweergave te zien.

- Kantel het horloge om de 3D klokweergaves te bekijken. De 3D weergave kan in het 'Instellingen'-menu uit worden gezet.
- Tik midden op het scherm om de klokweergave te veranderen tussen analoog en digitaal.
- Veeg naar links of rechts over het scherm om meer klokweergaves te zien.
- Tik op het mond-icoontje , wanneer deze bij een klokweergave op het scherm verschijnt, om te horen hoe laat het is.

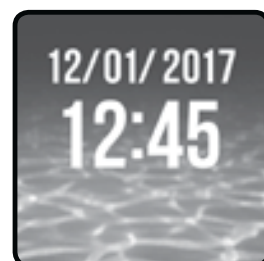

Druk op de Hoofdmenu-toets  om naar het hoofdmenu te gaan en andere activiteiten te kiezen.

Druk op de Camera-toets  om naar de Camera-speelstand te gaan.

**Tip:** Veeg van boven naar beneden over het scherm om naar de Timer-functie te gaan. Veeg van beneden naar boven over het scherm om naar de Stopwatch-functie te gaan. Ga naar bladzijde 17 en 18 voor meer informatie over de timer en de stopwatch.

**Opmerking:** Houd de Hoofdmenu-toets  gedurende 1 seconde ingedrukt om het scherm uit te zetten.

### Hoofdmenu-toets

Druk op de Hoofdmenu-toets  om naar het hoofdmenu te gaan. Je kunt kiezen uit 16 verschillende activiteiten.

- Tik op een icoontje om een activiteit te kiezen.
- Veeg naar links of rechts om door het menu te bladeren.



- |               |                        |                |                  |
|---------------|------------------------|----------------|------------------|
| 1. Camera     | 5. Spellen             | 9. Wekker      | 13. Rekenmachine |
| 2. Video's    | 6. Fantasiepret        | 10. Klokkijken | 14. Kalender     |
| 3. Afspelen   | 7. Actieve uitdagingen | 11. Stopwatch  | 15. Downloads    |
| 4. Stemopname | 8. Stappenteller       | 12. Timer      | 16. Instellingen |

## 1. Camera

Druk op de Camera-toets  om naar de Foto-speelstand te gaan. Vanuit hier kun je ook naar de Video-speelstand gaan.

- Druk op de Camera-toets  of tik op het Camera-icoontje  om een foto te maken. De foto zal gedurende 2 seconden op het scherm verschijnen.
- Tik op het speelstand-icoontje  om naar de Video-speelstand te gaan.
- Tik op het ster-icoontje  om foto's te maken met een foto-effect. Tik op het linker- of rechterpijl-tje om verschillende effecten te bekijken. Tik nogmaals op het ster-icoontje om het effect te verwijderen.
- Tik op het afspelen-icoontje  om de gemaakte foto's en video's te bekijken.
- Druk op de Camera-toets  of tik op het scherm om het afspelen te stoppen en terug te gaan naar de Foto-speelstand.



## 2. Video's

Tik op het video's-icoontje om naar de Video-speelstand te gaan. Vanuit hier kun je ook naar de Foto-speelstand gaan. Tik op het speelstand-icoontje  in de Foto-speelstand om naar de Video-speelstand te gaan. De tijdslimiet per video is 1 minuut.





- Druk op de Camera-toets  of tik op het opname-icoontje  om de opname te starten. Druk op de Camera-toets  of tik op het stop-icoontje  om de opname te stoppen.



- Tik op het speelstand-icoontje  om naar de Foto-speelstand te gaan.
- Tik op het ster-icoontje  om video's te maken met een video-effect. Tik op het linker- of rechterpijltje om verschillende effecten te bekijken.
- Tik op het afspelen-icoontje  om de gemaakte video's te bekijken.

Wanneer je klaar bent met het maken van een video zal het afspelen-icoontje ook op het scherm verschijnen.



- Tik op het afspelen-icoontje  om de laatst opgenomen video te bekijken.
- Tik op het prullenbak-icoontje  om naar het verwijderen-menu te gaan.

### 3. Afspelen

Hier kun je bladeren door je gemaakte video's of foto's.



- Het meest recent gemaakte bestand zal als eerste op het scherm verschijnen, tik op de icoontjes of veeg over het scherm om het vorige of volgende bestand te bekijken.
- Tik op het diashow-icoontje  om de foto's te bekijken in een diashow.
- Tik op het afspelen-icoontje  om de video af te spelen.
- Tik op het prullenbak-icoontje  om naar het verwijderen-menu te gaan.

**Opmerking:** Druk op het omlaag-pijltje in het verwijderen-menu en volg de instructies om alle foto's en video's te verwijderen.

Tik op het terugspoelen-icoontje  of het vooruitspoelen-icoontje  om door de video te bladeren met een snelheid van 1x, 2x of 4x.



### 4. Stemopname

Hier kun je je eigen stem opnemen gedurende maximaal 60 seconden per opname. Daarnaast kun je leuke effecten kiezen om je stem te vervormen.

Tik op het opname-icoontje op het scherm  om de stemopname te starten. Tik op het stop-icoontje  om de opname te stoppen.

Veeg over het scherm om naar de volgende of vorige opname te gaan. Tik op het ster-icoontje  om naar het stemvervormingsmenu te gaan.



Er zijn 5 verschillende stemeffecten om uit te kiezen. Tik op de pijltjes om naar de verschillende stemeffecten te luisteren. Tik op het opslaan-icoontje om je stem met het vervormingseffect op te slaan als een apart bestand. Tik nogmaals op het ster-icoontje  of druk op de Hoofdmenu-toets  om het stemvervormingsmenu te verlaten.



Tik op het prullenbak-icoontje  om een stemopname te verwijderen en tik op het vinkje  om je keuze te bevestigen.

## 5. Spellen

De Kidizoom® Smart Watch DX bevat 5 spellen.

- Blij ei
- Muziekstad
- Drie op een rij
- Super snowboard
- Super waterski

### A. Blij ei

Help het ei zo snel mogelijk over de wolken naar de finish te springen en ontdek welk dier uit het ei komt! Tik op het scherm om te spelen.

### B. Muziekstad

De ketel vol muziek geeft een explosie en alle muzieknoden vallen naar beneden. Help de liedjestovenaar bij het verzamelen van de muzieknoden terwijl ze naar beneden vallen. Tik op de muzieknoden wanneer ze de notenbalk bereiken. Kijk uit voor andere voorwerpen die naar beneden vallen!

### C. Drie op een rij

Kies een icoontje en speel tegen de computer of daag een vriendje uit om tegen je te spelen! Tik op het scherm om drie icoontjes op een rij te zetten en te winnen!

### D. Super snowboard

Miau de kat doet mee aan een snowboard-competitie. Help hem van de berg omlaag te snowboarden en verzamel zo veel mogelijk gouden vissen om punten te verdienen en een trofee te winnen! Tik op het scherm om te spelen.

### E. Super waterski

Help de super waterskiër de wedstrijden te winnen. Verzamel de muntjes en ontwijk de obstakels door te springen. Tik op het scherm om te springen. Tijdens de sprongen laat de super waterskiër je te gekke stunts zien!



## 6. Fantasiepret

Het 'Fantasiepret'-menu bevat 3 grappige activiteiten: Monster identiteit, Gezicht analyse en Geluidseffecten.

### A. Monster identiteit

Heb je je ooit afgevraagd wat voor monster je zou kunnen zijn? Plaats een vinger op het scherm en de **Kidizoom® Smart Watch DX** zal je vinger scannen en je monster identiteit weergeven.

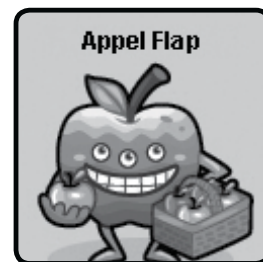

### B. Gezicht analyse

Hoe grappig kun jij je gezicht maken? Maak een foto van iemand anders of zorg dat je gezicht past binnen de lijnen op het scherm en maak een foto om erachter te komen hoe grappig iemand anders is of hoe grappig jij bent!



### C. Geluidseffecten

Stamp als een olifant of fladder met je armen als een vogeltje. Kies uit 10 verschillende geluidseffecten en schud je arm met de **Kidizoom® Smart Watch DX** om je pols om te spelen!



## 7. Actieve uitdagingen

In het 'Actieve uitdagingen'-menu kun je verschillende activiteiten kiezen om jezelf uit te dagen en sportief bezig te zijn. Kies uit: Hardlopen, Grappig dansen en Super sprong.

### A. Hardlopen

Stel een tijd in en ren zo snel als je kunt! Terwijl je rent, zal het karakter op het scherm zijn best doen om net zo snel te rennen als jij. Tik op het timer-icoontje om de tijd aan te passen en veeg over het scherm om een ander karakter te kiezen. Tik op het start-icoontje  en begin met rennen. Wanneer de tijd voorbij is, zie je hoeveel stappen je hebt genomen tijdens het rennen!



### B. Grappig dansen

Kies een melodietje en dans mee op de muziek! Terwijl je danst, zal het karakter op het scherm zijn best doen om net zo goed te dansen als jij. Tik op de muzieknoot om een melodietje te kiezen en veeg over het scherm om een ander karakter te kiezen. Tik op het start-icoontje  en begin met dansen!





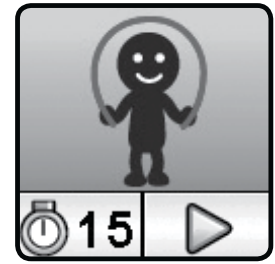

## C. Super sprong

Stel een tijd in en spring zo vaak als je kunt! Terwijl je springt, zal het karakter op het scherm zijn best doen om net zo vaak te springen als jij. Tik op het timer-icoontje om de tijd aan te passen en veeg over het scherm om een ander karakter te kiezen. Tik op het start-icoontje  en begin met springen. Wanneer de tijd voorbij is, zie je hoe vaak je hebt gesprongen!



## 8. Stappenteller

Dit is een eenvoudige stappenteller die aangeeft hoeveel stappen je hebt gemaakt wanneer je hebt gewandeld of gerend. Het horloge dient om de pols gedragen te worden voor een zo accuraat mogelijk resultaat.

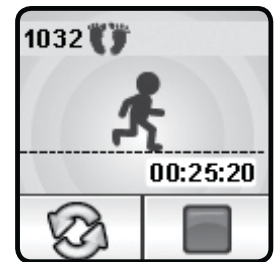

- Tik op het start-icoontje  om de stappenteller aan te zetten. De teller zal automatisch stoppen wanneer de dag voorbij is of wanneer je op de stop-toets drukt.
- Tik op het resultaten-icoontje  om je topscore, recente scores en prestaties te bekijken.
- Tik op het prestatie-icoontje  om een doel te stellen en jezelf of je vrienden uit te dagen.
- Tik op het stop-icoontje  om het tellen van de stappen te stoppen.
- Tik op het reset-icoontje  om het tellen van de stappen te resetten en te beginnen bij nul.



**Let op:** Deze kindvriendelijke versie van de stappenteller is alleen bedoeld voor plezier, dit speelgoed is niet zo accuraat als een professionele stappenteller voor volwassenen. De stappenteller telt alleen bewegingen tijdens de stappenteller-activiteit of tijdens de klokweergave. Het tellen van de stappen zal stoppen tijdens het spelen van andere activiteiten.







## 9. Wekker

De wekker kan ingesteld worden door een keuze te maken uit verschillende wekkergeluiden en animaties. Je kunt ook je eigen stem opnemen en gebruiken als wekkergeluid.

- Tik op het wekker-icoontje  om de wekkertijd aan te passen.
- Tik op het bel-icoontje  om de wekker aan of uit te zetten.



## De wekkertijd aanpassen:

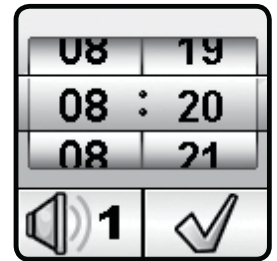

- Veeg over het scherm om de uren en minuten in te stellen.
- Tik op het luidspreker-icoontje op het scherm  om naar het wekkergeluiden-menu te gaan. Er zijn 10 wekkergeluiden om uit te kiezen. Veeg naar links of rechts om de verschillende geluiden te beluisteren en de animaties te bekijken. Tik op het vinkje  om je keuze te bevestigen.
- Eén van de opties is de mogelijkheid om je stem op te nemen en je eigen wekkergeluid te maken. Tik op het opname-icoontje  om de opname te starten, tik op het stop-icoontje  om de opname te stoppen. De opname stopt automatisch na 3 seconden. Tik op het afspelen-icoontje  om de opname te beluisteren.
- Tik op het vinkje  om je keuze te bevestigen.



**Let op:** Wanneer de accu leegraakt of het horloge helemaal is uit gezet (met behulp van het accu-schakelaartje) dien je de wekker opnieuw in te stellen.





## 10. Klokkijken

Hier leer je analoog en digitaal klokkijken en vertelt de uil je de tijd.

- Tik op het uur-icoontje of minuut-icoontje om de tijd te kiezen die je de uil wilt laten zeggen.
- Tik op  om de tijd een uur/minuut vooruit te zetten.
- Tik op  om de tijd een uur/minuut terug te zetten.
- Tik op de klok of uil om de tijd te horen.

## 11. Stopwatch





Gebruik de stopwatch om de tijd bij te houden.

- Tik op het start-icoontje  om de stopwatch te starten.
- Tik op het stijl-icoontje  of veeg over het scherm om de stijl van de stopwatch aan te passen. Je kunt kiezen uit 5 verschillende stijlen!
- Tik op het pauze-icoontje  om de stopwatch te pauzeren. Tik nogmaals op dit icoontje om de stopwatch weer aan te zetten. Tik op het reset-icoontje  om de stopwatch te stoppen en te resetten.

## 12. Timer

Stel de timer in om af te tellen.

- Tik op het start-icoontje  om de timer aan te zetten.

- Tik op het stijl-icoontje  of veeg over het scherm om de stijl van de timer aan te passen. Je kunt kiezen uit 5 verschillende stijlen.
- Tik op de tijd om de instellingen van de timer aan te passen. Veeg omhoog of omlaag om de tijd (minuten en seconden) te veranderen. Tik op het vinkje  om je keuze te bevestigen.
- Tik op het pauze-icoontje  om de timer te pauzeren. Tik nogmaals op dit icoontje om de timer weer aan te zetten. Tik op het reset-icoontje  om de timer te stoppen en te resetten.

### 13. Rekenmachine

Deze rekenmachine helpt je bij het optellen, aftrekken, vermenigvuldigen en delen van cijfers. Tik op de pijltjes om je rekensom te maken en tik op het  icoontje om het antwoord te zien. Veeg naar links of rechts over het scherm om het uiterlijk van de rekenmachine te veranderen.



### 14. Kalender

Veeg naar links of rechts over het scherm om de kalender te verkennen en naar de vorige of volgende maand te gaan. Veeg omhoog of omlaag over het scherm om naar het vorige of volgende jaar te gaan.



### 15. Downloads

Nadat je **Explor@Park™** gedownload hebt en de **Kidizoom® Smart Watch DX** geregistreerd hebt, kun je de **Kidizoom® Smart Watch DX** aansluiten op je computer om meer content te downloaden. Tik op het downloads-icoontje in het hoofdmenu om de content te bekijken die je hebt gedownload.

Wanneer er geen downloads in je **Kidizoom® Smart Watch DX** staan, dien je de stappen te volgen die worden weergegeven op het scherm om verbinding te maken met **Explor@ Park™**.

- Tik op het scherm of veeg naar links over het scherm om naar de volgende instructie te gaan.
- Veeg naar rechts over het scherm om naar de vorige instructie te gaan.
- Druk op de Hoofdmenu-toets  of tik op het scherm om terug te gaan naar het download-menu.

Het download-menu bevat twee onderdelen: 'Download Manager' en 'Download Hulp'.

## A. Download Manager

In de Download Manager kun je zien hoe groot de bestanden zijn die je hebt gedownload. Hier kun je ook downloads verwijderen.

Tik op het prullenbak-icoontje om naar het verwijderen-menu te gaan. Tik op het vinkje  om je keuze te bevestigen.

**Let op:** Wanneer een download verwijderd is, kun je het horloge verbinden met **Explor@ Park™** om deze opnieuw te downloaden.

## B. Download Hulp

Volg onderstaande stappen om **Explor@ Park™** te installeren:

1. Verbind de **Kidizoom® Smart Watch DX** via de micro USB-kabel met een computer.
2. Klik op het 'Download Website'-icoontje in de verwisselbare schijf 'VTech 1716' die verschijnt op de computer. Of gebruik onderstaande link: [www.vtechnl.com/downloads](http://www.vtechnl.com/downloads)
3. Download en installeer **Explor@ Park™** voor de **Kidizoom® Smart Watch DX**.
4. Start het programma, registreer de **Kidizoom® Smart Watch DX** en download nieuwe extra's, zoals gratis spelletjes, klokweergaves en camera-effecten.

**Let op:** Kijk onder het kopje 'Help' online voor meer informatie met betrekking tot het downloaden van content.

## 16. Instellingen

Veeg naar links of rechts in het instellingen-menu om door de instellingen te bladeren. Hier kun je de volgende instellingen aanpassen:

(A) Volume 

(B) Contrast 

(C) Datum 

(D) Tijd 

(E) 3D weergave 

(F) Slim scherm 

(G) Achtergrond 

(H) Instellingen 

(I) Geheugen 

(II) Beeldformaat 

(III) Videoresolutie 



(IV) Scherm Uit 

(V) Frequentie 

(VI) Ouder Instellingen 

(VII) Fabriek-Reset 

**(A) Volume** 

- Tik op  om het volume hoger te zetten.
- Tik op  om het volume lager te zetten.



**(B) Contrast** 

- Tik op  of  om het schermcontrast aan te passen.

**(C) Datum** 

- Tik op het icoontje om de datum in te stellen.
- Veeg omhoog of omlaag om de datum aan te passen.
- Tik op het datumweergave-icoontje om de datumweergave te veranderen (DD/MM/JJJJ of MM/DD/JJJJ).
- Tik op het vinkje  om je keuze te bevestigen.

**(D) Tijd** 

- Tik op het icoontje om de tijd in te stellen.
- Veeg omhoog of omlaag om de tijd aan te passen.
- Tik op het tijdweergave-icoontje om de tijdweergave te veranderen naar de 12-uurs mode of 24-uurs mode.
- Tik op het vinkje  om je keuze te bevestigen.

**(E) 3D weergave** 

- Tik op 'Aan' om de 3D weergave aan te zetten.
- Tik op 'Uit' om de 3D weergave uit te zetten.

**Let op:** Wanneer het horloge naar de slaapstand gaat, zal het scherm langzaam uitschakelen en is het mogelijk dat de 3D weergave niet weergegeven wordt.

**(F) Slim scherm** 

Wanneer het 'Slim scherm' aan staat, kun je het horloge uit de slaapstand halen door twee keer op het scherm te tikken.

- Tik op 'Aan' om de 'Slim scherm'-functie aan te zetten.
- Tik op 'Uit' om de 'Slim scherm'-functie uit te zetten.

**(G) Achtergrond** 

- Tik op de pijltjes om de achtergrond van het menu aan te passen.
- Tik op het vinkje  om je keuze te bevestigen.

**(H) Instellingen** **(I) Geheugen** 

Bekijk hier het geheugen dat beschikbaar is of kies ervoor om het geheugen te formatteren. Volg de instructies op het scherm wanneer je het geheugen wilt formatteren.

**Let op:** Bij het formatteren zullen alle bestanden van het geheugen gewist worden, inclusief alle foto's, video's en stemopnames die je hebt gemaakt.

(II) Beeldformaat 

Hier kun je kiezen uit 2 opties om de beeldweergave aan te passen. De standaard beeldweergave staat ingesteld op 4:3.

**Normaal beeld:** De afbeelding wordt weergegeven in zijn originele formaat.

**Beeldvullend:** De afbeelding wordt beeldvullend weergegeven, de hele afbeelding wordt weergegeven maar niet in zijn originele formaat.

(III) Videoresolutie 

Maak een keuze uit 2 opties:

160 x 120: De videoresolutie is lager waardoor je meer video's kunt opnemen en opslaan.

320 x 240: De videoresolutie is hoger waardoor je minder video's kunt opnemen en opslaan.

(IV) Scherm Uit 

Stel hier de tijd in voor het automatisch uitschakelen van het scherm.

Kies uit 5 opties: 10 seconden, 20 seconden, 30 seconden, 45 seconden, 1 minuut en 'Altijd aan' om het automatisch uitschakelen in te stellen. Tik op het vinkje  om je keuze te bevestigen.

Wanneer je kiest voor 'Altijd aan', zal het scherm niet automatisch uit schakelen. De klok zal altijd weergegeven worden op het scherm, maar het scherm zal wel donkerder worden wanneer er gedurende 10 seconden niet met het horloge gespeeld wordt. Het horloge zal alleen de tijd laten zien. Andere functies, zoals de 3D weergave, zullen dan niet beschikbaar zijn.

**Opmerking:** Wanneer het automatisch uitschakelen van het scherm ingesteld staat op een lange tijd zal het accuverbruik hoger zijn en zal de accu eerder leegraken.

(V) Frequentie 

Je kunt de frequentie instellen op 50Hz voor gebruik in Europese landen of op 60Hz voor gebruik in Amerika en Canada. Wanneer de verkeerde frequentie is ingesteld, kan dit 'flikker'-effecten op de foto's en filmpjes veroorzaken. Wanneer je internationaal reist, kun je de frequentie handmatig aanpassen om een goede beeldkwaliteit te behouden.



## (VI) Ouder Instellingen

De 'Ouder-instellingen' geven toegang tot het beperken van de speeltijd van de spellen.

**Geen limiet** – Dit is de standaard instelling. Spellen kunnen zonder tijdslimiet gespeeld worden.

**15 / 30 / 60 / 90 minuten per dag** – Wanneer de gekozen tijd bereikt is, kan er niet meer worden gespeeld tot de volgende dag.

**Let op:** De speeltijd zal gereset worden wanneer je de datum of tijd aanpast in het instellingen-menu.

## (VII) Fabriek-Reset

De 'Fabriek-Reset' zal alle bestanden verwijderen en alle instellingen resetten. Dit betekent dat alle topscores, instellingen met betrekking tot fotoresolutie en alle gemaakte foto's ook verwijderd zullen worden.

Wanneer je op één van de drie bovenstaande instellingen tikt, zal er altijd om een bevestiging gevraagd worden. Volg de instructies op het scherm om de actie te bevestigen of te annuleren.

# ONDERHOUD EN VERZORGING

1. Zorg ervoor dat het rubberen klepje voor de micro USB-ingang de micro USB-ingang volledig afsluit, wanneer het horloge niet verbonden is met de computer, om eventuele schade te voorkomen.
2. Maak het horloge a.u.b. alleen schoon met een vochtige en niet met een natte doek.
3. Leg het horloge niet voor langere tijd in de felle zon of in de buurt van een andere warmtebron.
4. Laat het horloge niet op harde oppervlakken vallen en stel het niet bloot aan vocht of water.
5. Reinig het horloge niet met bijtende schoonmaakmiddelen. Blaas of veeg met een zachte doek over de lens en het scherm om deze schoon te maken.

## WAARSCHUWING



Als gevolg van een bestaande aandoening, heeft een zeer klein percentage mensen kans op een epileptische aanval of het buiten bewustzijn raken wanneer zij kijken naar bepaalde typen kleuren of patronen, voornamelijk wanneer deze voorkomen op beeldschermen.

Omdat VTech® niet verantwoordelijk is voor eventuele risico's raden wij de ouders aan om toezicht te houden wanneer de kinderen videospelletjes spelen. Wanneer het kind duizeligheid, verminderd of veranderend gezichtsvermogen, desoriëntatie of stuiptrekkingen vertoont, laat het kind direct stoppen met spelen en raadpleeg een arts.

**Attentie:** Te dicht op een beeldscherm zitten voor een langdurig tijdbestek kan vermoeidheid en ongemak veroorzaken. We raden dan ook aan dat kinderen na ieder uur spelen/televisiekijken een pauze nemen van 15 minuten.

## PROBLEMEN OPLOSSEN

Klachten zoals geen beeld, geen geluid of het horloge doet helemaal niets, hebben vaak te maken met onjuiste instellingen. De Kidizoom® Smart Watch DX is in vele gevallen niet defect. Probeer de volgende mogelijkheden:

Probleem	Oplossing
Het horloge werkt niet meer	<ol style="list-style-type: none"><li>1. Verschuif het accu-schakelaartje naar UIT en wacht 30 seconden.</li><li>2. Verschuif het accu-schakelaartje naar AAN en druk op de Hoofdmenu-toets  om het horloge aan te zetten. Het horloge zou nu moeten werken.</li><li>3. Laad de accu nogmaals op wanneer het horloge nog niet werkt. (Bekijk bladzijde 5 en 6 voor meer informatie)</li></ol>
De weergave op het scherm is abnormaal	<ol style="list-style-type: none"><li>1. Verschuif het accu-schakelaartje naar UIT en wacht 30 seconden.</li><li>2. Verschuif het accu-schakelaartje naar AAN en druk op de Hoofdmenu-toets  om het horloge aan te zetten. De weergave op het scherm zou nu normaal moeten zijn.</li></ol>
Gemaakte foto is onduidelijk	<ol style="list-style-type: none"><li>1. Zorg voor een goede belichting in de omgeving waar de foto gemaakt wordt.</li><li>2. Controleer of de cameralens schoon is. Bekijk de informatie op bladzijde 22 wanneer de lens vuil is.</li></ol>

<p>Geen verbinding met pc</p>	<ul style="list-style-type: none"> <li>• Controleer de verbinding van de micro USB-kabel tussen het horloge en de pc en bekijk bladzijde 9 en 10 voor meer informatie.</li> <li>• Verschuif het accu-schakelaartje naar UIT en wacht 30 seconden. Verschuif het accu-schakelaartje naar AAN en verbind het horloge opnieuw met de pc.</li> </ul>
<p>De gedownloade video's en foto's kunnen niet worden bekeken</p>	<p>Zorg ervoor dat gedownloade bestanden in de juiste map staan op de <b>Kidizoom® Smart Watch DX</b>. Foto's dienen in de 'DOWNLOAD/PHOTO' map te staan. Video's dienen in de 'DOWNLOAD/VIDEO' map te staan.</p> <p>De <b>Kidizoom® Smart Watch DX</b> ondersteund alleen onderstaande bestandsformaten: Foto's in Standaard Baseline JPEG en video's in AVI (Motion JPEG) gemaakt door de <b>Kidizoom® Smart Watch DX</b>.</p>

Wanneer de **Kidizoom® Smart Watch DX** na het uitvoeren van bovenstaande instructies nog steeds niet naar behoren functioneert, kunt u contact opnemen met onze klantenservice.

Telefoonnummer: (0031) (0)495-459123

E-mail: klantenservice@vtechnl.com

## KIDIZOOM® SMART WATCH DX

### VEELGESTELDE VRAGEN

#### Vraag 1:

Ik heb een **VTech® Kidizoom® Smart Watch DX** gekocht, maar deze werkt niet op mijn PC; Mijn PC zoekt naar een driver. Ik heb het nagezocht op het internet, maar kan geen **VTech® Kidizoom® Smart Watch DX** driver vinden. Wat kan ik doen?

#### Antwoord:

Er is geen aparte driver nodig voor de **Kidizoom® Smart Watch DX**. Het horloge gebruikt de standaard 'Mass Storage Driver' die standaard aanwezig is op computers met Windows® besturingssystemen, zoals Windows® 2000 Service Pack 3 (inclusief Windows® 10) en bij een Mac OS® 9.0 en hoger. Als uw computer deze OS specificaties bezit en nog steeds zoekt naar een driver, neem contact op met uw PC fabrikant voor verdere hulp. Voor eerdere besturingssystemen die niet over deze 'Mass Storage Driver' beschikken, is een upgrade van het besturingssysteem noodzakelijk. Wij raden u nogmaals aan contact op te nemen met uw PC fabrikant.

**Vraag 2:**

Wat is de ISO waarde (lichtgevoeligheid) van de **Kidizoom® Smart Watch DX**?

**Antwoord:**

De **Kidizoom® Smart Watch DX** maakt gebruik van een auto-ISO waarde. De camera past automatisch de lichtgevoeligheid aan, waardoor de kwaliteit optimaal wordt.

**Vraag 3:**

Waarom gaat mijn horloge gaat niet aan?

**Antwoord:**

Zorg ervoor dat het accu-schakelaartje op AAN staat en zorg ervoor dat de accu volledig is opgeladen.

**Vraag 4:**

Waarom zijn mijn foto's korrelig of wazig? Is er iets wat ik kan doen om de fotokwaliteit te verbeteren?

**Antwoord:**

In een slecht verlichte omgeving gaat de sluitertijd omlaag voor een langere belichting. Het nadeel is dat elke beweging in het beeld of door het vasthouden van de camera, kan resulteren in wazigheid. Hierdoor is het belangrijk om tijdens het fotograferen de **Kidizoom® Smart Watch DX** goed stil te houden. Daarnaast zal de sensor van de **Kidizoom® Smart Watch DX** bij weinig licht contouren bijwerken zodat ze beter tegen de donkere achtergrond zichtbaar zijn. Indien de contouren blokkerig overkomen, is het aan te raden de omgeving beter te verlichten.

**Vraag 5:**

Waarom zijn mijn video's korrelig of wazig wanneer ik ze op een computerscherm bekijk? Is er iets wat ik kan doen om de videokwaliteit te verbeteren?

**Antwoord:**

Controleer of de videospeler op uw computer ingesteld staat om de originele resolutie van de video af te spelen. Wanneer de video's bekeken worden op een vergroot scherm, zal dit resulteren in een lagere kwaliteit van weergave.

Daarnaast kan de videoresolutie van de **Kidizoom® Smart Watch DX** worden aangepast naar 320 x 240. De videokwaliteit van deze optie is hoger dan de optie 160 x 120.

**Vraag 6:**

Kun je een groep foto's in één keer wissen of moeten ze één voor één van de **Kidizoom® Smart Watch DX** worden verwijderd?

**Antwoord:**

Wanneer je de **Kidizoom® Smart Watch DX** verbindt met de computer kun je meerdere foto's selecteren en tegelijkertijd wissen.

**Vraag 7:**

Als je per ongeluk foto's wist door te formatteren, is er dan een manier om ze terug te halen?

**Antwoord:**

Helaas is het niet mogelijk om gewiste foto's terug te halen wanneer er is geformatteerd. Er is software van derden beschikbaar die de mogelijkheid biedt om verwijderde bestanden terug te halen. Wij kunnen het gebruik hiervan echter niet aanraden.

**Vraag 8:**

Ik probeer mijn foto's over te zetten naar mijn PC. Ik heb de apparaten volgens de instructies met elkaar verbonden (Verbind de micro USB-kabel van het horloge naar de PC) en de nieuwe externe schijf verschijnt. Maar de foto's worden niet automatisch gedownload. Is er iets dat ik moet opstarten om de foto's gedownload en opgeslagen te krijgen?

**Antwoord:**

Het overzetten van de foto's gebeurt niet automatisch. Wanneer u de micro USB-kabel met de computer heeft verbonden, verschijnt de externe schijf. Deze schijf kan geopend worden; kijk in de map 'DCIM' en daar zult u de foto's vinden die gemaakt zijn met de **Kidizoom® Smart Watch DX**. Bovendien, als u de gedownloade foto's op de **Kidizoom® Smart Watch DX** wilt zien, kunt u de bestanden overzetten door de JPEG fotobestanden in de map 'DOWNLOAD/ PHOTO' te plaatsen.

**Opmerking:** Zet geen foto's of video's over die gemaakt zijn met andere camera's dan de **Kidizoom® Smart Watch DX**. Het is mogelijk dat het bestandsformaat niet overeenkomt.

# ACCU VERWIJDEREN

De accu verwijderen bij het weggooien van het product.

**Let op:** Onderstaande stappen dienen op een veilige manier uitgevoerd te worden door een volwassene.

1. Verschuif het accu-schakelaartje naar UIT .

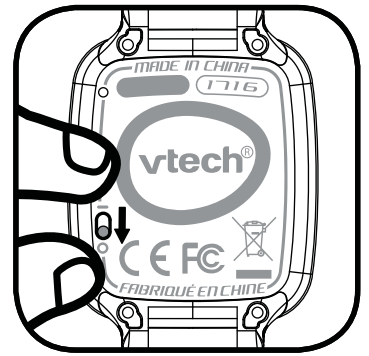

2. Gebruik een kruiskopschroevendraaier om de 4 schroeven aan de achterkant van het horloge los te draaien en de achterkant los te maken.

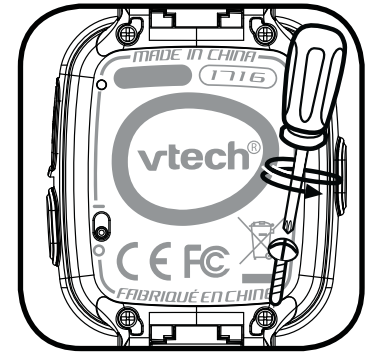

3. Zoek het rode kabeltje (+) en het zwarte kabeltje (-) die de accu met het horloge verbinden.

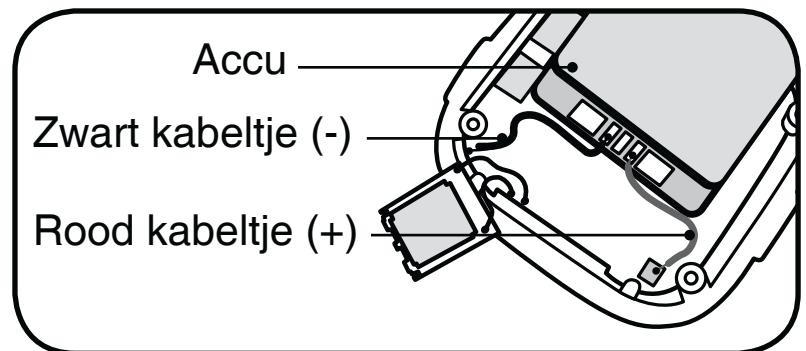

Draag beschermende handschoenen als de accu heeft gelekt.

4. Verwijder de accu wanneer u de kabeltjes heeft losgekoppeld van het horloge.

**Let op:** Knip de kabeltjes niet tegelijkertijd door met een schaar, scherp voorwerp of een ander voorwerp dat elektriciteit kan geleiden.

5. Gooi de accu weg bij het klein chemisch afval wanneer de accu uit het horloge is verwijderd.

## Attentie:

- Beschadig de accu niet.
- Zorg ervoor dat de kabeltjes van de accu elkaar niet aan kunnen raken.
- Verbind de uiteinden van de kabeltjes van de accu niet met andere elektrische geleiders.
- Stel de accu niet bloot aan direct zonlicht of hoge temperaturen.
- Gebruik nooit een beschadigde accu in een product.

**BELANGRIJKE MEDEDELING:**

Het ontwerpen en ontwikkelen van educatief speelgoed gaat gepaard met een verantwoordelijkheid die wij bij **VTech**<sup>®</sup> uitermate serieus opvatten. Wij zetten ons volledig in om er zeker van te zijn dat de informatie, die de kern van ons product is, zeer nauwkeurig en accuraat is. Het kan echter gebeuren dat er fouten voorkomen. Het is voor u van belang om te weten dat wij volledig achter onze producten staan en u aanmoedigen contact op te nemen met onze klantenservice indien u problemen heeft met, of suggesties heeft voor onze producten. Wij staan u dan graag te woord.

Telefoonnummer: (0031) (0)495-459123 /

E-mail: klantenservice@vtechnl.com

**Let op: Bewaar de handleiding, deze bevat belangrijke informatie over het product.**







## **VTech Electronics Europe B.V.**

*Deze garantie wordt u, als extra voordeel, aangeboden door VTech Electronics Europe B.V. en heeft geen invloed op uw wettelijke rechten krachtens de toepasselijke nationale wetgeving.*

*VTech Electronics Europe B.V. staat garant voor de kwaliteit van het door u gekochte product. Bewaar het garantieformulier (volgende pagina) samen met het aankoopbewijs. U heeft dan recht op 2 jaar volledige garantie onder de volgende voorwaarden:*

- 1. De kwaliteit van het materiaal, en de techniek van het product worden bij normaal gebruik gedurende een periode van maximaal 2 jaar na aankoop door VTech Electronics Europe B.V. gegarandeerd.*
- 2. Mocht in deze periode toch een defect optreden, dan kunt u het product ter vervanging aanbieden bij de VTech® dealer waar u het product gekocht heeft.*
- 3. De betreffende vervanging vindt gratis plaats als de schade te wijten is aan de ondeugdelijkheid van materiaal of techniek.*
- 4. Indien de schade te wijten is aan ondeskundig gebruik, onbevoegde reparatie, verkeerde batterij installatie, verkeerde elektrische (adapter) installatie, breuk- en/of waterschade, lekkende batterijen of enig andere reden die aan de gebruiker wijtbaar is, dan vervalt deze garantie.*
- 5. Deze garantie is strikt persoonlijk en niet overdraagbaar. Deze garantie geldt alleen voor de Benelux landen.*



# **GARANTIEBEWIJS**

*Naam van het product: Kidizoom® Smart Watch DX*

*Art.-Nr. # 80-171623/171652*

*Naam:* \_\_\_\_\_

*Straat en huisnummer:* \_\_\_\_\_

*Postcode en plaats:* \_\_\_\_\_

*Telefoonnummer:* \_\_\_\_\_

*E-mail adres:* \_\_\_\_\_

*Aankoopdatum:* \_\_\_\_\_

*VTech Electronics Europe B.V.*

*Copernicusstraat 7*

*6003 DE Weert*

*Nederland*

*Tel. klantenservice (0031) (0)495-459123*

*E-mail: klantenservice@vtechnl.com*

