



Gebruikershandleiding

Fabrikant: GOOFF B.V.

Adres: Hooglandse Jaagpad 8, 3434 NV Nieuwegein

Helm Model: SKATE

Deze helm is gecertificeerd

- EN1078:2012+A1:2012 conform EHSR of regulering (EU) 2016/425.
- S-Epac (NTA 8776)

EU type onderzoek uitgevoerd door Kiwa Telefication BV (NB0063).

De aanmeldinstantie voor CE EN1078 and NTA8776 goedkeuring is Kiwa Telefication B.V. (NB 0063).

Introductie

Deze helm is ontworpen voor toepassing op speed-pedelec fietsen, snorscooters en snorfietsen met een blauwe kentekenplaat. Goed gebruik en onderhoud is cruciaal om de bescherming te kunnen bieden. De pasvorm bepaald of de helm geschikt is voor gebruik op uw hoofd.

Waarschuwing

1. Geen helm kan tegen alle soorten gevaren bescherming bieden. In het bijzonder biedt deze helm geen bescherming tegen nekletsel.
2. De helm moet gepast worden en veilig en comfortabel aanvoelen op het hoofd. Dit betekent geen drukpunten, mogelijkheid tot bewegen of bandjes die over het oor lopen.
3. De helm is niet meer bruikbaar na elke vorm van een schok, klap of val en zal niet voldoende bescherming meer bieden. Deze schade kan ook niet zichtbaar zijn van de buitenkant. Bij elke vorm van schade moet de helm geretourneerd worden naar de fabrikant voor herstel of vernietiging. De helm en/of lak kan ook beschadigen door veel gebruikte substanties als ammoniak, bleek, benzine, olie. Ook dit kan niet zichtbaar zijn met het blote oog door de gebruiker.
4. Pas de helm niet aan met elke vorm van aanpassing, toevoeging of verwijdering. Dit reduceert de bescherming zoals ontworpen.
5. Wij adviseren de helm niet langer dan 2 jaar te gebruiken en verplichten een jaarlijkse controle door de leverancier.

Instructies voor pasvorm

Stap 1: meet uw hoofd op volgens afbeelding A.

Zorg voor een maat helm en pasvorm die aansluit bij de meting, met aanvulling van een test op het hoofd. Hierbij moet de helm stevig en comfortabel zitten.

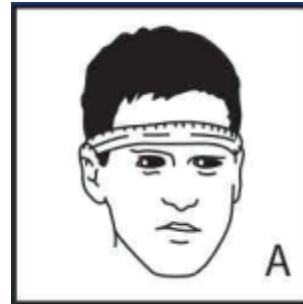

Stap 2: pas de bandjes aan zodanig dat de driehoek verbinding direct on het oor gepositioneerd is. Zie afbeelding B

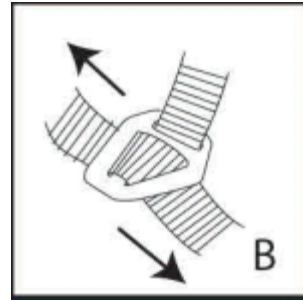

Stap 3: zet de helm recht op uw hoofd en niet te achterover zoals afbeelding C.

Stap 4: sluit de kinband en pas aan zodanig dat deze direct aansluit in de keel. Er mag geen vinger meer tussen de band kunnen. Zoals afbeelding C.

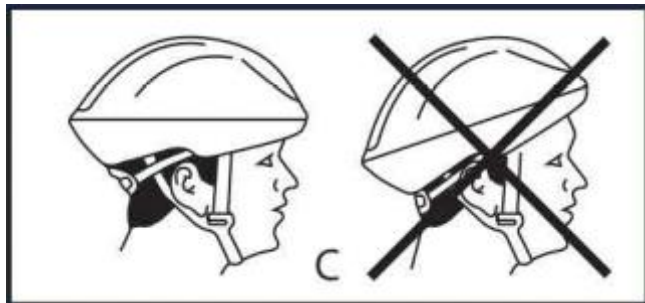

Stap 5: sluit de band op het achterhoofd door aan de draaiknop te draaien, zoals afbeelding D. De aansluiting is juist zodra de helm stevig op het hoofd aansluit en er geen beweging meer mogelijk is tussen de band en het hoofd.

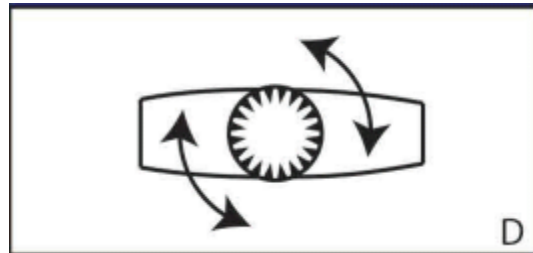

Let op: volg deze stappen elke keer de helm wordt opgezet of gebruikt.

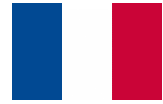

Manuel d'utilisation

Fabricant: GOOFF B.V.

Adresse: Hooglandse Jaagpad 8, 3434 NV Nieuwegein

Modèle de casque: SKATE

Ce casque est certifié

- EN1078:2012+A1:2012 conformément à l'EHSR ou au règlement (UE) 2016/425.
- S-Epac (NTA 8776)

Examen de type UE effectué par Kiwa Telefication B.V. (organisme notifié 0560).

L'organisme de notification pour l'approbation CE EN1078 et NTA8776 est Kiwa Telefication (organisme notifié 0560).

Introduction

Ce casque est conçu pour être utilisé sur les speed-pédélec, les scooters et les cyclomoteurs avec des plaques d'immatriculation bleues. Une utilisation et un entretien corrects sont essentiels pour garantir la protection. L'ajustement détermine si le casque est adapté à votre tête.

Avertissement

1. Aucun casque ne peut protéger contre tous les types de risques. En particulier, ce casque ne protège pas contre les blessures au cou.
2. Le casque doit être adapté à la tête et doit être confortable et sécurisé. Cela signifie qu'il ne doit pas y avoir de points de pression, qu'il ne doit pas pouvoir bouger ou que les sangles ne doivent pas passer au-dessus de l'oreille.
3. Le casque n'est plus utilisable après un choc, un coup ou une chute et n'offre plus une protection adéquate. Ces dommages peuvent également ne pas être visibles de l'extérieur. Quel que soit le type de dommage, le casque doit être renvoyé au fabricant pour être réparé ou détruit. Le casque et/ou la peinture peuvent également être endommagés par des substances d'usage courant telles que l'ammoniaque, l'eau de Javel, l'essence, l'huile. Ces dommages peuvent également ne pas être visibles à l'œil nu par l'utilisateur.
4. Ne modifiez pas le casque en y apportant des modifications, des ajouts ou des retraites. Cela réduit la protection telle qu'elle a été conçue.
5. Nous ne recommandons pas d'utiliser le casque pendant plus de deux ans et demandons un contrôle annuel par le fournisseur.

Instructions pour l'ajustement

Étape 1: mesurez votre tête selon l'image A.

Procurez-vous un casque dont la taille et l'ajustement correspondent à la mesure, en complétant par un test sur la tête. Le casque doit être ferme et confortable.

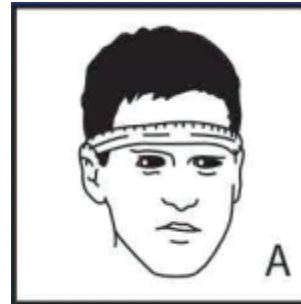

Étape 2: Ajustez les sangles de manière à ce que la connexion triangulaire soit placée directement sur l'oreille. Voir l'image B.

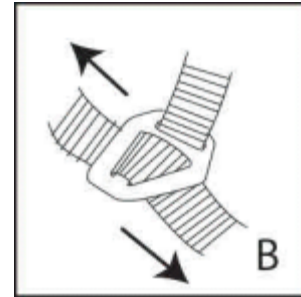

Étape 3: placez le casque droit sur votre tête et pas trop en arrière, comme indiqué sur l'image C.

Étape 4: Fermez la mentonnière et ajustez-la de manière à ce qu'elle s'insère directement dans la gorge. Aucun doigt ne doit pouvoir passer entre les deux sangles. Comme sur la figure C.

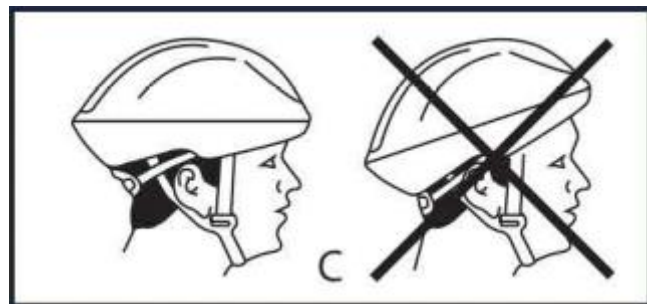

Étape 5: Fermez la sangle à l'arrière de la tête en tournant le bouton rotatif, comme le montre la figure D. L'ajustement est correcte lorsque le casque tient fermement sur la tête et qu'il n'y a plus de mouvement possible entre la sangle et la tête.

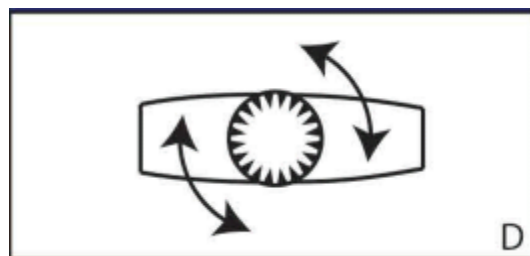

Remarque: suivez ces étapes à chaque fois que vous mettez ou utilisez le casque.



Benutzerhandbuch

Hersteller: GOOFF B.V.

Adresse: Hooglandse Jaagpad 8, 3434 NV Nieuwegein

Helmmodell: PILOT

Dieser Helm ist zertifiziert

- EN1078:2012+A1:2012 gemäß EHSR oder Verordnung (EU) 2016/425.
- S-Epac (NTA 8776)

EU-Typprüfung durchgeführt von Kiwa Telefication BV (Notified Body 0063).

Die Zulassungsstelle für die CE EN1078- und NTA8776-Zulassung ist Kiwa Telefication BV (Notified Body 0063).

Einführung

Dieser Helm wurde für die Verwendung auf Speed Pedelec-Fahrrädern, Motorrollern und Mopeds mit blauem Nummernschild konzipiert. Die richtige Verwendung und Wartung ist entscheidend, um den Schutz zu gewährleisten. Die Passform bestimmt, ob der Helm für die Anwendung auf Ihrem Kopf geeignet ist.

Achtung

1. Kein Helm kann vor allen möglichen Gefahren Schutz bieten. Dieser Helm bietet insbesondere keinen Schutz vor Nackenverletzungen.
2. Der Helm muss angepasst werden und sollte sich sicher und bequem auf dem Kopf anfühlen. Das bedeutet keine Druckstellen, keine Bewegungsfreiheit oder Riemen, die über das Ohr laufen.
3. Der Helm ist nach jeglicher Art von Erschütterung, Schlag oder Sturz nicht mehr verwendbar und wird keinen ausreichenden Schutz mehr bieten. Diese Schäden können auch von außen nicht sichtbar sein. Bei jeglicher Art von Schaden muss der Helm zur Reparatur oder Vernichtung an den Hersteller zurückgesandt werden. Der Helm bzw. der Lack kann auch durch gängige Substanzen wie Ammoniak, Bleichmittel, Benzin und Öl beschädigt werden. Auch dies kann für den Benutzer mit bloßem Auge nicht sichtbar sein.
4. Modifizieren Sie den Helm nicht durch jegliche Art von Anpassungen, Ergänzungen oder Entfernungen. Dies verringert den vorgesehenen Schutz.
5. Wir empfehlen, den Helm nicht länger als 2 Jahre zu verwenden und fordern eine jährliche Inspektion durch den Lieferanten.

Hinweise zur Passform

Schritt 1: Messen Sie Ihren Kopf gemäß Bild A.

Wählen Sie eine Helmgröße und -passform, die der Messung entspricht, und ergänzen Sie dies durch einen Test am Kopf. Der Helm muss fest und bequem sitzen.

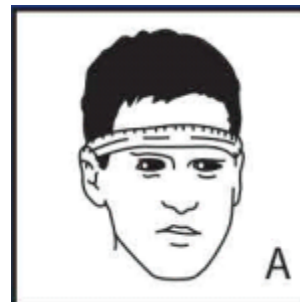

Schritt 2: Passen Sie die Bänder so an, dass die Dreiecksverbindung direkt am Ohr positioniert ist. Siehe Bild B

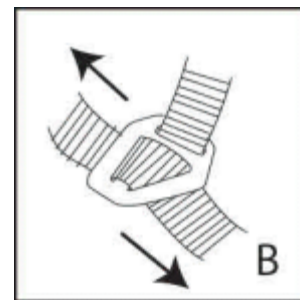

Schritt 3: Setzen Sie den Helm gerade auf Ihren Kopf und nicht nach hinten gekippt wie in Bild C.

Schritt 4: Schließen Sie den Kinnriemen und stellen Sie ihn so ein, dass er direkt am Hals anliegt. Zwischen Band und Hals darf kein Finger passen. Siehe Bild C.

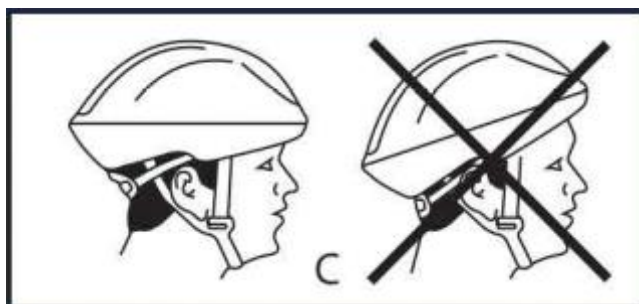

Schritt 5: Schließen Sie den Riemen am Hinterkopf, indem Sie den Drehknopf drehen, wie in Abbildung D gezeigt. Die Verbindung ist korrekt, wenn der Helm fest auf dem Kopf sitzt und keine Bewegung zwischen dem Riemen und dem Kopf möglich ist.

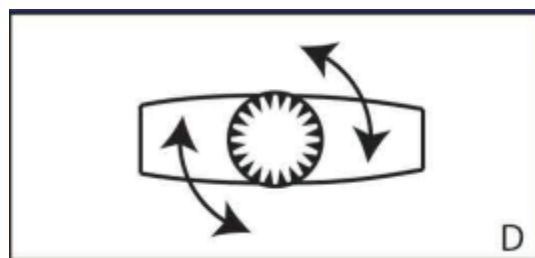

Hinweis: Befolgen Sie diese Schritte jedes Mal, wenn der Helm aufgesetzt oder verwendet wird.



User Manual

Manufacturer: GOOFF B.V.

Address: Hooglandse Jaagpad 8, 3434 NV Nieuwegein, The Netherlands

Helm Model: SKATE

This helmet is certified

- EN1078:2012+A1:2012 in accordance with EHSR or regulation (EU) 2016/425.
- S-Epac (NTA 8776)

EU type survey conducted by Kiwa Telefication BV (NB0063).

The notification body for CE EN1078 and NTA8776 approval is Kiwa Telefication B.V. (NB 0063).

Introduction

This helmet is designed for use on speed pedelec bicycles, mopeds and light mopeds with a blue license plate. Proper use and maintenance is crucial to provide protection. The fit determines whether the helmet is suitable for use on your head.

Warning

1. No helmet can protect against all kinds of hazards. In particular, this helmet offers no protection against neck injuries.
2. The helmet must fit and feel safe and comfortable on the head. This means no pressure points, freedom of movement or straps that run over the ear.
3. The helmet is no longer usable after any kind of shock, blow or fall and will no longer provide sufficient protection. This damage may also not be visible from the outside. In the event of any damage, the helmet must be returned to the manufacturer for repair or destruction. The helmet and/or paint can also be damaged by commonly used substances such as ammonia, bleach, petrol, oil. This too may not be visible to the naked eye by the user.
4. Do not modify the helmet with any kind of modification, addition or removal. This reduces protection as designed.
5. We recommend not using the helmet for longer than 2 years and require an annual inspection by the supplier.

Fitting instructions

Step 1: Measure your head according to picture A.

Provide a helmet size and fit that matches the measurement, with the addition of a test on the head. The helmet must fit firmly and comfortably.

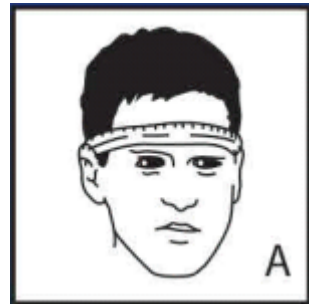

Step 2: Adjust the straps so that the triangle connection is positioned directly on the ear. See image B

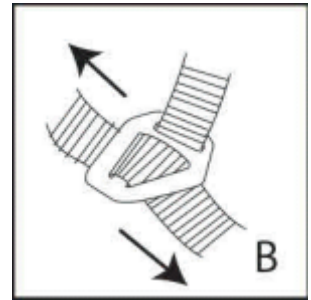

Step 3: Put the helmet straight on your head and not too much reclined like picture C.

Step 4: close the chinstrap and adjust so that it fits directly in the throat. No finger should be able to fit between the band. Like figure C.

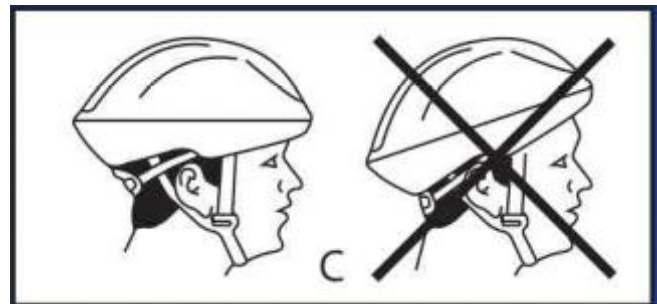

Step 5: close the strap at the back of the head by turning the dial, as shown in figure

D. The connection is correct once the helmet fits firmly on the head and there is no movement between the strap and the head.

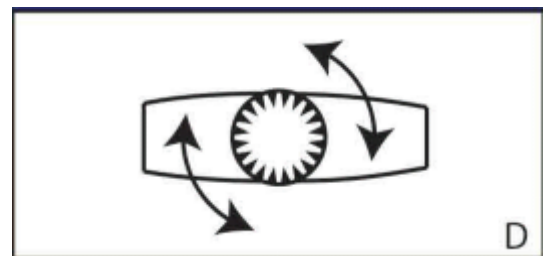

Note: Follow these steps every time the helmet is donned or used.