

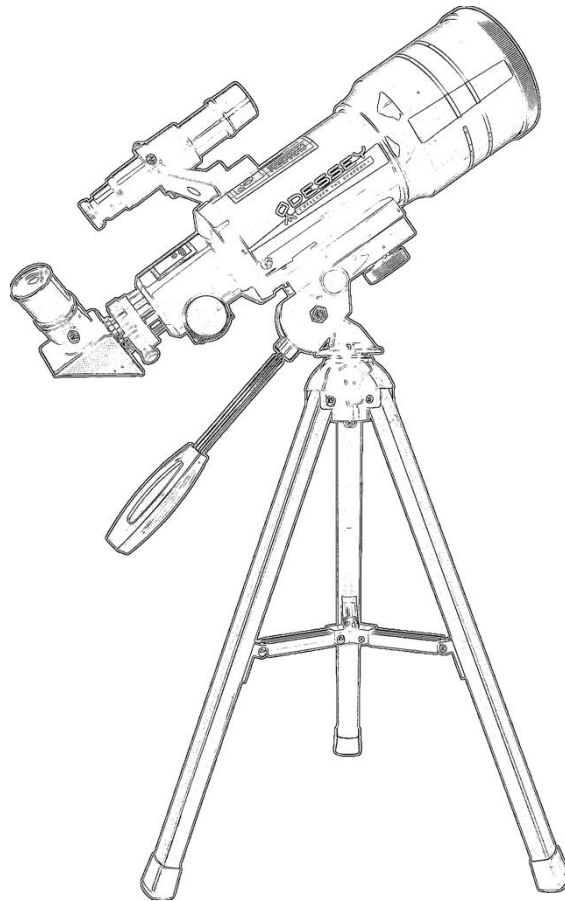

NL – pag. 2-11
EN – pag. 12-21
FR – pag. 21-31

Handleiding – Telescoop
Instruction Manual – Telescope
Manuel d'instructions – Télescope

Model/Modèle:
Milky Way
OT-MW1



MADE IN CHINA



LEES DE INSTRUCTIES
READ THE INSTRUCTIONS
LIS LES INSTRUCTIONS

Introductie

- Bedankt voor uw keuze voor Odessey®! Wij waarderen u enorm. In deze handleiding helpen we u graag het beste uit uw artikel te halen. Voor veilig gebruik van het artikel dient u te allen tijde de veiligheidsvoorschriften te volgen. Mocht u vragen hebben of ervaart u een probleem? Neem dat contact met ons op via e-mail: hello@misabrand.nl.

Beoogd gebruik:

- Dit product dient alleen te worden gebruikt voor de specifieke doeleinden zoals vermeld in deze handleiding.
- De leverancier kan niet aansprakelijk worden gesteld voor enig letsel of schade die voortvloeit uit het gebruik van het product op een wijze die niet overeenkomt met het beoogde gebruik.
- Volg altijd de volgende voorzorgsmaatregelen bij het gebruik van "de telescoop", hierna aangeduid als "het product."

Waarschuwingen en Veiligheidsinstructies



Houd de verpakking uit de buurt van kinderen. Zij kunnen erin stikken.



Lees de gebruiksaanwijzing goed en volledig door alvorens u het product in gebruik neemt. Bewaar deze handleiding goed.



VERSTIKKINGSGEVAAR: Het product bevat kleine onderdelen. Kinderen en mensen die neigen oneetbare voorwerpen in hun mond te plaatsen kunnen hierin stikken. Houd het product daarom buiten hun bereik.



Kijk nooit direct in de zon zonder correct geïnstalleerde en goed functionerende zonnfilter. Dit kan blijvend oogletsel veroorzaken. Kijk ook niet direct in overige felle lichtbronnen.

Algemeen:

- Als het de eerste keer is dat je het product gebruikt, is het van groot belang om zorgvuldig kennis te nemen van de handleiding en de bijbehorende instructies.
- Mocht het voorkomen dat het product niet correct functioneert, gevallen is, of beschadigd oogt, gebruik het product dan niet en raadpleeg onze klantenservice: hello@misabrand.nl.
- Voordat je het product in gebruik neemt, dien je systematisch de onderdelen en accessoires te inspecteren op eventuele beschadigingen of tekenen van slijtage, zoals barsten of breuken, die een negatieve invloed kunnen hebben op het functioneren ervan. Indien nodig, vervang deze dan door originele

onderdelen of exemplaren die door de fabrikant zijn aanbevolen.

- Beperk het gebruik van het product tot de doeleinden die expliciet zijn vermeld in deze handleiding.
- Vermijd het uiteenhalen, repareren, of modificeren van het product, aangezien dit schade kan veroorzaken. Voor uw eigen veiligheid dienen dergelijke onderdelen enkel te worden vervangen door gekwalificeerd onderhoudspersoneel. Het is raadzaam het product altijd naar een erkend servicecentrum te sturen voor reparaties, om schade en persoonlijk letsel te voorkomen.
- Het product is ontworpen en bedoeld voor persoonlijk gebruik en is niet bedoeld voor commerciële doeleinden.
- Zorg ervoor dat het product uit de buurt blijft van warmtebronnen, ruimtes met verhoogde temperaturen en apparaten zoals ovens.
- Laat het product niet onbewaakt achter wanneer het in gebruik is.
- Wees alert op de risico's en gevolgen die gepaard gaan met onjuist gebruik van het product. Dergelijk gebruik kan leiden tot persoonlijk letsel, schade aan het product en andere eigendommen.
- Zorg ervoor dat het product niet wordt blootgesteld aan vocht en niet nat wordt.
- Kijk nooit direct in de zon zonder correct geïnstalleerde en goed functionerende zonnefilter. Dit kan blijvend oogletsel veroorzaken. Kijk ook niet direct in overige felle lichtbronnen.
- Het product bevat kleine onderdelen. Kinderen en mensen die neigen oneetbare voorwerpen in hun mond te plaatsen kunnen hierin stikken. Houd het product daarom buiten hun bereik.
- Het product is breekbaar en heeft fragiele onderdelen. Zorg dat u altijd voorzichtig met het product en de bijgeleverde accessoires omgaat.

Personen:

- Dit product is geschikt voor en mag gebruikt worden door kinderen vanaf 6 jaar. Bij gebruik door kinderen is het wel te allen tijde verplicht dat dit gebeurt onder toezicht van en na volledige instructie van een volwassene. Het reinigen en onderhoud dient altijd door een volwassene plaats te vinden.
- Het product kan worden gebruikt door mensen met een fysieke of een mentale beperking, mits zij goed en volledige zijn ingelicht over het veilig gebruiken van dit product, zij de gevaren goed en volledig begrijpen en onder direct toezicht staan van volwassene.

- Houdt dit product buiten het bereik van kinderen jonger dan 6 jaar.
- Laat kinderen niet zonder direct toezicht van een volwassene met het product spelen.

Gebruik:

- Zorg dat het product niet overmatig in aanraking komt met water.
- Neem het artikel niet in gebruik in plaatsen waar je risico loopt dat deze in aanraking komt met water. Gebruik het product daarom niet in de buurt van een bad, douche, zwembad of wasbak.
- Houd het product uit de buurt van extreme warmtebronnen.
- Zorg dat het product niet onbeheerd wordt achterlaten. Kijk nooit direct in de zon zonder correct geïnstalleerde en goed functionerende zonnefilter. Dit kan blijvend oogletsel veroorzaken. Kijk ook niet direct in overige felle lichtbronnen.
- Het product bevat kleine onderdelen. Kinderen en mensen die neigen oneetbare voorwerpen in hun mond te plaatsen kunnen hierin stikken. Houd het product daarom buiten hun bereik.
- Het product is breekbaar en heeft fragiele onderdelen. Zorg dat u altijd voorzichtig met het product en de bijgeleverde accessoires omgaat.
- Zorg dat u voor het observeren van aardse objecten altijd het omkeeroeilglas heeft geïnstalleerd zodat uw beeld niet ondersteboven wordt weergegeven.

Ontvangen van de Zending:

- Bij het ontvangen van de verzending is het raadzaam te controleren of de inhoud van het pakket overeenkomt met de bijgevoegde pakbon. Laat het de leverancier weten als er onderdelen ontbreken. Als er sprake is van mogelijke schade aan het product of de accessoires, dien dan direct een klacht in bij de vervoerder en voorzie de leverancier van een gedetailleerde beschrijving van de schade. Zorg ervoor dat je de beschadigde verpakkingen bewaart om je klacht te ondersteunen.

Inhoud Verpakking:

- Telescoop – Zwart – Milky Way – OT-MW1 – EAN: 8720726037662

Bijgevoegde onderdelen/accessoires

- 1x Telescoopbuis
- 1x Statief
- 1x 10mm Oculair

- 1x 25mm Oculair
- 1x 1.5X Barlow
- 1x 3X Barlow
- 1x Omkeerooculair
- 1x Crosshair Finderscope
- 1x Telefoonhouder
- 1x Afstandsbediening
- 1x Maanfilter
- 1x Zonnefilter
- 1x Handleiding

Producteigenschappen

Productoverzicht

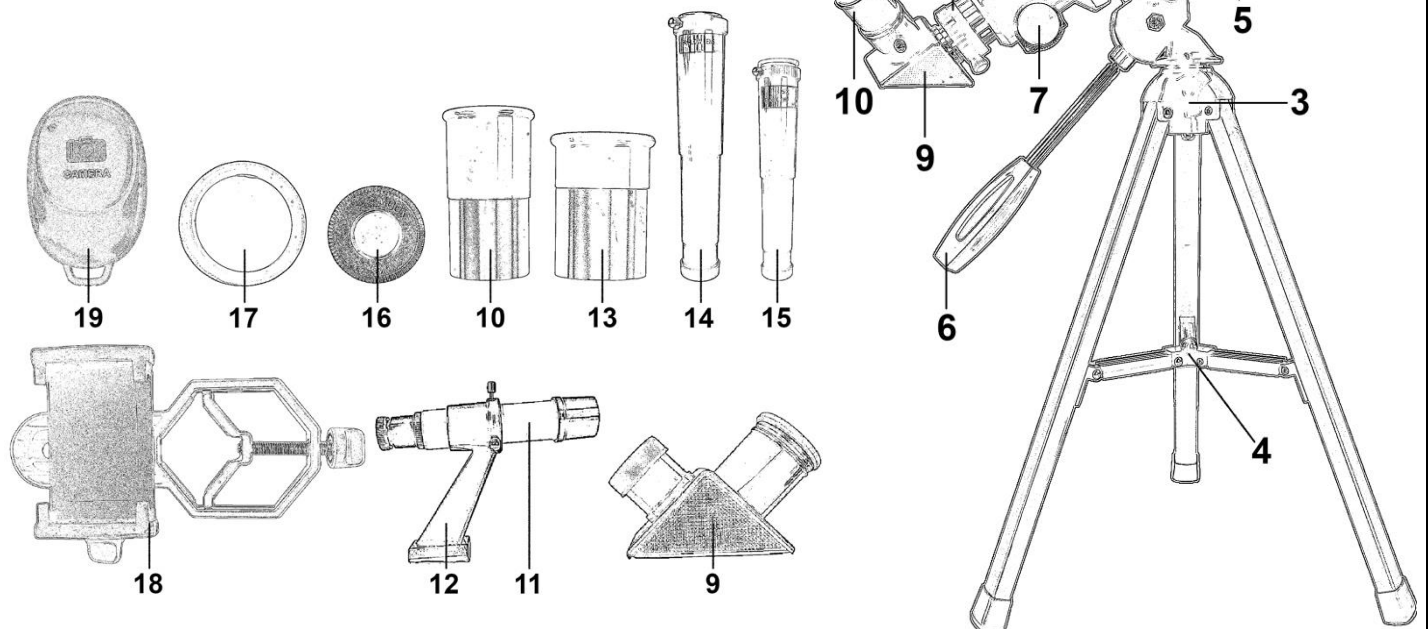

- | | |
|---------------------|----------------------------|
| 1. Telescoopbuis | 11. Crosshair Finderscope |
| 2. Opening | 12. Findercope Bevestiging |
| 3. Statief | 13. 10mm Oculair |
| 4. Inklapmechanisme | 14. 3X Barlow |
| 5. Bevestiging | 15. 1.5X Barlow |
| 6. Navigatie | 16. Maanfilter |
| 7. Scherpstelknop | 17. Zonnefilter |
| 8. Scherpstelbuis | 18. Telefoonhouder |
| 9. Omkeerooculair | 19. Afstandsbediening |
| 10. 25mm Oculair | |

Technische Data

Brandpuntafstand	500
Diafragmaverhouding	45
Diameter lens	70 mm
Maximale vergroting	150
Afmetingen telescoop	29,2 x 10,5 x 10,5 cm
Hoogte statief	40,5 cm
Type telescoop	Refractor
Afmetingen verpakking	43,0 x 11,2 x 20,4 cm
Gewicht	2,5 kg
Materialen	Alluminium, ABS, Glas
Kleur	Zwart/Grijs

Installatie

Telescoopbuis – Verwijder de stofkap op de opening van de telescoopbuis

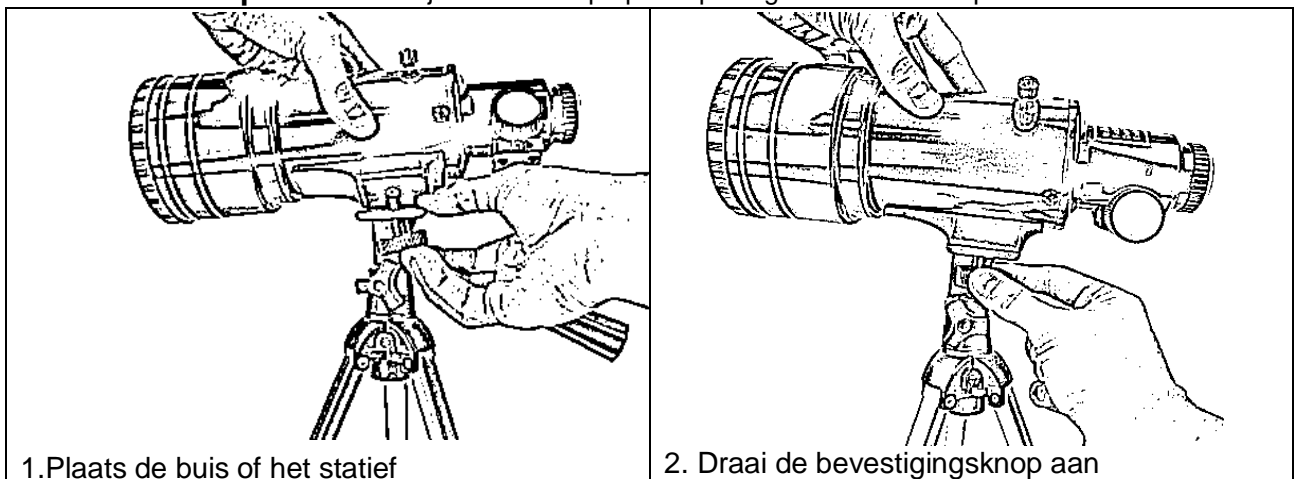

Lenzen – Verwijder altijd de stofkappen van de lenzen wanneer in gebruik

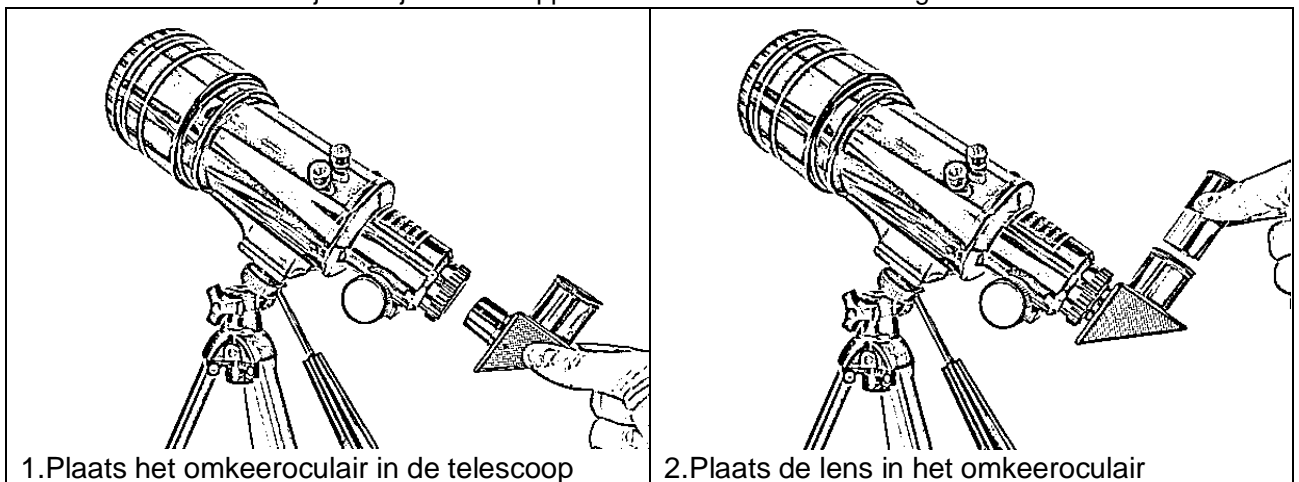

Barlow Lenzen – Verwijder altijd de stofkappen van de lenzen wanneer in gebruik

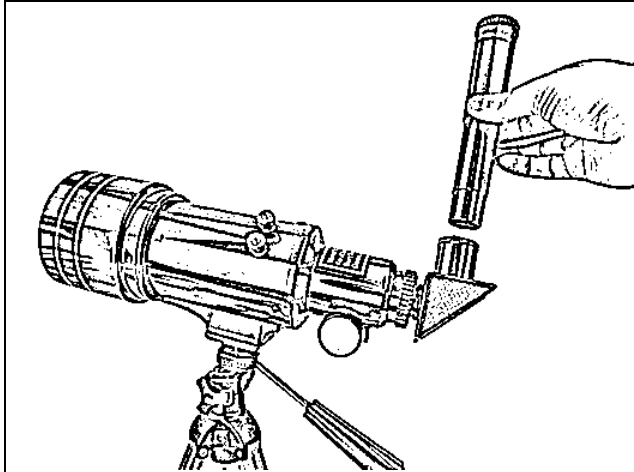

1.Plaats de Barlow lens in het omkeeroctair

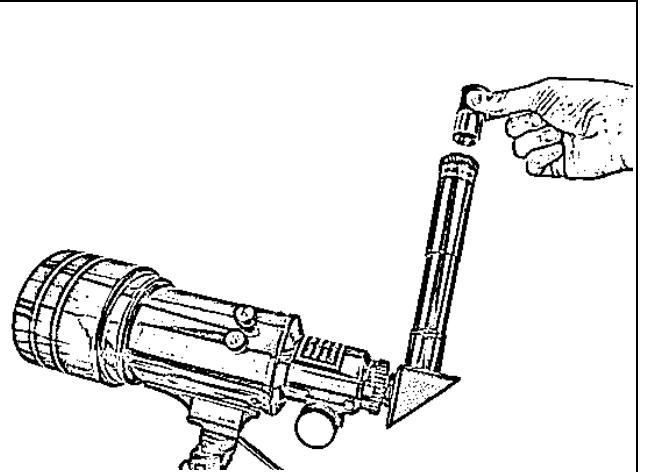

2.Plaats de 10mm of 20 mm lens in de Barlow

Maanfilter – Verwijder altijd de stofkappen van de lenzen wanneer in gebruik

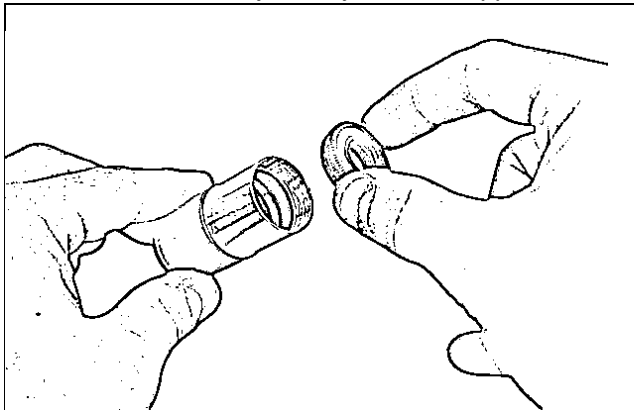

1.Draai de maanfilter in de 10 of 20 mm lens

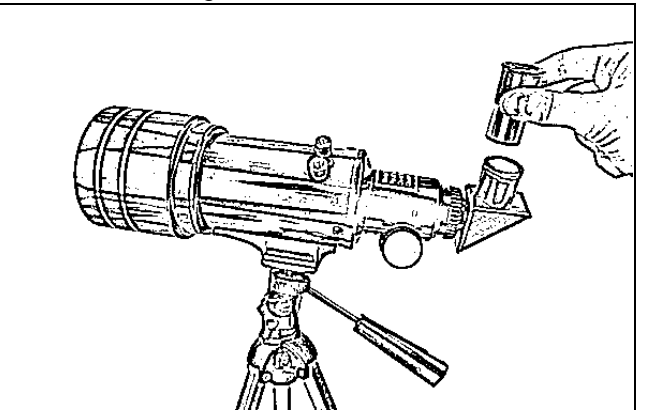

2.Plaats de lens in het omkeeroctair

Zonnefilter – Verwijder alleen de kleine stofkap op de telescoopbuis en installeer de zonnefilter

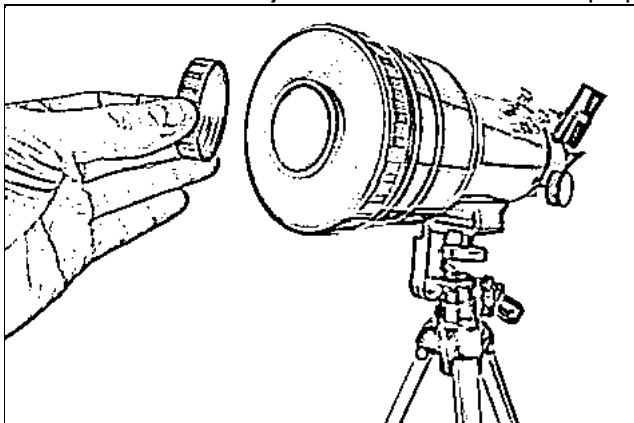

1.Verwijder enkel de kleine stofkap van de telescoopbuis. Laat de grote zitten.

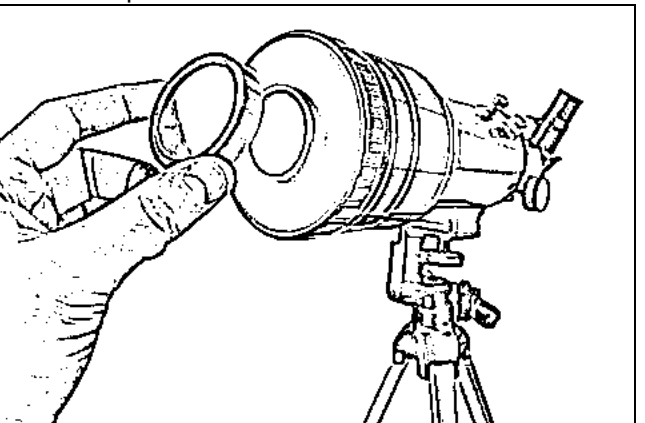

2.Plaats de zonnefilter over de opening in de stofkap. Zorg dat deze goed vastzit.

Crosshair Finderscope

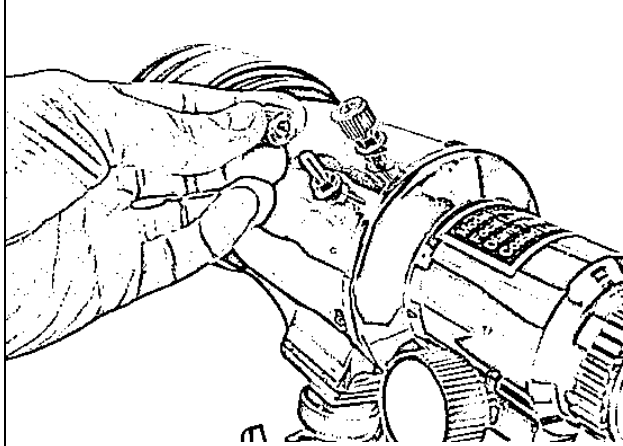

1. Verwijder de bouten van de telescoopbuis

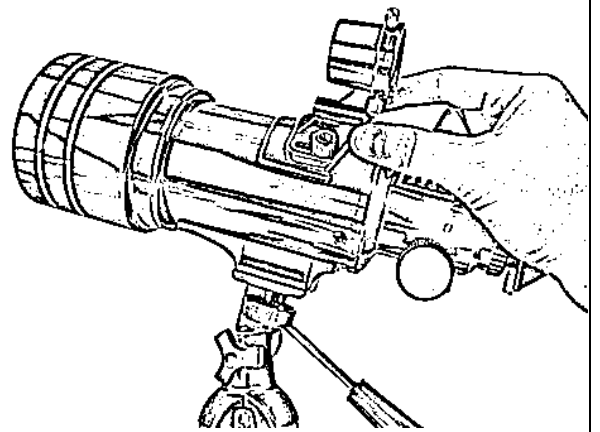

2. Plaats de finderscopehouder over de schroeven en draai de bouten erop

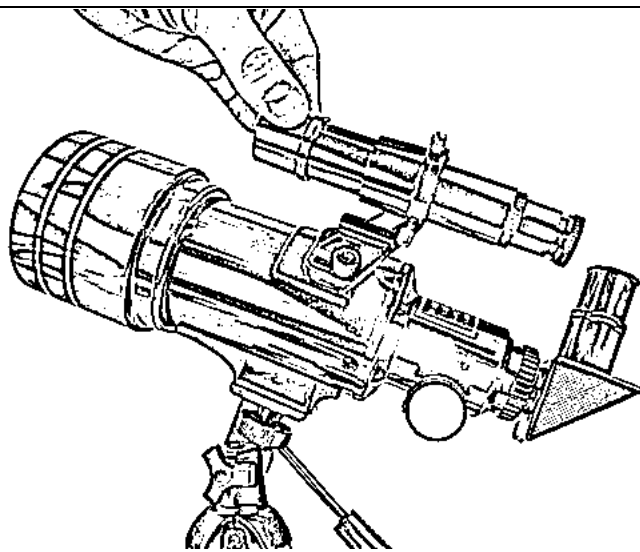

3. Plaats de finderscope in de houder en draai deze vast

Telefoonhouder – Afhankelijk van het hoesje dient u deze eerst van uw telefoon te verwijderen

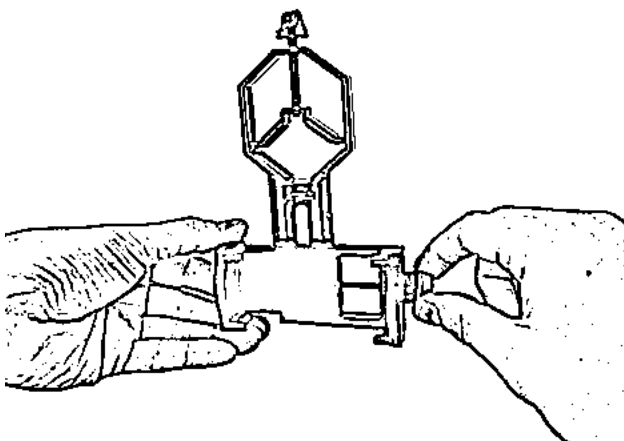

1. Draai de houder open zodat de telefoon past

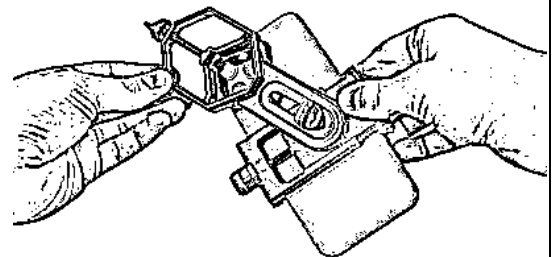

2. Plaats de telefoon en draai deze strak. Zorg dat de camera zich in het vierkant bevindt.

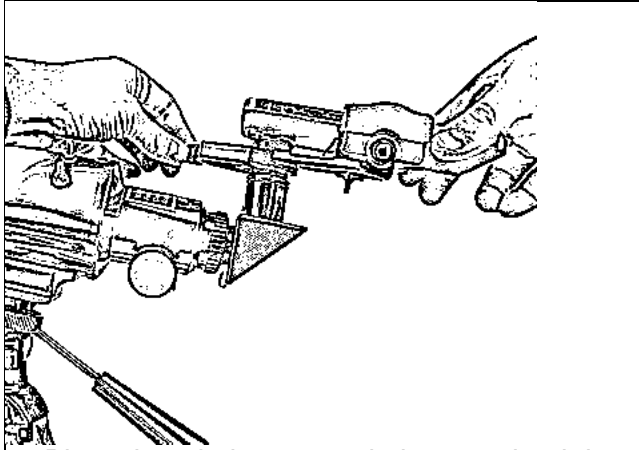

3. Plaats het vierkant over de lens en draai de lang bout aan om de houder vast te zetten.

Instructies voor Gebruik

- Wanneer je een object in de hemel wilt observeren, navigeer uw telescoop dan eerst in de juiste richting middels de crosshair finderscope. Volgens die u het object eerst te vinden/bekijken met het 20mm oculair. Als u het object dan goed in beeld heeft kunt u verder vergroten door een ander oculair in te brengen.
- Wanneer u een object goed in beeld heeft wilt u deze uiteraard zo scherp mogelijk zien. U dient het beeld scherp te stellen door aan de knop te scherpstelknop te draaien tot het beeld op zijn scherpst is.
- Als u de maan wilt observeren kunt u de maanfilter installeren zoals hierboven weergegeven.
- Als u de zon wilt observeren kunt u de zonfilter installeren zoals hierboven weergegeven. Zorg dat u deze 100% goed heeft geïnstalleerd alvorens u in de zon kijkt. Raadpleeg indien nodig een expert.
- Gebruik de telescoop enkel buiten in de open lucht. Gebruik het niet vanachter een raam. De weerspiegeling van het raam kan uw zicht bederven.
- Uw telescoop functioneert het beste wanneer deze is geacclimatiseerd. Dit betekent dat de temperatuur van de lens en de lucht in de telescoop dezelfde temperatuur dienen te zijn. Als het verschil tussen buiten en binnen groot is kan dit ongeveer één á twee uur duren.
- Uw kunt hemelobjecten het beste observeren op plekken waar er relatief weinig lichtvervuiling is. Probeer daarom plekken te vermijden waar veel licht is zoals lantaarnpalen en andere lichtbronnen.

Onderhoud en reiniging

- Wanneer je de lenzen schoonmaakt probeer dit dan altijd eerst samengeperste lucht of stof te verwijderen.
- Maak daarna de lens schoon met een microvezel doekje. Zorg wel at je bij het schoonmaken niet te veel kracht zet zodat de lens niet beschadigd raakt.
- Maak de glazen van de oculairs geregeld schoon met een microvezel doekje. Zorg wel at je bij het schoonmaken niet te veel kracht zet zodat de lens niet beschadigd raakt.
- Na buitengebruik controleer of er zich vocht of condens op telescoop bevindt. Indien dit het geval is dient u dit met een droge doek te drogen.
- De overige onderdelen van de telescoop kun je reinigen met lichtvochtige doeken. Vermijd agressieve schoonmaakmiddelen.

Opslag

- Zorg dat je altijd de stofkappen op de lenzen en de telescoopbuis hebt wanneer je deze niet gebruikt. Dit om te voorkomen dat er stof in de lenzen komt.
- Bewaar het product in een afgesloten plek waar weinig tot geen stof is.
- Bewaar het product op een plek waar de luchtvochtigheid niet te hoog is.
- Demonteer na gebruik de gehele telescoop en bewaar deze in de ontvangen verpakking zodat deze niet beschadigd.
- Bewaar het product buiten gebruik niet op hoge plekken waar er de kans bestaat dat deze valt en beschadigd
- Bewaar het product niet op plekken waar deze wordt blootgesteld aan extreem hoge of extreem lage temperaturen.
- Bewaar het product buiten het bereik van kinderen.

Probleem – Oplossing

Probleem	Mogelijke oorzaak	Oplossing
Beeld ondersteboven	Geen omkeerooculair geïnstalleerd	Installeer omkeerooculair
Geen beeld door telefooncamera	Telefoonhouder niet juist geïnstalleerd	Installeer de telefoonhouder correct

Afstandsbediening werkt niet	Niet verbonden met telefoon	Verbind de afstandsbediening via Bluetooth met de telefoon
Beeld niet scherp	Niet goed scherp gesteld	Gebruik de scherpstelknop om het beeld scherp te stellen

Weggoeien/Recyclen

- Denk altijd aan het milieu wanneer u het artikel wilt weggoeien. Scheidt afval waar nodig en zorg dat uw afval op een juiste afval locatie wordt verwerkt gebaseerd op de materialen waarvan het product is gemaakt.
- Gooi het product niet weg samen met het normale huisvuil. Lever deze in bij een door de overheid aangewezen inzamelpunt zodat het juist verwerkt en gerecycled kan worden.

Service & Garantie

- Voor enige vragen omtrent de service en garantie neemt u direct contact met onze klantenservice op via hello@misabrands.nl.

- Al onze artikelen zijn voorzien van 2 jaar garantie. Om aanspraak te maken op de garantie dient de klant een aankoopbewijs te tonen en de garantie dient binnen 2 jaar na de aankoopdatum geldend te worden gemaakt.

LET OP: De klant kan geen beroep doen op de garantie indien de schade/het defect is ontstaan door enig gebruik anders dan omschreven in het bedoelde gebruik zoals omschreven in deze productomschrijving; de klant het artikel zelf heeft geprobeerd te repareren; het slijtage betreft; indien het defect is voortgekomen uit gebreken waarvan de klant bij aankoop op de hoogte was; en bij defecten/schade vanwege de fout van de klant zelf of aangericht door derden.

Disclaimer

- Deze handleiding en alle afspraken, rechten en verplichtingen zijn onder voorbehoud en kunnen op elk moment, zonder opgaaft van reden, veranderen.

Introduction

- Thank you for choosing Odessey®! We appreciate you very much. In this guide we would like to help you get the most out of your item. For safe use of the item, you must follow the safety instructions at all times. Do you have any questions or are you experiencing a problem? Please contact us by email: hello@misabrand.nl.

Intended use:

- This product should only be used for the specific purposes stated in this manual.
- The supplier cannot be held liable for any injury or damage resulting from the use of the product in a manner inconsistent with its intended use.
- Always follow the following precautions when using “the telescope,” hereinafter referred to as “the product.”

Warnings and Safety Instructions



Keep the packaging away from children. They can choke on it.



Read the instructions for use carefully and completely before using the product. Keep this manual safe.



CHOKING HAZARD: The product contains small parts. Children and people who tend to put inedible objects in their mouths can choke. Therefore, keep the product out of their reach.



Never look directly at the sun without a properly installed and properly functioning solar filter. This can cause permanent eye damage. Also do not look directly at other bright light sources.

General:

- If it is your first time using the product, it is very important to read the manual and accompanying instructions carefully.
- If the product does not function correctly, has been dropped, or appears damaged, do not use the product and contact our customer service: hello@misabrand.nl.
- Never look directly at the sun without a properly installed and properly functioning solar filter. This can cause permanent eye damage. Also do not look directly at other bright light sources.
- Limit use of the product to the purposes expressly stated in this manual.

- Avoid disassembling, repairing, or modifying the product as this may cause damage. For your own safety, such parts should only be replaced by qualified service personnel. It is advisable to always send the product to an authorized service center for repairs to avoid damage and personal injury.
- The product is designed and intended for personal use and is not intended for commercial purposes.
- Keep the product away from heat sources, areas with elevated temperatures and appliances such as ovens.
- Do not leave the product unattended when in use.
- Be alert to the risks and consequences associated with improper use of the product. Such use may result in personal injury, damage to the product and other property.
- Make sure the product is not exposed to moisture and does not get wet.
- Never look directly at the sun without a properly installed and properly functioning solar filter. This can cause permanent eye damage. Also do not look directly at other bright light sources.
- The product contains small parts. Children and people who tend to put inedible objects in their mouths can choke. Therefore, keep the product out of their reach.
- The product is fragile and has fragile parts. Make sure you always handle the product and its accessories with care.

Persons:

- This product is suitable for and may be used by children aged 6 years and over. When used by children, it is always mandatory that this is done under the supervision of and after full instruction from an adult. Cleaning and maintenance should always be carried out by an adult.
- The product can be used by people with a physical or mental disability, provided they have been properly and fully instructed in the safe use of this product, they fully understand the hazards and are under direct adult supervision.
- Keep this product out of the reach of children under 6 years of age.
- Do not allow children to play with the product without direct adult supervision.

Usage:

- Ensure that the product does not come into excessive contact with water.
- Do not use the item in places where there is a risk of it coming into contact with water. Therefore, do not use the product near a bath, shower, swimming pool or sink.
- Keep the product away from extreme heat sources.
- Make sure the product is not left unattended. Never look directly at the sun without a properly installed and properly functioning solar filter. This can cause permanent eye damage. Also do not look directly at other bright light sources.
- The product contains small parts. Children and people who tend to put inedible objects in their mouths can choke. Therefore, keep the product out of their reach.
- The product is fragile and has fragile parts. Make sure you always handle the product and its accessories with care.
- When observing terrestrial objects, always make sure you have the erecting eyepiece installed so that your image does not appear upside down.

Receiving the Shipment:

- When receiving the shipment, it is advisable to check whether the contents of the package correspond to the enclosed packing slip. Please let the supplier know if any parts are missing. If there is any possible damage to the product or accessories, immediately file a complaint with the carrier and provide the supplier with a detailed description of the damage. Please ensure that you retain the damaged packaging to support your complaint.

Contents Packaging:

- Telescope – Black – Milky Way – OT-MW1 – EAN: 8720726037662

Parts/accessories

- 1x Telescopic Tube
- 1x Tripod
- 1x 10mm Eyepiece
- 1x 25mm Eyepiece
- 1x 1.5X Barlow
- 1x 3X Barlow
- 1x Reversing Eyepiece
- 1x Crosshair Finderscope
- 1x Phone Holder
- 1x Remote Control
- 1x Moon Filter

- 1x Sun Filter
- 1x Manual

Product features

Product overview

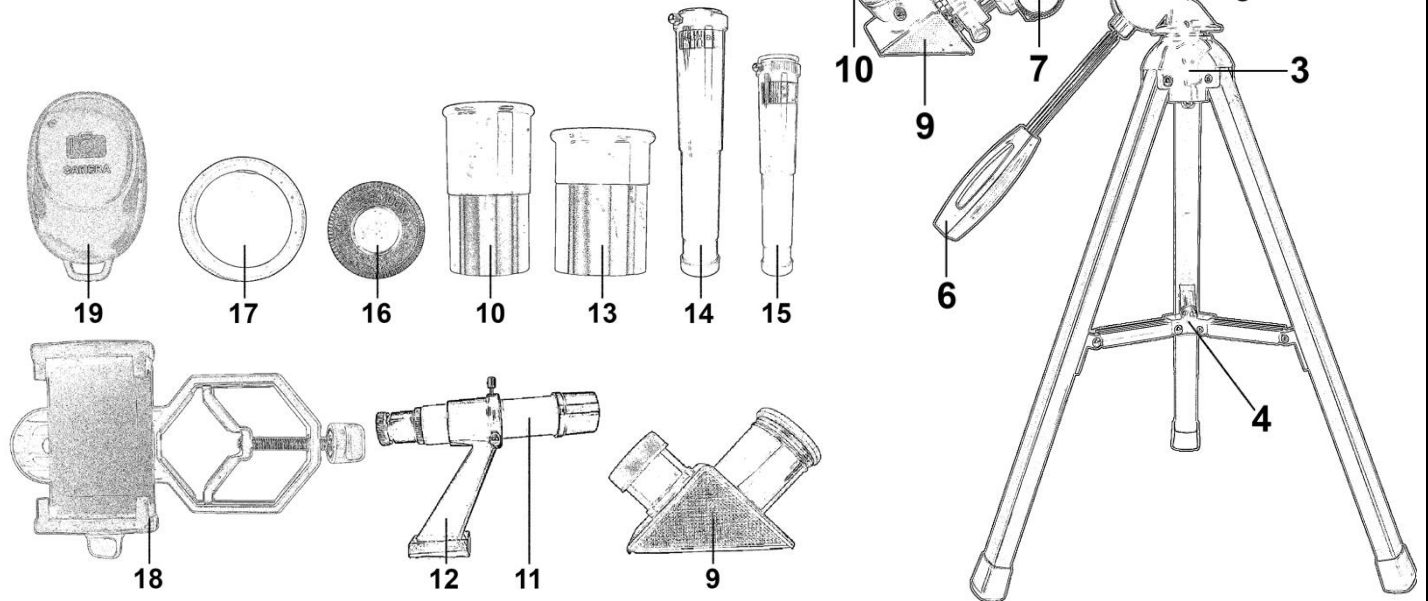

- | | |
|-----------------------|---------------------------|
| 1. Telescope tube | 11. Crosshair Finderscope |
| 2. Opening | 12. Findercope Mount |
| 3. Tripod | 13. 10mm Eyepiece |
| 4. Folding mechanisms | 14. 3X Barlow |
| 5. Mounting | 15. 1.5X Barlow |
| 6. Navigation handle | 16. Moon filter |
| 7. Focus knob | 17. Sun filter |
| 8. Focusing tube | 18. Phone holder |
| 9. Erecting eyepiece | 19. Remote control |
| 10. 25mm Eyepiece | |

Technical Data

Focal length	500
Aperture ratio	45
Lens diameter	70 mm
Maximum magnification	150
Telescope dimensions	29,2 x 10,5 x 10,5 cm
Tripod height	40,5 cm

Telescope type	Refractor
Package dimensions	43,0 x 11,2 x 20,4 cm
Weight	2,5 kg
Materials	Aluminum, ABS, Glass
Color	Black/Gray

Installation

Telescopic tube – Remove the dust cap of the telescopic tube

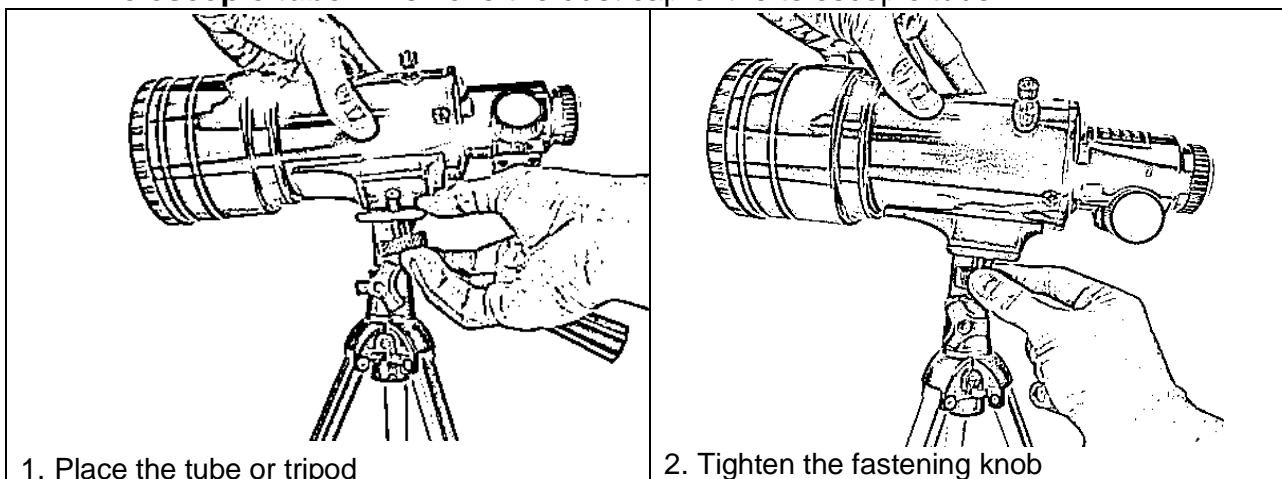

Lenses – Always remove dust covers from lenses when in use

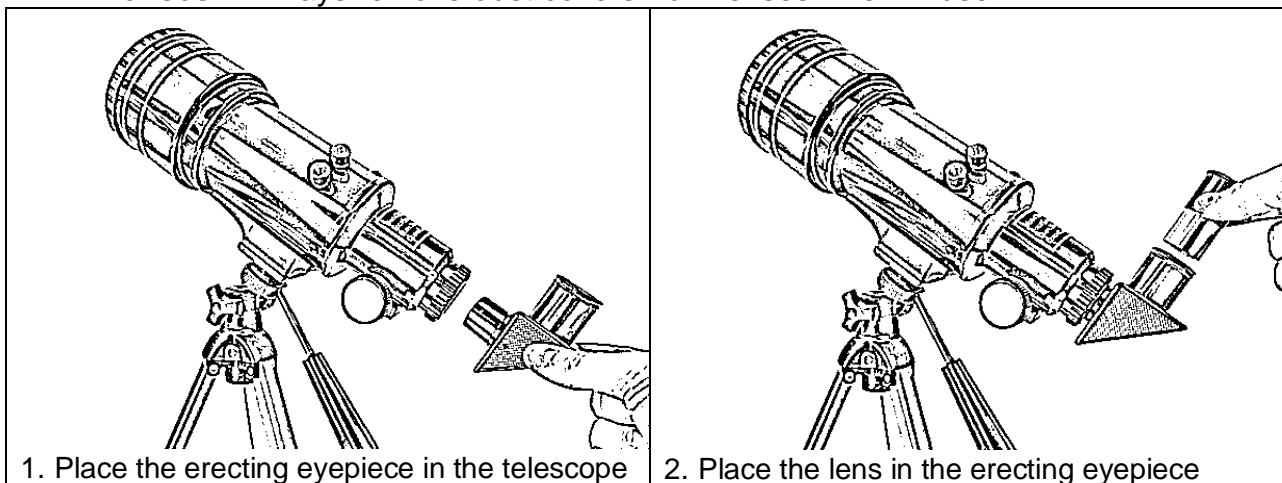

Barlow Lenses – Always remove the dust caps from the lenses when in use

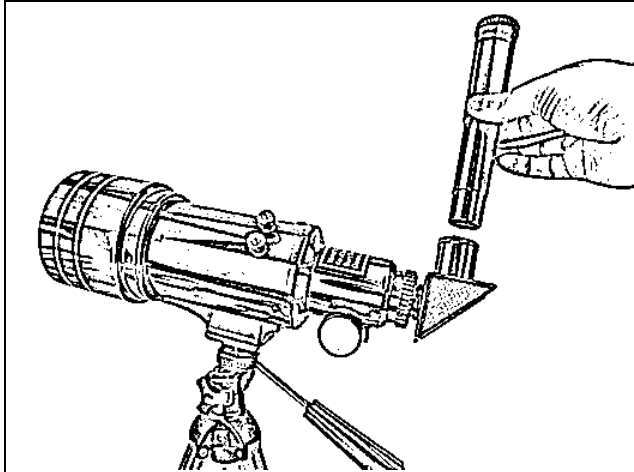

1. Place the Barlow lens in the erecting eyepiece

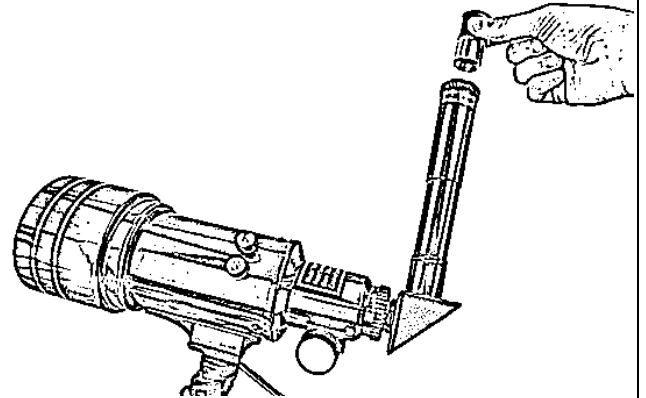

2. Place the 10mm or 20mm lens in the Barlow

Moon Filter – Always remove dust covers from lenses when in use

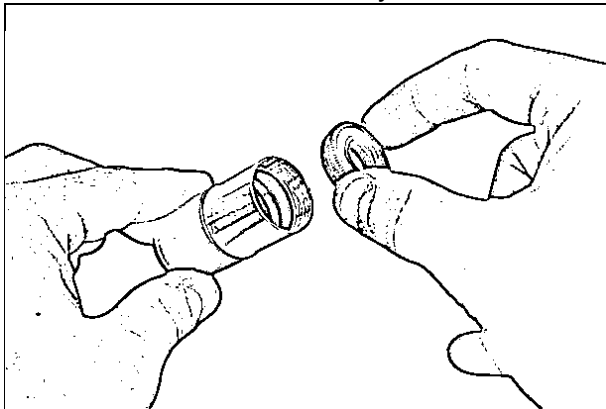

1. Screw the moon filter into the 10 or 20 mm lens

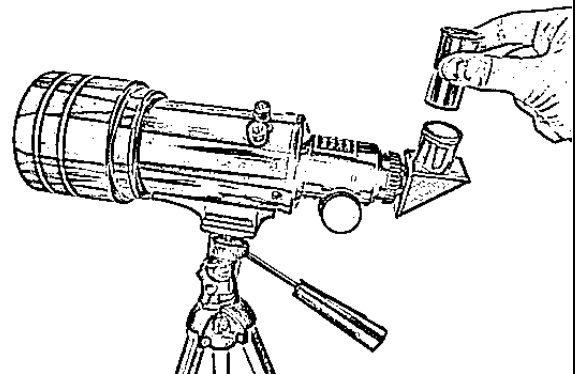

2. Place the lens in the erecting eyepiece

Solar filter – Remove only the small dust cover on the telescope

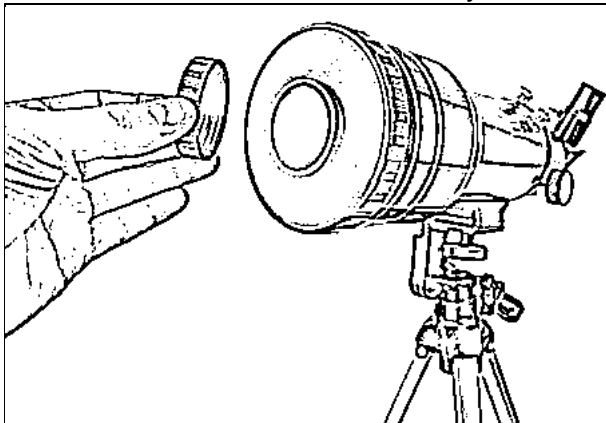

1. Only remove the small dust cap from the telescope tube. Leave the big one alone.

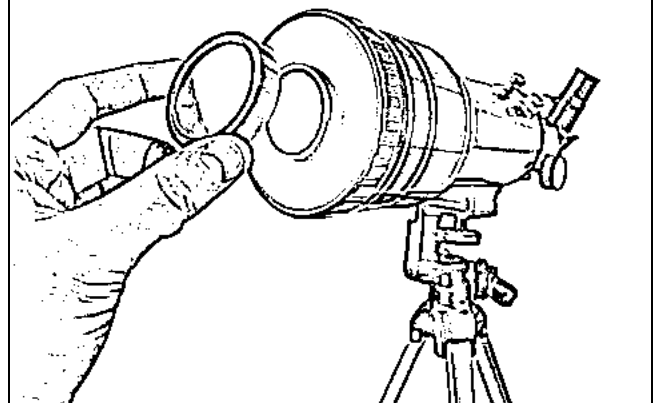

2. Place the solar filter over the opening in the dust cover. Make sure it is properly secured.

Crosshair Finderscope

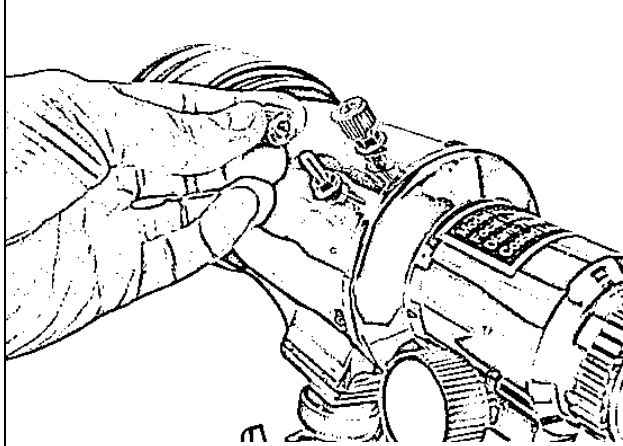

1. Remove the bolts from the telescopic tube

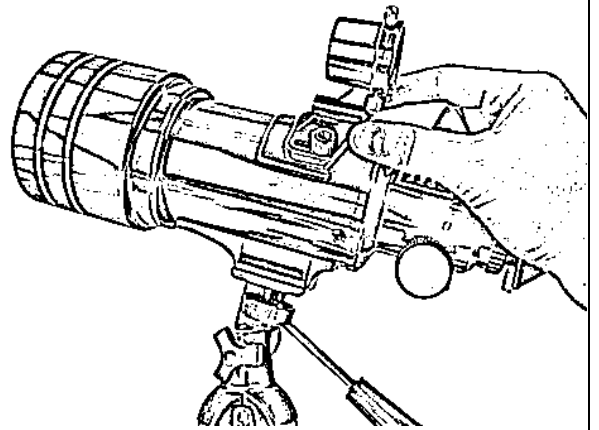

2. Place the finder scope holder over the screws and tighten the bolts

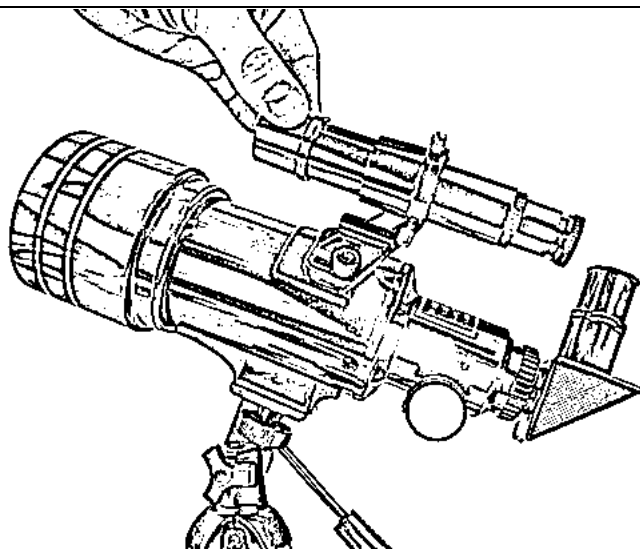

3. Place the finderscope in the holder and tighten it

Phone holder – Remove the case from your phone first if necessary

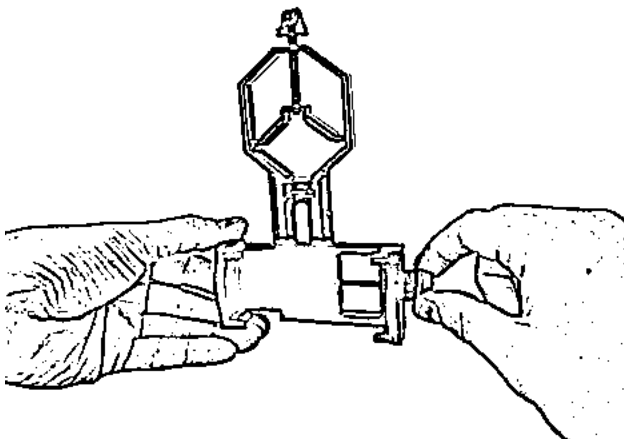

1. Screw open the holder to fit the phone

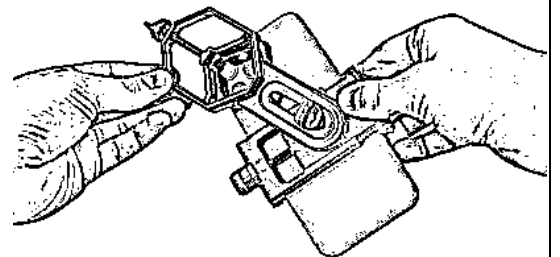

2. Place the phone and tighten it. Make sure the camera is in the square.

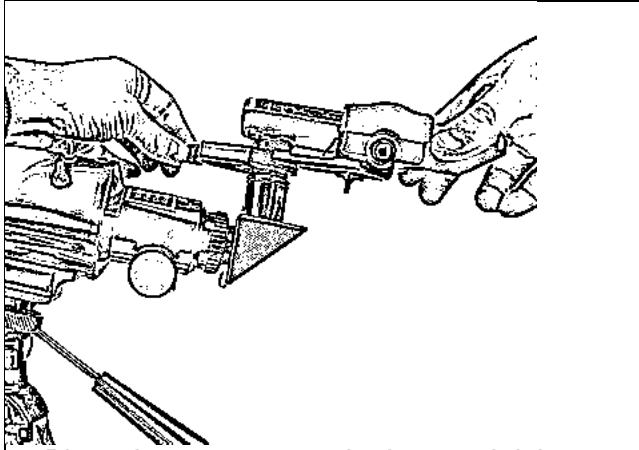

3. Place the square over the lens and tighten the long bolt to secure the holder.

Instructions for Use

- If you want to observe an object in the sky, first navigate your telescope in the right direction using the crosshair finderscope. According to that you first find/view the object with the 20mm eyepiece. Once you have a good view of the object, you can magnify further by inserting another eyepiece.
- When you have a good view of an object, you naturally want to see it as sharply as possible. You need to focus the image by turning the focus knob until the image is at its sharpest.
- If you want to observe the moon, you can install the moon filter as shown above.
- If you want to observe the sun, you can install the sun filter as shown above. Make sure you have installed it 100% correctly before looking into the sun. Consult an expert if necessary.
- Only use the telescope outside in the open air. Do not use it from behind a window. The reflection from the window can spoil your view.
- Your telescope will function best when it has been acclimatized. This means that the temperature of the lens and the air in the telescope must be the same temperature. If the difference between outside and inside is large, this can take approximately one to two hours.
- It is best to observe celestial objects in places where there is relatively little light pollution. Therefore, try to avoid places where there is a lot of light, such as lampposts and other light sources.
- Then clean the lens with a microfiber cloth. Make sure that you do not use too much force when cleaning so that the lens is not damaged.
- Clean the glasses of the eyepieces regularly with a microfiber cloth. Make sure that you do not use too much force when cleaning so that the lens is

not damaged.

- After outdoor use, check whether there is moisture or condensation on the telescope. If this is the case, you should dry it with a dry cloth.
- You can clean the other parts of the telescope with slightly damp cloths. Avoid aggressive cleaning agents.

Storage

- Make sure you always have the dust caps on the lenses and the telescope tube when you are not using them. This is to prevent dust from getting into the lenses.
- Store the product in a closed place where there is little to no dust.
- Store the product in a place where the humidity is not too high.
- After use, disassemble the entire telescope and store it in the packaging you received so that it is not damaged.
- When not in use, do not store the product in high places where there is a risk of it falling and being damaged.
- Do not store the product in places where it will be exposed to extremely high or extremely low temperatures.
- Keep the product out of the reach of children.

Problem – Solution

Problem	Probable Cause	Solution
Image upside down	No erecting eyepiece installed	Install erecting eyepiece
No image on phone camera	Phone holder not installed correctly	Install the phone holder correctly
Remote control does not work	Not connected to phone	Connect the remote control to the phone via Bluetooth
Image not sharp	Not properly focused	Use the focus button to focus the image

Discard/Recycle

- Always think about the environment when you want to throw away the item. Separate waste where necessary and ensure that your waste is

processed at a correct waste location based on the materials from which the product is made.

- Do not throw away the product with normal household waste. Hand it in at a collection point designated by the government so that it can be properly processed and recycled.

Service & Warranty

- For any questions regarding service and warranty, please contact our customer service directly at hello@misabrands.nl.
- All our items have a 2-year warranty. To claim the warranty, the customer must provide proof of purchase and the warranty must be asserted within 2 years of the date of purchase.

PLEASE NOTE: The customer cannot invoke the warranty if the damage/defect has been caused by any use other than that described in the intended use as described in this product description; the customer has tried to repair the item himself; it concerns wear and tear; if the defect arose from defects of which the customer was aware at the time of purchase; and in the event of defects/damage due to the customer's own fault or caused by third parties.

Disclaimer

- This manual and all agreements, rights and obligations are subject to change and may change at any time without notice.

Introduction

- Merci d'avoir choisi Odessey® ! Nous vous apprécions beaucoup. Dans ce guide, nous aimerions vous aider à tirer le meilleur parti de votre article. Pour une utilisation en toute sécurité de l'article, vous devez suivre les instructions de sécurité à tout moment. Vous avez des questions ou vous rencontrez un problème ? Veuillez nous contacter par e-mail : hello@misabrands.nl.

Utilisation prévue:

- Ce produit ne doit être utilisé qu'aux fins spécifiques indiquées dans ce manuel.
- Le fournisseur ne pourra être tenu responsable de toute blessure ou dommage résultant d'une utilisation du produit non conforme à l'usage auquel il est destiné.
- Suivez toujours les précautions suivantes lorsque vous utilisez "le télescope", ci-après dénommée "le produit".

Avertissements et consignes de sécurité



Gardez l'emballage hors de portée des enfants. Ils peuvent s'étouffer avec.



Lisez attentivement et complètement le mode d'emploi avant d'utiliser le produit. Conservez ce manuel en sécurité.



RISQUE D'ÉTOUFFEMENT: Le produit contient de petites pièces. Les enfants et les personnes qui ont tendance à mettre des objets non comestibles dans leur bouche peuvent s'étouffer. Gardez donc le produit hors de leur portée.



Ne regardez jamais directement le soleil sans un filtre solaire correctement installé et fonctionnant correctement. Cela peut provoquer des lésions oculaires permanentes. Ne regardez pas non plus directement d'autres sources de lumière vive.

Général:

- Si c'est la première fois que vous utilisez le produit, il est très important de lire attentivement le manuel et les instructions qui l'accompagnent.
- Si le produit ne fonctionne pas correctement, est tombé ou semble endommagé, n'utilisez pas le produit et contactez notre service client : hello@misabrands.nl.
- Avant d'utiliser le produit, inspectez systématiquement les pièces et accessoires pour détecter tout dommage ou signe d'usure, tel que fissures ou

cassures, qui pourraient nuire à son fonctionnement. Si nécessaire, remplacez-les par des pièces d'origine ou celles recommandées par le fabricant.

- Limiter l'utilisation du produit aux fins expressément indiquées dans ce manuel.
- Évitez de démonter, réparer ou modifier le produit car cela pourrait causer des dommages. Pour votre propre sécurité, ces pièces ne doivent être remplacées que par un personnel de service qualifié. Il est conseillé de toujours envoyer le produit à un centre de service agréé pour réparation afin d'éviter tout dommage et blessure corporelle.
- Le produit est conçu et destiné à un usage personnel et n'est pas destiné à des fins commerciales.
- Gardez le produit à l'écart des sources de chaleur, des zones à températures élevées et des appareils tels que les fours.
- Ne laissez pas le produit sans surveillance lors de son utilisation.
- Soyez attentif aux risques et aux conséquences associés à une mauvaise utilisation du produit. Une telle utilisation peut entraîner des blessures corporelles, des dommages au produit et à d'autres biens.
- Assurez-vous que le produit n'est pas exposé à l'humidité et qu'il ne soit pas mouillé.
- Ne regardez jamais directement le soleil sans un filtre solaire correctement installé et fonctionnant correctement. Cela peut provoquer des lésions oculaires permanentes. Ne regardez pas non plus directement d'autres sources de lumière vive.
- Le produit contient de petites pièces. Les enfants et les personnes qui ont tendance à mettre des objets non comestibles dans leur bouche peuvent s'étouffer. Gardez donc le produit hors de leur portée.
- Le produit est fragile et comporte des pièces fragiles. Assurez-vous de toujours manipuler le produit et ses accessoires avec soin.

Personnes:

- Ce produit convient et peut être utilisé par les enfants âgés de 6 ans et plus. Lorsqu'il est utilisé par des enfants, il est toujours obligatoire que cela se fasse sous la surveillance et après les instructions complètes d'un adulte. Le nettoyage et l'entretien doivent toujours être effectués par un adulte.
- Le produit peut être utilisé par des personnes souffrant d'un handicap physique ou mental, à condition qu'elles aient été correctement et entièrement

instruites sur l'utilisation sûre de ce produit, qu'elles comprennent parfaitement les dangers et soient sous la surveillance directe d'un adulte.

- Gardez ce produit hors de portée des enfants de moins de 6 ans.
- Ne laissez pas les enfants jouer avec le produit sans la surveillance directe d'un adulte.

Usage:

- Assurez-vous que le produit n'entre pas en contact excessif avec l'eau.
- N'utilisez pas l'article dans des endroits où il risque d'entrer en contact avec de l'eau. N'utilisez donc pas le produit à proximité d'une baignoire, d'une douche, d'une piscine ou d'un lavabo.
- Gardez le produit à l'écart des sources de chaleur extrêmes.
- Assurez-vous que le produit n'est pas laissé sans surveillance. Ne regardez jamais directement le soleil sans un filtre solaire correctement installé et fonctionnant correctement. Cela peut provoquer des lésions oculaires permanentes. Ne regardez pas non plus directement d'autres sources de lumière vive.
- Le produit contient de petites pièces. Les enfants et les personnes qui ont tendance à mettre des objets non comestibles dans leur bouche peuvent s'étouffer. Gardez donc le produit hors de leur portée.
- Le produit est fragile et comporte des pièces fragiles. Assurez-vous de toujours manipuler le produit et les accessoires fournis avec soin.
- Lorsque vous observez des objets terrestres, assurez-vous toujours que l'oculaire redresseur est installé de manière à ce que votre image n'apparaisse pas à l'envers.

Réception de l'envoi:

- A la réception de l'envoi, il est conseillé de vérifier si le contenu du colis correspond au bordereau d'expédition ci-joint. Veuillez informer le fournisseur s'il manque des pièces. En cas de dommages possibles au produit ou aux accessoires, déposez immédiatement une réclamation auprès du transporteur et fournissez au fournisseur une description détaillée des dommages. Veuillez vous assurer de conserver l'emballage endommagé pour étayer votre réclamation.

Contenu Emballage:

- Telescope – Noir – Milky Way – OT-MW1 – EAN: 8720726037662

Pièces/accessoires attachés

- 1x tube télescopique
- 1x trépied
- 1 oculaire de 10 mm
- 1 oculaire de 25 mm
- 1x Barlow 1,5X
- 1x Barlow 3X
- 1x oculaire inversé
- 1x chercheur en croix
- 1x support de téléphone
- 1x télécommande
- 1x filtre Lune
- 1x filtre solaire
- 1x manuel

Détails du produit

Aperçu du produit

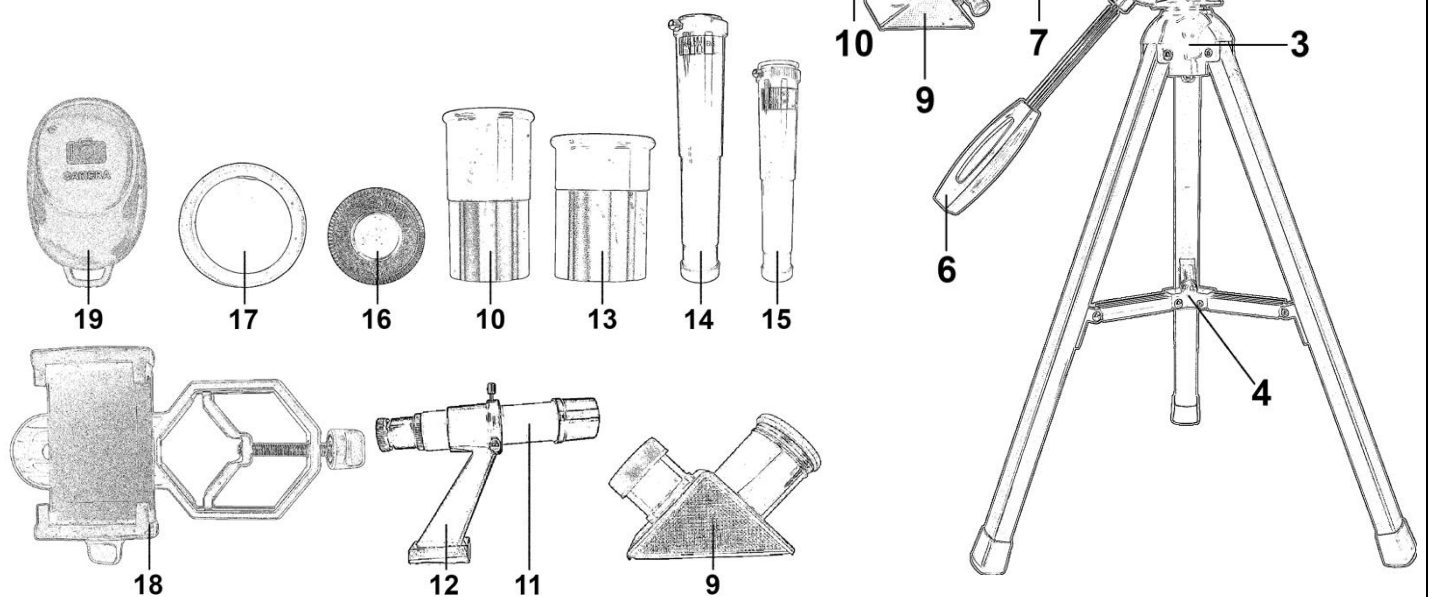

- | | |
|----------------------------|--------------------------------|
| 1. Tube du télescope | 11. Chercheur en croix |
| 2. Ouverture | 12. Chercheur en croix montage |
| 3. Trépied | 13. 10mm Oculaire |
| 4. Mécanisme de pliage | 14. 3X Barlow |
| 5. Montage | 15. 1.5X Barlow |
| 6. Poignée de navigation | 16. Filtre lunaire |
| 7. Bouton de mise au point | 17. Filtre solaire |
| 8. Tube de mise au point | 18. Support de téléphone |
| 9. Oculaire de montage | 19. Télécommande |
| 10. 25mm Oculaire | |

Données techniques

Distance focale	500
Rapport d'ouverture	45
Diamètre de l'objectif	70 mm
Grossissement maximum	150
Dimensions du télescope	29,2 x 10,5 x 10,5 cm
Hauteur du trépied	40,5 cm
Type de télescope	Réfracteur
Dimensions du colis	43,0 x 11,2 x 20,4 cm
Poids	2,5 kg
Matériaux	Aluminium, ABS, Verre
Couleur	Noir/Gris

Installation

Tube télescopique – Retirez le capuchon anti-poussière sur l'ouverture du tube télescopique

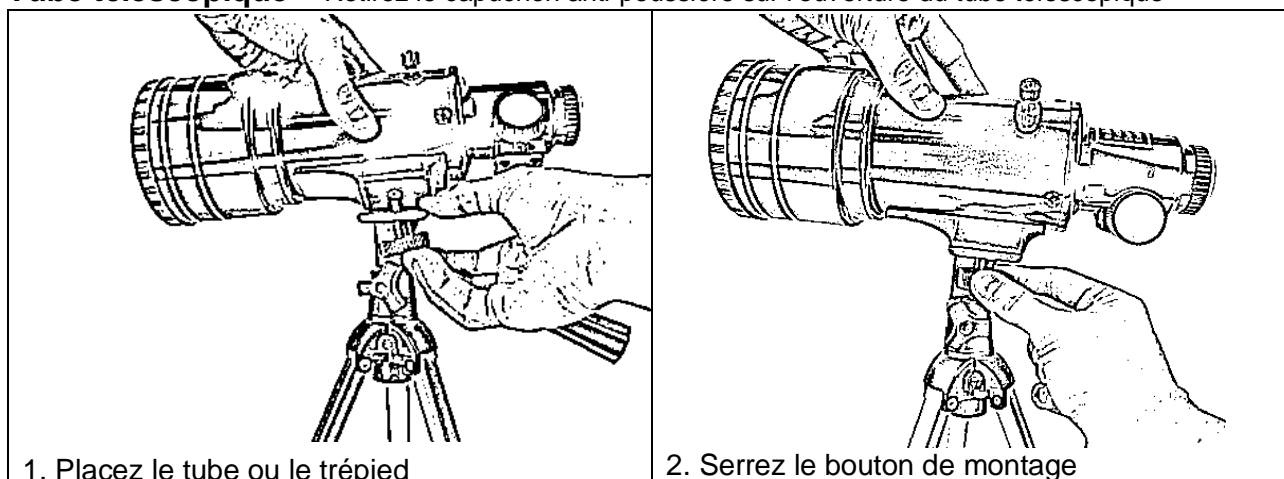

Objectifs – Retirez toujours les cache-poussière des objectifs lors de leur utilisation.

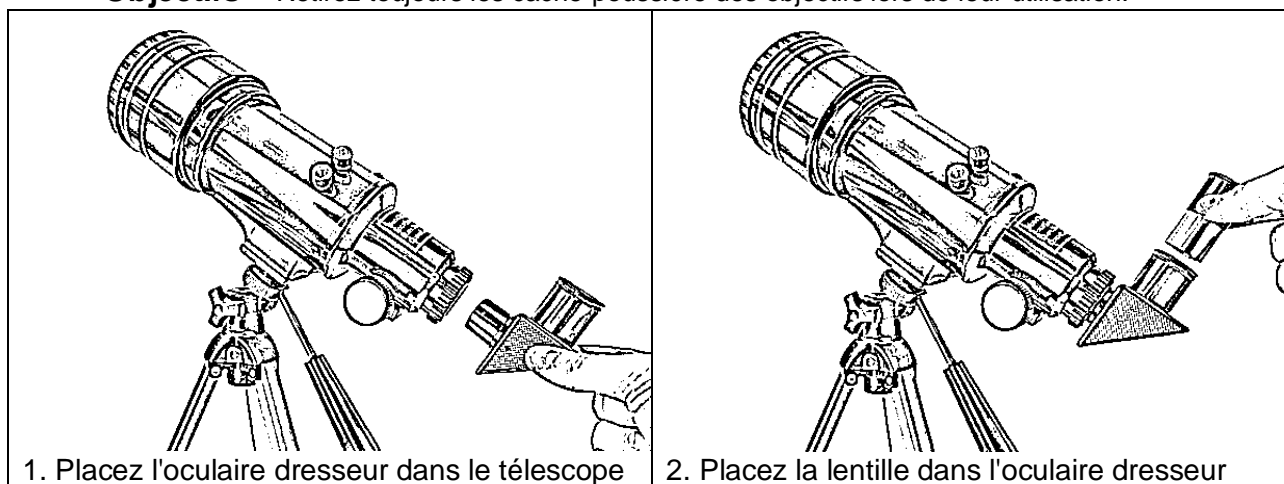

Objectifs Barlow – Retirez toujours les capuchons anti-poussière des objectifs lors de leur utilisation

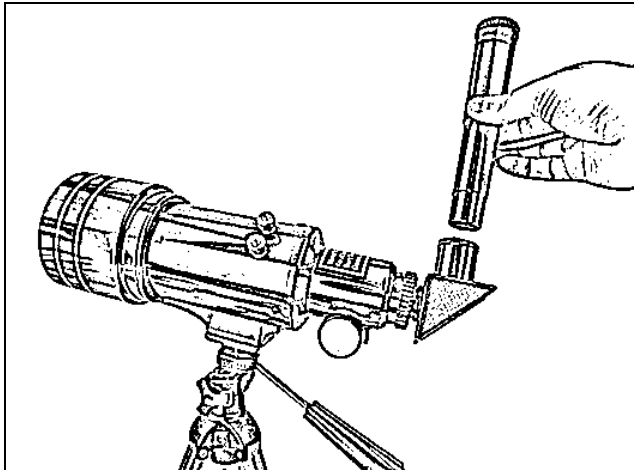

1. Placez la lentille de Barlow dans l'oculaire de montage

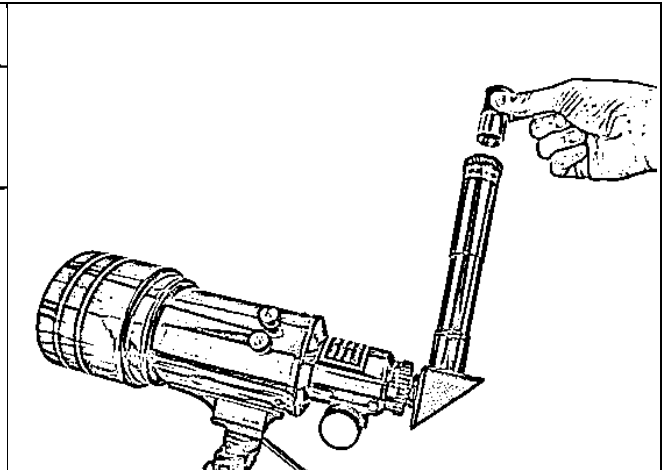

2. Placez l'objectif 10 mm ou 20 mm dans le Barlow

Filtre lunaire – Retirez toujours les capuchons anti-poussière des objectifs lors de leur utilisation

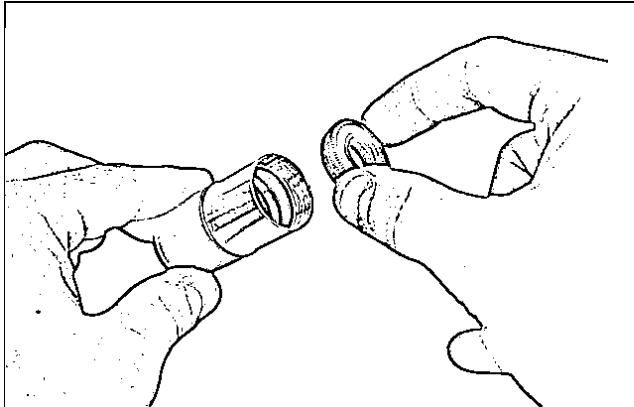

1. Vissez le filtre lunaire dans l'objectif de 10 ou 20 mm

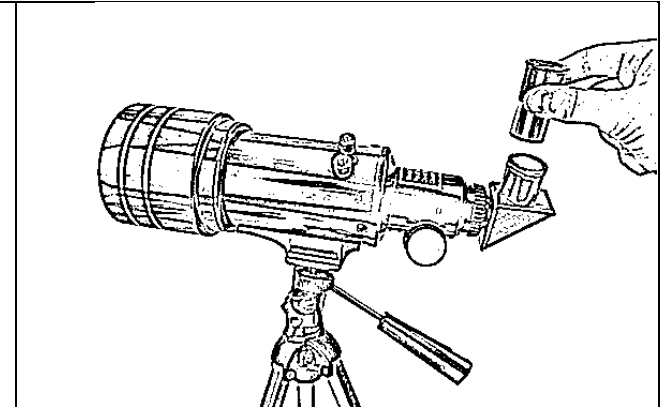

2. Placez la lentille dans l'oculaire de montage

Filtre solaire – Retirez uniquement le petit capuchon anti-poussière sur le tube du télescope et installez le filtre solaire

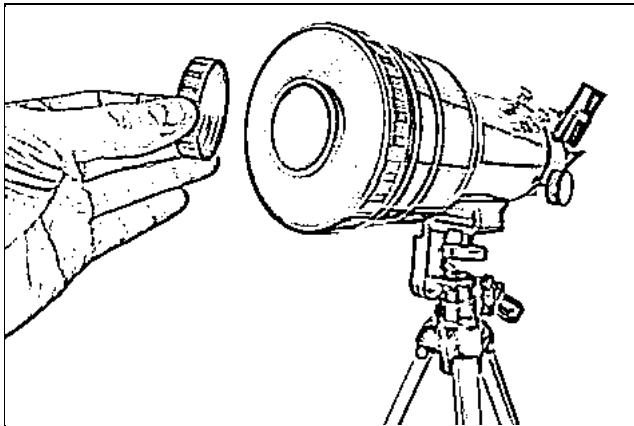

1. Retirez uniquement le petit capuchon anti-poussière du tube télescopique. Laissez le grand tranquille

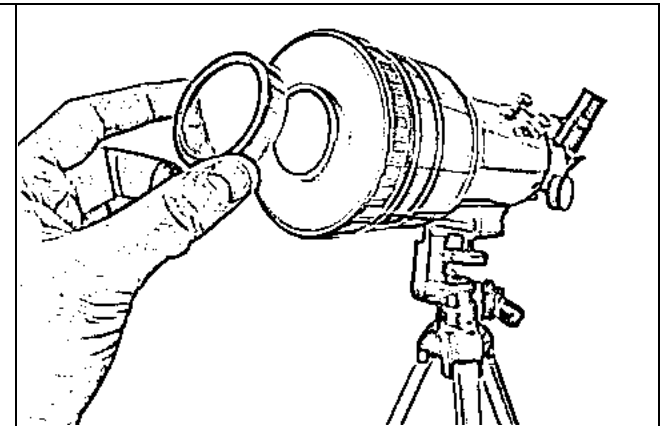

2. Placez le filtre solaire sur l'ouverture du cache-poussière. Assurez-vous qu'il est correctement fixé.

Chercheur en réticule

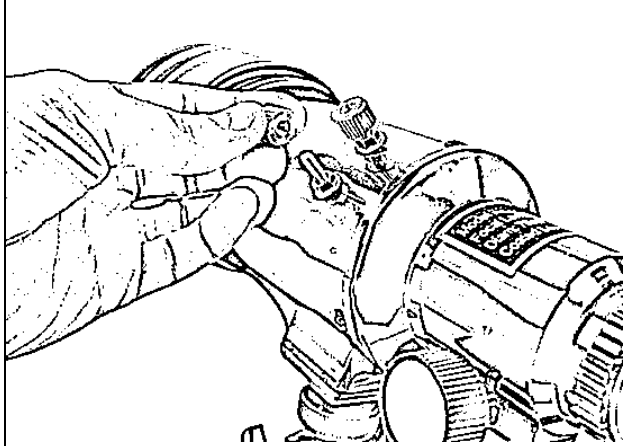

1. Retirez les boulons du tube télescopique

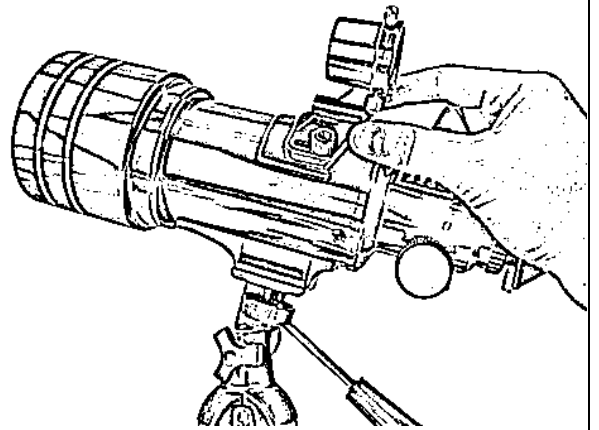

2. Placez le support du chercheur sur les vis et serrez les boulons

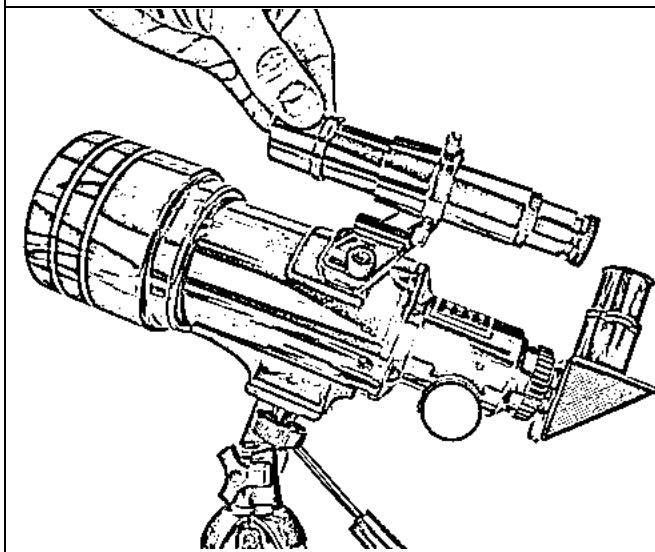

3. Placez le chercheur dans le support et serrez-le

Support de téléphone – Selon le cas, vous devrez d'abord le retirer de votre téléphone

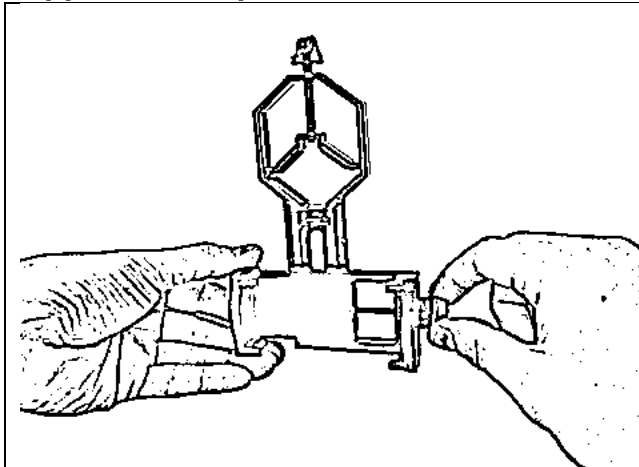

1. Ouvrez le support pour l'adapter au téléphone

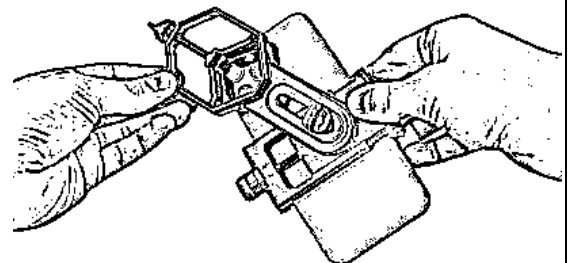

2. Insérez le téléphone et serrez-le. Assurez-vous que la caméra est sur la place.

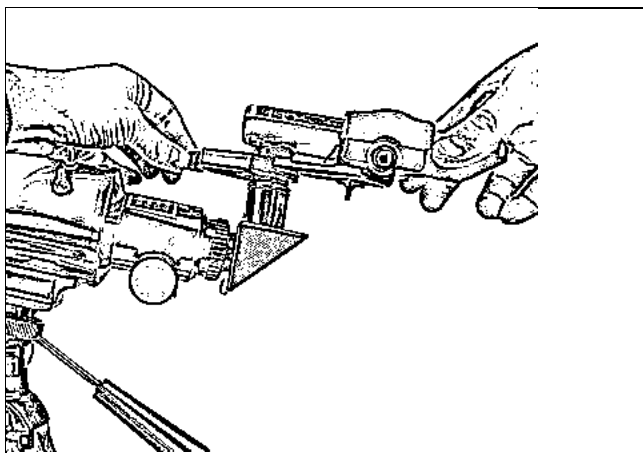

3. Placez le carré sur l'objectif et serrez le long boulon pour fixer le support

Mode d'emploi

- Si vous souhaitez observer un objet dans le ciel, dirigez d'abord votre télescope dans la bonne direction à l'aide du chercheur en croix. En fonction de cela, vous trouvez/visualisez d'abord l'objet avec l'oculaire de 20 mm. Une fois que vous avez une bonne vue de l'objet, vous pouvez agrandir davantage en insérant un autre oculaire.
- Lorsque vous avez une bonne vue sur un objet, vous souhaitez naturellement le voir aussi précisément que possible. Vous devez mettre au point l'image en tournant le bouton de mise au point jusqu'à ce que l'image soit la plus nette.
- Si vous souhaitez observer la lune, vous pouvez installer le filtre lunaire comme indiqué ci-dessus.
- Si vous souhaitez observer le soleil, vous pouvez installer le filtre solaire comme indiqué ci-dessus. Assurez-vous de l'avoir installé correctement à 100 % avant de regarder le soleil. Consultez un expert si nécessaire.
- Utilisez le télescope uniquement à l'extérieur, en plein air. Ne l'utilisez pas derrière une fenêtre. Le reflet de la fenêtre peut gêner votre vue.
- Votre télescope fonctionnera mieux lorsqu'il aura été acclimaté. Cela signifie que la température de la lentille et celle de l'air dans le télescope doivent être à la même température. Si la différence entre l'extérieur et l'intérieur est importante, cela peut prendre environ une à deux heures.
- Il est préférable d'observer les objets célestes dans des endroits où il y a relativement peu de pollution lumineuse. Par conséquent, essayez d'éviter les endroits où il y a beaucoup de lumière, comme les lampadaires et autres sources lumineuses.

Entretien et nettoyage

- Lors du nettoyage des lentilles, essayez toujours d'éliminer d'abord l'air comprimé ou la poussière.
- Nettoyez ensuite la lentille avec un chiffon en microfibre. Assurez-vous de ne pas utiliser trop de force lors du nettoyage afin de ne pas endommager l'objectif.
- Nettoyez régulièrement les verres des oculaires avec un chiffon en microfibre. Assurez-vous de ne pas utiliser trop de force lors du nettoyage afin de ne pas endommager l'objectif.
- Après une utilisation en extérieur, vérifiez s'il y a de l'humidité ou de la condensation sur le télescope. Si tel est le cas, séchez-le avec un chiffon sec.
- Vous pouvez nettoyer les autres parties du télescope avec des chiffons légèrement humides. Évitez les produits de nettoyage agressifs.

Stockage

- Assurez-vous d'avoir toujours les capuchons anti-poussière sur les lentilles et le tube du télescope lorsque vous ne les utilisez pas. Ceci permet d'éviter que la poussière ne pénètre dans les lentilles.
- Conservez le produit dans un endroit fermé et peu ou pas poussiéreux.
- Conservez le produit dans un endroit où l'humidité n'est pas trop élevée.
- Après utilisation, démontez l'ensemble du télescope et rangez-le dans l'emballage que vous avez reçu afin qu'il ne soit pas endommagé.
- Lorsqu'il n'est pas utilisé, ne stockez pas le produit dans des endroits en hauteur où il risque de tomber et d'être endommagé.
- Ne stockez pas le produit dans des endroits où il sera exposé à des températures extrêmement élevées ou extrêmement basses.
- Gardez le produit hors de portée des enfants.

Problème – Solution

Problème	Cause possible	Solution
Image à l'envers	Aucun oculaire de redressement installé	Installer un oculaire de redressement

Aucune image de la caméra du téléphone	Le support de téléphone n'est pas installé correctement	Installez le support de téléphone correctement
La télécommande ne fonctionne pas	Non connectée au téléphone	Connectez la télécommande au téléphone via Bluetooth
L'image n'est pas nette	Pas correctement mis au point	Utilisez le bouton de mise au point pour mettre au point l'image

Jeter/Recycleryclen

- Pensez toujours à l'environnement lorsque vous souhaitez jeter l'article. Triez les déchets si nécessaire et assurez-vous que vos déchets sont traités dans un lieu de déchets approprié en fonction des matériaux à partir desquels le produit est fabriqué.
- Ne jetez pas le produit avec les ordures ménagères normales. Remettez-le à un point de collecte désigné par le gouvernement afin qu'il puisse être correctement traité et recyclé.

Service et garantie

- Pour toute question concernant le service et la garantie, veuillez contacter directement notre service client à hello@misabrands.nl.
- Tous nos articles bénéficient d'une garantie de 2 ans. Pour faire valoir la garantie, le client doit fournir une preuve d'achat et la garantie doit être invoquée dans les 2 ans suivant la date d'achat.

VEUILLEZ NOTER: Le client ne peut pas invoquer la garantie si le dommage/défaut a été causé par une utilisation autre que celle décrite dans l'utilisation prévue telle que décrite dans cette description du produit ; le client a tenté de réparer lui-même l'article ; cela concerne l'usure ; si le défaut résulte de défauts dont le client avait connaissance au moment de l'achat ; et en cas de défauts/dommages dus à la faute du client ou causés par des tiers.

Clause de non-responsabilité

- Ce manuel et tous les accords, droits et obligations sont sujets à changement et peuvent changer à tout moment sans préavis.

© Misa Brands B.V.
Kweekgrasstraat 14
1313 BX ALMERE
Nederland
KVK: 89267044

©2024 Misa Brands B.V.