



SILVERSTONE[®]
Designing Inspiration

SilverStone Technology Co., Ltd.

www.silverstonetek.com

support@silverstonetek.com

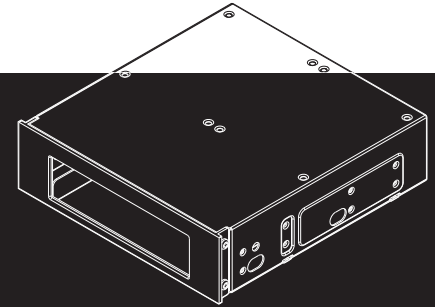





5.25" to 3.5" and 2.5" bay converter

FP55 Manual

Issue Date : May, 2010
NO.G11212060

Included package

Item Pics	Name
	SCREW-TF-M3X4-NI for 2 x 2.5" HDD
	SCREW-CROSS-R-6_32X4-NI for 3.5" HDD
	SCREW-CROSS-P-M3X4-NI for FDD\card reader
	SCREW-CROSS-PW-M3X6-NI for FP55

Hard drive installation

Due to its unique design, the installation of this product maybe more difficult than other similar devices so please give yourself extra time and read the following detailed installation guide.

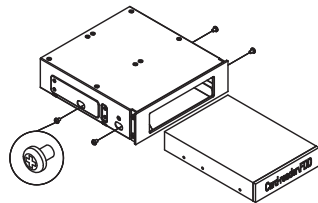

For Card-reader / FDD screws

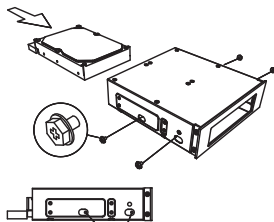

For HDD screws

ENGLISH

1.The FP55 can support a 3.5" external storage device (e.g., floppy, multiple card reader) or a 3.5" internal device (3.5" hard drive). Please secure the 3.5" external device with included M3 screws and secure the 3.5" internal device with the #6-32 screws.

DEUTSCH

1.Das FP55 lässt sich mit einem externen 3,5 Zoll-Gerät (z. B. Diskettenlaufwerk, Multikartenleser) oder einem internen 3,5 Zoll-Gerät (3,5 Zoll-Festplatte) ausstatten. Bitte fixieren Sie externe 3,5 Zoll-Geräte mit den beigelegten M3-Schrauben, interne 3,5 Zoll-Geräte fixieren Sie mit den 6-32-Schrauben.

ESPAÑOL

1.El FP55 puede aceptar un dispositivo de almacenamiento externo de 3,5" (p.e. una unidad de disco ó un lector de tarjetas) ó un dispositivo interno de 3,5" (disco duro de 3,5"). Por favor, fije el dispositivo externo de 3,5" con los tornillos M3 incluidos y fije el dispositivo interno de 3,5" con los tornillos #6-32.

FRANÇAIS

1.El FP55 puede aceptar un dispositivo de almacenamiento externo de 3,5" (p.e. una unidad de disco ó un lector de tarjetas) ó un dispositivo interno de 3,5" (disco duro de 3,5"). Por favor, fije el dispositivo externo de 3,5" con los tornillos M3 incluidos y fije el dispositivo interno de 3,5" con los tornillos #6-32.

ITALIANO

1.FP55 può supportare sia periferice da 3,5" esterne (ad es. floppy, lettori di memorie) o interne (hard disk da 3,5"). Utilizzare quindi le viti M3 per il montaggio delle periferiche esterne, le #6-32 per il montaggio delle interne.

русский

1.Устройство FP55 поддерживает 3.5-дюймовые внешние запоминающие устройства (например, гибкие диски, и многофункциональные устройства для считывания карт) или 3.5-дюймовые внутренний жесткие диски (3.5-дюймовый жесткий диск). Закрепите 3.5-дюймовое внешнее устройство болтами M3, а внутреннее 3.5-дюймовое устройство закрепите болтами #6-32.

日本語

1.FP55は、1台の3.5"外側ストレージデバイス（例、フロッピー、マルチカードリーダー）または1台の3.5"内側デバイス（3.5"ハードディスクドライブ）をサポートしています。3.5"外側デバイスは付属のM3ネジで、3.5"内側デバイスは#6-32ネジで固定します。

한국어

1. FP55 는 3.5" 외장 저장장치 (플로피, 멀티카드 리더) 및 3.5" 내장 저장장치 (3.5" 하드디스크) 모두를 지원할 수 있습니다. 3.5" 외장 디바이스는 동봉된 M3 나사로 고정하고, 3.5" 내장 디바이스는 동봉된 #6-32 나사로 이용해 고정시킵니다.

繁體中文

1. FP55可以支援外露式的3.5"裝置（通常是軟碟機與讀卡機），或是內接式的3.5"裝置（通常是硬碟機*）。當安裝外露式3.5"裝置時，請用內附的M3螺絲鎖固；當安裝內露式3.5"裝置時，請用內附的#6-32螺絲鎖固。

簡體中文

1. FP55可以支援外露式的3.5"裝置（通常是軟碟機與讀卡機），或是內接式的3.5"裝置（通常是硬碟機*）。當安裝外露式3.5"裝置時，請用內附的M3螺絲鎖固；當安裝內露式3.5"裝置時，請用內附的#6-32螺絲鎖固。

Hard drive installation

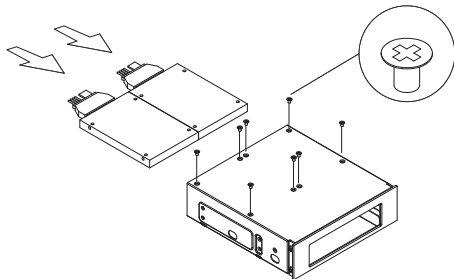

ENGLISH

2. Install the 2.5" hard drive and secure with included M3 screws

(Installation of three hard drives in the FP55 is only recommended if the case used has sufficient airflow around the 5.25" drive bay.)

DEUTSCH

2. Installieren Sie die 2,5 Zoll-Festplatte, anschließend mit den beigelegten M3-Schrauben fixieren.

(Die Installation von drei Festplatten im FP55 ist nur dann ratsam, wenn innerhalb des Gehäuses ein ausreichender Luftstrom um den 5,25 Zoll-Laufwerkschacht herrscht.)

ESPAÑOL

2. Instale el disco duro de 2,5" y fijelo con los tornillos M3 incluidos.

(La instalación de tres discos duros en el FP55 solo se recomienda si la carcasa usada tiene suficiente flujo de aire alrededor de la bahía para dispositivos de 5,25")

FRANÇAIS

2. Installez le disque dur 2.5" et fixez-le avec les vis M3 fournies

(L'installation de trois disques durs dans le FP55 est seulement recommandé si le boîtier utilisé permet d'avoir un flux d'air suffisant autour de la baie 5.25".)

ITALIANO

2. Install the 2.5" hard drive and secure with included M3 screws

(Installation of three hard drives in the FP55 is only recommended if the case used has sufficient airflow around the 5.25" drive bay.)

русский

2. Установите 2.5-дюймовый жесткий диск и закрепите прилагаемыми болтами M3

(Установка в устройство FP55 трех жестких дисков допустима лишь при условии того, что 5.25-дюймовый отсек для установки дисков достаточно хорошо вентилируется.)

日本語

2.2.5"ハードディスクドライブは付属のM3ネジで固定して設置します。

FP55にハードディスクドライブ3台を設置できるのは、5.25"ドライブベイ周囲に十分のエアフローが確保されている場合に限りです。)

한국어

2.2.5" 하드 디스크는 동봉된 M3 나사로 고정합니다.

(FP55에 하드디스크 3개 장착시에는 5.25" 드라이브 베이에 충분한 공기가 공급되는 상황에서만 권장합니다. ~ 하드디스크에서 발생하는 열로 인해 문제가 발생할 수도 있습니다.)

繁體中文

2. 安裝 2.5" 硬碟，並以內附的沉頭M3螺絲鎖固。

*安置3台硬碟時因為硬碟靠得很近，發熱比較高，建議先確定原本機殼的5.25" 有足夠的通風時，才可以這麼做。

簡體中文

2. 安裝 2.5" 硬盤，並以內附的沉頭M3螺絲鎖固。

*安置3台硬盤時因為硬盤靠得很近，發熱比較高，建議先確定原本機殼的5.25" 有足夠的通風時，才可以這麼做。

Install the FP55 into the chassis

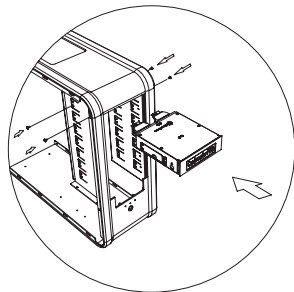

A. Install the 3.5" external device

ENGLISH

1. Please follow the user manual to complete the installation.
2. For the best compatibility with 3.5" bay cover in any chassis, the front screw holes of FP55 are slightly sunken so they can be used with drive bay cover in place. However, if this prevents installation of tool-less mechanisms in your chassis, please revert to using regular screws for installing FP55.

DEUTSCH

1. Bitte schließen Sie die Installation wie in der Bedienungsanleitung beschrieben ab.
2. Zur optimalen Kompatibilität mit 3,5 Zoll-Schachtabdeckungen wurden die vorderen Schraubenlöcher des FP55 etwas vertieft ausgeführt. Falls dies jedoch mit werkzeuglosen Mechanismen im Gehäuse kollidieren sollte, installieren Sie das FP55 mit normalen Schrauben.

ESPAÑOL

1. Por favor, siga el manual de usuario para completar la instalación.
2. Para la mejor compatibilidad con la cubierta para bahías de 3,5" en cualquier chasis, los agujeros frontales para tornillos del FP55 están algo hundidos para de este modo poder ser cubiertos por el panel para la bahía de dispositivos una vez sea colocada. Sin embargo, si esto impide la instalación de mecanismos sin herramientas en su chasis, por favor vuelva a usar tornillos normales a la hora de instalar el FP55.

FRANÇAIS

1. Veuillez suivre le manuel utilisateur pour terminer l'installation.
2. Pour une meilleure compatibilité avec les caches 3.5" de tous les boîtiers, les trous pour les vis frontales du FP55 sont légèrement encaissés afin qu'ils puissent être utilisés avec les caches du boîtier en place. Cependant, si cela empêche l'utilisation de fixation sans-outils de votre boîtier, veuillez utiliser les trous de vis standards pour installer le FP55.

ITALIANO

1. Seguire le istruzioni del manuale utente per completare l'installazione.
2. Per una maggiore compatibilità con i bay cover da 3,5" di qualsiasi case, i fori frontali per le viti di FP55 sono leggermente incassati in modo da poter essere utilizzati con il bay cover nella sua sede. Naturalmente, se ci fossero problemi con l'installazione in case provvisti di meccanismi toll less, è possibile utilizzare viti tradizionali per il montaggio di FP55.

РУССКИЙ

1. Для завершения установки следуйте указаниям руководства пользователя.
2. В целях лучшей совместимости с крышкой отсека для установки 3.5-дюймовых устройств в любом корпусе, передние отверстия для болтов на устройстве FP55 слегка утоплены так, чтобы крышка встала на свое место. Тем не менее, если это мешает установке в корпус устройств, не требующих инструментов, используйте стандартные болты для установки устройства FP55.

日本語

1. ユーザーマニュアルに従ってインストールを完成させます。
2. 種々のケースの3.5"ベイカバーに合わせられるよう、FP55のフロントネジ穴は少し奥になっておりドライブベイカバーが収められます。ただし、この位置でケースにツール不要機構が設置できない場合は、通常の位置の穴でFP55をインストールしてください。

한국어

1. 사용자 매뉴얼을 따라 설치를 마칩니다.
2. 대부분의 케이스에 있는 3.5" 커버와 최고의 호환성을 고려해 FP55의 전면 나사홀이 약간 아래쪽으로 내려가 있어 드라이브 베이 커버를 장착하고도 설치가 가능하도록 되어 있습니다. 그러나, 이런 이유로 케이스에 톨리스 메카니즘이 동작하지 않게 되므로 FP55를 장착할 때는 일반 나사를 이용해 고정하시기 바랍니다.

繁體中文

1. 請參照機殼說明書，將FP55安裝上機殼。
2. 為了與各種機殼的5.25" 檔板有最大相容性，FP55前排的5.25" 鎖固孔有往內沉。如果因此與機殼5.25" 免工具機構無法卡合，請拆除免工具機構，以螺絲鎖固。

简体中文

1. 请参照机壳说明书，将FP55安装上机壳。
2. 为了与各种机壳的5.25" 档板有最大兼容性，FP55前排的5.25" 锁固孔有往内沉。如果因此与机壳5.25" 免工具机构无法卡合，请拆除免工具机构，以螺丝锁固。

B. Internal 3.5" device installation with common 5.25" drive bay cover

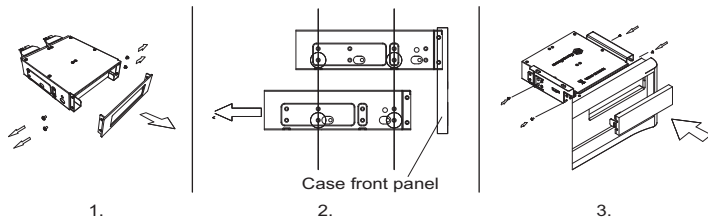

ENGLISH

1. Remove the aluminum front bezel from the FP55
2. Install FP55 into the case and reinstall the case's own 5.25" drive bay cover
3. Adjust FP55's position to ensure that it does not interfere with the drive bay cover and secure it with screws. If the case does not have any more mounting holes for adjustment, the FP55 has additional set of holes to allow for moving it further into the case.

DEUTSCH

1. Nehmen Sie die Aluminium-Frontblende vom FP55 ab.
2. Installieren Sie das FP55 im Gehäuse, setzen Sie die Gehäuse-eigene 5,25 Zoll-Schachtabdeckung wieder auf.
3. Passen Sie die Position des FP55 so an, dass es nicht mit der Schachtabdeckung kollidiert; anschließend mit Schrauben fixieren. Falls die Montagebohrungen nicht zur Anpassung ausreichen sollten, verfügt das FP55 über zusätzliche Bohrungen, damit es nahezu frei platziert werden kann.

ESPAÑOL

1. Retire la cubierta frontal de aluminio del FP55
2. Instale el FP55 en la carcasa y reinstale la cubierta de la bahía para dispositivos de 5,25"
3. Ajuste la posición del FP55 para asegurar que no interfiere con la cubierta de la bahía de dispositivos y fijela con tornillos. Si la carcasa no tiene más agujeros de montaje para el ajuste, el FP55 tiene un juego adicional de agujeros para poder moverlo hacia el interior de la carcasa.

FRANÇAIS

1. Retirez le cadre frontal en aluminium du FP55
2. Installez le FP55 dans le boîtier et réinstallez le cache de la baie 5.25"
3. Ajustez la position du FP55 pour assurer qu'il n'interfère pas avec le cache de la baie et fixez-le avec des vis. Si le boîtier n'a pas d'autres trous de montage pour procéder à l'ajustement, le FP55 possède un ensemble de trous pour permettre des réglages plus précis dans le boîtier.

ITALIANO

1. Rimuovere il frontalino in alluminio da FP55
2. Installare FP55 nel case e riposizionare il bay cover da 5,25 del case.
3. Aggiustare la posizione di FP55 assicurandosi che non interferisca con il bay cover ed assicurarlo alla struttura con le viti. Se i fori presenti nel case non sono sufficienti per una regolazione fine della posizione, FP55 possiede un suo set di fori che gli permettono di essere posizionato nel modo migliore.

РУССКИЙ

1. Снимите алюминиевую фальш-панель с внешней стороны устройства FP55
2. Установите устройство FP55 в отсек закройте его крышкой для 5.25-дюймового отсека
3. Подгоните устройство FP55 так, чтобы оно не мешало крышке отсека для жестких дисков и закрепите болтами. Если в корпусе не предусмотрены дополнительные отверстия для крепления, то устройство FP55 снабжено дополнительным набором крепежных отверстий, позволяющих закрепить его глубже внутри корпуса.

日本語

1. FP55からアルミニウム製フロントベゼルを取り外します。
 2. FP55をケースにインストールし、ケース付属の5.25"ドライブベイカバーを取り付けます。
 3. FP55の位置をドライブベイカバーの邪魔にならない様に調整して、ネジで固定します。
- ケースの穴で調整できない場合、FP55にも穴がありケースの奥に設置できるようになっています。

한국어

1. FP55의 전면 알루미늄 베젤을 제거합니다.
2. FP55를 케이스에 장착하고 케이스의 원래 5.25" 드라이브 베이 커버를 장착합니다.
3. FP55의 위치를 조정하고, 드라이브 베이 커버가 간섭되지 않은 위치를 확인하고 나사로 고정시킵니다. 만약 케이스와 위치 조정을 위한 마운팅 홀이 없는 경우 FP55는 추가 홀이 있어 케이스 내부로 보다 더 밀어 넣어 위치 조정이 가능합니다.

繁體中文

1. 將FP55的鋁質面板拆除。
2. 將FP55安置上機殼，將機殼的5.25" 檔板或是面板裝回。
3. 調整FP55的前後位置，確定不會與機殼檔板干涉後，將FP55固定。如果機殼沒有多保留可供移動的孔位，FP55在標準的鎖固孔前方另外保留一組鎖固孔，供後選用。

简体中文

1. 将FP55的铝质面板拆除。
2. 将FP55安置上机壳，将机壳的5.25" 档板或是面板装回。
3. 调整FP55的前后位置，确定不会与机壳档板干涉后，将FP55固定。如果机壳没有多保留可供移动的孔位，FP55在标准的锁固孔前方另外保留一组锁固孔，供后选用。

C. Internal 3.5" device installation with SilverStone aluminum drive bay cover

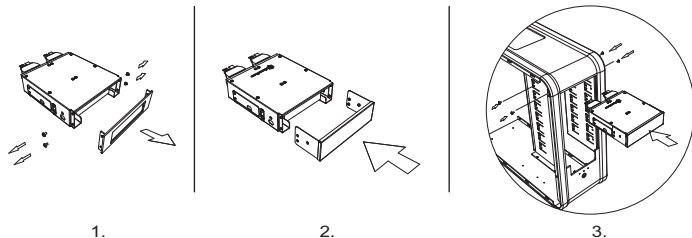

ENGLISH

- 1.Remove the aluminum front bezel from the FP55
- 2.Install the SilverStone 5.25" aluminum drive bay cover onto the FP55
- 3.Install the completed FP55 into the case and secure it with screws or tool-less mechanism.

DEUTSCH

- 1.Nehmen Sie die Aluminum-Frontblende vom FP55 ab.
- 2.Bringen Sie die 5,25 Zoll-Aluminium-Schachtabdeckung von SilverStone am FP55 an.
- 3.Installieren Sie das vollständige FP55 im Gehäuse, fixieren Sie es anschließend mit Schrauben oder dem Gehäuse-eigenen Mechanismus.

ESPAÑOL

- 1.Retire la cubierta frontal de aluminio del FP55
- 2.Instale la cubierta para bahía de dispositivos de 5,25" de aluminio de Silverstone en el FP55
- 3.Instale el FP55 completado en la carcasa y fijelo con tornillos o mecanismos sin herramientas

FRANÇAIS

- 1.Retirez le cadre frontal en aluminium du FP55
- 2.Installez le cache de la baie 5,25" de SilverStone en aluminium sur le FP55
- 3.Installez le FP55 au complet dans le boîtier et fixez-le avec des vis ou avec l'aide d'un mécanisme sans-outils.

ITALIANO

- 1.Rimuovere il frontalino in alluminio da FP55
- 2.Installare il bay cover SilverStone da 5,25 in alluminio su FP55
- 3.Installare il P55 completo nel case ed assicurarlo alla struttura con le viti o per mezzo del meccanismo tool less

русский

- 1.Снимите алюминиевую фальш-панель с внешней стороны устройства FP55
- 2.Установите алюминиевую 5.25-дюймовую крышку компании SilverStone на устройство FP55
- 3.Установите собранное устройство FP55 и закрепите при помощи болтов или механизма, не требующего инструментов.

日本語

- 1.FP55からアルミニウム製フロントベゼルを取り外します。
- 2.SilverStone 5.25"アルミニウムドライブベイカバーをFP55に取り付けます。
- 3.取り付け終わったFP55をケースに入れ、ネジまたはツール不要機構で固定します。

한국어

- 1.FP55의 전면 알루미늄 베젤을 제거합니다
- 2.SilverStone 5.25" 알루미늄 베이 커버를 FP55에 장착합니다.
- 3.베이커버가 장착된 FP55를 케이스에 설치하고 나사로 고정하거나 돌리스 메카니즘을 이용해 고정합니다.

繁體中文

1. 將FP55的鋁質面板拆除。
2. 將銀欣機殼的5.25" 檔板安裝至FP55。
3. 將FP55連同檔板安裝上機殼，並以螺絲或免工具裝置固定。

简体中文

1. 将FP55的铝质面板拆除。
2. 将银欣机壳的5.25" 档板安装至FP55。
3. 将FP55连同档板安装上机壳，并以螺丝或免工具装置固定。

To be valid, this sheet must be filled out by
your salesperson at the time of purchase.

Store :

Purchaser :

Purchase date :

Model No. :

Serial No. :