



Wetterstation · Weather Station ·

Professional Rain Gauge

DE Schnellstartanleitung

EN Quickstart guide

DE Besuchen Sie unsere Website über den folgenden QR Code oder Weblink um weitere Informationen zu diesem Produkt oder die verfügbaren Übersetzungen dieser Anleitung zu finden.

EN Visit our website via the following QR Code or web link to find further information on this product or the available translations of these instructions.

FR Si vous souhaitez obtenir plus d'informations concernant ce produit ou rechercher ce mode d'emploi en d'autres langues, rendez-vous sur notre site Internet en utilisant le code QR ou le lien correspondant.

NL Bezoek onze internetpagina via de volgende QR-code of weblink, voor meer informatie over dit product of de beschikbare vertalingen van deze gebruiksaanwijzing.

IT Desidera ricevere informazioni esaustive su questo prodotto in una lingua specifica? Venga a visitare il nostro sito Web al seguente link (codice QR Code) per conoscere le versioni disponibili.

ES ¿Desearía recibir unas instrucciones de uso completas sobre este producto en un idioma determinado? Entonces visite nuestra página web utilizando el siguiente enlace (código QR) para ver las versiones disponibles.

CA Voleu una guia detallada d'aquest producte en un idioma específic? Visiteu el nostre lloc web a través del següent enllaç (codi QR) per accedir a les versions disponibles.

PT Deseja um manual detalhado deste produto numa determinada língua? Visite a nossa Website através da seguinte ligação (QR Code) das versões disponíveis.



www.bresser.de/P7002530



GARANTIE · WARRANTY · GARANTÍA · GARANZIA



www.bresser.de/warranty_terms

Deutsch	4
English.....	14

1 Impressum

Bresser GmbH
Gutenbergstr. 2
46414 Rhede
Germany

<http://www.bresser.de>

Für etwaige Gewährleistungsansprüche oder Serviceanfragen verweisen wir auf die Informationen zu „Garantie“ und „Service“ in dieser Dokumentation. Wir bitten um Verständnis, dass direkt an die Hersteller-Anschrift gerichtete Anfragen oder Einsendungen nicht bearbeitet werden können.

Irrtümer und technische Änderungen vorbehalten.

© 2018 Bresser GmbH

Alle Rechte vorbehalten.

Die Reproduktion dieser Dokumentation – auch auszugsweise – in irgendeiner Form (z.B. Fotokopie, Druck, etc.) sowie die Verwendung und Verbreitung mittels elektronischer Systeme (z.B. Bilddatei, Website, etc.) ohne eine vorherige schriftliche Genehmigung des Herstellers ist nicht gestattet.

Die in dieser Dokumentation verwendeten Bezeichnungen und Markennamen der jeweiligen Firmen sind im Allgemeinen in Deutschland, der Europäischen Union und/oder weiteren Ländern waren-, marken- und/oder patentrechtlich geschützt.

2 Gültigkeitshinweis

Diese Dokumentation ist gültig für die Produkte mit den nachfolgend aufgeführten Artikelnummern:
7002530

Anleitungsversion: v0119

Bezeichnung dieser Anleitung:

Quickstart_7002530_Professional-Rain-Gauge_de-en_BRESSER_v012019a

Informationen bei Serviceanfragen stets angeben.

3 Zu dieser Anleitung



HINWEIS

Diese Schnellstart-Anleitung ersetzt nicht die ausführliche Bedienungsanleitung!

Lesen Sie vor Benutzung des Geräts aufmerksam die Sicherheitshinweise und die ausführliche Bedienungsanleitung.

4 Allgemeine Sicherheitshinweise



⚠️ GEFAHR

Erstickungsgefahr!

Bei unsachgemäßer Verwendung dieses Produkts besteht Erstickungsgefahr, insbesondere für Kinder. Beachten Sie deshalb unbedingt die nachfolgenden Sicherheitsinformationen.

- Verpackungsmaterialien (Plastiktüten, Gummibänder, etc.) von Kindern fernhalten! Es besteht Erstickungsgefahr!

- Dieses Produkt beinhaltet Kleinteile, die von Kindern verschluckt werden können! Es besteht Erstickungsgefahr!



⚠ GEFAHR

Gefahr eines Stromschlags!

Dieses Gerät beinhaltet Elektronikteile, die über eine Stromquelle (Netzteil und/oder Batterien) betrieben werden. Bei unsachgemäßer Verwendung dieses Produkts besteht die Gefahr eines Stromschlags. Ein Stromschlag kann zu schweren bis tödlichen Verletzungen führen. Beachten Sie daher unbedingt die nachfolgenden Sicherheitsinformationen.

- Lassen Sie Kinder beim Umgang mit dem Gerät nie unbeaufsichtigt! Die Nutzung darf nur, wie in der Anleitung beschrieben, erfolgen, andernfalls besteht die Gefahr eines Stromschlags!



⚠ GEFAHR

Explosionsgefahr!

Bei unsachgemäßer Verwendung dieses Produkts besteht Explosionsgefahr. Beachten Sie unbedingt die nachfolgenden Sicherheitsinformationen, um eine Explosion zu vermeiden.

- Setzen Sie das Gerät keinen hohen Temperaturen aus. Benutzen Sie nur die empfohlenen Batterien. Gerät und Batterien nicht kurzschließen oder ins Feuer werfen! Durch übermäßige Hitze und unsachgemäße Handhabung können Kurzschlüsse, Brände und sogar Explosionen ausgelöst werden!



HINWEIS

Gefahr von Sachschäden!

Bei unsachgemäßer Handhabung können das Gerät und/oder die Zubehörteile beschädigt werden. Verwenden Sie das Gerät deshalb nur entsprechend den nachfolgenden Sicherheitsinformationen.

- Bauen Sie das Gerät nicht auseinander! Wenden Sie sich im Falle eines Defekts an Ihren Fachhändler. Er nimmt mit dem Service-Center Kontakt auf und kann das Gerät ggf. zwecks Reparatur einschicken.
- Gerät nicht in Wasser tauchen!
- Das Gerät keinen Stößen, Erschütterungen, Staub, dauerhaft hohen Temperaturen oder extremer Feuchtigkeit aussetzen. Dies kann zu Fehlfunktionen, Kurzschlüssen sowie zu Beschädigungen an Batterien und Bauteilen führen.
- Nur die empfohlenen Batterien verwenden. Schwache oder verbrauchte Batterien immer durch komplett neuen Satz Batterien mit voller Kapazität ersetzen. Keine Batterien unterschiedlicher Marken, Typen oder mit unterschiedlich hoher Kapazität verwenden. Batterien aus dem Gerät entfernen wenn es längere Zeit nicht benutzt wird.



HINWEIS

Gefahr von Spannungsschäden!

Für Spannungsschäden in Folge falsch eingelegter Batterien übernimmt der Hersteller keine Haftung!

5 Teileübersicht Basisstation

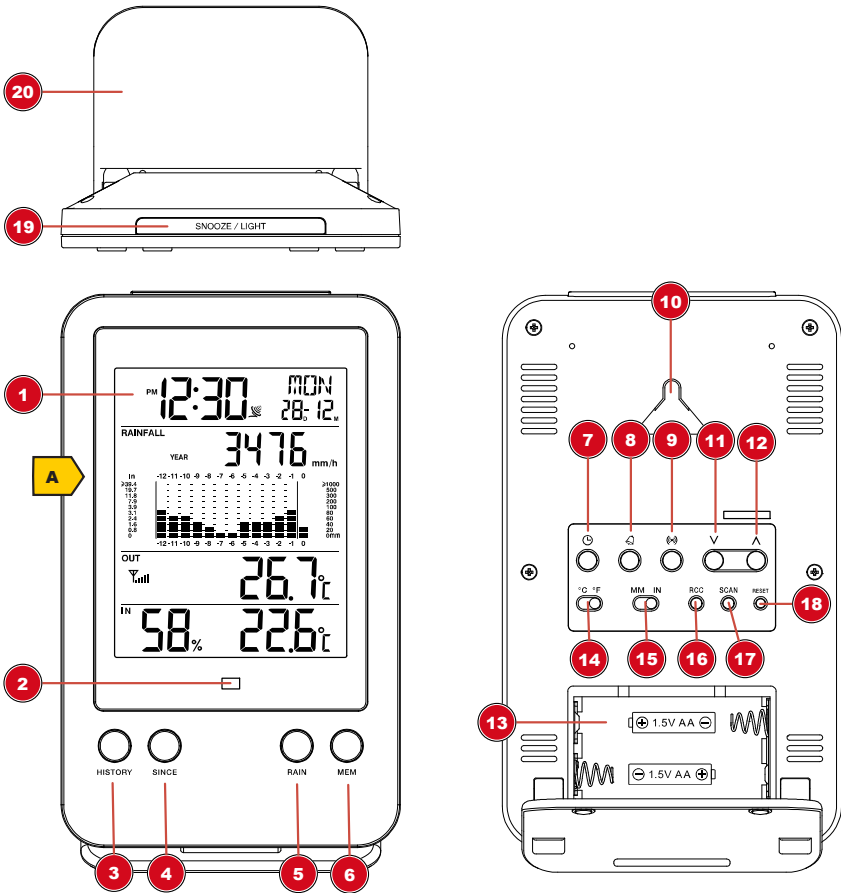

1 LCD-Display mit Hintergrundbeleuchtung	2 Info-Außenbereich-Anzeige
3 HISTORY-Taste	4 SINCE-Taste (Totaler Niederschlag)
5 RAIN-Taste (Niederschlag)	6 MEM-Taste (MAX/MIN-Taste)
7 CLOCK-Taste	8 ALARM-Taste
9 ALERT-Taste	10 Wandhalterung
11 DOWN-Taste	12 UP-Taste
13 Batteriefach	14 °C/°F Schiebeschalter
15 MM/IN Schiebeschalter (mm / Zoll)	16 RCC-Taste
17 SCAN-Taste	18 RESET-Knopf
19 SNOOZE/LIGHT-Taste	20 Standfuß

6 Teileübersicht Regensensor und Lieferumfang

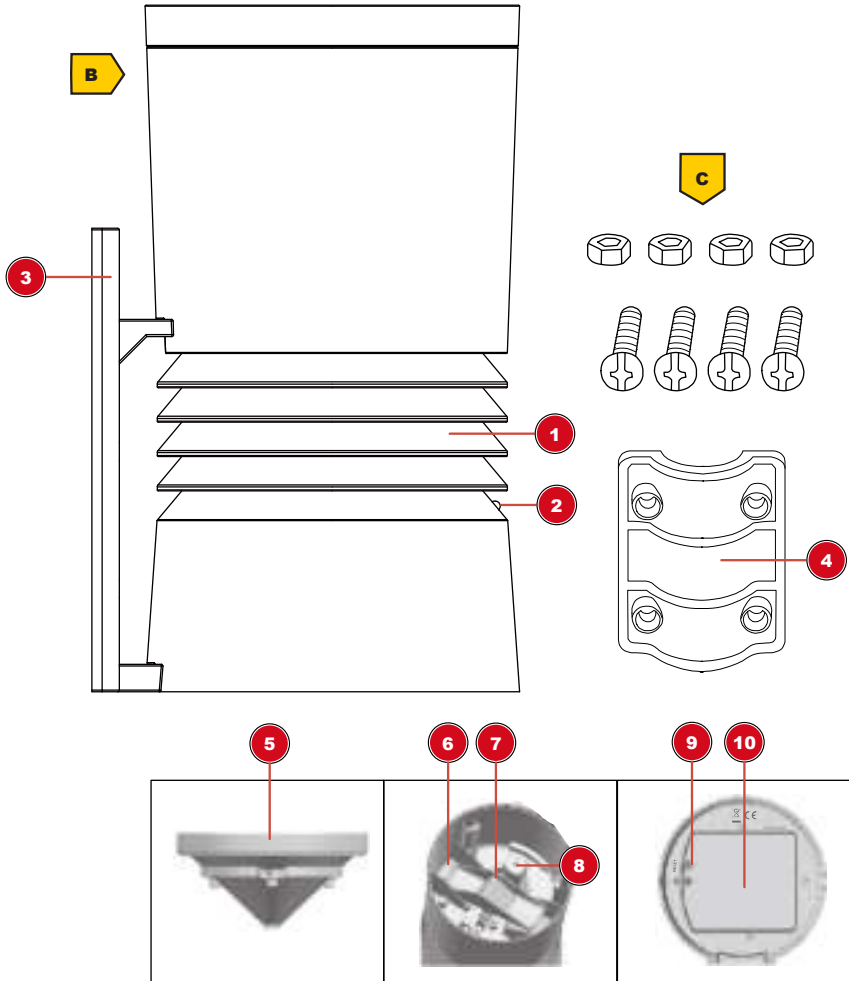

- | | |
|------------------------------------|-------------------------|
| 1 Lamellenaufsatz | 2 Rote Funktionsleuchte |
| 3 Montageplatte | 4 Montageklemme |
| 5 Regen-Auffangbehälter (Trichter) | 6 Ablauf |
| 7 Kippwaage | 8 Regensensor |
| 9 RESET-Taste | 10 Batteriefachdeckel |

Lieferumfang

Basisgerät (A), Regen-Funksensor (B), Montagezubehör (C)

Außerdem erforderlich (nicht im Lieferumfang enthalten):

Station: 2 Stck. Micro-Batterien (1.5V, Typ AA)

Sensor: 4 Stck. Micro-Batterien (1.5V, Typ AA)

Kleiner Kreuzschraubendreher

7 Display-Anzeigen

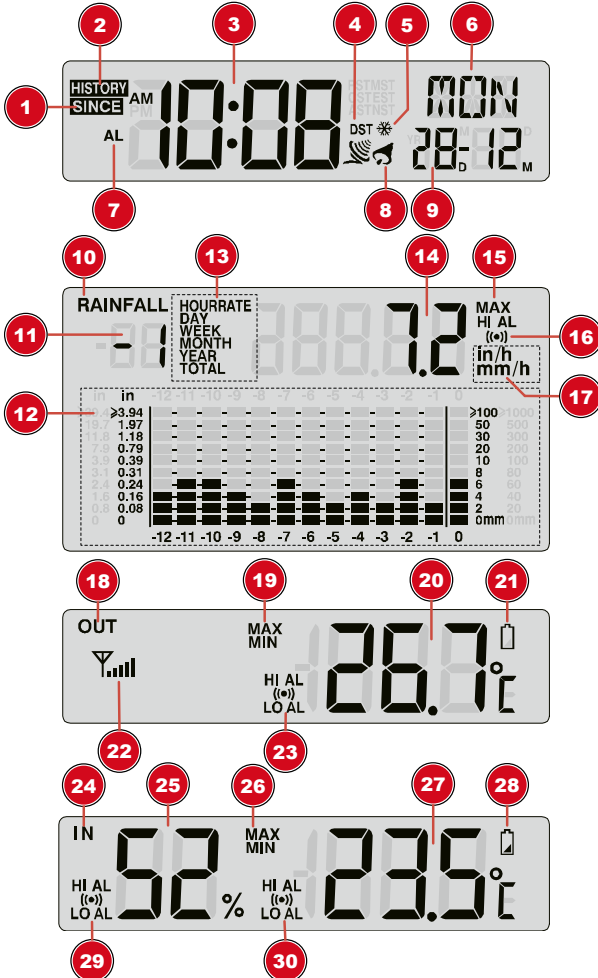

1 SINCE Symbol (gesamter Niederschlag)	2 HISTORY Symbol (Historie-Daten)
3 Uhrzeit	4 Sommerzeit-/Winterzeit (DST) ein
5 Frostwarnung ein	6 Wochentag
7 Alarm Modus	8 Weckalarm ein
9 Tag und Monat	10 Info Niederschlagsanzeige
11 Vergangene Zeit	12 Histogramm
13 Zeitberechnungsinformation	14 Aktuelle Niederschlagsmenge
15 Höchstwerteeinstellung (HI AL)	16 Höchstwert (HI AL) Alarm ein
17 Niederschlagsmaßeinheit (in, mm)	18 Info Außenbereich-Anzeige
19 Anzeige MAX/MIN	20 Außentemperatur
21 Batteriestandanzeige Außensensor	22 Außensensor-Signalstärke
23 Höchst-/Tiefstwerteeinstellung und Alarm ein	24 Info Innenraum-Anzeige
25 Luftfeuchtigkeit (innen)	26 Anzeige MAX/MIN
27 Innentemperatur	28 Batteriestandanzeige Basisstation
29 Höchst-/Tiefstwerteeinstellung Luftfeuchtigkeit und Alarm ein	30 Höchst-/Tiefstwerteeinstellung Innentemperatur und Alarm ein

8 Stromversorgung herstellen

Basisgerät

1. Batteriefachdeckel entfernen.
2. Batterien in das Batteriefach einsetzen. Dabei die korrekte Ausrichtung der Batteriepole (+/-) beachten.
3. Batteriefachdeckel wieder aufsetzen.
4. Warten bis Innentemperatur auf dem Basisgerät angezeigt wird.

Funksensor

5. Schrauben am Batteriefachdeckel mit einem geeigneten Kreuzschraubendreher entfernen und Batteriefachdeckel abnehmen.

HINWEIS! Beim Abnehmen des Batteriefachdeckels darauf achten, dass der schmale Silikon-Dichtungsrahmen nicht versehentlich verloren geht. Er dient als wichtiger Schutz vor eindringendem Wasser und haftet häufig am Batteriefachdeckel.

6. Batterien in das Batteriefach einsetzen. Dabei die korrekte Ausrichtung der Batteriepole (+/-) beachten.
7. Dichtungsrahmen auf den Rand des Batteriefachs auflegen.
8. Batteriefachdeckel wieder aufsetzen und anschrauben.

Batteriewechsel

9. Drücken Sie die RESET-Taste am Funksensor nach jedem Batteriewechsel.
10. Drücken Sie die SCAN-Taste am Basisgerät um eine erneute Verbindung herzustellen.

9 Gummibeläge anbringen

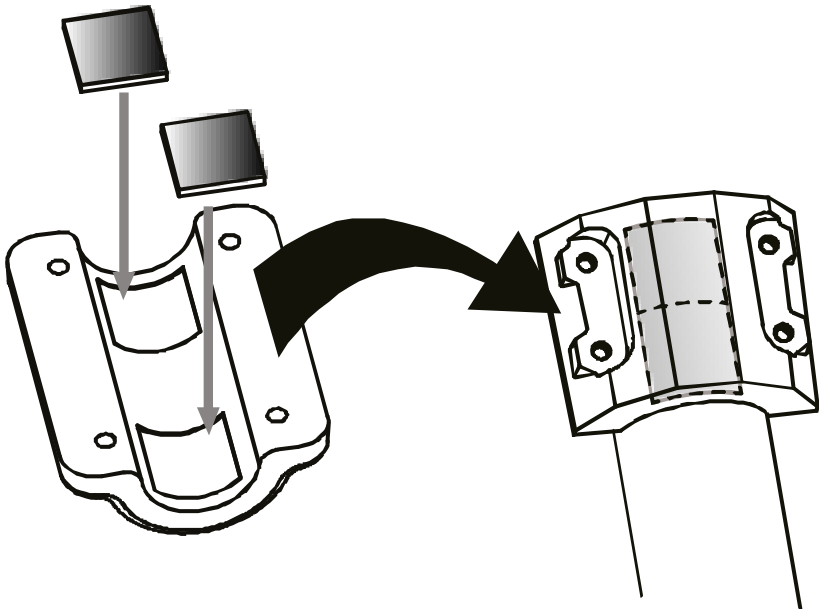

Die mitgelieferten selbstklebenden Gummibeläge an den Rohrschellen wie abgebildet anbringen, um einen festeren Sitz der Montagegange zu gewährleisten.

10 Funksensor montieren und anbringen

Abhängig vom gewünschten Standort kann der Funksensor aufgestellt oder montiert werden.

HINWEIS! Bei der Montage stets darauf achten, dass sich das Gerät mindestens 1,5 Meter über dem Erdboden befindet.

Der Standort sollte möglichst frei von Hindernissen sein um eine genaue Messung zu gewährleisten. Der Funksensor sollte waagrecht aufgestellt/angebracht werden und sich innerhalb von 100 m zum Basisgerät befinden.

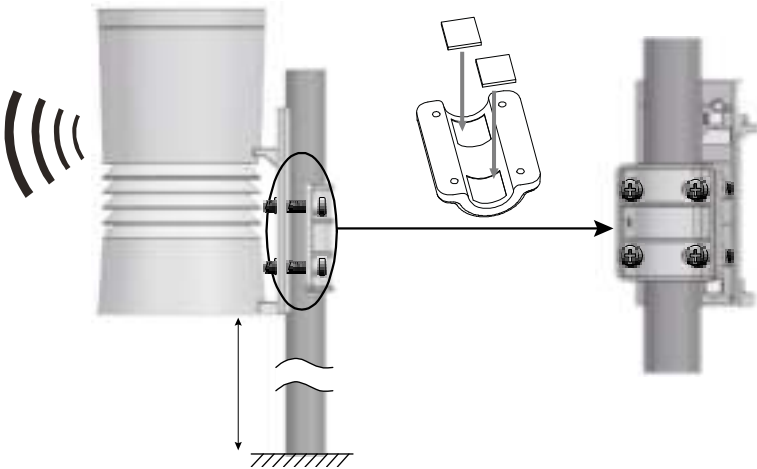

Montage an einem vertikal ausgerichteten Rohr (maximaler Rohrdurchmesser: 26 mm)

1. Die Rückseite der Montageplatte des Funksensors auf das Rohr aufsetzen und die Montageklammer von der anderen Seite gegen das Rohr drücken.
2. Die 4 Schrauben durch die Bohrungen der Montageklammer und auf der anderen Seite durch die Bohrungen der Montageplatte stecken.
3. Die 4 Muttern aufsetzen und die Schraubverbindungen handfest anziehen.

11 Automatische Zeiteinstellung

Nachdem die Stromversorgung hergestellt wurde, sucht das Gerät automatisch nach dem Funksignal. Es dauert etwa 3-8 Minuten bis dieser Prozess abgeschlossen ist.

Bei korrektem Empfang des Funksignals werden Datum und Uhrzeit automatisch eingestellt und das Empfangssymbol wird angezeigt.

Wird kein Funksignal empfangen, folgendermaßen vorgehen:

1. RCC-Taste am Basisgerät drücken bis das Symbol für das Funksignal blinkt.
2. Wird weiterhin kein Funksignal empfangen, muss die Zeiteinstellung manuell vorgenommen werden.

Nähere Informationen zur manuellen Zeit- und Weckrufeinstellung sind der ausführlichen Bedienungsanleitung zu entnehmen (siehe Download-Information auf Seite 2).

12 Automatische Messwerteübertragung

Sobald die Batterien eingelegt wurden, beginnt die Basisstation mit der Anzeige der Messwerte für den Innenbereich. Die ersten vom Außensensor empfangenen Messwerte werden innerhalb von etwa 3 Minuten nach Inbetriebnahme angezeigt.

Nähere Informationen zum Abruf weiterer Messwerte sind der ausführlichen Bedienungsanleitung zu entnehmen (siehe Download-Information auf Seite 2).

13 Niederschlag

Die Basisstation zeigt die Niederschlagsmenge in Millimeter oder Inch an, die über einen Zeitraum angesammelt wurde, basierend auf der aktuellen Niederschlagsrate, die jede Minute aktualisiert wird.



Anzeige-Modus wählen

Drücken Sie die RAIN-Taste mehrmals bis der gewünschte Zeitraum auf dem Display angezeigt wird:

RATE	Gegenwärtiger Niederschlag der letzten Stunde
HOURLY	Gesamter Niederschlag der aktuellen Stunde
DAY	Gesamter Niederschlag des aktuellen Tages, gemessen ab Mitternacht
WEEK	Gesamter Niederschlag der aktuellen Woche
MONTH	Gesamter Niederschlag des aktuellen Monats
YEAR	Gesamter Niederschlag für ein Jahr (ab dem ersten Tag des Jahres)

Die Maßeinheit (Millimeter oder Inch) für den Niederschlag wird über den MM/IN Schiebeschalter ausgewählt.

14 Niederschlag SINCE Funktion

1. Drücken Sie die SINCE-Taste um den gesamten Niederschlag ab einem bestimmten Zeitpunkt anzuzeigen.
2. Um die aktuellen Daten zu löschen: Halten Sie die SINCE-Taste gedrückt bis der gespeicherte Wert gelöscht ist. Der neue Wert ist jetzt gleich dem Niederschlag des aktuellen Tages und das Basisgerät beginnt erneut mit dem Sammeln der Daten.

15 Technische Daten

Basisstation

Batterien	2x AA, 1,5 V
Temperatur-Maßeinheit	°C / °F
Temperatur-Messbereich	-10°C – 50°C
Luftfeuchtigkeits-Messbereich	20% - 90%
Zeitanzeige	HH:MM:SS / Wochentag
Zeitformate	12 oder 24 Stunden
Kalenderanzeige	TT/MM/JR oder MM/TT/JR
Maße	95 x 155 x 23 mm (B x H x T)
Gewicht	212 g (ohne Batterien)

Regen-Funksensor

Batterien	4x AA, 1,5 V
Übertragungsfrequenz	868 MHz
Maximale Sendeleistung	< 25mW
Temperatur-Maßeinheit	°C / °F
Temperatur-Messbereich	-40°C – 60°C
Niederschlags-Maßeinheit	mm, inch

16 EG-Konformitätserklärung

Hiermit erklärt Bresser GmbH, dass der Funkanlagentyp mit Artikelnummer 7002530 der Richtlinie 2014/53/EU entspricht. Der vollständige Text der EG-Konformitätserklärung ist unter der folgenden Internetadresse verfügbar: www.bresser.de/download/7002530/CE/7002530_CE.pdf

17 Entsorgung



Entsorgen Sie die Verpackungsmaterialien sortenrein. Informationen zur ordnungsgemäßen Entsorgung erhalten Sie beim kommunalen Entsorgungsdienstleister oder Umweltamt.

Werfen Sie Elektrogeräte nicht in den Hausmüll!

Gemäß der Europäischen Richtlinie 2012/19/EG über Elektro- und Elektronik-Altgeräte und deren Umsetzung in nationales Recht müssen verbrauchte Elektrogeräte getrennt gesammelt und einer umweltgerechten Wiederverwertung zugeführt werden.

Batterien und Akkus dürfen nicht im Hausmüll entsorgt werden. Sie sind zur Rückgabe gebrauchter Batterien und Akkus gesetzlich verpflichtet und können die Batterien nach Gebrauch entweder in unserer Verkaufsstelle oder in unmittelbarer Nähe (z.B. im Handel oder in kommunalen Sammelstellen) unentgeltlich zurückgeben.

Batterien und Akkus sind mit einer durchgekreuzten Mülltonne sowie dem chemischen Symbol des Schadstoffes bezeichnet, "Cd" steht für Cadmium, "Hg" steht für Quecksilber und "Pb" steht für Blei.

18 Garantie

Die reguläre Garantiezeit beträgt 2 Jahre und beginnt am Tag des Kaufs. Um von einer verlängerten, freiwilligen Garantiezeit wie auf dem Geschenkkarton angegeben zu profitieren, ist eine Registrierung auf unserer Website erforderlich.

Die vollständigen Garantiebedingungen sowie Informationen zu Garantiezeitverlängerung und Serviceleistungen können Sie unter www.bresser.de/garantiebedingungen einsehen.

1 Imprint

Bresser GmbH
Gutenbergstr. 2
46414 Rhede
Germany

<http://www.bresser.de>

If you wish to submit a warranty claim or service request, please refer to the "Warranty" and "Service" information in this document. Please be aware that any requests or submissions sent directly to the manufacturer cannot be processed.

Errors excepted. Subject to technical modifications.

© 2018 Bresser GmbH

All rights reserved.

Reproduction of this document, including extracts, in any form (photocopied, printed etc.) or the use and distribution of this document by electronic means (image file, website etc.) is not permitted without the prior written consent of the manufacturer.

The terms and brand names of the respective companies used in this document are protected by brand, patent or product law in Germany, the European Union and/or other countries.

2 Validity information

This documentation is valid for the products with the article numbers listed below:

7002530

Manual version: v0119

Manual description:

Quickstart_7002530_Professional-Rain-Gauge_de-en_BRESSER_v012019a

With any service inquiries, please state these information.

3 About this Instruction Manual



NOTICE

This Quick Start guide is not intended to replace the more detailed user manual.

Please read the safety instructions and the operating instructions carefully before use.

4 General safety instructions



⚠ DANGER

Risk of suffocation

Improper use of this product can result in suffocation. This is particularly dangerous for children. The following safety information must be observed at all times.

- Keep packaging materials (plastic bags, rubber bands etc.) away from children. They can cause suffocation.
- This product contains small parts that could be swallowed by children. There is a risk of choking!



⚠ DANGER

Risk of electric shock

This device has electronic parts operated via a power source (power supply and/or batteries). Improper use of this product can cause an electric shock. An electric shock can cause serious or potentially fatal injuries. The following safety information must be observed at all times.

- Children must only use the device under adult supervision! Only use the device as described in the manual; otherwise, you run the risk of an electric shock.



⚠ DANGER

Risk of explosion

Improper use of this product can cause an explosion. The following safety information must be observed at all times to prevent an explosion.

- Do not expose the device to high temperatures. Use only the recommended batteries. Do not short-circuit the device or batteries, or throw them into a fire! Excessive heat or improper handling could trigger a short-circuit, a fire or an explosion!



NOTICE

Risk of damage to property

Improper handling can result in damage to the device and/or to the accessories. Always observe the following safety information when using the device.

- Never disassemble the device. In the event of a fault, please contact your specialist retailer. The specialist retailer will contact the service centre and send the device for repair if necessary.
- Do not immerse the unit in water!
- Do not expose the device to impacts, vibrations, dust, constant high temperatures or excessive humidity. This can result in malfunctions, short-circuits or damage to the batteries and components.
- Use only the recommended batteries. Always replace weak or empty batteries with a new, complete set of batteries at full capacity. Do not use batteries from different brands or with different capacities. Remove the batteries from the unit if it has not been used for a long time.



NOTICE

Risk of voltage damage!

The manufacturer is not liable for damage related to improperly installed batteries!

5 Parts overview Base station

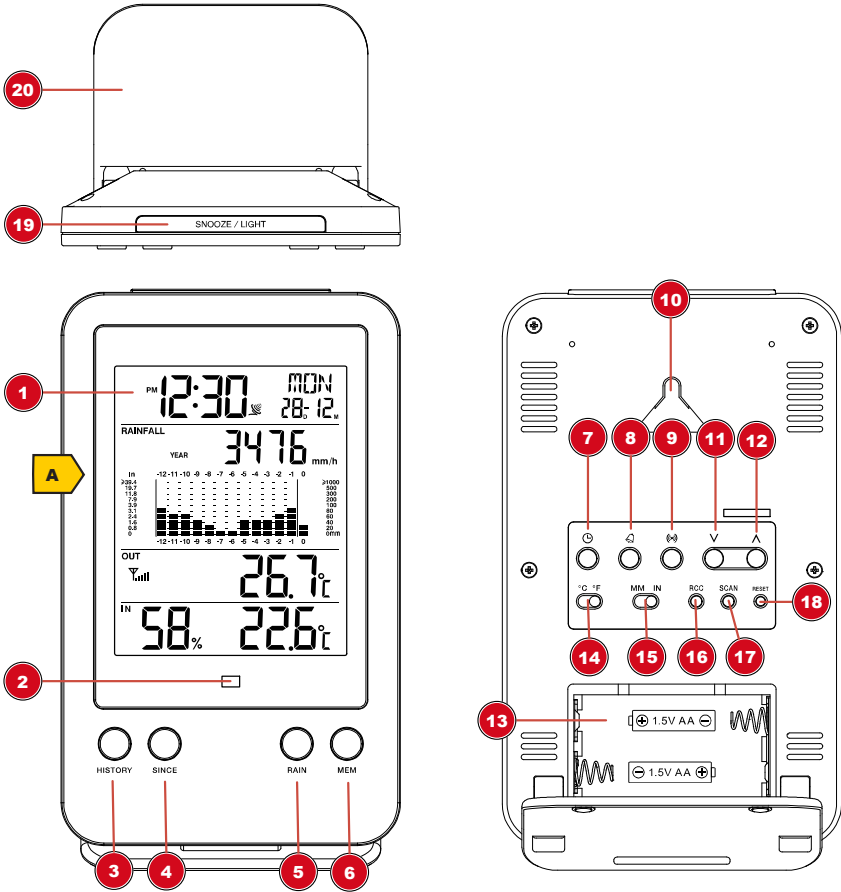

1 LCD display with backlight	2 Alert LED indicator
3 HISTORY button	4 SINCE button (Total Rainfall)
5 RAIN button (Rainfall)	6 MEM button (MAX/MIN)
7 CLOCK button	8 ALARM button
9 ALERT button	10 Wall mount
11 DOWN button	12 UP button
13 Battery compartment	14 °C/°F slide switch
15 MM/IN slide switch (mm / inch)	16 RCC button
17 SCAN button	18 RESET button
19 SNOOZE/LIGHT button	20 Table stand

6 Parts overview Rain gauge and Scope of delivery

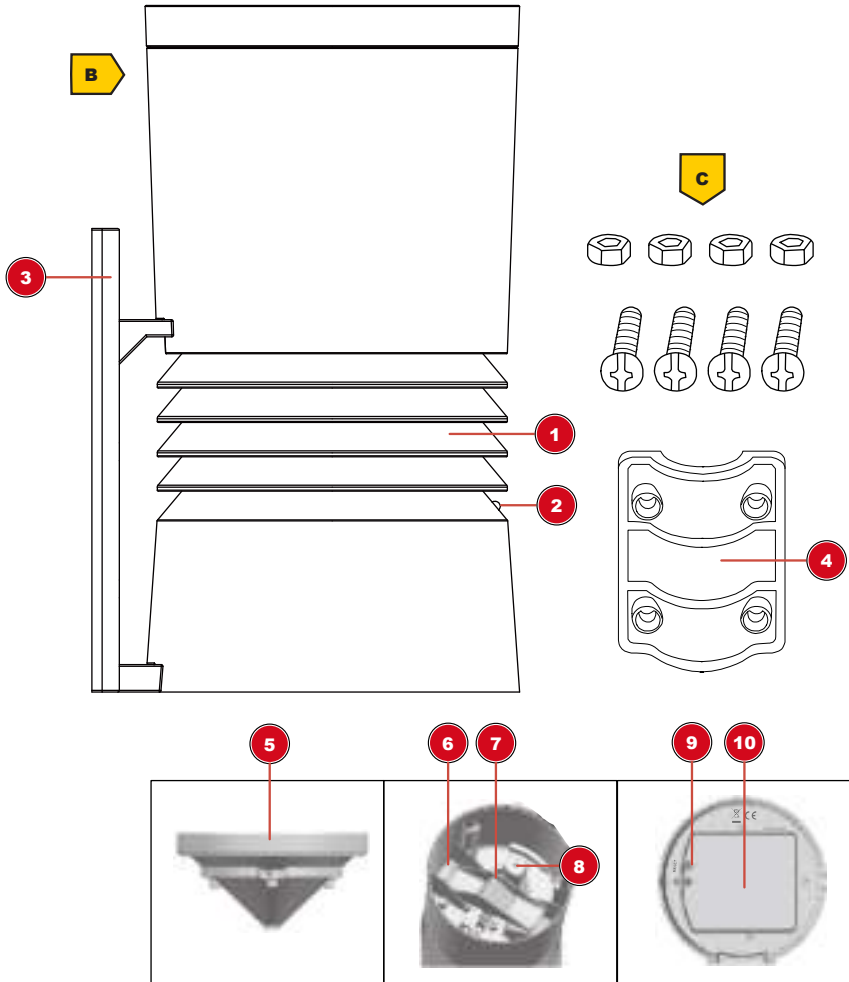

1 Radiation shield

3 Mounting base

5 Rain collector

7 Tipping bucket

9 RESET button

2 Red LED indicator

4 Mounting clam

6 Drain holes

8 Rain sensor

10 Battery compartment

Scope of delivery

Base station (A), Wireless Rain gauge sensor (B), Mounting accessories (C)

Also required (not included):

Station: 2 pcs. Micro batteries (1.5V, type AA)

Sensor 4 pcs. Micro batteries (1.5V, type AA)

Screwdriver

7 Screen display

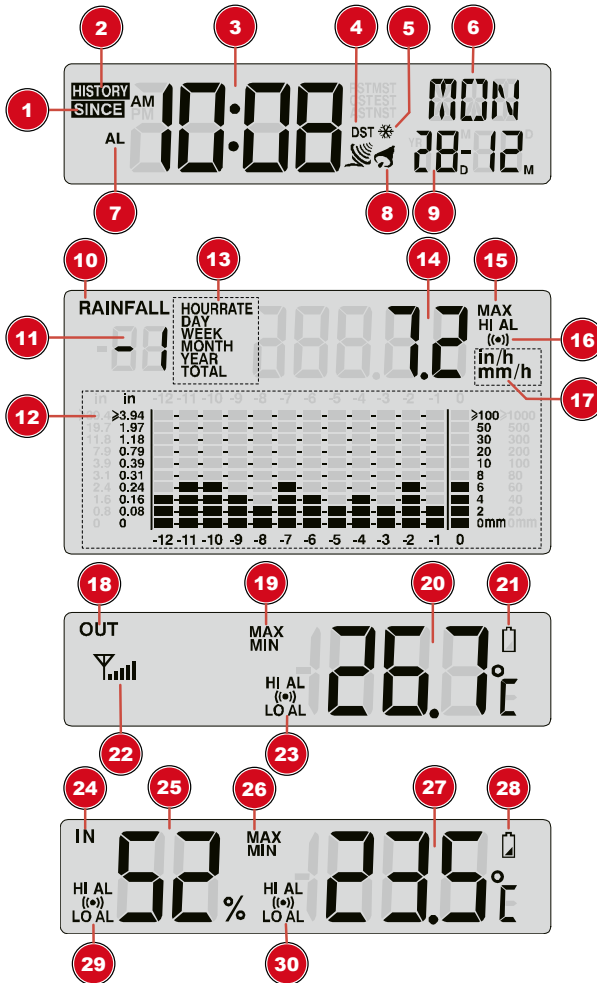

1 SINCE icon (Total rainfall)

2 HISTORY icon (History data)

3 Time

4 Daylight saving time (DST) on

5 Ice pre-alert on

6 Weekday

7 Alarm Mode

8 Alarm on

9 Day and Month

10 Rainfall indicator

11 Past time

12 Histogram

13 Time range record indicator

2 HISTORY icon (History data)

4 Daylight saving time (DST) on

6 Weekday

8 Alarm on

10 Rainfall indicator

12 Histogram

14 Current Rainfall reading

15 HI Alert	16 HI Alert on
17 Rainfall unit (in/h, mm/h)	18 Outdoor indicator
19 MAX/MIN indicator	20 Outdoor temperature
21 Battery level indicator (sensor)	22 Outdoor sensor signal strength indicator
23 HI/LO Alert and Alarm on	24 Indoor indicator
25 Indoor humidity	26 MAX/MIN indicator
27 Indoor temperature	28 Battery level indicator (base station)
29 HI/LO Alert for humidity and Alarm on	30 HI/LO Alert for temperature and Alarm on

8 Setting up power supply

Basestation

1. Remove the battery compartment cover.
2. Insert the batteries into the battery compartment. Ensure that the battery polarity (+/-) is correct.
3. Replace the battery compartment cover.
4. Wait until the indoor temperature is displayed on the base station.

Remote sensor

5. Loosen the screws at the battery compartment cover with a small Philips screwdriver and remove the cover.

NOTICE! Make sure not to lose the thin silicone sealing frame when removing the battery compartment cover. It is an important protection against water infiltration and often adheres at the battery compartment cover.

6. Insert the batteries into the battery compartment. Ensure that the battery polarity (+/-) is correct.
7. Put the sealing frame back onto the edge of the battery compartment.
8. Replace the cover and retighten it with the screw.

Battery replacement

9. Press the RESET button on the sensor after every battery change.
10. Press the SCAN button on the base station to re-establish pairing.

9 Attaching rubber pads

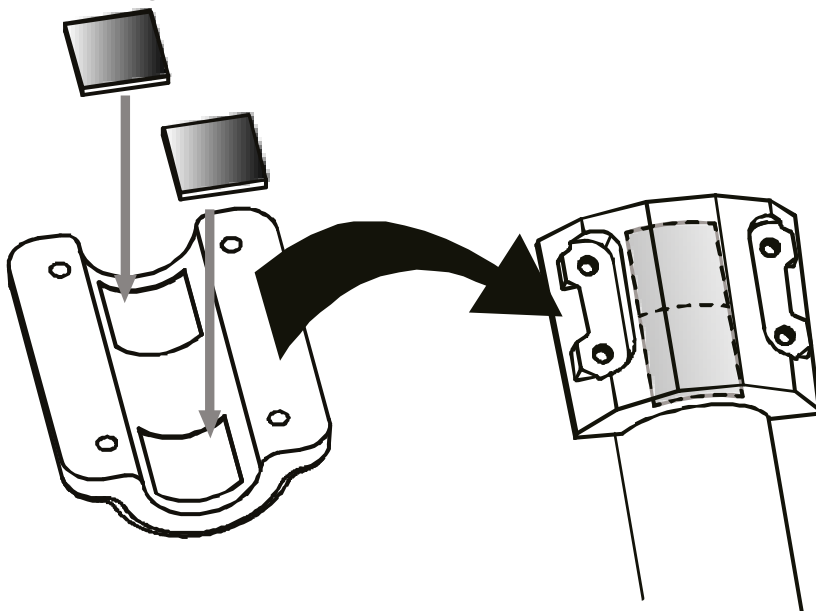

Attach the supplied self-adhesive rubber pads to the clamps as shown to ensure a firmer fitting of the mounting rod.

10 Remote sensor installation and mounting

Depending on the desired location, the remote sensor can be put on the table or mounted on the wall.

NOTICE! During the installation make sure that the device is minimum 1.5 meters off the ground.

The location should be as free as possible from obstacles to ensure an accurate measurement. The remote sensor should be installed / mounted horizontally and within 100 m of the base unit.

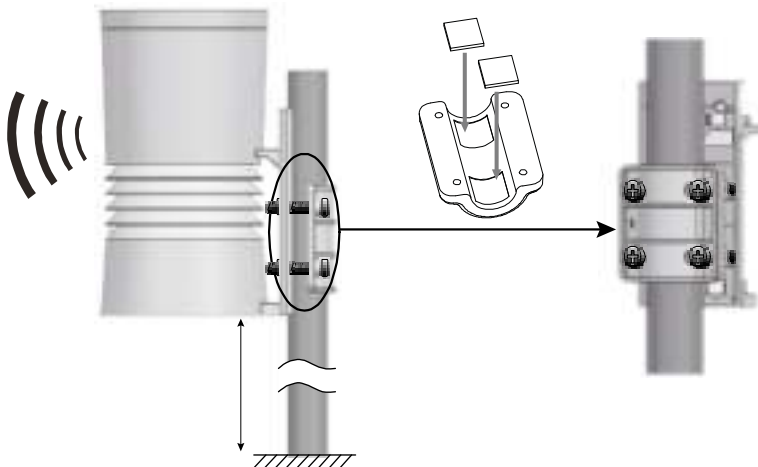

Installation on a vertical tube (maximal tube diameter: 26 mm)

1. Place the back of the mounting base of the remote sensor on the tube and press the mounting clamp against the tube from the other side.
2. Slide 4 screws through the bore holes of the mounting clamp and through the bore holes of the mounting base on the other side.
3. Put on the 4 nuts and tighten the screw connection by hand.

11 Automatic time setting

After the power supply was established, the clock will automatically search for the radio signal. The clock will automatically search for the radio signal.

If the radio signal is received correctly, the date and time will be set automatically and the radio control signal icon turns on.

If the clock fails to receive the time signal, go ahead with the following steps:

1. Press RCC button on the base station until radio signal symbol flashes.
2. If the device is still not receiving the signal, the time must be set manually.

Read the detailed manual for more information about manual time and alarm setting (see download information on page 2).

12 Receiving measurements automatically

Once batteries are installed, the base station will display the measurement readings. Readings from the remote sensor will be displayed within 3 minutes after powering it on.

Read the detailed manual for more information about readings (see download information on page 2).

13 Rainfall

The base station displays how many millimeters / inches of rainfall are accumulated over a time period, based on the current rainfall rate, that is updated every minute.



Select display mode

Press the RAIN button several times until the desired time range is displayed:

RATE	Current rainfall rate in past hour
HOUR	Total rainfall rate for current hour
DAY	Total rainfall rate within the current day, from midnight
WEEK	Total rainfall rate for current week
MONTH	Total rainfall rate for current month
YEAR	Total rainfall rate for within a year (from first day of the year)

The measurement unit (millimeter or inch) for rainfall is selected via the MM / IN sliding switch.

14 Total Rainfall SINCE function

1. Press the SINCE button to display the total rainfall from a customized point in time.
2. To delete the current data: Press and hold the SINCE button until the stored value is cleared. The new value is now equal to day rainfall and the base unit will start again to collect the rainfall data.

15 Technical data

Main unit

Batteries	2x AA, 1.5 V
Temperature unit	°C / °F
Temperature measuring range	-10°C - 50°C
Humidity measuring range	20% - 90%
Time display	HH:MM:SS / Weekday
Time format	12 or 24 hours
Calendar display	DD/MM/YR or MM/DD/YR
Dimensions	95 x 155 x 23 mm (W x H x D)
Weight	212 g (without batteries)

Wireless Rain gauge sensor

Batteries	4x AA, 1.5 V
Transmission frequency	868 MHz
Maximum radio-frequency power	< 25mW
Temperature unit	°C / °F
Temperature measuring range	-40°C – 60°C
Rainfall unit	mm, inch
Rainfall measuring range	0 – 29999 mm

16 EC Declaration of Conformity

Hereby, Bresser GmbH declares that the equipment type with item number 7002530 : is in compliance with Directive: 2014/30/EU. The full text of the EU declaration of conformity is available at the following internet address: www.bresser.de/download/7002530/CE/7002530_CE.pdf

17 Disposal



Sort packaging into different materials for disposal. Contact the local waste disposal service provider or environmental agency for information about appropriate waste management.

Do not dispose of electronic devices in the household garbage!

As per Directive 2012/19/EC of the European Parliament on waste electrical and electronic equipment and its adaptation into German law, used electronic devices must be collected separately and recycled in an environmentally friendly manner.

Do not dispose of batteries and rechargeable batteries with the household waste. You are legally required to return used batteries and rechargeable batteries. After they are used, the batteries can be returned free of charge to our point of sale or to a nearby location (for example, retailers or municipal collecting points).

Batteries and rechargeable batteries are marked with a symbol of a crossed-out dustbin and the chemical symbol of the pollutant. "Cd" stands for Cadmium, "Hg" stands for mercury and "Pb" stands for lead.

18 Warranty

The regular guarantee period is 2 years and begins on the day of purchase. To benefit from an extended voluntary guarantee period as stated on the gift box, registration on our website is required.

You can consult the full guarantee terms as well as information on extending the guarantee period and details of our services at www.bresser.de/warranty_terms.

Service

DE AT CH BE

Bei Fragen zum Produkt und eventuellen Reklamationen nehmen Sie bitte zunächst mit dem Service-Center Kontakt auf, vorzugsweise per E-Mail.

E-Mail: service@bresser.de
Telefon*: +49 28 72 80 74 210

BRESSER GmbH
Kundenservice
Gutenbergstr. 2
46414 Rhede
Deutschland

*Lokale Rufnummer in Deutschland (Die Höhe der Gebühren je Telefonat ist abhängig vom Tarif Ihres Telefonanbieters); Anrufe aus dem Ausland sind mit höheren Kosten verbunden.

GB IE

Please contact the service centre first for any questions regarding the product or claims, preferably by e-mail.

e-mail: service@bresseruk.com
Telephone*: +44 1342 837 098

BRESSER UK Ltd
Unit 1 starborough Farm,
Starborough Road, Nr Marsh Green,
Edenbridge, Kent TN8 5RB
Great Britain

*Number charged at local rates in the UK (the amount you will be charged per phone call will depend on the tariff of your phone provider); calls from abroad will involve higher costs.

FR BE

Si vous avez des questions concernant ce produit ou en cas de réclamations, veuillez prendre contact avec notre centre de services (de préférence via e-mail).

e-mail: sav@bresser.fr
Téléphone*: +33 494 592 599

BRESSER France SARL
Pôle d'Activités de Nicopolis
260, rue des Romarins
83170 Brignoles
France

*Prix d'un appel local depuis la France ou Belgique

NL BE

Als u met betrekking tot het product vragen of eventuele klachten heeft kunt u contact opnemen met het service centrum (bij voorkeur per e-mail).

e-mail: info@folux.nl
Téléfono*: +31 528 23 24 76

Folux B.V.
Smirnofstraat 8
7903 AX Hoozevee
Nederlands

*Het telefoonnummer wordt in het Nederland tegen lokaal tarief in rekening gebracht. Het bedrag dat u per gesprek in rekening gebracht zal worden, is afhankelijk van het tarief van uw telefoon provider; gesprekken vanuit het buitenland zullen hogere kosten met zich meebrengen.

ES CA PT

Si desea formular alguna pregunta sobre el producto o alguna eventual reclamación, le rogamos que se ponga en contacto con el centro de servicio técnico (de preferencia por e-mail).

e-mail: servicio.iberia@bresser-iberia.es
Téléfono*: +34 91 67972 69

BRESSER Iberia SLU
c/Valdemorillo,1 Nave B
P.I. Ventorro del cano
28925 Alcorcón Madrid
España

*Número local de España (el importe de cada llamada telefónica dependen de las tarifas de los distribuidores). Las llamadas des del extranjero están ligadas a costes suplementarios.