

CLEANDAYS

Let's Beautify your Place

CLEANDAYS

Let's Beautify your Place

Gebruiksaanwijzing

- Lees alstublieft de bedieningsinstructies zorgvuldig door voordat u dit apparaat gebruikt en bewaar deze op de juiste manier.
- Bij eventuele druk- of vertaalfouten bieden wij onze excuses aan voor het ongemak. Neem alstublieft zo spoedig mogelijk contact met ons op.

Cleandays Robot Stofzuiger

D2-001

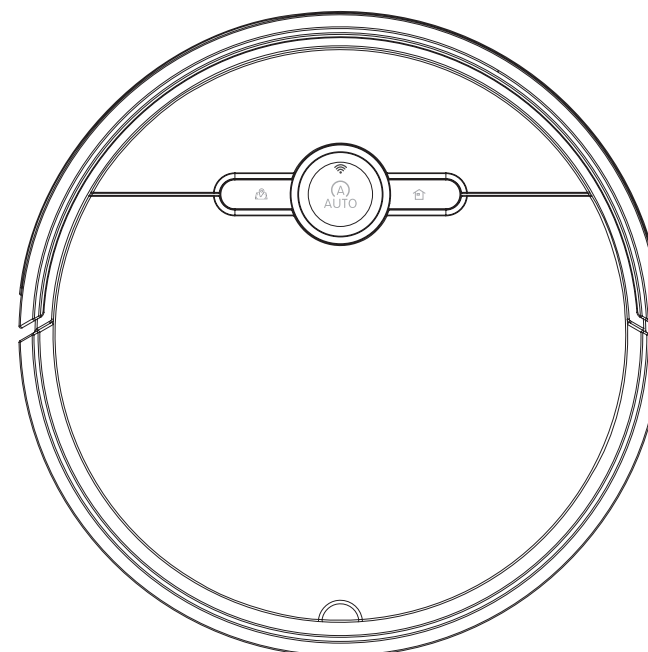

INHOUDSOPGAVE

1. Veiligheidsvoorschriften.....	2
2. Product samenstelling	5
3. Product Gebruik.....	9
4. Opladen & Oplaadstation.....	13
5. Product Onderhoud.....	14
6. Product Specificaties.....	15
7. Dweil installatie & gebruiksaanwijzing	16
8. Afstandsbediening	17
9. WiFi Connectie	19

1. Veiligheidsvoorschriften

1.1 Algemene veiligheidsvoorschriften

Dit apparaat mag niet worden gebruikt door kinderen jonger dan 8 jaar en door personen met beperkte lichamelijke, zintuiglijke of geestelijke vermogens, tenzij zij instructies hebben ontvangen en worden begeleid bij het veilige gebruik ervan en op de hoogte zijn van de risico's waaraan zij zijn blootgesteld.

WAARCHUWING: Kinderen mogen niet spelen met het apparaat. De reiniging en het onderhoud door de gebruiker mogen niet zonder toezicht door kinderen worden uitgevoerd. Houd het toestel en zijn lader buiten het bereik van kinderen jonger dan 8 jaar.

1.2 Veiligheidsinstructies

- Lees alle veiligheidsvoorschriften en bedieningsinstructies aandachtig door voor gebruik van de robotstofzuiger
- Let op alle waarschuwingen op de batterij, voedingsadapter, robot & deze gebruiksaanwijzing
- Volg alle instructies op zoals omschreven in deze gebruiksaanwijzing
- De schade veroorzaakt door verkeerd gebruik en de mate van schade worden als volgt beschreven

1.3 Product Veiligheids Problemen

⚠ Warning

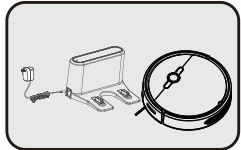

⚠ Dit product kan enkel door het originele oplaadstation & adapter worden opgeladen, anders kan het productschade, elektrische schokken of brand veroorzaken als gevolg van te hoge spanning. Plaats voor gebruik het oplaadstation tegen de muur, en plaats geen andere voorwerpen binnen 2 meter voor het oplaadstation en 1 meter links en rechts van het oplaadstation.

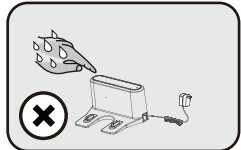

⚠ Gebruik dit product niet als de robotstofzuiger beschadigd is en/of accessoires beschadigd zijn. Neem contact op met onze aftersales afdeling. Het is niet toegestaan het product eigenhandig te demonteren, repareren of wijzigen.

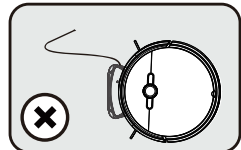

⚠ Raak de stroomadapter of het product niet aan met natte handen, anders kan een elektrische schok worden veroorzaakt.

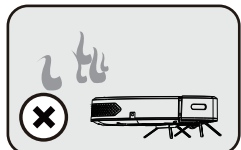

⚠ Gebruik het product niet als er geen beschermende afrastering is, om te voorkomen dat de stofzuiger per ongeluk valt en menselijk letsel veroorzaakt



⚠ Gebruik het netsnoer niet om het product te verslepen of te verplaatsen. Draai, buig of plaats geen zware voorwerpen op het netsnoer.

⚠ Laat het product niet in de buurt komen van een vuurbron of ontvlambare, explosieve en corrosieve materialen.

⚠ Verwijderd houden van direct hete en alle bijtende of explosieve materialen

⚠ Waarschuwing

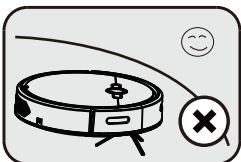

Alleen voor indoor gebruik

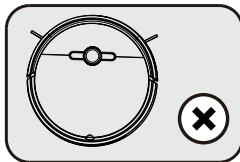

Niet gebruiken voor gemorste vloeistoffen

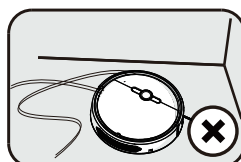

Maak vóór gebruik het netsnoer vast en houd dit uit de buurt van de robot stofzuiger om problemen te voorkomen

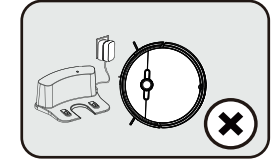
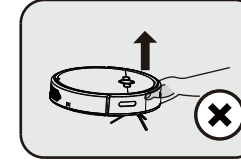
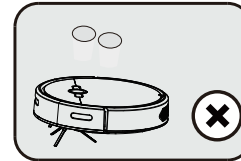

Verwijder voor gebruik alle kwetsbare items.

Houd de voorkant niet vast. Het is verboden een niet-originele adapter en oplaadstation te gebruiken om de stofzuiger op te tillen. Gebruik beide handen om de machine op te laden, om schade aan de machine te voorkomen. Houd de machine vast aan de machine om de stofzuiger op te tillen.

1.4 Over veiligheid & kinderen

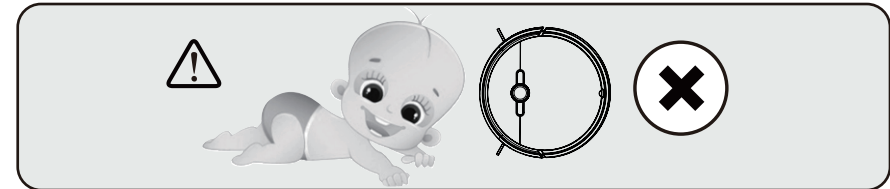

* Kinderen mogen dit product niet zelfstandig gebruiken.

* Kinderen mogen niet spelen met de verpakkingzak van het product, anders kan dit verstikking veroorzaken.

1.5 Over de accu

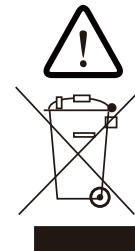

1. Dit product is alleen geschikt voor de originele accu van de fabrikant;
2. De batterij moet worden verwijderd wanneer het product wordt weggegooid
3. Als u de accu moet vervangen, neem dan contact op met onze klantenservice. Als u de batterij vervangt door het verkeerde model, kan dit tot veiligheidsongevallen leiden;
4. Als de batterij lekt en de vloeistof aan de huid of kleding plakt, dient u deze onmiddellijk met een droge doek af te vegen. De kapotte batterijen worden naar een recyclingstation of het aangewezen onderhoudspunt gestuurd en mogen niet worden weggegooid.

2. Product Samenstelling

2.1 pakketinhoud

Serie Nummer	Omschrijving	Aantal
1	Robotstofzuiger (inclusief accu)	1
2	Oplaadstation	1
3	Afstandsbediening (excl. batterijen)	1
4	Stroomadapter	1
5	Set met dweilen	1
6	Gebruiksaanwijzing	1
7	Zijborstels	4
8	Stoffilter	1

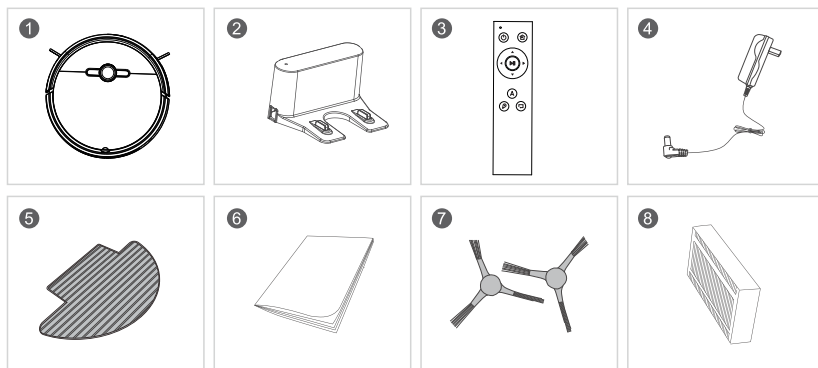

* HEPA-filters, borstels en dweilen zijn verbruiksartikelen. Het wordt aanbevolen om elke 3 maanden een set te vervangen. Koop deze op de officiële website en uitsluitend van het merk CleanDays. Op andere of imitatie filters kan geen fabrieksgarantie worden geboden.

Let op:

1. De accu is reeds geplaatst in de robot
2. Het filter is reeds geplaatst in

de stofbak

2.1 Technische tekening

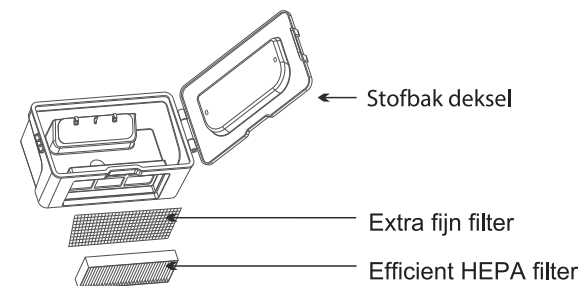
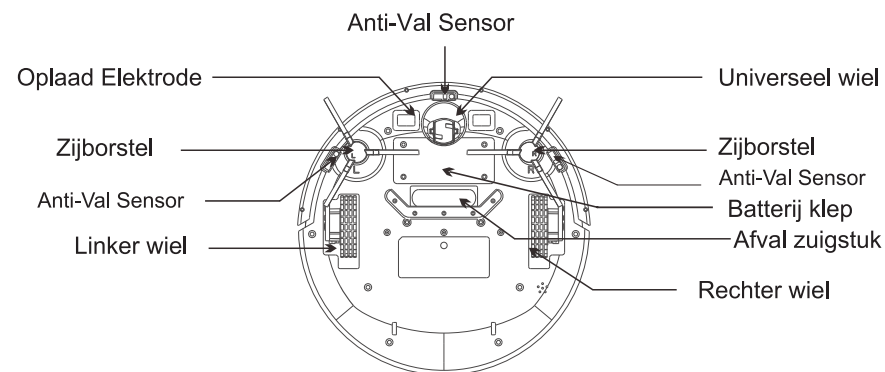
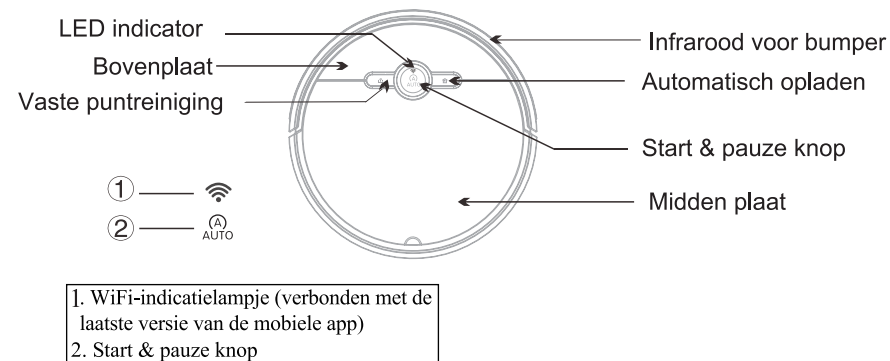

2.2 Robot Tekening

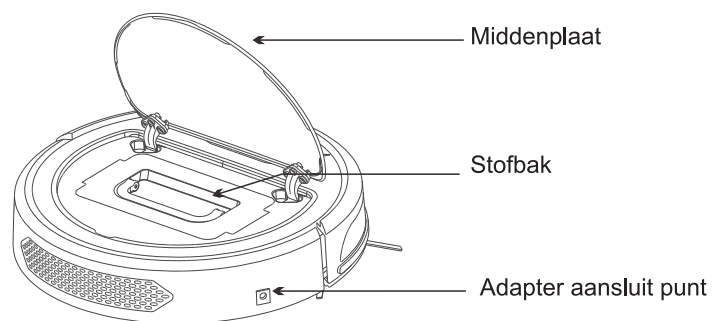

2.3 Tekening oplaadstation

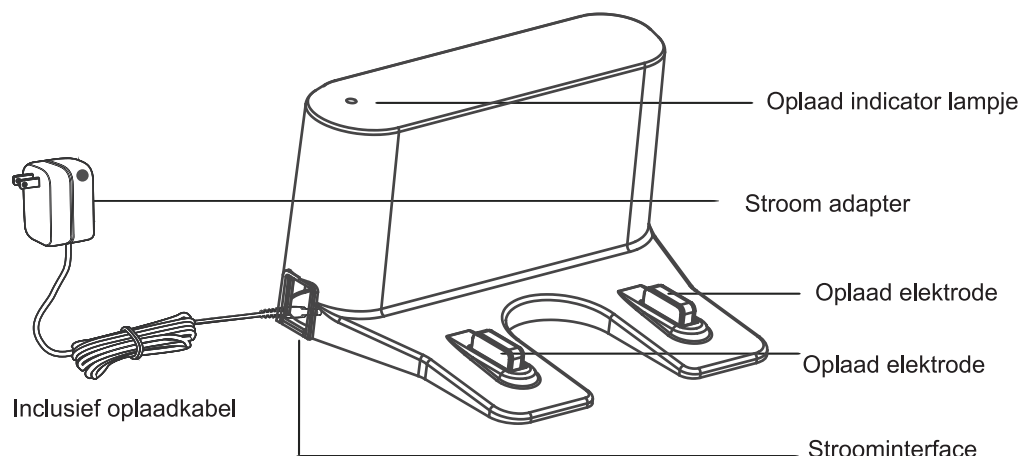

2.4 Afvalbak installatie

- **Uitnemen:** handgreep met de hand vasthouden en naar buiten trekken
Inzetten: stofbak terug plaatsen en zorg ervoor dat deze vlak is met het apparaat

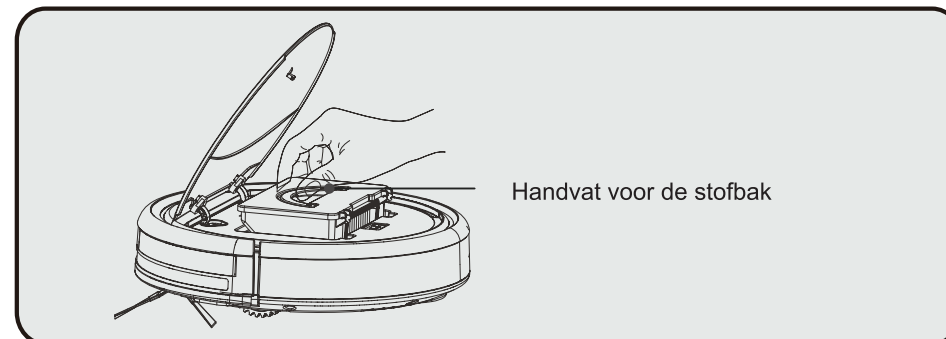

Om de robotstofzuiger het meest efficiënt te houden is het belangrijk dat deze na elk gebruik goed wordt schoongemaakt. Een vol filter zal de stofzuigprestaties beïnvloeden.

2.5 Schoonmaken & Borstels

- Gebruik de reinigingsborstel om het afval op de zijborstels te reinigen. Als er meer haar op de zijborstel zit, kunt u een schaar gebruiken om het voorzichtig af te knippen.

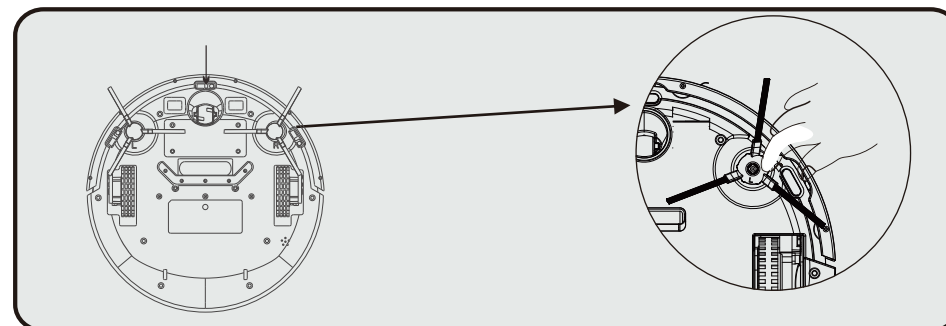

1. Installatie van de zijborstel: Houd de borstel bij het gat en druk deze stevig naar beneden totdat u een "klik" -geluid hoort dat aangeeft dat de zijborstel is geïnstalleerd.
2. Demoneren van de zijborstel: Pak de borstel aan beide uiteinden van de borstels vast en trek hem er met een lichte kracht uit.

Opmerking:
Controleer voordat u het apparaat gebruikt of de zijborstels zijn geïnstalleerd, anders zal deze niet werken.

3. Gebruik van de Robot Stofzuiger

LET OP: Verwijder voor gebruik de beschermende schuimstukken en ruim kleine voorwerpen en/of obstakels in de kamer op.

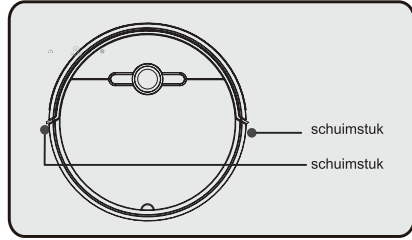

3.1 Toepassing op basis van dweilfunctie

De robotstofzuiger met dweilfunctie is geschikt voor de volgende vloeren

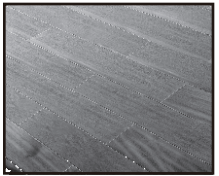

Harde vloeren

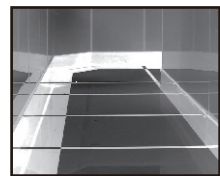

Tegelvloeren

Niet geschikt voor:

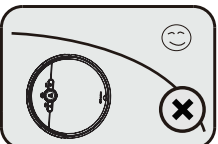

*Niet geschikt voor gebruik in extreme (+ 60 °C) Of een extreme koude (C- 5) omgevingen.

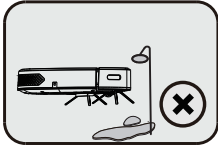

* Dit product is alleen geschikt voor indoor gebruik.



*Dit product kan niet worden gebruikt op plaatsen zonder beschermende afzetting om persoonlijk letsel te voorkomen dat wordt veroorzaakt door het per ongeluk vallen van het product.

*Niet gebruiken in een vochtige of brandbare, explosieve en corrosieve omgeving.

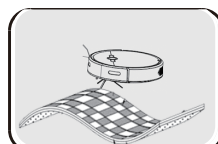

*Zorg ervoor dat het product geen sigarettenpeuken of lucifers opzuigt die niet zijn gedoofd.

*Het kan niet worden gebruikt om toner en kleurenpatronen op te zuigen die in een laserprinter en kopieerapparaat worden gebruikt. Deze stoffen kunnen brand veroorzaken.

*Niet gebruiken om scherpe voorwerpen, zoals glas, spijkers, enz. op te zuigen om productschade te voorkomen.

*Niet gebruiken voor tapijt met een dikte van meer dan 12 mm om vastzitten/blokkering te voorkomen.

3.2 De werking

3.2.1. Aan / Uit

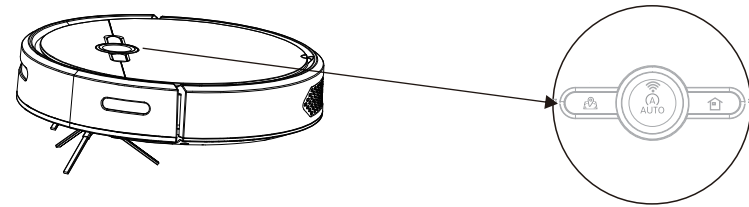

Wanneer de machine volledig is uitgeschakeld, houdt u de "auto" -knop 3 seconden ingedrukt. Het piepsignaal gaat één keer af en de drie LED's knipperen tegelijkertijd. Hierna gaat het na 3 seconden naar de stand-bymodus. Vervolgens stoppen de LED's met knipperen en blijven ze branden.

3.2.2. Standby Modus

Wanneer de machine in de stand-by modus staat, zijn er 6 verschillende mogelijkheden voor de volgende stap:

1. Als de robot niet wordt gebruikt, wordt deze na 5 minuten uitgeschakeld
2. Druk op de "AUTO" knop. Het piepsignaal gaat één keer af en de machine gaat naar de automatische reinigingsmodus.
3. Druk op de vaste knop, Het piepsignaal gaat één keer af en de machine gaat naar de automatische reinigingsmodus voor vaste punten.
4. Druk op de "HOME" knop, Het piepsignaal gaat één keer af en de machine gaat naar de automatische oplaadmodus.
5. Druk 3 seconden op de "AUTO" knop, het piepsignaal zal twee keer afgaan en de machine wordt uitgeschakeld.
6. Sluit de oplader aan, Het piepsignaal gaat één keer af en het lampje knippert. De robot stofzuiger gaat in de directe oplaadmodus.

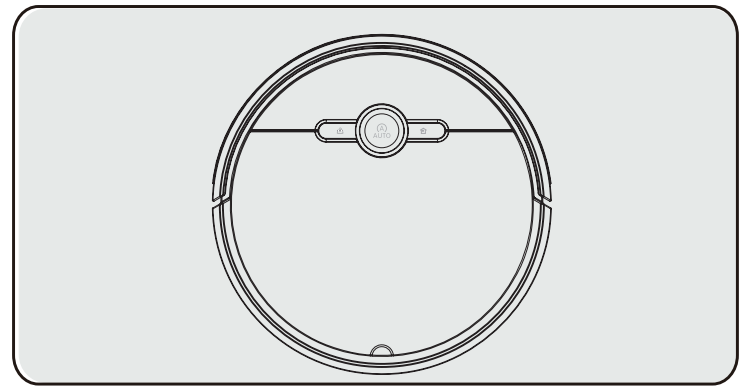

3.2.3. Automatische reinigingsmodus

Wanneer de machine zich in automatische reiniging bevindt, is automatische reiniging ingeschakeld. Deze modus is voor het schoonmaken van gehele verdieping. De machine volgt de interne reinigingsroute, en het vermijdt obstakels en hoogte verschillen. Er zijn 4 mogelijkheden die deze modus kunnen veranderen:

1. Druk op de automatische of vaste locatie knop op de machine, het piepsignaal gaat één keer af en de machine gaat naar de stand-bymodus.
2. Als de batterij bijna leeg is, gaat het piepsignaal 3 keer af en gaat de machine naar de automatische oplaadmodus.
3. Als de machine problemen krijgt, gaat het piepsignaal af en knippert de lamp. De foutmodus wordt geactiveerd.
4. Als de oplader direct is aangesloten, gaat het piepsignaal één keer af en gaat de machine in de oplaadmodus.

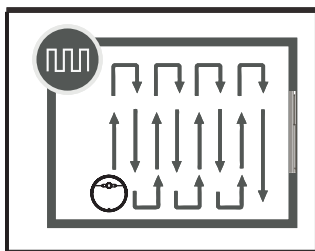

Automatische reinigingsmodus

3.2.4. Reinigingsmodus voor vaste punten

Als de machine in de vaste-puntreinigingsmodus staat, gaat de vaste-punt-LED branden en opladen na drie minuten schoonmaken, wat geschikt is voor het schoonmaken van kleinschalige ruimtes. Hier zijn 2 stappen die de werkmodus kunnen veranderen:

1. Druk op de automatische of de vaste-puntknop op de robot. het piepsignaal gaat één keer af en de machine gaat naar de stand-bymodus.
2. Als de machine in de problemen raakt, gaat het piepsignaal af en gaan de lampjes knipperen. Vervolgens gaat het apparaat in foutmodus.

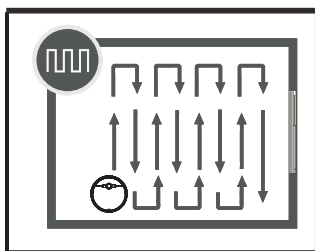

3.2.5. Automatisch Opladen

Gaat automatisch terug naar de oplaaddock om op te laden wanneer de accu lager is dan 20 procent. Wanneer de robotstofzuiger wordt opgeladen, knippert het LED-lampje van de automatische reinigingsmodus om aan te geven dat het wordt opgeladen en stopt het lampje met knipperen en blijft het branden wanneer de robot volledig is opgeladen.

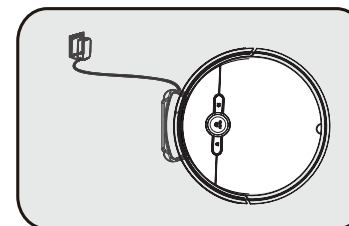

Wanneer de robot zich in deze modus bevindt, zijn er 3 opties om terug te keren naar de automatische reinigingsmodus nadat deze volledig is opgeladen: Druk op de "AUTO" knop op de robot, de "A" -knop op de afstandsbediening of het "auto" -pictogram in de smartphone app.

3.2.6. Problemen oplossen

In de foutmodus stopt de robot met werken, Auto schoonmaak-lampje & vaste plek schoonmaak lampje gaan tegelijkertijd aan en de zoemer gaat af. De robot wordt uitgeschakeld als er geen handmatige oplossing is. Verschillende voorkomende problemen zijn:

No.	Probleem	Melding	Foutoplossing
1	Linker anti-val sensor melding	LED knippert 1 keer, en zoemer gaat een keer.	Controleer de sensorlens aan de linkerkant van de machine en maak deze schoon.
2	Anti-val sensor melding	LED knippert 2 keer, en zoemer gaat een keer.	Controleer de sensorlens aan de voorkant van de machine en maak deze schoon.
3	Rechter anti-val sensor melding	LED knippert 3 keer, en zoemer gaat een keer.	Controleer de sensorlens aan de rechterkant van de machine en maak deze schoon.
4	Rechter anti-bots sensor melding	LED knippert 4 keer, en zoemer gaat een keer.	Controleer of de rechterkant van de bumper vast zit met lichte tikjes
5	Linker anti-bots sensor melding	LED knippert 5 keer, en zoemer gaat een keer.	Controleer of de linkerkant van de bumper vast zit met lichte tikjes
6	Linker wiel probleem	LED knippert 6 keer, en zoemer gaat een keer.	Controleer of het linkerwiel is omgewikkeld of vastzit.
7	Rechter wiel probleem	LED knippert 7 keer, en zoemer gaat een keer.	Controleer of het rechterwiel is omgewikkeld of vastzit.
8	Linker wiel reageert abnormaal	LED knippert 8 keer, en zoemer gaat een keer.	Controleer of het linkerwiel is omgewikkeld of vastzit.
9	rechter wiel reageert abnormaal	LED knippert 9 keer, en zoemer gaat een keer.	Controleer of het rechterwiel is omgewikkeld of vastzit.
10	Motor probleem	LED knippert 10 keer, en zoemer gaat een keer.	Controleer of er vreemde voorwerpen in de ventilator zitten.
11	Zij borstel probleem	LED knippert 11 keer, en zoemer gaat een keer.	Controleer of de linker- en rechterborstels vrij zijn van vuil.
12	Algemeen robot probleem	LED knippert 13 keer, en zoemer gaat een keer.	Controleer of de machine is ingepakt of vastzit door vreemde voorwerpen

4. Opladen & Oplaadstation

4.1 Plaatsen van oplaadstation

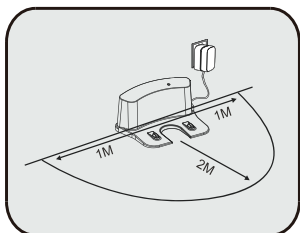

Voor een optimale werking raden we onderstaande punten aan:

1. Stabiel tegen de muur
2. Het pad naar het oplaadstation moet vrij zijn
3. plaats geen meubels of andere objecten binnen een meter links en rechts van de dock

4.2 Handmatig opladen

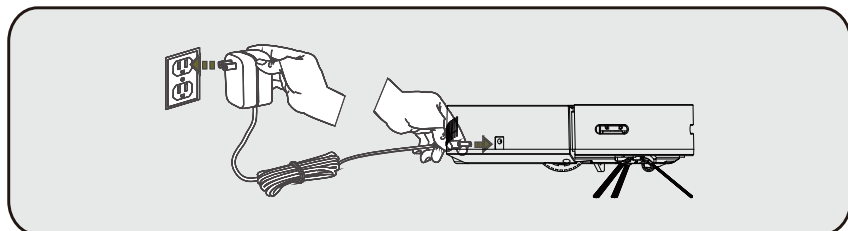

Sluit de voedingsadapter rechtstreeks op de machine aan en sluit de andere aan kant aan op een stopcontact.

1. Laad de batterij 12 uur op als u voor het eerst oplaadt.
2. Bewaar de machine tijdens het dagelijks gebruik op het oplaadstation en zorg ervoor dat het oplaadstation minimaal 12 uur lang op de voeding is aangesloten.
3. Laad de machine volledig op als u de machine lange tijd niet gebruikt, Schakel de machine uit en bewaar deze op een geventileerde en droge plaats.

5. Product Onderhoud

5.1 Zijborstels reinigen

Maak de zijborstel schoon als deze vuil wordt. Bij defecten kan deze worden vervangen.

- ☒ Zijborstels schoonmaken
Verwijder de zijborstel en veeg deze af met een schone doek.
- ☒ Draaiwiel schoonmaken
Maak het draaiwiel schoon om vastdraaien van haren te voorkomen.

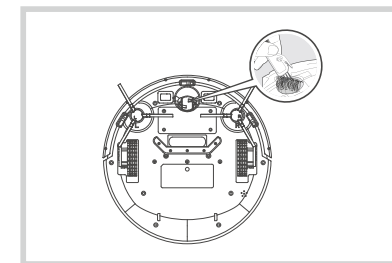
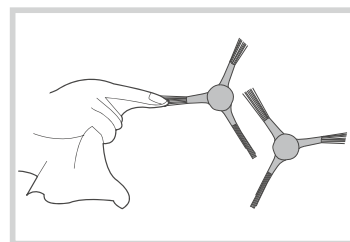

5.2.2 Reiniging van afvalcontainer en filterpoorten

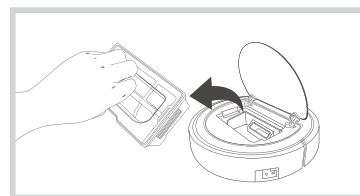

Neem de afvalcontainer uit het apparaat

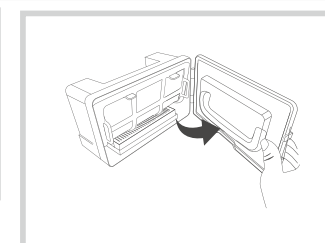

Open de afvalcontainer en leeg het reservoir.

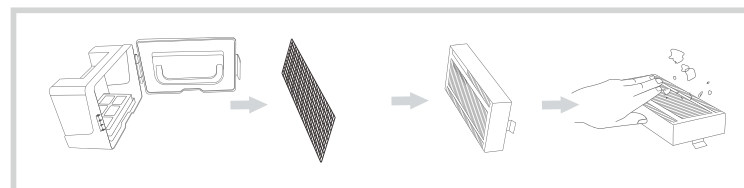
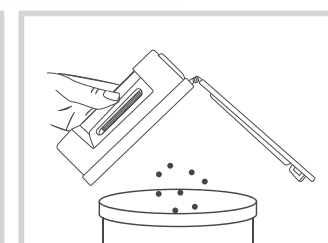

Verwijder de filteronderdelen, was de hepa niet met water, en verwijder het stof met een lichte tik.

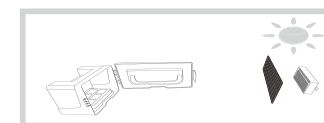

Was de stofbak onder stromend water en droog de stofbak en filteronderdelen

5.3 Reiniging van sensor en oplaadelektrode

Veeg de sensor en het elektrodestuk voorzichtig af met een zachte doek.

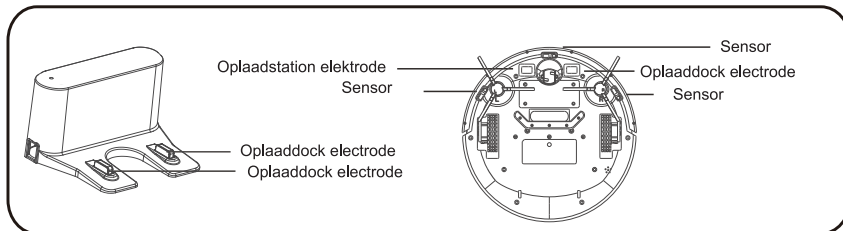

*Let op: Vergeet niet om de basis te controleren op pluisjes of vuil. Vuil kan voor oplaadproblemen zorgen.

6. Specificaties

Voltage	7.4V
Wattage	25W
Opladbare batterij	Lithium Ion Battery
Batterij capaciteit	4400mAh
Oplaadtijd	Ongeveer 4-5 uur
Gebruiksduur volle batterij	≥90 min
Bedrijfstemperatuurbereik	-10°C~45°C
Luchtvochtigheidsbereik	≤90%RH
Opslagcapaciteit stofbak	600ML
Afmetingen (L x B x H)	320*320*78mm

Veeg instructie



- A. Leg de machine op zijn rug
- B. Verwijder de beschermende sticker om de kleefzijde van het klittenband zichtbaar te maken

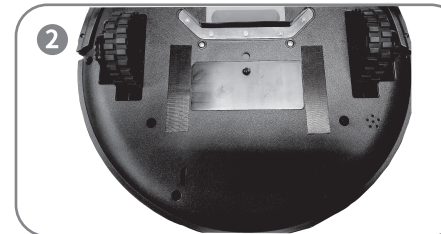

- A. Plak hier de twee klittenband toe op de positie die in de afbeelding wordt getoond.
- B. Houd het klittenband en de plek vrij van stof en watervlekken

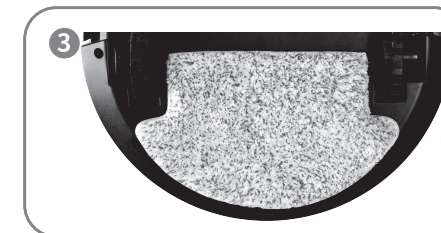

- A. Voeg hier de dweil toe zoals weergegeven in de afbeelding.
- B. Het kan worden hergebruikt na het wassen van de dweil.

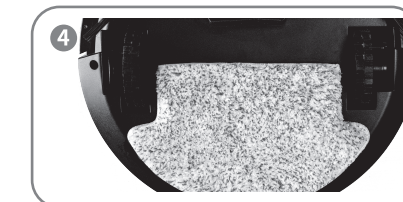

- A. Let op: Dit betreft niet de dweilfunctie. Dit dweildoek dient droog te blijven.

Afstandsbediening

Afstandsbediening tekening

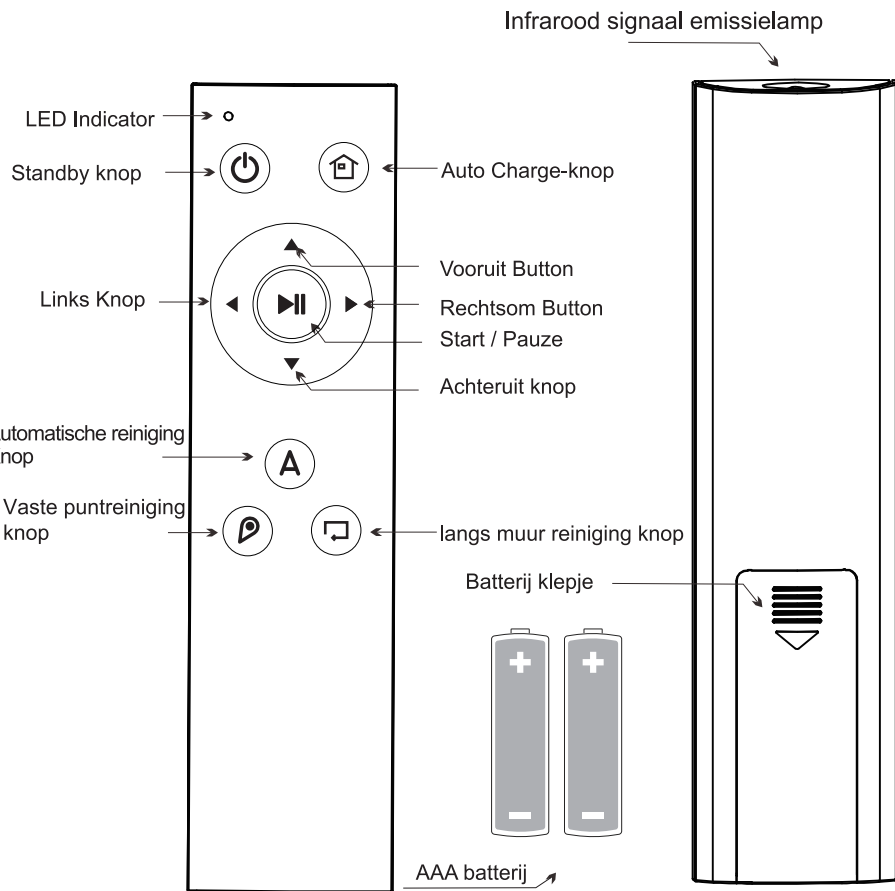

Probleem oplossen

Hieronder volgen de oorzaken van de mogelijke storingen.

Nummer	Probleem	Oorzaak van storing	Oplossing
1	De led-indicator brandt niet rood	Geen batterij, of deze zit verkeerd om	Installeer of vervang de batterij
2	Lage gevoeligheid van de afstandsbediening	Lage batterij	Vervang de batterij
		Iets blokkeert het signaal	Controleer door gebruik in vrije ruimte
3	Knop reageert niet	Kapotte knop of vocht in de afstandsbediening	Maak goed schoon
		Lage batterij	Vervang de batterij Neem contact op met de leverancier

Component Category	schadelijke stoffen (EN)					
	Pb And its compounds	Hydrargyrum (Hg) And its compounds	Cadmium (Cd) And its compounds	Hexavalent chromium (CrVI) And its compounds	Polybrominated biphenyls (PBB)	Polybrominated diphenyl ether (PBDE)
Plastic parts	o	o	o	o	o	o
Hardware (4)	X	o	o	o	o	o
Host Circuit Modular	X	o	o	o	o	o
Battery	o	o	o	o	o	o
Plug power line (metal)	X	o	o	o	o	o

o: It indicates that the content of the hazardous substance in all homogeneous materials of the part is below the limit specified in the current effective version of GB / t26572.
X: It means that the content of the hazardous substance in at least one homogeneous material of the component exceeds the limit requirements of the current effective version of GB / t26572, and there is no mature alternative in the industry, which meets the environmental protection requirements of RoHS directive of the European Union.

*Herinnering

- *Als het apparaat gedurende langere tijd niet wordt gebruikt, verwijder dan de batterij en bewaar deze op een koele plaats met een lage luchtvochtigheid
- * Als de batterijen lekken, verwijder dan de batterijen, veeg het batterijvak van het apparaat schoon en was uw handen.
- *Zorg ervoor dat er geen water in de afstandsbediening komt. Gebruik het niet lang in een vochtige omgeving.

WiFi Verbindingsinstructies

1. Scan de QR-code hieronder of download app: Tuya Smart van Apple of Play Store

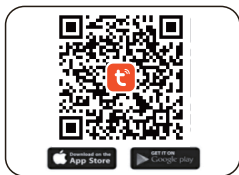

2. Registreer een account en log in

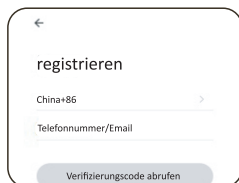

3. Ga naar de hoofdpagina



4. Klik op het + -pictogram in de rechterbovenhoek. Klik vervolgens kleine huishoudelijke apparaten om "reinigungsrobot (BLE+Wi-Fi)" te selecteren

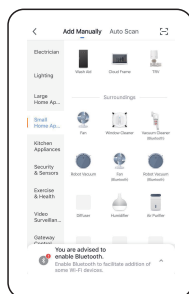

5. Selecteer het 2.4GHZ WIFI Network en geef het wachtwoord in. Klik dan op de Next -knop

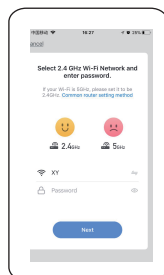

6. Start de robotstofzuiger in de stand-bymodus, houd de reinigingsknop van de vaste poort ingedrukt totdat het zoemeralarm twee keer afgaat, het wifilampje knippert, wat aangeeft dat de robot klaar is om te worden aangesloten

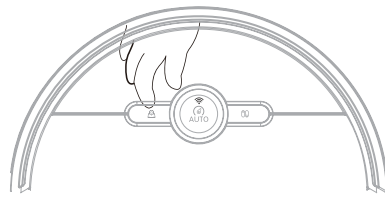

7. Vink "Bevestig indicator knippert snel" aan en klik Next -knop

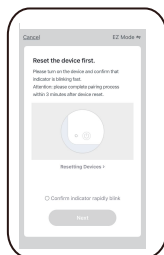

8. WiFi-verbinding is bezig. Wanneer de mobiele telefoon met toegang is toegevoegd, klikt u op "aan" om de bedienings-interface te openen.

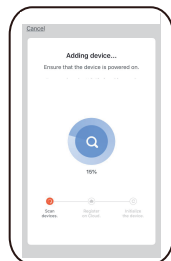

9. Als de wifi-verbinding tot stand is gebracht, klikt u op het wijzigingspictogram aan de rechterkant van om de naam van de robot te wijzigen

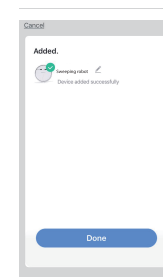

10. Menu

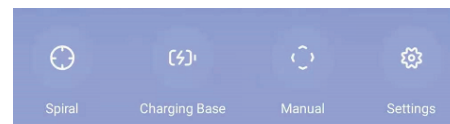
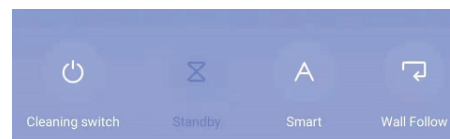

1. Cleaning switch(start /standby)
2. Standby
3. Smart(Auto Cleaning Mode)
4. Wall Follow(Edge Cleaning Mode)
5. Spiral(Fixed point Cleaning Mode)
6. Charging Base(Auto back to charge)
7. Manual (Start/ Pause or Direction)
8. Settings(Seek robot vacuum/ Timer)

11. Planningsfunctie

De planningsfunctie is vergelijkbaar met het alarm klok aan de telefoon. Na het instellen van de reiniging tijd, zal de machine automatisch de automatische reinigingsmodus op de ingestelde tijd als zolang de robot in stand-by staat of aan het opladen in de oplaadstandaard.

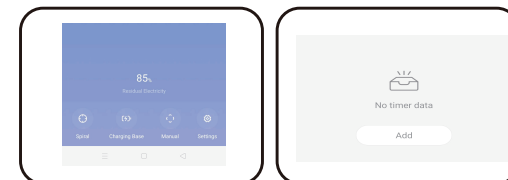

1

2

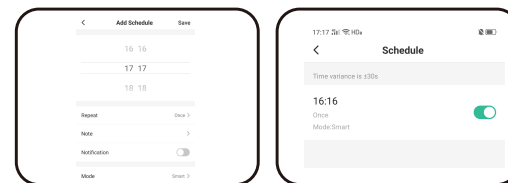

3

4

A. Klik op "Instellingen" om de timinginterface te openen (zoals weergegeven in figuur 1.2).

B. Klik op de tijd die u wilt instellen, zoals 15:47, die een of meerdere keren kan worden herhaald. Selecteer de werkmodus van de afspraak en sla deze op (zoals weergegeven in Figuur 3).

C. Klik op de knop Opslaan in de rechterbovenhoek (zoals weergegeven in figuur 3).

D. Als u de insteltijd wilt annuleren, klikt u op schakelaar aan de rechterkant. Als het verdwijnt, de afspraak van de dag wordt geannuleerd.

E. Wanneer de machine de ingestelde tijd bereikt, zal het apparaat het programma automatisch uitvoeren.

1.1 Gebruiksaanwijzing van de Water Tank

Als de vloer na het stofzuigen moet worden gedweild, kan de watertank op de robotstofzuiger worden geïnstalleerd. De functies van vegen, zuigen en dweilen zijn als volgt:



- *Als het nodig is om een tweede of derde kamer schoon te maken, wordt aanbevolen om de robotstofzuiger handmatig naar deze kamer te verplaatsen en de watertank bij te vullen en/of de dweildoek te reinigen indien nodig.
- *Als er bij meer dan één kamer nodig is om de vloer te dweilen, raadpleeg dan punt 2 voordat u gaat schoonmaken.
- *Gebruik het waterreservoir niet op het tapijt. Vouw voor bij het reinigen met de dweilfunctie de rand van het tapijt om, om te voorkomen dat het apparaat vastloopt op het tapijt.
- *Let tijdens het reinigen op om water toe te voegen of op tijd schoon te maken en verwijder het waterreservoir bij het toevoegen van water. Zorg ervoor dat u de watertank verwijdert tijdens het opladen.
- *Voeg kraanwater toe & voeg geen wasmiddel toe om het waterreservoir niet te corrodieren en het wiel met de grond te laten glijden, wat het gebruikseffect beïnvloedt.

1 Plaats het dweildoek

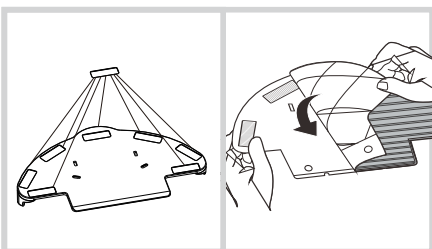

Plak de klittenband strips op de 7 inkepingen aan de onderzijde van het waterreservoir. Neem de vaste hoekmoffen aan beide zijden van het dweildoek en leg ze langs de onderkant van het waterreservoir en plak ze vast.

2 Voeg water toe

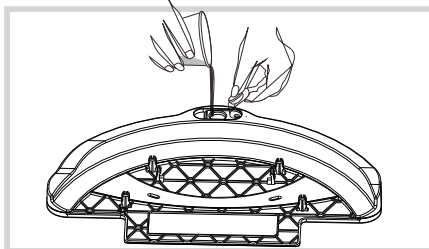

Open de rubberen plug van de waterinlaat, giet langzaam water in het waterreservoir en sluit de rubberen plug na het vullen met water af.

3 Plaats de watertank

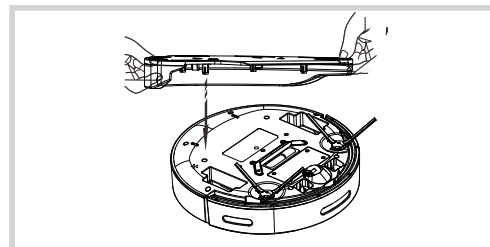

Met het apparaat op zijn bovenzijde geplaatst, pak je het waterreservoir gevuld met water, lijn je de vaste kolom van het waterreservoir uit met het installatiegat aan de onderkant van de machine en klik je het vervolgens in het sleufgat.

4 Mopping

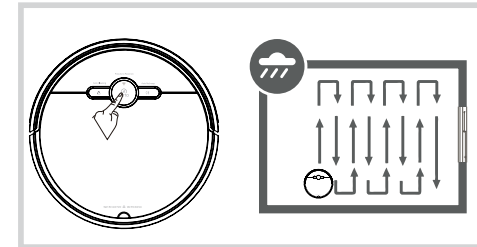

Start elke gewenste reinigingsmodus en de robotstofzuiger kan tegelijkertijd reinigen en dweilen.

1.2 Reiniging van watertank onderdelen

1 Reinig de dweildoek

Verwijder: Haal na het dweilen van de vloer eerst de watertank los. Verwijder de watertank en de dweildoek.

Onderhoud: Was en lucht het dweildoek

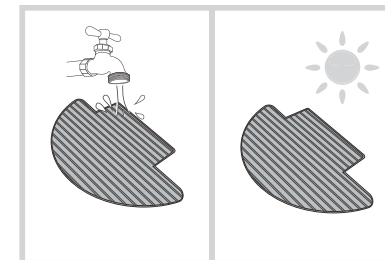
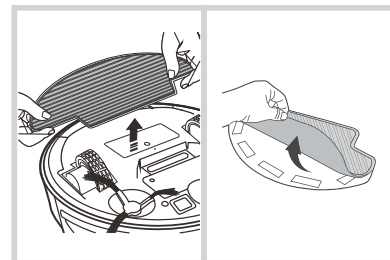

2 Schoonmaken watertank

Verwijder: Verwijder na het dweilen van de vloer de onderdelen van de watertank, verwijder de dweildoek en laat het resterende water in het waterreservoir wegllopen.

Onderhoud: Maak het dweildoek schoon en droog het in de zon.

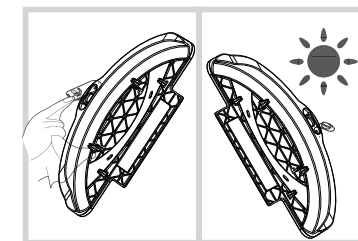
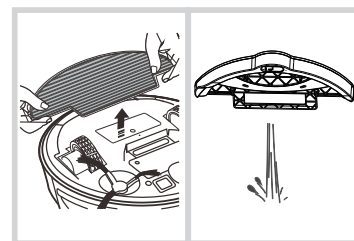

CLEANDAYS

Let's Beautify your Place

CLEANDAYS

Let's Beautify your Place

Operation Instructions

- Please read the operating instructions carefully before using this unit and keep it properly.
- In case of any printing or translation error, we apologize for the inconvenience. Please contact us as soon as possible.

Cleandays Robot Vacuum Cleaner

D2-001

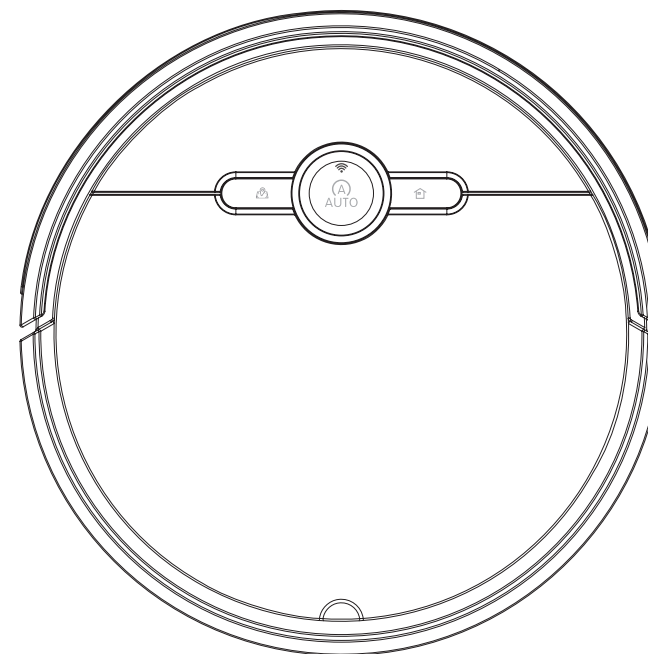

Contents

- 1. Safety Precautions 2
- 2. Product Composition.....5
- 3. Product Use9
- 4. Charging Operation13
- 5. Product Maintenance14
- 6. Product Parameter.....15
- 7. Mop Assembly and Use Instructions.....16
- 8. Remote Instruction.....17
- 9. WiFi Connection.....19

1. Safety Precautions

1.1 General Principles of Safety

Not to be used by children under the age of 8. People with physical or sensory impairments, and some adults with developmental disabilities, along with people who have no relevant experience may use this product under proper supervision and guidance of those who understand the inherent risks

Warning: Do not touch the electronic components, batteries or charging stands of the robot. Users are not allowed to maintain the internal components of the product.

Production maintenance needs authorized maintenance personnel to operate. Please make sure that the rated power supply voltage of the charging stand meets the standard plug voltage.

1.2 Safety Instructions

- Before operating the robot, please read all the safety precautions and operation instructions.
- Please pay attention to all warnings on the battery, power adapter, robot and user instructions.
- Please follow all operating and operation instructions.
- The harm caused by wrong operation and the degree of damage are described as follows.

1.3 Product Safety Issues

Warning

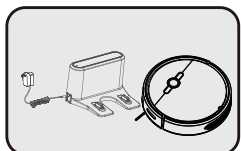

⚠ This product is limited to the original battery charging stand and adapter, otherwise it may cause product damage, electric shock or fire caused by high voltage. Before use, please place the rechargeable seat on the wall, and do not place any articles within 2 meters in front and 1 meter in left and right.

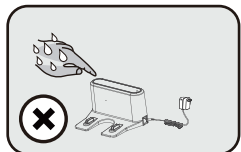

⚠ Please do not use this product if the main engine and accessories are damaged. Contact our after-sales service department. No one is allowed to dismantle, repair or modify the product except the maintenance technicians designated or authorized by the company.

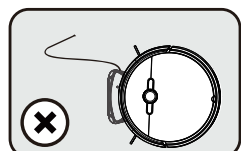

⚠ Do not touch the power plug or product when the hand is wet, otherwise electric shock may be caused.

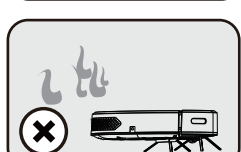

⚠ Do not use the product in no protective fence situation, in order to avoid accidental falling of vacuum cleaner and then person injury.



⚠ Do not use the power cord to drag or move the product. Do not over twist, bend or place heavy objects on the power cord.

⚠ Do not let the product close to the fire source or the inflammable, explosive and corrosive materials.

⚠ Keep away from direct heat, and any corrosive or explosive materials

Warning

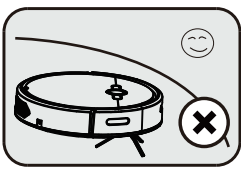

Indoor use only

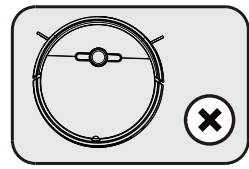

Do not sue for spilled liquids

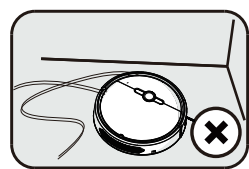

Before use make use extra cording is contained and kept clear of vacuum operation to avoid any interference

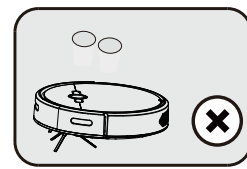

Please remove all vulnerable items before use.

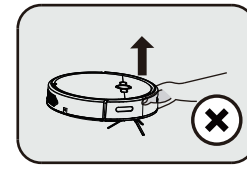

Do not hold the front shell to lift the vacuum cleaner. Please use both hands to hold the machine body to lift the vacuum cleaner.

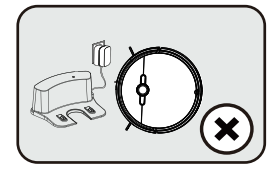

It is forbidden to use non-original adapter and charging stand to charge the machine, so as to avoid damage to the machine.

1.4 About the Safety of Children

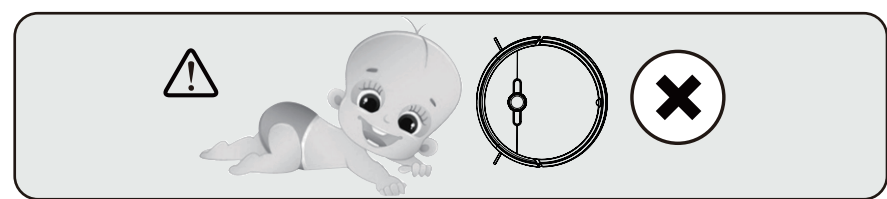

*Children are not allowed to use this product alone.
*Children are not allowed to play with the packaging bag of the product, otherwise it may cause suffocation.

1.5 About Batteries

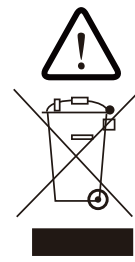

1. This product is only suitable for the original battery provided by the manufacturer;
2. The battery must be taken out when the product is discarded;
3. If you need to replace the host battery, please contact our after-sales service department. If you replace the battery with the wrong model, it may lead to safety accidents;
4. In case of battery leakage, if the liquid sticks to the skin or clothes, wipe it with dry cloth immediately. The discarded batteries shall be sent to the recycling station or designated maintenance point, and shall not be discarded.

2. Product Composition

2.1 Package List

Serial Number	Describe	Quantity
1	Host (including battery)	1
2	Recharge Stand	1
3	Remote (Not Included battery)	1
4	The Power Adapter	1
5	A Set of Mops for the Whole Machine	1
6	Operation Instructions	1
7	Side Brush	4
8	High Efficiency Filter Screen	1

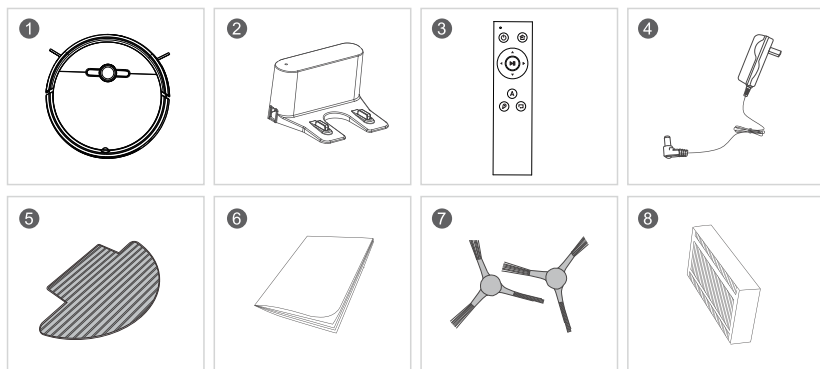

* HEPA filters, brushes and mops are consumables. It is recommended to replace a set every 3 months. Buy them only from the official CleanDays website. Factory warranty cannot be provided on other or imitation filters.

Warm Reminder

1. Battery has built-in the machine
2. Filter has been installed on dust box

2.1 Main Engine Diagram

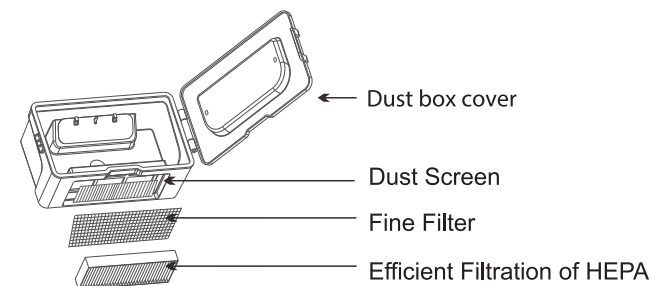
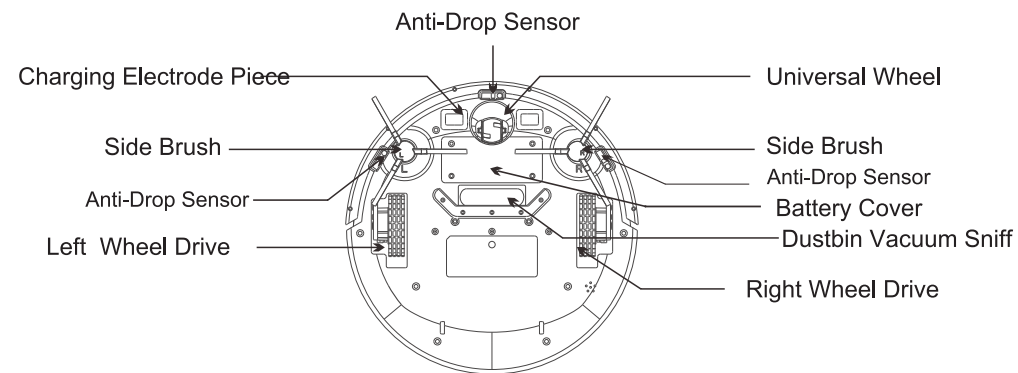
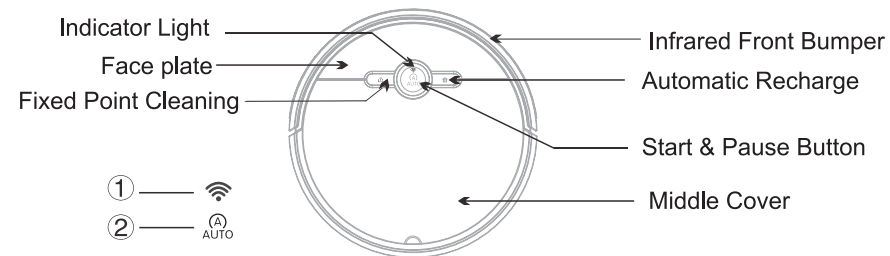

2.2 Host Diagram

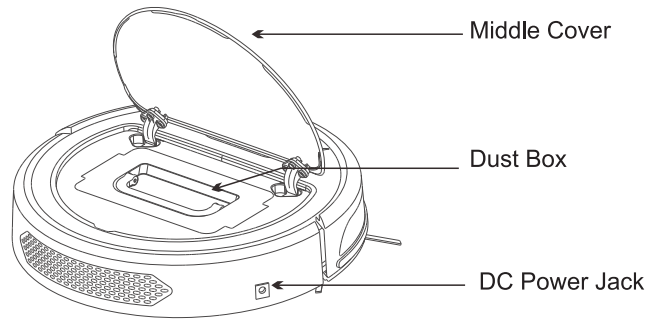

2.3 Diagram of Charging Stand

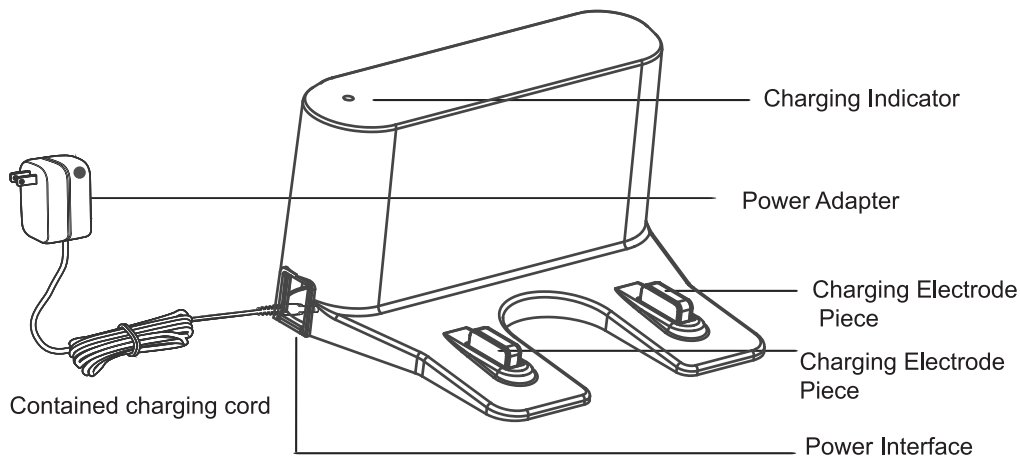

Contained charging cord

2.4 Dust box Installation

- Take out: hold the handle by hand and pull it out. Put in: Put the dust box back and make sure it was flat

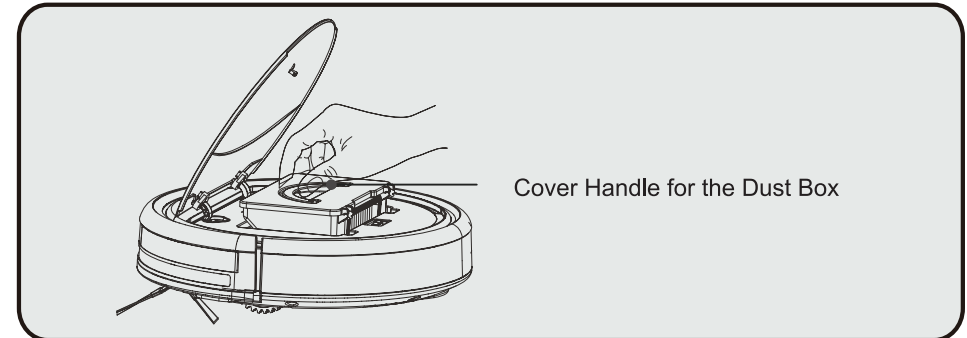

Note: To keep vacuum the most efficient, clean dust box filter after each use, filter buildup will affect vacuum performance.

2.5 Cleaning and Brushes

- Use the cleaning brush to clean the Debris on the side brushes. If there is more hair on the side brush, you can use scissors to carefully cut the hair, and then clean it.

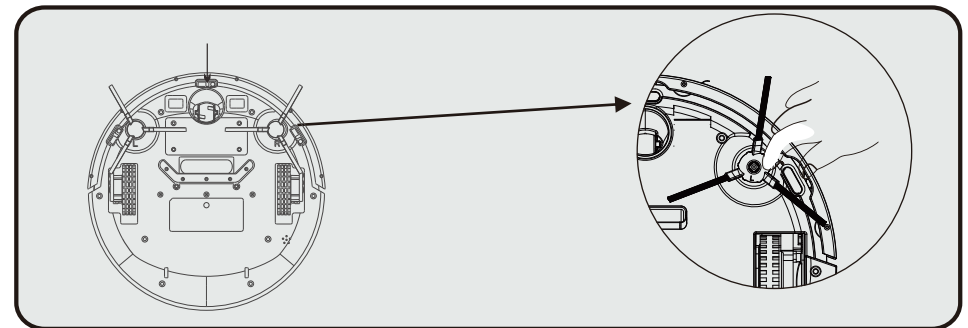

1. Installation Steps: Brush align the hole position, and hard press it down till hear the "snap" sound, indicating that the side brush is installed .
2. Uninstallation Steps: Grasp the brush at any both ends of the brushes and pull it out with the slight force.

Warm Tips Warning:
Before using the device, please check if the side brushes has been installed, otherwise it can not work.

3. Use of Products

*Note: Before use, Please to remove the protective bolt and tidy up the small objects or obstacles in the room, especially the wires and other entanglements which need to be cleaned.

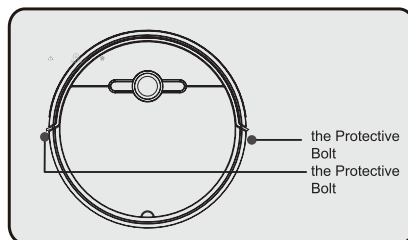

3.1 Application Scope of the Product

Scope of Application The product is suitable for the following floors

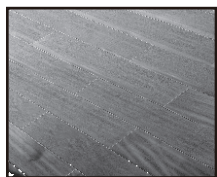

Hardwood

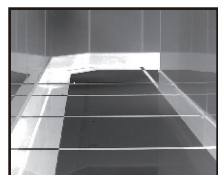

Tile

Scope of Inapplicability

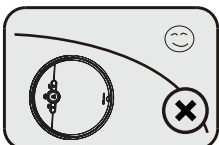

*It is not suitable for use in extremely hot (+ 60 °C) or extremely cold (- 5 °C) environment.

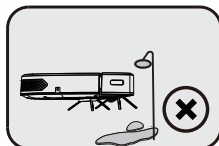

*This product is only suitable for indoor.



*It can not be used in the places without protective fence to avoid personal injury caused by accidental fall of the product.

*Do not use in humid or flammable, explosive and corrosive environment.

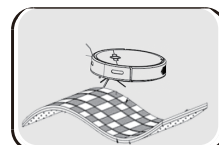

*Do not allow the product to absorb cigarette butts or matches that have not been extinguished.

*It can't be used to absorb toner and color pan used in laser printer and copier. These substances can cause fire.

*Do not use to absorb sharp objects, such as glass, nails, etc., to avoid product damage.

*Do not use for carpet with thickness greater than 12mm, in order to avoid machine jamming.

3.2 Machine Working Mode

3.2.1. On /Off

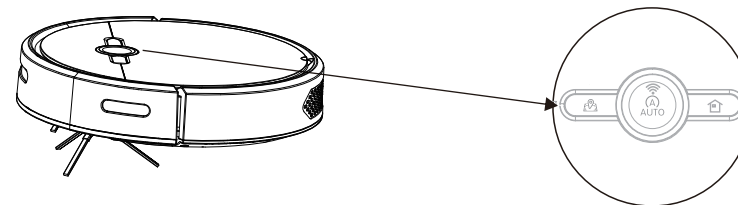

When the machine is in the "off" mode, press and hold "auto" button 3seconds. The buzzer alarms one time, the three LEDs flash at the same time, and it enters standby mode after 3seconds, LEDs stop flash and keep on.

3.2.2. Standby Mode

When the machine is in standby mode, There are 6 different operation to next step:

1. If the machine is not operated, it will automatically shut down after 5 minutes
2. Press the "AUTO" button, the buzzer will alarm once and the machine will enter the automatic cleaning mode.
3. Press the "fixed" button, the buzzer will alarm once and the machine will enter the automatic fixed-point cleaning mode.
4. Press the "Home" button, the buzzer will alarm once and the machine will enter the automatic recharge mode.
5. Press the "AUTO" button for 3 seconds, the buzzer will alarm twice and the machine will shut down.
6. Plug in the charger, the buzzer will alarm once and the light flashes, the machine will enter the direct charging mode.

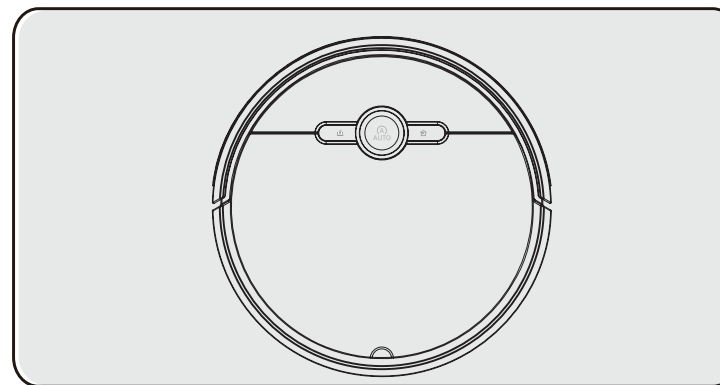

3.2.3. Automatic Cleaning Mode

When the machine is in automatic cleaning mode, the automatic cleaning LED light is on. This mode is for outside or room cleaning. The machine works according to the internal cleaning path, and it avoids obstacles and steps. There are 4 steps can change its work status:

1. Press the automatic or fixed-point button on the machine, the buzzer will alarm once, and the machine will enter the standby mode.
2. If the battery power is low, the buzzer alarms 3 times, then the machine will enter the automatic recharge mode.
3. If machine get the trouble, the buzzer will alarms and lights flash es, then enters the error mode.
4. If the charger is inserted, the buzzer will alarm once and the machine will enter the charging mode.

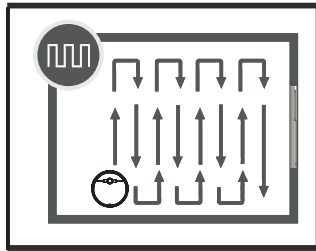

Automatic Cleaning Mode

3.2.4. Fixed Point Cleaning Mode

When the machine is in the fixed-point cleaning mode, the fixed-point LED light is on, and it will be recharged after three minutes cleaning, which is suitable for cleaning small-scale areas. Here are 2 steps can change its work status:

1. Press the automatic or fixed-point button on the machine, the buzzer will alarm once, and the machine will enter into the standby mode.
2. If machine get the trouble, the buzzer will alarms and lights flash es, then enters the error mode.

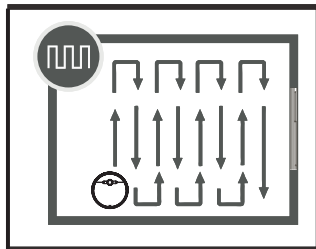

3.2.5. Automatic Recharge

Automatically go back charging stand to recharge when power is lower than 20 percent. When the machine is in charging mode, the LED light of automatic cleaning mode flashes, indicating that it is charging, and the light stop to flash and keep on when the machine is fully charged.

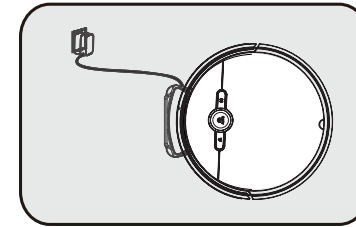

When the machine is in this model, there are 3 optional back to auto cleaning mode after full charged: Press the Auto button on the machine, "A" button on the remote or "auto" icon on the phone app.

3.2.6. Troubleshooting

In the trouble situation, machine will stop working, Auto Cleaning light, Fixed Point Cleaning light will on simultaneously, and buzzer will alarm, the machine will be off if have not any manual operation. Different troubles as follows:

No.	Failed Mode	Failed Prompt	Troubleshooting
1	Left Anti-Drop Sensor Failed	LED flashes 1 once, and buzzer alarms once.	Check whether the sensor lens on the left side of the back machine is dusty and clean it.
2	Front Anti-Drop Sensor Failed	LED flashes twice, and buzzer alarms once.	Check whether the sensor lens in front of the back machine is dusty and clean it.
3	Right Anti-Drop Sensor Failed	LED flashes 3 times, and buzzer alarms once.	Check whether the sensor lens on the right side of the back machine is dusty and clean it.
4	Right Anti-Collision Sensor Failed	LED flashes 4 times, and buzzer alarms once.	Check whether the right of bumper housing is jamming and slight pata
5	Left Anti-Collision Sensor Failed	LED flashes 5 times, and buzzer alarms once.	Check whether the left of bumper housing is jamming and slight pats
6	Left Wheel Over Current	LED flashes 6 times, and buzzer alarms once.	Check whether the left wheel is wrapped or stuck.
7	Right Wheel Over Current	LED flashes 7 times, and buzzer alarms once.	Check whether the right wheel is wrapped or stuck.
8	Abnormal Left wheel	LED flashes 8 times, and buzzer alarms once.	Check whether the left wheel is wrapped or stuck.
9	Abnormal right wheel	LED flashes 9 times, and buzzer alarms once.	Check whether the right wheel is wrapped or stuck.
10	Motor Failed	LED flashes 10 times, and buzzer alarms once.	Check whether there are foreign objects inside the fan.
11	Side Brushes Failed	LED flashes 11 times, and buzzer alarms once.	Check whether the left and right brushes are wrapped.
12	The machine get stuck	LED flashes 13 times, and buzzer alarms once.	Check whether the machine is wrapped or stuck by oreign objects

4. Charging Operation

4.1 Charging Stand Placement

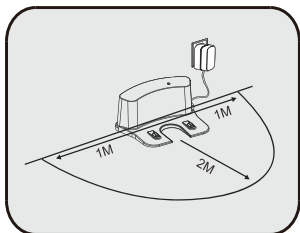

- For optimal operation, we strongly suggest the base is,
1. on stable footing up against the wall.
 2. the path to the base must be clear of all objects as not to infringe it's path.
 3. place no furniture, or other objects one meter to both the right and the left of the base.

4.2 Manual Charging

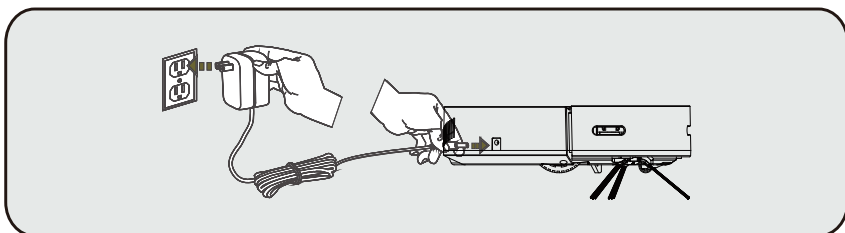

Connect the power adapter directly to the machine and connect the other side to the power supply.

1. When charging for the first time, please charge for 12 hours.
2. During daily use, please store the machine on the charging stand and ensure that the charging stand is connected to the power supply.
3. If you do not use the machine for a long time, please fully charge the machine, turn off the machine and store it in a ventilated and dry place.

5. Product Maintenance

5.1 Cleaning Side Brushes

Clean the side brush when it becomes dirty, If it is damaged, it can be replaced.

- ☒ Cleaning Brush
Remove the side brush and wipe with a clean cloth. Clean the universal wheel to reduce hair entanglement.
- ☒ Clean the Universal Wheel

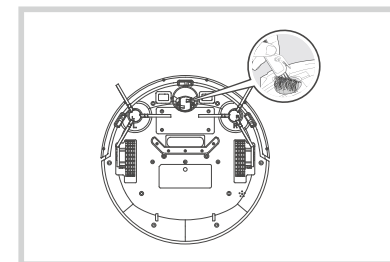
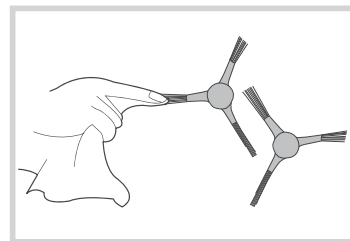

5.2 Cleaning of Dust Box and Filter Parts

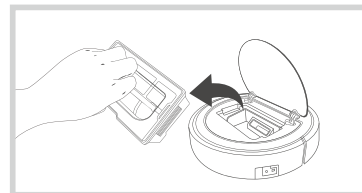

Take out the dust box.

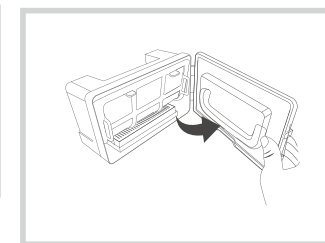

Open the dust box and clean up the debris

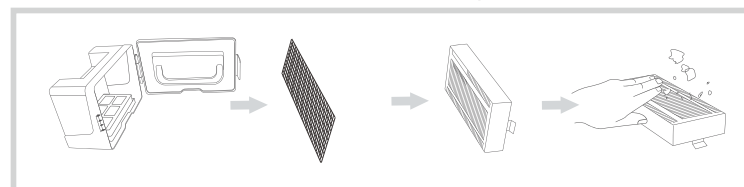
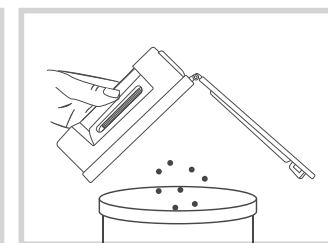

Remove the filter parts, Not wash the HEPA with water, and remove the dust with a slight taps.

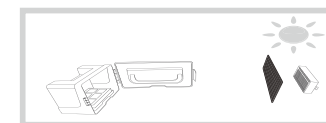

Wash the dust box under running water and dry the dust box and filter parts

5.3 Cleaning of Anti-Drop Sensor and Charging Electrode

Gently wipe the sensor and electrode piece with soft cloth.

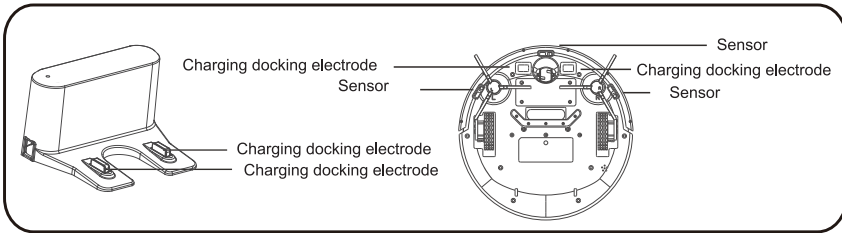

*Reminder: Please remember to check the base for any lint or debris. Any buildup will..... prevent the unit from charging successfully or whatever the case may be

6. Specifications

Working Voltage	7.4V
Rated Power	25W
Rechargeable Battery	Lithium Ion Battery
Battery Capacity	4400mAh
Charging Time	About 4~5 Hours
Working Hours	≥90 mins
Operating Temperature Range	-10°C~45°C
Operating Humidity Range	≤90%RH
Capacity of Dust Collection Box	600ML
Dimensions (L x W x H)	320*320*78mm

Dry Mop Instructions

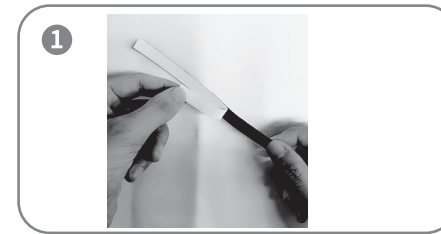

- A. Back up the machine
- B. Remove protective sticker to reveal the adhesive side of the Velcro

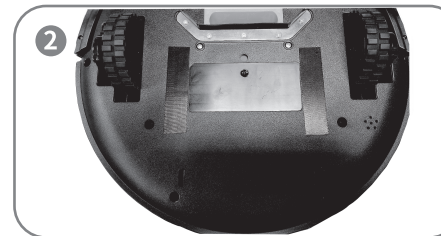

- A. Adhere the two Velcro on the position showed in figure
- B. Keep the Velcro and the position free from dust and water stain

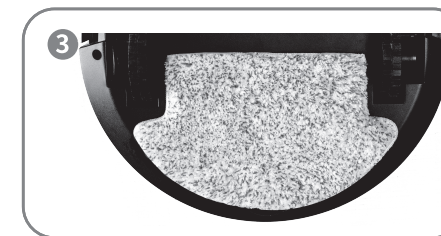

- A. Adhere mo cloth as showed in the figure
- B. It can be reused after washing mop cloth

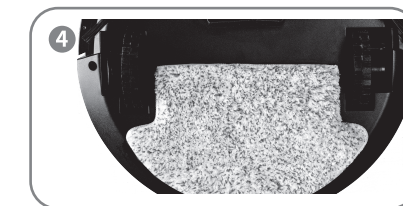

- A. Note: Always wring out the mop slightly after wetting it with water, then stick it on the back of the machine to avoid excessive water stains.

Remote Instructions

Remote Diagram

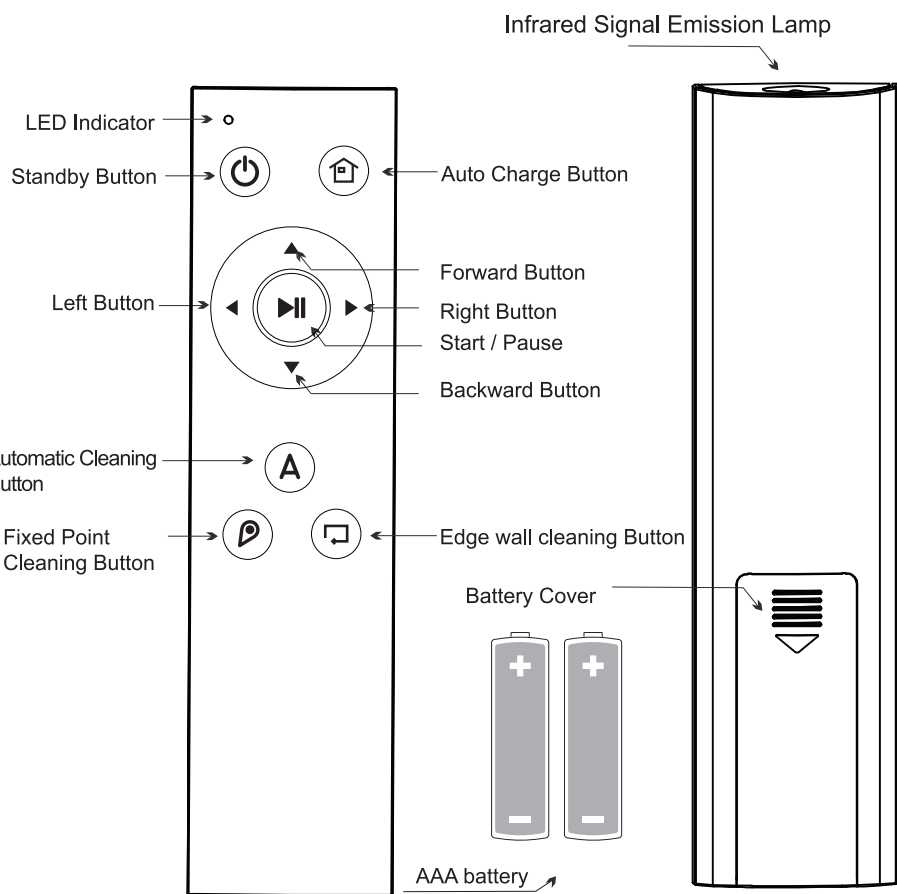

Remote Instructions

Troubleshooting

The following are the causes of the faults.

Number	Fault Phenomenon	Cause of Failure	Solution
1	The LED indicator does not on red.	No battery or reverse polarity	Reinstall or replace the battery
2	Low remote control sensitivity	Low battery	Replace the battery
		Something is blocking the remote control signal	Confirm to use in open space
3	Button Failure	Foreign matters or water in the button	Remove foreign things
		Low battery	Replace the battery Contact the manufacturer

Component Category	Harmful Substances					
	Pb And its compounds	Hydrargyrum (Hg) And its compounds	Cadmium (Cd) And its compounds	Hexavalent chromium (CrVI) And its compounds	Polybrominated biphenyls (PBB)	Polybrominated diphenyl ether (PBDE)
Plastic parts	○	○	○	○	○	○
Hardware (4)	X	○	○	○	○	○
Host Circuit Modular	X	○	○	○	○	○
Battery	○	○	○	○	○	○
Plug power line (metal)	X	○	○	○	○	○

○:It indicates that the content of the hazardous substance in all homogeneous materials of the part is below the limit specified in the current effective version of GB / t26572.
X:It means that the content of the hazardous substance in at least one homogeneous material of the component exceeds the limit requirements of the current effective version of GB / t26572, and there is no mature alternative in the industry, which meets the environmental protection requirements of RoHS directive of the European Union.

*Warm Reminder

- *If the unit will not be used for an extended period of time, please remove and store the battery in a cool location with low humidity
- *In case of battery leakage, remove batteries, wipe the unit's battery compartment, and wash your hands.
- *Do not allow water to enter the remote control. Do not use it in humid environment for a long time.

WiFi Connection Instructions

1. Scan below QR code or download App: TuyaSmart from Apple store and Play store



2. Register account and log in

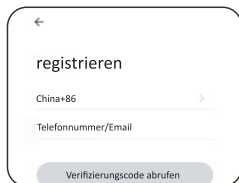

3. Enter the interface



4. Click the "+" icon in the upper right corner. Then click small home appliances to select Robot Vacuum (WiFi+Bluetooth)

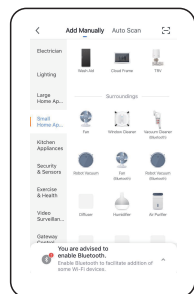

5. Select the 2.4GHZ WIFI Network and enter password, then Click Next icon

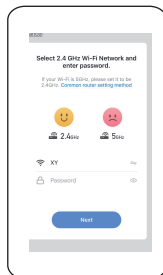

6. Start the robot vacuum to stand by mode, Press and hold the fixed point cleaning button till buzzer alarms twice, WiFi light flash, indicating robot ready to be connected

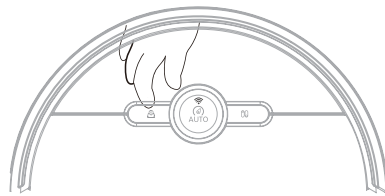

7. Tick "Confirm indicator rapidly blink" then click Next icon

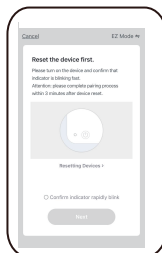

8. WiFi connection is in progress. When the mobile phone displays add ed successfully, click " on " to enter the operation interface.

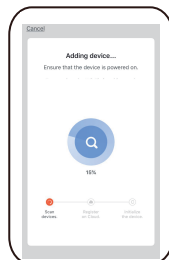

9. When WiFi connection is successful, click the modify icon on the right side of to change the robot's name.

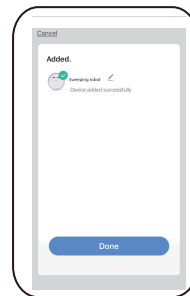

10. WiFi interface Diagram

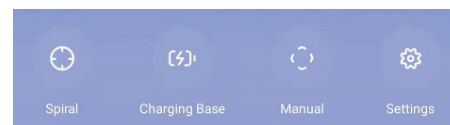
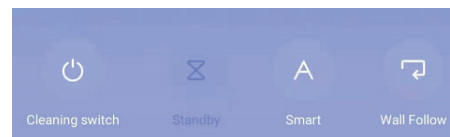

- 1). Cleaning switch(start /standby)
- 2). Standby
- 3). Smart (Auto Cleaning Mode)
- 4). Wall Follow(Edge Cleaning Mode)
- 5). Spiral(Fixed point Cleaning Mode)
- 6). Charging Base(Auto back to charge)
- 7). Manual (Start/ Pause or Direction)
- 8). Settings(Seek robot vacuum/ Timer)

11. Schedule Function

The Schedule function is similar to the alarm clock on the phone. After setting the cleaning time, the machine will automatically enter the automatic cleaning mode at the setting time as long as the robot is in standby or charging on the recharging stand.

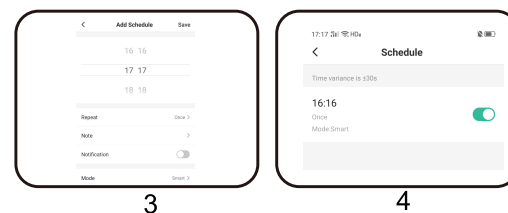

- A. Click "Settings" to enter the timing interface (as shown in Figure 1.2).
- B. Click the time you want to set, such as 15:47, which can be repeated one or more times. Select the working mode of appointment and save it (as shown in Figure 3).
- C. Click saving button in the upper right corner (as shown in Figure 3).
- D. If you need to cancel the setting time, click the switch on the right. If it disappears, the appointment of the day will be canceled.
- E. When the machine reaches the setting time, it will run automatically.

1.1 Operation of Water Tank

After cleaning, if there is a requirement for mopping the floor, the water tank accessories can be installed on the sweeping machine. The functions of real-time spot sweeping, suction and mopping are as follows:



*In the process of cleaning the ground, if the main engine stops working by adding water or cleaning the rag, the main engine will re-plan the route and re-clean the cleaned area when it starts again. In order to achieve a better cleaning effect, the host is recommended to use in a single room when mopping the floor.

*If it is necessary to clean the second room, it is recommended to manually move the host machine to the corresponding room and add water to the water tank or clean the rag as the case may be.

*If there is a need for more than one room to mop the floor, please refer to the second point before cleaning.

*Do not use the water tank assembly on the carpet. When cleaning with the rag function, please fold up the edge of the carpet to prevent the foreign things on the rag from contaminating the carpet.

*During cleaning, please pay attention to add water or clean it in time, and remove the water tank when adding water. *When charging, be sure to remove the tank assembly.

*Please add tap water, do not add detergent, so as not to corrode the water tank and cause the wheel to slide with the ground, affecting the use effect.

1 Adhesive the Water Seepage Cloth

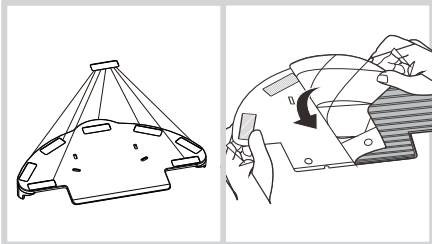

Paste the hoop&loop on the 7 indentations on the back of the water tank. Take the fixed corner sleeves on both sides of the seepage cloth and put them along the lower end of the water tank and paste them.

2 Add Water

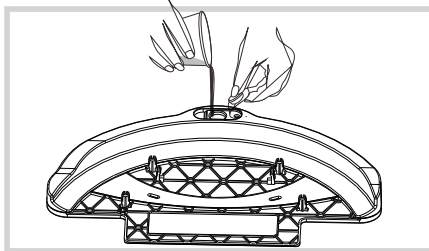

Open the rubber plug of water inlet, pour water slowly into the water tank, and then plug the rubber plug after filling with water.

3 Install the Water Tank Assembly

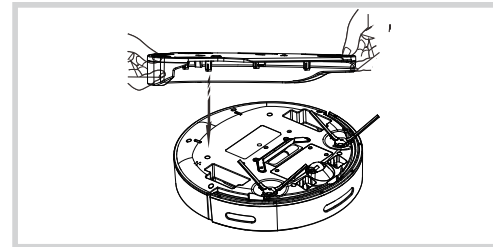

With the bottom of the machine facing up, take the water tank filled with water, align the fixed column of the water tank with the installation hole at the bottom of the machine, and then clip it into the slot hole.

4 Mopping

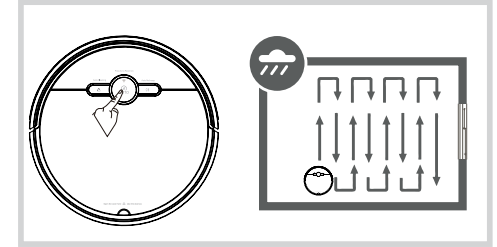

Start any cleaning mode as required, and the machine can perform cleaning and mopping simultaneously.

1.2 Cleaning of Water Tank Components

1 Clean the Water Seepage Cloth

Remove: After mopping the floor, please take out the water storage tank first. Remove the water tank and the water seepage cloth.

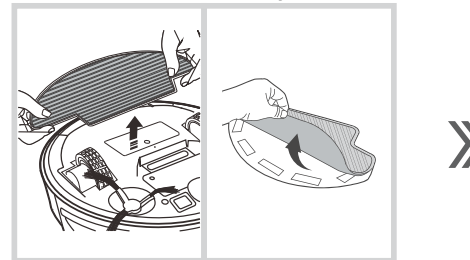

Maintenance: Wash and air the water seepage cloth.

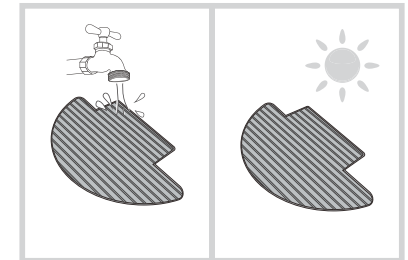

2 Clean Water Tank

Removal: After mopping the floor, take out the water tank components, remove the water seepage cloth, and drain the remaining water in the water tank.

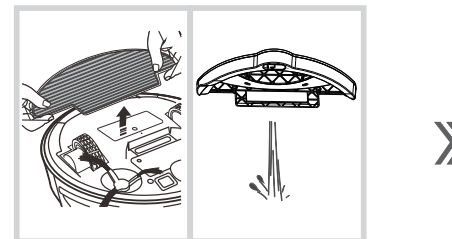

Maintenance: Mop the water tank and dry it in the sun.

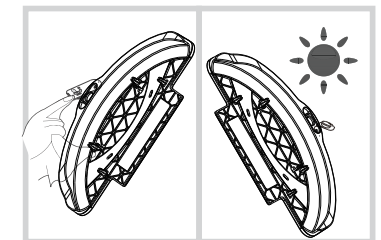

CLEANDAYS

Let's Beautify your Place

CLEANDAYS

Let's Beautify your Place

Bedienungsanleitung

- Bitte lesen Sie die Bedienungsanleitung sorgfältig durch, bevor Sie dieses Gerät verwenden und bewahren Sie sie ordnungsgemäß auf.
- Im Falle von Druck- oder Übersetzungsfehlern entschuldigen wir uns für die Unannehmlichkeiten. Bitte kontaktieren Sie uns so bald wie möglich.

Cleandays Roboter Staubsauger

D2-001

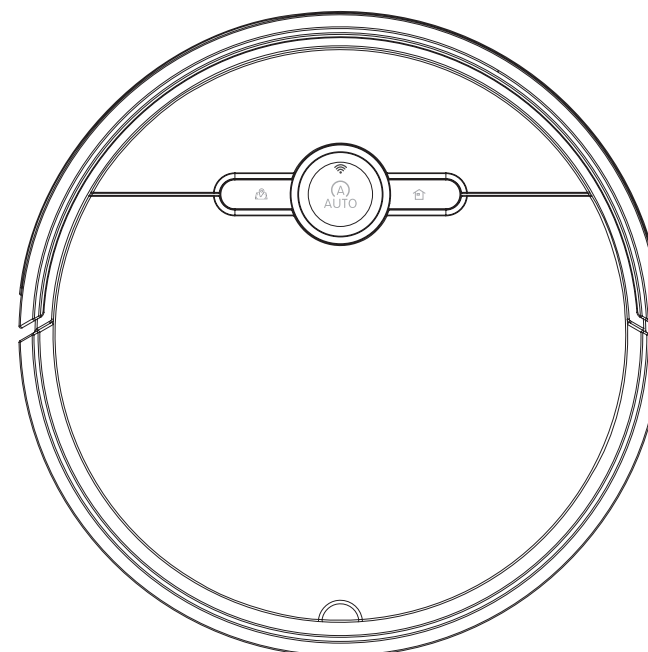

INHALTSVERZEICHNIS

1. Sicherheitshinweise.....	2
2. Produktaufbau	5
3. Produktnutzung	9
4. Aufladen & Ladestation	13
5. Produktpflege	14
6. Produktspezifikationen.....	15
7. Wischmopp-Installation & Bedienungsanleitung	16
8. Fernbedienung.....	17
9. WiFi-Verbindung	19

1. Sicherheitshinweise

1.1 Allgemeine Sicherheitshinweise

Dieses Gerät darf nicht von Kindern unter 8 Jahren und Personen mit eingeschränkten körperlichen, sensorischen oder geistigen Fähigkeiten verwendet werden, es sei denn, sie haben Anweisungen erhalten und werden beim sicheren Gebrauch begleitet und sind sich der Risiken bewusst, denen sie ausgesetzt sind.

WARNUNG: Kinder dürfen nicht mit dem Gerät spielen. Die Reinigung und Wartung durch den Benutzer dürfen nicht unbeaufsichtigt von Kindern durchgeführt werden. Halten Sie das Gerät und sein Ladegerät außerhalb der Reichweite von Kindern unter 8 Jahren.

1.2 Sicherheitsanweisungen

- Lesen Sie vor der Verwendung des Roboterstaubsaugers alle Sicherheitshinweise und Bedienungsanleitungen sorgfältig durch.
- Beachten Sie alle Warnhinweise auf Batterie, Netzadapter, Roboter und dieser Bedienungsanleitung.
- Befolgen Sie alle Anweisungen wie in dieser Bedienungsanleitung beschrieben.
- Schäden, die durch unsachgemäße Verwendung verursacht werden, werden wie folgt beschrieben

1.3 Produktsicherheitsprobleme WARNUNG

⚠️ Warnung

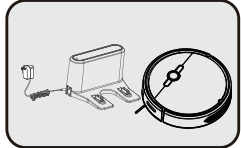

⚠️ Dieses Produkt kann nur mit der Original-Ladestation und dem Original-Adapter aufgeladen werden, sonst kann es aufgrund von zu hoher Spannung Produktschäden, elektrische Schocks oder Brände verursachen. Platzieren Sie vor der Verwendung die Ladestation an der Wand und stellen Sie keine anderen Gegenstände innerhalb von 2 Metern vor der Ladestation und 1 Meter links und rechts von der Ladestation auf.

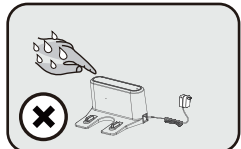

⚠️ Verwenden Sie dieses Produkt nicht, wenn der Roboterstaubsauger oder Zubehör beschädigt ist. Wenden Sie sich an unsere After-Sales-Abteilung. Es ist nicht erlaubt, das Produkt eigenständig zu demontieren, zu reparieren oder zu modifizieren.

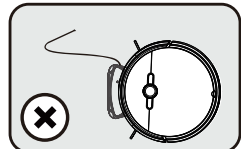

⚠️ Berühren Sie den Netzadapter oder das Produkt nicht mit nassen Händen, da sonst ein elektrischer Schlag ausgelöst werden kann.

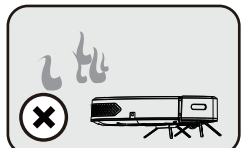

⚠️ Verwenden Sie das Produkt nicht, wenn keine Schutzumrandung vorhanden ist, um zu verhindern, dass der Staubsauger versehentlich herunterfällt und menschliche Verletzungen verursacht.



⚠️ Verwenden Sie das Netzkabel nicht, um das Produkt zu ziehen oder zu bewegen. Biegen Sie das Netzkabel nicht, und legen Sie keine schweren Gegenstände darauf.

⚠️ Lassen Sie das Produkt nicht in der Nähe von Feuerquellen oder entflammaren, explosiven und korrosiven Materialien.

⚠️ Von direkter Hitze und allen ätzenden oder explosiven Materialien fernhalten.

⚠️ Warnung

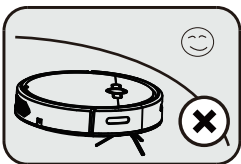

Nur für den Innenbereich geeignet.

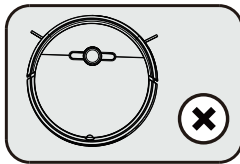

Nicht für verschüttete Flüssigkeiten verwenden.

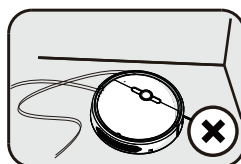

Bevor Sie das Produkt verwenden, befestigen Sie das Netzkabel und halten Sie es von dem Staubsaugerroboter fern, um Probleme zu vermeiden.

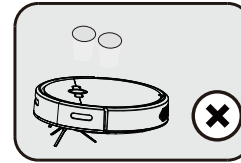

Entfernen Sie vor der Verwendung alle empfindlichen Gegenstände.

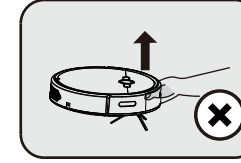

Halten Sie die Vorderseite nicht fest, um den Staubsauger anzuheben. Verwenden Sie beide Hände, um das Gerät beim Anheben des Staubsaugers zu halten.

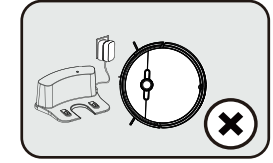

Es ist untersagt, einen nicht originalen Adapter oder Lade-Station zum Aufladen der Maschine zu verwenden, um Schäden an der Maschine zu vermeiden.

1.4 Über Sicherheit & Kinder

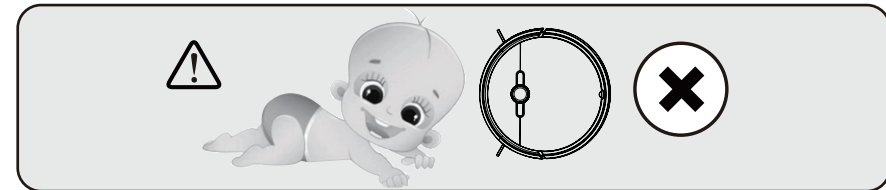

- * Kinder dürfen dieses Produkt nicht selbstständig verwenden.
- * Kinder dürfen nicht mit dem Verpackungsbeutel des Produkts spielen, da dies zu Ersticken Gefahr führen kann.

1.5 Über die Batterie

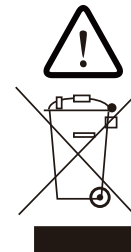

1. Dieses Produkt ist nur für den originalen Batterietyp des Herstellers geeignet.

2. Die Batterie muss entfernt werden, wenn das Produkt entsorgt wird.
3. Wenn Sie die Batterie ersetzen müssen, wenden Sie sich bitte an unseren Kundendienst. Wenn Sie die Batterie durch das falsche Modell ersetzen, kann dies zu Sicherheitsunfällen führen.
4. Wenn die Batterie ausläuft und sich Flüssigkeit auf Haut oder Kleidung festsetzt, wischen Sie diese sofort mit einem trockenen Tuch ab. Defekte Batterien werden an eine Recyclingstation oder die dafür vorgesehene Wartungsstelle geschickt und dürfen nicht weggeworfen werden.

2. 2. Produktzusammensetzung

2.1 Packungsinhalt

Seriennummer	Beschreibung	Menge
1	Roboterstaubsauger (inkl. Akku)	1
2	Ladestation	1
3	Fernbedienung (exkl. Batterien)	1
4	Netzadapter	1
5	Set mit Wischtüchern	1
6	Gebrauchsanleitung	1
7	Seitenbürsten	4
8	Staubfilter	1

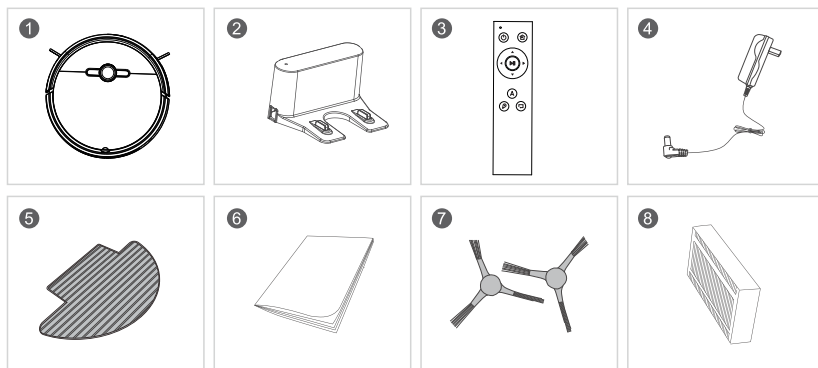

* HEPA-Filter, Bürsten und Wischmops sind Verbrauchsmaterialien. Es wird empfohlen, alle 3 Monate einen Satz auszutauschen. Kaufen Sie diese nur auf der offiziellen Website von CleanDays. Für andere oder Nachahmungsfilter kann keine Werksgarantie gewährleistet werden.

Achtung:

1. Der Akku ist bereits im Roboter eingebaut.
2. Der Filter ist bereits im Staubbehälter eingesetzt.

2.1 Technische Zeichnung

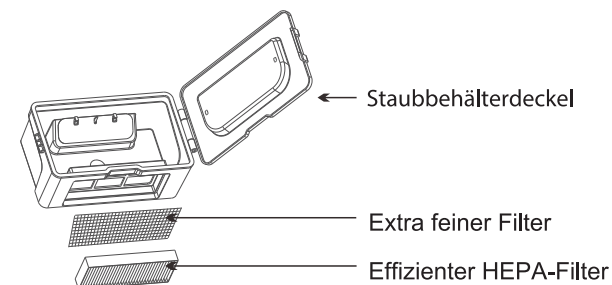
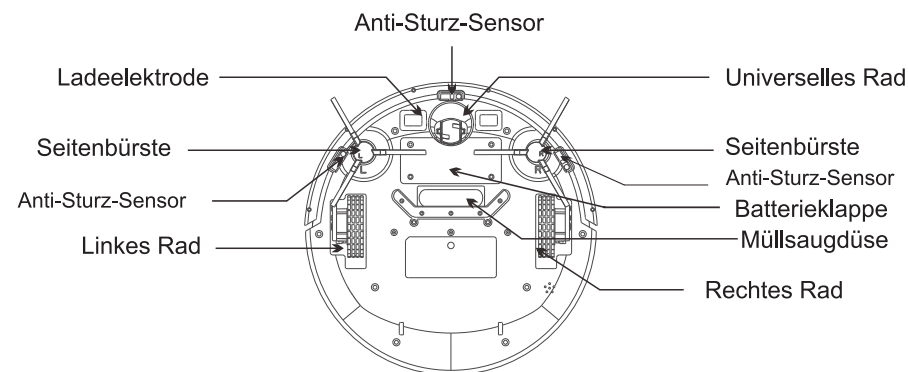
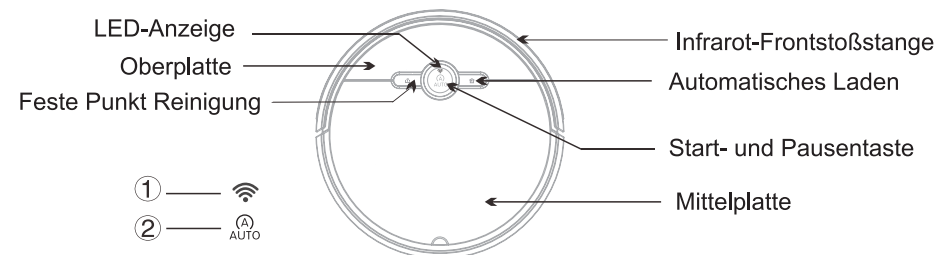

2.2 Robotzeichnung

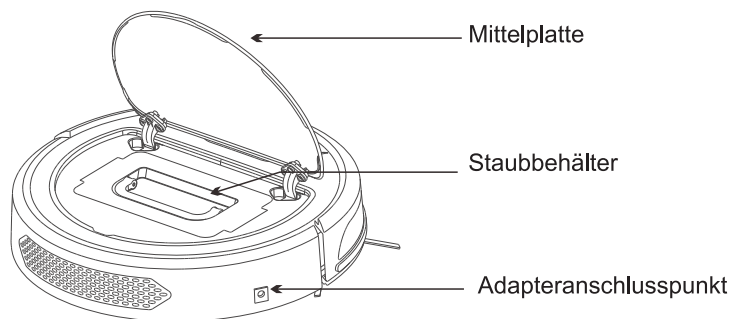

2.3 Zeichnung Ladestation

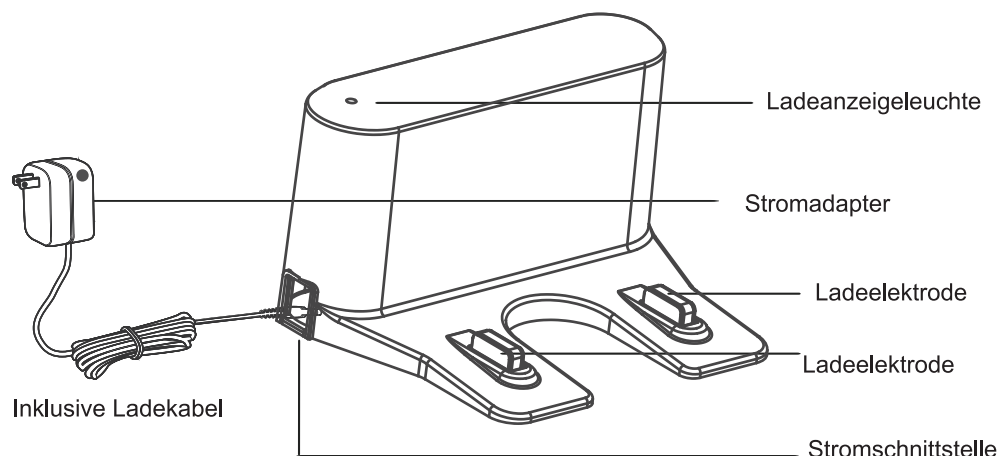

2.4 Abfallbehälterinstallation

- Entfernen: Halten Sie den Griff mit der Hand fest und ziehen Sie ihn heraus.
- Einsetzen: Setzen Sie den Staubbehälter wieder ein und stellen Sie sicher, dass er bündig mit dem Gerät ist.

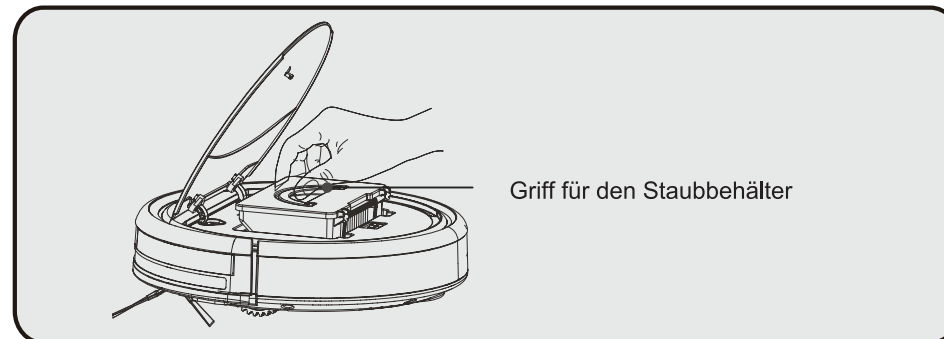

Um den Roboterstaubsauger effektiv zu halten, ist es wichtig, dass er nach jeder Verwendung gründlich gereinigt wird. Ein voller Filter beeinträchtigt die Staubsaugleistung.

2.5 Reinigung und Bürsten

- Verwenden Sie die Reinigungsbürste, um den Abfall an den Seitenbürsten zu reinigen. Wenn mehr Haare an der Seitenbürste haften, können Sie vorsichtig eine Schere verwenden, um sie abzuschneiden.

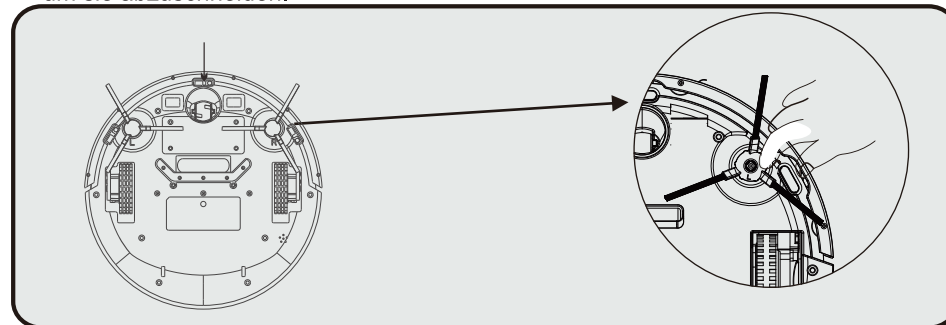

- Installation der Seitenbürste: Halten Sie die Bürste am Loch fest und drücken Sie sie fest nach unten, bis Sie ein "Klick" -Geräusch hören, das anzeigt, dass die Seitenbürste installiert ist.
- Demontage der Seitenbürste: Nehmen Sie die Bürste an beiden Enden der Borsten und ziehen Sie sie mit leichter Kraft heraus.

Hinweis:
Überprüfen Sie vor der Verwendung des Geräts, ob die Seitenbürsten installiert sind, da sie sonst nicht funktionieren werden.

3. Verwendung des Roboterstaubsaugers

ACHTUNG: Entfernen Sie vor Gebrauch die Schutzschraube und räumen Sie kleine Gegenstände und/oder Hindernisse im Raum auf.

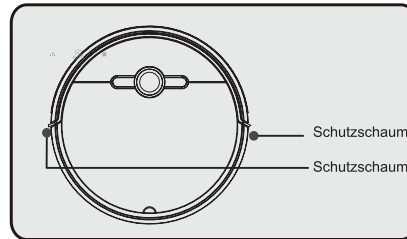

3.1 Anwendung basierend auf der Wischfunktion

Der Roboterstaubsauger mit Wischfunktion ist für folgende Böden geeignet:

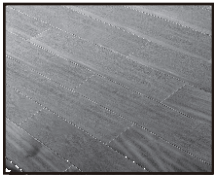

Harte Böden

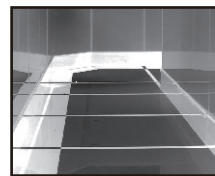

Fliesenböden

Nicht geeignet für:

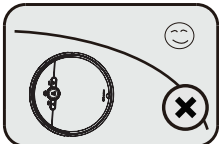

- Nicht geeignet für den Einsatz in extremen (+ 60°C) oder extrem kalten (- 5°C) Umgebungen.

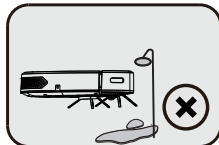

- Dieses Produkt ist nur für den Innenbereich geeignet.



- Dieses Produkt kann nicht an Orten ohne Schutzabgrenzung verwendet werden, um Verletzungen zu vermeiden, die durch versehentliches Herunterfallen des Produkts verursacht werden.

- Nicht in einer feuchten oder brennbaren, explosiven und korrosiven Umgebung verwenden.

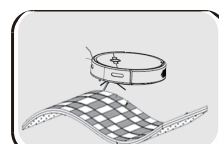

- Stellen Sie sicher, dass das Produkt keine nicht gelöschten Zigarettenstummel oder Streichhölzer einsaugt.

- Es kann nicht verwendet werden, um Toner und Farbpatronen aufzusaugen, die in Laserdruckern und Kopierern verwendet werden. Diese Stoffe können Brände verursachen.

- Nicht verwenden, um scharfe Gegenstände wie Glas, Nägel usw. aufzusaugen, um Produktschäden zu vermeiden.

- Nicht für Teppiche mit einer Dicke von mehr als 12 mm verwenden, um Verstopfungen zu vermeiden.

3.2 Gerätebedienung

3.2.1. Ein- / Ausschalten

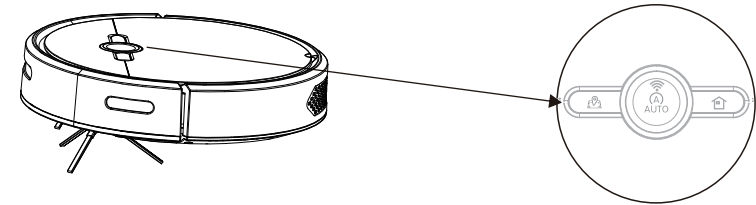

Wenn das Gerät vollständig ausgeschaltet ist, halten Sie die "Auto"-Taste 3 Sekunden lang gedrückt. Der Summer gibt einmal einen Signalton ab und die drei LEDs blinken gleichzeitig. Nach 3 Sekunden wechselt das Gerät in den Standby-Modus. Die LEDs hören dann auf zu blinken und bleiben an.

3.2.2 Standby-Modus

Wenn das Gerät im Standby-Modus ist, gibt es 6 verschiedene Optionen für den nächsten Schritt:

1. Wenn der Roboter nicht verwendet wird, wird er nach 5 Minuten ausgeschaltet.
2. Drücken Sie die "AUTO"-Taste. Der Summer gibt einmal einen Signalton ab und das Gerät wechselt in den automatischen Reinigungsmodus.
3. Drücken Sie die Spot-Taste, der Summer gibt einmal einen Signalton ab und das Gerät wechselt in den automatischen Reinigungsmodus für Spot-Reinigung.
4. Drücken Sie die "HOME"-Taste, der Summer gibt einmal einen Signalton ab und das Gerät wechselt in den automatischen Lademodus.
5. Halten Sie die "AUTO"-Taste 3 Sekunden lang gedrückt, der Summer gibt zweimal einen Signalton ab und das Gerät wird ausgeschaltet.
6. Schließen Sie das Ladegerät an, der Summer gibt einmal einen Signalton ab und die LED blinkt. Der Roboter-Staubsauger wechselt in den direkten Lademodus.

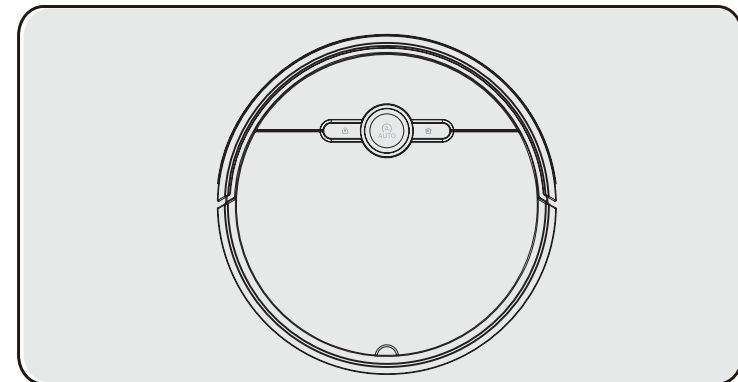

3.2.3. Automatischer Reinigungsmodus

Wenn sich die Maschine im automatischen Reinigungsmodus befindet, ist die automatische Reinigung aktiviert. Dieser Modus dient zur Reinigung des gesamten Stockwerks. Die Maschine folgt der internen Reinigungsrouten und vermeidet Hindernisse und Treppen. Es gibt 4 Möglichkeiten, diesen Modus zu ändern:

1. Drücken Sie die automatische oder Festpunktaste auf der Maschine, der Summer ertönt einmal und die Maschine wechselt in den Standby-Modus.
2. Wenn die Batterie fast leer ist, ertönt der Summer 3 Mal und die Maschine wechselt in den automatischen Ladungsmodus.
3. Wenn die Maschine ein Problem hat, ertönt der Summer und die Lampe blinkt. Der Fehlermodus wird aktiviert.
4. Wenn das Ladegerät direkt angeschlossen ist, ertönt der Summer einmal und die Maschine wechselt in den Lademodus.

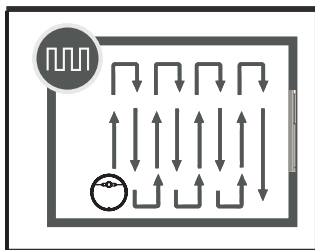

Automatischer Reinigungsmodus

3.2.4. Reinigungsmodus für Festpunkte

Wenn sich die Maschine im Reinigungsmodus für Festpunkte befindet, leuchtet die Festpunktleuchte auf und die Maschine lädt nach 3 Minuten Reinigung auf, was für die Reinigung kleiner Räume geeignet ist. Hier sind 2 Schritte, die den Arbeitsmodus ändern können:

1. Drücken Sie die automatische oder Festpunktaste auf dem Roboter. Der Summer ertönt einmal und die Maschine wechselt in den Standby-Modus.
2. Wenn die Maschine ein Problem hat, ertönt der Summer und die Lampen blinken. Danach geht das Gerät in den Fehlermodus über.

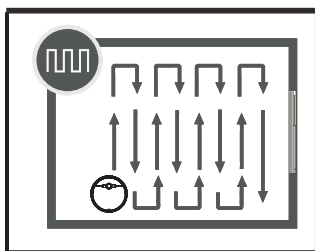

3.2.5. Automatisches Aufladen

Wenn der Akku weniger als 20 Prozent beträgt, kehrt die Maschine automatisch zur Ladestation zurück, um aufzuladen. Wenn der Roboterstaubsauger aufgeladen wird, blinkt die LED-Anzeige des automatischen Reinigungsmodus, um anzuzeigen, dass er aufgeladen wird, und das Blinken stoppt und die Anzeige leuchtet dauerhaft, wenn der Roboter vollständig aufgeladen ist.

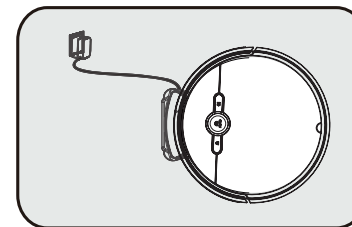

Wenn sich der Roboter in diesem Modus befindet, gibt es drei Optionen, um nach dem vollständigen Aufladen zum automatischen Reinigungsmodus zurückzukehren: Drücken Sie die "AUTO"-Taste am Roboter, die "A"-Taste auf der Fernbedienung oder das "Auto"-Symbol in der Smartphone-App.

3.2.6. Fehlerbehebung

Im Fehlermodus stoppt der Roboter die Arbeit, das automatische Reinigungslicht und das feste Punkt Reinigungslicht leuchten gleichzeitig auf und die Sirene ertönt. Wenn es keine manuelle Lösung gibt, schaltet sich der Roboter aus. Verschiedene häufig auftretende Probleme sind:

No.	Problem	Meldung	Fehlerbehebung
1	Meldung des linken Anti-Absturz-Sensors	LED blinkt einmal und Signalton ertönt einmal.	Überprüfen Sie die Sensorslinse auf der linken Seite des Geräts und reinigen Sie diese.
2	Meldung des Anti-Absturz-Sensors	LED blinkt zweimal und Signalton ertönt einmal.	Überprüfen Sie die Sensorslinse auf der Vorderseite des Geräts und reinigen Sie diese.
3	Meldung des rechten Anti-Absturz-Sensors	LED blinkt dreimal und Signalton ertönt einmal.	Überprüfen Sie die Sensorslinse auf der rechten Seite des Geräts und reinigen Sie diese.
4	Meldung des rechten Anti-Kollisionssensors	LED blinkt viermal und Signalton ertönt einmal.	Überprüfen Sie, ob die rechte Seite des Stoßfängers mit leichten Schlägen befestigt ist.
5	Meldung des linken Anti-Kollisionssensors	LED blinkt fünfmal und Signalton ertönt einmal.	Überprüfen Sie, ob die linke Seite des Stoßfängers mit leichten Schlägen befestigt ist.
6	Problem mit dem linken Rad	LED blinkt sechsmal und Signalton ertönt einmal.	Überprüfen Sie, ob das linke Rad umwickelt oder blockiert ist.
7	Problem mit dem rechten Rad	LED blinkt siebenmal und Signalton ertönt einmal.	Überprüfen Sie, ob das rechte Rad umwickelt oder blockiert ist.
8	Abnormale Reaktion des linken Rads	LED blinkt achtmal und Signalton ertönt einmal.	Überprüfen Sie, ob das linke Rad umwickelt oder blockiert ist.
9	Abnormale Reaktion des rechten Rads	LED blinkt neunmal und Signalton ertönt einmal.	Überprüfen Sie, ob das rechte Rad umwickelt oder blockiert ist.
10	Problem mit dem Motor	LED blinkt zehnmal und Signalton ertönt einmal.	Überprüfen Sie, ob sich Fremdkörper im Ventilator befinden.
11	Problem mit der Seitenbürste	LED blinkt elfmal und Signalton ertönt einmal.	Überprüfen Sie, ob die linke und rechte Bürste frei von Schmutz sind.
12	Allgemeines Roboterproblem	LED blinkt dreizehnmal und Signalton ertönt einmal.	Überprüfen Sie, ob das Gerät durch Fremdkörper verpackt oder blockiert ist.

4. Laden & Ladestation

4.1 Platzierung des Ladestation

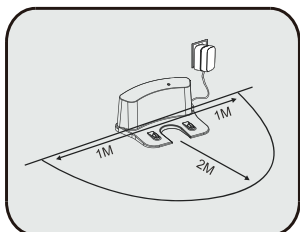

Für eine optimale Leistung empfehlen wir folgende Punkte:

1. Stabil an der Wand befestigen
2. Der Weg zum Station muss frei von Objekten sein
3. Keine Möbel oder andere Objekte innerhalb eines Meters links und rechts von der Station platzieren.

4.2 Manuelles Laden

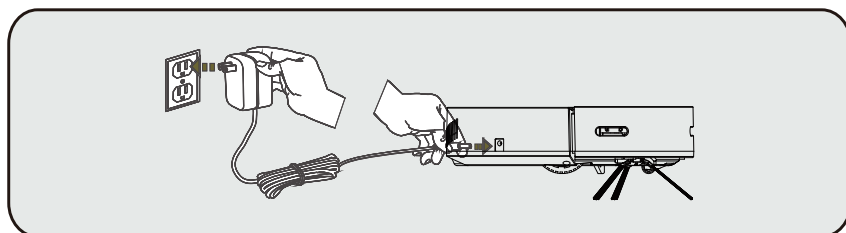

Schließen Sie das Netzteil direkt an die Maschine an und schließen Sie das andere Ende an eine Steckdose an.

1. Laden Sie den Akku beim ersten Mal 12 Stunden lang auf.
2. Bewahren Sie die Maschine während des täglichen Gebrauchs auf der Ladestation auf und stellen Sie sicher, dass die Ladestation mindestens 12 Stunden lang mit Strom versorgt wird.
3. Laden Sie die Maschine vollständig auf, wenn Sie sie längere Zeit nicht benutzen. Schalten Sie die Maschine aus und bewahren Sie sie an einem belüfteten und trockenen Ort auf.

5. Produktwartung

5.1 Reinigung der Seitenbürsten

- ☒ Reinigung der Seitenbürsten: Entfernen Sie die Seitenbürste und wischen Sie sie mit einem sauberen Tuch ab

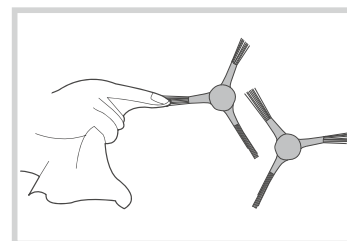

- ☒ Reinigung der universalrad: Reinigen Sie das Universalrad, um ein Verheddern von Haaren zu vermeiden.

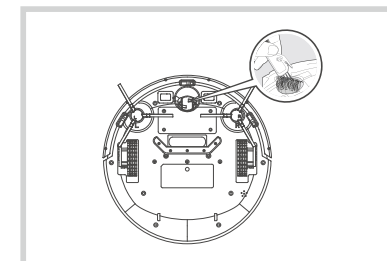

5.2 Reinigung des Staubbehälters und der Filteröffnungen

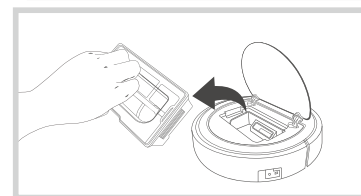

Entnehmen Sie den Müllbehälter aus dem Gerät.

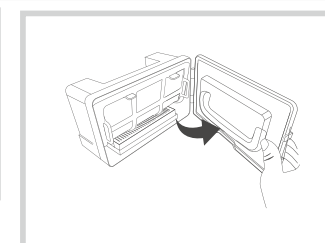

Öffnen Sie den Staubbehälter und entfernen Sie den Schmutz.

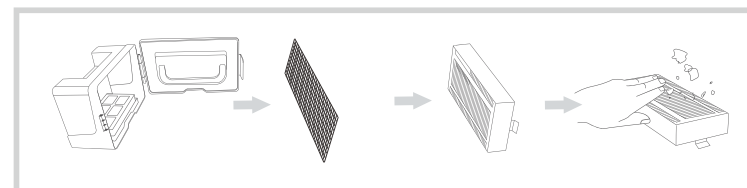
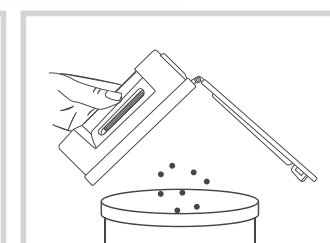

Entfernen Sie die Filterkomponenten. Reinigen Sie den HEPA-Filter nicht mit Wasser. Entfernen Sie den Staub aus dem Filter durch leichtes Klopfen.

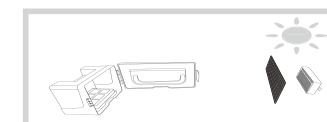

Reinigen Sie den Staubbehälter unter fließendem Wasser und trocknen Sie alle Teile.

5.3 Reinigung des Sensors und der Ladeelektrode

Wischen Sie den Sensor und das Elektrodenstück vorsichtig mit einem weichen Tuch ab.

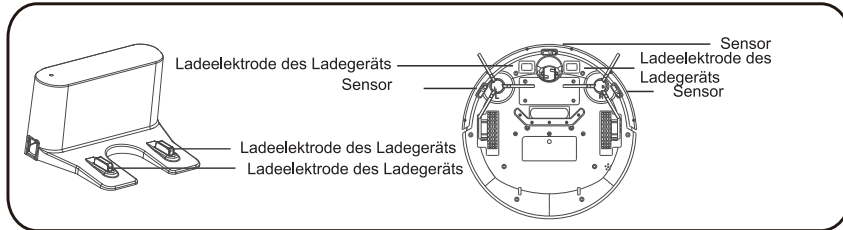

*Hinweis: Vergessen Sie nicht, die Basis auf Flusen oder Schmutz zu überprüfen. Jede Ansammlung verhindert, dass das Gerät erfolgreich aufgeladen wird.

6. Spezifikationen

Spannung	7.4V
Leistung	25W
Wiederaufladerbarer Akku	Lithium-Ionen-Akku
Batteriekapazität	4400mAh
Ladezeit	Ungefähr 4-5 Stunden
Betriebsdauer bei voller Batterie	≥90 min
Betriebstemperaturbereich	-10°C~45°C
Luftfeuchtigkeitsbereich	≤90%RH
Staubbehälterkapazität	600ML
Abmessungen (L x B x H)	320*320*78mm

Vegeanweisung



- A. Legen Sie die Maschine auf den Rücken.
- B. Entfernen Sie den Schutzfilm, um die Klebeseite des Klettverschlusses sichtbar zu machen.

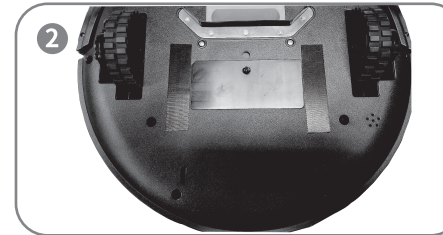

- A. Kleben Sie den Klettverschluss an der in der Abbildung gezeigten Position.
- B. Halten Sie den Klettverschluss und den Bereich frei von Staub und Wasserflecken.

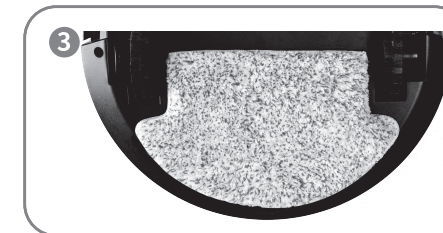

- A. Setzen Sie das Wischtuch wie in der Abbildung gezeigt ein.
- B. Dies kann nach dem Waschen wiederverwendet werden.

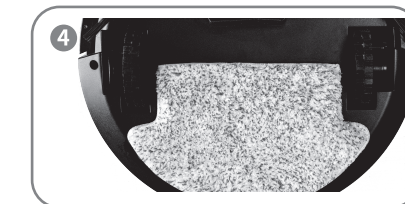

- A. Achtung: Dies gilt nicht für die Wischfunktion. Das Wischtuch muss trocken bleiben.

Fernbedienung

Fernbedienungszeichnung

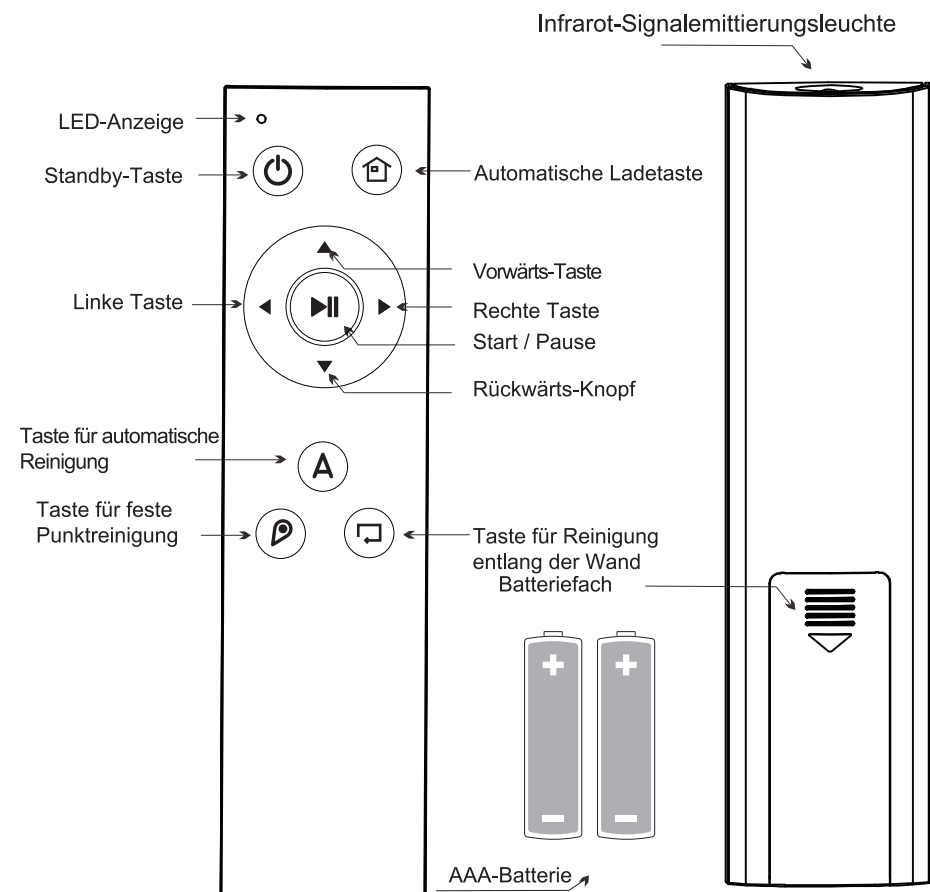

Fehlerbehebung

Unten finden Sie die Ursachen möglicher Probleme.

Nummer	Problem	Ursache des Problems	Lösung
1	Die LED-Anzeige leuchtet nicht rot.	Keine Batterie oder falsch eingelegt.	Installieren oder ersetzen Sie die Batterie.
2	Geringe Empfindlichkeit der Fernbedienung	Niedrige Batteriespannung.	Ersetzen Sie die Batterie.
		Etwas blockiert das Signal.	Zum Testen in einem freien Bereich verwenden.
3	Taste reagiert nicht.	Defekte Taste oder Feuchtigkeit in der Fernbedienung.	Gründlich reinigen.
		Niedrige Batteriespannung	Ersetzen Sie die Batterie Kontaktieren Sie den Lieferanten.

Component Category	HAZARDOUS SUBSTANCES					
	Pb And its compounds	Hydrargyrum (Hg) And its compounds	Cadmium (Cd) And its compounds	Hexavalent chromium (CrVI) And its compounds	Polybrominat ed biphenyls (PBB)	Polybrominat ed diphenyl ether (PBDE)
Plastic parts	o	o	o	o	o	o
Hardware (4)	X	o	o	o	o	o
Host Circuit Modular	X	o	o	o	o	o
Battery	o	o	o	o	o	o
Plug power line (metal)	X	o	o	o	o	o

o: It indicates that the content of the hazardous substance in all homogeneous materials of the part is below the limit specified in the current effective version of GB / t26572.
X: It means that the content of the hazardous substance in at least one homogeneous material of the component exceeds the limit requirements of the current effective version of GB / t26572, and there is no mature alternative in the industry, which meets the environmental protection requirements of RoHS directive of the European Union.

*Erinnerung

*Wenn das Gerät längere Zeit nicht verwendet wird, entfernen Sie die Batterie und lagern Sie sie an einem kühlen Ort mit niedriger Luftfeuchtigkeit. *Wenn die Batterien auslaufen, entfernen Sie die Batterien, wischen Sie das Batteriefach des Geräts sauber und waschen Sie Ihre Hände.
*Vermeiden Sie es, Wasser in die Fernbedienung gelangen zu lassen. Verwenden Sie es nicht längere Zeit in einer feuchten Umgebung

WiFi-Verbindungsanleitung

1. Scannen Sie den unten stehenden QR-Code oder laden Sie die App Tuya Smart aus dem Apple oder Play Store herunter.

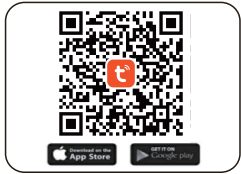

2. Registrieren Sie ein Konto und melden Sie sich an.

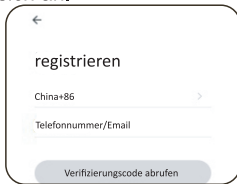

3. Gehen Sie zum Hauptbildschirm.



4. Klicken Sie auf das + -Symbol in der oberen rechten Ecke. Wählen Sie dann Kleingeräte aus und wählen Sie Robot Vacuum (Wi-Fi)

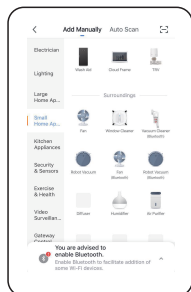

5. Wählen Sie das 2,4-GHz-WLAN-Netzwerk aus und geben Sie das Passwort ein. Klicken Sie dann auf die Schaltfläche "Weiter".

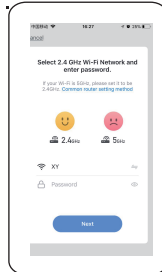

6. Starten Sie den Roboter-Staubsauger im Standby-Modus, halten Sie die Reinigungstaste des festen Punkts gedrückt, bis der Piepton zweimal ertönt, das WLAN-Licht blinkt, was bedeutet, dass der Roboter bereit ist, verbunden zu werden.

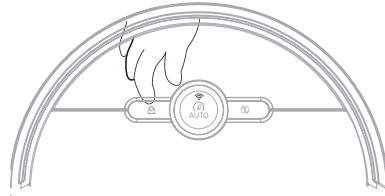

7. Markieren Sie "Bestätigen Sie die schnell blinkende Anzeige" und klicken Sie auf "Weiter".

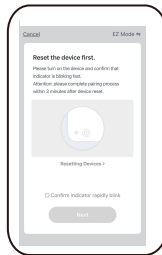

8. Die WiFi-Verbindung wird hergestellt. Wenn das verbundene Mobiltelefon hinzugefügt ist, klicken Sie auf "Ein", um das Bedienfeld zu öffnen.

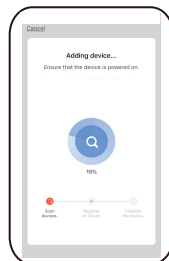

9. Wenn die WLAN-Verbindung hergestellt ist, klicken Sie auf das Änderungssymbol auf der rechten Seite, um den Namen des Roboters zu ändern.

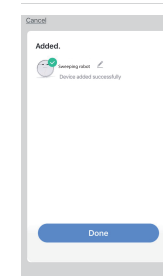

10. Roboter-Menü

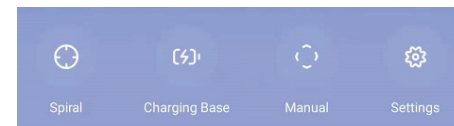
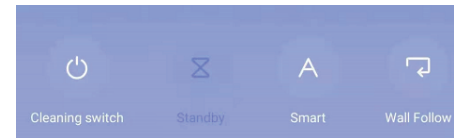

1. Reinigungsschalter (Start/Standby)
2. Standby
3. Smart (Automatische Reinigungsmodus)
4. Wall Follow (Kantenreinigungsmodus)
5. Spiral (Reinigung des festen Punktes)
6. Ladestation (Automatisches Zurückkehren zur Ladestation)
7. Manuell (Start/Pause oder Richtung)
8. Einstellungen (Suche nach Roboterstaubsauger/Zeitplan)

11. Zeitplanungsfunktion

Die Zeitplanungsfunktion ist ähnlich wie die Weckerfunktion auf dem Telefon. Nachdem die Reinigungszeit eingestellt wurde, wird die Maschine automatisch in den automatischen Reinigungsmodus zu der eingestellten Zeit wechseln, solange sich der Roboter im Standby-Modus oder beim Aufladen auf der Ladestation befindet.

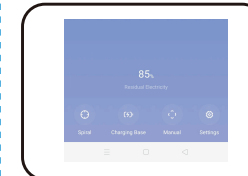

1

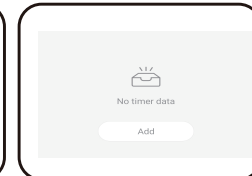

2

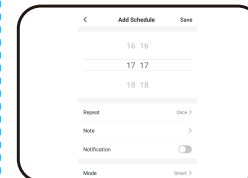

3

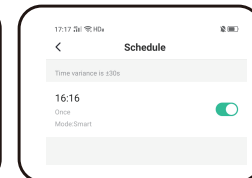

4

A. Klicken Sie auf "Einstellungen", um die Zeitschnittstelle zu öffnen (wie in Abbildung 1.2 dargestellt).

B. Klicken Sie auf die gewünschte Zeit, z. B. 15:47, die einmal oder mehrmals wiederholt werden kann. Wählen Sie den Arbeitsmodus für die Planung aus und speichern Sie ihn (wie in Abbildung 3 gezeigt).

C. Klicken Sie auf die Schaltfläche "Speichern" in der rechten oberen Ecke (wie in Abbildung 3 dargestellt).

D. Wenn Sie die eingestellte Zeitplanung stornieren möchten, klicken Sie auf den Schalter auf der rechten Seite. Wenn es verschwindet, wird die Planung für den Tag storniert.

E. Wenn die Maschine die programmierte Zeit erreicht, wird der Reinigungsvorgang automatisch ausgeführt.

1.1 Gebrauchsanweisung für den Wassertank

Wenn der Boden nach dem Staubsaugen gewischt werden muss, kann der Wassertank auf dem Roboterstaubsauger installiert werden. Die Funktionen zum Kehren, Saugen und Wischen sind wie folgt:



- *Wenn es notwendig ist, ein zweites oder drittes Zimmer zu reinigen, wird empfohlen, den Roboterstaubsauger manuell in dieses Zimmer zu bringen und bei Bedarf den Wassertank nachzufüllen und/oder den Wischtuch zu reinigen.
- *Wenn mehrere Räume mit der Wischfunktion gereinigt werden müssen, beachten Sie bitte Punkt 2, bevor Sie mit der Reinigung beginnen.
- *Verwenden Sie den Wassertank nicht auf Teppichen. Beim Reinigen mit der Wischfunktion die Kante des Teppichs umklappen, um zu verhindern, dass das Gerät auf dem Teppich stecken bleibt.
- *Achten Sie während der Reinigung darauf, rechtzeitig Wasser hinzuzufügen oder zu reinigen und entfernen Sie den Wassertank beim Hinzufügen von Wasser. Stellen Sie sicher, dass Sie den Wassertank beim Aufladen entfernen.
- *Fügen Sie Leitungswasser hinzu und geben Sie kein Reinigungsmittel hinzu, um den Wassertank nicht zu korrodieren und das Rad am Boden gleiten zu lassen, was die Verwendung beeinträchtigen würde.

1 Leg das Wischtuch ein.

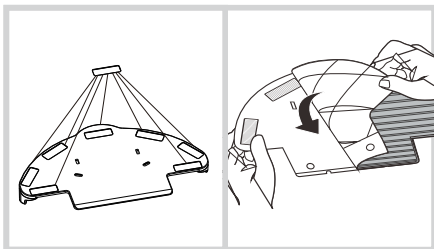

Kleben Sie die Klettverschlussstreifen auf die 7 Kerben an der Unterseite des Wasserbehälters. Nehmen Sie die festen Eckmuffen auf beiden Seiten des Wischtuchs und legen Sie sie entlang der Unterseite des Wasserbehälters und kleben Sie sie fest.

2 Fügen Sie Wasser hinzu.

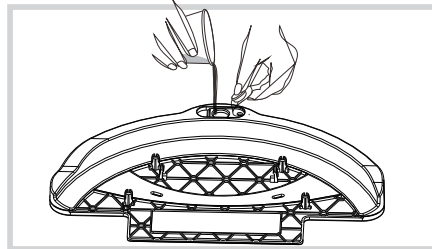

Öffnen Sie den Gummistopfen des Wasserzulaufs, gießen Sie langsam Wasser in den Wasserbehälter und schließen Sie den Gummistopfen nach dem Befüllen mit Wasser wieder.

3 Setzen Sie den Wassertank ein.

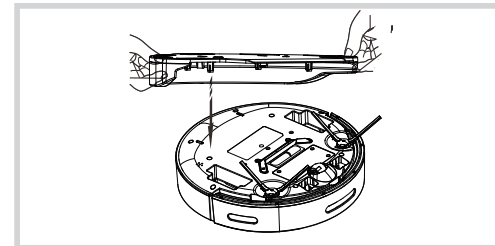

Wenn Sie das Gerät auf die Oberseite stellen, nehmen Sie den mit Wasser gefüllten Wassertank, richten Sie die feste Säule des Wassertanks mit dem Installationsloch an der Unterseite des Geräts aus und klicken Sie ihn dann in das Schlitzzentrum ein.

4 Wischen.

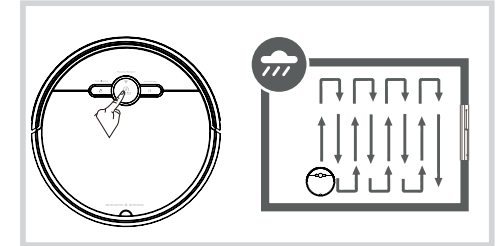

Starten Sie den gewünschten Reinigungsmodus und der Roboterstaubsauger kann gleichzeitig reinigen und wischen.

1.2 Reinigung der Wassertankteile.

1 Reinigen Sie das Wischtuch.

Entfernen Sie: Lösen Sie den Wassertank nach dem Wischen des Bodens zuerst. Entfernen Sie den Wassertank und das Wischtuch.

Wartung: Waschen und Lüften Sie das Wischtuch.

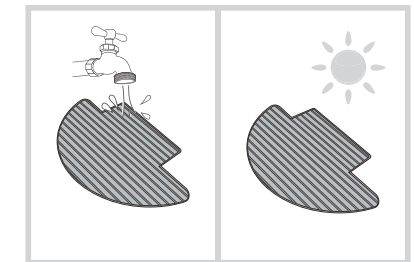
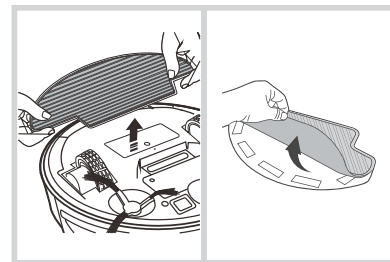

2 Reinigen Sie den Wassertank.

Entfernen Sie: Entfernen Sie nach dem Wischen des Bodens die Teile des Wassertanks, entfernen Sie das Wischtuch und lassen Sie das restliche Wasser im Wassertank ablaufen.

Wartung: Reinigen Sie das Wischtuch und lassen Sie es an der Luft trocknen.

