



# Tug Of War

GA231

## Ready?

**EN** Make sure that the middle line will not be blown away and secure it with the groundstakes.  
**NL** Zorg dat de middellijn niet wegwaait, bevestig het met de bijgeleverde haringen.  
**FR** Assurez vous que la ligne du milieu ne s'envole pas en la sécurisant avec les piquets.

## Take the strain!!

**EN** Startposition; make sure both teams are about equal in strength. Keep the red part of the rope above the start line before you start and take the strain.  
**NL** Startpositie: zorg dat de teams gelijk verdeeld zijn qua spelers. Breng het touw op spanning en hou het rode deel van het touw boven de startlijn voordat je start.  
**FR** Position de départ : Assurez-vous que les deux équipes soient au même niveau. Gardez la partie rouge de la corde au-dessus de la ligne de départ avant de commencer à tirer la corde.

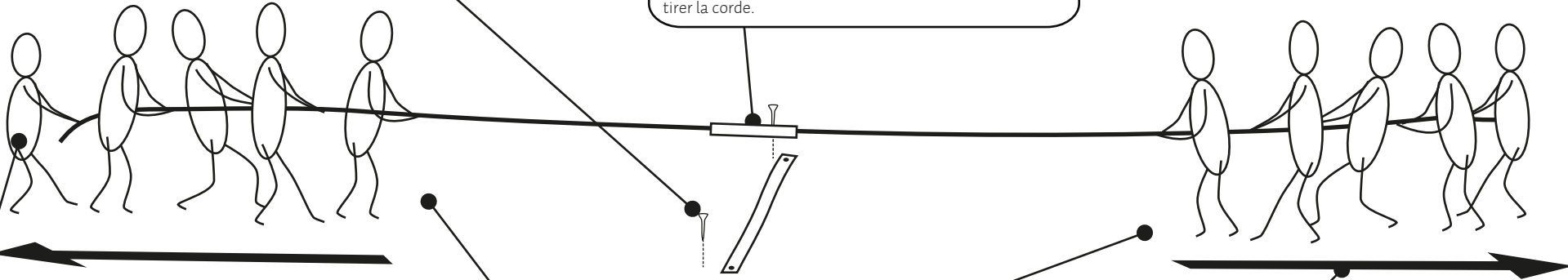

## Boys VS Girls?

**EN** Play the game with multiple teams, play 1 vs 1, play a tournament or play boys vs girls. Who is the strongest player?  
**NL** Speel touwtrekken met meerdere teams om de beurt, 1 tegen 1, speel een toernooi of de jongens tegen de meisjes. Wie is er het aller-aller sterkst?  
**FR** Il faut jouer ce jeu avec plusieurs équipes, en 1 contre 1, en tournoi, ou filles contre garçon. Qui sera le plus fort?

## Win!

**EN** As soon as the entire rope is on your side of the finishline, you have won the game.  
**NL** Je hebt gewonnen zodra jouw team het touw in zijn geheel aan jullie kant van de middellijn hebben getrokken.  
**FR** Dès que la corde entière se trouve de votre côté de la ligne d'arrivée, vous avez gagné !

## Pull!

**EN** Pull as hard as you can! Are you stronger than your opponent?  
**NL** Trek met je team zo hard als je kan! Ben jij sterker dan je tegenstander?  
**FR** Tirez aussi fort que vous pouvez ! Êtes-vous plus fort que vos adversaires?

**NL Waarschuwing.** NL Waarschuwing. Niet geschikt voor kinderen jonger dan 36 maanden. Kleine onderdelen. Verstikkingsgevaar. Lang koord. Wurgingsgevaar. **EN Warning.** Not suitable for children under 36 months. Small parts. Choking hazard. Long cord. Strangulation hazard.  
**FR Attention.** Ne convient pas aux enfants de moins de 36 mois. Petits éléments. Danger d'étouffement. Longue corde. Danger de strangulation. **DE Achtung.** Nicht für Kinder unter 36 Monaten geeignet. Kleine Teile. Erstickungsgefahr. Lange Schnur. Strangulationsgefahr.  
**DA Advarsel.** Ikke egnet til børn under 36 måneder. Små dele. Kvælningsfare. Lang snor. Strangleringsfare. **FIN Varoitus.** Ei sovelly alle 36 kuukauden ikäisille lapsille. Pieniä osia. Tukehtumisvaara. Pitkä naru. Kuristumisvaara.  
**GRE Προειδοποίηση.** Δεν είναι κατάλληλο για παιδιά κάτω των 36 μηνών. Μικρά μέρη. Κίνδυνος πνιγμού. Μακρύ κορδόνι. Κίνδυνος στραγγαλισμού. **IT Avvertenza.** Non adatto a bambini di età inferiore a 36 mesi. Piccole parti. Rischio di soffocamento. Corde lunghe. Rischio di strangolamento. **NO Advarsel.** Ikke egnet for barn under 36 måneder. Små deler. Kvelningsfare. Lang snor. Kvelningsfare. **PL Ostrzeżenie.** Nie nadaje się dla dzieci w wieku poniżej 36 miesięcy. Małe części. Niebezpieczeństwo udławienia się. Długa linka. Niebezpieczeństwo zadziernięcia. **PT Atenção.** Contra-indicado para crianças com menos de 36 meses. Pequenas partes. Risco de asfixia. Corda comprida. Risco de estrangulamento. **RO Avertisment.** Contraindicat copiilor mai mici de 36 de luni. Părți mici. Pericol de sufocare internă. Coardă lungă. Pericol de strangulare. **SL Upozornenje.** Nevhodno pre deti vo veku do 36 mesiacov. Majhni deli. Nevarnost zadušitve zaradi tujka. Dolga vrstica. Nevarnost zadavitve. **ES Advertencia.** No conviene para niños menores de 36 meses. Partes pequeñas. Peligro de atragantamiento. Cuerda larga. Peligro de estrangulamiento. **SV Varning.** Inte lämplig för barn under 36 månader. Små delar. Kvävningrisk. Långt snöre. Risk för strypning. **SCR Upozorenje.** Igračka nije prikladna za djecu mlađu od 36 mjeseci. Mali dijelovi. Opasnost od gušenja. Dugačak konopac. Opasnost od davljenja. **HU Figyelmeztetés.** Csak 36 hónaposnál idősebb gyermekek számára alkalmas. Kis alkatrészek. Fulladásveszély. Hosszú zsinór. Fojtásveszély.

