

## SAS-TRCAM20

## Digital wireless security system

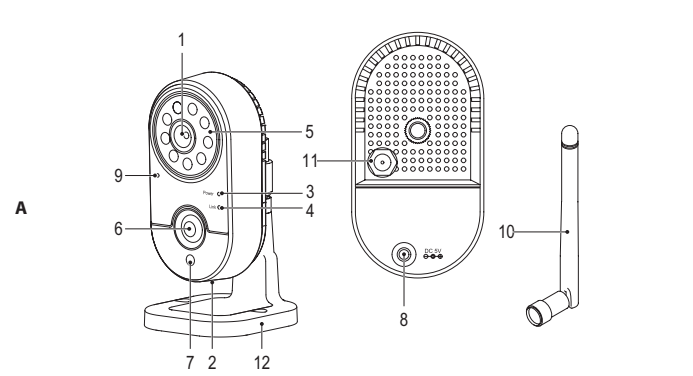

Description (fig. A)	English
1. Lens	
2. Pairing button	• Press the button to pair the device to a receiver.
3. Power indicator	• The indicator comes on when the power adapter is connected to the DC input and to the wall socket
4. Link indicator	• The indicator comes on when the device is paired to a receiver.
5. Infrared LED	
6. Infrared sensor	
7. Light sensor	• The light sensor detects if the infrared LEDs must be switched on for clear images.
8. DC input	• Connect the power adapter to the DC input of the device and to the wall socket.
9. Microphone	
10. Antenna	
11. Antenna connector	
12. Mounting bracket	• Use the bracket to place or mount the camera at the required location.

- ### Use
- #### First-time installation
- Install the camera at the required location.
  - Connect the power adapter to the DC input of the camera and to the wall socket. The power indicator comes on.
  - Install the receiver at a central location to get good signal reception from the different cameras.
  - Connect the power adapter to the DC input of the receiver and to the wall socket.
  - Press and hold the on/off button on the receiver for 2 seconds. The power indicator on the receiver comes on and the power-on picture appears on the display.

- ### Pairing
- A maximum of 4 cameras can be paired at the same time.
- In the real-time mode, press the menu button on the receiver.
  - Press the left or right arrow buttons to select "Camera". Press the OK button to enter the pairing interface.
  - Press the up or down arrow buttons to select "Pairing". Press the OK button to enter the camera selection interface.
  - Press the up or down arrow buttons to select the camera. Press the OK button to start pairing.
  - Within 60 seconds, press and hold the pairing button on the camera for 2 seconds.
  - If pairing is successful, the receiver screen displays "Pairing OK". If the pairing is not successful, the receiver screen displays "Pairing failed". Repeat the procedure if the pairing fails.

Technical data	
Input voltage	5 V DC
Frequency	2.4 - 2.4835 GHz digital
Input current	550 mA (maximum)
Viewing angle	60°
PIR detection range	5 m (maximum)
PIR detection degree	100°
Night vision distance	5 m (maximum)
Image sensor	1/5 inch color CMOS
Video resolution	656 x 488
Dimensions (LxHxT)	115 x 65 x 55 mm
Weight	138 g

- ### Safety
- Do not use cleaning solvents or abrasives.
  - Disconnect the product from the mains and other equipment if a problem should occur.
  - Read the manual carefully before use. Keep the manual for future reference.
  - Do not clean the inside of the device.
  - Do not attempt to repair the device. If the device does not operate correctly, replace it with a new device.

- ### Cleaning and maintenance
- #### Warning!
- Do not use cleaning solvents or abrasives.
  - Do not clean the inside of the device.
  - Do not attempt to repair the device. If the device does not operate correctly, replace it with a new device.

- ### Beschrijving (fig. A)
- |                        |  |
|------------------------|--|
| 1. Lens                |  |
| 2. Koppelingknop       | • Druk op de knop om het apparaat aan een ontvanger te koppelen.   |
| 3. Voedingindicator    | • Het indicatielampje gaat branden als de voedingsadapter op de DC-ingang van de wandcontactdoos is aangesloten. |
| 4. Koppelingsindicator | • Het indicatielampje gaat branden als het apparaat aan een ontvanger is gekoppeld.                              |
| 5. Infrarood led       |  |
| 6. Infraroodsensor     |  |
| 7. Lichtsensor         | • De lichtsensor detecteert of de infrarood-leds moeten worden ingeschakeld voor duidelijke beelden.             |
| 8. DC-ingang           | • Sluit de voedingsadapter op de DC-ingang van het apparaat en op het stopcontact aan.                           |
| 9. Microfoon           |  |
| 10. Antenne            |  |
| 11. Antenneconnector   |  |
| 12. Montagebeugel      | • Gebruik de beugel om de camera op de gewenste plaats te plaatsen of te monteren.                               |

- ### Gebruik
- #### Eerste installatie
- Installeer de camera op de gewenste plaats.
  - Sluit de voedingsadapter op de DC-ingang van de camera en op het wandstopcontact aan. Het voedingsindicatielampje gaat branden indien de camera is aangesloten.
  - Plaats de ontvanger op een centrale plaats voor een goede ontvangst van de signalen van de verschillende camera's.
  - Sluit de voedingsadapter op de DC-ingang van de ontvanger en op het wandstopcontact aan.
  - Druk de aan/uit-knop op de ontvanger in en houd deze 2 seconden ingedrukt. Het voedingsindicatielampje op de ontvanger gaat branden en de afbeelding voor voeding aan verschijnt op de display.

- ### Koppelen
- Maximaal 4 camera's kunnen tegelijkertijd worden gekoppeld.
- Druk in de real-time-modus op de menuknop op de ontvanger.
  - Druk op de pijltoets links of rechts om "Camera" te selecteren. Druk op de OK-knop om de koppelingsoverlance te openen.
  - Druk op de pijltoets omhoog of omlaag om "Pairing" (koppelen) te selecteren. Druk op de OK-knop om de cameraselectie-interface te openen.
  - Druk op de pijltoets omhoog of omlaag om de camera te selecteren. Druk op de OK-knop om het koppelen te bevestigen.
  - Druk binnen 60 seconden op de koppelingknop op de camera en houd deze seconden ingedrukt.
  - Als het koppelen succesvol is verlopen, verschijnt "Pairing OK" (koppelen OK) op het scherm van de ontvanger. Als het koppelen is mislukt, verschijnt "Pairing failed" (koppelen mislukt) op het scherm van de ontvanger. Herhaal de procedure als het koppelen niet is gelukt.

Technische gegevens	
Ingangsspanning	5 V DC
Frequentie:	2.4 - 2.4835 GHz digitaal
Ingangsstroom	550 mA (maximum)
Kijkhoek	60°
PIR-detectiebereik	5 m (maximum)
PIR-detectiegraad	100°
Nachtzichtafstand	5 m (maximum)
Beeldsensor	1/5 inch kleuren CMOS
Videoresolutie	656 x 488
Afmetingen (LxHxT)	115 x 65 x 55 mm
Gewicht	138 g

- ### Veiligheid
- Do not use cleaning solvents or abrasives.
  - Do not clean the inside of the device.
  - Do not attempt to repair the device. If the device does not operate correctly, replace it with a new device.

- Dit product mag voor onderhoud alleen worden geopend door een erkend technicus om het risico op elektrische schokken te verkleinen.
- Koppel het product los van het stopcontact en van andere apparatuur als er zich problemen voordoen.

- Lees voor gebruik de handleiding zorgvuldig door. Bewaar de handleiding voor latere raadpleging.
- Gebruik het apparaat uitsluitend voor de beoogde doeleinden. Gebruik het apparaat niet voor andere doeleinden dan beschreven in de handleiding.
- Gebruik het apparaat niet als een onderdeel beschadigd of defect is. Vervang een beschadigd of defect apparaat onmiddellijk.

#### Reiniging en onderhoud

##### Waarschuwing!

- Gebruik geen reinigingsmiddelen of schuumdampen.
- Reinig niet de binnenzijde van het apparaat.
- Probeer het apparaat niet te repareren. Indien het apparaat niet juist werkt, vervang het dan door een nieuw apparaat.

- Reinig de buitenzijde van het apparaat met een zachte, vochtige doek.

Beschreibung (Abb. A)	Deutsch
1. Objektiv	
2. Kopplungstaste	• Drücken Sie auf die Taste, um das Gerät mit einem Empfänger zu koppeln.
3. Betriebsanzeige	• Die Anzeige leuchtet auf, sobald das Gerät über den Netzadapter und den DC-Eingang mit Netzstrom versorgt wird.
4. Verbindungs-Kontrollleuchte	• Die Anzeige leuchtet auf, wenn das Gerät mit einem Empfänger gekoppelt ist.
5. Infrarot-LED	
6. Infrarotsensor	
7. Lichtsensor	• Der Lichtsensor erkennt, ab die Infrarot-LEDs zu Ausleuchtungs zwecken geschaltet werden müssen.
8. DC-Eingang	• Verbinden Sie den Netzadapter mit dem DC-Eingang des Geräts und mit der Wandsteckdose.
9. Mikrofon	
10. Antenne	
11. Antennenanschluss	
12. Montagehalterung	• Mit Hilfe der Montagehalterung können Sie die Kamera an einem gewünschten Ort fixieren.

- ### Gebrauch
- #### Erstmalige Installation
- Installieren Sie die Kamera am gewünschten Einsatzort.
  - Verbinden Sie den Netzadapter mit dem DC-Eingang der Kamera mit der Wandsteckdose. Die Betriebsanzeige leuchtet auf.
  - Installieren Sie den Empfänger an einer zentralen Stelle, sodass das Signal aller Kamera möglichst gut und gleichzeitig empfangen werden kann.
  - Verbinden Sie den Netzadapter mit dem DC-Eingang des Empfängers mit der Wandsteckdose.
  - Halten Sie die Ein-/Aus-Taste des Empfängers zwei Sekunden lang gedrückt. Die Betriebsanzeige des Empfängers leuchtet auf und der Startbildschirm erscheint.
  - Installieren Sie den Empfänger an einer zentralen Stelle, sodass das Signal aller Kamera möglichst gut und gleichzeitig empfangen werden kann.
  - Wechseln Sie in den Echtzeitmodus und drücken Sie die Menütaaste am Empfänger.
  - Wählen Sie die Option "Camera" mit Hilfe der Pfeiltasten. Drücken Sie OK, um das Kopplungs-Menü zu öffnen.
  - Wählen Sie die Option "Pairing" mit Hilfe der Pfeiltasten. Drücken Sie OK, um die Kamera-Auswahl zu öffnen.
  - Wählen Sie die gewünschte Methode mit Hilfe der Pfeiltasten. Drücken Sie auf die OK-Taste, um den Kopplungs-Vorgang zu starten.
  - Drücken und halten Sie die Kopplungstaste innerhalb eines Zeitraums von 60 Sekunden für zwei Sekunden lang gedrückt.
  - Nach erfolgreicher Kopplung erscheint auf dem Display des Empfängers die Meldung "Pairing OK". Wenn der Vorgang nicht erfolgreich angeschlossen werden kann, erscheint auf dem Display des Empfängers die Meldung "Pairing failed". Wiederholen Sie in diesem Fall den Vorgang mit der Kamera.

- ### Kopplung von Geräten
- Maximal können vier Kamera gleichzeitig gekoppelt werden.
- Wechseln Sie in den Echtzeitmodus und drücken Sie die Menütaaste am Empfänger.
  - Wählen Sie die Option "Camera" mit Hilfe der Pfeiltasten. Drücken Sie OK, um das Kopplungs-Menü zu öffnen.
  - Wählen Sie die Option "Pairing" mit Hilfe der Pfeiltasten. Drücken Sie OK, um die Kamera-Auswahl zu öffnen.
  - Wählen Sie die gewünschte Methode mit Hilfe der Pfeiltasten. Drücken Sie auf die OK-Taste, um den Kopplungs-Vorgang zu starten.
  - Drücken und halten Sie die Kopplungstaste innerhalb eines Zeitraums von 60 Sekunden für zwei Sekunden lang gedrückt.
  - Nach erfolgreicher Kopplung erscheint auf dem Display des Empfängers die Meldung "Pairing OK". Wenn der Vorgang nicht erfolgreich angeschlossen werden kann, erscheint auf dem Display des Empfängers die Meldung "Pairing failed". Wiederholen Sie in diesem Fall den Vorgang mit der Kamera.

Technische Daten	
Ingangsspannung	5 V DC
Frequenz	2.4 - 2.4835 GHz digital
Ingangsstrom	550 mA (max)
Erfassungswinkel	60°
PIR-Erkennungsbereich	5 m (max)
PIR-Erkennungsgrad	100°
Nachtsichtbereich	5 m (max)
Bildsensor	1/5-Zoll Farb-CMOS
Video-Auflösung	656 x 488
Abmessungen (LxHxT)	115 x 65 x 55 mm
Gewicht	138 g

- ### Sicherheit
- Do not use cleaning solvents or abrasives.
  - Do not clean the inside of the device.
  - Do not attempt to repair the device. If the device does not operate correctly, replace it with a new device.

- Um die Gefahr eines elektrischen Schlags zu verringern, sollte dieses Produkt bei erforderlichen Servicearbeiten ausschließlich von einem autorisierten Techniker geöffnet werden.
- Bei Problemen trennen Sie das Gerät bitte von der Spannungsversorgung und von anderen Geräten.
- Lesen Sie die Bedienungsanleitung vor dem Gebrauch genau durch. Bitte bewahren Sie die Bedienungsanleitung zur späteren Bezugnahme auf.
- Verwenden Sie das Gerät nur bestimmungsgemäß. Verwenden Sie das Gerät nur für die in dieser Bedienungsanleitung beschriebenen Zwecke.
- Verwenden Sie das Gerät nicht, falls ein Teil beschädigt oder defekt ist. Ist das Gerät beschädigt oder defekt, erneuern Sie es unverzüglich.

#### Reinigung und Pflege

##### Warning!

- Do not use cleaning solvents or scheurmiddel.
- Do not clean the inside of the device.
- Versuchen Sie nicht, das Gerät zu reparieren. Falls das Gerät nicht einwandfrei arbeitet, tauschen Sie es gegen ein neues aus.

- Reinigen Sie das Äußere des Geräts mit einem weichen feuchten Tuch.

Descripción (fig. A)	Español
1. Lente	
2. Botón de emparejamiento	• Pulse el botón para emparejar el dispositivo a un receptor.
3. Indicador de encendido	• El indicador se enciende cuando el adaptador de alimentación se conecta a la entrada CC y a la toma de pared.
4. Indicador de enlace	• El indicador se enciende cuando el dispositivo se empareja con un receptor.
5. LED de infrarrojos	
6. Sensor de infrarrojos	
7. Sensor de luz	• El sensor de luz detecta si los LEDs infrarrojos deben encenderse para obtener imágenes claras.
8. Entrada CC	• Conecte el adaptador de alimentación a la entrada CC del dispositivo y a la toma de pared.
9. Micrófono	
10. Antena	
11. Conector de la antena	
12. Soporte de montaje	• Utilice el soporte para colocar o montar la cámara en el lugar deseado.

#### Uso

- #### Primera instalación
- Instale la cámara en el lugar deseado.
  - Conecte el adaptador de alimentación a la entrada CC de la cámara y a la toma de pared. El indicador de encendido se enciende.
  - Instale el receptor en un lugar central para tener una buena recepción de señal de las distintas cámaras.
  - Conecte el adaptador de alimentación a la entrada CC del receptor y a la toma de pared.
  - Pulse y mantenga pulsado el botón de encendido/apagado del receptor durante 2 segundos. El indicador de encendido del receptor se ilumina e la imagen de encendido aparece en la pantalla.

- #### Emparejamiento
- Puede haber un máximo de 4 cámaras emparejadas al mismo tiempo.
- En el modo en tiempo real, pulse el botón de menú en el receptor.
  - Pulse los botones de flecha izquierda o derecha para seleccionar "Camera". Pulse el botón OK para acceder a la interfaz de emparejamiento.
  - Pulse los botones arriba o abajo para seleccionar "Pairing". Pulse el botón OK para acceder a la interfaz de selección de cámara.
  - Pulse los botones arriba o abajo para seleccionar la cámara. Pulse el botón OK para aceptar el emparejamiento.
  - Antes de 60 segundos, pulse y mantenga pulsado el botón de emparejamiento de la cámara durante 2 segundos.
  - Si el emparejamiento es correcto, la pantalla del receptor muestra "Pairing OK". Si el emparejamiento no es correcto, la pantalla del receptor muestra "Pairing failed". Repita el procedimiento si falla el emparejamiento.

Datos técnicos	
Tensión de entrada	5 V CC
Frecuencia	2.4 - 2.4835 GHz digital
Corriente de entrada	550 mA (máximo)
Ángulo de visión	60°
Alcance de detección PIR	5 m (máximo)
Grado de detección PIR	100°
Distancia de visión nocturna	5 m (máximo)
Sensor de imagen	1/5 pulgada color CMOS
Resolución de vídeo	656 x 488
Dimensiones (Lx. x An. x Al.)	115 x 65 x 55 mm
Peso	138 g

#### Seguridad

- Do not use cleaning solvents or abrasives.
- Do not clean the inside of the device.
- Do not attempt to repair the device. If the device does not operate correctly, replace it with a new device.

- Para reducir el peligro de descarga eléctrica, este producto sólo debería abrirlo un técnico autorizado cuando necesite reparación.
- Desconecte el producto de la toma de corriente y de los otros equipos si ocurriria algún problema.

- Lea el manual detenidamente antes del uso. Conserve el manual en caso de futura necesidad.
- Utilice el dispositivo únicamente para su uso previsto. No utilice el dispositivo con una finalidad distinta a la descrita en el manual.
- No intente reparar el dispositivo. Si el dispositivo no funciona correctamente, sustitúyalo por uno nuevo.

- No utilice el dispositivo si alguna pieza ha sufrido daños o tiene un defecto. Si el dispositivo ha sufrido daños o tiene un defecto, sustitúyalo inmediatamente.

#### Limpeza y mantenimiento

##### ¡Advertencia!

- No utilice disolventes de limpieza ni productos abrasivos.
- No limpie el interior del dispositivo.
- No intente reparar el dispositivo. Si el dispositivo no funciona correctamente, sustitúyalo por uno nuevo.

- Limpe e exterior del dispositivo con un paño suave húmedo.

Description (fig. A)	Français
1. Objectif	
2. Bouton d'appariement	• Appuyez sur le bouton pour associer l'appareil à un récepteur.
3. Témoin d'alimentation	• L'indicateur s'allume lorsque l'adaptateur d'alimentation est connecté à l'entrée CC et à une prise murale.
4. Indicateur de lien	• L'indicateur s'allume lorsque l'appareil est associé à un récepteur.
5. DEL infrarouge	
6. Capteur infrarouge	
7. Capteur lumineux	• Le capteur lumineux détecte si les DEL infrarouge doivent être allumées pour obtenir des images plus claires.
8. Entrée CC	• Connectez l'adaptateur d'alimentation à l'entrée CC du dispositif et à la prise murale.
9. Microphone	
10. Antenne	
11. Connecteur d'antenne	
12. Support de fixation	• Utilisez le support pour placer ou monter la caméra à l'endroit voulu.

#### Usage

##### Prémière installation

- Installez la caméra à l'endroit voulu.
- Connectez l'adaptateur d'alimentation à l'entrée CC de la caméra et à la prise murale. Le témoin d'alimentation s'allume.
- Installez le récepteur à un endroit central pour bénéficier d'une bonne réception de signal des différentes caméras.
- Connectez l'adaptateur d'alimentation à l'entrée CC du récepteur et à la prise murale.
- Appuyez sur le bouton marche/arrêt sur le récepteur sans relâcher pendant 2 secondes. Le témoin d'alimentation du récepteur s'allume et l'image de mise sous tension s'affiche à l'écran.
- Installez les deux caméras prévues être associées en même temps.
- En mode temps réel, appuyez sur le bouton de menu sur le récepteur.
- Appuyez sur le bouton flèche gauche ou droit pour sélectionner "Camera". Appuyez sur le bouton OK pour accéder à l'interface d'appariement.
- Appuyez sur le bouton flèche haut ou bas pour sélectionner "Pairing". Appuyez sur le bouton OK pour accéder à l'interface de sélection de caméra.
- Appuyez sur le bouton flèche haut ou bas pour sélectionner la caméra. Appuyez sur le bouton OK pour lancer l'appariement.
- Dans les 60 secondes, appuyez sur le bouton d'appariement de la caméra sans relâcher pendant 2 secondes.
- Si l'appariement est réussi, l'écran du récepteur indique "Pairing OK". Si l'appariement a échoué, l'écran du récepteur indique "Pairing failed". Répétez le processus si l'appariement échoue.

#### Caractéristiques techniques

Tension d'entrée	5 V CC
Fréquence	2.4 - 2.4835 GHz numérique
Courant d'entrée	550 mA (maximum)
Angle de vue	60°
Plage de détection PIR	5 m (maximum)
Degré de détection PIR	100°
Distance de vision nocturne	5 m (maximum)
Capteur d'image	CMOS 1/5 pouce couleur
Résolution vidéo	656 x 488
Dimensions (CxLxA)	115 x 65 x 55 mm
Poids	138 g

#### Segurität

- Do not use cleaning solvents or abrasives.
- Do not clean the inside of the device.
- Do not attempt to repair the device. If the device does not operate correctly, replace it with a new device.

- Para reducir el riesgo de choc eléctrico, ce produit doit être ouvert uniquement par un technicien qualifié si une réparation s'impose.
- Débranchez l'appareil et les autres équipements du secteur s'il y a un problème.
- Lisez attentivement le manuel avant usage. Conservez le manuel pour toute référence ultérieure.
- Utilisez l'appareil uniquement pour son usage prévu. N'utilisez pas l'appareil à d'autres fins que celles décrites dans le manuel.
- N'utilisez pas l'appareil si une pièce quelconque est endommagée ou défectueuse. Si l'appareil est endommagé ou défectueux, remplacez-le immédiatement.

#### Nettoyage et entretien

##### Avvertimento!

- N'utilisez pas de solvants ni de produits abrasifs.
- Ne tentez pas l'intérieur de l'appareil.
- Né tentez pas de réparer l'appareil. Si l'appareil fonctionne mal, remplacez-le par un neuf.

- Nettoyez l'extérieur de l'appareil avec un chiffon doux et humide.

Descrizione (fig. A)	Italiano
1. Obiettivo	
2. Pulsante di accoppiamento	• Premere il pulsante per associare il dispositivo a un ricevitore.
3. LED infrarossi	
4. Indicatore di alimentazione	• L'indicatore si accende quando l'adattatore di alimentazione è collegato all'ingresso CC e alla presa a parete.
4. Indicatore di collegamento	• L'indicatore si accende quando il dispositivo è associato al ricevitore.
5. LED infrarossi	
6. Sensore infrarossi	
7. Sensore luminoso	• Il sensore luminoso rileva se i LED a infrarossi devono essere accesi per ottenere immagini chiare.
8. Ingresso CC	• Collegare l'adattatore di alimentazione all'ingresso CC del dispositivo e alla presa a parete.
9. Microfono	
10. Antenna	
11. Connetore antenna	
12. Staffa per l'installazione	• Utilizzare la staffa per collocare o montare la videocamera nella posizione richiesta.

- #### Prima installazione
- Installare la videocamera nella posizione richiesta.
  - Collegare l'adattatore di alimentazione all'ingresso CC della videocamera e alla presa a parete. L'indicatore di alimentazione si accende.
  - Installare il ricevitore in una posizione centrale per ottenere una buona ricezione del segnale da diverse videocamere.
  - Collegare l'adattatore di alimentazione all'ingresso CC del ricevitore e alla presa a parete.
  - Premere e mantenere premuto il pulsante di accensione/apogamento sul ricevitore per 2 secondi. L'indicatore di alimentazione sul ricevitore si illumina e sul display compare la schemata di associazione.

- #### Associazione
- È possibile associare un massimo di 4 videocamere contemporaneamente.
  - In modalità real time, premere il pulsante menu sul ricevitore.
  - Premere la freccia sinistra o destra per selezionare "Camera". Premere il pulsante OK per entrare nell'interfaccia di associazione.
  - Premere la frecca su o giù per selezionare "Pairing". Premere il pulsante OK per entrare nell'interfaccia di selezione della videocamera.
  - Premere la frecca su o giù per selezionare la camera. Premere il pulsante OK per iniziare l'associazione.
  - Entro 60 secondi, premere e mantenere premuto il pulsante di associazione sulla videocamera per 2 secondi.
  - Se l'associazione viene completata, sulla schermata del ricevitore compare il messaggio "Pairing OK". Se l'associazione non viene completata, sulla schermata del ricevitore compare il messaggio "Pairing failed". Ripetere l'associazione in caso di errore nell'associazione.

#### Dati tecnici

Tensione di ingresso	5 V CC
Frequenza	2.4 - 2.4835 GHz digitale
Corrente in ingresso	550 mA (massimo)
Angolo di visualizzazione	60°
Gamma di rilevamento PIR	5 m (massimo)
Grado di rilevamento PIR	100°
Distanza di visione notturna	5 m (massimo)
Sensore immagine	CMOS colore 1/5 inch
Risoluzione video	656 x 488
Dimensioni (LxPxA)	115 x 65 x 55 mm
Peso	138 g

#### Sicurezza

- Per ridurre il rischio di scosse elettriche, il presente prodotto deve essere aperto solo da un tecnico autorizzato, nel caso sia necessario ripararlo.
- Scollegare il prodotto dall'alimentazione e da altri apparecchi se dovesse esserci un problema.

- Leggere il manuale con attenzione prima dell'uso. Conservare il manuale per riferimenti futuri.
- Utilizzare il dispositivo solo per gli scopi previsti. Non utilizzare il dispositivo per scopi diversi da quelli descritti nel manuale.
- Non utilizzare il dispositivo se presenta parti difettose. Se il dispositivo è danneggiato o difettoso, sostituirlo immediatamente.

#### Pulizia e manutenzione

##### Attenzione!

- Non utilizzare solventi detergenti o abrasivi.
- Non pulire l'interno del dispositivo.
- Non cercare di riparare il dispositivo. Se il dispositivo non funziona correttamente, sostituirlo con uno nuovo.

- Pulire l'esterno del dispositivo con un panno morbido e umido.

Descrição (fig. A)	Português
1. Objetiva	
2. Botão de emparelhamento	• Prima o botão para emparelhar o dispositivo com o receptor.
3. Indicador de alimentação	• O indicador acende-se quando o adaptador de alimentação é ligado à entrada CC e à tomada de parede.
4. Indicador de ligação	• O indicador acende-se quando o dispositivo é emparelhado com o receptor.
5. LED infravermelhos	
6. Sensor de infravermelhos	
7. Sensor de luz	• O sensor de luz deteta se os LEDs infravermelhos têm de ser ligados para permitir imagens nítidas.
8. Entrada CC	• Ligue o adaptador de alimentação à entrada CC do dispositivo e à tomada de parede.
9. Microfone	
10. Antena	
11. Conetor da antena	
12. Suporte de montagem	• Utilize o suporte para colocar ou montar a câmara no local pretendido.

#### Utilização

##### Instalação pela primeira vez

- Instale a câmara no local pretendido.
- Ligue o adaptador de alimentação à entrada CC da câmara e à tomada de parede. O indicador de alimentação acende-se.
- Instale o receptor num local central para obter uma boa receção do sinal a partir das diferentes câmaras.
- Ligue o adaptador de alimentação à entrada CC do receptor e à tomada de parede.
- Prima e mantenha o botão de liga/desliga premido no receptor durante 2 segundos. O indicador de alimentação no receptor acende-se e é apresentada a imagem de ativação visual.

##### Emparelhamento

- É possível emparelhar um máximo de 4 câmaras em simultâneo.
- No modo de tempo real, prima o botão do menu no receptor.
- Prima o botão de seta para a esquerda ou para a direita para selecionar "Camera". Prima o botão OK para aceder à interface de emparelhamento.
- Prima o botão de seta para cima ou para baixo para selecionar "Pairing". Prima o botão OK para aceder à interface de seleção da câmara.
- Prima o botão de seta para cima ou para baixo para selecionar a câmara. Prima o botão OK para iniciar o emparelhamento.
- Passados 60 segundos, prima e mantenha o botão de emparelhamento premido na câmara durante 2 segundos.
- Se o



# KONIG

1. Obiektyw	
2. Przycisk parowania	• Naciśnij przycisk, aby sparować urządzenie z odbiornikiem.
3. Wskaźnik mocy	• Wskaźnik włącza się, gdy adapter zasilający jest podłączony do wejścia DC i gniazda sieciowego.
4. Wskaźnik połączenia.	• Wskaźnik włącza się po sparowaniu urządzenia z odbiornikiem.
5. Dioda podczerwona LED	
6. Czujnik podczwerni	
7. Czujnik światła	• Czujnik światła wykrywa , czy diody LED podczwerni muszą być włączone dla wyraźnych obrazów.
8. Wejście DC	• Podłącz zasilacz do wejścia DC urządzenia i do gniazda ściennego.
9. Mikrofon	
10. Antena	
11. Złazce anteny	
12. Podkładka montażowa	• użyj wspornika do umieszczenia lub zamontowania kamery w wymaganym miejscu.

## Użytkowanie

### Pierwszy montaż

- Zamontuj kamerę w wymaganym miejscu.
- Podłącz zasilacz do wejścia DC kamery i do gniazda ściennego. Włącza się wskaźnik mocy.
- Połącz odbiornik po środku, aby uzyskać dobry sygnał z różnych kamer.
- Podłącz zasilacz do wejścia DC odbiornika i do gniazda ściennego.
- Naciśnij przycisk on/off (wł./wył.) na odbiorniku i przytrzymaj go przez 2 sekundy. Wskaźnik zasilania na odbiorniku włącza się i pojawia się na wyświetlaczu obraz włączonego zasilania.

### Parowanie

- Maksymalnie można jednocześnie sparować 4 kamery.
- W trybie stanu rzeczywistego naciśnij przycisk menu na odbiorniku.
- Naciśnij przycisk lewej lub prawej strzałki, aby wybrać „Camera”. Naciśnij przycisk OK, aby wprowadzić interfejs parowania.
- Naciśnij przycisk strzałki w górę lub w dół, aby wybrać „Pairing”. Naciśnij przycisk OK, aby wprowadzić interfejs wyboru kamery.
- Naciśnij przycisk strzałki w górę lub w dół, aby wybrać kamerę. Naciśnij przycisk OK, aby rozpocząć parowanie.
- W czasie 60 sekund naciśnij przycisk parowania na kamerze i przytrzymaj go przez 2 sekundy.
- Jeśli parowanie się powiedzie, ekran odbiornika wyświetla „Pairing OK”. Jeśli parowanie się nie powiedzie, ekran odbiornika wyświetla „Pairing failed”. Jeśli parowanie nie powiedzie się, powtórz procedurę.

### Dane techniczne

Napięcie wejściowe	5 V DC
Częstotliwość	Cyfrowe 2,4 - 2,4835 GHz
Prąd wejściowy	550 mA (maksymalnie)
Kąt widzenia	60°
Zakres wykrywania czujnika PIR	5 m (maksymalnie)
Stopień wykrywania czujnika PIR	100°
Odległość obrazu nocą	5 m (maksymalnie)
Czujnik obrazu	1/5 cala, kolorowy CMOS
Rozdzielczość wideo	656 x 488
Wymiary (DxSxW)	115 x 65 x 55 mm
Ciegar	138 g

### Bezpieczeństwo

- CAUTION**

**ATTENTION**

**ATTENTION**

- W celu zmniejszenia ryzyka porażenia prądem elektrycznym, niniejsze urządzenie powinno być otwierane wyłącznie przez osobę z odpowiednimi uprawnieniami, kiedy wymagane jest przeprowadzenie przeglądu.
- W przypadku wystąpienia problemu odłączyć urządzenie od sieci i innego sprzętu.

- Przed rozpoczęciem korzystania z urządzenia należy dokładnie przeczytać instrukcję. Zachowaj instrukcję do wykorzystania w przyszłości.
- Urządzenie powinno być używane zgodnie ze swoim przeznaczeniem. Nie należy używać urządzenia w celach innych niż określono w instrukcji.
- Nie wolno korzystać z urządzenia, jeśli jakakolwiek część jest uszkodzona lub wadliwa. Jeśli urządzenie jest uszkodzone lub wadliwe, należy niezwłocznie wymienić urządzenie.

### Czyszczenie i konserwacja

### Ostrzeżenie!

- Nie używać do czyszczenia rozpuszczalników ani materiałów ściernych.
- Nie czyścić wewnętrznej strony urządzenia.
- Nie podjąćwować prób naprawy urządzenia. Jeśli urządzenie nie działa poprawnie, należy wymienić je na nowe urządzenie.
- Zewnętrzną stronę urządzenia czyścić miękką, wilgotną szmatką.

1. Objektiv	
2. Tlačítko párování	• Stisknutím tlačítka spárujete zařízení s přijímačem.
3. Indikátor napájení	• Indikátor se rozsvítí, jakmile bude adaptér připojen ke vstupu DC a do síťové zásuvky
4. Indikátor spojení	• Indikátor se rozsvítí, jakmile bude zařízení spárováno s přijímačem.
5. Infračervený LED	
6. Infračervený snímač	
7. Světelné čidlo	• Světelný senzor snímá, pokud musí být infračervený LED zapnuté, abyste získali jasné snímky.
8. Vstup DC	• Napájecí adaptér připojte k DC vstupu zařízení a do síťové zásuvky.
9. Mikrofon	
10. Anténa	
11. Připojení antény	
12. Montážní držák	• Pomocí konzoly umístíte nebo namontujete kameru na požadované místo.

### Použití

### Úvodní montáž

- Namontujte kameru na požadované místo.
- Napájecí adaptér připojte k DC vstupu kamery a do síťové zásuvky. Rozsvítí se indikátor výkonu.
- Namístaňte přijímač do střední polohy, aby měl od jednotlivých kamer dobrý příjem signálu.
- Napájecí adaptér připojte k DC vstupu přijímače a do síťové zásuvky.
- Stiskněte tlačítko zap/vyp přijímače a podržte je po dobu 2 sekund. Indikátor napájení na přijímači se zapne a na displeji se zobrazí ukazatel napájení.

### Sparování

- Současně lze spárovat maximálně 4 kamery.
- Stiskněte v režimu reálného času na přijímači tlačítko nabídky.
- Stisknutím levé nebo pravé lišty vyberete „kameru”. Stisknutím tlačítka OK vstoupíte do nabídky spárování.
- Stisknutím lišty nahoru nebo dolů vyberete „spárování”. Stisknutím tlačítka OK vstoupíte do roztvární volby kamery.
- Stisknutím tlačítka lišky nahoru nebo dolů vyberete „kameru”. Stisknutím tlačítka OK spárujete párování.
- Během 60 sekund stiskněte tlačítko párování na kaméře a podržte je po dobu 2 sekund.
- Pokud se spárování podaří, zobrazí se na displeji přijímače hlášení „Pairing OK” (Spárování OK). Pokud se spárování nepodaří, zobrazí se na displeji přijímače hlášení „Pairing failed” (Spárování se nepodařilo). Pokud se spárování nezdaří, zopakujte postup.

### Technické údaje

Vstupní napětí	5 V DC
Frekvence	2,4 - 2,4835 GHz digitální
Vstupní proud	550 mA (maksimální)
Zorný úhel	60°
Dosah detekce PIR	5 m (maksimální)
Stupeň detekce PIR	100°
Vzdálenost nočního vidění	5 m (maksimální)
Snímáč obrazu	1/5 palcový barevný CMOS
Rozlišení videa	656 x 488
Rozměry (DxSxV)	115 x 65 x 55 mm
Hmotnost	138 g

### Bezpečnost

- CAUTION**

**ATTENTION**

**ATTENTION**

- Abyste snížili riziko úrazu elektrickým proudem, měl by být v případě potřeby tento výrobek otevřen pouze autorizovanými technikem.
- Dojde-li k závadě, odpojte výrobek ze sítě a od jiných zařízení.

- Před použitím si pozorně přečtěte příručku. Příručku uschovejte pro pozdější použití.
- Zařízení používejte pouze k jeho zamýšleným účelům. Nepoužívejte zařízení k jiným účelům, než je popsáno v příručce.
- Nepoužívejte zařízení, pokud je jakákoliv část poškozena nebo vadná. Pokud je zařízení poškozeno nebo vadné, okamžitě jej vyměňte.

### Čištění a údržba

### Upozornění!

- Nepoužívejte čisticí rozpouštědla ani abrazivní částici prostředky.
- Nečistěte vnitřek zařízení.
- Nepokoušejte se zařízení opravovat. Pokud zařízení neprovede správně, vyměňte jej za nové zařízení.

- Veněk zařízení očistěte měkkým, suchým hadříkem.

1. Lencse	
2. Párosító gomb	• Nyomja meg ezt a gombot az eszköz és egy vevőkészülék párosításához.
3. Üzemi jelzőfény	• A jelzőfény villogítani kezd, amikor a tápegységét csatlakoztatja az eszköz DC-bemenetéhez és a fall hálózati aljzathoz.
4. Kapcsolódás jelzőfény	• A jelzőfény akkor világít, ha a készülék párosítva van egy vevőkészülékkel.
5. Infravörös LED	
6. Infravörös érzékelő	
7. Fényérzékelő	• A fényérzékelő megállapítja, szükséges-e bekapcsolni az infravörös LED-érzékelőket a tisztább kép érdekében.
8. DC bemenet	• Csatlakoztassa a tápadapter egyik végét a kamera DC-bemenetéhez, a másik végét pedig az elektromos fall aljzathoz.
9. Mikrofon	
10. Antenna	
11. Antennacsatlakozó	
12. Tartókonzol	• A tartókonzol segítségével rögzítheti a kamerát a szükséges pozícióban.

### Használat

### Az eszköz telepítése

- Szerezje fel a kamerát a kívánt helyre.
- Csatlakoztassa a tápadapter egyik végét a kamera DC-bemenetéhez, a másik végét pedig az elektromos fall aljzathoz.
- A teljesítmény jelzőfény villogítani kezd.
- A vevőkészülék központi helyre telepítse, ahol a többi kamera jelét jó minőségben tudja venni.
- Csatlakoztassa a tápadapter egyik végét a vevőkészülék DC-bemenetéhez, a másik végét pedig az elektromos fall aljzathoz.
- Nyomja meg és tartsa nyomva 2 másodpercig a be/ki kapcsolót a vevőkészüléken. A vevőkészülék üzemi jelzőfényre bekapcsol, és a bekapcsolási képernyő megjelenik.

### Párosítás

- Egyresem legfeljebb 4 kamera párosítható a vevőkészülékhez.
- Valós idejű üzemmódban nyomja meg a menü gombot a vevőkészüléken.
- A bal vagy a jobb nyílógombbal válassza ki a „Camera” opciót. Nyomja meg az OK gombot a párosítási menü eléréséhez.
- A bal vagy a jobb nyílógombbal válassza ki a „Pairing” opciót. Nyomja meg az OK gombot a kameraválasztási képernyő megjelenítéséhez.
- A bal vagy a jobb nyílógombbal válasszon egy kamerát. Indítsa el a párosítást az OK gomb megnyomásával.
- 60 másodpercig tartva nyomja meg és tartsa nyomva 2 másodpercig a párosító gombot a kamerán.
- Ha a párosítás sikeres volt, a vevőkészülék képernyőjén megjelenik a „Pairing OK” kijelzés. Ha a párosítás sikertelen volt, a vevőkészülék képernyőjén megjelenik a „Pairing failed” kijelzés. Ha a párosítás nem sikerült, ismételje meg a párosítási műveletet.

### Műszaki adatok

Bemenő feszültség	5V DC
Frekvencia	2,4 - 2,4835 GHz digitális
Bemeneti áram	550 mA (maximum)
Látószög	60°
PIR hatótávolság	5 m (maximum)
PIR érzékelési szög	100°
Éjszakai látótávolság	5 m (maximum)
Képerzékelő	1/5 hüvelykes színes CMOS
Videofelbontás	656 x 488
Méretek (HxSzxM)	115 x 65 x 55 mm
Tömeg	138 g

### Biztonság

- CAUTION**

**ATTENTION**

**ATTENTION**

- Az áramlötés veszélyének csökkentése érdekében ezt a terméket kizárólag a márkaszerviz képviselője nyithatja fel. Hiba esetén hívza ki a termék csatlakozóját a konnektorból, és kösse le más berendezésekről.

- A használat előtt figyelmesen olvassa el a kézikönyvet. Tegye el a kézikönyvet, hogy szükség esetén belemehessen. Csak rendeltetésre szerint használja a készüléket. Ne használja a készüléket a kezőkizyben feltüntetettől eltérő célra.
- Ne használja a készüléket, ha valamely része sérült vagy meghibásodott. A sérült vagy meghibásodott készüléket azonnal javíttassa meg, vagy cseréltesse ki.

### Tisztítás és karbantartás

### Figyelmeztetések

- Tisztító- és karbantartási használati mellélet.
- Ne tisztítsa a készülék belsejét.
- Ne próbálja megjavítani a készüléket. Ha a készülék nem működik megfelelően, cserélje le egy új készülékre.
- Törölje át a készülék külső felületét egy puha, nedves törlőkendővel.

### Descrierea (fig. A)

1. Obiectiv	
2. Buton asociere	• Apăsăți butonul pentru a asocia dispozitivul cu un receptor.
3. Indicator alimentare	• Indicatorul se aprinde când adaptorul de alimentare este conectat la intrarea CC și la priză de perete.
4. Indicator de asociere reușită	• Indicatorul se aprinde când dispozitivul este asociat cu un receptor.
5. Led infraroșu	
6. Senzor infraroșu	
7. Senzor de lumină	• Senzorul de lumină detectează dacă LED-urile în infraroșu trebuie să fie activate pentru imaginii clare.
8. Intrare CC	• Conectați adaptorul de alimentare la intrarea CC a dispozitivului și la priză de perete.
9. Microfon	
10. Antenă	
11. Muła antenă	
12. Cadru de montare	• Utilizați cadrul pentru a așeza sau monta camera în locul dorit.

### Utilizarea

- Instalați camera în locul dorit.
- Conectați adaptorul de alimentare la intrarea CC a camerei și la priză de perete. Indicatorul de putere se aprinde.
- Instalați receptorul într-un loc central pentru a obține o bună recepție a semnalului de la camere difuzie.
- Conectați adaptorul de alimentare la receptorul camerei și la priză de perete.
- Apăsăți și mențineți apăsat butonul porniri/opri de pe receptor timp de 2 secunde. Indicatorul de alimentare al receptorului se aprinde și pictograma de alimentare apare pe afișaj.

### Asociere

- Se pot asocia maximum 4 camere odată.
- În modul în timp real, apăsați butonul de meniu de pe receptor.
- Apăsăți butonanele direcționale stânga și dreapta pentru a selecta „Camera”. Apăsăți butonul OK pentru a accesa interfața de asociere.
- Apăsăți butonanele direcționale sus și jos pentru a selecta „Asociere”. Apăsăți butonul OK pentru a accesa interfața de selectare a camerei.
- Apăsăți butonanele direcționale sus și jos pentru a selecta camera. Apăsăți butonul OK pentru a iniția asocierea.
- În decurs de 60 de secunde, apăsați și mențineți apăsat butonul de pe camera timp de 2 secunde.
- Dacă asocierea este reușită, ecranul receptorului afișează „Pairing OK”. Dacă asocierea nu este reușită, ecranul receptorului afișează „Pairing failed”. Repetați procedura dacă asocierea nu este reușită.

### Specificații tehnice

Tensiune de intrare	5V CC
Frecvență	2,4 - 2,4835 GHz digital
Current de intrare	550 mA (maxim)
Unghi de vedere	60°
Rază detectare PIR	5 m (maxim)
Rază detectare PIR	100°
Distanță vedere pe timp de noapte	5 m (maxim)
Senzor imagine	CMOS 1/5 inchii color
Rezoluție video	656 x 488
Dimensiuni (LxIdx)	115 x 65 x 55 mm
Greutate	138 g

### Siguranță

- CAUTION**

**ATTENTION**

**ATTENTION**

- Pentru a se reduce pericolul de electrocutare, acest produs va fi desființat numai de către un tehnician avizat, când este necesară repararea.

- Decorezați produsul de la priză de rețea sau alte echipamente în cazul apariției unei probleme.
- Citiți manualul cu atenție înainte de utilizare. Păstrați manualul pentru consultări ulterioare.
- Utilizați dispozitivul numai în scopurile prevăzute. Nu utilizați dispozitivul în alte scopuri decât cele descrise în manual.
- Nu utilizați dispozitivul dacă are pisele deteriorate sau defecte. Dacă dispozitivul este deteriorat sau defect, înlocuiți imediat dispozitivul.

### Curățarea și întreținerea

### Verificări

- Nu folosiți solventi sau agenți de curățare abrazivi.
- Nu curățați interiorul dispozitivului.
- Nu încercați să reparați dispozitivul. Dacă dispozitivul nu funcționează corect, înlocuiți-l cu unul nou.
- Curățați exteriorul dispozitivul cu o cârpă umedă și moale.

1. Объектив	
2. Кнопка сопряжения	• Нажмите кнопку, чтобы синхронизировать устройство с ресивером.
3. Индикатор мощности	• При подключении адаптера тока к сетевой розетке и разьему питания постоянным током загорается световой индикатор
4. Индикатор подключения	• Индикатор загорается при синхронизации устройства с ресивером.
5. Инфракрасный светодиодный индикатор	
6. Инфракрасный датчик	
7. Светоочувствительный датчик	• Световой датчик-детектор служит для включения инфракрасных светодиодов для получения более четкой картинки.
8. Вход постоянного тока	• Подключите адаптер питания к разьому питания постоянным током на устройстве и к электрической розетке.
9. Микрофон	
10. Антенна	
11. Антенный соединитель	
12. Монтажный кронштейн	• Для установки или монтажа камеры в нужном месте воспользуйтесь соответствующим кронштейном.

### Использование

#### Первоначальная установка

- Установите камеру в требуемое положение.
- Подключите сетевой шнур к разьему питания постоянным током на корпусе камеры и сетевой розетке.
- Загорится индикатор сети.
- Для обеспечения уверенного приема сигнала с различных камер, установите ресивер в центральное положение.
- Подключите адаптер питания к разьому питания постоянным током на корпусе ресивера и сетевой розетке.
- Нажмите кнопку удерживайте кнопку включения/выключения на ресивере в течение 2 секунд. На ресивере загорится индикатор сети, а на дисплее отобразится соответствующая картинка.

#### Синхронизация

- Одновременно можно синхронизировать не более 4 камер.
- В режиме реального времени нажмите кнопку меню на ресивере.
- Нажмите кнопку навигации вправо или влево, чтобы выбрать опцию «Camera» (камера). Нажмите кнопку OK для перехода к интерфейсу синхронизации.
- Нажмите кнопку навигации вверх или вниз, чтобы выбрать опцию «Pairing» (синхронизация). Нажмите кнопку OK для перехода к интерфейсу выбору камеры.
- Нажмите кнопку навигации вверх или вниз, чтобы выбрать камеру. Нажмите кнопку OK, чтобы запустить синхронизацию.
- В течение следующих 60 секунд необходимо нажать и удерживать кнопку синхронизации камеры в течение 2 секунд.
- Если синхронизация выполнена успешно, на экране дисплея отобразится сообщение «Pairing OK» (успешно выполнено). Если синхронизация не выполнена, на экране дисплея отображается сообщение «Pairing failed» (ошибка синхронизации). Если произошла ошибка синхронизации повторите процедуру синхронизации.

#### Технические данные

Напряжение на входе	5 В постоянного тока
Частота	2,4 - 2,4835 GHz цифровая
Ток на входе	550 mA (максимум)
Угол обзора	60°
Радиус действия пассивного ИК-датчика	5 м (максимум)
Радиус действия пассивного ИК-датчика	100°
Расстояние ночного видения	5 м (максимум)
Датчик изображения	1/5 дюймовый цветной CMOS
Разрешение видео	656 x 488
Габариты (ДхШхВ)	115 x 65 x 55 мм
Вес	138 г

### Требования безопасности

- CAUTION**

**ATTENTION**

**ATTENTION**

- В целях предотвращения поражения электрическим током следует открывать устройство только для проведения обслуживания и только силами авторизованного персонала.
- При возникновении неполадок отключите устройство от сети и другого устройства.

- Перед началом работы внимательно прочтите руководство. Сохраните руководство для будущего использования.
- Используйте устройство строго по назначению. Устройство должно использоваться только по прямому назначению в соответствии с руководством по эксплуатации.
- Запрещается использовать устройство с поврежденными или неисправными компонентами. Немедленно замените поврежденные или неисправные устройства.

### Чистка и обслуживание

### Предупреждения!

- Не проводите чистку устройства жидкостями или абразивами.
- Не выполняйте чистку внутренних поверхностей устройства.
- Не пытайтесь самостоятельно ремонтировать устройство. Неисправно работающее устройство следует заменить новым.
- Очищите корпус устройства при помощи мягкой влажной ткани.

1. Lens	
2. Eyleme düğmesi	• Cihazı bir alıcı ile eşleştirmek için düğmeye basin.
3. Güç göstergesi	• Güç adaptörü DC girişine ve duvar prizine bağlandığında gösterge yanar.
4. Bağlantı Göstergesi	• Cihaz bir alıcı ile eşlendiğinde gösterge yanar.
5. Kızıltesi LED	
6. Kızıltesi sensör	
7. Işık sensörü	• Işık sensörü, temiz görüntüler için kızıltesi LEDlerin kapatılıp kapatılmayacağını algılar.
8. DC girişi	• Güç adaptörünü, cihazın DC girişine ve duvar prizine takın.
9. Mikrofon	
10. Anten	
11. Anten konektörü	
12. Montaj bağlantı parçası	• Kamerayı istenilen konuma yerleştirmek veya monte etmek için bağlantı parçasını kullanın.

### Kullanım

#### İlk kurulum

- Kamerayı istenilen konumda kurun.
- Güç adaptörünü kameranın DC girişine ve duvar prizine takın. Güç göstergesi yanar.
- Farklı kameralardan bir sinyal almak için alıcıyı merkezi bir yere kurun.
- Güç adaptörünü, alıcının DC girişine ve duvar prizine takın.
- Alıcı üzerindeki eşleştirme düğmesini 2 saniye basılı tutun. Alıcı üzerindeki güç göstergesi yanar ve güç çubuğu resmi ekrana görüntülenir.

#### Eşleştirme

- Aynı anda en fazla 4 kamera eşleştirilebilir.
- Gerçek zaman modunda alıcı üzerindeki menü tuşuna basin.
- “Camera” seçeneğini seçmek için veya sağ ok düğmesine basin. Eşleştirme arayüzüne girmek için OK düğmesine basin.
- “Eşleştirme”yi seçmek için yukarı veya aşağı ok düğmesine basin. Kamera seçimi arayüzüne girmek için OK düğmesine basin.
- Kamera seçmek için yukarı veya aşağı ok düğmesine basin. Eşleştirimeyi başlatmak için OK düğmesine basin.
- 60 saniye içerisinde kamera üzerindeki eşleştirme düğmesini 2 saniye basılı tutun.
- Eşleştirime başarılı ise alıcı ekran “Pairing OK” (Eşleştirime Tamamlandı) uyarısı gösterir. Eşleştirime başarlı değil ise alıcı ekran “Pairing failed” (Eşleştirime başarısız) uyarısı gösterir. Eşleştirime başarısız olursa işlemi tekrar edin.

#### Teknik bilgiler

Giriş voltajı	5 V DC
Frekans	2,4 - 2,4835 GHz dijital
Giriş akımı	550 mA (maksimum)
Görüş açısı	60°
PIR algılama mesafesi	5 m (maksimum)
PIR algılama açısı	100°
Gece görüş mesafesi	5 m (maksimum)
Görüntü sensörü	1/5 inç renkli CMOS
Video çözünürlüğü	656 x 488
Boyutlar (DxGxV)	115 x 65 x 55 mm
Ağırlık	138 g

### Güvenlik

- CAUTION**