

WS6767 Bedienungsanleitung

Übersicht:



- | | |
|--------------------------------|---|
| 1 – Außenkanal-Symbol | 2 – Temperaturalarm-Symbol |
| 3 – Außensender-Empfangssymbol | 4 – Wettertendenz-Symbol |
| 5 – Wettervorhersage-Symbol | 6 – Balkendiagramm der Luftdruckhistorie |
| 7 – Luftdruckanzeige | 8 – Wohlfühlindikator |
| 9 – Außentemperatur | 10 – Außentemperaturtrend |
| 11 – Außenluftfeuchtigkeit | 12 – Außenluftfeuchtigkeitstrend |
| 13 – Uhrzeit | 14 – Datum und Monat |
| 15 – Alarm-Symbol | 16 – Wochentag |
| 17 – Kalenderwoche | 18 – Sonnenauf- und Sonnenuntergangsanzeige |
| 19 – Mondphase | 20 – Innentemperaturtrend |
| 21 – Innentemperatur | 22 – Batterieendanzeige |
| 23 – Innenluftfeuchtigkeit | 24 – Innenluftfeuchtigkeitstrend |
| 25 – Gezeiten-Symbol | 26 – Anzeige des eingestellten Standorts |

Funktionen:

- Kalender (Datum/Monat/Jahr)
- DCF77-Funkgesteuerte Uhrzeit (mit Sommerzeit-Funktion)
- 12/24 Stunden Zeitanzeige
- Fünf Sprachen (GE,EN,IT,FR,SP)
- Alarm- und Schlummerfunktion
- Wochentagsanzeige
- °C/°F wählbar
- Mondphasenanzeige

- Temperatur und Luftfeuchtigkeit in Innen- und Außenbereichen
- Temperatur- und Luftfeuchtigkeitstrend in Innen- und Außenbereichen
- Sonnenaufgangs- / Sonnenuntergangsanzeige
- Batterieendanzeige für Station und Sender
- Wohlfühlindikator für Innenräume
- Zeitzoneneinstellung
- Kalenderwochen-Nummer
- Gezeitenanzeige: Springtide / Mittlerer Wasserstand / Nipptide
- Balkendiagramm für Luftdruck
- Wettervorhersage
- Aufzeichnung minimaler und maximaler Innen-/Außentemperatur / Luftfeuchtigkeit
- Auswahl des Außensenderkanals
- Standortwahl
- Temperaturalarm
- Frostalarm

Batterien:

Station (WS6767): 2XAA

Sender (TX960-TH): 2XAAA

Vollständige Anzeige:



Schnellstart:

Schritt 1: Öffnen Sie das Batteriefach des Außensenders. Legen Sie 2 x AAA LR03 Batterien (nicht im Lieferumfang enthalten) in den TX960-TH Außensender ein. Achten Sie auf die richtige Polarität. Schließen Sie das Batteriefach des Außensenders wieder.

Schritt 2: Öffnen Sie das Batteriefach der Basisstation. Legen Sie 2 x AAA LR03 Batterien (nicht im Lieferumfang enthalten) in die Basisstation ein. Achten Sie auf die richtige Polarität. Die rote LED des Außensenders blinkt während der Übertragung der Sensordaten. Schließen Sie das Batteriefach der Basisstation wieder.

Neustart: Wenn nach 3 Minuten keine Außentemperatur- und Außenluftfeuchtigkeitsdaten empfangen wurden, entfernen Sie die Batterien für 15 Minuten aus der Station und dem Sensor und wiederholen Sie dann die oben genannten Schritte 1 und 2.

Inbetriebnahme:

1. Für 3 Sekunden wird das komplette LCD angezeigt.
2. Die Wetterstation sucht über die 433MHZ-Frequenz nach den Außensenderdaten.
3. Wenn die Außentemperatur nach 3 Minuten nicht angezeigt wird, halten Sie die "CH" Taste an der Basisstation für 3 Sekunden gedrückt, um nach dem Außensensor zu suchen, und drücken Sie dann die "TX" Taste am Außensender, um das Signal zu senden. Wenn er die Außentemperatur immer noch nicht empfängt, entfernen Sie die Batterien aus dem Sender und gehen Sie zurück zu Schritt 1 der Inbetriebnahme.

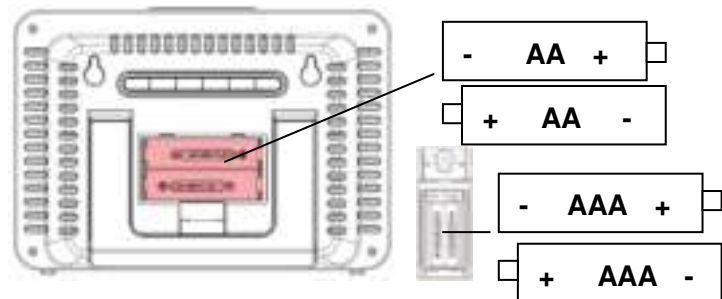

Empfang des Außensenders



- Halten Sie die "CH" Taste für 3 Sekunden gedrückt, um nach dem Außensendersignal zu suchen.
- Das Symbol der Empfangsstärke blinkt für 3 Minuten, bis das Signal empfangen wird.

Empfangssymbol:



Zusätzliche Sender hinzufügen:

1. Drücken Sie die "CH" Taste, um die Kanäle an der Wetterstation zu wechseln. Vergewissern Sie sich, dass Kanal 2 oder 3 an der Wetterstation angezeigt wird.
2. Stellen Sie sicher, dass der Kanalwahlschalter des Außensenders auf die Position 2 oder 3 gestellt ist.
3. Sobald die Kanalnummern von Wetterstation und Sensor identisch sind, öffnen Sie die Batterieabdeckung auf der Rückseite Ihres Funksensors und legen Sie 2XAAA neue Alkalibatterien in das Batteriefach ein. Achten Sie auf die richtige Polarität. Schließen Sie das Batteriefach des

Außensenders wieder.

- Halten Sie die "CH" Taste für 3 Sekunden lang gedrückt und Ihre Wetterstation empfängt das Datensignal vom Außensender in wenigen Sekunden.
- Stellen Sie Ihre Außensender in einem trockenen und schattigen Bereich auf, sobald die Wetterstation die Daten dieses Sensors empfangen hat.

Hinweis:

Wenn die Wetterstation mit 2 oder 3 Sendern verwendet wird, drücken Sie kurz die "CH" Taste, um Kanal 1/2/3 oder die zyklische Anzeige auszuwählen. Bei der zyklischen Anzeige wird der Kanal alle 5 Sekunden gewechselt.

Sensoren entfernen / Kanäle zurücksetzen:

Halten Sie die "CH" Taste für 3 Sekunden lang gedrückt, um den aktuellen Kanal zurückzusetzen und für die Neuvergabe vorzubereiten.

Tasten:

MODE HISTORY + - CITY CH SNOOZE



Das DCF77-Empfangssymbol mit voller Signalstärke wird auf dem LCD angezeigt, wenn der Empfang der Funkuhrzeit erfolgreich ist.

- Drücken Sie im normalen Anzeigemodus gleichzeitig die "+" und die "-" Taste, um die DCF-Suche zu starten.
- Das Turmsymbol wird dauerhaft angezeigt, wenn die Station das DCF77-Signal empfangen hat.
- Es wurde kein Turmsymbol angezeigt, die Station konnte zu diesem Zeitpunkt kein Signal empfangen.
- Positionieren Sie die Station für einen besseren Signalempfang neu und warten Sie über Nacht, um die Zeit automatisch zu empfangen: täglich 1:00, 2:00, 3:00, 4:00, 5:00 empfängt die Uhr automatisch das DCF77-Signal, wenn die Uhrzeit zu einer dieser Zeiten empfangen wird, wird am gleichen Tag um 3:00, 4:00, 5:00 keine neue Signalsuche durchgeführt.
- Wenn das Gerät die Sommerzeit empfängt, wird das Symbol "DST" angezeigt.
- Wenn kein Signal oder zu starke Störungen vorhanden sind, wird der Signalempfang nur für 2 Minuten eingeschaltet.
- Bei guter Signalstärke, wird nach ca. 2-3 Minuten ein Signalempfang erfolgreich sein.
- Wenn das Signal schwach ist, wird für bis zu 10 Minuten ein Signalempfang durchgeführt.
- Halten Sie in der normalen Zeitanzeige gleichzeitig die "+" und die "-" Taste gedrückt oder halten Sie die Taste "CH" gedrückt, um die DCF77-Suche zu stoppen.

Manuelle Einstellung:

- Halten Sie die "MODE" Taste für 3 Sekunden gedrückt, um die Einstellung zu beginnen.
- 24HR blinkt auf der Anzeige. Drücken Sie die "+" oder die "-" Taste, um zwischen 24 Stunden- oder 12 Stundenformat zu wählen. Drücken Sie die "MODE" Taste, um zu bestätigen und fortzufahren.
- °C blinkt auf der Anzeige. Drücken Sie die "+" oder die "-" Taste, um die Temperaturanzeige in °C oder °F einzustellen. Drücken Sie die "MODE" Taste, um zu bestätigen und fortzufahren.
- HPA blinkt auf der Anzeige. Drücken Sie die "+" oder die "-" Taste, um die Anzeige des Luftdrucks in HPA oder InHg einzustellen. Drücken Sie die "MODE" Taste, um zu bestätigen und fortzufahren.
- 00 blinkt auf der Anzeige. Drücken Sie die "+" oder die "-" Taste, um die Zeitzone einzustellen. Verwenden Sie z.B. 00 für Deutschland und -01 für Großbritannien. Drücken Sie die "MODE" Taste, um zu bestätigen und fortzufahren.
- 0 blinkt auf der Anzeige. Drücken Sie die "+" oder die "-" Taste, um die Stunde einzustellen.

7. Drücken Sie die "MODE" Taste, um zu bestätigen und fortzufahren. 00 blinkt auf der Anzeige. Drücken Sie die "+" oder die "-" Taste, um die Minute einzustellen. Drücken Sie die "MODE" Taste, um zu bestätigen und fortzufahren.
8. Das Jahr blinkt auf der Anzeige. Drücken Sie die "+" oder die "-" Taste, um das Jahr einzustellen. Drücken Sie die "MODE" Taste, um zu bestätigen und fortzufahren.
9. Der Monat blinkt auf der Anzeige. Drücken Sie die "+" oder die "-" Taste, um den Monat einzustellen. Drücken Sie die "MODE" Taste, um zu bestätigen und fortzufahren.
10. Das Datum blinkt auf der Anzeige. Drücken Sie die "+" oder die "-" Taste, um das Datum einzustellen. Drücken Sie die "MODE" Taste, um zu bestätigen und fortzufahren.
11. Die Wochentagsprache blinkt auf der Anzeige. Drücken Sie die "+" oder die "-" Taste, um die Wochentagsprache zu wählen. Drücken Sie die "MODE" Taste, um zu bestätigen und zu beenden.



	Deutsch	Englisch	Italienisch	Französisch	Spanisch
Woche	GE	EN	IT	FR	SP
MON	MO	MO	LU	LU	LU
TUE	DI	TU	MA	MA	MA
WED	MI	WE	ME	ME	MI
THU	DO	TH	GI	JE	JU
FRI	FR	FR	VE	VE	VI
SAT	SA	SA	SA	SA	SA
SUN	SO	SU	DO	DI	DO

Hinweise:

- Wenn innerhalb von 20 Sekunden keine Tasten gedrückt werden, schaltet sich der Einstellmodus aus und kehrt zum normalen Anzeigemodus zurück.

- +/- Tasten einmalig drücken um die Einstellung um einen Wert vorzunehmen oder gedrückt halten, um eine beschleunigte Einstellung durchzuführen.
- Gezeitenstand / Mondphasen / Sonnenaufgang / Sonnenuntergang / Wochentag ändert sich automatisch mit der Einstellung von Jahr / Monat / Datum.

Alarm einschalten / ausschalten

1. Drücken Sie in der normalen Zeitanzeige einmalig die "MODE" Taste, um Alarm 1 auf dem LCD anzuzeigen.
2. Drücken Sie die "+" Taste um Alarm 1 an- oder auszuschalten. Das Alarmsymbol  wird bei angeschaltetem Alarm 1 angezeigt.
3. Drücken Sie in der normalen Zeitanzeige zweimal die "MODE" Taste, um Alarm 2 auf dem LCD anzuzeigen.
4. Drücken Sie die "+" Taste um Alarm 2 an- oder auszuschalten. Das Alarmsymbol  wird bei angeschaltetem Alarm 2 angezeigt.

Alarmeinstellung :





1. Halten Sie die "MODE" Taste für 3 Sekunden gedrückt während Alarm 1 oder Alarm 2 angezeigt wird, um in den Alarmeinstellmodus des jeweiligen Alarms zu gelangen.
2. 0 blinkt auf der Anzeige. Drücken Sie die "+" oder die "-" Taste, um die Stunde der Alarmzeit einzustellen. Drücken Sie die "MODE" Taste, um zu bestätigen und fortzufahren.
3. 00 blinkt auf der Anzeige. Drücken Sie die "+" oder die "-" Taste, um die Minute der Alarmzeit einzustellen. Drücken Sie die "MODE" Taste, um zu bestätigen und in die normale Zeitanzeige zurückzukehren.



Hinweise:

- Wenn innerhalb von 20 Sekunden keine Tasten gedrückt werden, schaltet sich der Einstellmodus aus und kehrt zum normalen Anzeigemodus zurück.
- +/- Tasten einmalig drücken um die Einstellung um einen Wert vorzunehmen oder gedrückt halten, um eine beschleunigte Einstellung durchzuführen.

Schlummerfunktion

- Wenn der Alarm ertönt, drücken Sie die "SNOOZE" Taste, um die Schlummerfunktion für 5 Minuten anzuschalten. Das Alarmsymbol  /  und das Schlummersymbol  blinken, wenn die Schlummerfunktion aktiv ist.
- Drücken Sie während der aktiven Schlummerfunktion eine beliebige Taste außer der "SNOOZE" Taste, um die Schlummerfunktion zu beenden. Das Schlummersymbol  wird nicht mehr angezeigt.
- Wenn Alarm 1 und Alarm 2 gleichzeitig aktiv sind, ist der Alarm 2 der Standardalarm.

Auswahl des Standortes:

- Drücken Sie die "CITY" Taste und der Standort (BER) blinkt auf dem LCD.

- Drücken Sie die "+" oder die "-" Taste, um den Standort einzustellen. Die Höhen- und Breitengrade werden an die gewählte Stadt angepasst.
- Drücken Sie die "CITY" Taste, um die Einstellung zu bestätigen und in die normale Zeitanzeige zurückzukehren. Wenn die Abkürzung für Ihren Standort nicht in der Anzeige erscheint, können Sie einen benutzerdefinierten Standort eingeben (siehe "Standort manuell auswählen").

Standort manuell auswählen:

1. Halten Sie in der normalen Zeitanzeige die "CITY" Taste für 3 Sekunden gedrückt. Drücken Sie die "+" oder die "-" Taste um die ersten Buchstaben Ihres Standortes einzugeben.
2. Drücken Sie die "CITY" Taste, um die Einstellung zu bestätigen und stellen Sie den 2. Und 3. Buchstaben auf die gleiche Weise ein.
3. GMT blinkt auf der Anzeige. Drücken Sie die "+" oder die "-" Taste, um die Differenz zur Zeitzone GMT einzustellen. Drücken Sie die "CITY" Taste, um zu bestätigen und fortzufahren.
4. Der Höhenrad blinkt auf der Anzeige. Drücken Sie die "+" oder die "-" Taste, um den Höhenrad Ihres Standortes einzustellen. Drücken Sie die "CITY" Taste, um zu bestätigen und fortzufahren.
5. Der Breitengrad blinkt auf der Anzeige. Drücken Sie die "+" oder die "-" Taste, um den Breitengrad Ihres Standortes einzustellen. Drücken Sie die "CITY" Taste, um zu bestätigen und in die normale Zeitanzeige zurückzukehren.

Hinweis:

- Wenn innerhalb von 20 Sekunden keine Tasten gedrückt werden, schaltet sich der Einstellmodus aus und kehrt zum normalen Anzeigemodus zurück.
- +/- Tasten einmalig drücken um die Einstellung um einen Wert vorzunehmen oder gedrückt halten, um eine beschleunigte Einstellung durchzuführen.
- Gezeitenstand / Mondphasen / Sonnenaufgang / Sonnenuntergang / Wochentag ändert sich automatisch mit der Einstellung des Standortes.
- Sobald Sie den Standort festgelegt haben, zeigt er den lokalen Sonnenaufgang und die Sonnenuntergangszeit an.

Städteleiste:

Deutschland	(DE)	Zagreb	ZAG
Berlin	BER	Tschechische Republik	(CZ)
Bremen	BRE	Brünn	BRN
Köln	KOE	Prag	PRG
Dortmund	DOR	Dänemark	(DK)
Dresden	DRE	Aalborg	ALB
Düsseldorf	DUS	Kopenhagen	KOB
Erfurt	ERF	Odense	ODE
Frankfurt	FRA	Finnland	(FI)
Freiburg	FRE	Helsinki	HEL

Hamburg	HAM	Frankreich	(FR)
Hannover	HAN	Ajaccio	AJA
Hof	HOF	Biarritz	BIA
Kaiserslautern	KAI	Bordeaux	BOR
Kassel	KAS	Brest	BRE
Kiel	KIE	Cherbourg-Octeville	CHE
Leipzig	LEI	Clermont-Ferrand	CMF
Magdeburg	MAG	Dijon	DIJ
München	MUN	Lille	LIL
Nürnberg	NUR	Lyon	LYO
Osnabrück	OSN	Marseille	MRS
Passau	PAS	Metz	MET
Regensburg	REG	Nantes	NAN
Rostock	ROS	Nice	NIC
Saarbrücken	SAA	Orleans	ORL
Stuttgart	STU	Paris	PAR
Ulm	ULM	Perpignan	PER
Würzburg	WUR	Rouen	ROU
Australien	(AU)	Strasbourg	STR
Canberra	CBR	Toulouse	TOU
Melbourne	MEL	Griechenland	(GR)
Sydney	SYD	Athen	AHN
Österreich	(AT)	Ungarn	(HU)

Bregenz	BRE	Budapest	BUD
Graz	GRZ	Irland	(IE)
Innsbruck	INN	Dublin	DUB
Linz	LNZ	Italien	(IT)
Salzburg	SLZ	Ancona	ANC
Wien	WIE	Bari	BAR
Villach	VIL	Bolzan	BOZ
Wels	WEL	Cagliari	CAG
Belgien	(BE)	Florenz	FIR
Antwerpen	ANT	Foggia	FOG
Brügge	BRG	Genua	GEN
Brüssel	BRU	Lecce	LEC
Libramont	LIB	Messina	MES
Lüttich	LIE	Mailand	MIL
Bosnien &Herzegowina	(BA)	Neapel	NAP
Sarajevo	SAR	Palermo	PAL
Kroatien	(HR)	Parma	PAR
Split	SPL	Perugia	PER
Rom	ROM	La Coruña	LCO
San Remo	SRE	Las Palmas	LPA
Triest	TRI	Leon	LEO
Turin	TOR	Madrid	MAD

Venice	VEN	Malaga	MAL
Verona	VER	Palma de Mallorca	PAL
Liechtenstein	(LI)	Salamanca	SAL
Vaduz	VDZ	Sevilla	SEV
Luxemburg	(LU)	Valencia	VAL
Luxemburg	LUX	Saragossa	ZAR
Monaco	(MC)	Schweden	(SE)
Monte Carlo	MCM	Göteborg	GOT
Niederlande	(NL)	Karlstad	KAR
Amsterdam	AMS	Stockholm	STO
Arnhem	ARN	Schweiz	(CH)
Eindhoven	EIN	Basel	BAS
Groningen	GRO	Bern	BRN
Rotterdam	ROT	Chur	CHU
Den Haag	DHA	Genf	GEN
Neuseeland	(NZ)	Luzern	LUC
Wellington	WLG	Lugano	LUG
Norwegen	(NO)	Sion	SIO
Bergen	BGN	St. Gallen	SGL
Lillehammer	LIL	Zürich	ZUR
Oslo	OSL	Vereinigtes Königreich	(GB)
Polen	(PL)	Aberdeen	ABD
Krakau	KRA	Belfast	BEL

Danzig	GDA	Birmingham	BIR
Poznan	POZ	Cardiff	CAR
Warschau	WAR	Glasgow	GLW
Portugal	(PT)	London	LON
Faro	FAR	Manchester	MAN
Lissabon	LIS	Newcastle upon Tyne	NEC
Porto	POR	Plymouth	PLY
Russische Föderation	(RU)	Vereinigte Staaten	(US)
St. Petersburg	PET	Los Angeles	LAX
Serbien	(RS)	New York	NYC
Belgrad	BEO	Washington	WAS
Slovakien	(SK)	Litauen	(LT)
Bratislava	BRV	Vilnius	VNO
Kosice	KOS	Bulgarien	(BG)
Slovenien	(SI)	Sofia	SOF
Ljubljana	LUB	Rumänien	(RO)
Spanien	(ES)	Bukarest	BUH
Alicante	ALI	Zypern	(CY)
Andorra	AND	Nikosia	NIC
Badajoz	BAD	Nordirland	(NI)
Barcelona	BAR	Belfast	BFS

Bilbao	BIL		
Cordoba	COR		
Eivissa Ibiza	IBZ		

Wohlfühlindikator:

Wenn die Raumtemperatur im Bereich von 20°C bis 28°C (68°F bis 82.4°F) und die Luftfeuchtigkeit im

Bereich von 40% bis 70% liegt, dann zeigt das LCD ein glückliches Gesicht an: 

Wenn die Raumtemperatur außerhalb des Bereiches von 20°C bis 28°C (68°F bis 82.4°F) und die Luftfeuchtigkeit außerhalb des Bereiches von 40% bis 70% liegt, dann zeigt das LCD ein trauriges

Gesicht an: 

Temperatur- und Frostalarm:

1. Drücken Sie in der normalen Zeitanzeige die "-" Taste einmal, um den Außentemperaturalarm zu aktivieren ,drücken Sie "-" Taste noch einmal, um den Frostalarm zu aktivieren (-1.0°C-+2.9°C). Drücken Sie die "-" Taste erneut, um den Temperaturalarm und den Frostalarm gleichzeitig zu aktivieren. Drücken Sie die "-" Taste erneut, um beide Alarme auszuschalten.
2. Halten Sie die "-" Taste in der normalen Zeitanzeige für 3 Sekunden gedrückt und die maximale Temperatur (+70°C) blinkt. Drücken Sie die "+" oder die "-" Taste, um den Alarmwert einzustellen. Drücken Sie die "MODUS" Taste, um die Einstellung zu bestätigen.
3. Die minimale Temperatur (-50°C) blinkt. Drücken Sie die "+" oder die "-" Taste, um den Alarmwert einzustellen. Drücken Sie die "MODUS" Taste, um die Einstellung zu bestätigen.
4. Während der Einstellung der Temperaturwerte drücken Sie die "CH" Taste, um den Temperaturalarmwert für jeden Kanal zu ändern.

Hinweise:

- Wenn innerhalb von 20 Sekunden keine Tasten gedrückt werden, schaltet sich der Einstellmodus aus und kehrt zum normalen Anzeigemodus zurück.
- +/- Tasten einmalig drücken um die Einstellung um einen Wert vorzunehmen oder gedrückt halten, um eine beschleunigte Einstellung durchzuführen.



Speicher für minimale und maximale Messwerte:

- Drücken Sie die "+" Taste einmal in der normalen Zeitanzeige , um den MAX-Wert der Innen-/Außentemperatur und -luftfeuchtigkeit anzuzeigen. Drücken Sie die "+" Taste erneut, um den MIN-Wert der Innen-/Außentemperatur und -luftfeuchtigkeit anzuzeigen. Drücken Sie die "+" Taste erneut, um den aktuellen Wert der Innen-/Außentemperatur und -luftfeuchtigkeit anzuzeigen.
- Halten Sie die "+" Taste in der normalen Zeitanzeige für 3 Sekunden gedrückt, um MIN/MAX Werte manuell zurückzusetzen.

Temperatur- und Luftfeuchtigkeitstrend:

Die Trendanzeigen der Temperatur (1°C / 2°F) werden bei jeder Temperaturänderung aktualisiert.

- Temperatur oder Luftfeuchtigkeit ist in der letzten Stunde gestiegen. 

- Temperatur oder Luftfeuchtigkeit hat sich in den letzten 1 Stunde nicht verändert. 
- Temperatur oder Luftfeuchtigkeit ist in den letzten 1 Stunde gesunken. 

Vorhersagesymbole:

1. Die Wetterstation zeigt eines dieser 5 Prognosesymbole basierend auf dem Luftdruck an.
2. Das Regen und Schnee Symbol wird nur angezeigt, wenn die Außentemperatur unter 0°C (32°F) liegt und die Vorhersage regnerisch oder stürmisch ist.



Sonnig



Teilweise bewölkt



Bewölkt



Regen

Vorhersagetendenz

Steigender Luftdruck; es wird erwartet, dass sich das Wetter verbessert. 

Kein Luftdruckwechsel; das Wetter bleibt konstant. 

Sinkender Luftdruck; es wird erwartet, dass sich das Wetter verschlechtert. 

Barometrische Verlaufsgrafik des Luftdrucks:

1. Die Balkengrafik zeigt in hPa den erfassten Luftdruck der letzten 12 Stunden an.
2. Die horizontale Achse zeigt die Stunden in Schritten von 12 Stunden, -8 Stunden, -4 Stunden, -2 Stunden und 0 Stunden (aktuell) an.
3. Die "0h" auf der horizontalen Achse zeigt die aktuelle Stunde, also auch den aktuellen Luftdruck an.
4. Jeder Balken im Balkendiagramm repräsentiert einen Wert von 2 hPa.
5. Zu jeder vollen Stunde wird der aktuelle Luftdruck als Grundlage für die Anzeige einer neuen Grafikleiste verwendet.
6. Die Luftdrucktrends können durch einen einfachen Blick auf den Bargraph bestimmt werden.
 - a. Wenn die Balken steigen (rechts höher als links), dann hat der Luftdruck einen steigenden Trend, und das Wetter wird sich wahrscheinlich verbessern.
 - b. Wenn die Balken fallen (rechts niedriger als links), dann hat der Luftdruck einen fallenden Trend, und das Wetter wird sich wahrscheinlich verschlechtern.
7. Das Balkendiagramm läuft dauerhaft durch, um ein Einbrennen des LCD-Bildschirms zu vermeiden.
8. Drücken Sie die "HISTORY" Taste, um die Druckaufzeichnungen anzuzeigen.

Gezeitenanzeige;

Tide Lo  Niptide

Tide Mid  Mittlerer Wasserstand

Tide Hi  Springtide

Mondphase:

Die Wetterstation zeigt automatisch die aktuelle Mondphase mit einem von 12 Symbolen an:



Batterieendanzeige:

Die Wetterstation zeigt das Symbol der Batterieendanzeige an, wenn die Batterien der Wetterstation oder des Außensensors ausgetauscht werden müssen.

- Batterieendanzeige bei der Innenluftfeuchtigkeit – wechseln Sie die Batterien in der Station.
- batterieendanzeige bei der Außenluftfeuchtigkeit – wechseln Sie die Batterien im Sender.

Technische Daten:

Innentemperatur:

- Messbereich = 0°C bis 50°C (32°F bis 122°F)
- Genauigkeit von ± 1 °C bei 0°C bis 50°C (32°F bis 122°F)
- Auflösung = 0.1°C
- Oberhalb von 50°C (122°F) zeigt das LCD den Wert HH.H°C /°F an
- Unterhalb von 0°C (32°F) zeigt das LCD den Wert LL.L°C /°F an

Innenluftfeuchtigkeit:

- Messbereich = 20% RH bis 95%RH
- Genauigkeit +/- 5% RH
- Auflösung = 1 % RH

Außentemperatur:

- Messbereich = -50°C bis 70°C (-58°F bis 158°F)
- Genauigkeit von ± 1 °C bei 0°C bis 50°C (32°F bis 122°F)
- Genauigkeit von $\pm 1,5$ °C bei -40°C bis 0°C (-40°F to 32°F) und bei 50°C bis 60°C (122°F bis 140°F)
- Auflösung = 0.1°C
- Oberhalb von 70°C (158° F) zeigt das LCD den Wert HH.H°C /°F an
- Unterhalb von -50°C (-58°F) zeigt das LCD den Wert LL.L°C /°F an

Außenluftfeuchtigkeit:

- Messbereich = 20% RH bis 95%
- Genauigkeit +/- 5% RH
- Auflösung = 1 % RH

Werkseinstellung:

- Uhrzeit :00:00
- 24 Stunden Zeitanzeige
- Kalenderstand 01/01/2019
- Temperatur: °C
- Wettervorhersage auf teilweise bewölkt
- Luftdruckeinheit: HPA
- Deutsch für Wochentage

Umwelteinflüsse auf Funkempfang

Die Station empfängt kabellos die genaue Uhrzeit. Wie bei allen kabellosen Geräten kann der Funkempfang durch folgende Einflüsse beeinträchtigt sein:

- lange Übertragungswege
- naheliegende Berge und Täler
- nahe Autobahnen, Gleisen, Flughäfen, Hochspannungsleitungen, etc.
- nahe Baustellen
- inmitten hoher Gebäude
- in Betonbauten
- nahe elektrischer Geräte (Computer, Fernseher, etc) und metallischer Gegenstände
- in bewegten Fahrzeugen

Platzieren Sie die Station an einem Ort mit optimalem Empfang, z.B. in der Nähe von Fenstern und entfernt zu metallischen oder elektrischen Gegenständen.

Vorsichtsmaßnahmen

- Dieses Gerät ist ausschließlich für den Gebrauch in Innenräumen gedacht.
- Setzen Sie das Gerät nicht extremer Gewalteinwirkung oder Stößen aus.
- Setzen Sie das Gerät nicht hohen Temperaturen, direktem Sonnenlicht, Staub und Feuchtigkeit aus.
- Tauchen Sie das Gerät nicht in Wasser.
- Vermeiden Sie den Kontakt mit ätzenden Materialien.
- Werfen Sie das Gerät nicht ins Feuer. Es könnte explodieren.
- Öffnen Sie nicht das Gehäuse und manipulieren Sie nicht bauliche Bestandteile des Geräts.

Batterie-Sicherheitshinweise

- Verwenden Sie nur Alkali-Batterien, keine wiederaufladbaren Batterien.
- Legen Sie die Batterien unter Beachtung der Polarität (+/-) richtig ein.

- Ersetzen Sie stets einen vollständigen Batteriesatz.
- Mischen Sie niemals alte und neue Batterien.
- Entfernen Sie erschöpfte Batterien sofort.
- Entfernen Sie die Batterien bei Nichtnutzung.
- Laden Sie die Batterien nicht auf und werfen Sie sie nicht ins Feuer. Sie könnten explodieren.
- Bewahren Sie die Batterien nicht in der Nähe von Metallobjekten auf, da ein Kontakt einen Kurzschluss verursachen kann.
- Setzen Sie Batterien keinen hohen Temperaturen, extremer Feuchtigkeit oder direktem Sonnenlicht aus.
- Bewahren Sie Batterien außerhalb der Reichweite von Kindern auf. Verschlucken der Batterien kann zum Erstickten führen.

Verwenden Sie das Produkt ausschließlich für den vorgesehenen Zweck!

Hinweispflicht nach dem Batteriegesetz



Altbatterien gehören nicht in den Hausmüll. Wenn Batterien in die Umwelt gelangen, können diese Umwelt- und Gesundheitsschäden zur Folge haben. Sie können gebrauchte Batterien unentgeltlich bei ihrem Händler und Sammelstellen zurückgeben. Sie sind als Verbraucher zur Rückgabe von Altbatterien gesetzlich verpflichtet!

Hinweispflicht nach dem Elektronikgerätegesetz



Laut Elektro- und Elektronikgerätegesetz (ElektroG) gehört Elektroschrott nicht in den Hausmüll, sondern ist zu recyceln oder umweltfreundlich zu entsorgen. Entsorgen Sie ihr Gerät in einen Recycling Container oder an eine lokale Abfallsammelstelle.

WS6767 Instruction manual

Overview:



- 1 – Outdoor channel icon
- 3 – Sensor reception icon
- 5 – Weather forecast symbol
- 7 – Air pressure display
- 9 – Outdoor temperature
- 11 – Outdoor humidity
- 13 – Time
- 15 – Alarm icon
- 17 – Calendar week
- 19 – Moon phase
- 21 – Indoor temperature
- 23 – Indoor humidity
- 25 – Tide icon

- 2 – Temperature alert icon
- 4 – Weather tendency icon
- 6 – Air pressure history bar diagram
- 8 – Feel-good-indicator
- 10 – Outdoor temperature trend
- 12 – Outdoor humidity trend
- 14 – Date and month
- 16 – Weekday
- 18 – Sunrise and sunset display
- 20 – Indoor temperature trend
- 22 – Low battery indicator
- 24 – Indoor humidity trend
- 26 – Set location display

Features:

- Calendar (Date/Month/Year)
- DCF Radio controlled time (with DST)
- 24HR/12HR selection
- Five languages (GE,EN,IT,FR,SP)
- Alarm and snooze function
- Weekdays
- °C/°F selectable
- Moon phase

- Indoor / outdoor temperature and humidity
- Indoor / outdoor temperature and humidity trend
- Sun rise / sun set
- Indoor / outdoor low power indicator
- Indoor comfortable indicator
- Time Zone setting
- Number of week
- High / Medium / Low Tide display
- Pressure bar graph
- Weather station
- Indoor/Outdoor temperature / humidity Min/Max records
- Selected channel
- Location selection
- Temperature alert
- Frost Alert

Batteries :

Receiver (WS6767): 2XAA

Sensor (TX960-TH): 2XAAA

Full LCD Display:



Quick Setup:

Step 1: Open the battery compartment of outdoor sensor. Insert 2 x AAA LR03 batteries (not included) into the TX960-TH sensor. Observe the correct polarity. Close the battery compartment of outdoor sensor.

Step 2: Open the battery compartment of weather station. Insert 2 x AAA LR06 batteries (not included) into the weather station. Observe the correct polarity. The red LED will flash during transmission. Close the battery compartment of weather station.

Restart: If there is no outdoor temperature and humidity data after 3 minutes, remove the batteries from station and out sensor for 15 minutes then return to step 1 above.

Power On:

1. Display full segment for 3 seconds.
2. The weather station starts searching wireless sensor via 433MHZ.
3. If outdoor temperature is not displayed after 3 minutes, hold the "CH" button on the main until to search for outdoor sensor. Then press "TX" button on the sensor to send signal. If it still does not receive the outdoor temperature, remove the batteries from transmitter and go back to step 1 of the set up.

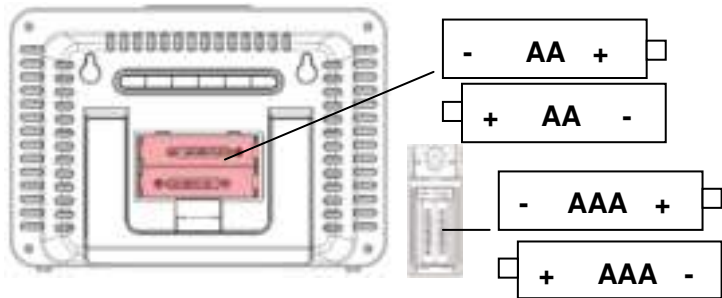

Sensor Reception

- Press and hold the "CH" button for 3 seconds to search for the sensor.
- The strength signal icon will flash until the sensor signal is received for 3 minutes if no available.

RF signal icon:



Adding additional sensors:

1. Make sure channel 2 or 3 is displayed on the weather station. Press the "CH" button to change channels on the weather station.
2. Make sure the channel selector switch the sensor 2 or 3 position.
3. Once the channel numbers on the weather station and sensor are the same. Proceed by opening the battery cover at the back of your wireless sensor and insert 2XAAA new alkaline batteries to the battery compartment. Replace the battery cover.
4. Press and hold the "CH" button for 3 seconds and your weather station will receive the data signal from the outdoor transmitter in a few seconds.
5. Place your outdoor transmitters in a dry and shaded area once the weather station receives the data of this sensor.

Note:

If the weather station is used with 2 or 3 transmitters, press "CH" button shortly to display channel 1/2/3 or cyclic display. In cyclic display, the channel will be changed every 5 seconds.

Deleting Sensors / clearing channels:

Press and hold the "CH" button for 3 seconds to clear the current channel to register.

Buttons:

MODE **HISTORY** **+** **-** **CITY** **CH** **SNOOZE**



The **DCF reception icon** with full signal strength will appear on screen if the reception of atomic time is successful.

- In normal display mode, press the "+" and "-" button at the same time to start the DCF searching.
- The tower icon will stay solid when the station has received the DCF signal.
- No tower icon displayed. The station was unable to receive a signal at this time.
- Reposition the station for better signal reception and wait an overnight automatically receive hours: daily 1:00,2:00,3:00,4:00,5:00. DCF automatically receive, at any time once receive 3,4,5:00 no longer receive the same day.
- Only if unit receives summer time, it will display the "DST" icon.
- If there is no signal or too much interference the receiver will only be on for 2 minutes.
- If the signal is good it may catch a signal in about 2-3 minutes.
- If the signal is weak it will try to catch a signal for up to 10 minutes.
- In the normal display, hold the "+" and "-" button at the same time or hold the "CH" button to stop the DCF searching.

Settings:



1. Press and hold the button "MODE" for 3 seconds to enter the setting mode
2. 24HR will flash, press "+" or "-" to select the 24HR/12HR format. press "MODE" button to confirm and continue.
3. °C will flash, press "+" or "-" to select the °C/°F format, press "MODE" button to confirm and continue.
4. HPA will flash, press "+" or "-" to select the HPA/ InHg format, press "MODE" button to confirm and continue.
5. 00 will flash, press "+" or "-" to select the time zone press "MODE" button to confirm and continue. For example, use 00 for Germany and -01 for UK.
6. 0 will flash, press "+" or "-" to select the hour press "MODE" button to confirm and continue.
7. 00 will flash, press "+" or "-" to select the minutes, press "MODE" button to confirm and continue.
8. Year will flash, press "+" or "-" to select the year, press "MODE" button to confirm and continue.
9. Month will flash, press "+" or "-" to select the month, press "MODE" button to confirm and continue.
10. Date will flash, press "+" or "-" to select the date, press "MODE" button to confirm and continue.
11. Language will flash, press "+" or "-" to select the language, press "MODE" button to confirm and continue.

	GERMAN	ENGLISH	ITALIAN	FRENCH	SPANISH
WEEK	GE	EN	IT	FR	SP
MON	MO	MO	LU	LU	LU
TUE	DI	TU	MA	MA	MA
WED	MI	WE	ME	ME	MI
THU	DO	TH	GI	JE	JU
FRI	FR	FR	VE	VE	VI
SAT	SA	SA	SA	SA	SA
SUN	SO	SU	DO	DI	DO

Note:

- If no buttons are pressed in 20 seconds, setting mode will time out and return to normal display mode.
- +/- buttons press once to adjust by 1 unit, hold for fast scroll adjustment.
- Tide / moon phase / sunrise / sunset will change with the year / month / date.
- Moon phase, Tide, week will change with the date/month/year.

Activating Alarm and deactivating the alarm

1. In normal display press the "MODE" button once, alarm 1 will show on the LCD.
2. Press "+" button to active / deactivate the alarm 1. When active the alarm icon  will be displayed.
3. In normal display press the "MODE" button twice, alarm 2 will show on the LCD.
4. Press "+" button to active / deactivate the alarm 2. When active, the alarm icon  will be displayed.

Alarm setting :



1. In the alarm mode hold the " MODE " button for 3 seconds to enter the alarm setting mode.
2. 0 will flash,press "+" or "-" button to select the alarm hour, press "MODE" button to confirm and continue.
3. 00 will flash,press "+" or "-" button to select the alarm hour, press "MODE" button to confirm and return to the normal display mode.



Note:

- If no buttons are pressed in 20 seconds,setting mode will time out and return to normal display mode.
- +/- buttons press once to adjust by 1 unit,hold for fast scroll adjustment.

Snooze Function:

- When alarm sounds , press "SNOOZE" button to trigger snooze for 5 minutes .The alarm icon  and snooze icon  will flashes when the snooze is active.
- When in snooze mode, press any button except " SNOOZE " to exit the snooze mode.Snooze icon  will disappeared.
- When alarm 1 and alarm 2 is the same time, default alarm is alarm 2.

Selecting the location:

- Press the " CITY " button the location (BER) will flash.
- Press " + " or " - " button to select the location. And the longitude and latitude will be changed with the city.
- Press the " CITY " button to confirm and return to the normal mode. If the abbreviation for your location does not appear in the display, you may enter a user-defined location (see"Selecting the location manually").

Selecting the location manually:

1. In normal display,hold the "CITY" button for 3 seconds and press "+" or "-" button to select the beginning letters of your location.
2. Press "CITY" button to confirm and then set the 2nd and 3rd letter as the first step.
- 3.GMT will show, time zone will flash,press "+" or "-" button to set the difference from your time zone to GMT. Press Press "CITY" button to confirm.
4. longitude will flash press "+" or "-" button to set the longitude of your location. Press Press "CITY" button to confirm.
5. Latitude will flash press "+" or "-" button to set the latitude of your location. Press Press "CITY" button to confirm and turn back to normal display.

Note:

- If no buttons are pressed in 20 seconds, settings will auto saved
- +/- buttons press once to adjust by 1 unit,hold for fast scroll adjustment.
- Tide / moonphase / sunrise / sunset will change with the location.

- Moon phase,Tide,week will change with the location.
- Once you set the location, it will indicate the local sun rise and sun set time.
-

City list:

Germany	(DE)	Zagreb	ZAG
Berlin	BER	Czech	(CZ)
Bremen	BRE	Brno	BRN
Köln	KOE	Prague	PRG
Dortmund	DOR	Denmark	(DK)
Dresden	DRE	Aalborg	ALB
Düsseldorf	DUS	Copenhagen	KOB
Erfurt	ERF	Odense	ODE
Frankfurt	FRA	Finland	(FI)
Freiburg	FRE	Helsinki	HEL
Hamburg	HAM	France	(FR)
Hannover	HAN	Ajaccio	AJA
Hof	HOF	Biarritz	BIA
Kaiserslautern	KAI	Bordeaux	BOR
Kassel	KAS	Brest	BRE
Kiel	KIE	Cherbourg-Octeville	CHE
Leipzig	LEI	Clermont-Ferrand	CMF
Magdeburg	MAG	Dijon	DIJ
München	MUN	Lille	LIL
Nürnberg	NUR	Lyon	LYO
Osnabrück	OSN	Marseille	MRS

Passau	PAS	Metz	MET
Regensburg	REG	Nantes	NAN
Rostock	ROS	Nice	NIC
Saarbrücken	SAA	Orleans	ORL
Stuttgart	STU	Paris	PAR
Ulm	ULM	Perpignan	PER
Würzburg	WUR	Rouen	ROU
Australia	(AU)	Strasbourg	STR
Canberra	CBR	Toulouse	TOU
Melbourne	MEL	Greece	(GR)
Sydney	SYD	Athens	AHN
Austria	(AT)	Hungary	(HU)
Bregenz	BRE	Budapest	BUD
Graz	GRZ	Ireland	(IE)
Innsbruck	INN	Dublin	DUB
Linz	LNZ	Italy	(IT)
Salzburg	SLZ	Ancona	ANC
Vienna	WIE	Bari	BAR
Villach	VIL	Bolzano	BOZ
Wels	WEL	Cagliari	CAG
Belgium	(BE)	Florence	FIR
Antwerp	ANT	Foggia	FOG
Bruges	BRG	Genoa	GEN

Brussels	BRU	Lecce	LEC
Libramont	LIB	Messina	MES
Liege	LIE	Milan	MIL
Bosnia &Herzegovina	(BA)	Naples	NAP
Sarajevo	SAR	Palermo	PAL
Croatia	(HR)	Parma	PAR
Split	SPL	Perugia	PER
Rome	ROM	La Coruña	LCO
San Remo	SRE	Las Palmas	LPA
Triest	TRI	Leon	LEO
Turin	TOR	Madrid	MAD
Venice	VEN	Malaga	MAL
Verona	VER	Palma de Mallorca	PAL
Liechtenstein	(LI)	Salamanca	SAL
Vaduz	VDZ	Sevilla	SEV
Luxemburg	(LU)	Valencia	VAL
Luxembourg	LUX	Zaragoza	ZAR
Monaco	(MC)	Sweden	(SE)
Monte Carlo	MCM	Gothenburg	GOT
Netherlands	(NL)	Karlstad	KAR
Amsterdam	AMS	Stockholm	STO
Arnhem	ARN	Switzerland	(CH)

Eindhoven	EIN	Basel	BAS
Groningen	GRO	Berne	BRN
Rotterdam	ROT	Chur	CHU
The Hague	DHA	Geneva	GEN
New Zealand	(NZ)	Lucerne	LUC
Wellington	WLG	Lugano	LUG
Norway	(NO)	Sion	SIO
Bergen	BGN	St. Gallen	SGL
Lillehammer	LIL	Zurich	ZUR
Oslo	OSL	United Kingdom	(GB)
Poland	(PL)	Aberdeen	ABD
Cracow	KRA	Belfast	BEL
Gdansk	GDA	Birmingham	BIR
Poznan	POZ	Cardiff	CAR
Warsaw	WAR	Glasgow	GLW
Portugal	(PT)	London	LON
Faro	FAR	Manchester	MAN
Lisbon	LIS	Newcastle upon Tyne	NEC
Porto	POR	Plymouth	PLY
Russian Federation	(RU)	United States	(US)
St. Petersburg	PET	Los Angeles	LAX
Serbia	(RS)	New York	NYC
Belgrade	BEO	Washington	WAS

Slovakia	(SK)	Lithuania	(LT)
Bratislava	BRV	Vilnius	VNO
Kosice	KOS	Bulgaria	(BG)
Slovenia	(SI)	Sofia	SOF
Ljubliana	LUB	Romania	(RO)
Spain	(ES)	Bucharest	BUH
Alicante	ALI	Cyprus	(CY)
Andorra	AND	Nicosia	NIC
Badajoz	BAD	Northern Ireland	(NI)
Barcelona	BAR	Belfast	BFS
Bilbao	BIL		
Cordoba	COR		
Eivissa Ibiza	IBZ		

Indoor comfort indicator:

When indoor temperature is in the range of 20°C -28°C (68°F -82.4°F) ,humidity in the range 40%~

70% . LCD will show a happy face:



When indoor temperature is out of the range of 20°C -28°C (68°F -82.4°F) ,humidity out of the range

40%~70% . LCD will show a sad face:



Temperature and frost alerts:

1. In the normal mode, press "-" button once to activate the outdoor temperature alert ,press twice to activate the frost alert (-1.0°C—+2.9°C),press third time to activate the temperature alert and frost alert at the same time, press fourth to turn off the alert.
2. In normal mode hold the "-" button for 3 seconds. The maximum temperature(+70°C) will flash.Press "+" or "-" button to set the values. Press the "MODE" button to confirm.
3. The minimum temperature(-50°C) will flash. Press "+" or "-" button to set the values. Press the "MODE" button to confirm.

- When setting the temperature values ,press "CH" to switch the temperature alert value for each channel.

Note:



- If no buttons are pressed in 20 seconds, settings will be auto saved.
- +/- buttons press once to adjust by 1 unit,hold for fast scroll adjustment.

Min/Max recordings:

- In normal mode, press " + " button once to view the MAX value of indoor / outdoor temperature and humidity,press twice to view theMIN value of indoor / outdoor temperature and humidity,press third time to view the current value of indoor / outdoor temperature and humidity.
- In normal mode,hold the "+" button for 3 seconds to reset the MIN/MAX value manually.

Temperature and Humidity Trend Indicators:

The temperature (1°C / 2°F) trend indicators update with every change of temperature .



- Temperature or humidity has risen in the past 1 hours. 
- Temperature or humidity has not changed in the past 1 hours. 
- Temperature or humidity has fallen in the past 1 hours. 

Forecast Icons:

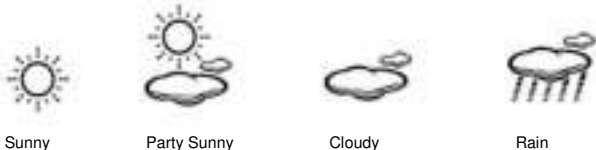
- The weather station offers these 5 forecast icons based on barometric pressure.
- The rain+snow icon will only appear if the outdoor temperature is below 0°C (32°F) and the forecast would be rainy or stormy.



Forecast Tendency Indicators



- Rising pressure; Weather is expected to improve 
- Not Changed pressure; will keep steady weather pattern 
- Falling Pressure; Weather is expected to worsen 

Barometric Pressure History Graph:

- The bar graph shows in hPa , the recorded air pressure over the past 12-hours.
- The horizontal axis shows the hours at increments of-12 hours, -8 hours, -4 hours, -2 hours and 0 hours (current).
- The "0h" on the horizontal axis indicates the current hour, thus the current air pressure also.
- Each bar on the bar graph represents a value of 2 hPa.

5. At every full hour the current air pressure is used as a basis for the display of a new graph bar.
6. Air pressure trends can be determined by simply glancing at the bar graph.
 - a. If the bars are rising (higher on the right than the left) then the air pressure has a rising trend, and the weather should improve.
 - b. If the bars are dropping (lower on the right than the left) then the air pressure has a falling trend, and the weather should worsen.
7. The bar chart will constantly scroll to avoid burnout of the LCD.
8. Press "HISTORY" button to view the pressure records.

Tide indicator;

- Tide Lo  Low Tide
- Tide Mid  Medium water level
- Tide Hi  High Tide

Moon phase:

The weather station has a display which automatically displays the current lunar phase from 1 of 12 icons:



Low battery indicator:

The weather station displays the low battery condition symbol when the batteries of the weather station or the outdoor sensor need to be exchanged.

- Battery icon by indoor humidity - change batteries in the station.
- Battery icon by outdoor humidity - change batteries in the sensor.

Specifications:

Indoor temperature:

- Operating temperature range = 0°C to 50°C (32°F to 122°F)
- Accuracy ± 1 degrees Celsius 0°C to 50°C (32°F to 122°F)
- Resolution = 0.1 degree Celsius
- When above 50°C (122°F), the LCD will display HH.H°C /°F
- When below 0°C (32°F) the LCD will display LL.L°C /°F

Indoor Humidity:

- Operating humidity range = 20% RH to 95% RH
- Accuracy $\pm 5\%$ RH
- Resolution = 1 % RH

Outdoor temperature:

- Operating temperature range = -50°C to 70°C (-58°F to 158°F)
- Accuracy ± 1 degrees Celsius from 0°C to 50°C (32°F to 122°F)
- Accuracy ± 1.5 degrees Celsius -40°C to 0°C (-40°F to 32°F) and 50°C to 60°C (122°F to 140°F)

- Resolution = 0.1 degree Celsius
- When above 70°C (158° F), the LCD will display HH.H°C /°F
- When below -50°C (-58°F), the LCD will display LL.L°C /°F

Outdoor Humidity:

- Operating humidity range =20% RH to95%
- Accuracy +/- 5% RH
- Resolution = 1 % RH

Default Setting:

- Time:00:00
- 24HR
- Calendar 01/01/2019
- Temperature: °C
- Weather Forecast Icons: partly sunny
- Pressure unit: HPA
- German week display

Environmental reception effects

The station obtains the accurate time with wireless technology. Same as all wireless devices, the reception is maybe affected by the following circumstances:

- long transmitting distance
- nearby mountains and valleys
- near freeway, railway, airports, high voltage cable etc.
- near construction site
- among tall buildings
- inside concrete buildings
- near electrical appliances (computers, TV's, etc) and metallic structures
- inside moving vehicles

Place the station at a location with optimal signal, i.e. close to a window and away from metal surfaces or electrical appliances.

Precautions

- This main unit is intended to be used only indoors, the outdoor sensor is to be used outdoors.
- Do not subject the unit to excessive force or shock.

- Do not expose the unit to extreme temperatures, direct sunlight, dust or humidity.
- Do not immerse in water.
- Avoid contact with any corrosive materials.
- Do not dispose this unit in a fire as it may explode.
- Do not open the inner back case or tamper with any components of this unit.

Batteries safety warnings

- Use only alkaline batteries, not rechargeable batteries.
- Install batteries correctly by matching the polarities (+/-).
- Always replace a complete set of batteries.
- Never mix used and new batteries.
- Remove exhausted batteries immediately.
- Remove batteries when not in use.
- Do not recharge and do not dispose of batteries in fire as the batteries may explode.
- Ensure batteries are stored away from metal objects as contact may cause a short circuit.
- Avoid exposing batteries to extreme temperature or humidity or direct sunlight.
- Keep all batteries out of reach from children. They are a choking hazard.

Use the product only for its intended purpose!

Consideration of duty according to the battery law



Old batteries do not belong to domestic waste because they could cause damages of health and environment. You can return used batteries free of charge to your dealer and collection points. As end-user you are committed by law to bring back needed batteries

to distributors and other collecting points!

Consideration of duty according to the law of electrical devices



This symbol means that you must dispose of electrical devices separated from the General household waste when it reaches the end of its useful life. Take your unit to your local waste collection point or recycling centre. This applies to all countries of the

European Union, and to other European countries with a separate waste collection system.

WS6767 Manuel d'instructions

Vue d'ensemble :



- | | |
|--|--|
| 1 - Icône du canal extérieur | 2 - Icône d'alerte de la température |
| 3 - Icône de réception du capteur | 4 - Icône de tendance météo |
| 5 - Symboles de prévisions météo | 6 - Graphique en barres de l'historique de la pression atmosphérique |
| 7 - Affichage de la pression atmosphérique | 8 - Indicateur de bien-être |
| 9 - Température extérieure | 10 - Tendance de la température extérieure |
| 11 - Humidité extérieure | 12 - Tendance de l'humidité extérieure |
| 13 - Heure | 14 - Jour et mois |
| 15 - Icône de réveil | 16 - Jour de la semaine |
| 17 - Semaine civile | 18 - Affichage du lever et du coucher du soleil |
| 19 - Phases Lunaires | 20 - Tendance de la température intérieure |
| 21 - Température intérieure | 22 - Indicateur de piles faibles |
| 23 - Humidité intérieure | 24 - Tendance de l'humidité intérieure |
| 25 - Icône de marée | 26 - Définir l'affichage de l'emplacement |

Caractéristiques :

- Calendrier (Date/Mois/Année)
- Heure radio-pilotée DCF (avec heure d'été)
- Sélection 24 h/12 h
- Cinq langues (DE, EN, IT, FR, ES)
- Alarme avec fonction de rappel d'alarme

- Jours de la semaine
- Unité de température en °C ou °F
- Phases lunaires
- Température et humidité intérieure/extérieure
- Tendance de la température et de l'humidité intérieure/extérieure
- Lever du soleil/coucher du soleil
- Indicateur de puissance faible intérieure/extérieure
- Indicateur de confort intérieur
- Réglage du fuseau horaire
- Nombre de semaines
- Affichage de la marée haute/moyenne/basse
- Graphique à barres de pression
- Station Météo
- Relevés des Max/Min de la température et de l'humidité intérieurs/extérieurs
- Canal sélectionné
- Sélection de l'emplacement
- Alerte de température
- Alerte de gel

Piles :

Récepteur (WS6767) : 2 X AA

Capteur (TX960-TH) : 2 X AAA

Affichage LCD complet :



Installation rapide :

Étape 1 : Ouvrez le compartiment à piles du capteur extérieur. Insérez 2 piles AAA LR03 (non fournies) dans le capteur TX960-TH. Respectez la polarité. Fermez le compartiment à piles du

capteur extérieur.

Étape 2 : Ouvrez le compartiment à piles de la station météo. Insérez 2 piles AAA LR06 (non fournies) dans la station météo. Respectez la polarité. Le voyant rouge clignotera pendant la transmission. Fermez le compartiment à piles de la station météo.

Redémarrage : S'il n'y a pas de données de température et d'humidité extérieures après 3 minutes, retirez les piles de la station et du capteur extérieur pendant 15 minutes, puis revenez à l'étape 1 ci-dessus.

Allumez l'unité :

1. Afficher le segment complet pendant 3 secondes.
2. La station météo commence à rechercher un capteur sans fil via 433 MHz.
3. Si la température extérieure ne s'affiche pas au bout de 3 minutes, maintenez enfoncée la touche « CH » de la station météo jusqu'à la recherche du capteur extérieur. Appuyez ensuite sur la touche « TX » du capteur pour envoyer le signal. S'il ne reçoit toujours pas la température extérieure, retirez les piles de l'émetteur et revenez à l'étape 1 de la configuration.

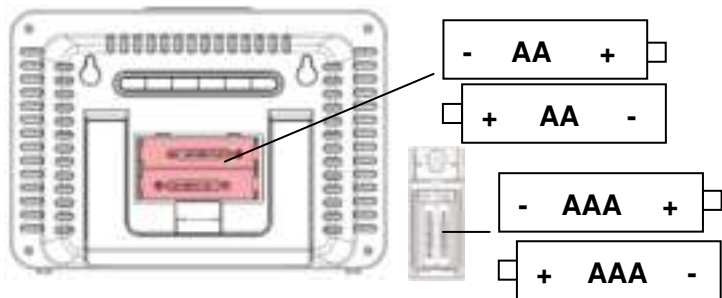

Réception du capteur

- Appuyez sur la touche « CH » et maintenez-la enfoncée pendant 3 secondes pour rechercher le capteur.
- L'icône du signal d'intensité clignotera jusqu'à ce que le signal du capteur soit reçu pendant 3 minutes si aucun signal n'est disponible.

Icône du signal RF :



Ajout de capteurs :

1. Vérifiez que Canal 2 ou 3 est affiché sur la station météo. Appuyez sur la touche « CH » pour changer de canal sur la station météo.
2. Assurez-vous que le sélecteur de canal positionne le capteur sur 2 ou 3.
3. Une fois que les numéros de canal sur la station météo et le capteur sont les mêmes, commencez par ouvrir le couvercle du compartiment à piles à l'arrière de votre capteur sans fil et insérez-y 2 piles alcalines AAA neuves. Remettez le couvercle du compartiment à piles.
4. Appuyez sur le bouton "CH" et maintenez-le enfoncé pendant 3 secondes et la station météo reçoit les données du signal à partir de l'émetteur extérieur en quelques secondes.
5. Une fois la station météo reçoit les données de cet émetteur, placez l'émetteur dans un endroit aéré

et ombragé.

Remarque :

Si la station météo est utilisée avec 2 ou 3 émetteurs, appuyez brièvement sur la touche « CH » pour afficher le canal 1/2/3 ou un affichage cyclique. En affichage cyclique, le canal sera changé toutes les 5 secondes.

Supprimer des capteurs/effacer des canaux :

Appuyez sur la touche « CH » et maintenez-la enfoncée pendant 3 secondes pour effacer le canal actuel à enregistrer.

Touches :

MODE HISTORY + - CITY CH SNOOZE



L'icône de réception DCF avec la force du signal complet apparaîtra à l'écran si la réception de l'heure atomique est réussie.

- En MODE, appuyez simultanément sur les touches « + » et « - » pour lancer la recherche DCF.
- L'icône d'antenne radio restera fixe lorsque la station aura reçu le signal DCF.
- Aucun icône d'antenne radio n'est affiché. La station n'a pas pu recevoir de signal jusqu'à présent.
- Repositionnez la station pour une meilleure réception du signal et attendez une nuit, elle recevra automatiquement le signal DCF tous les jours au heures suivantes : 1 h 00, 2 h 00, 3 h 00, 4 h 00 et 5 h 00. Le signal DCF est automatiquement reçu à toute heure ; une fois que le signal DCF est reçu à 3, 4, 5 h, il ne sera plus reçu à ces mêmes heures le même jour.
- Ce n'est que si l'unité reçoit l'heure d'été qu'elle affiche l'icône « DST ».
- Si aucun signal n'est reçu ou il y a trop d'interférence, le récepteur ne sera allumé que pendant 2 minutes.
- Si le signal est de bonne qualité, l'unité peut recevoir un signal dans environ 2-3 minutes.
- Si le signal est faible, l'unité essaiera de recevoir un signal pendant 10 minutes maximum.
- En affichage normal, maintenez simultanément enfoncées les touches « + » et « - » ou la touche « CH » pour arrêter la recherche DCF.

Réglages :

1. Appuyez sur la touche « MODE » et maintenez-la enfoncée pendant 3 secondes pour entrer dans le mode de réglage.
2. 24 h clignotera, appuyez sur « + » ou « - » pour sélectionner le format 24 h/12 h, appuyez sur la touche « MODE » pour confirmer votre choix et continuer.
3. ° C clignotera, appuyez « + » ou « - » pour sélectionner le format ° C/° F, appuyez sur la touche « MODE » pour confirmer votre choix et continuer.
4. HPA clignotera, appuyez sur « + » ou « - » pour sélectionner le format HPA/InHg, appuyez sur la touche « MODE » pour confirmer votre choix et continuer.
5. 00 clignotera, appuyez sur « + » ou « - » pour sélectionner le fuseau horaire, appuyez sur la touche « MODE » pour confirmer votre choix et continuer. Par exemple, utilisez 00 pour l'Allemagne et -01 pour le Royaume-Uni.
6. 0 clignotera, appuyez sur « + » ou « - » pour sélectionner l'heure, appuyez sur la touche « MODE » pour confirmer votre choix et continuer.
7. 00 clignotera, appuyez sur « + » ou « - » pour sélectionner les minutes, appuyez sur la touche « MODE » pour confirmer votre choix et continuer.
8. L'année clignotera, appuyez sur « + » ou « - » pour sélectionner l'année, appuyez sur la touche « MODE » pour confirmer votre choix et continuer.
9. Le mois clignotera, appuyez sur « + » ou « - » pour sélectionner le mois, appuyez sur la

10. touche « MODE » pour confirmer votre choix et continuer.
La date clignotera, appuyez sur « + » ou « - » pour sélectionner la date, appuyez sur la touche « MODE » pour confirmer votre choix et continuer.
11. La langue clignotera, appuyez sur « + » ou « - » pour sélectionner la langue, appuyez sur la touche MODE » pour confirmer votre choix et continuer.



	ALLEMAND	FRANÇAIS	ITALIEN	FRANÇAIS	ESPAGNOL
SEMAINE	GE	EN	IT	FR	SP
LUN	MO	MO	LU	LU	LU
MAR	DI	TU	MA	MA	MA
MER	MI	WE	ME	ME	MI
JEU	DO	TH	GI	JE	JU
VEN	FR	FR	VE	VE	VI
SAM	SA	SA	SA	SA	SA
DIM	SO	SU	DO	DI	DO

Remarque :

- Si aucune touche n'est appuyée dans les 20 secondes, le mode de réglage expire et revient au mode d'affichage normal.
- Appuyez sur les touches +/- une fois pour ajuster d'une unité, maintenez-les enfoncées pour un réglage rapide par défilement.
- La marée/la phase de la lune/le lever/le coucher du soleil changeront avec l'année/le mois/la date.
- La phase de la lune, la marée et la semaine changeront avec la date/le mois/l'année.

Activer et désactiver l'alarme

1. En affichage normal, appuyez une fois sur la touche « MODE », l'alarme 1 s'affichera sur

- l'écran LCD.
- Appuyez sur la touche « + » pour activer/désactiver l'alarme 1. Lorsque l'alarme est activée, l'icône de l'alarme  apparaîtra sur l'écran.
 - En affichage normal, appuyez deux fois sur la touche « MODE », l'alarme 2 s'affichera sur l'écran LCD.
 - Appuyez sur la touche « + » pour activer/désactiver l'alarme 2. Lorsque l'alarme est activée, l'icône de l'alarme  apparaîtra sur l'écran.

Réglage de l'alarme :



- En mode alarme, maintenez enfoncée la touche « MODE » pendant 3 secondes pour accéder au mode de réglage de l'alarme.
- 0 clignotera, appuyez sur les touches « + » ou « - » pour sélectionner l'heure de l'alarme, appuyez sur la touche « MODE » pour confirmer votre choix et continuer.
- 00 clignotera, appuyez sur les touches « + » ou « - » pour sélectionner l'heure de l'alarme, appuyez sur la touche « MODE » pour confirmer votre choix et revenir au mode d'affichage normal.



Remarque :

- Si aucune touche n'est appuyée dans les 20 secondes, le mode de réglage expire et revient au mode d'affichage normal.
- Appuyez sur les touches +/- une fois pour ajuster d'une unité, maintenez-les enfoncées pour un réglage rapide par défilement.

Rappel d'alarme :

- Lorsque l'alarme retentit, appuyez sur la touche « SNOOZE » pour activer le rappel d'alarme pendant 5 minutes. L'icône de l'alarme  et l'icône de rappel d'alarme  clignoteront lorsque le rappel d'alarme est activé.
- En mode MODE, appuyez sur n'importe quelle touche, à l'exception de « SNOOZE » pour quitter le MODE rappel d'alarme. L'icône du rappel d'alarme  disparaîtra.
- Lorsque l'alarme 1 et l'alarme 2 sont identiques, l'alarme par défaut est l'alarme 2.

Sélection de l'emplacement :

- Appuyez sur la touche « CITY », l'emplacement (BER) clignotera.
- Appuyez sur la touche « + » ou « - » pour sélectionner l'emplacement. Et la longitude et la latitude seront modifiées avec la ville.
- Appuyez sur la touche « CITY » pour confirmer et revenir au mode normal. Si l'abréviation de votre emplacement n'apparaît pas à l'écran, vous pouvez entrer un emplacement défini par l'utilisateur (voir « Sélection manuelle de l'emplacement »).

Sélection manuelle de l'emplacement :

- En affichage normal, maintenez enfoncée la touche « CITY » pendant 3 secondes, puis appuyez sur la touche « + » ou « - » pour sélectionner les premières lettres de votre emplacement.

- Appuyez sur la touche « CITY » pour confirmer, puis définissez les deuxième et troisième lettres comme première étape.
- GMT s'affichera, le fuseau horaire clignotera, appuyez sur les touches « + » ou « - » pour régler la différence entre votre fuseau horaire et l'heure GMT. Appuyez sur la touche « CITY » pour confirmer votre choix.
- Longitude clignotera, appuyez sur la touche « + » ou « - » pour définir la longitude de votre emplacement. Appuyez sur la touche « CITY » pour confirmer votre choix.
- Latitude clignotera, appuyez sur la touche « + » ou « - » pour définir la latitude de votre emplacement. appuyez sur la touche « CITY » pour confirmer votre choix et revenir à l'affichage normal.

Remarque :

- Si aucune touche n'est appuyée dans les 20 secondes, les réglages seront automatiquement enregistrés.
- Appuyez sur les touches +/- une fois pour ajuster d'une unité, maintenez-les enfoncées pour un réglage rapide par défilement.
- Marée/phase de lune/lever du soleil/coucher du soleil changeront avec l'emplacement.
- La phase de la lune, la marée et la semaine changeront avec l'emplacement.
- Une fois que vous avez défini l'emplacement, il indiquera l'heure locale du lever et du coucher du soleil.

Liste des villes :

Allemagne	(DE)	Zagreb	ZAG
Berlin	BER	Tchéquie	(CZ)
Brême	BRE	Brno	BRN
Cologne	KOE	Prague	PRG
Dortmund	DOR	Danemark	(DK)
Dresde	DRE	Aalborg	ALB
Düsseldorf	DUS	Copenhague	KOB
Erfurt	ERF	Odense	ODE
Francfort	FRA	Finlande	(FI)
Fribourg	FRE	Helsinki	HEL
Hambourg	HAM	France	(FR)
Hanovre	HAN	Ajaccio	AJA
Hof	HOF	Biarritz	BIA
Kaiserslautern	KAI	Bordeaux	BOR

Kassel	KAS	Brest	BRE
Kiel	KIE	Cherbourg-Octeville	CHE
Leipzig	LEI	Clermont-Ferrand	CMF
Magdebourg	MAG	Dijon	DIJ
Munich	MUN	Lille	LIL
Nuremberg	NUR	Lyon	LYO
Osnabrück	OSN	Marseille	MRS
Passau	PAS	Metz	MET
Ratisbonne	REG	Nantes	NAN
Rostock	ROS	Nice	NIC
Sarrebruck	SAA	Orléans	ORL
Stuttgart	STU	Paris	PAR
Ulm	ULM	Perpignan	PER
Wurtzbourg	WUR	Rouen	ROU
Australie	(AU)	Strasbourg	STR
Canberra	CBR	Toulouse	TOU
Melbourne	MEL	Grèce	(GR)
Sydney	SYD	Athènes	AHN
Autriche	(AT)	Hongrie	(HU)
Bregenz	BRE	Budapest	BUD
Graz	GRZ	Irlande	(IE)
Innsbruck	INN	Dublin	DUB
Linz	LNZ	Italie	(IT)

Salzbourg	SLZ	Ancône	ANC
Vienne	WIE	Bari	BAR
Villach	VIL	Bolzano	BOZ
Wels	WEL	Cagliari	CAG
Belgique	(BE)	Florence	FIR
Anvers	ANT	Foggia	FOG
Bruges	BRG	Gênes	GEN
Bruxelles	BRU	Lecce	LEC
Libramont	LIB	Messine	MES
Liège	LIE	Milan	MIL
Bosnie-Herzégovine	(BA)	Naples	NAP
Sarajevo	SAR	Palerme	PAL
Croatie	(HR)	Parme	PAR
Split	SPL	Pérouse	PER
Rome	ROM	La Corogne	LCO
Sanremo	SRE	Las Palmas	LPA
Trieste	TRI	León	LEO
Turin	TOR	Madrid	MAD
Venise	VEN	Malaga	MAL
Vérone	VER	Palma de Majorque	PAL
Liechtenstein	(LI)	Salamanque	SAL
Vaduz	VDZ	Séville	SEV
Luxembourg	(LU)	Valence	VAL

Luxembourg	LUX	Saragosse	ZAR
Monaco	(MC)	Suède	(SE)
Monte-Carlo	MCM	Göteborg	GOT
Pays-Bas	(NL)	Karlstad	KAR
Amsterdam	AMS	Stockholm	STO
Arnhem	ARN	Suisse	(CH)
Eindhoven	EIN	Bâle	BAS
Groningue	GRO	Berne	BRN
Rotterdam	ROT	Coire	CHU
La Haye	DHA	Genève	GEN
Nouvelle-Zélande	(NZ)	Lucerne	LUC
Wellington	WLG	Lugano	LUG
Norvège	(NO)	Sion	SIO
Bergen	BGN	Saint-Gall	SGL
Lillehammer	LIL	Zurich	ZUR
Oslo	OSL	Royaume-Uni	(GB)
Pologne	(PL)	Aberdeen	ABD
Cracovie	KRA	Belfast	BEL
Gdansk	GDA	Birmingham	BIR
Poznan	POZ	Cardiff	CAR
Varsovie	WAR	Glasgow	GLW
Portugal	(PT)	Londres	LON
Faro	FAR	Manchester	MAN

Lisbonne	LIS	Newcastle	NEC
Porto	POR	Plymouth	PLY
Fédération de Russie	(RU)	États Unis	(US)
Saint-Pétersbourg	PET	Los Angeles	LAX
Serbie	(RS)	New York	NYC
Belgrade	BEO	Washington	WAS
Slovaquie	(SK)	Lituanie	(LT)
Bratislava	BRV	Vilnius	VNO
Kosice	KOS	Bulgarie	(BG)
Slovénie	(SI)	Sofia	SOF
Ljubljana	LUB	Roumanie	(RO)
Espagne	(ES)	Bucarest	BUH
Alicante	ALI	Chypre	(CY)
Andorre	AND	Nicosie	NIC
Badajoz	BAD	Irlande du Nord	(NI)
Barcelone	BAR	Belfast	BFS
Bilbao	BIL		
Cordoue	COR		
Ibiza	IBZ		

Indicateur de confort intérieur :

Lorsque la température intérieure est comprise entre 20 °C et 28 °C (68 °F - 82,4 °F) et l'humidité

entre 40 % et 70 %, l'écran LCD montrera un visage heureux :



Lorsque la température intérieure est en dehors de la plage de 20 °C à 28 °C (68 °F à 82,4 °F) et

l'humidité en dehors de la plage de 40 % à 70 %, l'écran LCD montrera un visage triste :



Alertes de température et de gel :

1. En mode normal, appuyez une fois sur la touche « - » pour activer l'alerte de température extérieure, appuyez deux fois pour activer l'alerte de gel (-1,0 °C - +2,9 °C), appuyez une troisième fois pour activer simultanément l'alerte de température et l'alerte de gel, appuyez une quatrième fois pour désactiver l'alerte.
2. En mode normal, maintenez enfoncée la touche « - » pendant 3 secondes. La température maximale (+70 °C) clignotera. Appuyez sur la touche « + » ou « - » pour définir les valeurs. Appuyez sur la touche « MODE » pour confirmer votre choix.
3. La température minimale (-50 °C) clignotera. Appuyez sur la touche « + » ou « - » pour définir les valeurs. Appuyez sur la touche « MODE » pour confirmer votre choix.
4. Lors du réglage des valeurs de température, appuyez sur « CH » pour changer la valeur d'alerte de température pour chaque canal.

Remarque :



- Si aucune touche n'est appuyée dans les 20 secondes, les réglages seront automatiquement enregistrés.
- Appuyez sur les touches +/- une fois pour ajuster d'une unité, maintenez-les enfoncées pour un réglage rapide par défilement.

Relevés Min/Max :

- En mode normal, appuyez une fois sur la touche « + » pour afficher la valeur MAX de la température et de l'humidité intérieures/extérieures, appuyez deux fois pour afficher la valeur MIN de la température et de l'humidité intérieures/extérieures, appuyez une troisième fois pour afficher la valeur actuelle de la température et l'humidité intérieures/extérieures.
- En mode normal, maintenez enfoncée la touche « + » pendant 3 secondes pour réinitialiser manuellement la valeur MIN/MAX.

Indicateurs de tendance de la température et de l'humidité :

Les indicateurs de tendance de la température (1 °C/2 °F) sont mis à jour à chaque changement de température.

- La température ou l'humidité a augmenté au cours des dernières 60 minutes. 
- La température ou l'humidité n'a pas changé au cours des dernières 60 minutes. 
- La température ou l'humidité a baissé au cours des dernières 60 minutes. 

Icônes de prévision :

1. La station météo propose ces 5 icônes de prévision basées sur la pression barométrique.
2. L'icône pluie + neige n'apparaît que si la température extérieure est inférieure à 0 °C (32 °F) et que les prévisions météorologiques sont pluvieuses ou orageuses.
- 3.



Ensoleillé



Partiellement ensoleillé



Nuageux



Pluvieux

Indicateurs de tendance des prévisions

La pression augmente ; le temps devrait s'améliorer



La pression ne change pas ; le temps restera stable



La pression chute ; le temps devrait se dégrader



Graphique de l'historique de la pression barométrique :

1. Le graphique à barres montre en hPa la pression atmosphérique enregistrée au cours des 12 dernières heures.
2. L'axe horizontal représente les heures par incréments de -12 heures, -8 heures, -4 heures, -2 heures et 0 heure (actuelles).
3. Le « 0 h » sur l'axe horizontal indique l'heure actuelle, ainsi que la pression atmosphérique actuelle.
4. Chaque barre du graphique à barres représente une valeur de 2 hPa.
5. À chaque heure pleine, la pression atmosphérique actuelle sert de base à l'affichage d'une nouvelle barre graphique.
6. Les tendances de la pression atmosphérique peuvent être déterminées en regardant simplement le graphique à barres.
 - a. Si les barres s'élèvent (plus à droite qu'à gauche), la pression atmosphérique a tendance à augmenter et le temps devrait s'améliorer.
 - b. Si les barres chutent (plus à droite qu'à gauche), la pression atmosphérique a tendance à baisser et le temps devrait se détériorer.
- 7 - Le graphique à barres défilera constamment pour éviter l'épuisement de l'écran LCD.
- 8 - Appuyez sur la touche « HISTORY » pour afficher les relevés de la pression.

Indicateur de marée

Tide Lo	→	Marée basse
Tide Mid	→	Niveau d'eau moyen
Tide Hi	→	Marée haute

Phases de lune :

La station météo dispose d'un écran qui affiche automatiquement la phase lunaire actuelle parmi l'une des 12 icônes :

Nouvelle lune





Pleine lune 

Indicateur piles faibles :

La station météo affiche le symbole de piles faibles lorsque les piles de la station météo ou du capteur extérieur doivent être remplacées.

- Icône des piles par humidité intérieure - changez les piles de la station.
- Icône des piles par humidité extérieure - changez les piles du capteur.

Spécifications :

Température intérieure :

- Plage de température : 0°C à 50°C (32°F à 122°F)
- Précision ± 1 degré Celsius de 0°C à 50°C (de 32°F à 122°F)
- Résolution = 0,1 degré Celsius
- Lorsque la température est supérieure à 50 °C (122 °F), l'écran LCD affichera HH.H °C/° F.
- Lorsque la température est inférieure à 0 °C (32 °F), l'écran LCD affichera LL.L °C/° F.

Humidité intérieure :

- Plage d'humidité en fonctionnement = 20 % HR à 95 % HR
- Précision +/- 5% HR
- Résolution = 1 % HR

Température extérieure :

- Plage de température en fonctionnement = -50 °C à 70 °C (-58 °F à 158 °F)
- Précision ± 1 degré Celsius de 0°C à 50°C (de 32°F à 122°F)
- Précision $\pm 1,5$ degrés Celsius - 40 °C à 0 °C (-40°F à 32°F) et 50 °C à 60 °C (122 °F à 140 °F)
- Résolution = 0,1 degré Celsius
- Lorsque la température est supérieure à 70 °C (158 °F), l'écran LCD affichera HH.H °C/° F
- Lorsque la température est inférieure à -50 °C, l'écran LCD affiche LL.L °C/°F.

Humidité extérieure :

- Plage de l'humidité de fonctionnement = de 20 % à 95 % HR
- Précision +/- 5% HR
- Résolution = 1 % HR

Valeurs par défaut :

- Heure : 00:00
- 24 h
- Calendrier 01/01/2019
- Température : °C
- Icônes météo : partiellement ensoleillé
- Unité de pression : hPa
- Affichage des jours de la semaine en allemand

La station utilise la technologie sans fil pour obtenir l'heure précise. Comme pour tout appareil sans fil,

la réception peut être affectée dans les cas suivants :

- Distance de transmission longue
- Montagnes et vallées toutes proches
- Près d'autoroutes, chemins de fer, aéroports, câbles à haute tension, etc.
- À proximité d'un chantier de construction
- Entouré de bâtiments élevés
- À l'intérieur de bâtiments en béton
- À proximité d'appareils électriques (ordinateurs, téléviseurs, etc.) et des structures métalliques
- À l'intérieur de véhicules mobiles

Placez votre station météo dans un endroit avec des signaux optimaux, par exemple près d'une fenêtre, loin des surfaces métalliques et des appareils électriques.

Précautions

- L'unité principale est destinée à être utilisée uniquement à l'intérieur, le capteur extérieur doit être utilisé à l'extérieur.
- Ne soumettez pas l'appareil à une force ou à un choc excessif.
- N'exposez pas l'appareil à la lumière directe du soleil, à des températures extrêmes, à l'humidité ou à la poussière.
- Ne plongez pas l'appareil dans l'eau.
- Évitez de le mettre en contact avec des matériaux corrosifs.
- Ne jetez pas cet appareil au feu, il risque d'exploser.
- N'ouvrez pas le panneau arrière et n'apportez aucune modification aux composants de cette unité.

Avvertissements de sécurité concernant les piles

- Utilisez uniquement des piles alcalines non rechargeables.
- Installez les piles en respectant les polarités (+/-).
- Remplacez toujours toutes les piles en même temps.
- Ne mélangez pas des piles usagées avec des piles neuves.
- Lorsque les piles sont déchargées, les retirer immédiatement de l'appareil.
- Retirez les piles lorsque vous n'allez pas utiliser l'appareil.
- N'essayez pas de recharger des piles qui ne sont pas rechargeables et ne jetez aucune pile au feu, elle risque d'exploser.
- Rangez vos piles de façon à ce qu'aucun objet métallique ne puisse causer de court-circuit.
- Évitez d'exposer les piles à des températures extrêmes, à l'humidité ou à la lumière directe du soleil.
- Conservez vos piles hors de la portée des enfants. Elles présentent un risque d'étouffement.

N'utilisez cet appareil que pour l'usage auquel il est destiné !

Obligation légale concernant la mise au rebut des piles



Ne jetez pas les piles usagées avec les ordures ménagères, car elles sont nuisibles à la santé et à l'environnement. Vous pouvez ramener les piles usagées sans frais à votre revendeur et aux points de collecte. En tant que consommateur, vous êtes obligé par la loi de ramener les piles usagées aux revendeurs et aux points de collecte !

Respect de l'obligation de la loi sur les appareils électriques



Ce symbole signifie que les appareils électriques ne doivent pas être jetés aux ordures ménagères à la fin de leur vie utile. Ramenez votre appareil à un point de collecte de déchets ou à un centre de recyclage local. Ceci s'applique à tous les pays de l'Union européenne et aux autres pays européens disposant d'un système de collecte sélectif des déchets.

Manual de instrucciones del WS6767

Vista genera:



- | | |
|--|--|
| 1 - Icono de canal exterior | 2 - Icono de alerta por temperaturas |
| 3 - Icono de recepción del sensor | 4 - Icono de tendencia meteorológica |
| 5 - Símbolo de previsión meteorológica | 6 - Diagrama de barra de historial de presión del aire |
| 7 - Pantalla de presión del aire | 8 - Indicador buena sensación |
| 9 - Temperatura exterior | 10 - Tendencia de temperatura exterior |
| 11 - Humedad exterior | 12 - Tendencia de humedad exterior |
| 13 - Hora | 14 - Fecha y mes |
| 15 - Icono de alarma | 16 - Día laborable |
| 17 - Semana de calendario | 18 - Presentación del amanecer y de la puesta de sol |
| 19 - Fase lunar | 20 - Tendencia de temperatura interior |
| 21 - Temperatura interior | 22 - Indicador de batería baja |
| 23 - Humedad interior | 24 - Tendencia de humedad interior |
| 25 - Icono de mareas | 26 - Pantalla de configuración de ubicación |

Funciones:

- Calendario (Fecha/Mes/Año)
- Hora controlada por radio DCF (con DST)
- Selección de 24 HORAS/12 HORAS
- Cinco idiomas (AL, IN, IT, FR, ES)
- Función de alarma y retardo de alarma

- Días laborables
- seleccionable en °C/°F
- Fase lunar
- Temperatura y humedad interior / exterior
- Tendencia de temperatura y humedad interior / exterior
- Salida del sol / Puesta de sol
- Indicador de alimentación interior / exterior baja
- Indicador de comodidad interior
- Configuración de zona horaria
- Número de semana
- Pantalla de mareas altas / medias / bajas
- Gráfico de barras de presión
- Estación meteorológica
- Registros máximos / mínimos de humedad / temperatura interior/exterior
- Canal seleccionado
- Selección de ubicación
- Alerta de temperatura
- Alerta de congelación

Pilas:

Receptor (WS6767): 2 AA

Sensor (TX960-TH): 2 X AAA

Pantalla LCD completa:



Instalación rápida:

Paso 1: Abra el compartimento de las pilas del sensor exterior. Inserte 2 pilas AAA LR03 (no incluidas) en el sensor TX960-TH. Observe la polaridad correcta. Cierre el compartimento de las pilas del

sensor exterior.

Paso 2: Abra el compartimento de las pilas de la estación meteorológica. Inserte 2 pilas AAA LR06 (no incluidas) en la estación meteorológica. Observe la polaridad correcta. El LED rojo parpadeará durante la transmisión. Cierre el compartimento de las pilas de la estación meteorológica.

Reinicio: Si no hay datos de la temperatura y humedad exteriores después de 3 minutos, retire las pilas de la estación y del sensor durante 15 minutos y posteriormente vuelva al paso 1 que se describe arriba.

Encendido:

1. Muestra el segmento completo durante 3 segundos.
2. La estación meteorológica empieza a buscar el sensor inalámbrico mediante 433 MHz.
3. Si no se muestra la temperatura exterior después de 3 minutos, mantenga pulsado el botón "CH" en la unidad principal hasta que busque el sensor exterior. Posteriormente, pulse el botón "TX" en el sensor para enviar la señal. Si todavía no se recibe la temperatura exterior, retire las pilas del transmisor y vuelva al paso 1 de la instalación.

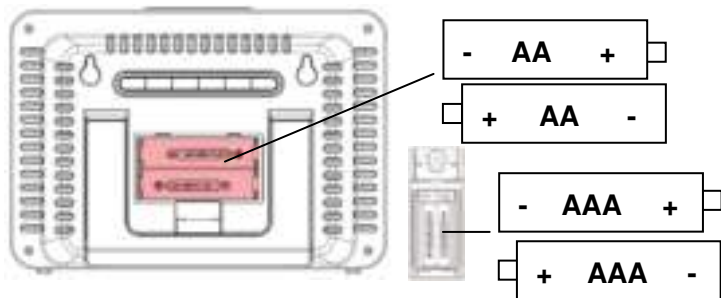

Recepción del sensor

- Mantenga pulsado el botón "CH" durante 3 segundos para buscar el sensor.
- El icono de fuerza de señal parpadeará hasta que se reciba la señal del sensor durante 3 minutos si no hay ninguna disponible.

Icono de señal RF:



Añadir sensores adicionales:

1. Asegúrese de que se muestra el canal 2 o 3 en la estación meteorológica. Pulse el botón "CH" para cambiar los canales en la estación meteorológica.
2. Asegúrese de que el selector de canales cambia el sensor a la posición 2 o 3.
3. Una vez que los números de los canales de la estación meteorológica y del sensor son los mismos. Proceda abriendo la cubierta de las pilas situada en la parte posterior del sensor inalámbrico e inserte 2 pilas alcalinas nuevas AAA en el compartimento de las pilas. Vuelva a colocar la tapa de las pilas.
4. Pulse y mantenga pulsada la tecla "CH" durante 3 segundos y su estación meteorológica recibirá señal de datos procedente del sensor de exteriores en unos cuantos segundos.
5. Coloque los transmisores exteriores en una zona seca y sombría una vez que la estación

meteorológica reciba los datos de este sensor.

Nota:

Si la estación meteorológica se usa con 2 o 3 transmisores, pulse brevemente el botón "CH" para mostrar el canal 1/2/3 o la pantalla cíclica. En la pantalla cíclica, se cambiará el canal cada 5 segundos.

Eliminación de sensores / borrado de canales:

Mantenga pulsado el botón "CH" durante 3 segundos para eliminar el canal actual a registrar.

Botones:

MODE **HISTORY** **+** **-** **CITY** **CH** **SNOOZE**



Aparecerá el icono de recepción DCF </311><312 con la fuerza complete de señal en la pantalla su la recepción de la hora atómica es correcta.

- En la pantalla normal MODE, pulse el botón "+" y "-" al mismo tiempo para iniciar la búsqueda de la señal DCF.
- El icono de la torre se mantendrá constante cuando la estación reciba la señal DCF.
- No se mostrará ningún icono de la torre. La emisora es incapaz de recibir una señal en este momento.
- Vuelva a colocar la estación para obtener una mejor recepción de la señal y espere a que durante la noche reciba automáticamente las horas: diariamente 1:00, 2:00, 3:00, 4:00, 5:00. La DCF se recibe automáticamente, en cualquier momento una vez a las 3, 4, 5:00 y ya no se recibe más el mismo día.
- Solo si la unidad recibe la hora estival, mostrará el icono "DST".
- Si no hay señal o si hay demasiadas interferencias, el receptor solo estará activo durante 2 minutos.
- Si la señal es buena, el receptor la obtendrá en unos 2 o 3 minutos.
- Si la señal es débil, intentará alcanzar una señal durante 10 minutos.
- En el modo pantalla normal, mantenga pulsado el botón "+" y "-" al mismo tiempo o mantenga pulsado el botón "CH" para detener la búsqueda de la señal DCF.

Configuración:

1. Mantenga pulsado el botón "MODE" durante 3 segundos para entrar en el modo de configuración.
2. Parpadeará 24 HR; pulse "+" o "-" para seleccionar el formato 24 HORAS/12 HORAS; pulse el botón "MODE" para confirmarlo y continuar.
3. Parpadeará °C; pulse "+" o "-" para seleccionar el formato °C/°F; pulse el botón "MODE" para confirmarlo y continuar.
4. Parpadeará HPA; pulse "+" o "-" para seleccionar el formato HPA/InHg; pulse el botón "MODE" para confirmarlo y continuar.
5. Parpadeará 00; pulse "+" o "-" para seleccionar la zona horaria; pulse el botón "MODE" para confirmarlo y continuar. Por ejemplo, use 00 para Alemania y -01 para el Reino Unido.
6. Parpadeará 0; pulse "+" o "-" para seleccionar la hora; pulse el botón "MODE" para confirmarlo y continuar.
7. Parpadeará 00; pulse "+" o "-" para seleccionar los minutos; pulse el botón "MODE" para confirmarlo y continuar.
8. Parpadeará el año; pulse "+" o "-" para seleccionar el año; pulse el botón "MODE" para confirmarlo y continuar.
9. Parpadeará el mes; pulse "+" o "-" para seleccionar el mes; pulse el botón "MODE" para confirmarlo y continuar.
10. Parpadeará la fecha; pulse "+" o "-" para seleccionar la fecha; pulse el botón "MODE" para confirmarlo y continuar.

11. Parpadeará el idioma; pulse "+" o "-" para seleccionar el idioma; pulse el botón "MODE" para confirmarlo y continuar.



	ALEMÁN	ESPAÑOL	ITALIANO	FRANCÉS	ESPAÑOL
SEMANA	GE	EN	IT	FR	SP
LUN	MO	MO	LU	LU	LU
MAR	DI	TU	MA	MA	MA
MIE	MI	WE	ME	ME	MI
JUE	DO	TH	GI	JE	JU
VIE	FR	FR	VE	VE	VI
SAT	SA	SA	SA	SA	SA
DOM	SO	SU	DO	DI	DO

Nota:

- Si no se pulsa ningún botón en 20 segundos, terminará el modo de configuración y se volverá al modo de pantalla normal.
- Pulse una vez los botones +/- para ajustar 1 unidad; manténgalos pulsados para desplazarse rápidamente por el ajuste.
- La marea / fase lunar / salida del sol / puesta del sol cambiarán con el año / mes / fecha.
- La fase lunar, marea, semana cambiarán con la fecha / mes / año.

Activación y desactivación de la alarma

1. En modo pantalla normal pulse una vez el botón "MODE"; se mostrará la alarma 1 en la pantalla LCD.
2. Pulse el botón "+" para activar / desactivar la alarma 1. Cuando está activa, el icono de la

- alarma  se mostrará.
- En la pantalla normal, pulse dos veces el botón "MODE"; la alarma 2 se mostrará en la pantalla LCD.
 - Pulse el botón "+" para activar / desactivar la alarma 2. Cuando está activa, el icono de la alarma  se mostrará.

Configuración de la alarma:

- En el modo </577 alarma, mantenga pulsado el botón "MODE" durante 3 segundos para entrar en el modo de configuración de la alarma.
- Parpadeará 0; pulse el botón "+" o "-" para seleccionar la hora de la alarma; pulse el botón "MODE" para confirmarlo y continuar.
- Parpadeará 00; pulse el botón "+" o "-" para seleccionar la hora de la alarma; pulse el botón "MODE" para confirmarlo y volver al modo de pantalla normal.





Nota:

- Si no se pulsa ningún botón en 20 segundos, terminará el modo de configuración y se volverá al modo de pantalla normal.
- Pulse una vez los botones +/- para ajustar 1 unidad; manténgalos pulsados para desplazarse rápidamente por el ajuste.

Función retardo:

- Cuando suene la alarma, pulse el botón "SNOOZE" para activar el retardo durante 5 minutos.

El icono de la alarma <606/  y el icono de retardo  parpadearán cuando el retardo esté activo.

- Cuando se encuentre en MODORetardo, pulse cualquier botón excepto "SNOOZE" para salir del modo RETARDO. El icono de retardo  desaparecerá.
- Cuando la alarma 1 y la alarma 2 están a la misma hora, la alarma predeterminada es la alarma 2.

Selección de la ubicación:

- Pulse el botón "CITY"; parpadeará la ubicación (BER).
- Pulse el botón "+" o "-" para seleccionar la ubicación. Y la longitud y la latitud cambiarán con la ciudad.
- Pulse el botón "CITY" para confirmarlo y volver al modo normal. Si la abreviatura de su ciudad no aparece en pantalla, podrá introducir una ubicación definida por el usuario (consulte la sección "Seleccionar manualmente la ubicación").

Selección manual de la ubicación:

- En modo de pantalla normal, mantenga pulsado el botón "CITY" durante 3 segundos y pulse el botón "+" o "-" para seleccionar la letras iniciales de su ubicación.
- Pulse el botón "CITY" para confirmarlo y después configurar la 2ª y 3ª letra como el primer paso.
- Aparecerá GMT; la zona horaria parpadeará; pulse el botón "+" o "-" para configurar la diferencia

entre su zona horaria y GMT. Pulse el botón "CITY" para confirmarlo.

- La longitud parpadeará; pulse el botón "+" o "-" para configurar la longitud de su ubicación. Pulse el botón "CITY" para confirmarlo.
- La latitud parpadeará; pulse el botón "+" o "-" para configurar la latitud de su ubicación. Pulse el botón "CITY" para confirmarlo y volver a la pantalla normal.

Nota:

- Si no se pulsa ningún botón durante 20 segundos, la configuración se guardará automáticamente
- Pulse una vez los botones +/- para ajustar 1 unidad; manténgalos pulsados para desplazarse rápidamente por el ajuste.
- Marea/fase lunar/salida del sol/puesta de sol cambiarán con la ubicación.
- Fase lunar, marea, y semana cambiarán según la ubicación.
- Una vez que configure la ubicación, indicará la hora de la salida del sol y de la puesta de sol.

Lista de ciudades:

Alemania	(DE)	Zagreb	ZAG
Berlín	BER	República Checa	(CZ)
Bremen	BRE	Brno	BRN
Köln	KOE	Praga	PRG
Dortmund	DOR	Danés	(DK)
Dresden	DRE	Aalborg	ALB
Düsseldorf	DUS	Copenhage	KOB
Erfurt	ERF	Odense	ODE
Frankfurt	FRA	Finlandia	(FI)
Friburgo	FRE	Helsinki	HEL
Hamburgo	HAM	Francia	(FR)
Hannover	HAN	Ajaccio	AJA
Hof	HOF	Biarritz	BIA
Kaiserslautern	KAI	Burdeos	BOR
Kassel	KAS	Brest	BRE
Kiel	KIE	Cherbourg-Octeville	CHE
Leipzig	LEI	Clermont-Ferrand	CMF

Magdeburgo	MAG	Dijon	DIJ
Munich	MUN	Lille	LIL
Núremberg	NUR	Lyon	LYO
Osnabrück	OSN	Marsella	MRS
Passau	PAS	Metz	MET
Ratisbona	REG	Nantes	NAN
Rostock	ROS	Niza	NIC
Saarbrücken	SAA	Orleans	ORL
Stuttgart	STU	París	PAR
Ulm	ULM	Perpiñán	PER
Wurzburgo	WUR	Rouen	ROU
Australia	(AU)	Estrasburgo	STR
Canberra	CBR	Toulouse	TOU
Melbourne	MEL	Grecia	(GR)
Sídney	SYD	Atenas	AHN
Austria	(AT)	Hungría	(HU)
Bregenz	BRE	Budapest	BUD
Graz	GRZ	Irlanda	(IE)
Insbruck	INN	Dublín	DUB
Linz	LNZ	Italia	(IT)
Salzburgo	SLZ	Ancona	ANC
Viena	WIE	Bari	BAR
Villach	VIL	Bolzano	BOZ

Wels	WEL	Cagliari	CAG
Bélgica	(BE)	Florenia	FIR
Amberes	ANT	Foggia	FOG
Brujas	BRG	Génova	GEN
Bruselas	BRU	Lecce	LEC
Libramont	LIB	Mesina	MES
Liege	LIE	Milán	MIL
Bosnia-Herzegovina	(BA)	Nápoles	NAP
Sarajevo	SAR	Palermo	PAL
Croacia	(HR)	Parma	PAR
Split	SPL	Perugia	PER
Roma	ROM	La Coruña	LCO
San Remo	SRE	Las Palmas	LPA
Trieste	TRI	León	LEO
Turín	TOR	Madrid	MAD
Venecia	VEN	Málaga	MAL
Verona	VER	Palma de Mallorca	PAL
Liechtenstein	(LI)	Salamanca	SAL
Vaduz	VDZ	Sevilla	SEV
Luxemburgo	(LU)	Valencia	VAL
Luxemburgo	LUX	Zaragoza	ZAR
Mónaco	(MC)	Suecia	(SE)
Monte Carlo	MCM	Gotemburgo	GOT

Países Bajos	(NL)	Karlstad	KAR
Ámsterdam	AMS	Estocolmo	STO
Arnhem	ARN	Suiza	(CH)
Eindhoven	EIN	Basilea	BAS
Groningen	GRO	Berna	BRN
Róterdam	ROT	Chur	CHU
La Haya	DHA	Génova	GEN
Nueva Zelanda	(NZ)	Lucerna	LUC
Wellington	WLG	Lugano	LUG
Noruega	(NO)	Sion	SIO
Bergen	BGN	St. Gallen	SGL
Lillehammer	LIL	Zurich	ZUR
Oslo	OSL	Reino Unido	(GB)
Polonia	(PL)	Aberdeen	ABD
Cracovia	KRA	Belfast	BEL
Gdansk	GDA	Birmingham	BIR
Poznan	POZ	Cardiff	CAR
Varsovia	WAR	Glasgow	GLW
Portugal	(PT)	Londres	LON
Faro	FAR	Manchester	MAN
Lisboa	LIS	Newcastle upon Tyne	NEC
Oporto	POR	Plymouth	PLY
Federación Rusa	(RU)	Estados Unidos	(US)

San Petersburgo	PET	Los Ángeles	LAX
Serbia	(RS)	Nueva York	NYC
Belgrado	BEO	Washington	WAS
Eslovaquia	(SK)	Lituania	(LT)
Bratislava	BRV	Vilnius	VNO
Kosice	KOS	Bulgaria	(BG)
Eslovenia	(SI)	Sofía	SOF
Liubiana	LUB	Rumanía	(RO)
España	(ES)	Bucarest	BUH
Alicante	ALI	Chipre	(CY)
Andorra	AND	Nicosia	NIC
Badajoz	BAD	Irlanda del Norte	(NI)
Barcelona	BAR	Belfast	BFS
Bilbao	BIL		
Córdoba	COR		
Ibiza	IBZ		

Indicador de comodidad interior:

Cuando la temperatura interior esté dentro del alcance de 20°C -28°C (68°F - 82.4°F), la humedad

esté dentro del alcance 40% ~ 70%. La pantalla LCD mostrará una cara alegre:



Cuando la temperatura interior esté fuera del alcance de 20°C -28°C (68°F - 82.4°F), la humedad esté

fuera del alcance 40% ~ 70%. La pantalla LCD mostrará una cara triste:



Alertas de temperatura y congelación:

1. En el modo normal, pulse el botón “-” una vez para activar la alerta de temperatura exterior; púlselo dos veces para activar la alerta de congelación (-1.0°C — +2.9°C); púlselo tres veces para activar la alerta de temperatura y la alerta de congelación al mismo tiempo; púlselo cuatro veces para apagar la alerta.
2. En modo normal, mantenga pulsado el botón “-” durante 3 segundos. Parpadeará la temperatura

máxima (+70°C). Pulse el botón "+" o "-" para configurar los valores. Pulse el botón "MODE" para confirmarlo.

3. Parpadeará la temperatura mínima (-50°C). Pulse el botón "+" o "-" para configurar los valores. Pulse el botón "MODE" para confirmarlo.
4. Cuando configure los valores de temperatura, pulse "CH" para cambiar el valor de alerta de temperatura para cada canal.

Nota:



- Si no se pulsa ningún botón en 20 segundos, la guardará automáticamente la configuración.
- Pulse una vez los botones +/- para ajustar 1 unidad; manténgalos pulsados para desplazarse rápidamente por el ajuste.

Registros Mín/Máx:

- En modo normal, pulse el botón "+" una vez para ver el valor MAX de la temperatura y humedad interior/exterior; púlselo dos veces para ver el valor MIN de la temperatura y humedad interior/exterior; púlselo una tercera vez para ver el valor actual de la temperatura y humedad interior/exterior.
- En modo normal, mantenga pulsado el botón "+" durante 3 segundos para reiniciar el valor MIN/MAX manualmente.

Indicadores de tendencia de humedad y temperatura:

Los indicadores de tendencia de temperatura (1°C/2°F) se actualizan con cada cambio de temperatura.

- La temperatura o humedad han aumentado en la última hora. 
- La temperatura o humedad han permanecido sin cambios en la última hora. 
- La temperatura o humedad han caído en la última hora. 

Iconos de previsión:

1. La estación meteorológica ofrece estos 5 iconos de previsión basándose en la presión barométrica.
2. El icono lluvia + nieve solo aparecerá si la temperatura exterior es inferior a 0°C (32°F) y la previsión es de nieve o lluvia.



Soleado



Parcialmente soleado



Nublado



Lluvia

Indicadores de tendencia de previsión

Aumento de presión; se espera que el tiempo mejore 

Presión sin cambios; el modelo meteorológico se mantendrá constante 

Descenso de la presión; se espera que el tiempo empeore 

Gráfico del historial de la presión barométrica:

1. El gráfico de barras muestra en hPa, la presión del aire registrada en las últimas 12 horas.
2. El eje horizontal muestra las horas en incrementos de -12 horas, -8 horas, -4 horas, -2 horas y 0 horas (actual).
3. La marca "0h" en el eje horizontal indica la hora actual, así como la presión del aire actual.
4. Cada barra del gráfico representa un valor de 2 hPa.
5. A cada hora en punto, se usa la presión del aire actual como la base para la pantalla de un nuevo gráfico de barras.
6. Se pueden determinar las tendencias de la presión del aire simplemente mirando el gráfico de barras.
 - a. Si aumentan las barras (más altas a la derecha que a la izquierda) entonces la presión del aire tiene una tendencia alcista y el tiempo debe mejorar.
 - b. Si las barras disminuyen (más bajas en la derecha que en la izquierda) entonces la presión del aire tiene una tendencia bajista y el tiempo debería empeorar.
- 7 - El cuadro de barras se desplazará constantemente para evitar quemar la pantalla LCD.
- 8 - Pulse el botón "HISTORY" para ver los registros de presión.

Indicador de mareas:

Tide Lo	→	Marea baja
Tide Mid	→	Nivel medio del agua
Tide Hi	→	Marea alta

Fase lunar:

La estación meteorológica presenta una pantalla que muestra de forma automática la fase lunar actual de 1 a 12 iconos:

Luna nueva



Luna llena



Indicador de batería baja:

La estación meteorológica muestra el símbolo de batería baja cuando es necesario cambiar las pilas de la estación meteorológica o del sensor exterior.

- Icono de batería mediante humedad exterior – cambie las pilas de la estación.
- Icono de batería mediante humedad exterior – cambie las pilas del sensor.

Especificaciones:

Temperatura interior:

- Alcance operativo de temperatura = 0°C hasta 50°C (32°F hasta 122°F)
- Precisión ± 1 grados centígrados desde 0°C hasta 50°C (32°F hasta 122°F)

- Resolución = 0,1 grados centígrados
- Cuando está por encima de 50°C (122°F), la pantalla LCD mostrará HH.H°C/°F
- Cuando está por debajo de 0°C (32°F) la pantalla LCD mostrará LL.L°C/°F

Humedad interior:

- Alcance de humedad operativa = 20% HR hasta 95% HR
- Precisión +/- 5% RH
- Resolución = 1% de HR

Temperatura exterior:

- Alcance de temperatura operativa = -50°C hasta 70°C (-58°F hasta 158°F)
- Precisión ± 1 grado centígrado desde 0°C hasta 50°C (32°F hasta 122°F)
- Precisión ±1.5 grados Celsius -40°C hasta 0°C (-40°F hasta 32°F) y 50°C hasta 60°C (122°F hasta 140°F)
- Resolución = 0,1 grados centígrados
- Cuando está por encima de 70°C (158°F), la pantalla LCD mostrará HH.H°C/°F
- Cuando está por debajo de -50°C (-58°F), la pantalla LCD mostrará LL.L°C/°F

Humedad exterior:

- Alcance de humedad operativa = 20% hasta 95% de HR
- Precisión +/- 5% RH
- Resolución = 1% de HR

Configuración predeterminada:

- Hora: 00:00
- 24 HORAS
- Calendario 01/01/2019
- Temperatura: °C
- Iconos de previsión meteorológica: parcialmente soleado
- Unidad de presión: HPA
- Pantalla de la semana en alemán

Efectos ambientales en la recepción

La estación obtiene la hora precisa mediante tecnología inalámbrica. Y al igual que en el resto de los dispositivos inalámbricos, la recepción puede verse afectada por las circunstancias siguientes:

- largas distancias de transmisión
- proximidad de montañas y valles
- proximidad de autopistas, vías de tren, aeropuertos, cables de alta tensión, etc.
- proximidad de edificios en construcción
- encontrarse entre edificios altos
- en el interior de edificios de hormigón
- proximidad de aparatos eléctricos (PCs, TVs, etc.) y estructuras metálicas
- en el interior de vehículos en movimiento

Coloque la estación en una posición donde obtenga una señal óptima, p.ej. cerca de una ventana y

lejos de superficies metálicas o aparatos eléctricos.

Precauciones

- Esta unidad principal está diseñada para un uso interno únicamente y el sensor exterior debe usarse en el exterior.
- No golpee la unidad ni la someta a una fuerza excesiva.
- No exponga la unidad a temperaturas extremas, luz directa del sol, polvo o humedad.
- No la sumerja en el agua.
- Evite que entre en contacto con materiales corrosivos.
- No se deshaga de la unidad arrojándola al fuego, ya que podría explotar.
- No abra la carcasa posterior interna ni altere ningún componente de la unidad.

Advertencias de seguridad sobre las pilas

- Use solamente pilas alcalinas, no use pilas recargables.
- Instale las pilas correctamente, haciendo coincidir las polaridades (+/-).
- Siempre cambie el juego completo de pilas.
- Nunca mezcle baterías usadas y nuevas.
- Quite las pilas agotadas de inmediato.
- Quite las pilas cuando no se utilicen.
- No las recargue ni las deseche en el fuego, ya que pueden explotar.
- Asegúrese de que las pilas estén almacenadas lejos de objetos metálicos, ya que el contacto con ellos puede causar un cortocircuito.
- Evite exponer las pilas a temperaturas extremas, a la humedad o a los rayos directos del sol.
- Mantenga todas las pilas lejos del alcance de los niños. Constituyen peligro de asfixia.

¡Use el producto únicamente para la finalidad prevista!

Consideración de obligaciones según la ley sobre pilas



No debe tirar las pilas usadas a la basura de su hogar, ya que pueden causar daños a la salud y al medio ambiente. Puede devolver las pilas usadas sin cargo alguno a su distribuidor y puntos de recogida. ¡Como usuario final, tiene la obligación de devolver las pilas que utilice a su distribuidor y otros puntos de recogida!

Consideración de obligaciones según las leyes sobre dispositivos electrónicos



Este símbolo indica que no debe deshacerse de los aparatos eléctricos en la basura doméstica general cuando lleguen al final de su vida útil. Lleve su unidad a su punto de recogida selectiva de basura o al centro de reciclaje de su localidad. Esto es de aplicación en todos los países de la Unión Europea, y en otros países no europeos con sistema de recogida selectiva de basuras.

WS6767 – GEBRUIKSHANDLEIDING

Overzicht:



- | | |
|--------------------------------------|---|
| 1 - Pictogram buiten kanaal | 2 - Pictogram temperatuuralarm |
| 3 - Pictogram sensorontvangst | 4 - Pictogram weertendens |
| 5 - Symbooltje van weersvoorspelling | 6 - Balkdiagram luchtdrukgeschiedenis |
| 7 - Display luchtdruk | 8 - Welbehagen-indicator |
| 9 - Buitentemperatuur | 10 - Trend van buitentemperatuur |
| 11 - Buitenvochtigheid | 12 - Trend van buitenvochtigheid |
| 13 - Tijd | 14 - Datum en maand |
| 15 - Alarmicoon | 16 - Dag van de week |
| 17 - Kalenderweek | 18 - Zonsopgang en zonsondergang weergave |
| 19 - Maanfase | 20 - Trend van binnentemperatuur |
| 21 - Binnentemperatuur | 22 - Lage batterij indicator |
| 23 - Binnenvochtigheid | 24 - Trend van binnenvochtigheid |
| 25 - Getijpictogram | 26 - Locatiedisplay instellen |

Eigenschappen:

- Kalender (datum/maand/jaar)
- DCF77 radiogestuurde tijd (met DST)
- 24u/12u selectie
- Vijf talen (GE, EN, IT, FR, SP)
- Alarm- en sluimerfunctie
- Weekdagen
- °C/°F selecteerbaar

- Maanfase
- Temperatuur en luchtvochtigheid binnen/buiten
- Tendens van temperatuur en luchtvochtigheid binnen/buiten
- Zonsopkomst/Zonsondergang
- Binnen/buiten lage voedingsspanning-indicator
- Indicator comfortniveau binnen
- Instellen tijdzone
- Weeknummer
- Vloed/midden/eb display
- Balkdiagram luchtdruk
- Weerstation
- Binnen/buiten temperatuur/vochtigheid min/max metingen
- Geselecteerd kanaal
- Selecteren locatie
- Temperatuuralarm
- Vorstalarm

Batterijen:

Ontvanger (WS6767): 2 X AA

Sensor (TX960-TH): 2 X AAA

Volledig LCD display:



Snel instellen:

Stap 1: Open het batterijvak van de buitensensor. Plaats 2 x AAA LR03 batterijen (niet meegeleverd) in de TX960-TH sensor. Let op de juiste polariteit. Sluit het batterijvak van de buitensensor.

Stap 2: Open het batterijvak van het weerstation. Plaats 2 x AAA LR06 batterijen (niet meegeleverd) in het weerstation. Let op de juiste polariteit. De rode LED gaat knipperen tijdens de overdracht. Sluit

het batterijvak van het weerstation.

Opnieuw starten: Als er na 3 minuten geen buitentemperatuur- en vochtigheidsgegevens zijn, verwijdert u de batterijen gedurende 15 minuten uit het station en de sensor en keert u terug naar stap 1 hierboven.

Stroom inschakelen:

1. Display van alle segmenten gedurende 3 seconden.
2. Het weerstation zoekt de draadloze sensor via 433 MHz.
3. Als de buitentemperatuur na 3 minuten niet wordt weergegeven, houdt u de toets "CH" op het hoofdscherm om te zoeken naar de buitensensor. Druk daarna op de toets "TX" op de sensor zodat hij zijn signaal uitzendt. Als de buitentemperatuur nog steeds niet ontvangen wordt, verwijdert u de batterijen uit de zender en gaat u terug naar stap 1 van de installatie.

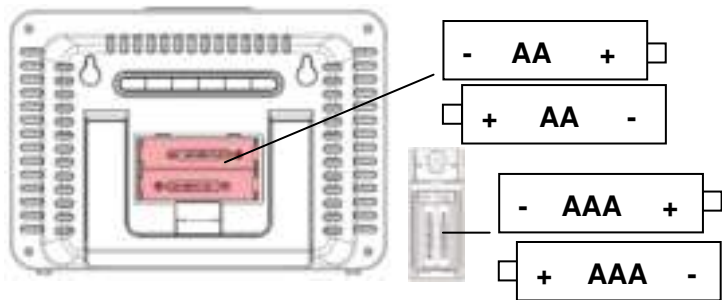

Sensorontvangst

- Hou de toets "CH" 3 seconden ingedrukt om naar de sensor te zoeken.
- Het sterktesignaal-pictogram gaat knipperen tot sensorsignaal gedurende 3 minuten niet ontvangen wordt.

Pictogram HF-signaal:



Toevoegen van aanvullende zenders:

1. Zorg ervoor dat Kanaal 2 of 3 wordt weergegeven op het weerstation. Druk op de toets "CH" om een ander kanaal te kiezen voor het weerstation.
2. Kies met de schakelaar stand stand 2 of stand 3.
3. Zorg er voor dat de kanaalnummers op het weerstation en de sensor dezelfde zijn. Ga verder door het batterijvak aan de achterkant van uw draadloze sensor te openen en plaats 2 nieuwe AAA-alkalinebatterijen in het batterijvak. Plaats het batterijklepje terug.
4. Druk en houd de "CH"-toets 3 seconden ingedrukt en uw weerstation zal het gegevenssignaal vanaf de buitenzender binnen enkele seconden ontvangen.
5. Plaats uw buitenzender in een droog en bedekt gebied wanneer het weerstation de gegevens van deze zender ontvangt.

Opmerking:

Druk indien het weerstation gebruikt wordt met 2 of 3 zenders even op de toets "CH" om kanaal 1/2/3

of een cyclisch display te bekijken. Bij de cyclische weergave verandert het kanaal om de 5 seconden.

Sensors/kanalen verwijderen:

Hou de toets "CH" 3 seconden ingedrukt om vastleggen van het huidige kanaal te stoppen.

Toetsen:

MODE **HISTORY** + - **CITY** **CH** **SNOOZE**



Het pictogram DCF-ontvangst met volle signaalsterkte wordt op het scherm zichtbaar indien de atoomtijd met succes wordt ontvangen.

- Druk op het normale display MODE gelijktijdig op de toetsen "+" en "-" om het zoeken naar DCF te starten.
- Het zendmast-pictogram blijft staan van zodra het station het DCF signaal ontvangt.
- Geen weergave van het pictogram toren. Het station kon op dit ogenblik geen signaal ontvangen.
- Verplaats het station voor een betere signaalontvangst en wacht een nacht tot het uursignaal ontvangen wordt dagelijks om 1:00, 2:00, 3:00, 4:00, 5:00. DCF ontvangt daarop automatisch het tijdsignaal om 3, 4, 5:00, en niet meer dezelfde dag.
- Alleen indien het apparaat de zomertijd ontvangt wordt het pictogram "DST" zichtbaar.
- Als er geen signaal of teveel interferentie is, zal de ontvanger voor slechts 2 minuten actief blijven.
- Als het signaal sterk genoeg is, kan het station binnen ca. 2-3 minuten een signaal oppikken.
- Indien het signaal zwak is wordt er gedurende 10 minuten geprobeerd het signaal te ontvangen.
- Druk op het normale display MODE gelijktijdig op de toetsen "+" en "-" of hou de toets "CH" ingedrukt om het zoeken naar DCF te stoppen.

Instellingen:

1. Hou de toets "MODE" 3 seconden ingedrukt om naar de instelmodus te gaan
2. 24 HR gaat knipperen; druk op "+" of "-" om het 24u/12u tijdformaat te selecteren en druk op de toets "MODE" om te bevestigen en verder te gaan.
3. °C gaat knipperen; druk op "+" of "-" om te kiezen voor °C of °F en druk op de toets "MODE" om te bevestigen en verder te gaan.
4. hPA gaat knipperen; druk op "+" of "-" om te kiezen voor het hPa- of het InHg-formaat en druk op de toets "MODE" om te bevestigen en verder te gaan.
5. 00 gaat knipperen; druk op "+" of "-" om de tijdzone te kiezen en druk op de toets "MODE" om te bevestigen en verder te gaan. Gebruik bijv. 00 voor Duitsland, en -01 voor het VK.
6. 0 gaat knipperen; druk op "+" of "-" om het uur te selecteren en druk op de toets "MODE" om te bevestigen en verder te gaan.
7. 00 gaat knipperen; druk op "+" of "-" om de minuten te kiezen en druk op de toets "MODE" om te bevestigen en verder te gaan.
8. Het jaartal gaat knipperen; druk op "+" of "-" om het jaar te selecteren en druk op de toets "MODE" om te bevestigen en verder te gaan.
9. De maand gaat knipperen; druk op "+" of "-" om de maand te selecteren en druk op de toets "MODE" om te bevestigen en verder te gaan.
10. De datum gaat knipperen; druk op "+" of "-" om de datum te selecteren en druk op de toets "MODE" om te bevestigen en verder te gaan.
11. De taal gaat knipperen; druk op "+" of "-" om een taal te selecteren en druk op de toets "MODE" om te bevestigen en verder te gaan.

	DUITS	NEDERLANDS	ITALIAANS	FRANS	SPAANS
WEEK	GE	EN	IT	FR	SP
MA	MO	MO	LU	LU	LU
DI	DI	TU	MA	MA	MA
WO	MI	WE	ME	ME	MI
DO	DO	TH	GI	JE	JU
VR	FR	FR	VE	VE	VI
ZA	SA	SA	SA	SA	SA
ZO	SO	SU	DO	DI	DO

Opmerking:

- Als er binnen 20 seconden geen knoppen worden ingedrukt, zal de instelmodus beëindigd worden en keert het apparaat terug naar de nominale weergavemodus.
- Druk op de toetsen +/- om met één eenheid bij te stellen, hou ze ingedrukt om snel te scrollen.
- Het getij/zonsopkomst/zonsondergang zullen met het jaar/de maand/de tijd mee veranderen.
- De maanfase, het getij en de week zullen mee met het jaar/de maand/de tijd veranderen.

Instellen en uitschakelen van het alarm

1. Druk in de normale displaymodus één keer op de toets "MODE", op het LCD wordt Alarm 1 zichtbaar.
2. Druk op de toets "+" om Alarm 1 in of uit te schakelen. Indien actief wordt het alarmpictogram  zichtbaar.
3. Druk in de normale displaymodus twee keer op de toets "MODE", op het LCD wordt Alarm 2 zichtbaar.
4. Druk op de toets "+" om Alarm 2 in of uit te schakelen. Indien actief wordt het alarmpictogram



zichtbaar.

Alarminstelling:



1. Hou in de alarmmodus de toets "MODE" 3 seconden ingedrukt om naar de alarm-instelmodus te gaan.
2. 0 gaat knipperen; druk op "+" of "-" om het alarmuur te selecteren en druk op de toets "MODE" om te bevestigen en verder te gaan.
3. 00 gaat knipperen; druk op "+" of "-" om het alarmuur te selecteren en druk op de toets "MODE" om te bevestigen en terug te keren naar de normale displaymodus.



Opmerking:

- Als er binnen 20 seconden geen knoppen worden ingedrukt, zal de instelmodus beëindigd worden en keert het apparaat terug naar de nominale weergavemodus.
- Druk op de toetsen +/- om met één eenheid bij te stellen, hou ze ingedrukt om snel te scrollen.

Sluimerfunctie:

- Druk als het alarm afgaat op de toets "SNOOZE" om gedurende 5 minuten te sluimeren. Het alarmpictogram  en het sluimerpictogram  knipperen als het sluimeren actief is.
- Druk in de sluimer MODE op om het even welke toets uitgezonderd "SNOOZE" om de MODE-modus te verlaten. Het sluimerpictogram  verdwijnt.
- Indien alarmen 1 en 2 op dezelfde tijd zijn ingesteld, is het standaardalarm alarm 2.

Selecteren van de locatie:

- Druk op de toets "CITY", de locatie (BER) gaat knipperen.
- Druk op de toets [+] of [-] om de locatie te selecteren. De lengte en de breedte veranderen mee met de stad.
- Druk op de toets "CITY" om te bevestigen en terug te keren naar de normale modus. Als de afkorting van uw locatie niet op het scherm wordt weergegeven, kunt u een gebruikersgedefinieerde locatie invoeren (raadpleeg 'De locatie handmatig invoeren').

De locatie met de hand selecteren:

1. Hou in de normale displaymodus de toets "CITY" 3 seconden ingedrukt, en druk op de toets "+" of "-" om de beginletter van uw locatie te selecteren.
2. Druk op de toets "CITY" om te bevestigen, en stel de 2de en de 3de letter op dezelfde wijze in als in de eerste stap.
3. GMT wordt zichtbaar, de tijdzone gaat knipperen; druk op de toets "+" of "-" om het tijdsverschil van uw tijdzone met GMT in te stellen. Druk op de toets "CITY" om te bevestigen.
4. De lengte gaat knipperen; druk op de toets [+] of [-] om de lengte van uw locatie in te stellen. Druk op de toets "CITY" om te bevestigen.
5. De breedte gaat knipperen; druk op de toets [+] of [-] om de breedte van uw locatie in te stellen. Druk op de toets "CITY" om te bevestigen en terug te keren naar de normale modus.

Opmerking:

- Indien er gedurende 20 seconden geen toetsen worden ingedrukt, worden de instellingen automatisch opgeslagen
- Druk op de toetsen +/- om met één eenheid bij te stellen, hou ze ingedrukt om snel te scrollen.
- Het getij/de maanfase/zonsopkomst/zonsondergang veranderen met de locatie.
- De maanfase, het getij, en de week veranderen met de locatie.
- Eens de locatie ingesteld, wordt de plaatselijke tijd van zonsopkomst en zonsondergang aangegeven.

Lijst steden:

Duitsland	(DE)	Zagreb	ZAG
Berlijn	BER	Tsjechië	(CZ)
Bremen	BRE	Brno	BRN
Keulen	KOE	Praag	PRG
Dortmund	DOR	Deens	(DK)
Dresden	DRE	Aalborg	ALB
Düsseldorf	DUS	Kopenhagen	KOB
Erfurt	ERF	Odense	ODE
Frankfurt	FRA	Finland	(FI)
Freiburg	FRE	Helsinki	HEL
Hamburg	HAM	Frankrijk	(FR)
Hannover	HAN	Ajaccio	AJA
Hof	HOF	Biarritz	BIA
Kaiserslautern	KAI	Bordeaux	BOR
Kassel	KAS	Brest	BRE
Kiel	KIE	Cherbourg-Octeville	CHE
Leipzig	LEI	Clermont-Ferrand	CMF
Maagdenburg	MAG	Dijon	DIJ
München	MUN	Lille	LIL

Nürnberg	NUR	Lion	LYO
Osnabrück	OSN	Marseille	MRS
Passau	PAS	Metz	MET
Regensburg	REG	Nantes	NAN
Rostock	ROS	Nice	NIC
Saarbrücken	SAA	Orleans	ORL
Stuttgart	STU	Parijs	PAR
Ulm	ULM	Perpignan	PER
Würzburg	WUR	Rouen	ROU
Australië	(AU)	Straatsburg	STR
Canberra	CBR	Toulouse	TOU
Melbourne	MEL	Griekenland	(GR)
Sydney	SYD	Athene	AHN
Oostenrijk	(AT)	Hongarije	(HU)
Bregenz	BRE	Boedapest	BUD
Graz	GRZ	Ierland	(IE)
Innsbruck	INN	Dublin	DUB
Linz	LNZ	Italië	(IT)
Salzburg	SLZ	Ancona	ANC
Wenen	WIE	Bari	BAR
Villach	VIL	Bolzano	BOZ
Wels	WEL	Cagliari	CAG
België	(BE)	Florence	FIR

Antwerpen	ANT	Foggia	FOG
Bruggen	BRG	Genua	GEN
Brussel	BRU	Lecce	LEC
Libramont	LIB	Messina	MES
Luik	LIE	Milaan	MIL
Bosnië-Herzegovina	(BA)	Napels	NAP
Sarajevo	SAR	Palermo	PAL
Kroatië	(HR)	Parma	PAR
Split	SPL	Perugia	PER
Rome	ROM	La Coruña	LCO
San Remo	SRE	Las Palmas	LPA
Triest	TRI	Leon	LEO
Turijn	TOR	Madrid	MAD
Venetië	VEN	Malaga	MAL
Verona	VER	Palma de Mallorca	PAL
Liechtenstein	(LI)	Salamanca	SAL
Vaduz	VDZ	Sevilla	SEV
Luxemburg	(LU)	Valencia	VAL
Luxemburg	LUX	Zaragoza	ZAR
Monaco	(MC)	Zweden	(SE)
Monte Carlo	MCM	Gothenburg	GOT
Nederland	(NL)	Karlstad	KAR
Amsterdam	AMS	Stockholm	STO

Arnhem	ARN	Zwitserland	(CH)
Eindhoven	EIN	Basel	BAS
Groningen	GRO	Bern	BRN
Rotterdam	ROT	Chur	CHU
Den Haag	DHA	Genève	GEN
Nieuw Zeeland	(NZ)	Lucerne	LUC
Wellington	WLG	Lugano	LUG
Noorwegen	(NO)	Sion	SIO
Bergen	BGN	St. Gallen	SGL
Lillehammer	LIL	Zürich	ZUR
Oslo	OSL	Verenigd Koninkrijk	(GB)
Polen	(PL)	Aberdeen	ABD
Krakau	KRA	Belfast	BEL
Gdansk	GDA	Birmingham	BIR
Poznan	POZ	Cardiff	CAR
Warschau	WAR	Glasgow	GLW
Portugal	(PT)	Londen	LON
Faro	FAR	Manchester	MAN
Lissabon	LIS	Newcastle-upon-Tyne	NEC
PORTO	POR	Plymouth	PLY
Russische Federatie	(RU)	Verenigde Staten	(US)
St. Petersburg	PET	Los Angeles	LAX
Servië	(RS)	New York	NYC

Belgrado	BEO	Washington	WAS
Slowakije	(SK)	Litouwen	(LT)
Bratislava	BRV	Vilnius	VNO
Kosice	KOS	Bulgarije	(BG)
Slovenië	(SI)	Sofia	SOF
Ljubljana	LUB	Roemenië	(RO)
Spanje	(ES)	Boekarest	BUH
Alicante	ALI	Cyprus	(CY)
Andorra	AND	Nicosia	NIC
Badajoz	BAD	Noord-Ierland	(NI)
Barcelona	BAR	Belfast	BFS
Bilbao	BIL		
Cordoba	COR		
Eivissa Ibiza	IBZ		

Comfortindicator binnen:

Indien de temperatuur binnenshuis binnen het gebied 20 °C -28 °C (68 °F - 82,4 °F) valt, en de

vochtigheidsgraad tussen 40% en 70% valt, toont het LCD een lachend gezichtje. 😊

Indien de temperatuur binnenshuis buiten het gebied 20 °C -28 °C (68 °F - 82,4 °F) valt, en de

vochtigheidsgraad niet tussen 40% en 70% valt, toont het LCD een verdrietig gezichtje. 😞

Temperatuur- en vorstalarmen:

1. Druk in de normale modus eenmaal op de toets "-" om de waarschuwing voor de buitentemperatuur te activeren, tweemaal om de vorstwaarschuwing te activeren (-1,0 °C - + 2,9 °C), druk een derde keer om de temperatuur- en de vorstwaarschuwing tegelijk te activeren, en druk een vierde keer om de waarschuwingen uit te schakelen.
2. Hou in de normale modus de toets "-" 3 seconden ingedrukt. De maximum temperatuur (+70°C) gaat knipperen. Druk op de toets [+] of [-] om de waarden in te stellen. Druk op de toets "MODE" om te bevestigen.
3. De minimum temperatuur (-50°C) gaat knipperen. Druk op de toets [+] of [-] om de waarden in te stellen. Druk op de toets "MODE" om te bevestigen.

4. Druk bij het instellen van de temperatuurwaarden op "CH" om de temperatuur-alarmwaarde om te schakelen voor elk kanaal.

Opmerking:



- Indien er gedurende 20 seconden geen toetsen worden ingedrukt, worden de instellingen automatisch opgeslagen
- Druk op de toetsen +/- om met één eenheid bij te stellen, hou ze ingedrukt om snel te scrollen.

Min/Max metingen:

- Druk in de normale modus op de toets "+" om de MAX waarde van de temperatuur en de vochtigheid binnen/buiten te zien; druk twee keer om de MIN waarde van de temperatuur en de vochtigheid binnen/buiten te zien, en druk een derde keer om de huidige waarde van de temperatuur en de vochtigheid binnen/buiten te zien.
- Hou in de normale modus de toets "+" 3 seconden ingedrukt om de MIN/MAX waarde handmatig te resetten.

Trendindicatie temperatuur- en luchtvochtigheid:

De trendindicatie van de temperatuur (1°C/2°F) wordt bijgewerkt bij elke temperatuurverandering.

- Temperatuur of luchtvochtigheid steeg in het afgelopen uur. 
- Temperatuur of luchtvochtigheid veranderde niet in het afgelopen uur. 
- Temperatuur of luchtvochtigheid daalde in het afgelopen uur. 

Voorspellingspictogrammen:

1. Het weerstation biedt deze 5 voorspellingspictogrammen, steunend op de luchtdruk.
2. Het pictogram regen + sneeuw wordt allen zichtbaar als de temperatuur lager is dan 0°C (32°F) en er regen of storm wordt voorspeld.



Zonnig



Deels zonnig



Bewolkt



Regen

Indicator voorspellingstendens

Toenemende luchtdruk; het weer zal verbeteren 

De luchtdruk verandert niet; standvastig weerbeeld 

Dalende luchtdruk; het weer zal verslechteren 

Grafiek geschiedenis luchtdruk:

1. De staafgrafiek geeft de waargenomen luchtdruk in hPa gedurende de laatste 12 uur.
2. De horizontale as geeft het uur achtereenvolgens op -12 uur, -8 uur, -4 uur, -2 uur en 0 uur

(actueel).

- De aanduiding "0h" op de horizontale staaf voor het actuele uur, net als dus de actuele luchtdruk.
- Elke staaf in het staafdiagram vertegenwoordigt een waarde van 2 hPa.
- Op elk vol uur wordt de huidige luchtdruk gebruikt als een basis voor de weergave van een nieuwe grafiekstaaf.
- De trend van de luchtdruk is zichtbaar door gewoon te kijken naar het staafdiagram.
 - Indien de balken hoger worden (rechts hoger dan links), dan vertoont de luchtdruk een stijgende trend, en zal het weer verbeteren.
 - Indien de balken lager worden (rechts lager dan links), dan vertoont de luchtdruk een dalende trend, en zal het weer verslechteren.
- Het staafdiagram zal voortdurend scrollen om inbranden van het LCD te vermijden.
- Druk op de toets "HISTORY" om de vastgelegde druk te bekijken.

Getij-indicator;

Tide Lo	→	Eb
Tide Mid	→	Gemiddeld waterpeil
Tide Hi	→	Vloed

Maanfase:

Het weerstation heeft een display dat automatisch de huidige maanfase toont met 1 uit 12 pictogrammen:

Nieuwe maan



Volle maan



Indicator lage batterij:

Het weerstation geeft het symbool voor een bijna lege batterij weer wanneer de batterijen van het weerstation of de buitensensor moeten worden vervangen.

- Batterijpictogram bij luchtvochtigheid binnenshuis - vervang de batterijen in het station.
- Batterijpictogram bij luchtvochtigheid buitenshuis - vervang de batterijen in het sensor.

Specificaties:

Binnentemperatuur:

- Bereik bedrijfstemperatuur = 0°C tot 50°C (32°F tot 122°F)
- Nauwkeurigheid ± 1 graden Celsius 0°C tot 50°C (32°F tot 122°F)
- Resolutie = 0,1 graden Celsius
- Indien hoger dan 50°C (122°F) wordt op het display HH.H°C/°F zichtbaar
- Indien beneden 0°C (32°F) the LCD wordt op het display LL.L°C/°F zichtbaar

Vochtigheid binnenshuis:

- Meetgebied luchtvochtigheid = 20% RH tot 95%RH
- Nauwkeurigheid +/- 5% RH
- Resolutie = 1 % RH

Buitentemperatuur:

- Meetgebied temperatuur = -50°C tot 70°C (-58°F tot 158°F)
- Nauwkeurigheid ± 1 graden Celsius van 0°C tot 50°C (32°F tot 122°F)

- Nauwkeurigheid $\pm 1,5$ graad Celsius -40°C tot 0°C (-40°F tot 32°F) en 50°C tot 60°C (122°F tot 140°F)
- Resolutie = 0,1 graden Celsius
- Indien hoger dan 70°C (158°F) wordt op het display HH.H°C/°F zichtbaar
- Indien beneden -50°C (-58°F) wordt op het display LL.L°C/°F zichtbaar

Buitenvochtigheid:

- Vochtigheidsbereik = 20% RH tot 95%
- Nauwkeurigheid +/- 5% RH
- Resolutie = 1 % RH

Standaard instelling:

- Tijd: 00:00
- 24 u
- Kalender 01/01/2019
- Temperatuur: °C
- Pictogrammen weersvoorspelling: gedeeltelijk zonnig
- Drukeenheid: hPa
- Germaanse weekweergave

Omgevingseffecten op de ontvangst

Het station ontvangt de exacte tijd via draadloze technologie. Zoals met alle draadloze apparatuur, kan de ontvangst in de volgende gevallen worden aangetast:

- Grote afstand tot de zender
- Nabij bergen en valleien
- Nabij snelwegen, treinsporen, vliegvelden, hoogspanningskabels, enz.
- Nabij bouwterreinen
- Tussen hoge gebouwen
- Binnenin betonnen gebouwen
- Nabij elektrische apparatuur (computers, TV's, enz.) en metalen structuren
- Binnenin bewegende voertuigen.

Plaats het station op een plek met optimale signalen, d.w.z. dicht in de buurt van een raam en uit de buurt van metalen oppervlaktes of elektrische apparaten.

Voorzorgsmaatregelen

- De hoofdeenheid is uitsluitend bestemd voor gebruik binnenshuis, terwijl de buitensensor

buitenshuis dient te worden gebruikt.

- Stel het apparaat niet bloot aan overmatige krachten of schokken.
- Stel het apparaat niet bloot aan extreme temperaturen, direct zonlicht, stof of vochtigheid.
- Dompel het apparaat niet onder in water.
- Laat het niet in contact komen met bijtende materialen.
- Stel het apparaat niet bloot aan open vuur, omdat het kan exploderen.
- Open de behuizing niet, en wijzig geen enkel onderdeel van dit apparaat.

Veiligheidswaarschuwingen batterijen

- Gebruik uitsluitend alkaline batterijen, geen herlaadbare batterijen.
- Neem bij het plaatsen van de batterijen de juiste polariteit in acht (+/-).
- Vervang altijd alle batterijen tegelijk.
- Gebruik nooit nieuwe en gebruikte batterijen door elkaar.
- Verwijder lege batterijen onmiddellijk.
- Verwijder de batterijen als het toestel niet wordt gebruikt.
- Herlaad de batterijen niet en gooi ze niet in vuur: de batterijen zouden kunnen ontploffen.
- Zorg ervoor dat de batterijen uit de buurt van metalen voorwerpen worden bewaard, omdat hierdoor kortsluiting kan ontstaan.
- Stel batterijen niet bloot aan extreme temperaturen, vochtigheid of direct zonlicht.
- Houd alle batterijen buiten bereik van kinderen. Er bestaat gevaar van verstikking.

Gebruik dit product uitsluitend voor het doel waarvoor het is bedoeld!

Neem wettelijke heffingen in verband met de afvoer van batterijen in aanmerking



Oude batterijen behoren niet tot huishoudelijk afval, omdat deze schadelijk zijn voor de volksgezondheid en het milieu. U kunt gebruikte batterijen kosteloos inleveren bij uw dealer of inzamelpunten. U bent als eindgebruiker wettelijk verplicht verbruikte batterijen in te leveren bij distributeurs of andere inzamelpunten!

Houd rekening met heffingen in het kader van wetgeving m.b.t. het afvoeren van elektrische apparatuur.



Dit symbooltje betekent dat u elektrische apparaten aan het einde van hun levensduur niet als algemeen, huishoudelijk afval mag afvoeren. Lever uw apparaat in bij een plaatselijk inzamelpunt voor afvalverwerking of bij een recyclingcentrum. Dit geldt voor alle landen in de Europese Unie, en voor andere Europese landen met inzamelsystemen voor gescheiden afval.

Manuale di istruzioni WS6767

Panoramica:



- | | |
|-------------------------------|---|
| 1 - Icona canale esterno | 2 - Icona allerta temperatura |
| 3 - Icona ricezione sensore | 4 - Icona tendenza meteo |
| 5 - Simbolo previsioni meteo | 6 - Diagramma a barre storico pressione atmosferica |
| 7 - Visualizzazione pressione | 8 - Indicatore buona sensazione |
| 9 - Temperatura esterna | 10 - Tendenza temperatura esterna |
| 11 - Umidità esterna | 12 - Tendenza umidità esterna |
| 13 - Ora | 14 - Giorno e mese |
| 15 - Icona sveglia | 16 - Giorni settimana |
| 17 - Settimana calendario | 18 - Visualizzazione alba e tramonto |
| 19 - Fase lunare | 20 - Tendenza temperatura interna |
| 21 - Temperatura interna | 22 - Indicatore di batteria in esaurimento |
| 23 - Umidità interna | 24 - Tendenza umidità interna |
| 25 - Icona marea | 26 - Visualizzazione impostazione località |

Funzioni:

- Calendario (Giorno/Mese/Anno)
- Orario radio controllo DCF (con DST)
- Selezione 24 ore/12 ore
- Cinque lingue (GE, EN, IT, FR, SP)
- Funzione sveglia e posticipo

- Giorni settimana
- °C/°F selezionabile
- Fase lunare
- Temperatura/umidità interna/esterna
- Tendenza temperatura/umidità interna/esterna
- Alba/tramonto
- Indicatore potenza bassa interna/esterna
- Indicatore comfort interno
- Impostazione fuso orario
- Numero di settimana
- Visualizzazione marea alta/media/bassa
- Grafico a barre pressione
- Stazione meteo
- Registrosioni temperatura/umidità interna/esterna Min/Max
- Canale selezionato
- Selezione località
- Avviso temperatura
- Allerta gelo

Batterie:

Ricevitore (WS6767): 2 X AA

Sensore (TX960-TH): 2 X AAA

Display LCD intero:



Configurazione rapida:

Passo 1: Aprire il vano batteria del sensore esterno. Inserire 2 batterie AAA LR03 (non incluse) nel sensore TX960-TH. Osservare la corretta polarità. Chiudere il vano batteria del sensore esterno.

Passo 2: Aprire il vano batteria della stazione meteo. Inserire 2 batterie AAA LR06 (non incluse) nella stazione meteo. Osservare la corretta polarità. Il LED rosso lampeggia durante la trasmissione. Chiudere il vano batteria della stazione meteo.

Riavvio: Se non ci sono dati relativi a temperatura e umidità esterna dopo 3 minuti, rimuovere le batterie dalla stazione e dal sensore per 15 minuti, quindi ritornare al passo 1 sopra.

Accensione:

1. Il display si accende completamente per 3 secondi.
2. La stazione meteo inizia la ricerca del sensore wireless via 433 MHz.
3. Se la temperatura esterna non è visualizzata dopo 3 minuti, tenere premuto il pulsante "CH" sull'unità principale per cercare il sensore esterno. Quindi premere il pulsante "TX" sul sensore per inviare il segnale. Se ancora non riceve la temperatura esterna, rimuovere le batterie dal trasmettitore e tornare al passo 1 della configurazione

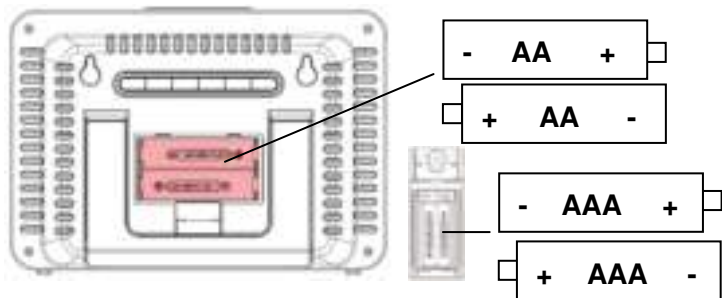

Ricezione del sensore

- Premere e tenere premuto il pulsante "CH" per 3 secondi per ricercare il sensore.
- L'icona della potenza del segnale lampeggia fino a quando il segnale del sensore è ricevuto per 3 minuti, se non disponibile.

Icona segnale RF:



Aggiunta di ulteriori sensori:

1. Assicurarsi che i Canali 2 o 3 vengano visualizzati sulla stazione meteo. Premere il pulsante "CH" per cambiare i canali sulla stazione meteo.
2. Assicurarsi che il selettore del canale commuti la posizione del sensore 2 o 3.
3. I numeri di canale sulla stazione meteo e sul sensore sono gli stessi. Procedere aprendo il vano batteria sul retro del proprio sensore wireless e inserire 2 batterie alcaline nuove AAA nel vano batteria. Riposizionare il coperchio delle batterie.
4. Tenere premuto il pulsante "CH" per 3 secondi e la stazione meteo riceverà il segnale dati dal trasmettitore esterno in pochi secondi.
5. Posizionare il trasmettitore esterno in una zona asciutta e riparata dal sole una volta che la stazione meteo inizia a ricevere il segnale dati del sensore.

Nota:

Se la stazione meteo è usata con 2 o 3 trasmettitori, premere brevemente il pulsante "CH" per visualizzare il canale 1/2/3 o per la visualizzazione ciclica. In visualizzazione ciclica, il canale cambierà ogni 5 secondi.

Cancellazione del sensore/cancellazione dei canali:

Premere e tenere premuto il pulsante "CH" per 3 secondi per cancellare il canale corrente da registrare.

Pulsanti:

MODE HISTORY + - CITY CH SNOOZE



L'icona di ricezione DCF con potenza di segnale piena appare sullo schermo se la ricezione del segnale orario atomico ha successo.

- In visualizzazione normale MODE, premere il pulsante "+" e "-" contemporaneamente per avviare la ricerca DCF.
- L'icona della torre resta fissa quando la stazione ha ricevuto il segnale DCF.
- L'icona della torre di ricezione non viene visualizzata. La stazione non ha ricevuto alcun segnale.
- Riposizionare la stazione per una migliore ricezione del segnale e attendere una notte per ricevere automaticamente l'orario: ogni giorno alle 1:00, 2:00, 3:00, 4:00, 5:00. Si riceve automaticamente il DCF in qualsiasi momento una volta alle 3, 4, 5:00 e non lo si riceve più per lo stesso giorno.
- Solo se l'unità riceve l'ora legale, appare l'icona "DST".
- Se non c'è segnale o c'è troppa interferenza, il ricevitore sarà acceso solo per 2 minuti.
- Se il segnale è buono, il ricevitore può acquisire il segnale in 2-3 minuti.
- Se il segnale è debole, si cercherà di trovare un segnale per fino a 10 minuti.
- In visualizzazione normale, tenere premuto il pulsante "+" e "-" contemporaneamente o tenere premuto il pulsante "CH" per arrestare la ricerca DCF.

Impostazioni:



1. Premere e tenere premuto il pulsante "MODE" per 3 secondi per accedere alla modalità di impostazione
2. 24 HR lampeggia, premere "+" o "-" per selezionare il formato 24HR/12HR. Premere il pulsante "MODE" per confermare e continuare.
3. °C lampeggia, premere "+" o "-" per selezionare il formato °C/°F, premere il pulsante "MODE" per confermare e continuare.
4. HPA lampeggia, premere "+" o "-" per selezionare il formato HPA/InHg, premere il pulsante "MODE" per confermare e continuare.
5. 00 lampeggia, premere "+" o "-" per selezionare il fuso orario, premere il pulsante "MODE" per confermare e continuare. Ad esempio, usare 00 per Germania e -01 per il Regno Unito.
6. 0 lampeggia, premere "+" o "-" per selezionare l'ora, premere il pulsante "MODE" per confermare e continuare.
7. 00 lampeggia, premere "+" o "-" per selezionare i minuti, premere il pulsante "MODE" per confermare e continuare.
8. Anno lampeggia, premere "+" o "-" per selezionare l'anno, premere il pulsante "MODE" per confermare e continuare.
9. Mese lampeggia, premere "+" o "-" per selezionare il mese, premere il pulsante "MODE" per confermare e continuare.
10. Giorno lampeggia, premere "+" o "-" per selezionare il giorno, premere il pulsante "MODE" per confermare e continuare.
11. Lingua lampeggia, premere "+" o "-" per selezionare la lingua, premere il pulsante "MODE" per confermare e continuare.

	TEDESCO	ITALIANO	ITALIANO	FRANCESE	SPAGNOLO
SETTIMANA	GE	EN	IT	FR	SP
LUN	MO	MO	LU	LU	LU
MAR	DI	TU	MA	MA	MA
MER	MI	WE	ME	ME	MI
GIO	DO	TH	GI	JE	JU
VEN	FR	FR	VE	VE	VI
SAB	SA	SA	SA	SA	SA
DOM	SO	SU	DO	DI	DO

Nota:

- Se nessun pulsante è premuto in 20 secondi, si esce dalla modalità impostazione e si ritorna alla modalità di visualizzazione normale.
- Premere una volta i pulsanti +/- per regolare l'impostazione di 1 unità, tenere premuto per scorrere velocemente l'impostazione.
- Marea/fase lunare/alba/tramonto cambiano con l'anno/mese/giorno.
- Fase lunare, marea, settimana cambiano con giorno/mese/anno.

Attivazione sveglia e disattivazione sveglia

1. In visualizzazione normale premere una volta il pulsante "MODE", la sveglia 1 appare sull'LCD.
2. Premere il pulsante "+" per attivare/disattivare la sveglia 1. Quando attiva sarà visualizzata l'icona della sveglia .
3. In visualizzazione normale premere due volte il pulsante "MODE", la sveglia 2 appare sull'LCD.
4. Premere il pulsante "+" per attivare/disattivare la sveglia 2. Quando attiva sarà visualizzata l'icona della sveglia .

Impostazione sveglia:



1. In modalità sveglia tenere premuto il pulsante "MODE" per 3 secondi per accedere alla modalità di impostazione della sveglia.
2. 0 lampeggia, premere il pulsante "+" o "-" per selezionare l'ora della sveglia, premere il pulsante "MODE" per confermare e continuare.
3. 00 lampeggia, premere il pulsante "+" o "-" per selezionare l'ora della sveglia, premere il pulsante "MODE" per confermare e ritornare alla modalità di visualizzazione normale.



Nota:

- Se nessun pulsante è premuto in 20 secondi, si esce dalla modalità impostazione e si ritorna alla modalità di visualizzazione normale.
- Premere una volta i pulsanti +/- per regolare l'impostazione di 1 unità, tenere premuto per scorrere velocemente l'impostazione.

Funzione Snooze:

- Quando la sveglia suona, premere il pulsante "SNOOZE" per attivare lo snooze per 5 minuti. L'icona della sveglia  e l'icona snooze  lampeggiano quando lo snooze è attivo.
- Quando in MODE snooze, premere qualsiasi pulsante eccetto "SNOOZE" per uscire dalla modalità MODE snooze. L'icona Snooze  scompare.
- Quando sveglia 1 e sveglia 2 sono allo stesso orario, la sveglia predefinita è la sveglia 2.

Selezione della località:

- Premere il pulsante "CITY", la località (BER) lampeggia.
- Premere il pulsante "+" o "-" per selezionare la località. E la longitudine e latitudine cambiano con la città.
- Premere il pulsante "CITY" per confermare e ritornare alla modalità normale. Se l'abbreviazione della propria posizione non viene visualizzata sul display, è possibile inserire una posizione definita dall'utente (vedere "Selezione manuale della posizione").

Selezione manuale della località:

1. In visualizzazione normale, tenere premuto il pulsante "CITY" per 3 secondi e premere il pulsante "+" o "-" per selezionare le lettere iniziali della propria località.

2. Premere il pulsante "CITY" e quindi impostare la 2a e 3a lettera come primo passo.
3. GMT appare, il fuso orario lampeggia, premere il pulsante "+" o "-" per impostare la differenza tra il proprio fuso orario e GMT. Premere il pulsante "CITY" per confermare.
4. Longitudine lampeggia, premere il pulsante "+" o "-" per impostare la longitudine della propria località. Premere il pulsante "CITY" per confermare.
5. Latitudine lampeggia, premere il pulsante "+" o "-" per impostare la latitudine della propria località. Premere il pulsante "CITY" per confermare e tornare alla visualizzazione normale.

Nota:

- se nessun pulsante è premuto in 20 secondi, le impostazioni saranno salvate automaticamente.
- Premere una volta i pulsanti +/- per regolare l'impostazione di 1 unità, tenere premuto per scorrere velocemente l'impostazione.
- Marea/fase lunare/alba/tramonto cambiano con la località.
- Fase lunare, marea, settimana cambiano con la località.
- Una volta impostata la località, sarà indicata l'ora locale di alba e tramonto.

Elenco delle città:

Germania	(DE)	Zagabria	ZAG
Berlino	BER	Repubblica Ceca	(CZ)
Brema	BRE	Brno	BRN
Colonia	KOE	Praga	PRG
Dortmund	DOR	Danese	(DK)
Dresda	DRE	Aalborg	ALB
Düsseldorf	DUS	Copenaghen	KOB
Erfurt	ERF	Odense	ODE
Frankfurt	FRA	Finlandia	(FI)
Freiburg	FRE	Helsinki	HEL
Amburgo	HAM	Francia	(FR)
Hannover	HAN	Ajaccio	AJA
Hof	HOF	Biarritz	BIA
Kaiserslautern	KAI	Bordeaux	BOR
Kassel	KAS	Brest	BRE
Kiel	KIE	Cherbourg-Octeville	CHE

Lipsia	LEI	Clermont-Ferrand	CMF
Magdeburg	MAG	Dijon	DIJ
Monaco	MUN	Lilla	LIL
Nürnberg	NUR	Lyon	LYO
Osnabrück	OSN	Marsiglia	MRS
Passau	PAS	Metz	MET
Regensburg	REG	Nantes	NAN
Rostock	ROS	Nizza	NIC
Saarbrücken	SAA	Orleans	ORL
Stoccarda	STU	Parigi	PAR
Ulm	ULM	Perpignan	PER
Würzburg	WUR	Rouen	ROU
Australia	(AU)	Strasburgo	STR
Canberra	CBR	Tolosa	TOU
Melbourne	MEL	Grecia	(GR)
Sydney	SYD	Atene	AHN
Austria	(AT)	Ungheria	(HU)
Bregenz	BRE	Budapest	BUD
Graz	GRZ	Irlanda	(IE)
Innsbruck	INN	Dublino	DUB
Linz	LNZ	Italia	(IT)
Salzburg	SLZ	Ancona	ANC
Vienna	WIE	Bari	BAR

Villach	VIL	Bolzano	BOZ
Wels	WEL	Cagliari	CAG
Belgio	(BE)	Firenze	FIR
Antwerp	ANT	Foggia	FOG
Bruges	BRG	Genova	GEN
Brussels	BRU	Lecce	LEC
Libramont	LIB	Messina	MES
Liege	LIE	Milano	MIL
Bosnia & Erzegovina	(BA)	Napoli	NAP
Sarajevo	SAR	Palermo	PAL
Croazia	(HR)	Parma	PAR
Split	SPL	Perugia	PER
Roma	ROM	La Coruña	LCO
San Remo	SRE	Las Palmas	LPA
Trieste	TRI	Leon	LEO
Torino	TOR	Madrid	MAD
Venezia	VEN	Malaga	MAL
Verona	VER	Palma de Mallorca	PAL
Liechtenstein	(LI)	Salamanca	SAL
Vaduz	VDZ	Siviglia	SEV
Lussemburgo	(LU)	Valenza	VAL
Luxembourg	LUX	Zaragoza	ZAR
Monaco	(MC)	Svezia	(SE)

Monte Carlo	MCM	Gothenburg	GOT
Paesi Bassi	(NL)	Karlstad	KAR
Amsterdam	AMS	Stoccolma	STO
Arnhem	ARN	Svizzera	(CH)
Eindhoven	EIN	Basel	BAS
Groningen	GRO	Berne	BRN
Rotterdam	ROT	Chur	CHU
L'Aia	DHA	Ginevra	GEN
Nuova Zelanda	(NZ)	Lucerna	LUC
Wellington	WLG	Lugano	LUG
Norvegia	(NO)	Sion	SIO
Bergen	BGN	St. Gallo	SGL
Lillehammer	LIL	Zurigo	ZUR
Oslo	OSL	Regno Unito	(GB)
Polonia	(PL)	Aberdeen	ABD
Cracovia	KRA	Belfast	BEL
Gdansk	GDA	Birmingham	BIR
Poznan	POZ	Cardiff	CAR
Varsavia	WAR	Glasgow	GLW
Portogallo	(PT)	Londra	LON
Faro	FAR	Manchester	MAN
Lisbona	LIS	Newcastle upon Tyne	NEC
Porto	POR	Plymouth	PLY

Federazione Russa	(RU)	Stati Uniti	(US)
St. Petersburg	PET	Los Angeles	LAX
Serbia	(RS)	New York	NYC
Belgrado	BEO	Washington	WAS
Slovacchia	(SK)	Lituania	(LT)
Bratislava	BRV	Vilnius	VNO
Kosice	KOS	Bulgaria	(BG)
Slovenia	(SI)	Sofia	SOF
Ljubiana	LUB	Romania	(RO)
Spagna	(ES)	Bucharest	BUH
Alicante	ALI	Cipro	(CY)
Andorra	AND	Nicosia	NIC
Badajoz	BAD	Irlanda del Nord	(NI)
Barcelona	BAR	Belfast	BFS
Bilbao	BIL		
Cordoba	COR		
Eivissa Ibiza	IBZ		

Indicatore comfort interno:

Quando la temperatura interna è nell'intervallo di 20°C -28°C (68°F - 82.4°F), l'umidità nell'intervallo

40% ~ 70%. LCD mostrerà una faccia felice:



Quando la temperatura interna è fuori dall'intervallo di 20°C -28°C (68°F - 82.4°F), l'umidità fuori

dall'intervallo 40% ~ 70%. LCD mostrerà una faccia triste:



Allerta temperatura e gelo:

1. In modalità normale, premere una volta il pulsante “-” per attivare l'allerta per la temperatura esterna, premere due volte per attivare l'allerta gelo (-1,0°C — +2,9°C), premere una terza volta per

attivare l'allerta temperatura e l'allerta gelo allo stesso tempo, premere una quarta volta per spegnere l'allerta.

2. In modalità normale tenere premuto il pulsante “-” per 3 secondi. La temperatura massima (+70°C) lampeggia. Premere il pulsante “+” o “-” per impostare i valori. Premere il pulsante “MODE” per confermare.
3. La temperatura minima (-50°C) lampeggia. Premere il pulsante “+” o “-” per impostare i valori. Premere il pulsante “MODE” per confermare.
4. Quando si impostano i valori della temperatura, premere “CH” per commutare il valore di allerta della temperatura per ogni canale.

Nota:



- se nessun pulsante è premuto in 20 secondi, le impostazioni saranno salvate automaticamente.
- Premere una volta i pulsanti +/- per regolare l'impostazione di 1 unità, tenere premuto per scorrere velocemente l'impostazione.

Registrazioni min/max:

- In modalità normale, premere il pulsante “+” una volta per visualizzare il valore MAX della temperatura e dell'umidità interna/esterna, premere due volte per visualizzare il valore MIN della temperatura e dell'umidità interna/esterna, premere una terza volta per visualizzare il valore corrente della temperatura e dell'umidità interna/esterna.
- In modalità normale, tenere premuto il pulsante “+” per 3 secondi per ripristinare manualmente il valore MIN/MAX.

Indicatori tendenza temperatura e umidità:

Gli indicatori di tendenza della temperatura (1°C/2°F) si aggiornano a ogni variazione di temperatura.

- La temperatura o l'umidità è aumentata nell'ultima ora. 
- La temperatura o l'umidità non è cambiata nell'ultima ora. 
- La temperatura o l'umidità si è abbassata nell'ultima ora. 

Icone previsioni:

1. La stazione meteo offre queste 5 icone di previsione basate sulla pressione barometrica.
2. L'icona pioggia + neve appare solo se la temperatura esterna è inferiore a 0°C (32°F) e le previsioni sono piovoso o tempestoso.



Soleggiato



Parzialmente soleggiato



Nuvoloso



Pioggia

Indicatori tendenza previsioni

Aumento della pressione; se il meteo è previsto che migliori



Nessuna variazione della pressione; si mantiene il modello meteo fisso



Calo della pressione; è previsto un peggioramento del meteo



Grafico storico pressione barometrica:

1. Il grafico a barre appare in in hPa, la pressione atmosferica registrata nelle ultime 12 ore.
2. L'asse orizzontale mostra le ore in incrementi di -12 ore, -8 ore, -4 ore, -2 ore e 0 ore (corrente).
3. "0h" sull'asse orizzontale indica l'ora corrente, quindi anche la pressione atmosferica corrente.
4. Ogni barra sul grafico a barre rappresenta un valore di 2 hPa.
5. La misurazione della pressione ad ogni scoccare dell'ora è utilizzata come base per la creazione di un nuovo grafico a barre.
6. Le tendenze di pressione atmosferica possono essere determinate semplicemente dando un'occhiata al grafico a barre.
 - a. Se le barre stanno crescendo (più alte sulla destra rispetto alla sinistra) anche la tendenza della pressione atmosferica sta aumentando e il meteo dovrebbe migliorare.
 - b. Se le barre stanno calando (più basse sulla destra rispetto alla sinistra) anche la tendenza della pressione atmosferica sta calando e il meteo dovrebbe peggiorare.
- 7 - Il grafico a barre scorrerà costantemente per evitare l'interruzione dell'LCD.
- 8 - Premere il pulsante "HISTORY" per visualizzare i registri della pressione.

Indicatore marea;

Tide Lo		Bassa marea
Tide Mid		Livello acqua medio
Tide Hi		Alta marea

Fase lunare:

La stazione meteo dispone di un indicatore che indica automaticamente la fase lunare attuale da 1 di 12 icone:

Luna nuova



Luna piena



Indicatore di batteria quasi scarica:

La stazione meteo mostra il simbolo di condizione della batteria scarica quando le batterie della stazione meteo o il sensore esterno devono essere sostituite.

- Icona batteria con umidità interna - Sostituire le batterie nella stazione.

- Icona batteria con umidità esterna - Sostituire le batterie nel sensore.

Specifiche tecniche:

Temperatura interna:

- Intervallo temperatura interna = da 0°C a 50°C (da 32°F a 122°F)
- Precisione ± 1 gradi Celsius da 0°C a 50°C (da 32°F a 122°F)
- Risoluzione = 0,1 gradi Celsius
- Quando sopra 50°C (122°F), l'LCD mostra HH.H°C/°F.
- Quando sotto 0°C (32°F), l'LCD mostra LL.L°C/°F

Umidità interna:

- Intervallo umidità operativa = da 20% UR a 95% UR
- Precisione +/- 5% UR
- Risoluzione = 1 % UR

Temperatura esterna:

- Intervallo temperatura interna = da -50°C a 70°C (da -58°F a 158°F)
- Precisione ± 1 gradi Celsius da 0°C a 50°C (da 32°F a 122°F)
- Precisione $\pm 1,5$ gradi Celsius da -40°C a 0°C (da -40°F a 32°F) e da 50°C a 60°C (da 122°F a 140°F)
- Risoluzione = 0,1 gradi Celsius
- Quando sopra 70°C (158°F), l'LCD indica HI.
- Quando sotto -50°C (-58°F), l'LCD mostra LL.L°C/°F

Umidità esterna:

- Intervallo umidità operativa = da 20% a 95% UR
- Precisione +/- 5% UR
- Risoluzione = 1 % UR

Impostazione predefinita:

- Ora: 00:00
- 24 ore
- Calendario 01/01/2019
- Temperatura: °C
- Icone delle previsioni: parzialmente soleggiato
- Unità pressione: HPA
- Visualizzazione dei giorni della settimana in tedesco

Effetti ricezione ambientale

La stazione ottiene l'orario preciso con tecnologia wireless. Come per tutti i dispositivi wireless, la ricezione può essere influenzata dalle seguenti circostanze:

- Lunga distanza di trasmissione
- Prossimità di montagne e valli
- Prossimità di autostrade, stazioni, aeroporti, cavi di alta tensione e così via.
- Prossimità di cantieri
- Collocazione tra edifici alti
- Collocazione all'interno di edifici in cemento

- Prossimità di apparecchiature elettriche (computer, TV e altro) e strutture metalliche
- Collocazione all'interno di veicoli in movimento

Collocare la stazione in una posizione con segnale ottimale, ad esempio vicino a una finestra e lontano da superfici metalliche o apparecchiature elettriche.

Precauzioni

- Questa unità principale è intesa per essere usata solo all'interno, il sensore per esterno è inteso per esterni.
- Non esporre l'unità a forza eccessiva o shock.
- Non esporre l'unità a temperature estreme, raggi solari diretti, polvere o umidità.
- Non immergere in acqua.
- Evitare il contatto con qualsiasi materiale corrosivo.
- Non gettare l'unità nel fuoco in quanto potrebbe esplodere.
- Non aprire l'alloggiamento posteriore interno o alterare componenti di questa unità.

Avvisi di sicurezza delle batterie

- Utilizzare solo batterie alcaline, non batterie ricaricabili.
- Installare le batterie correttamente rispettando la polarità (+/-).
- Sostituire sempre un set completo di batterie.
- Non utilizzare mai batterie usate e nuove contemporaneamente.
- Rimuovere immediatamente le batterie scariche.
- Rimuovere le batterie inutilizzate.
- Non ricaricare e non smaltire le batterie nel fuoco in quanto possono esplodere.
- Assicurarsi che le batterie siano conservate lontano da oggetti metallici in quanto il contatto

può causare un corto circuito.

- Evitare di esporre le batterie a temperatura o a umidità estreme o a luce solare diretta.
- Tenere tutte le batterie fuori dalla portata dei bambini. Perché potrebbero causare il rischio di soffocamento.

Utilizzare il prodotto solo per lo scopo previsto.

Obblighi in base alla normativa sulle batterie



Le batterie vecchie non appartengono ai rifiuti domestici in quanto possono causare danni alla salute e all'ambiente. È possibile consegnare le batterie usate gratuitamente al proprio rivenditore e punti di raccolta. L'utente finale è obbligato per legge a portare le batterie esauste ai distributori e agli altri punti di raccolta!

Considerare il carico in base alla normativa sui dispositivi elettrici



Questo simbolo indica che i dispositivi elettrici alla fine del loro ciclo di vita devono essere smaltiti separatamente dai rifiuti domestici generali. Portare l'unità al proprio punto di raccolta rifiuti locale o a un centro per la raccolta differenziata. Questa disposizione si applica a tutti i paesi dell'Unione europea e agli altri paesi europei in cui viene praticata la raccolta differenziata.

WS6767 – návod k použití

Přehled:



- 1 - Ikona venkovního kanálu
- 3 - Ikona příjmu snímače
- 5 - Symbol předpovědi počasí
- 7 - Zobrazení tlaku vzduchu
- 9 - Venkovní teplota
- 11 - Venkovní vlhkost
- 13 - Čas
- 15 - Ikona upozornění
- 17 - Kalendářní týden
- 19 - Fáze Měsíce
- 21 - Vnitřní teplota
- 23 - Vnitřní vlhkost
- 25 - Ikona přílivu

- 2 - Ikona upozornění na teplotu
- 4 - Ikona tendence počasí
- 6 - Sloupcový diagram historie tlaku vzduchu
- 8 - Ukazatel pohody
- 10 - Tendence venkovní teploty
- 12 - Tendence venkovní vlhkosti
- 14 - Datum a měsíc
- 16 - Den v týdnu
- 18 - Displej zobrazující východ a západ slunce
- 20 - Tendence vnitřní teploty
- 22 - Indikátor slabých baterií
- 24 - Tendence vnitřní vlhkosti
- 26 - Zobrazení umístění přístroje

Funkce:

- Kalendář (den, měsíc, rok)
- Řízení času rádiovým signálem DCF (s letním časem)
- Výběr 24h/12h režimu
- Pět jazyků (GE, EN, IT, FR, SP)
- Funkce budíku a opakovaného buzení
- Všední dny
- Volba mezi jednotkami °C/°F

- Fáze Měsíce
- Vnitřní/venkovní teplota a vlhkost
- Vnitřní/venkovní teplota a vlhkost – trend
- Východ/západ slunce
- Vnitřní/venkovní kontrolka nízkého výkonu
- Vnitřní kontrolka pohodlí
- Nastavení časové zóny
- Číslo týdnu
- Zobrazení vysokého/středního/nízkého přílivu
- Sloupcový graf tlaku
- Meteostanice
- Min/max záznamy vnitřní/venkovní teploty/vlhkosti
- Vybraný kanál
- Výběr umístění
- Teplotní výstraha
- Upozornění na mráz

Baterie:

Přijímač (WS6767): 2× AA

Snímač (TX960-TH): 2× AAA

Plný displej LCD:



Rychlé nastavení:

Krok 1: Otevřete prostor pro baterie venkovního snímače. Do snímače TX960-TH vložte 2 kusy baterií typu AAA LR03 (nejsou součástí balení). Dodržujte na správnou polaritu. Zavřete prostor pro baterie venkovního snímače.

Krok 2: Otevřete prostor pro baterie meteostanice. Do meteostanice vložte 2 kusy baterií typu AAA

LR06 (nejsou součástí balení). Dodržujte na správnou polaritu. Červená dioda LED bude během přenosu blikat. Zavřete prostor pro baterie meteostanice.

Restartování: Pokud po 3 minutách neexistují žádné údaje o venkovní teplotě a vlhkosti, vyjměte ze stanice a ze snímače na 15 minut baterie, pak se vraťte ke kroku 1 výše.

Zapnutí:

1. Zobrazení celého segmentu na 3 sekundy.
2. Meteostanice na frekvenci 433 MHz zahájí hledání bezdrátového snímače.
3. Pokud se venkovní teplota nezobrazí po 3 minutách, podržte tlačítko „CH“ na hlavním panelu, dokud nenajde venkovní senzor. Poté stisknutím tlačítka „TX“ na snímači odešlete signál. Pokud stále nepřijímá venkovní teplotu, vyjměte baterie z vysílače a přejděte zpět ke kroku 1 nastavení.

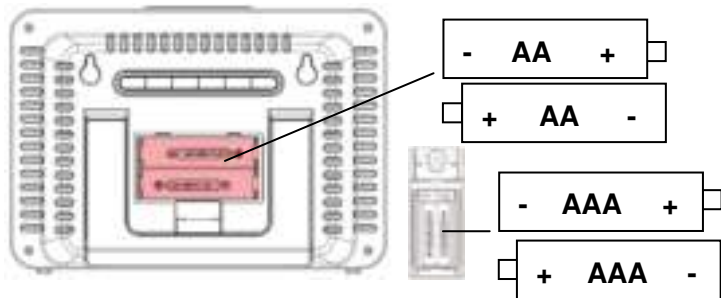

Přijem snímače

- Stisknutím a podržením tlačítka „CH“ na 3 sekundy zahájíte hledání snímače.
- Ikona signálu síly bude stále blikat, pokud je signál snímače přijímán po dobu 3 minut, pokud není k dispozici.

Ikona signálu RC:



Přidání dalších senzorů:

1. Zkontrolujte, zda se na meteostanici zobrazuje kanál 2 nebo 3. Stisknutím tlačítka „CH“ přepínáte kanály na meteostanici.
2. Ujistěte se, že přepínač kanálů přepíná polohu snímače 2 nebo 3.
3. Jakmile jsou čísla na meteostanici a snímači stejná. Pokračujte otevřením krytu baterie na zadní straně bezdrátového snímače a vložte do prostoru pro baterie 2x nové alkalické baterie typu AAA. Vraťte zpět kryt bateriového prostoru.
4. Stiskněte a přidržte tlačítko „CH“ po dobu 3 sekund a meteostanice začne za několik sekund přijímat datový signál z venkovního vysílače.
5. Jakmile začne meteostanice z tohoto senzoru přijímat data, umístěte venkovní vysílač na suché a stíněné místo.

Poznámka:

Je-li meteostanice používána se 2 nebo 3 vysílači, krátkým stisknutím tlačítka „CH“ zobrazíte kanál

1/2/3 nebo cyklické zobrazení. V cyklickém zobrazení bude kanál měněn každých 5 sekund.

Odstraňování snímačů/mazání kanálů:

Stisknutím a podržením tlačítka „CH“ na 3 sekundy vymažete aktuální kanál, který chcete registrovat.

Tlačítka:

MODE HISTORY + - CITY CH SNOOZE



Ikona příjmu DCF se v případě úspěšného příjmu atomového času zobrazí na obrazovce v plné síle signálu.

- V běžném zobrazení MODE spustíte vyhledávání DFC současným stisknutím tlačítek „+“ a „-“.
- Jakmile meteorostanice přijme signál DFC, ikona vysílací věže bude trvale zobrazena.
- Ikona rádiového příjmu se nezobrazuje. Stanice nyní nemůže signál přijmout.
- Přemístěte stanici na místo s lepším příjem signálu a počkejte, až se hodiny přes noc automaticky přijmou: každý den v 1:00, 2:00, 3:00, 4:00, 5:00. DFC automaticky přijímají, kdykoliv již ve stejný den přijme 3:00, 4:00, 5:00, k dalšímu příjmu daný den již nedojde.
- Pouze pokud přístroj přijme letní čas, zobrazí ikonu „DST“.
- Pokud není k dispozici žádný signál nebo dochází k velmi velkému rušení, přijímač se zapne pouze na 2 minuty.
- Pokud je signál dobrý, může jej zařízení zachytit za přibližně 2–3 minuty.
- Pokud je signál slabý, pokusí se zachytit signál až na 10 minut.
- V režimu běžného zobrazení zastavíte vyhledávání DFC současným stisknutím a podržením tlačítek „+“ a „-“.

Nastavení:

1. Stiskem a podržením tlačítka „MODE“ po dobu 3 sekund přejdete do režimu nastavení.
2. Bude blikat ikona 24 HR, stisknutím tlačítek „+“ a „-“ vyberte 12h/24h formát. Stisknutím tlačítka „MODE“ potvrdíte volbu a budete pokračovat.
3. Bude blikat ikona °C, stisknutím tlačítek „+“ a „-“ vyberte formát °C/°F. Stisknutím tlačítka „MODE“ potvrdíte volbu a budete pokračovat.
4. Bude blikat ikona HPA, stisknutím tlačítek „+“ a „-“ vyberte formát HPA/InHg. Stisknutím tlačítka „MODE“ potvrdíte volbu a budete pokračovat.
5. Bude blikat ikona 00, stisknutím tlačítek „+“ a „-“ vyberte časové pásmo. Stisknutím tlačítka „MODE“ potvrdíte volbu a budete pokračovat. Pro Německo například vyberte 00 a pro Velkou Británii -01.
6. Bude blikat ikona 0, stisknutím tlačítek „+“ a „-“ vyberte hodiny. Stisknutím tlačítka „MODE“ potvrdíte volbu a budete pokračovat.
7. Bude blikat ikona 00, stisknutím tlačítek „+“ a „-“ vyberte minuty. Stisknutím tlačítka „MODE“ potvrdíte volbu a budete pokračovat.
8. Bude blikat rok, stisknutím tlačítek „+“ a „-“ vyberte rok. Stisknutím tlačítka „MODE“ potvrdíte volbu a budete pokračovat.
9. Bude blikat měsíc, stisknutím tlačítek „+“ a „-“ vyberte měsíc. Stisknutím tlačítka „MODE“ potvrdíte volbu a budete pokračovat.
10. Bude blikat datum, stisknutím tlačítek „+“ a „-“ vyberte datum. Stisknutím tlačítka „MODE“ potvrdíte volbu a budete pokračovat.
11. Bude blikat jazyk, stisknutím tlačítek „+“ a „-“ vyberte datum. Stisknutím tlačítka „MODE“ potvrdíte volbu a budete pokračovat.

	NĚMČINA	ČESKY	ITALŠTINA	FRANCOUZ- ŠTINA	ŠPANĚLŠTI- NA
TÝDEN	GE	EN	IT	FR	SP
PO	MO	MO	LU	LU	LU
ÚT	DI	TU	MA	MA	MA
ST	MI	WE	ME	ME	MI
ČT	DO	TH	GI	JE	JU
PÁ	FR	FR	VE	VE	VI
SO	SA	SA	SA	SA	SA
NE	SO	SU	DO	DI	DO

Poznámka:

- Pokud během 20 sekund nejsou stisknuta žádná tlačítka, přestane režim nastavení platit a přejde do běžného režimu zobrazení.
- Jedno stisknutí tlačítek +/- provede změnu o 1 jednotku. Rychlejší změny dosáhnete přidržením.
- Příliv/fáze měsíce/východ slunce/západ slunce se budou v průběhu roku/měsíce/dne měnit.
- Fáze měsíce a příliv se budou měnit podle data/měsíce/roku.

Aktivace a deaktivace budíku

1. V běžném zobrazení jednou stiskněte tlačítko „MODE“, na displeji LCD se zobrazí zpráva alarm 1.
2. Stisknutím tlačítka „+“ alarm1 aktivujete/deaktivujete. Když je budík aktivní, bude zobrazena

ikona  .

3. V běžném zobrazení dvakrát stisknete tlačítko „MODE“, na displeji LCD se zobrazí zpráva alarm 2.
4. Stisknutím tlačítka „+“ alarm2 aktivujete/deaktivujete. Když je budík aktivní, bude zobrazena ikona  .

Nastavení budíku:



1. V režimu budíku vstupte podržením tlačítka „MODE“ na 3 sekundy do režimu nastavení budíku.
2. Bude blikat ikona 0, stisknutím tlačítek „+“ a „-“ vyberte čas buzení. Stisknutím tlačítka „MODE“ potvrdíte volbu a budete pokračovat.
3. Bude blikat ikona 00, stisknutím tlačítek „+“ a „-“ vyberte čas buzení. Stisknutím tlačítka „MODE“ potvrdíte volbu a vrátíte se do režimu běžného zobrazení.



Poznámka:

- Pokud během 20 sekund nejsou stisknuta žádná tlačítka, přestane režim nastavení platit a přejde do běžného režimu zobrazení.
- Jedno stisknutí tlačítek +/- provede změnu o 1 jednotku. Rychlejší změny dosáhnete přidržetím.

Funkce opakovaného buzení

- Jakmile zazní budík, stisknutím tlačítka „SNOOZE“ aktivujete opakované buzení na 5 minut. Když je opakované buzení aktivní, bude blikat ikona budíku  a ikona opakovaného buzení  .
- V MODE opakovaného buzení stisknutím libovolného tlačítka kromě „SNOOZE“ MODE opakovaného buzení ukončíte. Ikona opakovaného buzení  zmizí.
- Když jsou možnosti alarm 1 a alarm 2 nastaveny na stejný čas, výchozí budík je alarm 2.

Výběr lokace:

- Stisknete tlačítko „CITY“, bude blikat lokace (BER).
- Pomocí tlačítek „+“ a „-“ vyberte lokaci. A zeměpisná délka a šířka se budou měnit podle města.
- Stisknutím tlačítka „CITY“ potvrdíte volbu a vrátíte se do běžného režimu. Pokud se na displeji nezobrazuje zkratka vašeho umístění, můžete zadat uživatelem definované umístění (viz část „Ruční výběr umístění“).

Výběr lokace ručně:

1. V režimu běžného zobrazení podržte tlačítko „CITY“ na 3 sekundy a pomocí tlačítek „+“ a „-“ vyberte počáteční písmena své lokace.
2. Stisknutím tlačítka „CITY“ písmeno potvrdíte a poté stejným způsobem nastavíte 2. a 3. písmeno.
3. Zobrazí se GMT, bude blikat časové pásmo, pomocí tlačítek „+“ a „-“ a nastavte rozdíl vašeho

časového pásma od GMT. Stisknutím tlačítka „CITY“ potvrdíte volbu.

4. Bude blikat zeměpisná délka, pomocí tlačítek „+“ a „-“ nastavte svoji zeměpisnou délku. Stisknutím tlačítka „CITY“ potvrdíte volbu.
5. Bude blikat zeměpisná šířka, pomocí tlačítek „+“ a „-“ nastavte svoji zeměpisnou šířku. Stisknutím tlačítka „CITY“ potvrdíte volbu a vrátíte se do běžného zobrazení.

Poznámka:

- Pokud během 20 sekund nedojde ke stisknutí tlačítka, nastavení bude automaticky uloženo.
- Jedno stisknutí tlačítek +/- provede změnu o 1 jednotku. Rychlejší změny dosáhnete přidržením.
- Příliv/fáze měsíce/východ slunce/západ slunce se budou lišit podle lokace.
- Fáze měsíce, příliv a týden se budou měnit spolu s lokací.
- Jakmile nastavíte lokaci, budou uvedeny časy místního východu a západu slunce.

Seznam měst:

Německo	(DE)	Záhřeb	ZAG
Berlín	BER	Česky	(CZ)
Brémy	BRE	Brno	BRN
Kolín	KOE	Praha	PRG
Dortmund	DOR	Dánština	(DK)
Drážďany	DRE	Aalborg	ALB
Düsseldorf	DUS	Kodaň	KOB
Erfurt	ERF	Odense	ODE
Frankfurt	FRA	Finsko	(FI)
Freiburg	FRE	Helsinky	HEL
Hamburk	HAM	Francie	(FR)
Hannover	HAN	Ajaccio	AJA
Hof	HOF	Biarritz	BIA
Kaiserslautern	KAI	Bordeaux	BOR
Kassel	KAS	Brest	BRE
Kiel	KIE	Cherbourg-Octeville	CHE
Lipsko	LEI	Clermont-Ferrand	CMF

Magdeburg	MAG	Dijon	DIJ
Mnichov	MUN	Lille	LIL
Norimberk	NUR	Lyon	LYO
Osnabrück	OSN	Marseille	MRS
Pasov	PAS	Mety	MET
Řezno	REG	Nantes	NAN
Rostock	ROS	Nice	NIC
Saarbrücken	SAA	Orléans	ORL
Stuttgart	STU	Paříž	PAR
Ulm	ULM	Perpignan	PER
Würzburg	WUR	Rouen	ROU
Austrálie	(AU)	Štrasburk	STR
Canberra	CBR	Toulouse	TOU
Melbourne	MEL	Řecko	(GR)
Sydney	SYD	Athény	AHN
Rakousko	(AT)	Maďarsko	(HU)
Bregenz	BRE	Budapešť	BUD
Štýrský Hradec	GRZ	Irsko	(IE)
Innsbruck	INN	Dublin	DUB
Linec	LNZ	Itálie	(IT)
Salzburg	SLZ	Ancona	ANC
Vídeň	WIE	Bari	BAR
Villach	VIL	Bolzano	BOZ

Wels	WEL	Cagliari	CAG
Belgie	(BE)	Florence	FIR
Antverpy	ANT	Foggia	FOG
Bruggy	BRG	Janov	GEN
Brusel	BRU	Lecce	LEC
Libramont	LIB	Messina	MES
Lutych	LIE	Milán	MIL
Bosna a Hercegovina	(BA)	Neapol	NAP
Sarajevo	SAR	Palermo	PAL
Chorvatsko	(HR)	Parma	PAR
Split	SPL	Perugia	PER
Řím	ROM	A Coruña	LCO
San Remo	SRE	Las Palmas	LPA
Terst	TRI	León	LEO
Turín	TOR	Madrid	MAD
Benátky	VEN	Málaga	MAL
Verona	VER	Palma de Mallorca	PAL
Lichtenštejnsko	(LI)	Salamanca	SAL
Vaduz	VDZ	Sevilla	SEV
Lucembursko	(LU)	Valencie	VAL
Lucemburk	LUX	Zaragoza	ZAR
Monako	(MC)	Švédsko	(SE)
Monte Carlo	MCM	Göteborg	GOT

Nizozemsko	(NL)	Karlstad	KAR
Amsterdam	AMS	Stockholm	STO
Arnhem	ARN	Švýcarsko	(CH)
Eindhoven	EIN	Basilej	BAS
Groningen	GRO	Bern	BRN
Rotterdam	ROT	Chur	CHU
Haag	DHA	Ženeva	GEN
Nový Zéland	(NZ)	Lucern	LUC
Wellington	WLG	Lugano	LUG
Norsko	(NO)	Sion	SIO
Bergen	BGN	St. Gallen	SGL
Lillehammer	LIL	Curych	ZUR
Oslo	OSL	Spojené království	(GB)
Polsko	(PL)	Aberdeen	ABD
Krakov	KRA	Belfast	BEL
Gdaňsk	GDA	Birmingham	BIR
Poznaň	POZ	Cardiff	CAR
Varšava	WAR	Glasgow	GLW
Portugalsko	(PT)	Londýn	LON
Faro	FAR	Manchester	MAN
Lisabon	LIS	Newcastle upon Tyne	NEC
Porto	POR	Plymouth	PLY
Ruská federace	(RU)	Spojené státy	(US)

Petrohrad	PET	Los Angeles	LAX
Srbsko	(RS)	New York	NYC
Bělehrad	BEO	Washington	WAS
Slovensko	(SK)	Litva	(LT)
Bratislava	BRV	Vilnius	VNO
Košice	KOS	Bulharsko	(BG)
Slovinsko	(SI)	Sofia	SOF
Lublaň	LUB	Rumunsko	(RO)
Španělsko	(ES)	Bukurešť	BUH
Alicante	ALI	Kypr	(CY)
Andorra	AND	Nikósie	NIC
Badajoz	BAD	Severní Irsko	(NI)
Barcelona	BAR	Belfast	BFS
Bilbao	BIL		
Córdoba	COR		
Ibiza	IBZ		

Vnitřní kontrolka pohodlí:

Když je vnitřní teplota v rozsahu 20 °C až 28 °C (68 °F až 82,4 °F) a vlhkost v rozsahu 40 % až 70 %.



Displej LCD zobrazí veselý obličej:

Když je vnitřní teplota mimo rozsah 20 °C až 28 °C (68 °F až 82,4 °F) a vlhkost mimo rozsah 40 % až

70 %. Displej LCD zobrazí smutný obličej:



Upozornění na teplotu a mráz:

1. V normálním režimu stiskněte jednou tlačítko „-“ pro aktivaci upozornění venkovní teplotu, dvakrát stiskněte pro aktivaci upozornění na mráz (-1,0 °C až + 2,9 °C), třikrát stiskněte pro aktivaci upozornění na teplotu a mráz současně. Čtyřmi stisknutími upozornění vypnete.
2. V běžném režimu stiskněte tlačítko „-“ na 3 sekundy. Bude blikat maximální teplota (+70 °C). Pomocí tlačítek „+“ a „-“ nastavte hodnoty. Stisknutím tlačítka „MODE“ potvrďte nastavení.

3. Bude blikat minimální teplota (-50°C). Pomocí tlačítek „+“ a „-“ nastavte hodnoty. Stisknutím tlačítka „MODE“ potvrďte nastavení.
4. Při nastavování hodnot teploty budete stisknutím tlačítka „CH“ přepínat hodnotu upozornění na teplotu u každého kanálu.

Poznámka:



- Pokud během 20 sekund nedojde ke stisknutí tlačítka, nastavení bude automaticky uloženo.
- Jedno stisknutí tlačítek +/- provede změnu o 1 jednotku. Rychlejší změny dosáhnete přidržetím.

Min/Max záznamy:

- V normálním režimu stiskněte jednou tlačítko „+“ pro zobrazení MAX hodnoty vnitřní/venkovní teploty a vlhkosti, dvakrát stiskněte pro zobrazení MIN hodnoty vnitřní/venkovní teploty a vlhkosti, třikrát stiskněte pro zobrazení aktuální hodnoty vnitřní/venkovní teploty a vlhkosti.
- V běžném režimu stiskněte tlačítko „-“ na 3 sekundy a ručně resetujte MIN/MAX hodnotu.

Indikátory trendu teploty a vlhkosti:

Indikátory trendu teploty ($1^{\circ}\text{C} / 2^{\circ}\text{F}$) se aktualizují s každou změnou teploty.

- Teplota nebo vlhkost se za poslední 1 hodinu zvýšily. 
- Teplota nebo vlhkost se za poslední 1 hodinu nezměnily. 
- Teplota nebo vlhkost se za poslední 1 hodinu snížily. 

Ikony předpovědi:

1. Meteostanice nabízí pro předpověď na základě barometrického tlaku těchto 5 ikon.
2. Ikona deště a sněhu se objeví pouze tehdy, když je venkovní teplota pod 0°C (32°F) a předpověď ukazuje na dešť nebo bouřku.



Jasno



Částečně slunečno



Zataženo



Děšť

Indikátory tendence předpovědi

Tlak stoupá, lze očekávat zlepšení počasí 

Žádná změna tlaku, počasí zůstane na stejné úrovni 

Tlak klesá, lze očekávat zhoršení počasí 

Graf historie barometrického tlaku:

1. Sloupcový graf ukazuje v hPa, zaznamenaný tlak vzduchu za posledních 12 hodin.
2. Vodorovná osa zobrazuje hodiny v úsecích -12 hodin, -8 hodin, -4 hodin, -2 hodin a 0 hodin

(přítomný okamžik).

3. „0h“ na vodorovné ose označuje aktuální hodinu, tedy také aktuální tlak vzduchu.
4. Každý sloupec v sloupcovém grafu představuje hodnotu 2 hPa.
5. Každou celou hodinu se jako základ pro zobrazení nového grafu použije aktuální tlak vzduchu.
6. Trendy tlaku vzduchu lze zjistit pouhým pohledem na sloupcový graf.
 - a. Pokud sloupce stoupají (vyšší vpravo než vlevo), tlak vzduchu má stoupající tendenci a počasí by se mělo zlepšit.
 - b. Pokud sloupce klesají (nižší vpravo než vlevo), tlak vzduchu má klesající tendenci a počasí by se mělo zhoršit.
- 7 - Sloupcový graf se bude neustále posouvat, aby nedošlo k vypálení displeje LCD.
- 8 - Stisknutím tlačítka „HISTORY“ zobrazíte záznamy tlaku.

Kontrolka přílivu;

Tide Lo	→	Nízký příliv
Tide Mid	→	Střední hladina vody
Tide Hi	→	Vysoký příliv

Fáze měsíce:

Meteostanice obsahuje displej, který automaticky zobrazuje aktuální měsíční fázi od 1 z 12 ikon.



Indikátor slabých baterií:

Meteostanice zobrazuje symbol stavu vybité baterie, když je třeba vyměnit baterie meteostanice nebo venkovního snímače.

- Ikona baterie vnitřní vlhkosti – vyměňte baterie ve stanici.
- Ikona baterie venkovní vlhkosti – vyměňte baterie ve snímači.

Specifikace:

Vnitřní teplota:

- Rozsah provozních teplot = 0 °C až 50 °C (32°F až 122°F)
- Přesnost ± 1 °C při teplotě 0 až 50 °C (32°F až 122°F)
- Rozlišení = 0,1 °C
- Při hodnotě nad 50 °C (122 °F) displej LCD zobrazí HH.H°C/°F
- Při hodnotě pod 0 °C (32°F) displej LCD zobrazí LL.L°C/°F

Vnitřní vlhkost:

- Rozsah provozní vlhkosti = 20% RH až 95%RH
- Přesnost ± 5 % rel. vlhkosti
- Rozlišení = 1 % rel. vlhkosti

Venkovní teplota:

- Rozsah provozní teploty: -50 °C až 70°C (-58°F až 158°F)
- Přesnost ± 1 °C při teplotě 0 až 50 °C (32°F až 122°F)
- Přesnost $\pm 1,5$ stupně Celsia -40 °C až 0 °C (-40 °F až 32 °F) a 50 °C až 60 °C (122 °F až 140 °F)
- Rozlišení = 0,1 °C
- Při hodnotě nad 70 °C (158 °F) displej LCD zobrazí HH.H°C/°F
- Při hodnotě pod -50 °C (-58 °F) displej LCD zobrazí LL.L°C/°F

Venkovní vlhkost:

- Rozsah provozní vlhkosti = 20 až 95 % rel. vlhkosti
- Přesnost ± 5 % rel. vlhkosti
- Rozlišení = 1 % rel. vlhkosti

Výchozí nastavení:

- Čas: 0:00
- 24 hod
- Kalendář 01/01/2019
- Teplota: °C
- Ikona předpovědi počasí: polojasno
- Jednotka tlaku: HPA
- Zobrazení dne v týdnu v němčině

Vlivy prostředí na příjem signálu

Čas stanice je přesně řízen bezdrátovou technologií. Stejně jako u jiných bezdrátových zařízení může

být příjem negativně ovlivněn následujícími podmínkami:

- Dlouhá přenosová vzdálenost
- Blízkost hor a údolí
- Blízkost dálnic, železnic, letišť, vedení vysokého napětí apod.
- Blízkost stavenišť
- Umístění mezi vysokými stavbami
- Umístění uvnitř betonových staveb
- Blízkost elektrických zařízení (počítačů, televizorů apod.) a kovových předmětů
- Umístění uvnitř jedoucích vozidel

Stanici umístěte na místě s optimálním signálem, to znamená v blízkosti okna a mimo dosah vlivu kovových povrchů nebo elektrických zařízení.

Bezpečnostní opatření

- Tato hlavní jednotka je určena pro použití pouze ve vnitřních prostorech, venkovní snímač je určen pro venkovní použití.
- Nevystavujte jednotku působení nadměrné síly ani ořesům.
- Nevystavujte jednotku extrémním teplotám, přímému slunečnímu svitu, prachu či vlhkosti.
- Neponořujte do vody.
- Vyhněte se kontaktu s jakýmkoliv korozivním materiálem.
- Nevhazujte jednotku do ohně, hrozí nebezpečí exploze.
- Neotevírejte vnitřní kryt a nemanipulujte s žádnými součástkami této jednotky.

Bezpečnostní opatření u baterií

- Používejte pouze alkalické baterie, nikdy ne dobíjecí baterie.
- Vložte baterie se správnou polaritou (+/-).
- Vždy vyměňte kompletní sadu baterií.
- Nikdy nemíchejte dohromady použité a nové baterie.
- Slabé baterie okamžitě vyjměte.
- Jestliže zařízení nepoužíváte, vyjměte z něj baterie.
- Baterie nenabíjejte a nevhazujte je do ohně – mohou explodovat.
- Baterie skladujte mimo dosah kovových předmětů, kontakt s nimi může způsobit zkrat.
- Nevystavujte baterie extrémním teplotám, vlhkosti či přímému slunečnímu svitu.
- Veškeré baterie skladujte mimo dosah dětí. Hrozí riziko udušení.

Výrobek používejte pouze k zamýšlenému účelu!

Likvidace baterií podle předpisů



Staré baterie nepatří do domácího odpadu, protože mohou způsobit škody na zdraví a životním prostředí. Použité baterie můžete zdarma vrátit prodejci a do sběrných míst. Jako koncoví uživatelé jste vázáni zákonem použité baterie vrátit distributorům a do jiných sběrných míst!

Povinnosti dle zákona o elektrických zařízeních



Tento symbol znamená, že elektrická zařízení na konci jejich životnosti je třeba likvidovat odděleně od běžného domácího odpadu. Zařízení vraťte do místního sběrného místa nebo centra pro recyklaci. To platí pro všechny země Evropské unie a ostatní evropské země se samostatným systémem shromažďování odpadu.

WS6767 – instrukcja obsługi

Przegląd:



- | | |
|---|--|
| 1 - Ikona kanału zewnętrznego | 2 - Ikona alertu temperatury |
| 3 - Ikona odbioru sygnału z czujnika | 4 - Ikona tendencji pogody |
| 5 - Symbol prognozy pogody | 6 - Wykres słupkowy zarejestrowanego ciśnienia |
| 7 - Wskazania ciśnienia atmosferycznego | 8 - Wskaźnik komfortu warunków |
| 9 - Temperatura na zewnątrz | 10 - Tendencja temperatury na zewnątrz |
| 11 - Wilgotność na zewnątrz | 12 - Tendencja wilgotności na zewnątrz |
| 13 - Godzina | 14 - Data i miesiąc |
| 15 - Ikona alarmu | 16 - Dzień tygodnia |
| 17 - Tydzień kalendarzowy | 18 - Wyświetlanie wschodu i zachodu słońca |
| 19 - Faza księżyca | 20 - Tendencja temperatury wewnątrz |
| 21 - Temperatura wewnętrzna | 22 - Wskaźnik rozładowania baterii |
| 23 - Wilgotność wewnątrz | 24 - Tendencja wilgotności wewnątrz |
| 25 - Ikona pływaków | 26 - Oznaczenie ustawionej lokalizacji |

Właściwości:

- Kalendarz (dzień/miesiąc/rok)
- Zegar sterowany radiowo DCF (obsługa czasu letniego)
- Tryb 24/12-godzinnego wyświetlania czasu
- Pięć języków (niemiecki, angielski, włoski, francuski, hiszpański)
- Funkcja alarmu i drzemki
- Dni tygodnia

- Wybór °C/°F
- Faza księżycyca
- Temperatura i wilgotność w pomieszczeniu/na zewnątrz
- Trend temperatury i wilgotności w pomieszczeniu/na zewnątrz
- Wschód/zachód słońca
- Wskaźnik niskiego poziomu naładowania baterii w stacji wewnętrznej/zewnętrznej
- Wskazanie komfortu warunków otoczenia
- Ustawianie strefy czasowej
- Numer tygodnia
- Wskazanie przyływu/stanu pośredniego/odpływu
- Wykres słupkowy ciśnienia
- Stacja pogody
- Rekordy min./maks. temperatury wewnętrznej/zewnętrznej
- Wybrany kanał
- Wybór lokalizacji
- Alarm temperatury
- Alert mrozu

Baterie:

Odbiornik (WS6767): 2 x AA

Czujnik (TX960-TH): 2 x AAA

Wyświetlacz Full LCD:



Szybka konfiguracja:

Krok 1 Otworzyć komorę baterii czujnika zewnętrznego. Umieścić 2 baterie AAA LR03 (nie stanowią wyposażenia) w czujniku TX960-TH. Należy zwrócić uwagę na poprawne umieszczenie baterii. Zamknąć komorę baterii czujnika zewnętrznego.

Krok 2 Otworzyć komorę baterii stacji pogody. Umieścić 2 baterie AA LR06 (nie stanowią wyposażenia) w stacji pogody. Należy zwrócić uwagę na poprawne umieszczenie baterii. Podczas transmisji miga czerwona dioda. Zamknąć komorę baterii stacji pogody.

Resetowanie Jeżeli po 3 minutach nie pojawiają się dane temperatury i wilgotności na zewnątrz, należy wyjąć baterie ze stacji i czujnika zewnętrznego na 15 minut, a następnie wykonać krok 1 opisany powyżej.

Zasilanie włączone:

1. Przez 3 sekundy wyświetlane będą wszystkie segmenty.
2. Stacja rozpocznie wyszukiwanie czujnika bezprzewodowego w pasmie 433 MHz.
3. Jeżeli po 3 minutach temperatura zewnętrzna nie zostanie wyświetlona, należy przytrzymać przycisk „CH” urządzenia głównego, aby wyszukać sygnał czujnika zewnętrznego. Następnie należy nacisnąć przycisk „TX” na czujniku, aby wysłać sygnał. Jeżeli temperatura zewnętrzna nadal nie jest odbierana, należy wyjąć baterie z nadajnika i powrócić do kroku 1 konfiguracji.

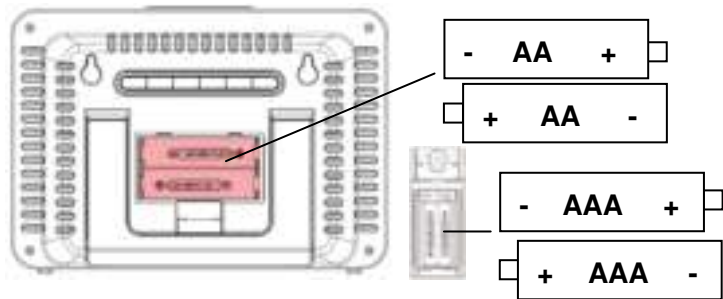

Odbiór sygnału z czujnika

- Nacisnąć i przytrzymać przycisk „CH”, aby wyszukać czujnik.
- Ikona siły sygnału będzie migać przez 3 minuty, do momentu odebrania sygnału z czujnika.

Ikona sygnału radiowego:



Dodawanie dodatkowych czujników:

1. Upewnić się, że na stacji pogodowej wyświetla się kanał 2 lub 3. Nacisnąć przycisk „CH”, aby zmienić kanał stacji pogody.
2. Należy się upewnić, że wybrany został kanał czujnika 2 lub 3.
3. Pozwoli to zapewnić zgodność numeru czujnika z kanałem stacji pogody. Następnie należy otworzyć komorę baterii, znajdującą się z tyłu czujnika, i umieścić w niej 2 nowe baterie alkaliczne AAA. Założyć pokrywę baterii.
4. Nacisnąć i przytrzymać przycisk "CH" przez 3 sekundy i stacja pogodowa odbierze sygnał danych z przekaźnika zewnętrznego za kilka sekund.
5. Ustawić przekaźnik zewnętrzny w miejscu suchym i zacienionym, kiedy stacja pogodowa odbierze dane z tego czujnika.

Uwaga:

Jeżeli stacja jest wykorzystywana z 2 lub 3 nadajnikami, należy krótko nacisnąć przycisk „CH”, aby wyświetlić kanał 1/2/3 lub ustawić cykliczne przewijanie wskazań z czujników. W trybie wyświetlania cyklicznego kanał zmieniany jest co 5 sekund.

Usuwanie czujników/resetowanie kanałów:

Nacisnąć i przytrzymać przycisk „CH” przez 3 sekundy, aby zresetować aktualnie rejestrowany kanał.

Przyciski

MODE **HISTORY** + - **CITY** **CH** **SNOOZE**



Ikona odbioru sygnału DCF , oznaczająca odbiór pełnej mocy sygnału, pojawi się na ekranie po odebraniu czasu zegara atomowego.

- W zwykłym trybie wyświetlania należy równocześnie nacisnąć przycisk „+” oraz „-”, aby rozpocząć wyszukiwanie sygnału DCF.
- Po odebraniu przez stację sygnału DCF wyświetlana będzie ikona wieży.
- Ikona wieży nie wyświetla się. Tym razem stacja nie była w stanie odebrać sygnału.
- Aby uzyskać silniejszy sygnał, należy przestawić stację w inne miejsce i odczekać do kolejnego dnia (sygnał odbierany jest automatycznie codziennie o godzinie: 1:00, 2:00, 3:00, 4:00, 5:00). Jeżeli sygnał DCF zostanie odebrany podczas automatycznego wyszukiwania, kolejne wyszukiwania sygnału (np. o godzinie 3:00, 4:00, 5:00) nie będą wykonywane.
- Gdy urządzenie odbiera czas letni, wyświetlana jest ikona „DST”.
- Jeżeli nie ma sygnału lub występują za duże zakłócenia, odbiornik będzie włączony przez 2 minuty.
- Jeżeli sygnał jest dobry, może zostać odebrany za około 2-3 minuty.
- Jeżeli sygnał jest słaby, wyszukiwanie sygnału może potrwać do 10 minut.
- Aby przerwać wyszukiwanie sygnału DCF, należy w zwykłym trybie wyświetlania równocześnie przytrzymać przyciski „+” i „-” lub przycisk „CH”.

Ustawienia



1. Nacisnąć i przytrzymać przycisk „MODE” przez 3 sekundy, aby przejść do trybu ustawień
2. Wskazanie 24 HR zacznie migać. Nacisnąć „+” lub „-”, aby wybrać 24/12-godzinny format godzin. Nacisnąć przycisk „MODE”, aby potwierdzić i kontynuować.
3. Wskazanie °C zacznie migać. Nacisnąć „+” lub „-”, aby wybrać jednostkę temperatury: °C/°F. Nacisnąć przycisk „MODE”, aby potwierdzić i kontynuować.
4. Wskazanie HPA zacznie migać. Nacisnąć „+” lub „-”, aby wybrać jednostkę ciśnienia: HPA/InHg. Nacisnąć przycisk „MODE”, aby potwierdzić i kontynuować.
5. Wskazanie 00 zacznie migać. Nacisnąć „+” lub „-”, aby wybrać strefę czasową. Nacisnąć przycisk „MODE”, aby potwierdzić i kontynuować. Na przykład, wartość 00 oznacza Niemcy, a wartość -01 Wielką Brytanię.
6. Wskazanie 0 zacznie migać. Nacisnąć „+” lub „-”, aby wybrać godzinę. Nacisnąć przycisk „MODE”, aby potwierdzić i kontynuować.
7. Wskazanie 00 zacznie migać. Nacisnąć „+” lub „-”, aby wybrać minuty. Nacisnąć przycisk „MODE”, aby potwierdzić i kontynuować.
8. Wskazanie roku zacznie migać. Nacisnąć „+” lub „-”, aby wybrać rok. Nacisnąć przycisk „MODE”, aby potwierdzić i kontynuować.
9. Wskazanie miesiąca zacznie migać. Nacisnąć „+” lub „-”, aby wybrać miesiąc. Nacisnąć przycisk „MODE”, aby potwierdzić i kontynuować.
10. Wskazanie daty zacznie migać. Nacisnąć „+” lub „-”, aby wybrać datę. Nacisnąć przycisk „MODE”, aby potwierdzić i kontynuować.
11. Wskazanie języka zacznie migać. Nacisnąć „+” lub „-”, aby wybrać język. Nacisnąć przycisk „MODE”, aby potwierdzić i kontynuować.

	NIEMIECKI	POLSKI	WŁOSKI	FRANCUSKI	HISZPAŃSKI
DZIEŃ	GE	EN	IT	FR	SP
PN	MO	MO	LU	LU	LU
WT	DI	TU	MA	MA	MA
ŚR	MI	WE	ME	ME	MI
CZ	DO	TH	GI	JE	JU
PT	FR	FR	VE	VE	VI
SB	SA	SA	SA	SA	SA
ND	SO	SU	DO	DI	DO

Uwaga:

- Jeśli przez 20 sekund nie zostanie naciśnięty żaden przycisk, tryb ustawień wygaśnie i zostanie przełączony na zwykły tryb wyświetlania.
- Jednokrotne naciśnięcie przycisków +/- zmienia wartość o 1 jednostkę, przytrzymanie przycisku spowoduje szybkie przewijanie wartości.
- Pływy/fazy księżyca/godzina wschodu i zachodu słońca będą zmieniały się wraz z rokiem/miesiącem/datą.
- Fazy księżyca, pływy, numer tygodnia będą zmieniały się wraz z datą/miesiącem/rokiem.

Włączenie i wyłączenie budzika

1. W zwykłym trybie wyświetlania należy jednokrotnie nacisnąć przycisk „MODE”, aby wyświetlić na LCD wskazanie budzika 1.
2. Nacisnąć przycisk „+”, aby włączyć/wyłączyć budzik 1. Po włączeniu funkcji budzika na ekranie wyświetlana jest ikona budzika .
3. W zwykłym trybie wyświetlania należy dwukrotnie nacisnąć przycisk „MODE”, aby wyświetlić na LCD wskazanie budzika 2.
4. Nacisnąć przycisk „+”, aby włączyć/wyłączyć budzik 2. Po włączeniu funkcji budzika na ekranie wyświetlana jest ikona budzika .

Ustawianie alarmu:



1. W trybie alarmu przytrzymać przycisk „MODE” przez 3 sekundy, aby przejść do trybu konfiguracji budzika.
2. Wskazanie 0 zacznie migać. Nacisnąć „+” lub „-”, aby wybrać godzinę budzenia. Nacisnąć przycisk „MODE”, aby potwierdzić i kontynuować.
3. Wskazanie 00 zacznie migać. Nacisnąć „+” lub „-”, aby wybrać minuty budzenia. Nacisnąć przycisk „MODE”, aby potwierdzić i powrócić do zwykłego trybu wyświetlania.



Uwaga:

- Jeśli przez 20 sekund nie zostanie naciśnięty żaden przycisk, tryb ustawień wygaśnie i zostanie przełączony na zwykły tryb wyświetlania.
- Jednokrotne naciśnięcie przycisków +/- zmienia wartość o 1 jednostkę, przytrzymanie przycisku spowoduje szybkie przewijanie wartości.

Funkcja drzemki:

- Gdy wybrzmiewa alarm, nacisnąć przycisk „SNOOZE”, aby uruchomić tryb drzemki trwający 5 minut. Gdy aktywny jest tryb drzemki, ikona budzika  i drzemki  migają.
- Aby wyłączyć tryb drzemki, należy nacisnąć dowolny przycisk inny niż „SNOOZE”. Ikona drzemki  zniknie.
- Jeżeli dla budzika 1 i budzika 2 wybrano ten sam czas, domyślnym budzikiem jest budzik 2.

Wybór miejsca użytkowania

- Nacisnąć przycisk „CITY”, wskazanie lokalizacji (BER) zacznie migać.
- Nacisnąć przycisk „+” lub „-”, aby wybrać lokalizację. Współrzędne geograficzne zostaną zmienione zgodnie z wybranym miastem.
- Nacisnąć przycisk „CITY”, aby potwierdzić i powrócić do trybu zwykłego. Jeżeli skrót lokalizacji nie pojawi się na wyświetlaczu, można wprowadzić lokalizację zdefiniowaną przez użytkownika (patrz „Ręczny wybór lokalizacji”).

Ręczny wybór miejsca użytkowania

1. W zwykłym trybie wyświetlania należy przytrzymać przycisk „CITY” przez 3 sekundy, a następnie

- nacisnąć przycisk „+” lub „-”, aby wybrać pierwszą literę nazwy lokalizacji.
- Nacisnąć przycisk „CITY”, aby potwierdzić i wybrać 2. i 3. literę nazwy lokalizacji.
 - Pojawi się wskazanie GMT, strefa czasowa zacznie migać. Nacisnąć przycisk „+” lub „-”, aby wprowadzić różnicę czasu w strefie użytkownika stacji pogody względem czasu GMT. Nacisnąć przycisk „CITY”, aby potwierdzić.
 - Wskazanie długości geograficznej zacznie migać. Nacisnąć przycisk „+” lub „-”, aby ustawić długość geograficzną lokalizacji, w której użytkowana jest stacja pogody. Nacisnąć przycisk „CITY”, aby potwierdzić.
 - Wskazanie szerokości geograficznej zacznie migać. Nacisnąć przycisk „+” lub „-”, aby ustawić szerokość geograficzną lokalizacji, w której użytkowana jest stacja pogody. Nacisnąć przycisk „CITY”, aby potwierdzić i powrócić do trybu zwykłego.

Uwaga:

- Jeżeli w ciągu 20 sekund nie zostanie naciśnięty żaden przycisk, ustawienia zostaną zapisane automatycznie
- Jednokrotne naciśnięcie przycisków +/- zmienia wartość o 1 jednostkę, przytrzymanie przycisku spowoduje szybkie przewijanie wartości.
- Pływy/fazy księżyca/godzina wschodu i zachodu słońca będą zmieniały się wraz z lokalizacją.
- Fazy księżyca, pływy, numer tygodnia będą zmieniały się wraz z lokalizacją.
- Po ustawieniu lokalizacji urządzenie będzie wskazywać godzinę wschodu i zachodu słońca dla tej lokalizacji.

Lista miast:

Niemcy	(DE)	Zagrzeb	ZAG
Berlin	BER	Czechy	(CZ)
Brema	BRE	Brno	BRN
Kolonia	KOE	Praga	PRG
Dortmund	DOR	Duński	(DK)
Drezno	DRE	Aalborg	ALB
Düsseldorf	DUS	Kopenhaga	KOB
Erfurt	ERF	Odense	ODE
Frankfurt	FRA	Finlandia	(FI)
Freiburg	FRE	Helsinki	HEL
Hamburg	HAM	Francja	(FR)
Hanower	HAN	Ajaccio	AJA
Hof	HOF	Biarritz	BIA
Kaiserslautern	KAI	Bordeaux	BOR

Kassel	KAS	Brest	BRE
Kilonia	KIE	Cherbourg-Octeville	CHE
Lipsk	LEI	Clermont-Ferrand	CMF
Magdeburg	MAG	Dijon	DIJ
Monachium	MUN	Lille	LIL
Norymberga	NUR	Lyon	LYO
Osnabrück	OSN	Marsylia	MRS
Passau	PAS	Metz	MET
Ratyzbona	REG	Nantes	NAN
Rostock	ROS	Nicea	NIC
Saarbrücken	SAA	Orlean	ORL
Stuttgart	STU	Paryż	PAR
Ulm	ULM	Perpignan	PER
Würzburg	WUR	Rouen	ROU
Australia	(AU)	Strasburg	STR
Canberra	CBR	Tuluza	TOU
Melbourne	MEL	Grecja	(GR)
Sydney	SYD	Ateny	AHN
Austria	(AT)	Węgry	(HU)
Bregencja	BRE	Budapeszt	BUD
Graz	GRZ	Irlandia	(IE)
Innsbruck	INN	Dublin	DUB
Linz	LNZ	Włochy	(IT)

Salzburg	SLZ	Ancona	ANC
Wiedeń	WIE	Bari	BAR
Villach	VIL	Bolzano	BOZ
Wels	WEL	Cagliari	CAG
Belgia	(BE)	Florencja	FIR
Antwerpia	ANT	Foggia	FOG
Brugia	BRG	Genua	GEN
Bruksela	BRU	Lecce	LEC
Libramont	LIB	Messina	MES
Liege	LIE	Mediolan	MIL
Bośnia i Hercegowina	(BA)	Neapol	NAP
Sarajewo	SAR	Palermo	PAL
Chorwacja	(HR)	Parma	PAR
Split	SPL	Perugia	PER
Rzym	ROM	La Coruña	LCO
San Remo	SRE	Las Palmas	LPA
Triest	TRI	Leon	LEO
Turyń	TOR	Madryt	MAD
Wenecja	VEN	Malaga	MAL
Weronia	VER	Palma de Mallorca	PAL
Liechtenstein	(LI)	Salamanca	SAL
Vaduz	VDZ	Sewilla	SEV
Luksemburg	(LU)	Walencja	VAL

Luksemburg	LUX	Saragossa	ZAR
Monako	(MC)	Szwecja	(SE)
Monte Carlo	MCM	Goeteborg	GOT
Holandia	(NL)	Karlstad	KAR
Amsterdam	AMS	Sztokholm	STO
Arnhem	ARN	Szwajcaria	(CH)
Eindhoven	EIN	Bazylea	BAS
Groningen	GRO	Berno	BRN
Rotterdam	ROT	Chur	CHU
Haga	DHA	Genewa	GEN
Nowa Zelandia	(NZ)	Lucerna	LUC
Wellington	WLG	Lugano	LUG
Norwegia	(NO)	Sion	SIO
Bergen	BGN	St. Gallen	SGL
Lillehammer	LIL	Zurych	ZUR
Oslo	OSL	Wielka Brytania	(GB)
Polska	(PL)	Aberdeen	ABD
Kraków	KRA	Belfast	BEL
Gdańsk	GDA	Birmingham	BIR
Poznań	POZ	Cardiff	CAR
Warszawa	WAR	Glasgow	GLW
Portugalia	(PT)	Londyn	LON
Faro	FAR	Manchester	MAN

Lizbona	LIS	Newcastle upon Tyne	NEC
Porto	POR	Plymouth	PLY
Federacja Rosyjska	(RU)	Stany Zjednoczone	(US)
St. Petersburg	PET	Los Angeles	LAX
Serbia	(RS)	Nowy Jork	NYC
Belgrad	BEO	Waszyngton	WAS
Słowacja	(SK)	Litwa	(LT)
Bratysława	BRV	Wilno	VNO
Koszyce	KOS	Bulgaria	(BG)
Słowenia	(SI)	Sofia	SOF
Lublana	LUB	Rumunia	(RO)
Hiszpania	(ES)	Bukareszt	BUH
Alicante	ALI	Cypr	(CY)
Andora	AND	Nikozja	NIC
Badajoz	BAD	Irlandia Północna	(NI)
Barcelona	BAR	Belfast	BFS
Bilbao	BIL		
Cordoba	COR		
Eivissa Ibiza	IBZ		

Wskazanie komfortu warunków otoczenia w pomieszczeniu

Gdy temperatura w pomieszczeniu mieści się w zakresie od 20°C do 28°C, a wilgotność mieści się w

zakresie od 40% do 70%, na LCD wyświetlana jest ikona uśmiechniętej twarzy. 

Gdy temperatura w pomieszczeniu nie mieści się w zakresie od 20°C do 28°C, a wilgotność nie mieści

się w zakresie od 40% do 70%, na LCD wyświetlana jest ikona smutnej twarzy. 

Ostrzeżenie o temperaturze i mrozie

1. W zwykłym trybie nacisnąć przycisk „-” jeden raz, aby włączyć ostrzeżenia dotyczące temperatury na zewnątrz; nacisnąć dwa razy, aby włączyć ostrzeżenie o mrozie (od $-1,0^{\circ}\text{C}$ do $+2,9^{\circ}\text{C}$); nacisnąć trzeci raz, aby włączyć ostrzeżenia o temperaturze i mrozie; nacisnąć czwarty raz, aby wyłączyć ostrzeżenia.
2. W zwykłym trybie przytrzymać przycisk „-” przez 3 sekundy. Temperatura maksymalna ($+70^{\circ}\text{C}$) zacznie migać. Nacisnąć przycisk „+” lub „-”, aby ustawić wartości. Nacisnąć przycisk „MODE”, aby potwierdzić.
3. Temperatura minimalna (-50°C) zacznie migać. Nacisnąć przycisk „+” lub „-”, aby ustawić wartości. Nacisnąć przycisk „MODE”, aby potwierdzić.
4. Ustawiając wartości temperatury, należy nacisnąć „CH”, aby ustawić wartość ostrzeżenia o temperaturze dla każdego kanału.

Uwaga:



- Jeżeli w ciągu 20 sekund nie zostanie naciśnięty żaden przycisk, ustawienia zostaną zapisane automatycznie.
- Jednokrotne naciśnięcie przycisków +/- zmienia wartość o 1 jednostkę, przytrzymanie przycisku spowoduje szybkie przewijanie wartości.

Rekordy min./maks.

- W zwykłym trybie nacisnąć przycisk „+” jeden raz, aby wyświetlić wartość maks. temperatury i wilgotności na zewnątrz/wewnątrz; nacisnąć dwa razy, aby wyświetlić wartość min. temperatury i wilgotności na zewnątrz/wewnątrz; nacisnąć trzeci raz, aby wyświetlić aktualną wartość temperatury i wilgotności na zewnątrz/wewnątrz.
- W zwykłym trybie przytrzymać przycisk „+” przez 3 sekundy, aby zresetować wartości min./maks.

Wskaźniki trendu temperatury i wilgotności

Wskaźniki trendu temperatury (1°C) są aktualizowane po każdej zmianie temperatury.

- W ciągu ostatniej godziny wzrosła temperatura lub wilgotność. 
- W ciągu ostatniej godziny temperatura ani wilgotność nie zmieniły się. 
- W ciągu ostatniej godziny spadła temperatura lub wilgotność. 

Ikony prognozy

1. Stacja pogody wyświetla jedną z 5 poniższych ikon prognozy w oparciu o ciśnienie atmosferyczne.
2. Ikona deszczu ze śniegiem będzie wyświetlana tylko wtedy, gdy temperatura na zewnątrz spadnie poniżej 0°C , a zapowiadany będzie deszcz lub burze.



Słonecznie



Przejaśnienia



Zachmurzenie



Deszcz

Wskaźniki tendencji prognozy

Rosnące ciśnienie: pogoda powinna się poprawić 

Brak zmiany ciśnienia: pogoda nie zmieni się 

Ciśnienie spada: pogoda może się pogorszyć 

Wykres historii ciśnienia atmosferycznego

1. Wykres słupkowy wyświetla wartości ciśnienia atmosferycznego (w hPa) zarejestrowane w ciągu ostatnich 12 godzin.
2. Na osi poziomej wyświetlane są wartości sprzed 12, 8, 4, 2 i 0 godzin (wartość aktualna).
3. Oznaczenie „0h” na osi poziomej oznacza aktualną godzinę, a zatem aktualne ciśnienie powietrza.
4. Każda kreska na wykresie odpowiada wartości 2 hPa.
5. O każdej pełnej godzinie bieżące ciśnienie powietrza jest wykorzystywane jako podstawa do wyświetlania nowego wykresu słupkowego.
6. Trend ciśnienia powietrza można ocenić na podstawie wykresu słupkowego.
 - a. Jeżeli słupki rosną (wyższe słupki z prawej niż z lewej strony), ciśnienie powietrza rośnie, czyli można oczekiwać poprawy pogody.
 - b. Jeżeli słupki opadają (niższe słupki z prawej niż z lewej strony), ciśnienie powietrza spada, czyli można oczekiwać pogorszenia pogody.
- 7 - Wartości na wykresie są cały czas przewijane, aby zapobiec wypaleniu matrycy LCD.
- 8 - Aby wyświetlić rekordy ciśnienia, nacisnąć przycisk „HISTORY”.

Wskaźnik pływów

Tide Lo		Odpyły
Tide Mid		Średni poziom morza
Tide Hi		Przypływ

Faza księżyca

Stacja pogody automatycznie wyświetla fazę księżyca, wykorzystując jedną z 12 ikon:

Nów 



Pełnia 

Wskaźnik niskiego poziomu naładowania baterii:

Wskaźnik niskiego poziomu naładowania baterii wyświetlany jest, gdy zajdzie konieczność wymiany baterii w stacji pogody lub czujniku zewnętrznym.

- Ikona baterii obok wskazania wilgotności w pomieszczeniu – należy wymienić baterie w stacji.

- Ikona baterii obok wskazania wilgotności na zewnątrz – należy wymienić baterie w czujniku.

Specyfikacje:

Temperatura wewnątrz:

- Zakres mierzonych temperatur = 0°C do 50°C (32°F do 122°F)
- Dokładność ± 1 stopień Celsjusza od 0°C do 50°C (od 32°F do 122°F)
- rozdzielczość = 0,1 stopnia Celsjusza
- Gdy wyższa niż 50°C, LCD wyświetli wskazanie: HH.H°C/°F
- Gdy niższa niż 0°C, LCD wyświetli wskazanie: LL.L°C/°F

Wilgotność wewnątrz:

- Zakres wilgotności względnej = 20 do 95%
- dokładność +/- 5% wilg. wzgl.
- rozdzielczość = 1 % wilg. wzgl.

Temperatura na zewnątrz:

- Zakres mierzonych temperatur = -50°C do 70°C (-58°F do 158°F)
- dokładność ± 1 stopień Celsjusza od 0°C do 50°C (od 32°F do 122°F)
- Dokładność $\pm 1,5$ stopnia Celsjusza od -40°C do 0°C (-40°F do 32°F) i od 50°C do 60°C (122°F do 140°F)
- rozdzielczość = 0,1 stopnia Celsjusza
- Gdy wyższa niż 70°C, LCD wyświetli wskazanie: HH.H°C/°F
- Gdy niższa niż -50°C, LCD wyświetli wskazanie: LL.L°C/°F

Wilgotność na zewnątrz:

- zakres wilgotności roboczej = 20% wilg. wzgl. do 95%
- dokładność +/- 5% wilg. wzgl.
- rozdzielczość = 1 % wilg. wzgl.

Ustawienie standardowe:

- Godzina: 0:00
- 24 HR
- Kalendarz 01/01/2019
- Temperatura: °C
- Ikony prognozy pogody: częściowo słonecznie
- Jednostka ciśnienia: hPa
- Wyświetlanie dni tygodnia w języku niemieckim

Wpływ środowiska na odbiór

Stacja zawdzięcza dokładny odczyt czasu technologii bezprzewodowej. Podobnie jak w przypadku

wszystkich urządzeń bezprzewodowych, odbiór może być zakłócony następującymi czynnikami:

- duża odległość przekazu;
- góry i doliny znajdujące się w pobliżu;
- autostrada, kolej, porty lotnicze, kable wysokiego napięcia itd. znajdujące się w pobliżu;
- teren budowy znajdujący się w pobliżu;
- usytuowanie pomiędzy wysokimi budynkami;
- usytuowanie wewnątrz betonowych budynków;

- znajdujące się w pobliżu urządzenia elektryczne (komputery, telewizory itd.) i struktury metalowe;
- usytuowanie w poruszających się pojazdach.

Stację najlepiej jest ustawić w miejscu, gdzie uzyska ona najlepszy zasięg sygnału, tj. blisko okna i z dala od metalowych powierzchni czy urządzeń elektrycznych.

Środki ostrożności

- Stacja główna przeznaczona jest wyłącznie do użytku wewnątrz pomieszczeń, a czujnik zewnętrzny powinien być stosowany na zewnątrz.
- Nie stosować nadmiernej siły i nie potrząsać urządzeniem podczas korzystania.
- Nie wystawiać jednostki na ekstremalne temperatury, bezpośrednie światło słoneczne, kurz czy wilgoć.
- Nie zanurzać w wodzie.
- Unikać kontaktu z materiałami korodującymi.
- Urządzenia nie wolno utylizować w ogniu, ponieważ może wybuchnąć.
- Nie otwierać tylnej obudowy wewnętrznej ani nie ingerować w żadne komponenty urządzenia.

Ostrzeżenia bezpieczeństwa dotyczące baterii

- Używać wyłącznie baterii alkalicznych, a nie baterii akumulatorowych.
- Włożyć baterie prawidłowo, zgodnie z biegunowością (+/-).
- Zawsze należy wymieniać cały zestaw baterii.
- Nigdy nie wolno mieszać zużytych i nowych baterii.
- Zużyte baterie należy natychmiast wymieniać.
- Wymować baterie, jeśli urządzenie nie jest używane.

- Nie ładować ponownie baterii ani nie wyrzucać ich do ognia, ponieważ mogą eksplodować.
- Należy upewnić się, że baterie są przechowywane z dala od metalowych obiektów, ponieważ zetknięcie z nimi może spowodować zwarcie.
- Unikać wystawiania baterii na działanie ekstremalnych temperatur, wilgoć czy światło słoneczne.
- Baterie należy trzymać w miejscu niedostępnym dla dzieci. Stwarzają one zagrożenie udławienia się.

Produkt należy używać tylko zgodnie z przeznaczeniem!

Zobowiązania według przepisów prawa dotyczących baterii



Stare baterie nie należą do odpadów domowych, ponieważ mogą szkodzić zdrowiu i środowisku. Zużyte baterie można oddać bezpłatnie u swojego sprzedawcy lub w punktach zbiórek. Użytkownik końcowy jest zobowiązany prawem do zwrotu odpowiednich baterii sprzedawcom lub w innych punktach zbiórek!

Zobowiązania według przepisów prawa dotyczących urządzeń elektrycznych



Ten symbol oznacza, że użytkownik musi utylizować urządzenia elektryczne z dala od ogólnych odpadów domowych, kiedy osiągną one koniec okresu eksploatacji. Swoje urządzenie najlepiej jest oddać w lokalnym punkcie zbiórki odpadów lub centrum recyklingu. Dotyczy to wszystkich państw Unii Europejskiej oraz innych państw europejskich, w których obowiązuje system zbierania odpadów segregowanych.