

Gebruikers handleiding

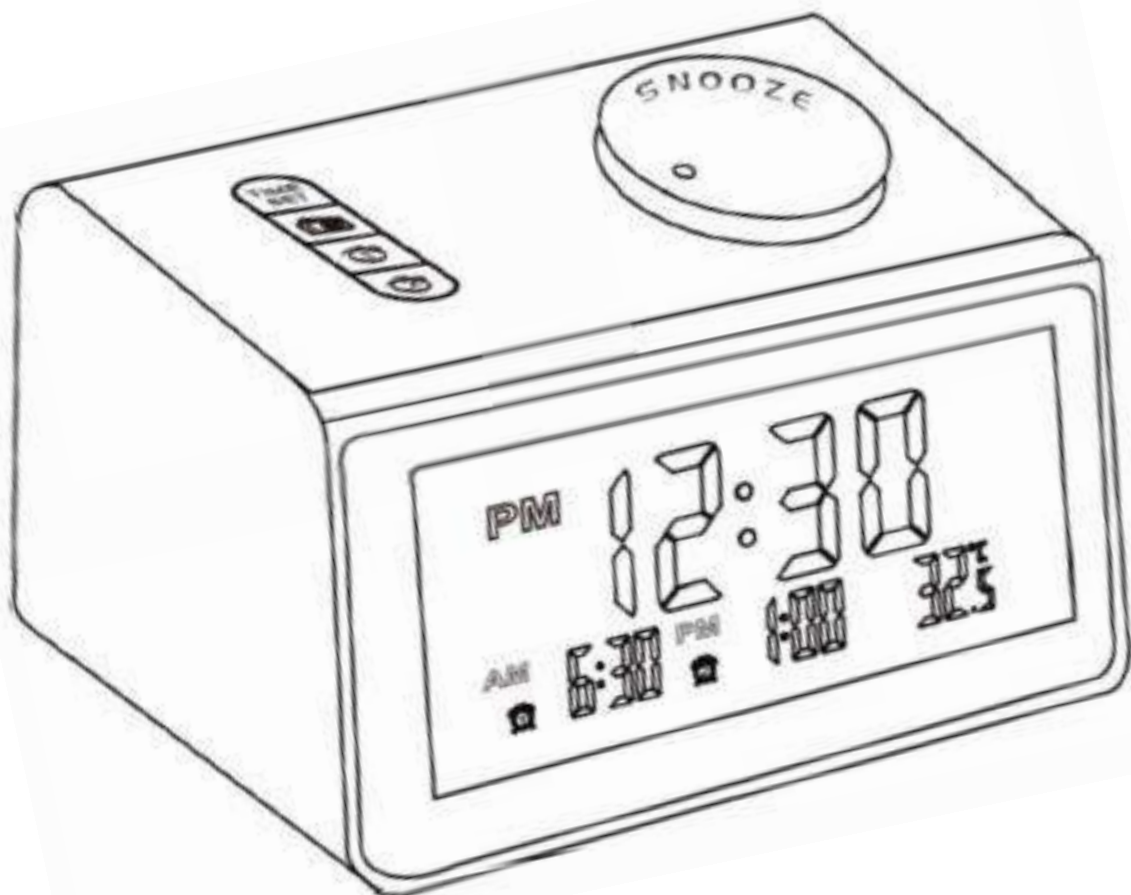

Bedankt voor het aanschaffen van dit product.
Lees vòòr gebruik, de instructies zorgvuldig door.

Producteigenschappen:

- ✓ 3.2" LED scherm
- ✓ Dubbele Wekkerfunctie
- ✓ 7 beltonen
- ✓ 10 Minuten Snooze
- ✓ 12/24H Alternatief
- ✓ Dimfunctie (5 standen)
- ✓ FM Radio 87.5–108MHz
- ✓ 2x USB Poort

- ✓ C°/F° Temperatuur
- ✓ Koptelefoonaansluiting
- ✓ Werkt met batterijen / stroom

Veiligheidsclassificatie:

AC100-240V, 50/60Hz, 5W, Class 2

Product

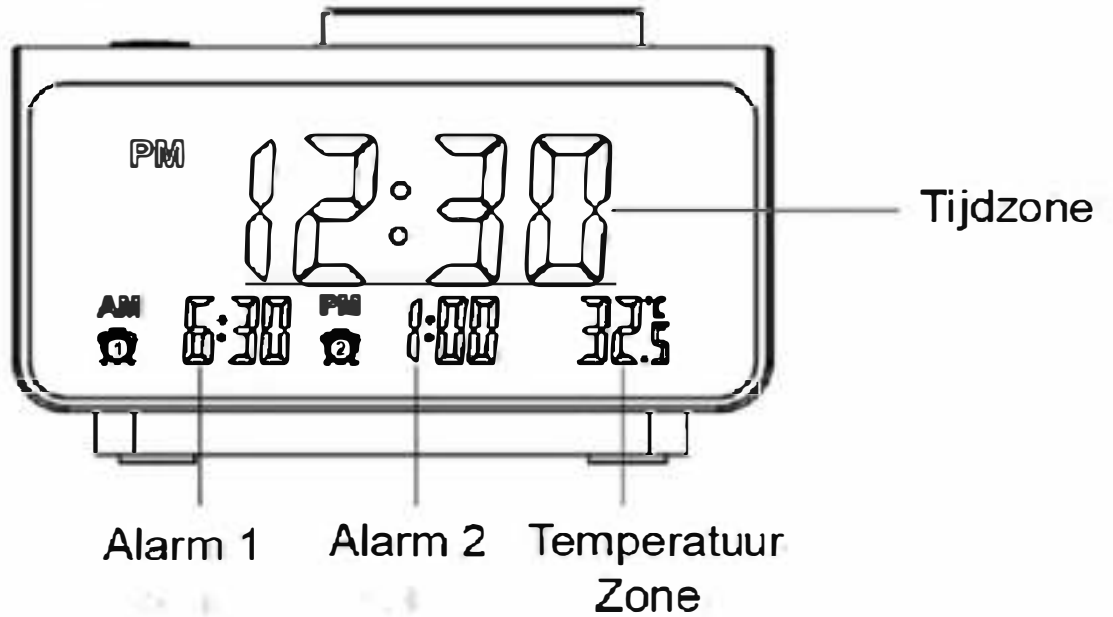

Vooraanzicht

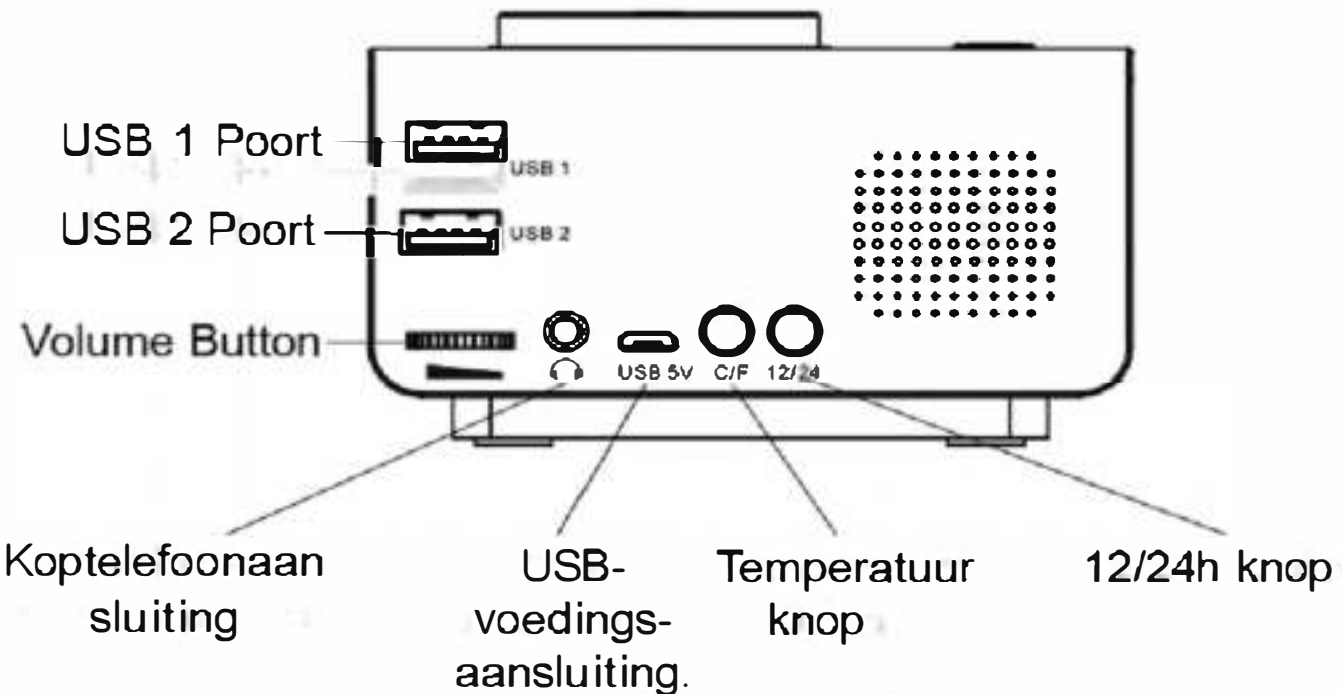

Achteraanzicht

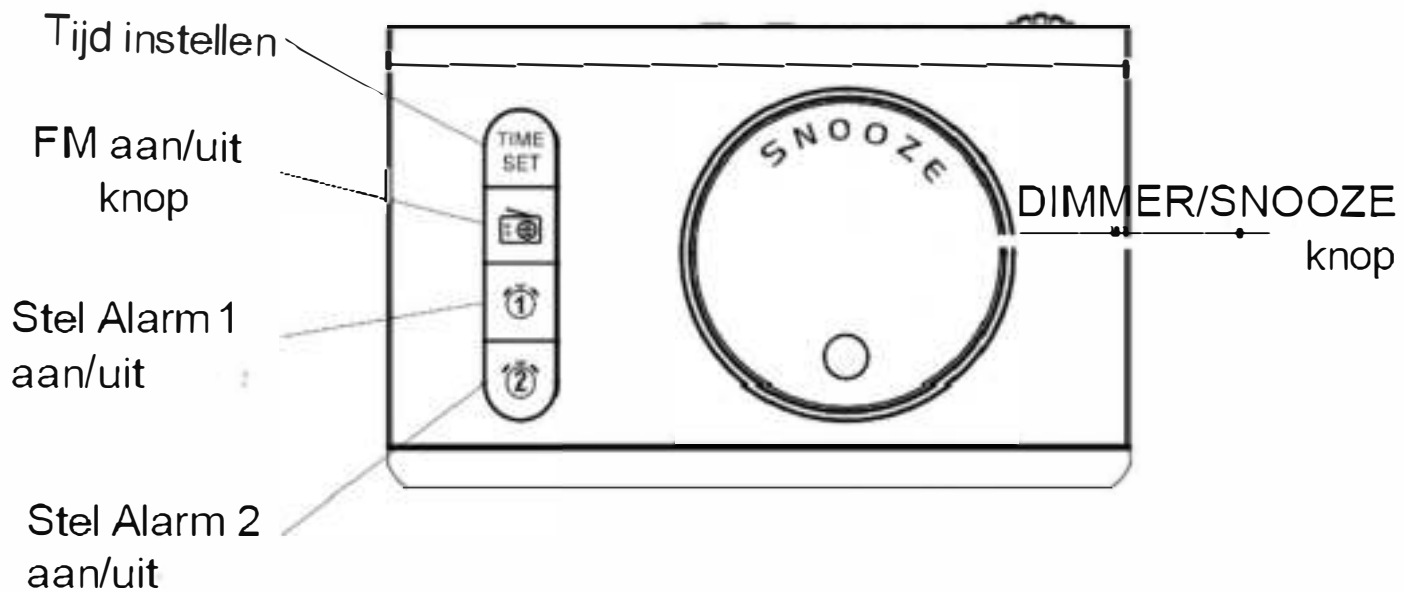

Bovenaanzicht

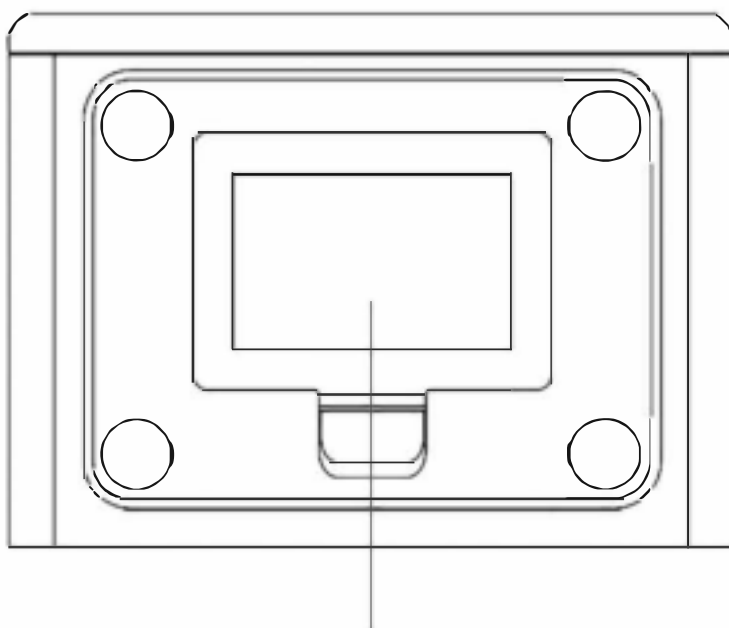

Batterijcompartiment

onderaanzicht

Batterijgestuurde modus

Sluit 3 * AAA-batterijen aan onder in het apparaat. Het scherm knippert een seconde en wordt vervolgens —

donker. Druk op de “” knop en scherm gaat weer aan.

2. Als u in de batterijmodus op een willekeurige knop drukt, wordt het scherm gedurende ongeveer 10 seconden ingeschakeld. Het scherm gaat na elke 10 seconden in de slaapstand.

3. In de batterijmodus kan de klok geen elektronische apparaten opladen.

Stroom uitgang modus

1. Steek de AC-adapter in een stopcontact en het scherm zal de hele tijd oplichten.

2. Er is nu ondersteuning voor opladen via USB.

3. Druk kort op “” om 5 helderheidsniveaus van het LED-display aan te passen (helderheid van 100% gedimd naar 75%, 50% en 10% tot uit).

12 / 24H & temperatuurschakelaar

1. Druk op "12/24" aan de achterkant van de klok om te schakelen tussen 12-uurs en 24-uurs tijdmodus. In de 12H-modus, worden de letters "AM" en "PM" altijd linksboven op het voorscherm weergegeven. In de 24H-modus staat er geen letter op het scherm.

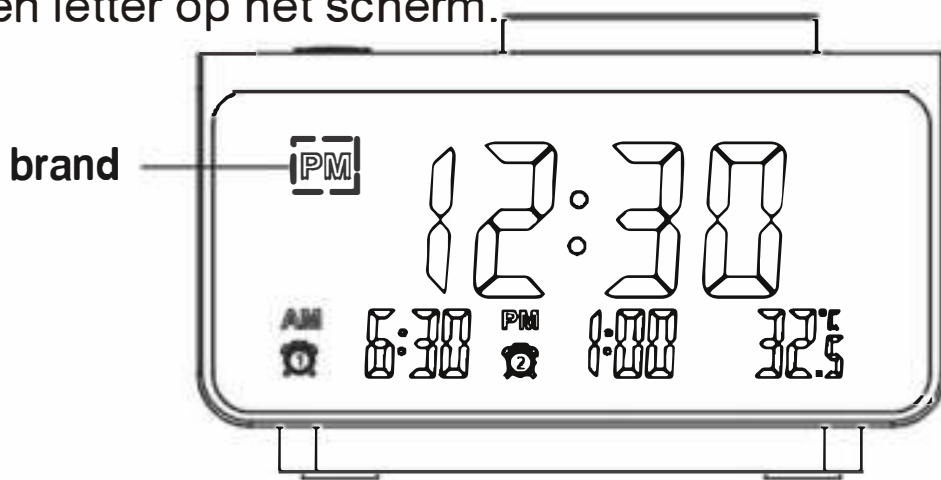

12H Modus

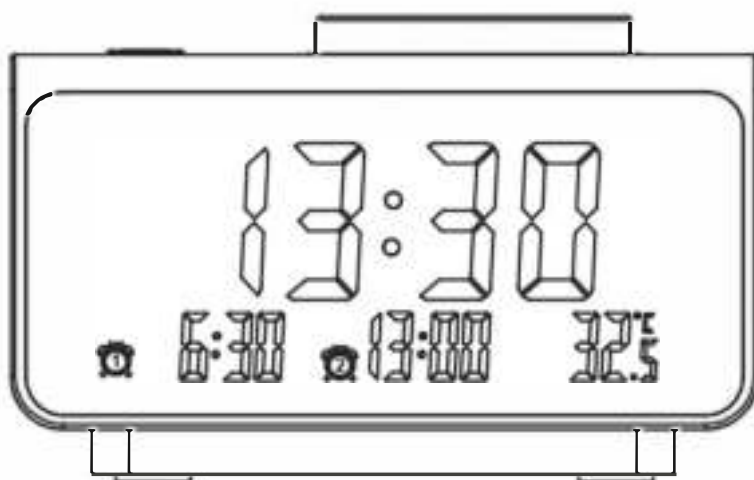

24H Modus

2. Druk op de "C / F" aan de achterkant van de klok om de temperatuurmodus van Celsius naar Fahrenheit te wisselen.

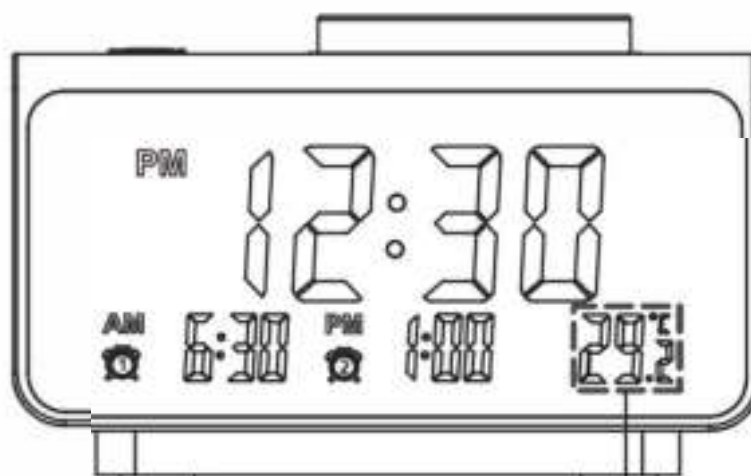

Celsius

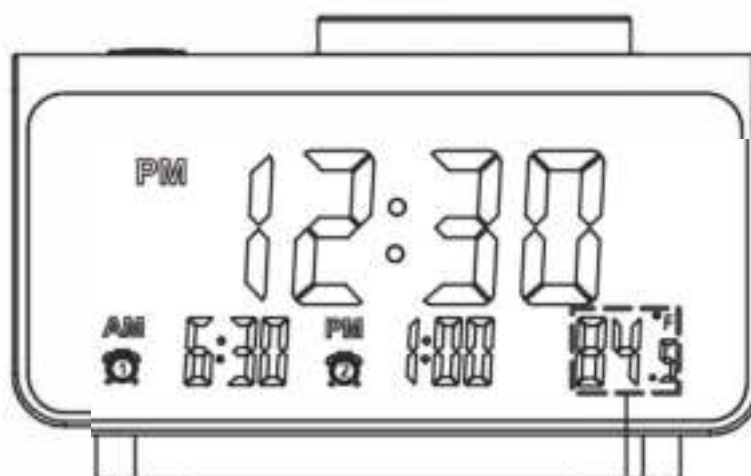

Fahrenheit

3. De temperatuur werkt alleen in de normale tijdmodus
In de radiomodus toont dit gebied het radiokanaal.

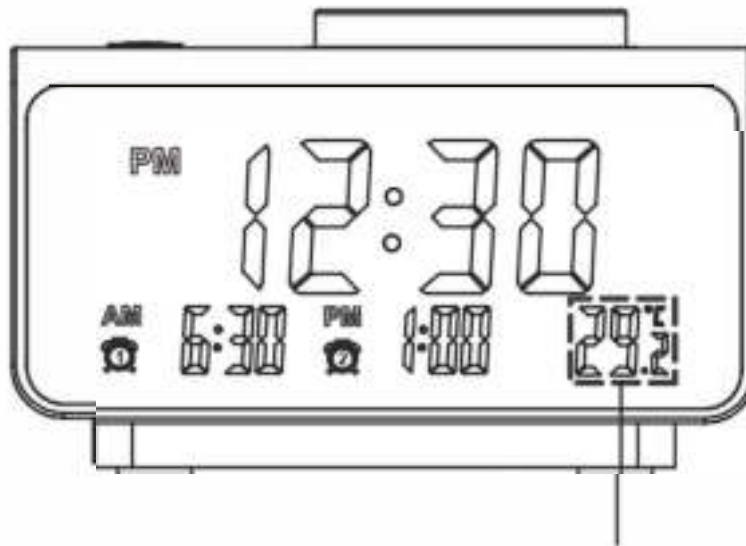

Temperatuur

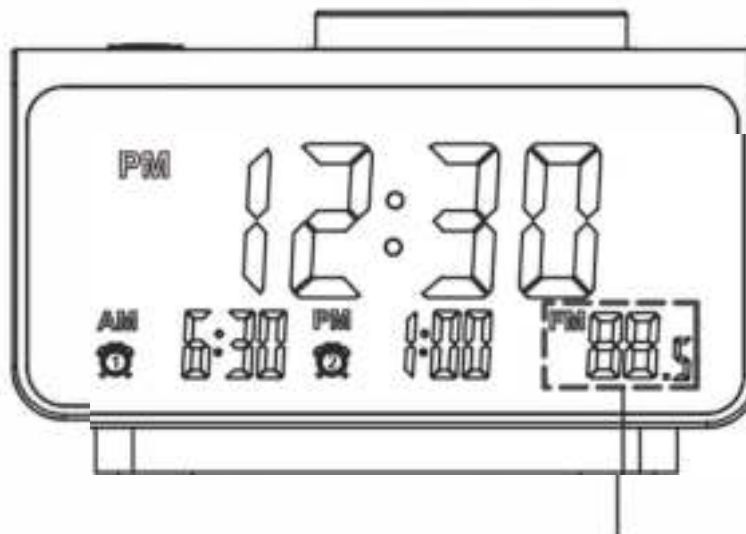

FM Radio Kanaal

Tijds instellingen

1. Lang drukken op “**[TIME SET]**” om uur aan te passen. Draai het “” om het UUR aan te passen

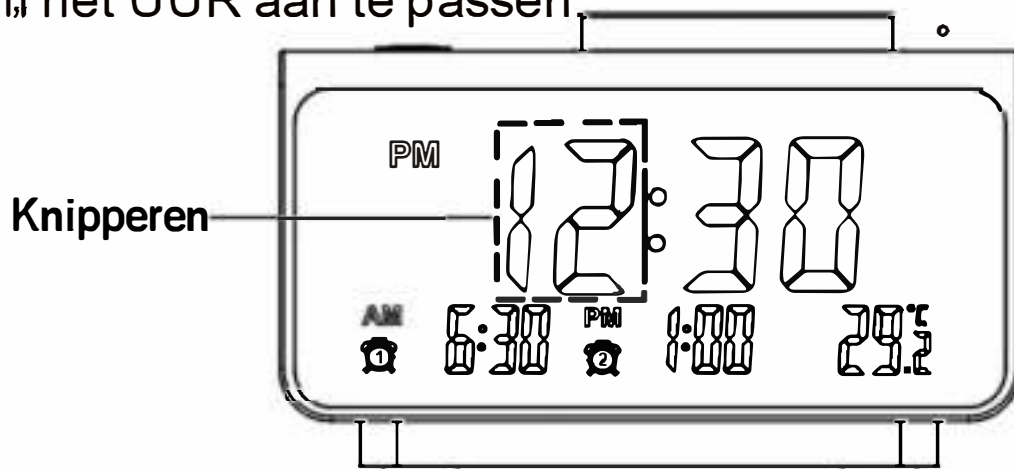

2. Druk daarna op “**[TIME SET]**” om de MINUTEN-instelling in te voeren. Draai de “” knop om de MINUTEN aan te passen.

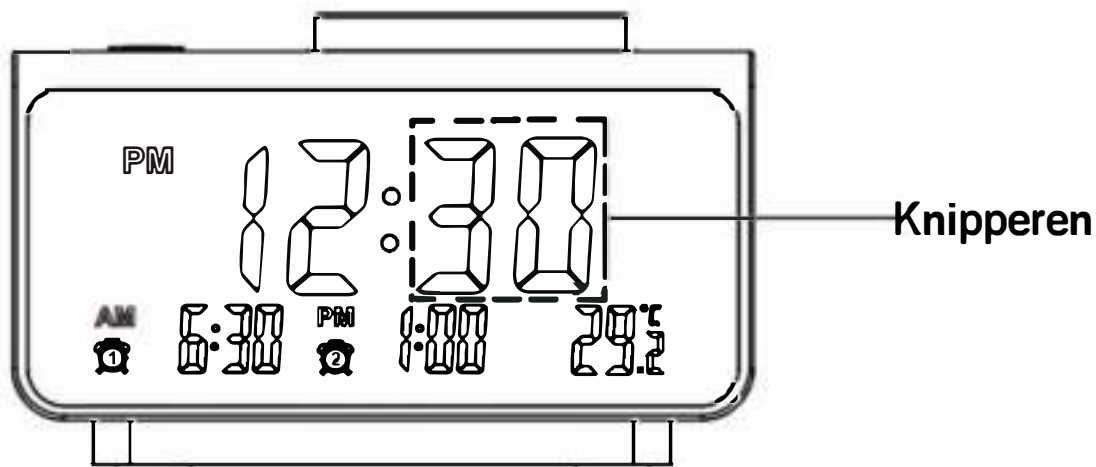

Opmerking:

1. Alarminstelling is de dagelijkse alarminstelling, het is niet nodig om de datum / maand / jaar in te stellen.

Alarm Aan/Uit

Druk op "🕒", als er een tijd verschijnt in de zone van "🕒", dan is alarm "🕒" actief. ALS "OFF" wordt weergegeven in de tijdzone van "🕒", dan is alarm "🕒" uit.

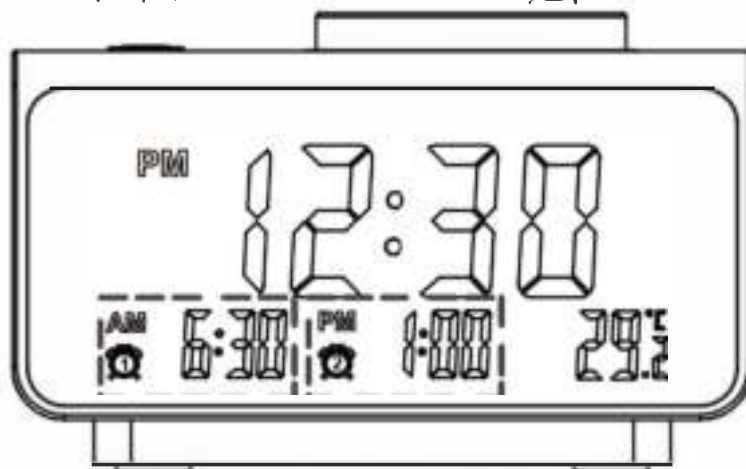

Alarm aan

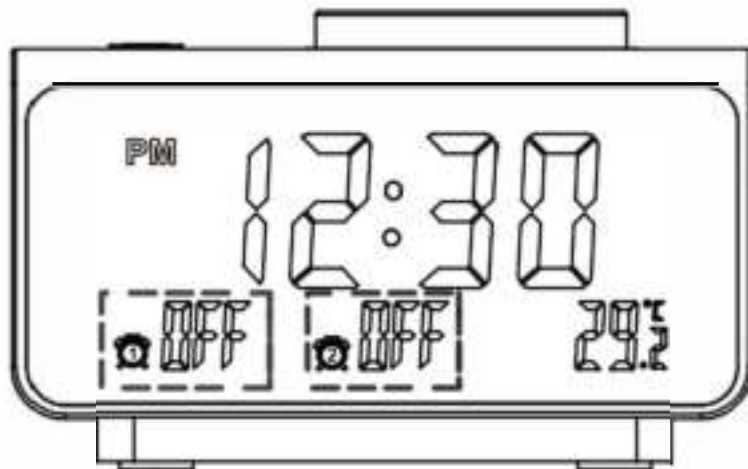



Alarm Off

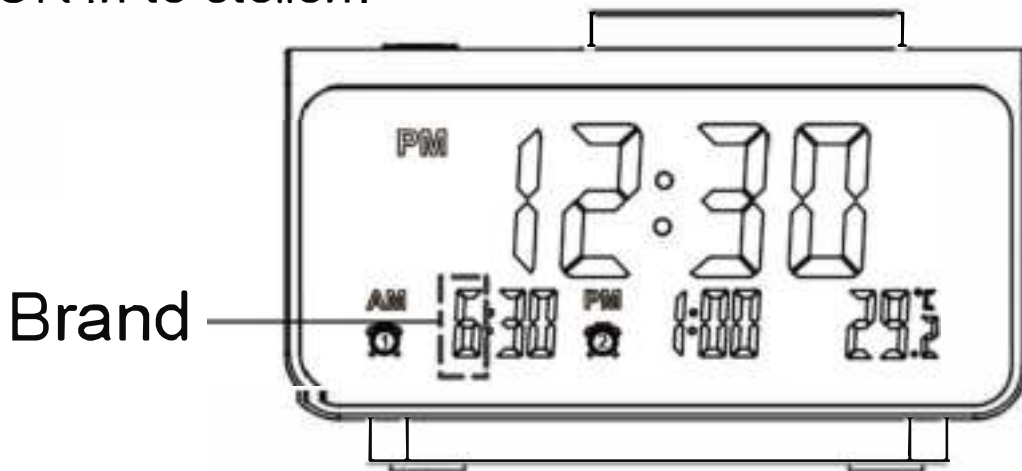

Alarm instellen

1. Lang drukken op "1" voor "1" UUR instelling. Het UUR nummer van "1" knippert, draai daarna de "0" knop om UUR in te stellen.

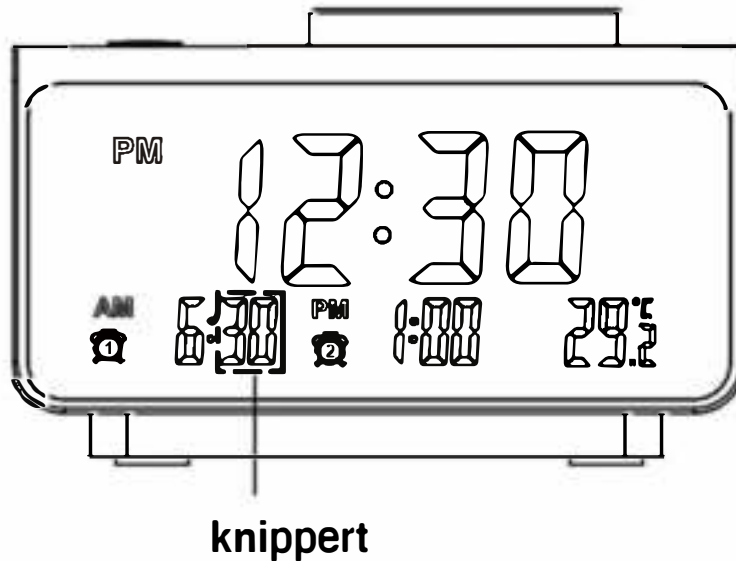

2. Druk vervolgens kort op “” om de MINUTEN in te stellen. Het MINUTEN nummer van “” knippert, draai vervolgens de “” om minuten in te stellen.



3. Druk vervolgens kort op “” om de alarmtoon te openen. Draai de “” om een van de 6 alarm geluiden te kiezen. (1. vogelgeluiden, 2. watergeluiden, 3. kanon, 4. ambiance, 5. piepgeluiden, 6. zoemergeluiden) of een radiokanaal.

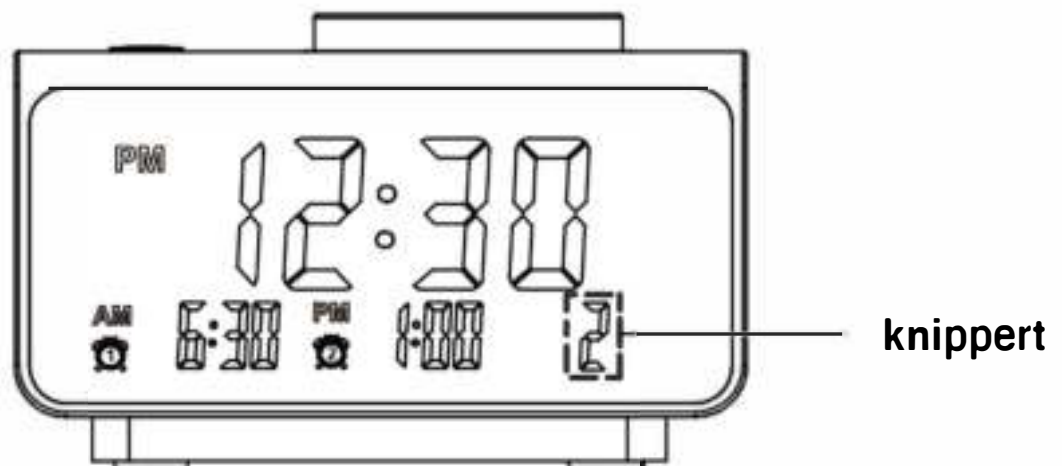

4. De beltoon wordt geleidelijk hoger, draai de  aan de achterkant van de klok om het alarmvolume aan te passen,

Opmerking:

1. De instelling van “” is hetzelfde als “”.

2. Controleer zorgvuldig de 12H / 24H. In de 12H-modus, let op de letters “AM” / “PM” linksboven in het scherm. In de 24H-modus is er geen letter op het scherm.

Snooze

1. Als het alarm afgaat, drukt op de “” om de snooze te activeren. Het alarm gaat na 10 minuten weer af.

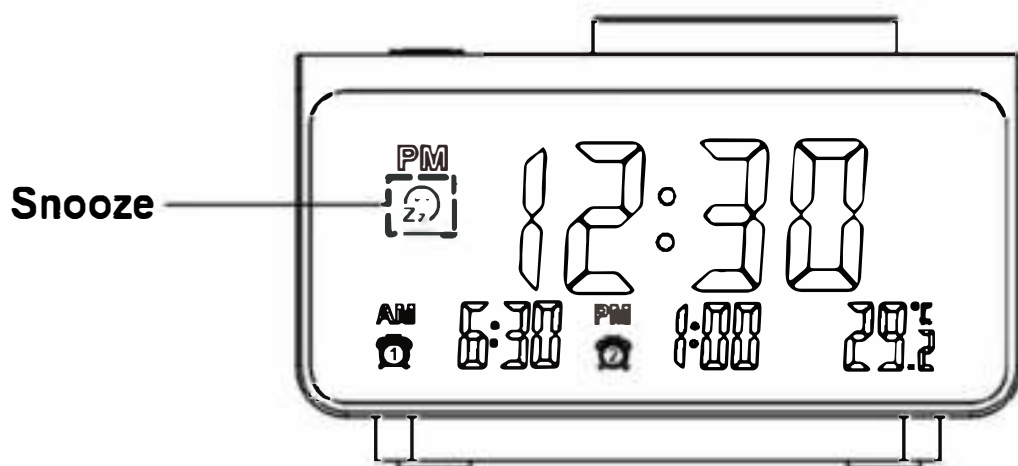

2. Om het alarm te stoppen, drukt kort op een willekeurige knop behalve “” om het alarm te stoppen.

Het zal de volgende dag klinken met het bijbehorende icoon “” of “” op de scherm.

3. Als het alarm niet wordt gestopt, duurt het 10 minuten voordat deze uit zichzelf uitgeschakeld wordt.

Instelling FM Radio



Strek de FM-draadantenne volledig uit en verander de richting voor de beste FM-ontvangst.

FM radio

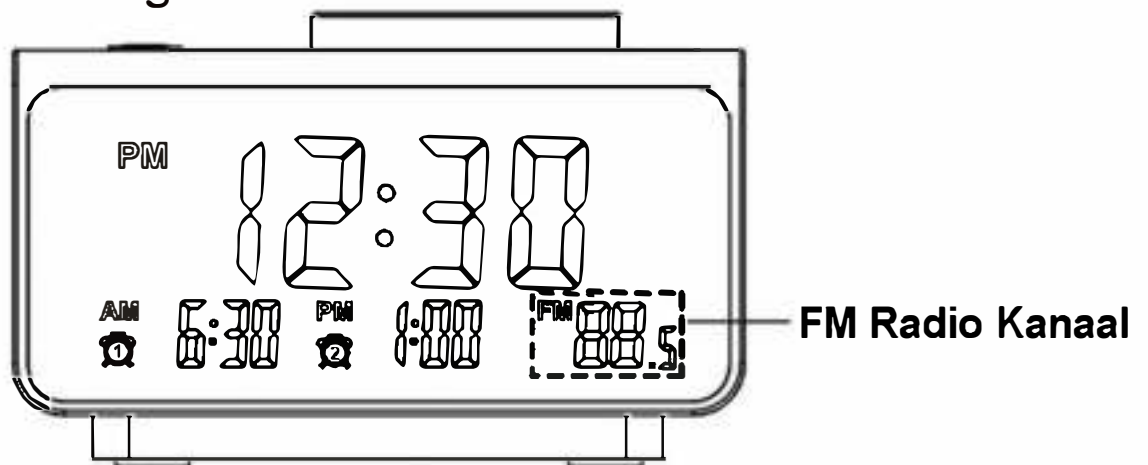
Druk op  om de FM-radio aan / uit te zetten. Zodra de radio is ingeschakeld, keert het automatisch terug naar het vorige kanaal.



Handmatig scannen voor radiostationen

Telkens als de radio voor het eerst op batterijen werkt of via het stopcontact wordt gevoed, drukt u kort op  om de radio aan te schakelen daarna draait u de “” om handmatig het kanaal te zoeken.

Auto-scan radio station

1. Druk lang op  om de modus Auto-radio scannen te openen. De wekker zal automatisch alle kanalen scannen en automatisch alle radiostations opslaan.

Draai vervolgens aan de “” knop om alle opgeslagen kanalen te zoeken

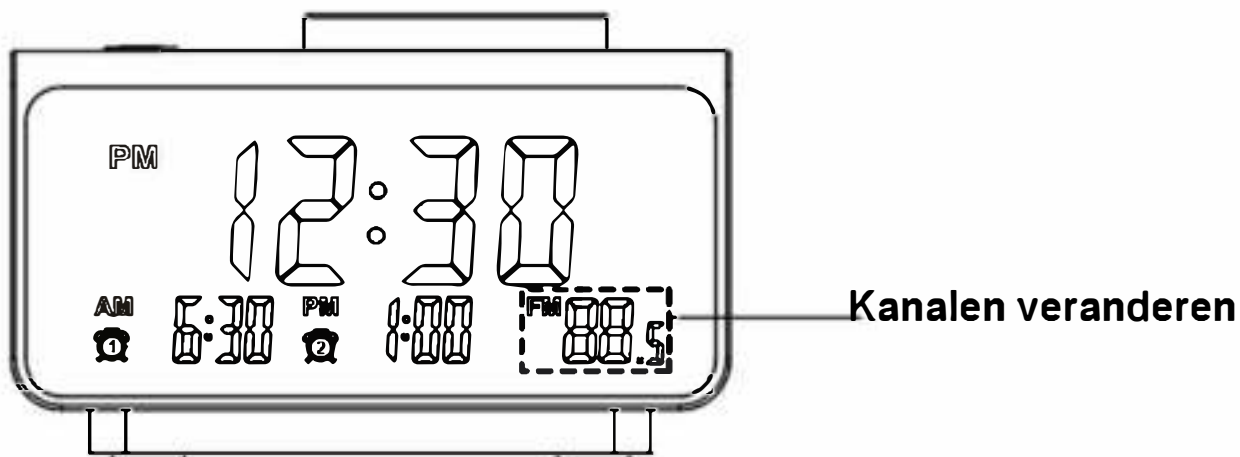

2. De wekker kan maximaal 60 kanalen opslaan.

Radio Timer (slaaptimer)

1. Als de radio is ingeschakeld, drukt u kort op “**[TIME SET]**” om de slaaptimer te openen. Nummer “00” wordt als eerste weergegeven en knippert. Draai aan de “**○**” knop om in te stellen hoe lang de radio aan mag blijven.

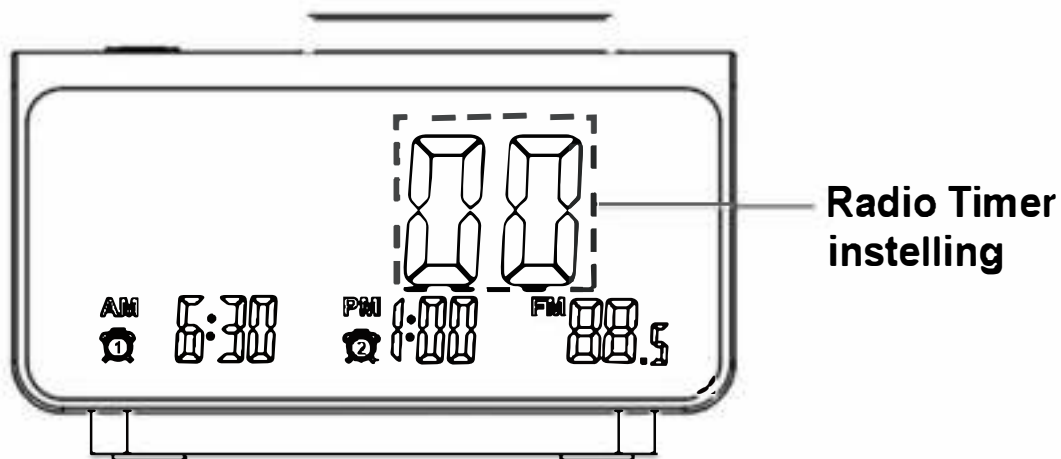

2. Druk op “**[TIME SET]**” om de timerinstelling te bevestigen. Het tijdbereik is van 10 tot 120 minuten.

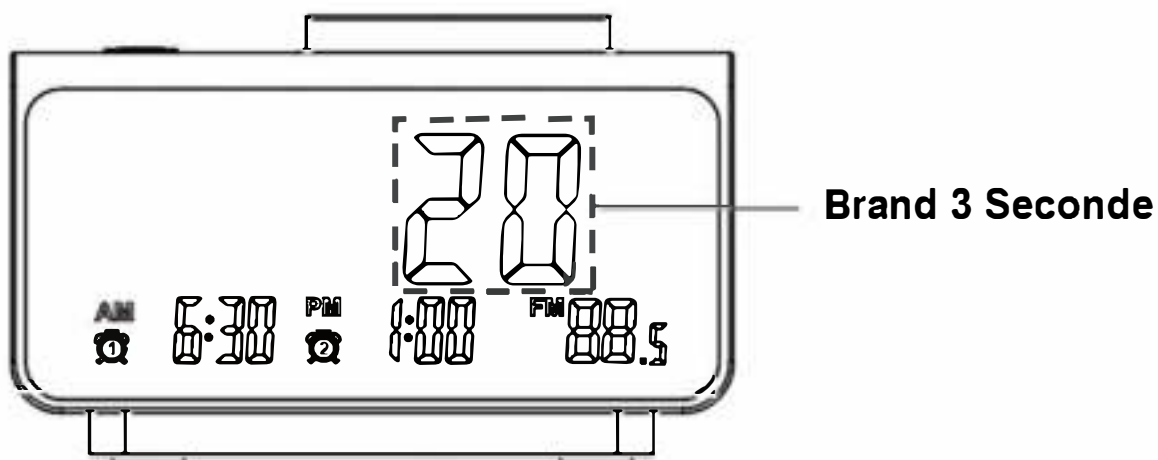

3. Enkele seconden later gaat het scherm terug naar de tijd.

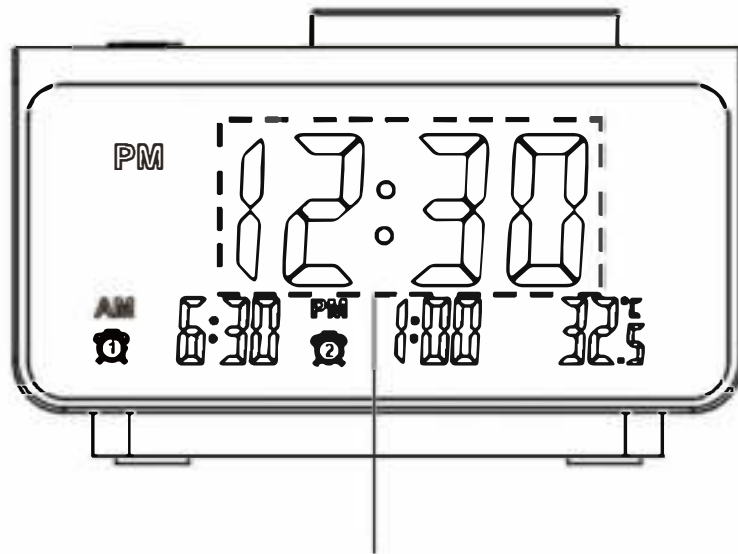

Voltooide timer-instelling

4. Draai aan de  aan de achterkant van de klok om het radiovolume aan te passen.

Radio instellen als wekgeluid

Als de radio is ingeschakeld, drukt u lang op “” totdat de letters “AL” knipperen. De klok slaat dit kanaal onmiddellijk op als 7e alarmtoon die u kunt gebruiken als wekgeluid.

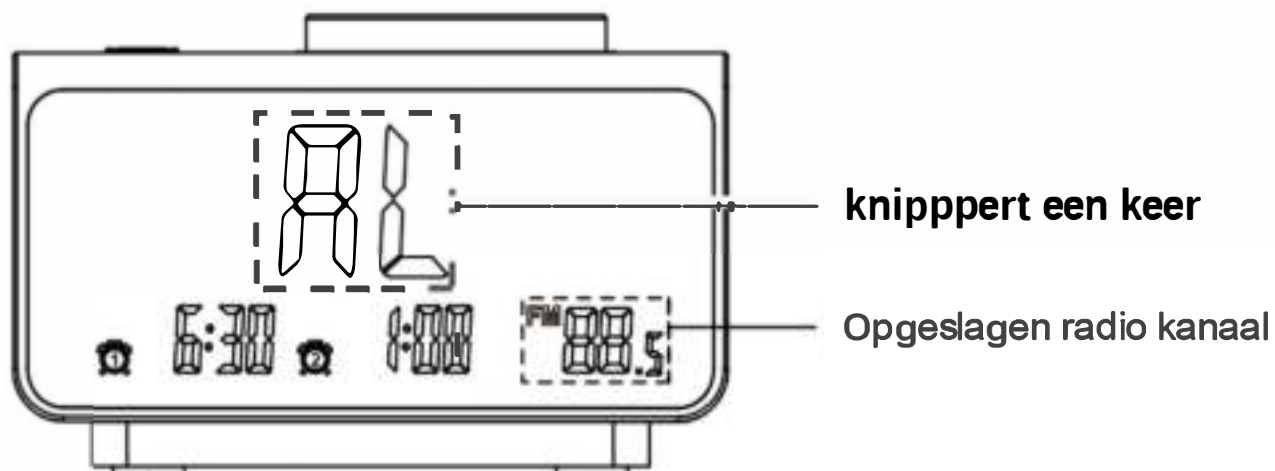

Helderheid aanpassen

Druk kort op “  ” om te wisselen tussen de 5 niveaus van helderheid van het LED-display (helder tot 100% gedimd tot 75% gedimd tot 50% gedimd tot 10% gedimd tot uit).

2X USB Charging

Het apparaat is uitgerust met twee USB-uitgangspoorte voor het opladen van uw mobiele telefoon of tablet. Laadbereik : 5V / 1A-2.1A

Koptelefoonaansluiting

Gebruik een hoofdtelefoon / oortelefoon van 3,5mm om naar uw favoriete radiostations te luisteren zonder andere mensen bij u in de buurt te storen.

Veiligheid

1. Houd de klok uit de buurt van natte oppervlakken en stof.
2. Plaats de klok niet op extreem warme of koude plaatsen. Het maximale temperatuurbereik is tussen de -20 en 60 graden Celsius.

Vragen of klachten

Uw aankoop wordt gedekt door een zorgeloze 100% niet-goed-geld-terug-garantie. Als dit artikel niet aan uw verwachtingen voldoet, stuur ons dan een vrijblijvende e-mail, we zullen alles in het werk stellen om u de beste service te bieden. U kunt ons bereiken via: support@eagleproducts.nl