

1 CONNECTING

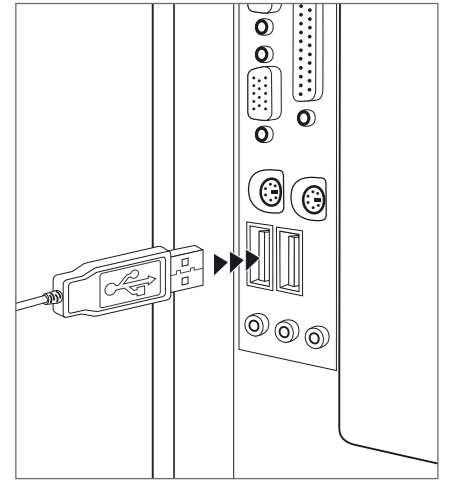

2 SNIPER BUTTON

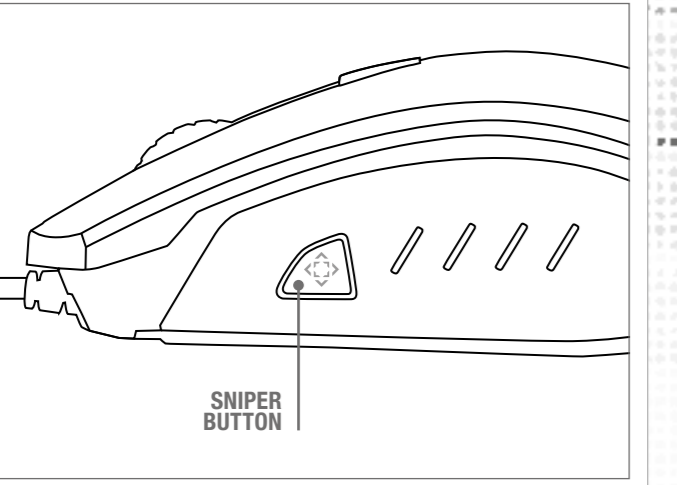

3 RAPID FIRE

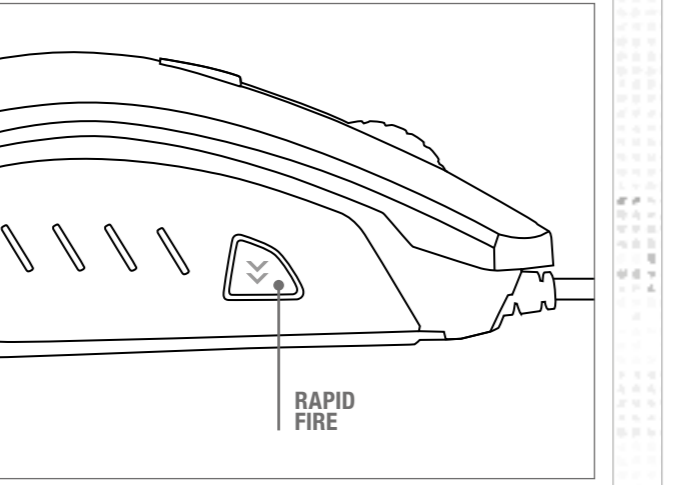

4 DPI SWITCH

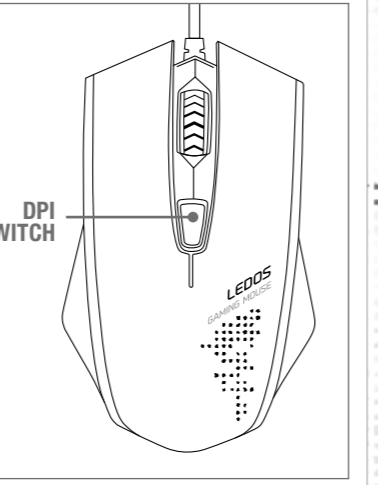

HU

1. Csatlakoztassuk az egert a számítógép szabad USB portjára. Az egér plug & play funkcióval rendelkezik és pár másodperc múlva már használható.
2. Sniperr gomb: A Sniperr gombbal az érzékelő felbontása automatikusan 500 dpi-rre csökken, így az egér sokkal élesegebbé válik azonnal. Kérjük, vedye figyelembe, hogy ez a funkció csak akkor észlelhető, ha az egér használatánál 500 dpi-nél magasabb felbontási érték volt beállítva.
3. Rapid Fire: A Rapid-Fire gombbal az alkalmazásoknál és játékoknál a gyors duplakattintás 0,1 mp-es késésselleml kerül elvégzésre.
4. Dpi-átváltógomb: A Dpi-átváltógomb használata: váltson a négy átkapcsolható érzékelő felbontás között. (500/1.250/2.000/3.000 dpi).

EL

1. Συδέστε το ποντίκι με μία ελεύθερη θέση διασύνδεσης USB του υπολογιστή σας. Το ποντίκι μέσω της λειτουργίας Plug & Play είναι έτοιμο για λειτουργία μετά από μερικά δευτερόλεπτα.
2. Πλήκτρο Sniperr: Μέσω της πίεσης του πλήκτρου Sniperr, η ανάλυση αισθητήρα μειώνεται αυτόματα ίgy az egér sokkal élesegebbé válik azonnal. Kérjük, vedye figyelembe, hogy ez a funkció csak akkor észlelhető, ha az egér használatánál 500 dpi-nél magasabb felbontási érték volt beállítva.
3. Rapid Fire: A Rapid-Fire gombbal az alkalmazásoknál és játékoknál a gyors duplakattintás 0,1 mp-es késésselleml kerül elvégzésre.
4. Dpi-átváltógomb: A Dpi-átváltógomb használata: váltson a négy átkapcsolható érzékelő felbontás között. (500/1.250/2.000/3.000 dpi).

CZ

1. Zapojte myš do volného rozhraní USB Vašeho počítače. Myš má k dispozici Plug & Play a je za několik sekund připravená k použití.
2. Klávesa Sniperr: Stisknutím klávesy sniperr se rozlišení snímače automaticky zredukuje na 500dpi, takže se dočasne sniží rychlost kurzu myši. Vezměte prosím na vědomí, že tato funkce aktivuje pouze tehdy, pokud je při použití myši nastaveno rozlišení vyšší než 500dpi.
3. Rapid Fire: Stisknutím tlačítka Rapid-Fire se provede v aplikacích a hrách rychlé dvojitě kliknutí s latencí 0,1s.
4. Přepínač tlačítka dpi: Stisknutím přepínače tlačítka dpi přepnete mezi čtyřmi rozlišeními senzoru myši (500/1.250/2.000/3.000 dpi).

PT

1. Conecte o rato com uma interface USB livre do seu computador. O rato possui um Plug & Play e está operacional após alguns segundos.
2. Tecla sniper: Ao acionar a tecla sniper a resolução do sensor é reduzida para 500dpi, isto fará com que a movimentação do cursor seja mais rápida. Observe que esta função só será ativada quando a utilização do rato tiver uma resolução superior a 500dpi.
3. Rapid Fire: Ved a teclare rápida-fire-tasten i programmer og spil, udføres et hurtigt dobbeltklik med en latens på 0,1sek.
4. Dpi-skiftetknapp: Ved betjening af Dpi-skiftetknappen skifter du imellem fire gennemstillelige sensoropløsninger (500/1.250/2.000/3.000dpi).

DK

1. Forbind musen med et ledigt USB-interface på din computer. Musen har plug & play og er klar til brug efter få sekunder.
2. Sniperr-taste: Ved at betjene sniperr-tasten, reduceres sensoropløsningen automatisk til 500dpi, så at markøren hastighed forringes midlertidigt. Vær opmærksom på, at denne funktion kun aktiveres, hvis man ved anvendelse af musen har indstillet opløsningen på mere end 500dpi.
3. Rapid Fire: Ved at betjene rapid-fire-tasten i programmer og spil, udføres et hurtigt dobbeltklik med en latens på 0,1sek.
4. Dpi-skiftetknapp: Ved betjening af Dpi-skiftetknappen skifter du imellem fire gennemstillelige sensoropløsninger (500/1.250/2.000/3.000dpi).

HU

1. RENDELTEYÉSSZERŰ HASZNÁLAT A termék csak számlőéppre csatlakoztatva alkalmas indászkészítésre. A termék nem igényel karbantartást. Ne használja külső sérülés esetén. A Jöllenbeck GmbH nem vállal felelősséget a termékben keletkezett kárért vagy vagy személyi sérülésért, ha az figyelemetlen, szakszerűtlen, hibás, vagy nem a gyártó által megadott célnak megfelelő használatból ered.
2. EGÉSZSÉGŰGYI KOCKÁZAT Ha rendkívül hosszú ideig használjuk a beadó készüléket, mint rossz közérzet vagy fájdalom. Rendszerszeren tartson szünetet és visszatérő panasz esetén forduljon orvoshoz.
3. MEGFELELŐSÉGI TUDNIVALÓK Erős statikus, elektromos vagy nagyfrekvenciájú mezők (rádióberendezések, mobiltelefonok, vezetékmentes telefonok, mikrohullámú sütők, kislésűek) hatására a készülék (a készülékek) működési zavara léphet fel. (Ebben az esetben próbálja meg növelni a távolságot a zavaró készülékekhez.
4. ÁRTALMATLANÍTÁS Az áthúzott hulladéktároló jele azt jelenti, hogy ezt a terméket nem szabad a háztartási hulladékkal együtt semlegesíteni. Mivel az elektromos készülékek káros anyagokat tartalmazhatnak, amelyek szakszerűtlen eltávolítása nagy károsítása a környezetnek és az egészséget károsíthatja, ezért külön kell eltávolítani. Végző felhasználóként törvény kötelezi Önt arra, hogy a kislejtezett elektromos készülékeket arra kijelölt gyűjtőhelyen adják le. A közelében lévő gyűjtőhelyel kapcsolatos információkat a helyi hatóságoknál, újrahasznosító központokban, vagy a termékét forgalmazó üzletben szerezhet be. Hivatatos gyűjtőhelyen leadással hozzájárul a szakszerű újrafeldolgozáshoz és a környezetvédelemhez. Ha új készüléket vásárol, akkor a kereskedő felajánlja, hogy a régi készüléket átveszi és ingyenesen semlegesíti. Ha a visszatartott készülék és az újonnan vásárolt készülék felépítése és funkciója azonos. Kiskereskedelmi üzletben, amelyekben legalább 400 négyzetméternyi területet elektromos és elektronikus készülékek eladására szántak, vagy kiskereskedelmi üzletet által azok közvetlen környezetében hivatalosan kijelölt gyűjtőhelyeken ingyenesen leadhatja a régi kisméretű elektromos és elektronikus eszközöket (külső méretük nem haladják meg a 25 cm-t), új készülék vásárlása nélkül. Az esetleges elemeket/akkumulátorokat, lehetőség szerint a semlegesítés

1. Conecteți mouse-ul la un port USB liber al calculatorului. Mouse-ul este de tip plug&play, în câteva secunde fiind gata de funcționare.
2. Tasta fractiilor: Prin apăsarea tastei Fracțiilor rezoluția senzorului se reduce automat la 500dpi, astfel încât se reduce temporar și viteza cursorului mouse-ului. Nu uitați că această funcție este activă numai dacă pentru foloarea maus-ului a fost setată o rezoluție mai mare de 500dpi.
3. Rapid Fire: Prin apăsarea tastei Rapid Fire se reduce rezoluția senzorului la 500dpi și se activează funcția de dublu clic cu o latență de 0,1s.
4. Dpi-vekselsknapp: Ved å trykke på dpi-vekselsknappen veksler du mellom fire justerbare sensoroppløsninger (500/1.250/2.000/3.000dpi).

1 CONNECTING

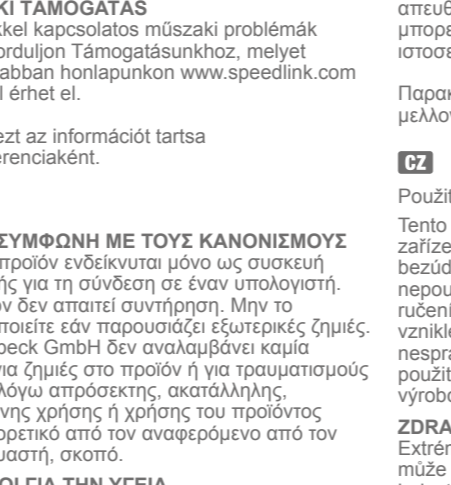

2 SNIPER BUTTON

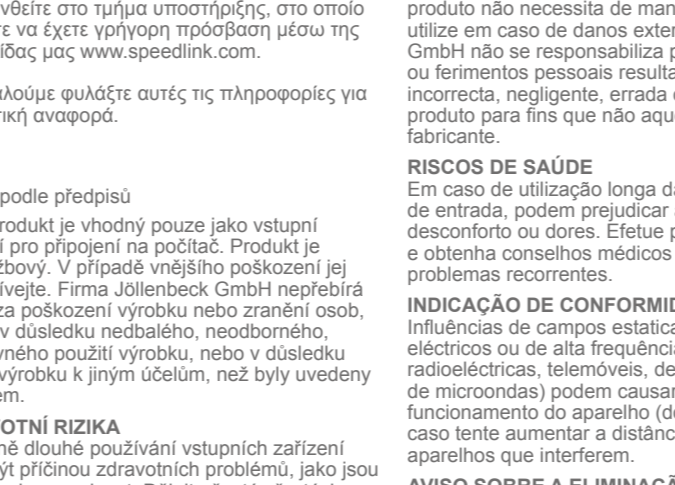

3 RAPID FIRE



4 DPI SWITCH

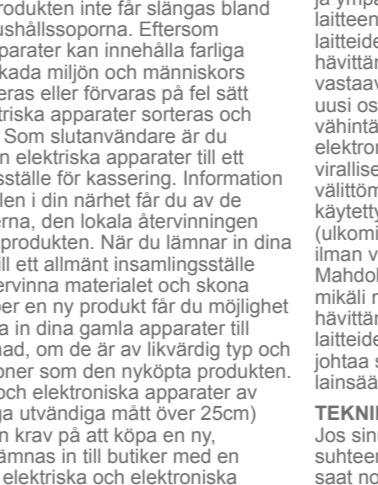

1. Csatlakoztassuk az egert a számítógép szabad USB portjára. Az egér plug & play funkcióval rendelkezik és pár másodperc múlva már használható.
2. Sniperr gomb: A Sniperr gombbal az érzékelő felbontása automatikusan 500 dpi-rre csökken, így az egér sokkal élesegebbé válik azonnal. Kérjük, vedye figyelembe, hogy ez a funkció csak akkor észlelhető, ha az egér használatánál 500 dpi-nél magasabb felbontási érték volt beállítva.
3. Rapid Fire: A Rapid-Fire gombbal az alkalmazásoknál és játékoknál a gyors duplakattintás 0,1 mp-es késésselleml kerül elvégzésre.
4. Dpi-átváltógomb: A Dpi-átváltógomb használata: váltson a négy átkapcsolható érzékelő felbontás között. (500/1.250/2.000/3.000 dpi).

EL

1. Συδέστε το ποντίκι με μία ελεύθερη θέση διασύνδεσης USB του υπολογιστή σας. Το ποντίκι μέσω της λειτουργίας Plug & Play είναι έτοιμο για λειτουργία μετά από μερικά δευτερόλεπτα.
2. Πλήκτρο Sniperr: Μέσω της πίεσης του πλήκτρου Sniperr, η ανάλυση αισθητήρα μειώνεται αυτόματα ίgy az egér sokkal élesegebbé válik azonnal. Kérjük, vedye figyelembe, hogy ez a funkció csak akkor észlelhető, ha az egér használatánál 500 dpi-nél magasabb felbontási érték volt beállítva.
3. Rapid Fire: A Rapid-Fire gombbal az alkalmazásoknál és játékoknál a gyors duplakattintás 0,1 mp-es késésselleml kerül elvégzésre.
4. Dpi-átváltógomb: A Dpi-átváltógomb használata: váltson a négy átkapcsolható érzékelő felbontás között. (500/1.250/2.000/3.000 dpi).

CZ

1. Zapojte myš do volného rozhraní USB Vašeho počítače. Myš má k dispozici Plug & Play a je za několik sekund připravená k použití.
2. Klávesa Sniperr: Stisknutím klávesy sniperr se rozlišení snímače automaticky zredukuje na 500dpi, takže se dočasne sniží rychlost kurzu myši. Vezměte prosím na vědomí, že tato funkce aktivuje pouze tehdy, pokud je při použití myši nastaveno rozlišení vyšší než 500dpi.
3. Rapid Fire: Stisknutím tlačítka Rapid-Fire se provede v aplikacích a hrách rychlé dvojitě kliknutí s latencí 0,1s.
4. Přepínač tlačítka dpi: Stisknutím přepínače tlačítka dpi přepnete mezi čtyřmi rozlišeními senzoru myši (500/1.250/2.000/3.000 dpi).

PT

1. Conecte o rato com uma interface USB livre do seu computador. O rato possui um Plug & Play e está operacional após alguns segundos.
2. Tecla sniper: Ao acionar a tecla sniper a resolução do sensor é reduzida para 500dpi, isto fará com que a movimentação do cursor seja mais rápida. Observe que esta função só será ativada quando a utilização do rato tiver uma resolução superior a 500dpi.
3. Rapid Fire: Ved a teclare rápida-fire-tasten i programmer og spil, udføres et hurtigt dobbeltklik med en latens på 0,1sek.
4. Dpi-skiftetknapp: Ved betjening af Dpi-skiftetknappen skifter du imellem fire gennemstillelige sensoropløsninger (500/1.250/2.000/3.000dpi).

DK

1. Forbind musen med et ledigt USB-interface på din computer. Musen har plug & play og er klar til brug efter få sekunder.
2. Sniperr-taste: Ved at betjene sniperr-tasten, reduceres sensoropløsningen automatisk til 500dpi, så at markøren hastighed forringes midlertidigt. Vær opmærksom på, at denne funktion kun aktiveres, hvis man ved anvendelse af musen har indstillet opløsningen på mere end 500dpi.
3. Rapid Fire: Ved at betjene rapid-fire-tasten i programmer og spil, udføres et hurtigt dobbeltklik med en latens på 0,1sek.
4. Dpi-skiftetknapp: Ved betjening af Dpi-skiftetknappen skifter du imellem fire gennemstillelige sensoropløsninger (500/1.250/2.000/3.000dpi).

HU

1. Koppla musen till en ledig USB-port på datorn. Musen är utrustad med en Plug & Play-funktion och kan användas efter några sekunder.
2. Sniperrknapp: Om du trycker på sniperrknappen minskas sensoroplösningen till 500dpi automatiskt så att markörrens hastighet minskar temporärt. Tänk på att den här funktionen bara kommer till användning om dpi-inställningen är högre än 500dpi när man använder musen.
3. Rapid Fire: Om du trycker på Rapid Fire-knappen utförs ett snabbt dubbelklick med en latens på 0,1s.
4. Dpi-växlar: Tryck på dpi-växlar för att växla mellan fyra påkopplingsbara sensoroplösningar (500/1.250/2.000/3.000dpi).

EL

1. Liitä johto tietokoneisi vapaaeen USB-liitäntään. Hiiri tunnustetaan automaattisesti ja se on käytövalmis pian tämän jälkeen.
2. Sniperr-painike: Sniperr-painiketta painamalla sensoritarkkuus lasketaan automaattisesti 500dpi:hin, jotta hiiren osoittimen nopeus väliaikaisesti laskee. Huomaa, että tämä toiminto on käytövalmissa vain silloin, kun hiiren käyttö on asetettu 500dpi:tä suurempi tarkkuus.
3. Rapid Fire: Rapid Fire-painiketta painamalla nopeus väliaikaisesti laskee. Huomaa, että tämä toiminto on käytövalmissa vain silloin, kun hiiren käyttö on asetettu 500dpi:tä suurempi tarkkuus.
4. Dpi-vaihtopainike: Dpi-vaihtopainikkeen painalluksella vaihdetaan neljän perakkain kytkettävään sensoritarkkuuden väliin (500/1.250/2.000/3.000dpi).

FI

1. Koppla kabelen till en ledig USB-port på datorn. Musen är utrustad med en Plug & Play-funktion och kan användas efter några sekunder.
2. Sniperrknapp: När du trycker på Sniperrknappen blir sensoroplösningen automatisk reducerad till 500dpi, slik at musepekernes hastighet blir midlertidigt redusert. Merk at denne funksjonen kun trer i kraft når det er stillt inn en høyere oppløsning ved bruk av musen enn 500dpi.
3. Rapid Fire: Ved å trykke på Rapid Fire-knappen blir det utført et raskt dobbeltklikk med en latens på 0,1s i applikasjoner og spill.
4. Dpi-vekselsknapp: Ved å trykke på dpi-vekselsknappen veksler du mellom fire justerbare sensoroppløsninger (500/1.250/2.000/3.000dpi).

NO

1. Kopla kabelen till en ledig USB-port på datorn. Musen är utrustad med en Plug & Play-funktion och kan användas efter några sekunder.
2. Sniperrknapp: När du trycker på Sniperrknappen blir sensoroplösningen automatisk reducerad till 500dpi, slik at musepekernes hastighet blir midlertidigt redusert. Merk at denne funksjonen kun trer i kraft når det er stillt inn en høyere oppløsning ved bruk av musen enn 500dpi.
3. Rapid Fire: Ved å trykke på Rapid Fire-knappen blir det utført et raskt dobbeltklikk med en latens på 0,1s i applikasjoner og spill.
4. Dpi-vekselsknapp: Ved å trykke på dpi-vekselsknappen veksler du mellom fire justerbare sensoroppløsninger (500/1.250/2.000/3.000dpi).

RO

1. Conectați mouse-ul la un port USB liber al calculatorului. Mouse-ul este de tip plug&play, în câteva secunde fiind gata de funcționare.
2. Tasta fractiilor: Prin apăsarea tastei Fracțiilor rezoluția senzorului se reduce automat la 500dpi, astfel încât se reduce temporar și viteza cursorului mouse-ului. Nu uitați că această funcție este activă numai dacă pentru foloarea maus-ului a fost setată o rezoluție mai mare de 500dpi.
3. Rapid Fire: Prin apăsarea tastei Rapid Fire se reduce rezoluția senzorului la 500dpi și se activează funcția de dublu clic cu o latență de 0,1s.
4. Dpi-vekselsknapp: Ved å trykke på dpi-vekselsknappen veksler du mellom fire justerbare sensoroppløsninger (500/1.250/2.000/3.000dpi).

1. Conecteți mouse-ul la un port USB liber al calculatorului. Mouse-ul este de tip plug&play, în câteva secunde fiind gata de funcționare.
2. Tasta fractiilor: Prin apăsarea tastei Fracțiilor rezoluția senzorului se reduce automat la 500dpi, astfel încât se reduce temporar și viteza cursorului mouse-ului. Nu uitați că această funcție este activă numai dacă pentru foloarea maus-ului a fost setată o rezoluție mai mare de 500dpi.
3. Rapid Fire: Prin apăsarea tastei Rapid Fire se reduce rezoluția senzorului la 500dpi și se activează funcția de dublu clic cu o latență de 0,1s.
4. Dpi-vekselsknapp: Ved å trykke på dpi-vekselsknappen veksler du mellom fire justerbare sensoroppløsninger (500/1.250/2.000/3.000dpi).

1. Conecteți mouse-ul la un port USB liber al calculatorului. Mouse-ul este de tip plug&play, în câteva secunde fiind gata de funcționare.
2. Tasta fractiilor: Prin apăsarea tastei Fracțiilor rezoluția senzorului se reduce automat la 500dpi, astfel încât se reduce temporar și viteza cursorului mouse-ului. Nu uitați că această funcție este activă numai dacă pentru foloarea maus-ului a fost setată o rezoluție mai mare de 500dpi.
3. Rapid Fire: Prin apăsarea tastei Rapid Fire se reduce rezoluția senzorului la 500dpi și se activează funcția de dublu clic cu o latență de 0,1s.
4. Dpi-vekselsknapp: Ved å trykke på dpi-vekselsknappen veksler du mellom fire justerbare sensoroppløsninger (500/1.250/2.000/3.000dpi).

Tyto informace uchovejte pro budoucí potřebu.

Сохраните эту информацию для использования в будущем.

Bestemmelsemæssig anvendelse

Bestemmelsemæssig anvendelse

Bestemmelsemæssig anvendelse