

INTEX® OWNER'S MANUAL

English

17
10

QUICKFILL™ Plus Internal Pump

Model AP620D 220V – 240V~ 50Hz 80W

Model AP620DP 220V – 240V~ 50Hz 90W

IMPORTANT SAFETY INSTRUCTIONS

READ AND FOLLOW ALL INSTRUCTIONS BEFORE USING THIS PRODUCT

WARNING

- **NEVER PLACE AN INFANT TO SLEEP ON AIR MATTRESSES.**
- Never introduce any flammable substance into the inflatable air bed, SUCH AS AEROSOL TIRE REPAIR PRODUCTS, as it may ignite or explode.
- This is not a toy. Children must not be left unattended when using the air bed.
- Keep the storage bag (if included) away from babies and children. The storage bag is not a toy. When not in use, fold the bag and put it away out of the reach of children.
- Do not walk, stand on or jump on or use the air bed as a trampoline.
- Only for domestic use. Only for indoor use. Do not use on or near water. This is not a raft.
- Do not set up bed near stairs, doors, sharp edges or breakable objects. Provide adequate space between bed and objects to avoid entrapment.
- Make sure the area is flat, smooth, even and free of sharp objects that could puncture the bed.
- Keep pets away from the air bed. Pets may puncture the surface of the bed.
- Avoid sleeping on the edge of the air bed. Edges produce less support than the middle of the bed.
- Do not operate air pump for more than 5 minutes at a time. Let pump cool at least 15 minutes between use.
- Unplug electrical power cord when not in use.
- Do not obstruct the air passage opening or insert any objects into the air passage opening.
- If the AC supply cord is damaged, it must be replaced by the manufacturer or its service agent or similarly qualified persons in order to avoid a hazard.
- To reduce the risk of electric shock, do not expose to rain. Store indoors.
- This appliance can be used by children aged from 8 years and above and persons with reduced physical, sensory or mental capabilities or lack of experience and knowledge if they have been given supervision or instruction concerning use of the appliance in a safe way and understand the hazards involved.
- Children shall not play with the appliance. Cleaning and user maintenance shall not be made by children without supervision.

FOLLOW THESE RULES AND ALL INSTRUCTIONS TO AVOID SUFFOCATION, PROPERTY DAMAGE, ELECTRIC SHOCK, BURNS OR OTHER INJURY.

SAVE THESE INSTRUCTIONS

OPERATING INSTRUCTIONS

General

- Air beds are designed for temporary use and are NOT designed to be a replacement for a traditional mattress.
- Make sure the area is flat, level, clean and free from sharp objects, and within reach of an electrical outlet.
- To prevent puncture or damage to the air bed, never drag the air bed across the floor. Lift the inflated air bed when moving or changing location.
- No air pump maintenance is required. Pump is removable.
- For cleaning use only clean cloth with mild soapy solution. Do not use any chemicals.
- In case of repairs, use only common PVC repair glue and patches. For flocked surfaces: rub away the flocking material with an eraser first before applying the glue and/or patch.

PARTS REFERENCE

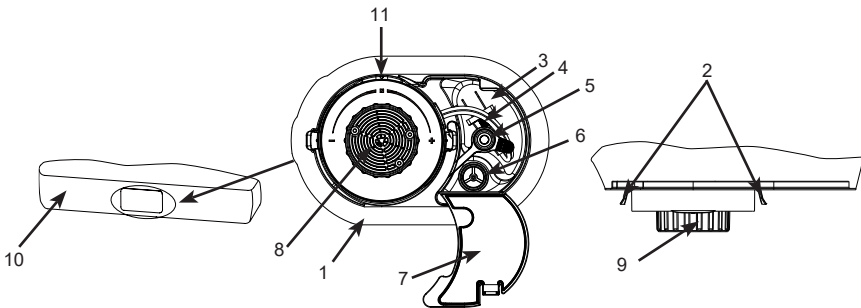

Part Descriptions:

- | | | |
|----------------------|------------------------------|--------------------------------|
| 1. Pump holder frame | 4. AC power cord | 8. Air passage |
| 2. Pump removal tab | 5. Manual inflation port cap | 9. Control dial |
| 3. Cord compartment | 6. Manual inflation port | 10. Air bed front |
| | 7. Cord compartment cover | 11. Closed / Pump Off Position |

NOTE: Drawings for illustration purpose only. May not reflect actual product. Not to scale. Due to a policy of continuous product improvement, Intex reserves the right to change specifications and appearance, which may result in updates to the instruction manual, without notice.

SAVE THESE INSTRUCTIONS

INFLATION

1. Open cord compartment cover and remove power cord. Do not yank on the cord. See Fig (1).
2. Plug in the AC power cord into an AC electrical outlet. See Fig (2).

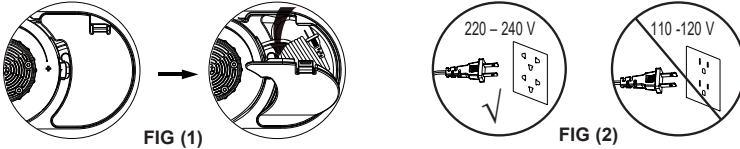

3. Turn the control dial fully clockwise until it stops. The pump turns on automatically to inflate the air bed. See Fig (3).

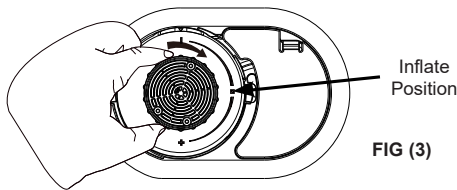

4. When the air bed is fully inflated, turn the control dial back (counterclockwise) to the center position which closes the valve and turns the pump off. See Fig (4).

NOTE: Turning the control dial either direction while the pump is unplugged will let air escape from the air bed. See step #5 for firmness adjustment instructions.

Never disconnect the power cord from the electrical outlet while the pump is running. Rotate control dial to the closed / pump off position before disconnecting the power cord.

Rotate to Closed / Pump Off Position

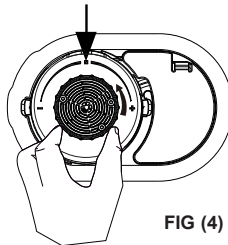

5. If the air bed feels too firm, release some air by simply turning the control dial gradually counterclockwise until air begins to escape from the air passage. When the desired firmness is achieved, turn the control dial back to the center closed / pump off position. If the air bed feels too soft, repeat steps #3 to #5 as necessary.

SAVE THESE INSTRUCTIONS

IMPORTANT NOTE

Proper inflation of the air bed.

The ambient temperatures of air have an effect on the air bed internal pressure. At low ambient temperature the air will contract within the air bed and the air bed will feel softer: add air as necessary. At high ambient temperature the air within the air bed will expand significantly and the air bed will become hard and may burst: release air to avoid damage to the air bed or to soften the feel. **Do not** expose the air bed to extreme temperatures (hot or cold).

Stretching is a natural characteristic of new vinyl. During initial use, the air bed may become soft and require additional inflation to maintain desired firmness. This is normal for the first few days of use.

Dimensions shown are approximate and will vary due to the vinyl temperature and the air temperature.

In no event shall Intex, their authorized agents or employees be liable for damages (such as pin holes) to the air bed caused by negligence, ordinary wear and tear, abuse and carelessness, or external forces.

DEFLATION

1. Plug in the AC power cord into an AC electrical outlet. See Fig (2).
2. Turn the control dial fully counterclockwise until it stops. The pump is now deflating the air bed. See Fig (5).

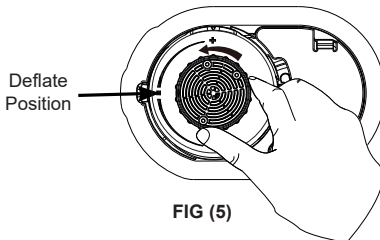

FIG (5)



FIG (6)

3. When all the air is removed from the air bed, turn the control dial back (clockwise) to the center position which closes the valve and turns the pump off.
4. Disconnect the AC power cord from the electrical outlet, coil the power cord and place it inside the cord compartment, then close the cover. Make sure the power cord is free of twists, kinks or knots.
5. With the air bed fully deflated begin rolling the air bed from the end opposite of the pump towards the end where the pump is located. See Fig (6).

MANUAL INFLATION OPTION

If electrical power is not available, a conventional foot, manual, or battery-operated air pump can be used by connecting it to the manual inflation port located inside the power cord compartment. See Fig (7). Follow these steps:

SAVE THESE INSTRUCTIONS

1. Open cord compartment cover and locate the manual inflation port.
2. Make sure the control dial of the internal electric pump is still in the closed / pump off position.
3. Remove the cap from the manual inflation port and insert the nozzle of the pump into the port. Inflate the air bed to desired firmness.

NOTE: Do not overinflate. The firmness should be approximately the same as the level achieved with the internal electric pump.

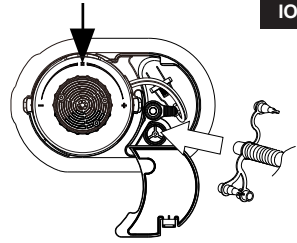

FIG (7)

4. Remove nozzle from manual inflation port and close the cap and the cord compartment cover.

STORAGE INSTRUCTIONS

1. Deflate the air bed following the "DEFLATION" instructions.
2. Make sure the air bed is clean and dry.
3. Lay the air bed flat with the sleeping surface facing upwards and follow the folding steps on Figs (8 - 12). Fold the air bed loosely and avoid sharp bends, corners and creases which can damage the air bed.



FIG (8)



FIG (9)



FIG (10)

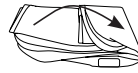

FIG (11)



FIG (12)

REPLACING INTERNAL AIR PUMP OR THE AIR BED COMPONENT

If there is a need to replace either the internal air pump or the air bed portion, detach the internal pump from the air bed as follows:

1. While holding both lock tabs pressed inward (see Figure 13), turn the round body of the pump (the large outer rim, not the control dial) counterclockwise and pull the air pump body out of the holder frame.

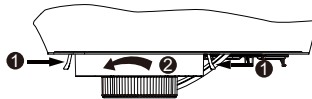

FIG (13)

2. Depending on which part is being replaced, keep the remaining component (either the air bed portion or the removed pump) in a safe place until the replacement part is received. Reattach the components when the new part is received: simply place the pump into the holder frame and turn clockwise until the lock tabs click into place.

NOTE: Make sure the rubber seal on the pump housing as well as the inside wall of the holder frame are clean and free from any lint, hair or dirt, to ensure a proper seal and avoid air leaks.

NOTE: Do not remove internal air pump from the holder frame other than for servicing, as this may introduce lint, hair or dirt into the seal area and cause air leaks. If air leak is experienced, check that the seal is clean before replacing the pump or the air bed.

SAVE THESE INSTRUCTIONS

TROUBLESHOOTING GUIDE

| PROBLEM | CAUSE | SOLUTION |
|---|---|---|
| Air leakage between internal air pump and the pump holder frame | <ul style="list-style-type: none"> • Pump not securely attached. • Pump O-ring is dirty. • Internal air bed beam threads are caught between the internal air pump and the pump holder frame. • Pump O-ring is twisted and/or damaged. | <ul style="list-style-type: none"> • While holding the pump outer rim, push in and turn the pump fully clockwise until the two side tabs lock into place. • Remove the pump from the air bed, remove the O-ring from the pump and clean it with water. Carefully replace the O-ring back to the pump as to prevent dust, lint from sticking onto the O-ring again. Also make sure the pump holder frame inner wall is free from dust, hair or lint. • Remove the internal air pump and carefully replace the pump back making sure the internal air bed beam threads are away from the pump holder frame. • Remove the pump from the air bed, make sure the O-ring is not damaged and/or twisted. Realign the O-ring or replace a new O-ring. Contact Intex service center for replacement. |
| Air pump does not work | <ul style="list-style-type: none"> • Not connected to an electrical outlet socket. • Pump motor thermo-protector activated. • Internal air pump defective. | <ul style="list-style-type: none"> • Make sure the pump is plugged into the correct power outlet, then turn the control dial fully clockwise to the inflation position. • Turn off and disconnect the power cord from the power outlet, let the pump rest for more than 30 minutes before resume the use of the pump. • Remove the internal air pump from the air bed and keep the air bed in a safe place. Contact Intex service center for an internal air pump replacement. |
| Pump motor is running but air bed is not inflating or deflating | <ul style="list-style-type: none"> • The inflation or deflation mode is not set yet. | <ul style="list-style-type: none"> • Turn the control dial fully clockwise until it stops to inflate the air bed. Or turn the control dial fully counterclockwise until it stops to deflate the air bed. |
| After inflation air is escaping through the pump air passage or through the manual inflation port | <ul style="list-style-type: none"> • The pump air passage is not completely closed. • The manual inflation port cap is not securely closed. | <ul style="list-style-type: none"> • Make sure the air passage is closed by turning the control dial to the center closed / pump off position. • Push the cap firmly into the manual inflation port. |

©2024 Intex Marketing Ltd. - Intex Development Co. Ltd. - Intex Recreation Corp. All rights reserved/Tous droits réservés/Todos los derechos reservados/Alle Rechte vorbehalten. Printed in China/Imprimé en Chine/Impreso en China/Gedruckt in China.

®™ Trademarks used in some countries of the world under license from®™ Marques utilisées dans certains pays sous licence de/Marcas registradas utilizadas en algunos países del mundo bajo licencia de/Warenzeichen verwendet in einigen Ländern der Welt in Lizenz von/Intex Marketing Ltd. to/a/an Intex Development Co. Ltd., Hong Kong & Intex Recreation Corp., P.O. Box 1440, Long Beach, CA 90801 • Distributed in the European Union by/Distribué dans l'Union Européenne par/Distribuido en la unión Europea por/Vertrieb in der Europäischen Union durch/Intex Trading B.V., Eettenesweg 46, 4706 PB Roosendaal – The Netherlands • Distributed in the UK by Unitex Service (UK) Limited, 21 Holborn Viaduct, London EC1A 2DY, UK.
www.intexcorp.com

INTEX®

SAVE THESE INSTRUCTIONS

INTEX® MANUEL D'UTILISATION

Français

17
10

Pompe interne QUICKFILL™ Plus
Modèle AP620D 220V – 240V~ 50Hz 80W
Modèle AP620DP 220V – 240V~ 50Hz 90W

REGLES DE SECURITES**LISEZ ET SUIVEZ ATTENTIVEMENT TOUTES LES INSTRUCTIONS AVANT UTILISATION****⚠ ATTENTION**

- **NE LAISSEZ JAMAIS UN ENFANT EN BAS AGE DORMIR SUR UN MATELAS GONFLABLE.**
- Ne jamais introduire de substance inflammable dans le matelas gonflable, TEL QUE AEROSOLS ANTI CREVAISON POUR LES PNEUS, qui peuvent s'enflammer ou exploser.
- Ceci n'est pas un jouet. Les enfants ne doivent pas être laissés sans surveillance lorsque vous utilisez le matelas gonflable.
- Maintenez le sac de rangement (s'il est inclus) à l'écart des bébés et des enfants. Le sac de rangement n'est pas un jouet. Lorsque vous n'utilisez pas le sac, pliez-le et rangez-le hors de portée des enfants.
- Ne pas marcher, se tenir debout, sauter sur le matelas, ni l'utiliser comme trampoline.
- Réservé à un usage familial. Uniquement pour usage intérieur. A ne pas utiliser dans ou à côté de l'eau. Ce matelas n'est pas une embarcation.
- N'installez pas le matelas à côté d'escaliers, de portes ou de terrains accidentés. Prévoir un espace suffisant entre le lit et les objets pour éviter d'être pris au piège.
- Installez votre matelas sur une surface plane, lisse, de niveau et dégagée de tout objet pointu qui pourrait percer le matelas.
- Ne laissez pas les animaux près du matelas. Leurs griffes pourraient percer le matelas.
- Evitez de dormir tout au bord du matelas afin d'éviter tout risque de retournement.
- Pour éviter toute surchauffe et garantir votre sécurité, il est recommandé de ne pas utiliser la pompe plus de 5 minutes d'affilée, laissez ensuite refroidir l'appareil pendant 15 minutes.
- Débranchez l'appareil lorsqu'il n'est pas utilisé.
- N'essayez pas de boucher ou d'insérer des objets dans le passage d'air.
- Si le cordon d'alimentation est endommagé, il doit être remplacé par le fabricant, un service après vente agréé ou une personne qualifiée afin d'éviter tout risque d'électrocution.
- Risque d'électrocution : n'utilisez pas cet appareil dans un milieu humide. Rangez-le à l'intérieur.
- Cet appareil peut être utilisé par des enfants de 8 ans et plus et par des personnes avec des capacités physiques et mentales réduites ou ayant un manque d'expérience et de connaissances s'ils ont été formés ou informés sur l'utilisation de l'appareil en toute sécurité et qu'ils comprennent les risques encourus.
- Les enfants ne doivent pas jouer avec cet appareil. Le nettoyage et l'entretien ne doivent pas être effectués par des enfants sans surveillance.

SUIVEZ CES INSTRUCTIONS ET CES REGLES DE SECURITE AFIN D'EVITER TOUT DEGAT MATERIEL, SUFFOCATION, ELECTROCUTION, INCENDIE OU TOUTE AUTRE BLESSURE.

CONSERVEZ CES INSTRUCTIONS

INSTRUCTIONS D'UTILISATION

Général

- Les matelas gonflables sont conçus pour une utilisation temporaire et ne sont PAS conçus pour remplacer un matelas traditionnel.
- Assurez-vous que la zone est plane, horizontale, propre, exempte d'objets pointus et à proximité d'une prise électrique.
- Pour éviter de perforer ou d'endommager le matelas gonflable, ne faites jamais glisser le matelas gonflable sur le sol. Soulevez le matelas gonflé en cas de déplacement ou de changement de lieu.
- Le gonfleur ne nécessite aucun entretien particulier. La pompe est amovible.
- Pour le nettoyage, utilisez uniquement un chiffon propre avec une solution savonneuse douce. Ne pas utiliser de produits chimiques.
- En cas de réparations, n'utiliser que de la colle PVC de réparation ordinaire et des rustines. Sur les surfaces floquées : retirez d'abord la matière de flochage avec une gomme avant d'appliquer la colle et/ou la rustine.

DETAIL DES PIÈCES

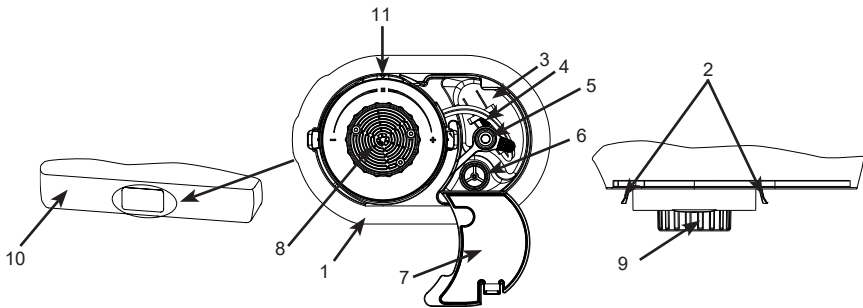

Description des pièces :

- | | | |
|--|---------------------------------------|-------------------------------------|
| 1. Cadre support de pompe | 4. Cordon d'alimentation | 8. Passage d'air |
| 2. Languette de retrait de la pompe | 5. Bouchon de port de gonflage manuel | 9. Cadran de contrôle |
| 3. Compartiment du cordon d'alimentation | 6. Port de gonflage manuel | 10. Avant de matelas gonflable |
| | 7. Boîtier de rangement du cordon | 11. Position fermée / pompe arrêtée |

NOTE : Ce croquis est une simple représentation du produit. Il n'est pas à l'échelle réelle. En raison d'une politique d'amélioration continue de ses produits, Intex se réserve le droit de modifier les spécifications et l'apparence, ce qui peut entraîner des mises à jour du manuel d'instruction sans préavis.



Points de collecte sur www.quefairedemesdechets.fr
Privilégiez la réparation ou le don de votre appareil !

CONSERVEZ CES INSTRUCTIONS

GONFLAGE

- Sortez le cordon d'alimentation de son boîtier et débranchez le câble d'alimentation. N'arrachez pas le câble d'alimentation (FIG. 1).
- Branchez le cordon d'alimentation (FIG. 2).

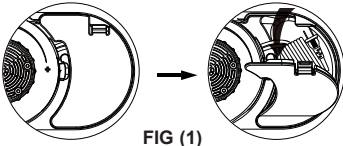

FIG (1)

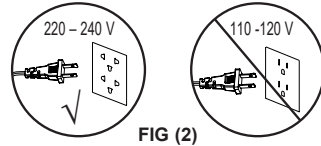

FIG (2)

- Tournez complètement la molette de commande valve dans le sens des aiguilles d'une montre jusqu'à ce qu'il s'arrête. La pompe se met en marche automatiquement pour gonfler le matelas pneumatique (FIG. 3).

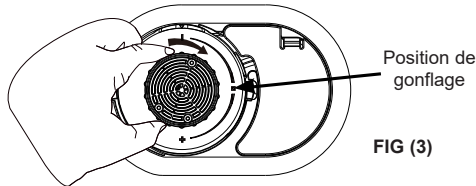

FIG (3)

- Lorsque le matelas pneumatique est complètement gonflé, tournez le bouton de commande vers l'arrière (dans le sens inverse des aiguilles d'une montre) jusqu'à la position centrale, ce qui ferme la valve et éteint la pompe (FIG. 4).

NOTE : Si vous tournez la molette de commande dans un sens ou dans l'autre alors que la pompe est débranchée, l'air s'échappe du lit pneumatique. Voir l'étape n°5 pour les instructions d'ajustement de la fermeté.

Ne débranchez jamais le cordon d'alimentation de la prise électrique pendant que la pompe fonctionne. Tournez la molette de commande en position fermée / pompe arrêtée avant de débrancher le cordon d'alimentation.

Tournez la molette en position fermée / pompe arrêtée

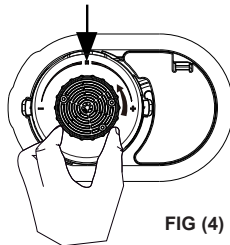

FIG (4)

- Si le matelas pneumatique semble trop ferme, libérez un peu d'air en tournant la molette de contrôle progressivement dans le sens inverse des aiguilles d'une montre jusqu'à ce que l'air commence à s'échapper du passage d'air. Lorsque la fermeté souhaitée est atteinte, remettez la molette de commande en position centrale fermée / pompe arrêtée. Si le matelas n'est pas assez ferme, répétez les étapes de #3 à #5.

CONSERVEZ CES INSTRUCTIONS

IMPORTANT

Pour le bon gonflage de votre matelas lit d'appoint Airbed.

La température ambiante a un effet sur la pression interne de votre airbed. Avec une température fraîche, l'air se "rétractera" et votre airbed paraîtra plus mou : regonflez-le. Au contraire, s'il fait chaud, l'air se dilatera et votre airbed paraîtra plus dur et peut exploser : laissez de l'air s'échapper. N'exposez pas votre airbed à des températures extrêmes (chaudes ou froides).

L'extensibilité est une caractéristique naturelle d'un vinyle neuf. Au cours de la première utilisation, il se peut que le matelas se dégonfle légèrement et nécessite un gonflage supplémentaire pour maintenir la fermeté désirée. Ceci est normal lors des premiers jours d'utilisation.

Les dimensions montrées sont approximatives et vont varier selon la température du vinyle et la température de l'air.

En aucun cas, Intex, ses agents ou ses employés ne peuvent être tenus responsables pour des problèmes (comme des trous) résultant de négligences, d'usures, d'accrocs, d'abus, ou de causes extérieures.

DEGONFLAGE

1. Branchez le cordon d'alimentation (FIG. 2).
2. Tournez complètement la molette de commande valve dans le sens inverse des aiguilles d'une montre jusqu'à ce qu'il s'arrête. La pompe dégonfle maintenant le matelas pneumatique (FIG. 5).

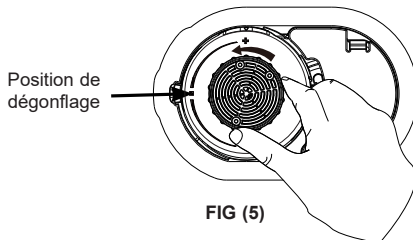

FIG (5)



FIG (6)

3. Lorsque tout l'air a été évacué du matelas pneumatique, tournez la molette de commande vers l'arrière (dans le sens des aiguilles d'une montre) en position centrale pour fermer la vanne et arrêter la pompe.
4. Débranchez le câble d'alimentation secteur de la prise électrique, enroulez le câble d'alimentation et placez-le à l'intérieur du compartiment de rangement, puis fermez le couvercle. Assurez-vous que le cordon d'alimentation n'est pas enroulé, torsadé ou noué.
5. Lorsque le matelas pneumatique est complètement dégonflé, commencez à rouler le matelas pneumatique de l'extrémité opposée à la pompe vers l'extrémité où se trouve la pompe (FIG. 6).

OPTION DE GONFLAGE MANUEL

Si l'alimentation électrique n'est pas disponible, une pompe à air conventionnelle à pied, à main ou à piles peut être utilisée en la connectant au port de gonflage manuel situé à l'intérieur du compartiment du câble d'alimentation (FIG. 7). Suivez ces étapes:

CONSERVEZ CES INSTRUCTIONS

1. Ouvrez le couvercle du compartiment du câble d'alimentation et localisez le port de gonflage manuel.
2. Assurez-vous que la molette de commande de la pompe électrique interne est toujours en position fermée / pompe arrêtée.
3. Retirez le bouchon de l'orifice de gonflage manuel et insérez l'embout de la pompe dans l'orifice. Gonflez le matelas pneumatique jusqu'à la fermeté souhaitée.

NOTE : Ne pas surgonfler. La fermeté doit être approximativement la même que le niveau atteint avec la pompe électrique interne.

4. Retirez la buse de l'orifice de gonflage manuel et fermez le bouchon et le couvercle du compartiment du cordon.

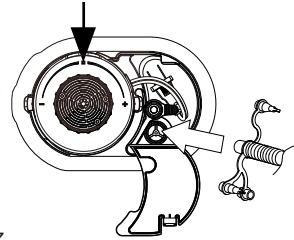

FIG (7)

ENTRETIEN

1. Dégonflez le matelas en suivant les "INSTRUCTIONS DE DEGONFLAGE".
2. Assurez-vous que le matelas soit propre et sec.
3. Couchez le matelas avec la surface de couchage sur le haut et suivez les étapes de pliage 8 à 12. Pliez le matelas avec précaution en évitant de faire des faux-plis qui pourraient l'endommager.



FIG (8)



FIG (9)



FIG (10)

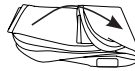

FIG (11)



FIG (12)

REPLACEMENT DE LA POMPE À AIR INTERNE OU D'UN COMPOSANT DU MATELAS PNEUMATIQUE

S'il est nécessaire de remplacer la pompe à air interne ou une partie du matelas pneumatique, détachez la pompe interne du matelas pneumatique comme suit :

1. Tout en maintenant les deux languettes de verrouillage enfoncées vers l'intérieur (FIG. 13), tournez le boîtier rond de la pompe (le grand bord extérieur, pas la molette de commande valve) dans le sens inverse des aiguilles d'une montre et tirez le boîtier de la pompe à air hors du cadre du support.



FIG (13)

2. Selon la pièce à remplacer, conservez le composant restant (soit la pièce du matelas pneumatique ou la pompe retirée) dans un endroit sûr jusqu'à réception de la pièce de rechange. Rattachez les composants lorsque la nouvelle pièce est reçue : placez simplement la pompe dans le cadre du support et tournez dans le sens des aiguilles d'une montre jusqu'à ce que les languettes de verrouillage s'enclenchent.

NOTE : Assurez-vous que le joint en caoutchouc sur le boîtier de la pompe ainsi que la paroi intérieure du cadre du support sont propres et exempts de peluches, de cheveux ou de saleté, pour assurer une bonne étanchéité et éviter les fuites d'air.

NOTE : Ne retirez pas la pompe à air interne du cadre du support autre que pour l'entretien, car cela pourrait introduire des peluches, des cheveux ou de la saleté dans la zone du joint et provoquer des fuites d'air. En cas de fuite d'air, vérifiez que le joint est propre avant de replacer la pompe ou le matelas pneumatique.

CONSERVEZ CES INSTRUCTIONS

GUIDE EN CAS DE PANNE

| INCIDENT | VÉRIFICATIONS | SOLUTIONS POSSIBLES |
|---|--|---|
| Fuite d'air entre la pompe à air interne et le cadre du support de pompe | <ul style="list-style-type: none"> • La pompe n'est pas bien fixée. • Le joint torique de la pompe est sale. • Les fils de la structure interne du matelas pneumatique sont coincés entre la pompe à air interne et le cadre du support de la pompe. • Le joint torique de la pompe est déformé et/ou endommagé. | <ul style="list-style-type: none"> • Tout en tenant la couronne extérieure de la pompe, enfoncez et tournez complètement la pompe dans le sens des aiguilles d'une montre jusqu'à ce que les deux pattes latérales se verrouillent en place. • Enlevez la pompe du matelas gonflable, enlevez le joint torique de la pompe et nettoyez-le avec de l'eau. Remettez soigneusement le joint torique dans la pompe afin d'empêcher la poussière et les peluches de se coller à nouveau sur le joint torique. Assurez-vous également que la paroi intérieure du cadre de support de la pompe est exempte de poussière, de cheveux ou de peluches. • Retirez la pompe à air interne et remettez soigneusement la pompe en vous assurant que les fils de la structure interne du matelas pneumatique sont éloignés du cadre du support de la pompe. • Enlevez la pompe du matelas gonflable, assurez-vous que le joint torique n'est pas endommagé et/ou déformé. Réalignez le joint torique ou remplacez-le par un joint torique neuf. Contactez le centre de service Intex pour le remplacement. |
| La pompe à air ne fonctionne pas | <ul style="list-style-type: none"> • Non branchée à une prise électrique. • Protection thermique du moteur de la pompe activée. • Pompe à air interne défectueuse. | <ul style="list-style-type: none"> • Assurez-vous que la pompe soit branchée correctement dans la prise électrique, puis tournez la molette de commande à fond dans le sens des aiguilles d'une montre jusqu'à la position de gonflage. • Éteignez et débranchez le cordon d'alimentation de la prise de courant, laissez la pompe à l'arrêt pendant plus de 30 minutes avant de reprendre l'utilisation de la pompe. • Retirez la pompe à air interne du matelas pneumatique et conservez-la dans un endroit sûr. Contactez le centre de service Intex pour un remplacement de la pompe à air interne. |
| Le moteur de la pompe fonctionne mais le matelas ne se gonfle pas ou ne se dégonfle pas | <ul style="list-style-type: none"> • Le mode de gonflage ou de dégonflage n'est pas encore réglé. | <ul style="list-style-type: none"> • Tournez la molette de commande à fond dans le sens des aiguilles d'une montre jusqu'à ce qu'elle s'arrête pour gonfler le matelas pneumatique. Ou tournez la molette de commande à fond dans le sens inverse des aiguilles d'une montre jusqu'à ce qu'elle s'arrête pour dégonfler le matelas pneumatique. |
| Après le gonflage, l'air s'échappe par le passage d'air de la pompe ou par l'orifice de gonflage manuel | <ul style="list-style-type: none"> • Le passage d'air de la pompe n'est pas complètement fermé. • Le bouchon de l'orifice de gonflage manuel n'est pas bien fermé. | <ul style="list-style-type: none"> • Assurez-vous que le passage d'air soit fermé en tournant la molette de commande sur la position centrale fermée / pompe arrêtée. • Poussez fermement le bouchon dans l'orifice de gonflage manuel. |

©2024 Intex Marketing Ltd. - Intex Development Co. Ltd. - Intex Recreation Corp. All rights reserved/Tous droits réservés/Todos los derechos reservados/Alle Rechte vorbehalten. Printed in China/Imprimé en Chine/Impresso en China/Gedruckt in China.

®™ Trademarks used in some countries of the world under license from®™ Marques utilisées dans certains pays sous licence de/Marcas registradas utilizadas en algunos países del mundo bajo licencia de/Warenzeichen verwendet in einigen Ländern der Welt in Lizenz von/Intex Marketing Ltd. to/à/a/an Intex Development Co. Ltd., Hong Kong & Intex Recreation Corp., P.O. Box 1440, Long Beach, CA 90801 • Distributed in the European Union by/Distribué dans l'Union Européenne par/Distribuido en la unión Europea por/Vertrieb in der Europäischen Union durch/Intex Trading B.V., Ettenseweg 46, 4706 PB Roosendaal – The Netherlands • Distributed in the UK by Unisex Service (UK) Limited, 21 Holborn Viaduct, London EC1A 2DY, UK. www.intexcorp.com

INTEX®

CONSERVEZ CES INSTRUCTIONS

INTEX® MANUAL DEL PROPIETARIO**Bomba interna QUICKFILL™ Plus****Modelo AP620D 220V – 240V~ 50Hz 80W****Modelo AP620DP 220V – 240V~ 50Hz 90W****INSTRUCCIONES DE SEGURIDAD IMPORTANTES****LEA Y SIGA TODAS LAS INSTRUCCIONES ANTES DE USAR EL PRODUCTO****ADVERTENCIA**

- **NO UTILIZAR EL COLCHÓN DE AIRE PARA NIÑOS PEQUEÑOS.**
- Nunca introducir sustancias inflamables en el colchón de aire inflable, tales como Aerosoles para reparación de neumáticos, ya que puede incendiarse o explotar.
- Esto no es un juguete. Los niños no deben quedar sin vigilancia cuando utilizan la cama de aire.
- Mantenga la bolsa de almacenamiento (si está incluida) alejada de los bebés y los niños. La bolsa de almacenaje no es un juguete. Al dejar de usar la bolsa, hay que doblarla y guardarla fuera del alcance de los niños.
- No ande, no se ponga de pie o salte sobre la cama de aire nunca usar como un trampolín.
- Solo para uso doméstico. Sólo para uso en interiores. No utilizar en o ceca del agua. No es una balsa.
- No ponga la cama de aire cerca de escaleras, puertas, desniveles, bordes agudos o frágiles. Proporcionar un espacio adecuado entre la cama y otros objetos para evitar heridas.
- Asegure que la superficie es plana, suave, lisa y libre de objetos agudos que podrán pinchar la cama de aire y mantenerlo alejado de rebordes.
- Guarde la cama de aire fuera del alcance de las mascotas. Las garras de mascotas podrán desgarrar o pinchar la cama de aire.
- Hay que evitar acostarse en los bordes de la cama de aire, porque estos bordes podrán resultar menos capaces de soporte que el centro de la cama de aire.
- No debe de operar la bomba de aire más de 5 minutos, deje 15 minutos de pausa entre usos.
- Desenchufar cuando no vaya a ser utilizado.
- No obstruya la boca del paso de aire ni introduzca ningún objeto en la boca en ningún momento.
- Si el cable de corriente está dañado, tiene que ser reemplazado por el fabricante, por su centro de servicio o por un profesional cualificado, para que no se produzcan daños graves.
- Para reducir riesgos de descarga eléctrica, no lo exponga a la lluvia. Guárdelo dentro de la casa.
- Este aparato sólo podrá ser utilizado por niños de más de 8 años, por personas con capacidades reducidas (sean físicas, sensoriales o mentales) y por personas con falta de experiencia y conocimiento cuando se les haya supervisado o instruido acerca del uso del aparato de forma segura y comprendan los posibles peligros.
- Los niños no deben jugar con el aparato. La limpieza y el mantenimiento no deben ser realizados por niños sin supervisión.

SIGA TODAS ESTAS INSTRUCCIONES PARA EVITAR ASFIXIA, DAÑOS, DESCARGAS ELÉCTRICAS U OTRO TIPO DE ACCIDENTES.

GUARDE ESTAS INSTRUCCIONES

INSTRUCCIONES DE FUNCIONAMIENTO

General

- Los colchones inflables están diseñados para el uso temporal y NO para sustituir un colchón tradicional.
- Asegúrese de que el área sea plana, nivelada, de que esté limpia y no haya objetos afilados, y de que esté al alcance de una toma de corriente eléctrica.
- Para evitar que el colchón inflable se pinche o se dañe, no la arrastre nunca por el suelo. Levante el colchón inflado para moverlo o cambiarlo de sitio.
- No hace falta mantenimiento específico para la bomba de aire. La bomba es extraíble.
- Para limpiarla, use solo un paño limpio con una solución jabonosa suave. No utilice ningún producto químico.
- En caso de tener que hacer reparaciones, utilice sólo el pegamento común de reparación de PVC y parches. Para superficies flocadas: elimine el material de flocado con una maquinilla de afeitar antes de aplicar el pegamento y/o el parche.

REFERENCIA DE PARTES

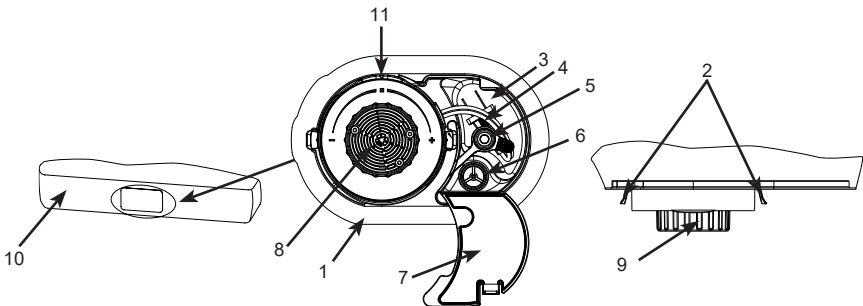

Descripción de las piezas:

- | | | |
|------------------------------------|---------------------------------------|--------------------------------------|
| 1. Marco del soporte de la bomba | 4. Cable de corriente alterna | 8. Paso de aire |
| 2. Pestaña de retirada de la bomba | 5. Tapón del puerto de inflado manual | 9. Válvula de control |
| 3. Compartimento del cable | 6. Puerto de inflado manual | 10. Frente del colchón de aire |
| | 7. Tapa del compartimento de cable | 11. Posición cerrada / bomba apagada |

NOTA: Los dibujos son solo para su referencia, pueden no reflejar el producto real y no son a escala. Debido a una política de mejora continuada de producto, Intex se reserva el derecho a modificar las especificaciones y la apariencia, lo cual puede implicar cambios en el manual de instrucciones, sin previo aviso.

GUARDE ESTAS INSTRUCCIONES

INFLADO

1. Abra la tapa del compartimiento de cable y retire el cable de alimentación.
No tire del cable de alimentación. Ver figura (1).
2. Enchufe el cable de corriente alterna en una fuente eléctrica de corriente alterna. Ver figura (2).



FIGURA (1)



FIGURA (2)

3. Gire el dial de control completamente en sentido horario hasta el tope. La bomba se enciende automáticamente para inflar el colchón de aire. Ver figura (3).

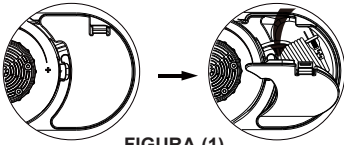

FIGURA (3)

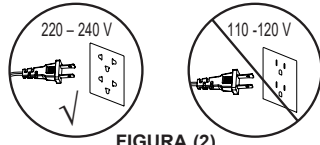
4. Cuando el colchón de aire esté completamente inflado, gire el dial de control hacia atrás (en sentido antihorario) a la posición central que cierra la válvula y apaga la bomba. Ver figura (4).

NOTA: Si gira el dial de control en cualquier dirección mientras la bomba está desconchada, el aire se escapará del colchón de aire. Vea el paso # 5 para obtener instrucciones de ajuste de firmeza.

No desconecte nunca el cable de alimentación de la toma de corriente cuando la bomba está en funcionamiento. Gire el selector de control a la posición cerrada/bomba apagada antes de desconectar el cable de alimentación.

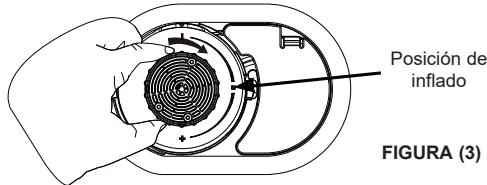
Gire a la posición cerrada / bomba apagada



FIGURA (4)

5. Si el colchón de aire se siente demasiado firme, suelte un poco de aire simplemente girando el dial de control gradualmente en sentido antihorario hasta que el aire comience a escapar por el paso de aire. Cuando se logre la firmeza deseada, gire el selector de control nuevamente a la posición del centro cerrado / bomba apagada. Si el colchón inflable pierde presión, repita los pasos de 3 a 5 cuando sea necesario.

GUARDE ESTAS INSTRUCCIONES

NOTA IMPORTANTE

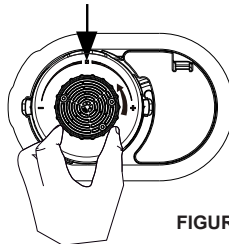
Como inflar el colchón inflable.

La temperatura ambiente influye en la presión interna del colchón. Con temperaturas bajas el aire se contraerá dentro del colchón inflable y está se sentirá más blanda; añada aire si es necesario. Con altas temperaturas el aire del colchón se expandirá, por lo que se sentirá más dura y puede explotar; libere el aire para evitar daños en el colchón inflable. No exponga el colchón a temperaturas extremas (caliente o frío). El estiramiento es una característica propia del vinilo nuevo. Durante su primer uso, el colchón inflable puede ablandarse y necesitar de inflado adicional para mantener la firmeza deseada. Esto es normal en los primeros días de uso. Las dimensiones mostradas son aproximadas y variarán debido a la temperatura del vinilo y del aire.

En ningún caso Intex, sus agentes autorizados o empleados se responsabilizarán de ningún problema (como p. ej. agujeros) derivados de negligencia, desgaste, desgarros, uso incorrecto o problemas externos.

DESINFLADO

1. Enchufe el cable de corriente alterna en una fuente eléctrica de corriente alterna. Ver figura (2).
2. Gire el dial de control completamente en sentido antihorario hasta el tope. La bomba ahora está desinflando el colchón de aire. Ver figura (5).



FIGURA (5)



FIGURA (6)

3. Cuando salga todo el aire del colchón de aire, gire el dial de control hacia atrás (en el sentido de las agujas del reloj) a la posición central que cierra la válvula y apaga la bomba.
4. Desconecte el cable de alimentación de CA de la toma de corriente, enrolle el cable, colóquelo en su compartimiento y después cierre la tapa. Asegúrese de que el cable de alimentación no este doblado, retorcido ni tenga nudos.
5. Con el colchón inflable completamente desinflada, empiece a enrollarla desde el extremo opuesto de la bomba hacia el extremo donde está ubicada la bomba. Ver figura (6).

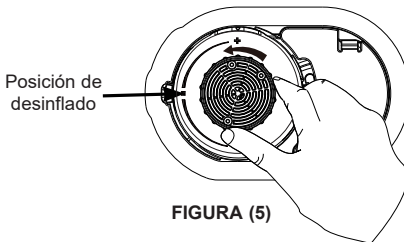
OPCIÓN DE INFLADO MANUAL

Si no hay suministro eléctrico disponible, puede utilizarse una bomba convencional de pie, manual o a pilas conectándola al puerto de inflado manual ubicado en el interior del compartimiento del cable. Ver figura (7). Siga estos pasos:

GUARDE ESTAS INSTRUCCIONES

1. Abra la tapa del compartimento del cable y localice el puerto de inflado manual.
2. Asegúrese de que el dial de control de la bomba eléctrica interna todavía esté en la posición cerrada / bomba apagada.
3. Retire el tapón del puerto de inflado manual e inserte la boquilla de la bomba en el puerto. Infle el colchón inflable hasta obtener la firmeza deseada.

NOTA: No infle en exceso. La firmeza debe ser aproximadamente la misma que se consigue al utilizar la bomba eléctrica interna.

4. Retire la boquilla del puerto de inflado manual y cierre la tapa y la cubierta del compartimento del cable.



FIGURA (7)

ALMACENAJE

1. Desinfe el colchón inflable según las instrucciones de "DESINFLADO".
2. Asegúrese de que el colchón inflable esté limpia y seca.
3. Sitúe el colchón en el suelo con la superficie flocada hacia arriba y siga los siguientes pasos (8-12). Doble el colchón inflable flojamente y evite pliegues agudos, ángulos y arrugas, que pueden dañar el colchón inflable.

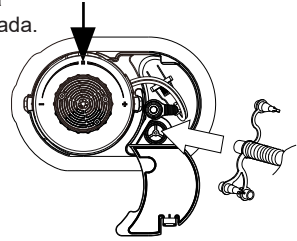

FIGURA (8)



FIGURA (9)



FIGURA (10)



FIGURA (11)



FIGURA (12)

SUSTITUCIÓN DE LA BOMBA ELÉCTRICA INTERNA O DE UN COMPONENTE DEL COLCHÓN INFLABLE

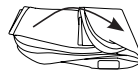
Si fuera necesario sustituir la bomba eléctrica interna o algún componente del colchón inflable, saque la bomba eléctrica de aire del colchón de la siguiente forma:

1. Sujetando ambas pestañas de cierre presionadas hacia dentro, ver figura (13), gire la carcasa redonda de la bomba (el borde externo mayor, no el dial de control) en sentido antihorario y tire de la carcasa de la bomba de aire para sacarla del armazón de soporte.



FIGURA (13)

2. Dependiendo de la parte que vaya a sustituir, mantenga el componente que queda (bien el colchón inflable o bien la bomba retirada) en lugar seguro hasta que haya recibido el componente de repuesto. Vuelva a colocar los componentes cuando haya recibido la pieza nueva: solo tiene que instalar la bomba en el armazón de soporte y girarla en sentido horario hasta que las pestañas de cierre se encajen en su lugar.

NOTA: Verifique que el sello de goma de la carcasa de la bomba, así como la pared interna del armazón de soporte, están limpios y libres de pelusas, pelo o suciedad, para que el sellado de la junta sea perfecto y no haya fugas de aire.

NOTA: Retire la bomba de aire interna de su armazón de soporte solo para operaciones de mantenimiento ya que el hacerlo puede dejar que penetren pelusas, pelo o suciedad en el área de la junta y causar fugas de aire. Si hubiera una fuga de aire, verifique que la junta está limpia antes de sustituir la bomba o el colchón inflable.

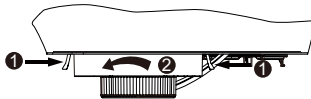
GUARDE ESTAS INSTRUCCIONES

RESOLUCIÓN DE PROBLEMAS

| PROBLEMA | CAUSA | SOLUCIÓN |
|--|---|---|
| Fuga de aire entre la bomba eléctrica interna y el armazón de soporte de la bomba | <ul style="list-style-type: none"> • La bomba no está instalada de forma segura. • La junta tórica de la bomba está sucia. • Los hilos de la transmisión de aire interna del colchón inflable están enganchados entre la bomba de aire interna y el armazón del soporte de la bomba. • La junta tórica de la bomba está enrollada o dañada. | <ul style="list-style-type: none"> • Sujete el borde exterior de la bomba y, al mismo tiempo, empuje hacia dentro y gire la bomba totalmente en sentido horario, hasta que las dos lengüetas laterales se bloqueen en su lugar. • Quite la bomba del colchón, quite la junta tórica de la bomba y límpiela con agua. Con cuidado, vuelva a colocar la junta tórica en la bomba, evitando que vuelva a adherirse polvo y pelusa a la junta tórica. Asegúrese también de que la pared interior del marco de la bomba esté libre de polvo, pelos o pelusa. • Retire la bomba de aire interna y vuelva a colocarla con cuidado comprobando que los hilos de la transmisión de aire interna del colchón inflable están alejados del armazón del soporte de la bomba. • Quite la bomba del colchón, asegúrese de que la junta tórica no esté dañada o enrollada. Vuelva a alinear la junta tórica o cámbiela por una nueva. Póngase en contacto con el centro de servicio Intex para que la sustituyan. |
| La bomba de aire no funciona | <ul style="list-style-type: none"> • No está enchufada a una toma de corriente eléctrica. • Se ha activado el protector térmico del motor de la bomba. • La bomba de aire interna está defectuosa. | <ul style="list-style-type: none"> • Asegúrese de que la bomba esté enchufada a una toma de corriente correcta y, luego gire el dial de control completamente en el sentido de las agujas del reloj hasta la posición de inflado. • Apague y desconecte el cable de alimentación de la toma de corriente, y deje reposar la bomba durante más de 30 minutos antes de volver a usarla. • Retire la bomba de aire interna del colchón inflable y guarde el colchón en un lugar seguro. Póngase en contacto con el servicio técnico de Intex para solicitar la sustitución de la bomba de aire interna. |
| El motor de la bomba está en marcha, pero el colchón inflable no se infla ni se desinfla | <ul style="list-style-type: none"> • Todavía no se ha establecido el modo de inflado o desinflado. | <ul style="list-style-type: none"> • Gire el dial de control completamente en el sentido de las agujas del reloj hasta que se detenga para inflar el colchón de aire. O gire el dial de control completamente en sentido antihorario hasta que se detenga para desinflar el colchón de aire. |
| Cuando el aire de inflado escapa a través del pasaje de la bomba o por el puerto de inflado manual | <ul style="list-style-type: none"> • El paso de aire de la bomba no está cerrado completamente. • El tapón del puerto de inflado manual no está bien cerrado. | <ul style="list-style-type: none"> • Asegúrese de que el paso de aire esté cerrado girando el selector de control a la posición del centro cerrado/bomba apagada. • Presione el tapón con firmeza en el puerto de inflado manual. |

©2024 Intex Marketing Ltd. - Intex Development Co. Ltd. - Intex Recreation Corp. All rights reserved/Tous droits réservés/Todos los derechos reservados/Alle Rechte vorbehalten. Printed in China/Imprimé en Chine/Impreso en China/Gedruckt in China.

©™ Trademarks used in some countries of the world under license from®™ Marques utilisées dans certains pays sous licence de/Marcas registradas utilizadas en algunos países del mundo bajo licencia de/Warenzeichen verwendet in einigen Ländern der Welt in Lizenz von/Intex Marketing Ltd. to/a/a/an Intex Development Co. Ltd., Hong Kong & Intex Recreation Corp., P.O. Box 1440, Long Beach, CA 90801 • Distributed in the European Union by/Distribué dans l'Union Européenne par/Distribuido en la unión Europea por/Vertrieb in der Europäischen Union durch/Intex Trading B.V., Ettenseweg 46, 4706 PB Roosendaal - The Netherlands • Distributed in the UK by Unitex Service (UK) Limited, 21 Holborn Viaduct, London EC1A 2DY, UK. www.intexcorp.com

INTEX®

GUARDE ESTAS INSTRUCCIONES

INTEX® BENUTZERHANDBUCH

QUICKFILL™ plus eingebaute Pumpe
Modell AP620D 220 – 240V~ 50Hz 80W
Modell AP620DP 220 – 240V~ 50Hz 90W

WICHTIGE SICHERHEITSHINWEISE!**LESEN, VERSTEHEN UND BEFOLGEN SIE ALLE ANWEISUNGEN BEVOR SIE DIESES PRODUKT IN BETRIEB NEHMEN****! WARNUNG**

- **LEGEN SIE NIEMALS EINEN SÄUGLING ZUM SCHLAFEN AUF EINE LUFTMATRATZE.**
- Setzen Sie das aufblasbare Luftbett niemals brennbaren Materialien aus, wie zum Beispiel Reifen-Reparatur-Sprays, da sie sich entzünden oder explodieren könnten.
- Dieses Produkt ist kein Spielzeug. Lassen Sie Kinder nicht unbeaufsichtigt, wenn diese das Luftbett verwenden.
- Halten Sie die Aufbewahrungstasche (falls vorhanden) von Kleinkindern und Kindern fern. Der Aufbewahrungsbeutel ist kein Spielzeug. Wenn dieser nicht gebraucht wird, falten Sie ihn zusammen und bewahren Sie ihn nicht in der Reichweite von Kindern auf.
- Gehen, stehen oder springen Sie nicht auf dem Luftbett.
- Nur für den Hausgebrauch. Nur für die Verwendung im Haus. Nicht am oder in der Nähe des Wassers benützen. Das ist kein Floß.
- Stellen Sie das Luftbett nicht in der Nähe von Treppen, Türen, scharfen Kanten oder zerbrechlichen Gegenständen auf. Sorgen Sie für ausreichend Platz zwischen dem Produkt und anderen Objekten um Einklemmungen zu vermeiden.
- Stellen Sie sicher, dass der Boden flach, glatt, eben und frei von scharfen Gegenständen ist, die das Luftbett beschädigen könnten.
- Halten Sie Haustiere von dem Luftbett fern. Die Krallen dieser können das Luftbett aufreißen oder durchlöchern.
- Vermeiden Sie das Schlafen auf einer Ecke des Luftbettes. Auf den Ecken ist weniger Stabilität als in der Mitte des Luftbettes.
- Betreiben Sie die Luftpumpe nicht länger als 5 Minuten. Lassen Sie die Pumpe mind. 15 Minuten abkühlen, bevor Sie sie wieder in Betrieb nehmen.
- Wenn die Luftpumpe nicht gebraucht wird, ziehen Sie den Stecker aus der Steckdose.
- Blockieren Sie die Luftdurchtrittsöffnung nicht und stecken Sie keine Fremdkörper in die Öffnung.
- Wenn das Stromkabel dieses Gerätes beschädigt wird, muss es durch den Hersteller oder seinen Kundendienst oder eine ähnlich qualifizierte Person ersetzt werden, um Gefährdungen zu vermeiden.
- Um das Risiko eines elektrischen Schlages zu verringern, setzen Sie die Pumpe keinem Regen aus. Lagern Sie die Pumpe im Haus.
- Dieses Gerät kann von Kindern ab 8 Jahren und von Personen mit verminderten körperlichen, sensorischen oder geistigen Fähigkeiten oder mit Mangel an Erfahrung und Wissen bedient werden, wenn sie beaufsichtigt werden oder auf den sicheren Gebrauch des Gerätes hingewiesen wurden und die damit verbundenen Gefahren kennen.
- Kinder dürfen nicht mit dem Gerät spielen. Die Reinigung und Anwenderwartung dürfen von Kindern nicht ohne Aufsicht durchgeführt werden.

FOLGEN SIE DIESEN REGELN UND ALLEN ANWEISUNGEN UM ERSTICKUNG, SACHSCHADEN, ELEKTRISCHEN SCHLAG, VERBRENNUNGEN ODER ANDERE VERLETZUNGEN ZU VERMEIDEN.

HEBEN SIE DIESE BEDIENUNGSANLEITUNG AUF

AUFBAUANLEITUNG

Generell

- Luftmatratzen sind für den vorübergehenden Gebrauch konzipiert und NICHT als Ersatz für eine herkömmliche Matratze gedacht.
- Stellen Sie sicher, dass der Bereich flach, eben, sauber und frei von scharfen Gegenständen ist und sich in Reichweite einer Steckdose befindet.
- Schleifen Sie die Luftmatratze niemals über den Boden, um Durchstechen oder anderweitige Beschädigung der Luftmatratze zu vermeiden. Heben Sie die aufgeblasene Luftmatratze an, wenn Sie sie an einen anderen Ort bringen möchten.
- Für die Luftpumpe ist keine Wartung notwendig. Die Pumpe ist abnehmbar.
- Verwenden Sie zur Reinigung der Luftmatratze lediglich ein sauberes, mit neutraler Seifenlösung angefeuchtetes Tuch. Verwenden Sie keine Chemikalien.
- Ist es nötig das Luftbett zu reparieren, verwenden Sie ausschließlich herkömmliche PVC-Reparatur-Kleber und Flicker. Bei beflockten Oberflächen: Reiben Sie das Beflockungsmaterial zuerst mit einem Radiergummi ab, bevor Sie den Klebstoff und/oder den Flicker aufbringen.

ERKLÄRUNG DER EINZELTEILE

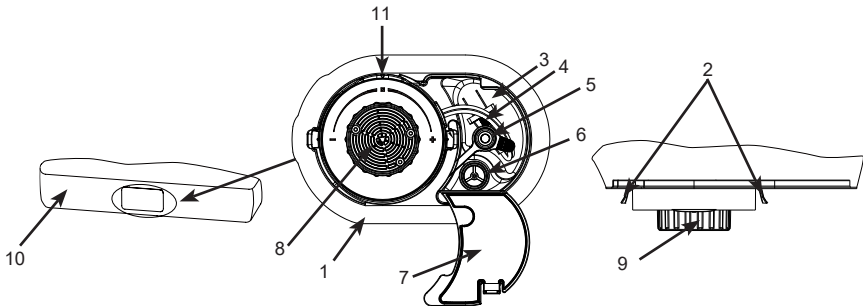

Beschreibung der Einzelteile:

- | | | |
|-----------------------------------|-------------------------------|------------------------------------|
| 1. Pumpenhalterung | 4. Netzanschlussstecker | 8. Luftdurchlass |
| 2. Lasche zum Entfernen der Pumpe | 5. Aufblasöffnung mit Stöpsel | 9. Ventildrehknopf |
| 3. Kabelfach | 6. Aufblasöffnung | 10. Luftbett vorn |
| | 7. Deckel von Steckerfach | 11. Stellung Geschlossen/Pumpe aus |

HINWEIS: Zeichnungen nur für Illustrationszwecke. Eventuelle Abweichungen zum Produkt möglich. Durch die Politik, der kontinuierlichen Produktverbesserung, behält sich INTEX das Recht vor, Daten, Erscheinungsbilder oder Updates (Produktspezifikationen) jederzeit ohne Vorankündigung zu ändern!

HEBEN SIE DIESE BEDIENUNGSANLEITUNG AUF

AUFBLASEN

1. Öffnen Sie die Abdeckung des Netzkabelfachs und nehmen Sie das heraus.
Ziehen Sie nicht am Kabel. Siehe Abb. (1).
2. Stecken Sie den Netzanschlusstecker in eine elektrische Steckdose. Siehe Abb. (2).



ABB. (1)



ABB. (2)

3. Drehen Sie den Ventil-Drehknopf bis zum Anschlag im Uhrzeigersinn. Die Pumpe schaltet sich automatisch ein, um das Luftbett aufzupumpen. Siehe Abb. (3).

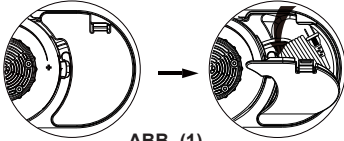

ABB. (3)

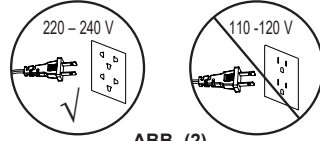
4. Wenn das Luftbett vollständig aufgepumpt ist, drehen Sie den Drehknopf zurück (gegen den Uhrzeigersinn) in die Mittelstellung. Dadurch wird das Ventil geschlossen und die Pumpe ausgeschaltet. Siehe Abb. (4).

HINWEIS: Wird der Drehknopf in eine beliebige Richtung gedreht, während die Pumpe nicht angeschlossen ist, entweicht Luft aus dem Luftbett. Siehe Schritt Nr. 5 für Anleitungen zum Anpassen des Härtegrads.

Ziehen Sie niemals das Netzkabel aus der Steckdose, während die Pumpe in Betrieb ist. Stellen Sie den Drehknopf in die Stellung Geschlossen/Pumpe aus, bevor Sie das Netzkabel trennen.

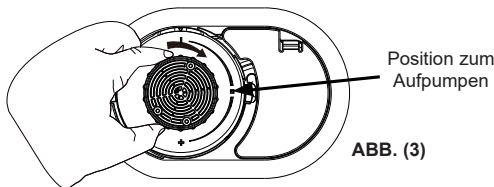
Auf Geschlossen stellen / Stellung Pumpe aus



ABB. (4)

5. Wenn sich das Luftbett zu hart anfühlt, lassen Sie etwas Luft ab, indem Sie den Drehknopf langsam gegen den Uhrzeigersinn drehen, bis Luft aus dem Luftdurchlass entweicht. Wenn der gewünschte Härtegrad erreicht ist, stellen Sie den Drehknopf zurück in die Mittelstellung Geschlossen/Pumpe aus. Wenn das Luftbett zu schwach aufgeblasen ist, wiederholen Sie Schritt #3 bis #5 wenn nötig.

HEBEN SIE DIESE BEDIENUNGSANLEITUNG AUF

WICHTIGE HINWEISE

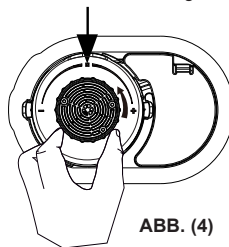
Richtiges Aufblasen des Luftbetts.

Die Umgebungstemperatur hat einen Einfluss auf den Innendruck des Luftbetts. Bei niedriger Umgebungs- bzw. Raumtemperatur zieht sich die Luft im Luftbett zusammen und das Luftbett fühlt sich weicher an: fügen Sie Luft hinzu. Bei hoher Umgebungstemperatur dehnt sich die Luft im Luftbett aus, das Luftbett fühlt sich hart an und es besteht die Gefahr, dass es platzen könnte: lassen Sie Luft aus, um Beschädigung zu vermeiden und damit Sie weicher liegen. Setzen Sie das Luftbett **keinen** extremen Temperaturen aus (heiß oder kalt). Abhängig von der Temperatur kann sich die Luft im Bett ausdehnen oder zusammenziehen. Dadurch kann sich die Festigkeit des Bettes verändern. Sollte dies der Fall sein verwenden Sie einfach die Pumpe und pumpen Sie mehr Luft in das Bett um die gewünschte Festigkeit zu erhalten. Sollte das Bett ein Loch haben lesen Sie bitte in der Anleitung nach. Reparaturflicken sind beigelegt. Ausdehnung ist eine natürliche Eigenschaft von neuem Vinyl. Während der ersten Verwendungen kann es vorkommen, dass das Luftbett anfangs an Festigkeit verliert und es ist möglicherweise ein zusätzliches Aufblasen notwendig um die gewünschte Festigkeit zu erhalten. Dies ist bei der Verwendung innerhalb der ersten paar Tage normal. Die angegebenen Abmessungen sind nur ungefähre Angaben und können je nach Vinyl-Temperatur und Lufttemperatur variieren.

Intex, seine befugten Vertreter oder Beschäftigten können in keinem Fall für Schäden (wie z.B. Löcher) verantwortlich gemacht werden, die durch Fahrlässigkeit, natürliche Abnutzung, Missbrauch und Achtlosigkeit oder äußere Kräfteinwirkung verursacht wurden.

ABLASSEN

1. Stecken Sie den Netzanschlusstecker in eine elektrische Steckdose. Siehe Abb. (2).
2. Drehen Sie den Ventil-Drehknopf bis zum Anschlag entgegen dem Uhrzeigersinn. Die Pumpe lässt jetzt die Luft aus dem Luftbett ab. Siehe Abb. (5).

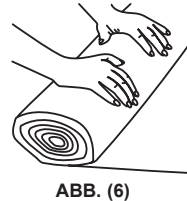
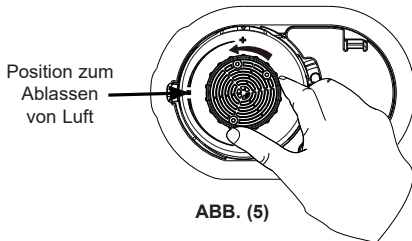

3. Wenn die gesamte Luft aus dem Luftbett abgelassen wurde, drehen Sie den Drehknopf zurück (entgegen dem Uhrzeigersinn) in die Mittelstellung, um das Ventil zu schließen und die Pumpe auszuschalten.
4. Ziehen Sie das Netzkabel aus der Steckdose, wickeln Sie das Netzkabel auf, legen Sie es in das Kabelfach und schließen Sie dann die Abdeckung. Stellen Sie sicher, dass das Kabel nicht verdreht, geknickt oder verknottet ist.
5. Nachdem die Luft ganz abgelassen ist, können Sie die Luftmatratze ausgehend von dem der Pumpe entgegengesetzten Ende in Richtung des Pumpenendes aufrollen. Siehe Abb. (6).

MANUELLES AUFBLASEN

Wenn kein Stromanschluss verfügbar ist, kann eine herkömmliche Fuß-, Hand- oder batteriebetriebene Luftpumpe verwendet werden. Verbinden Sie die Pumpe mit dem Anschluss für manuelles Aufpumpen im Kabelfach. Siehe Abb. (7). Gehen Sie dazu wie folgt vor:

HEBEN SIE DIESE BEDIENUNGSANLEITUNG AUF

1. Öffnen Sie das Kabelfach, um auf den Anschluss für das manuelle Aufpumpen zuzugreifen.
2. Stellen Sie sicher, dass der Drehknopf der integrierten elektrischen Pumpe immer noch in der Stellung Geschlossen/Pumpe aus ist.
3. Nehmen Sie den Stöpsel von der Aufblasöffnung ab und stecken Sie die Düse der Pumpe in die Öffnung. Blasen Sie die Luftmatratze bis zur gewünschten Festigkeit auf.



ABB. (7)

HINWEIS: Blasen Sie das Produkt nicht zu fest auf. Die Festigkeit des Luftbetts sollte ungefähr dem Grad der Festigkeit entsprechen, der mit der integrierten elektrischen Pumpe erreicht wird.

4. Entfernen Sie die Düse von dem Anschluss für manuelles Aufpumpen, verschließen Sie den Abschluss mit der Kappe und schließen Sie die Kabelfachabdeckung.

AUFBEWAHRUNG

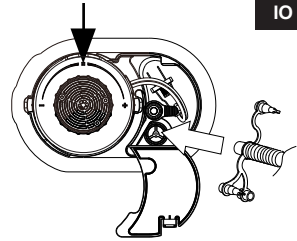
1. Lassen Sie das Luftbett völlig aus, folgen Sie hierbei den "Anweisungen zum Ablassen".
2. Stellen Sie sicher, dass das Luftbett sauber und trocken ist.
3. Legen Sie das Bett flach, mit der Schlafoberfläche nach oben, auf und befolgen Sie die Faltanleitung auf den Abbildungen (8 - 12). Falten Sie das Luftbett locker zusammen, vermeiden Sie scharfe Biegungen, Eckpunkte und Faltenbildung, die das Luftbett beschädigen können.



ABB. (8)



ABB. (9)



ABB. (10)



ABB. (11)



ABB. (12)

INTERNE LUFTPUMPE ODER LUFTBETTBESTANDTEIL ERSETZEN

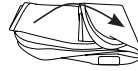
Wenn entweder die interne Luftpumpe oder das Luftbettteil ausgetauscht werden muss, nehmen Sie die interne Pumpe wie folgt vom Luftbett ab:

1. Während Sie beide Verriegelungslaschen nach innen gedrückt halten (Siehe Abb. 13), drehen Sie den runden Körper der Pumpe (den großen äußeren Rand, nicht den Ventildrehknopf) gegen den Uhrzeigersinn und ziehen Sie den Luftpumpenkörper aus dem Halterahmen.



ABB. (13)

2. Je nachdem, welches Teil ausgetauscht wird, bewahren Sie die verbleibende Komponente (entweder das Luftbettteil oder die ausgebaute Pumpe) an einem sicheren Ort auf, bis das Ersatzteil eingetroffen ist. Bringen Sie die Komponenten wieder an, wenn Sie das neue Teil erhalten haben: Setzen Sie die Pumpe einfach in den Halterahmen und drehen Sie sie im Uhrzeigersinn, bis die Verriegelungslaschen einrasten.

HINWEIS: Achten Sie darauf, dass die Gummidichtung am Pumpengehäuse sowie die Innenwand des Halterahmens sauber und frei von Fusseln, Haaren oder Schmutz sind, um eine einwandfreie Abdichtung zu gewährleisten und Luftlecks zu vermeiden.

HINWEIS: Entfernen Sie die interne Luftpumpe nur zu Wartungszwecken aus dem Halterahmen, da dadurch Flusen, Haare oder Schmutz in den Dichtungsbereich gelangen und Luftlecks verursachen können. Wenn ein Luftleck auftritt, prüfen Sie, ob die Dichtung sauber ist, bevor Sie die Pumpe oder das Luftbett austauschen.

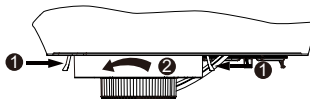
HEBEN SIE DIESE BEDIENUNGSANLEITUNG AUF

ANLEITUNG ZUR FEHLERBEHEBUNG

| PROBLEM | URSACHE | LÖSUNG |
|---|--|---|
| Luftleck zwischen interner Luftpumpe und dem Pumpenhalterahmen. | <ul style="list-style-type: none"> • Pumpe ist nicht sicher befestigt. • Der O-Ring der Pumpe ist verschmutzt. • Die Fäden des internen Luftbettholms wurden zwischen der internen Luftpumpe und dem Pumpenhalterahmen eingeklemmt. • Der O-Ring der Pumpe ist verdreht und/oder beschädigt. | <ul style="list-style-type: none"> • Halten Sie den äußeren Rand der Pumpe fest, drücken Sie die Pumpe hinein und drehen Sie sie vollständig im Uhrzeigersinn, bis die beiden seitlichen Laschen einrasten. • Nehmen Sie die Pumpe vom Luftbett ab, entfernen Sie den O-Ring von der Pumpe und reinigen Sie ihn mit Wasser. Bringen Sie den O-Ring vorsichtig wieder an der Pumpe an, um zu verhindern, dass sich Staub oder Flusen wieder am O-Ring festsetzen. Stellen Sie außerdem sicher, dass die Innenwand des Pumpenhalterahmens frei von Staub, Haaren oder Flusen ist. • Entfernen Sie die interne Luftpumpe und setzen Sie die Pumpe vorsichtig wieder ein. Achten Sie dabei darauf, dass die Gewinde des internen Luftbettholms vom Pumpenhalterahmen entfernt sind. • Entfernen Sie die Pumpe vom Luftbett, stellen Sie sicher, dass der O-Ring nicht beschädigt und/oder verdreht ist. Richten Sie den O-Ring neu aus oder ersetzen Sie ihn durch einen neuen O-Ring. Wenden Sie sich für Ersatzteile an das Intex-Servicezentrum. |
| Luftpumpe funktioniert nicht. | <ul style="list-style-type: none"> • Nicht an eine Steckdose angeschlossen. • Thermoschutz des Pumpenmotors aktiviert. • Interne Luftpumpe defekt. | <ul style="list-style-type: none"> • Vergewissern Sie sich, dass die Pumpe an die richtige Steckdose angeschlossen ist, stellen Sie dann den Drehknopf in die Aufpump-Stellung. • Schalten Sie die Pumpe aus und trennen Sie das Kabel von der Stromquelle, und lassen Sie die Pumpe mehr als 30 Minuten ruhen, bevor Sie sie wieder in Betrieb nehmen. • Entfernen Sie die interne Luftpumpe aus dem Luftbett und bewahren Sie das Luftbett an einem sicheren Ort auf. Wenden Sie sich für den Ersatz der internen Luftpumpe an das Intex-Servicezentrum. |
| Pumpenmotor läuft, aber Luftbett lässt sich nicht aufpumpen bzw. die Luft lässt sich nicht ablassen. | <ul style="list-style-type: none"> • Der Modus zum Aufpumpen oder zum Ablassen der Luft ist noch nicht eingestellt. | <ul style="list-style-type: none"> • Drehen Sie den Drehknopf bis zum Anschlag im Uhrzeigersinn, um das Luftbett aufzupumpen. Oder drehen Sie den Drehknopf vollständig entgegen dem Uhrzeigersinn bis zum Anschlag, um die Luft aus dem Luftbett abzulassen. |
| Nach dem Aufpumpen entweicht Luft durch den Luftkanal der Pumpe oder durch den manuellen Pumpenanschluss. | <ul style="list-style-type: none"> • Der Luftdurchlass der Pumpe ist nicht vollständig geschlossen. • Die Kappe des Anschlusses für manuelles Aufpumpen ist nicht fest verschlossen. | <ul style="list-style-type: none"> • Vergewissern Sie sich, dass der Luftdurchlass geschlossen ist, indem Sie den Drehknopf in die Mittelstellung Geschlossen/Pumpe aus stellen. • Drücken Sie die Kappe fest in den Anschluss für manuelles Aufpumpen. |

©2024 Intex Marketing Ltd. - Intex Development Co. Ltd. - Intex Recreation Corp. All rights reserved/Tous droits réservés/Todos los derechos reservados/Alle Rechte vorbehalten. Printed in China/Imprimé en Chine/Impreso en China/Gedruckt in China.

®™ Trademarks used in some countries of the world under license from®™ Marques utilisées dans certains pays sous licence de/Marcas registradas utilizadas en algunos países del mundo bajo licencia de/Warenzeichen verwendet in einigen Ländern der Welt in Lizenz von/Intex Marketing Ltd. to/a/ a/an Intex Development Co. Ltd., Hong Kong & Intex Recreation Corp., P.O. Box 1440, Long Beach, CA 90801 • Distributed in the European Union by/Distribué dans l'Union Européenne par/Distribuido en la unión Europea por/Vertrieb in der Europäischen Union durch/Intex Trading B.V., Eetnenseweg 46, 4706 PB Roosendaal - The Netherlands • Distributed in the UK by Unitex Service (UK) Limited, 21 Holborn Viaduct, London EC1A 2DY, UK. www.intexcorp.com

INTEX®

HEBEN SIE DIESE BEDIENUNGSANLEITUNG AUF

INTEX® MANUALE D'ISTRUZIONI**Pompa interna QUICKFILL™ Plus****Modello AP620D 220 – 240V~ 50Hz 80W****Modello AP620DP 220 – 240V~ 50Hz 90W****ISTRUZIONI IMPORTANTI PER LA SICUREZZA****LEGGERE, COMPRENDERE E SEGUIRE LE ISTRUZIONI ATTENTAMENTE PRIMA DI USARE QUESTO PRODOTTO****! ATTENZIONE**

- **NON LASCIARE MAI DA SOLO UN NEONATO A DORMIRE SUL MATERASSO.**
- Non introdurre all'interno del materasso gonfiabile nessuna sostanza infiammabile, come ad esempio prodotti spray per riparare pneumatici, poiché potrebbero incendiarsi o esplodere.
- Questo non è un giocattolo. Non lasciare bambini incustoditi ad utilizzare l'airbed.
- Tenere la custodia (se inclusa) fuori dalla portata di bambini e neonati. La sacca del materassino non è un giocattolo. Quando non si usa, piegare la sacca e riparla lontano dai bambini.
- Non camminare, stare in piedi, saltare o usare l'airbed come un trampolino.
- Solo per uso domestico. Solo per uso interno. Non usare il materassino sull'acqua o nelle sue vicinanze. Questo prodotto non è un gommone.
- Non mettere il materassino vicino a scale, porte, angoli appuntiti o oggetti fragili e dislivelli. Lasciare uno spazio adatto tra il materasso gonfiabile e altri oggetti per evitare di restare incastrati.
- Assicurarsi che l'area sia piana e libera da oggetti appuntiti che potrebbero bucare il materassino.
- Tenere gli animali lontano dal materassino. Gli artigli potrebbero strappare il materassino.
- Evitare di dormire sugli angoli del materassino, poiché questi forniscono meno sostegno rispetto alla parte centrale.
- Non usare la pompa ad aria più di 5 minuti per volta. Tra un uso e l'altro lasciar passare 15 minuti.
- Staccare la spina dalla corrente elettrica quando non in uso.
- Non ostruire il passaggio dell'aria inserendo oggetti nell'imboccatura.
- Se la corda fornita è danneggiata, deve essere sostituita dal fornitore o dal suo agente o da una persona qualificata che ne faccia le veci al fine di evitare rischi.
- Per ridurre il rischio di scossa elettrica, non esporre sotto la pioggia, ma sistemare in un posto coperto.
- Questo dispositivo può essere usato da bambini con più di 8 anni e persone con ridotte capacità fisiche, psichiche e sensoriali o con poca esperienza e conoscenza solo se hanno ricevuto adeguate istruzioni riguardo all'utilizzo in sicurezza e che abbiano compreso i rischi possibili.
- I bambini non devono giocare con questo dispositivo. La pulizia e la manutenzione non devono essere eseguiti dai bambini senza la supervisione di un adulto.

SEGUIRE QUESTE REGOLE E TUTTE LE ISTRUZIONI PER EVITARE SOFFOCAMENTO, DANNI PERSONALI, SCOSSE ELETTRICHE, BRUCIATURE O ALTRI GRAVI DANNI.

CONSERVARE QUESTE ISTRUZIONI

ISTRUZIONI

Generali

- I materassi ad aria sono destinati esclusivamente a un uso temporaneo, e NON sono progettati per sostituire un materasso tradizionale.
- Assicurarsi che l'area sia piana, livellata, pulita, priva di oggetti appuntiti e nelle vicinanze di una presa elettrica.
- Per evitare il rischio di danneggiamento o foratura del materasso, non trascinarlo sul terreno. Sollevarlo per spostarlo.
- Non viene richiesta nessuna specifica manutenzione per la pompa d'aria. La pompa è removibile.
- Per pulire il materasso, usare esclusivamente un panno pulito e una soluzione detergente neutra. Non utilizzare prodotti chimici.
- In caso di riparazione, utilizzare solo colla e toppe di PVC. Per le superfici floccate: strofinare il materiale floccato con una gomma da cancellare prima di applicare la colla e/ o la toppa.

RIFERIMENTO VELOCE ALLE PARTI

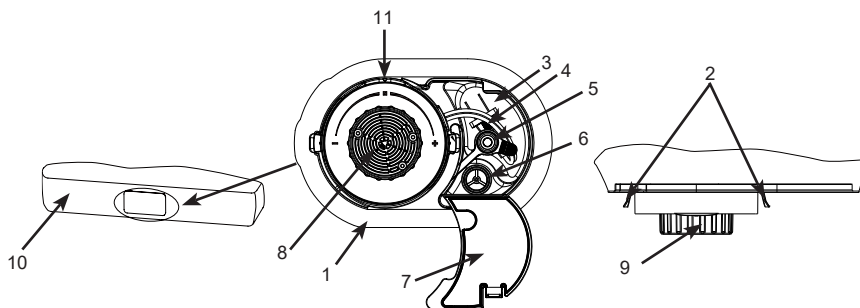

Descrizione Delle Parti:

- | | | |
|---------------------------------------|---|---|
| 1. Struttura di supporto della pompa | 4. Filo AC | 8. Passaggio dell'aria |
| 2. Linguetta di rimozione della pompa | 5. Apertura di gonfiaggio manuale con cappuccio | 9. Manopola di controllo della valvola |
| 3. Alloggio per cavo | 6. Apertura di gonfiaggio manuale | 10. Parte anteriore del materasso |
| | 7. Compartimento coprifilo | 11. Posizione di chiusura (pompa disattiva) |

NOTA: I disegni sono da considerarsi soltanto a scopo di esempio. Potrebbero non rispecchiare il reale prodotto. Non in scala. A seguito dell'applicazione di una politica di miglioramento continuo dei prodotti, Intex si riserva il diritto, senza preavviso, di modificare le specifiche e l'aspetto dei prodotti, che potrebbero comportare l'aggiornamento del manuale di istruzioni.

CONSERVARE QUESTE ISTRUZIONI

GONFIAGGIO

1. Aprire il coperchio dell'alloggio per cavo e rimuovere il cavo. Non tirare il cavo. Vedi Fig. (1).
2. Collegare il cavo di alimentazione ad una presa elettrica da 220 - 240 V. Vedi Fig. (2).

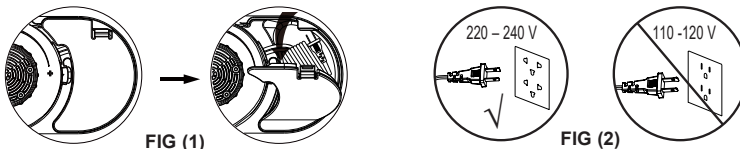

3. Ruotare la manopola di controllo della valvola completamente in senso orario finché non si blocca. La pompa si attiverà automaticamente per gonfiare il materasso. Vedi Fig. (3).

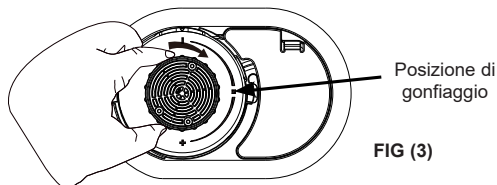

4. Quando il materasso è completamente gonfio, riportare la manopola di controllo in posizione centrale (ruotandola in senso antiorario) per chiudere la valvola e disattivare la pompa. Vedi Fig. (4).

NOTA: Se la manopola di controllo viene ruotata in senso orario o antiorario mentre la pompa è scollegata, l'aria fuoriuscirà dal materasso. Fare riferimento al passaggio 5 per la regolazione della durezza del materasso.

Non scollegare il cavo di alimentazione dalla presa di corrente mentre la pompa è in funzione. Portare la manopola di controllo in posizione centrale (pompa disattiva) prima di scollegare il cavo di alimentazione.

Posizione di chiusura / Posizione pompa disattiva

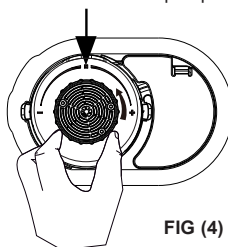

5. Se il materasso risulta troppo duro, rilasciare un po' di aria ruotando la manopola di controllo gradualmente in senso antiorario finché l'aria non inizia a fuoriuscire dal passaggio dell'aria. Quando ha raggiunto la durezza desiderata, riportare la manopola di controllo in posizione centrale di chiusura (pompa disattiva). Se il materassino diventa troppo morbido ripetere il passaggio 3 attraverso il 5 se necessario.

CONSERVARE QUESTE ISTRUZIONI

IMPORTANTE

Informazioni per un corretto gonfiaggio. La temperatura esterna influenza la pressione interna degli Airbeds. L'aria all'interno degli Airbeds, a basse temperature, si contrae e rende le camere d'aria più soffici: gonfiare quanto basta, per una maggiore rigidità. Ad alte temperature, l'aria si espanderà considerevolmente, rendendo gli Airbeds più gonfi, rischiando anche di danneggiare la struttura: sgonfiare per evitare che ciò accada. **Non** esporre gli Airbed a temperature estreme (sia troppo alte che troppo basse). L'aria all'interno del materasso può espandersi o ridursi al variare della temperatura, portando ad una riduzione della pressione interna del materasso stesso. Se ciò avviene, aggiungere semplicemente più aria usando la pompa fino a raggiungere la durezza desiderata. In caso di foratura seguire le istruzioni. Il kit composto da toppe di riparazione è incluso. L'allungamento è una caratteristica naturale del vinile nuovo. Durante l'uso, l'airbed potrebbe diventare più morbido e necessitare di un'ulteriore gonfiaggio per mantenere la rigidità desiderata. Ciò è normale nei primi giorni di utilizzo. Le dimensioni indicate sono approssimative e varieranno con la temperatura del vinile e dell'aria.

In nessun caso né Intex né il suo personale saranno ritenuti responsabili di fronte all'acquirente o ad altri, per danni (ad esempio fori causati da oggetti appuntiti) diretti causati o consequenziali causati da negligenza, uso ordinario, abuso, danni accidentali o eventi indipendenti da Intex.

SGONFIAMENTO

1. Collegare il cavo di alimentazione ad una presa elettrica da 220 - 240 V. Vedi Fig. (2).
2. Ruotare la manopola di controllo della valvola completamente in senso antiorario finché non si blocca. La pompa sgonfierà il materasso. Vedi Fig. (5).

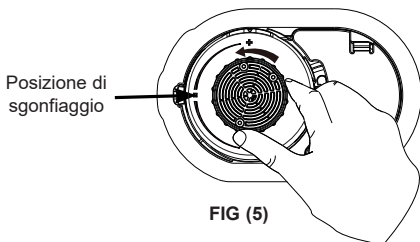

FIG (5)



FIG (6)

3. Quando tutta l'aria è fuoriuscita dal materasso, riportare la manopola di controllo in posizione centrale (ruotandola in senso antiorario) per chiudere la valvola e disattivare la pompa.
4. Scollegare il cavo di alimentazione dalla pompa e dalla presa di corrente, riporlo nell'apposito alloggiamento e chiudere il coperchio. Assicurarsi che il cavo non sia piegato, annodato o attorcigliato.
5. Con il materasso completamente sgonfio, iniziare ad arrotolarlo dall'estremità opposta alla pompa verso l'estremità in cui si trova la pompa. Vedi Fig. (6).

GONFIAGGIO MANUALE

Se l'alimentazione elettrica non è disponibile, è possibile usare una pompa manuale, a pedale o a batteria collegandola all'apertura di gonfiaggio manuale situata all'interno dell'alloggio per cavo. Vedi Fig. (7). Procedere come descritto di seguito:

CONSERVARE QUESTE ISTRUZIONI

1. Aprire il coperchio dell'alloggio per cavo e individuare l'apertura di gonfiaggio manuale.
2. Assicurarsi che la manopola di controllo della pompa elettrica interna sia in posizione di chiusura (pompa disattiva).
3. Rimuovere il cappuccio dell'apertura di gonfiaggio manuale e inserirvi l'ugello della pompa. Gonfiare il materasso fino a raggiungere la durezza desiderata.

NOTA: Non gonfiare troppo. La durezza del materasso deve essere all'incirca uguale al livello ottenuto con la pompa elettrica interna.

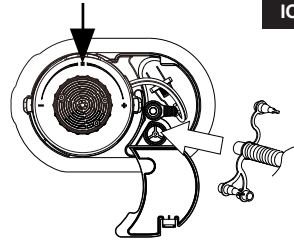

FIG (7)

4. Rimuovere l'ugello dall'apertura di gonfiaggio manuale e chiudere il cappuccio e il coperchio dell'alloggio per cavo.

CONSERVAZIONE

1. Sgonfiare il materassino seguendo le "ISTRUZIONI DI SGONFIAMENTO".
2. Assicurarsi che il materassino sia pulito ed asciutto.
3. Distendere il materasso sgonfio, con il lato su cui ci si sdraia rivolto verso l'alto, e seguire i passaggi mostrati in figs. (8 - 12). Piegate il materassino morbidamente ed evitare di legarlo in modo stretto, così come evitare gli angoli e pieghe che potrebbero rovinare il materassino.



FIG (8)



FIG (9)



FIG (10)

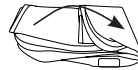

FIG (11)



FIG (12)

SOSTITUZIONE DELLA POMPA INTERNA O DI UNA PARTE DEL MATERASSO

Se è necessario sostituire la pompa interna o una parte del materasso, rimuovere la pompa interna dal materasso come descritto di seguito:

1. Tenendo entrambe le linguette premute verso l'interno (Vedi Fig. 13), ruotare il corpo rotondo della pompa (il bordo esterno, non la manopola di controllo della valvola) in senso antiorario ed estrarre la pompa dalla struttura di supporto.

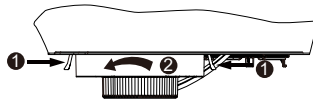

FIG (13)

2. Conservare il componente da sostituire (la parte del materasso o la pompa rimossa) in un luogo sicuro fino all'arrivo del pezzo di ricambio. Reinstallare i componenti all'arrivo del pezzo di ricambio: inserire la pompa nella struttura di supporto e ruotarla in senso orario finché le linguette di bloccaggio non scattano in posizione.

NOTA: Assicurarsi che la guarnizione in gomma sulla struttura di supporto della pompa e le pareti interne del supporto siano pulite e prive di sporcizia, capelli e detriti per garantire una corretta tenuta ed evitare perdite d'aria.

NOTA: La pompa interna deve essere rimossa esclusivamente se è necessario sostituirla, per evitare l'ingresso di sporcizia, capelli o detriti nell'area di tenuta e perdite d'aria. In caso di perdite d'aria, verificare che la guarnizione sia pulita prima di sostituire la pompa o il materasso.

CONSERVARE QUESTE ISTRUZIONI

GUIDA ALLA LOCALIZZAZIONE DEI GUASTI

| PROBLEMA | CAUSA | RIMEDIO |
|---|---|--|
| Perdite d'aria tra la pompa interna e la struttura di supporto della pompa. | <ul style="list-style-type: none"> • La pompa non è fissata correttamente. • La guarnizione della pompa è sporca. • Le filettature interne del materasso sono impigliate tra la pompa interna e la struttura di supporto della pompa. • La guarnizione della pompa è deformata e/o danneggiata. | <ul style="list-style-type: none"> • Afferrare il bordo esterno della pompa, spingerla all'interno e ruotarla completamente in senso orario finché le due linguette laterali non si incastrano in posizione. • Estrarre la pompa dal materasso, rimuovere la guarnizione dalla pompa e pulirla con acqua. Riposizionare la guarnizione sulla pompa con attenzione per evitare che si sporchi nuovamente. Inoltre, assicurarsi che le pareti interne della struttura di supporto della pompa siano prive di polvere, capelli o sporcizia. • Estrarre la pompa interna e reinserirla con attenzione assicurandosi che le filettature interne del materasso siano distanti dalla struttura di supporto della pompa. • Estrarre la pompa dal materasso e assicurarsi che la guarnizione non sia deformata e/o danneggiata. Riallineare la guarnizione o sostituirla. Contattare il servizio clienti Intex per la sostituzione. |
| La pompa non funziona. | <ul style="list-style-type: none"> • La pompa non è collegata alla presa di corrente. • Il dispositivo di protezione termica del motore si è attivato. • La pompa interna è difettosa. | <ul style="list-style-type: none"> • Assicurarsi che la pompa sia collegata a una presa di corrente corretta, quindi ruotare la manopola di controllo completamente in senso orario fino alla posizione di gonfiaggio. • Spegnerla la pompa e scollegare il cavo di alimentazione dalla presa di corrente, e attendere almeno 30 minuti prima di riutilizzarla. • Estrarre la pompa interna dal materasso e conservare il materasso in un luogo sicuro. Contattare il servizio clienti Intex per la sostituzione della pompa interna. |
| Il motore della pompa è in funzione, ma il materasso non si gonfia/sgonfia. | <ul style="list-style-type: none"> • La manopola di controllo della valvola non è posizionata correttamente. | <ul style="list-style-type: none"> • Ruotare la manopola di controllo completamente in senso orario finché il materasso non smette di gonfiarsi. In alternativa, ruotare la manopola di controllo completamente in senso antiorario finché il materasso non smette di sgonfiarsi. |
| Dopo il gonfiaggio si verificano perdite d'aria attraverso l'apertura della pompa o l'apertura di gonfiaggio manuale. | <ul style="list-style-type: none"> • L'apertura della pompa non è completamente chiusa. • Il cappuccio dell'apertura di gonfiaggio manuale non è chiuso saldamente. | <ul style="list-style-type: none"> • Assicurarsi che il passaggio dell'aria sia chiuso portando la manopola di controllo in posizione centrale di chiusura (pompa disattiva). • Premere saldamente il cappuccio nell'apertura di gonfiaggio manuale. |

©2024 Intex Marketing Ltd. - Intex Development Co. Ltd. - Intex Recreation Corp. All rights reserved/Tous droits réservés/Todos los derechos reservados/Alle Rechte vorbehalten. Printed in China/Imprimé en Chine/Impreso en China/Gedruckt in China.

®™ Trademarks used in some countries of the world under license from®™ Marques utilisées dans certains pays sous licence de/Marcas registradas utilizadas en algunos países del mundo bajo licencia de/Warenzeichen verwendet in einigen Ländern der Welt in Lizenz von/Intex Marketing Ltd. to/a/a/an Intex Development Co. Ltd., Hong Kong & Intex Recreation Corp., P.O. Box 1440, Long Beach, CA 90801 • Distributed in the European Union by/Distribué dans l'Union Européenne par/Distribuido en la Unión Europea por/Vertrieb in der Europäischen Union durch/Intex Trading B.V., Ettenseweg 46, 4706 PB Roosendaal - The Netherlands • Distributed in the UK by Unisex Service (UK) Limited, 21 Holborn Viaduct, London EC1A 2DY, UK. www.intexcorp.com

INTEX®

CONSERVARE QUESTE ISTRUZIONI

INTEX® GEBRUIKSAANWIJZINGEN**QUICKFILL™ Plus interne pomp****Model AP620D 220 – 240V~ 50Hz 80W****Model AP620DP 220 – 240V~ 50Hz 90W****BELANGRIJKE VEILIGHEIDSLINSTRUCTIES****LEES ONDERSTAANDE AANWIJZINGEN GOED DOOR VOORDAT U DIT PRODUCT GAAT GEBRUIKEN****⚠ WAARSCHUWING**

- **LAAT GEEN BABY ONBEHEERD OP EEN LUCHTBED SLAPEN.**
- Vul het luchtbed nooit met een ontvlambare stof, dit kan een ontploffing en/of brand veroorzaken.
- Dit is geen speelgoed. Houd toezicht wanneer kinderen het luchtbed gebruiken.
- Houd de opbergzak (indien inbegrepen) uit de buurt van baby's en kinderen; de opbergzak is geen speelgoed; als deze niet wordt gebruikt, vouw de zak dan op en leg deze weg buiten het bereik van kinderen.
- Loop, sta of spring niet op het luchtbed.
- Uitsluitend voor huishoudelijk gebruik. Alleen voor gebruik binnenshuis. Niet op of bij water gebruiken; het luchtbed is geen vlot.
- Plaats het luchtbed niet in de buurt van een trap, een deur, scherpe hoeken of breekbare voorwerpen. Zorg dat er voldoende ruimte rondom het bed vrij is.
- Zorg ervoor dat de ondergrond vlak en glad is en vrij van scherpe voorwerpen welke het luchtbed lek kunnen prikken.
- Houd dieren uit de buurt van het luchtbed; hun scherpe nagels en tanden kunnen het luchtbed beschadigen.
- Vermijd slapen op de rand van het luchtbed; de rand geeft minder steun dan het midden van het luchtbed.
- Gebruik de elektrische pomp niet langer dan 5 minuten; laat de pomp minstens 15 minuten afkoelen, alvorens weer te gebruiken.
- Haal de stekker uit het stopcontact wanneer u de pomp niet gebruikt.
- Houd de luchtinlaat van de pomp vrij en stop er niets in waardoor de pomp verstopt kan raken.
- Als het elektriciteits snoer defect is, laat het dan repareren door een elektricien.
- Houdt het luchtbed uit de buurt van water en/of vocht om kortsluiting te voorkomen. Berg het luchtbed altijd binnenshuis op.
- Dit product kan gebruikt worden door kinderen van 8 jaar of ouder, zorg er altijd voor dat de instructies worden opgevolgd en dat het product alleen gebruikt wordt door personen die dit veilig doen en zich bewust zijn van eventuele risico's.
- Dit product is geen speelgoed, laat kinderen dit niet zonder toezicht gebruiken.

VOLG DEZE RICHTLIJNEN EN ALLE INSTRUCTIES TER VOORKOMING VAN VERSTIKKING, BESCHADIGINGEN VAN EIGENDOMMEN, ELECTRISCHE SCHOKKEN, BRANDWONDEN OF ANDERE VERWONDINGEN.

BEWAAR DEZE INSTRUCTIES

AANWIJZINGEN

Algemeen

- Luchtbedden zijn bestemd voor tijdelijk gebruik en zijn GEEN vervanging voor een traditioneel matras.
- Zorg dat de ondergrond vlak, effen en vrij van scherpe voorwerpen is en zich binnen het bereik van een elektrisch stopcontact bevindt.
- Om gaten in of beschadiging aan het luchtbed te vermijden, sleep het luchtbed nooit over de grond. Til het opgeblazen luchtbed op wanneer het wordt verplaatst of naar een andere locatie wordt gebracht.
- De pomp behoeft geen speciaal onderhoud. De pomp is verwijderbaar.
- Maak het luchtbed alleen schoon met een schone doek en een milde zeepoplossing. Gebruik geen chemicaliën.
- Gebruik voor reparaties enkel normaal zacht PVC en lijm welke hier geschikt voor zijn. Voor velours oppervlakken: veeg het velours eerst weg met een gom alvorens lijm en/of reparatiemateriaal aan te brengen.

LIJST MET ONDERDELEN

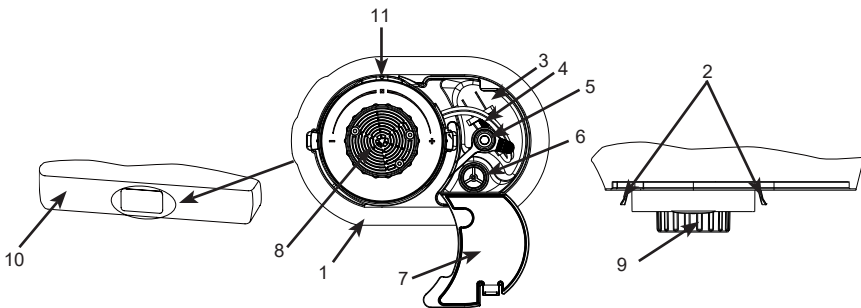

Omschrijving:

- | | | |
|---------------------------------|--------------------------------------|---------------------------------------|
| 1. Pomphouderframe | 4. Stekker | 8. Luchtdoorlaat |
| 2. Verwijderingslipje voor pomp | 5. Handmatige opblaasaansluiting kap | 9. Ventieldraaiknop |
| 3. Snoercompartiment | 6. Handmatige opblaasaansluiting | 10. Luchtbed voorkant |
| | 7. Deksel snoercompartiment | 11. Gesloten / Pomp in de uit-positie |

LET OP: Tekening dient slechts ter verduidelijking. Kan afwijken van bijgesloten product. Niet op schaal. Door ons streven naar continue productverbeteringen heeft Intex het recht productspecificaties en ontwerpen zonder kennisgeving te wijzigen, wat zou kunnen resulteren in wijzigingen in de handleiding.

BEWAAR DEZE INSTRUCTIES

OPBLAZEN

1. Open het deksel van het snoercompartiment en haal het snoer eruit. Trek niet te hard aan het snoer. Zie fig. (1).
2. Stop de stekker in het stopcontact. Zie fig. (2).

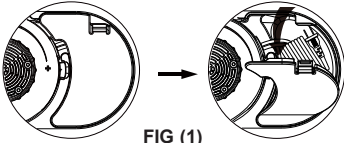

FIG (1)

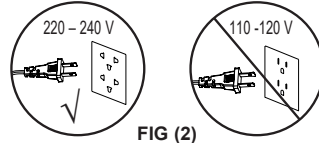

FIG (2)

3. Draai de ventieldraaiknop helemaal met de klok mee totdat deze stopt. Het luchtbed wordt nu opgeblazen. De pomp gaat automatisch aan om het luchtbed op te blazen. Zie fig. (3).

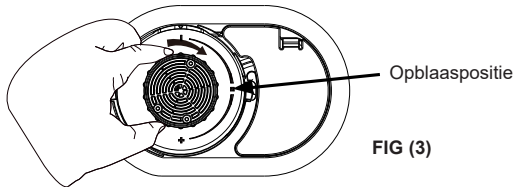

FIG (3)

4. Wanneer het luchtbed volledig is opgeblazen, draai de ventieldraaiknop terug (tegen de klok in) naar de middelste positie om het opblaasventiel te sluiten. Zie fig. (4).

LET OP: Als u de ventieldraaiknop in beide richtingen draait terwijl de pomp niet aangesloten is, zal er lucht uit het luchtbed ontsnappen. Zie stap #5 voor instructies om de stevigheid van het luchtbed aan te passen.

Ontkoppel de stroomkabel nooit van het stopcontact terwijl de pomp in werking is. Draai de ventieldraaiknop in de stand gesloten / pomp uit voordat u het snoer loskoppelt.

Draaien om te sluiten / Pomp in de uit-positie

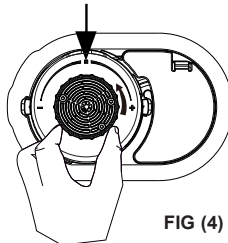

FIG (4)

5. Als het luchtbed te stevig aanvoelt, laat dan wat lucht ontsnappen door de ventieldraaiknop geleidelijk linksom te draaien. Wanneer de gewenste stevigheid bereikt is, draait u de ventieldraaiknop terug naar de middelste stand gesloten / pomp uit. Indien het luchtbed te slap is kunt u de stappen #3 t/m #5 nog eens herhalen.

BEWAAR DEZE INSTRUCTIES

BELANGRIJKE MEDEDELING

Het luchtbed op de juiste manier opblazen.

De omgevingstemperatuur heeft een effect op de interne luchtdruk van het luchtbed. Bij lage omgevingstemperaturen zal de lucht binnenin krimpen en het luchtbed zachter doen lijken, wanneer nodig kunt u extra lucht toevoegen. Bij hoge omgevingstemperaturen zal de lucht binnenin uitzetten waarbij het luchtbed harder wordt en eventueel kan barsten, laat lucht weglopen om schade te voorkomen of het bed zachter te maken. Gebruik dit luchtbed **NIET** bij extreme temperaturen (warmte of koude).

De lucht in het luchtbed kan uitzetten en samentrekken bij wisselende temperatuurverschillen die leiden tot minder druk in het luchtbed. Als dit voorkomt, pomp het luchtbed dan op tot gewenste hardheid. Als een lekkage voorkomt, raadpleeg dan de instructies. Reparatiesetje is bijgevoegd. Nieuw vinyl rekt uit. Tijdens het gebruik kan het luchtbed zachter worden en kan het nodig zijn dat er wat lucht toegevoegd dient te worden. Dit is normaal wanneer dit gebeurt tijdens de eerste keren dat u het bed gebruikt. De vermelde afmetingen zijn bij benadering en zullen variëren door de temperatuur van vinyl en de luchttemperatuur.

In geen enkel geval zal Intex, haar agenten of werknemers aansprakelijk zijn voor schade (zoals gaatjes) veroorzaakt door nalatigheid, onjuist gebruik, veelvoudig gebruik of onoplettendheid.

LEEGLOPEN

1. Steek de stekker in het stopcontact. Zie fig. (2).
2. Draai de ventieldraaiknop helemaal tegen de klok in totdat deze stopt. Het luchtbed loopt nu leeg. Zie fig. (5).

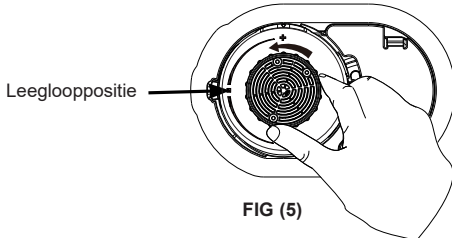

FIG (5)



FIG (6)

3. Wanneer alle lucht uit het luchtbed is gekomen, draai de ventieldraaiknop dan terug (met de klok mee) naar de middenpositie.
4. Haal de stekker uit het stopcontact, wikkel het snoer op, berg het in het snoercompartiment op en sluit vervolgens het deksel. Zorg dat het snoer vrij van bochten, knikken of knopen is.
5. Als het luchtbed volledig leeggelopen is, rol het luchtbed vanaf het uiteinde tegenover de pomp richting het uiteinde waar de pomp zich bevindt. Zie fig. (6).

HANDMATIGE OPBLAASOPTIE

Als er geen elektrische voeding voorhanden is, kan een conventionele voetspomp, handpomp of op batterijen aangedreven luchtpomp worden gebruikt door het op de handmatige opblaasaansluiting binnenin het snoercompartiment aan te sluiten. Zie fig. (7). Volg deze stappen:

BEWAAR DEZE INSTRUCTIES

1. Open het deksel van het snoercompartiment en zoek naar de handmatige opblaasaansluiting.
2. Zorg dat de draaiknop van de interne elektrische pomp zich nog steeds op de uit-markering bevindt.
3. Verwijder de kap van de handmatige opblaasaansluiting en steek het mondstuk van de pomp in de aansluiting. Blaas het luchtbed op tot de gewenste stevigheid.

LET OP: Blaas niet te ver op. De stevigheid moet ongeveer hetzelfde zijn als het niveau dat met de interne elektrische pomp wordt bereikt.

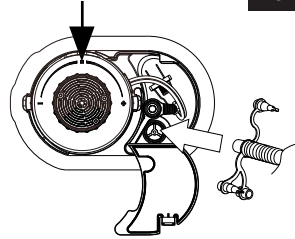

FIG (7)

4. Verwijder het mondstuk van de handmatige opblaasaansluiting en sluit het deksel van het snoercompartiment.

OPSLAG

1. Laat het luchtbed leeglopen volgens de instructies.
2. Zorg ervoor dat het luchtbed schoon en droog is.
3. Leg het luchtbed plat met het slaoppervlak naar boven en volg de opvouwstappen op de figuren (8-12). Vouw het luchtbed op en zorg ervoor dat deze niet door scherpe voorwerpen beschadigd kan raken.



FIG (8)



FIG (9)



FIG (10)

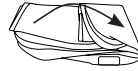

FIG (11)



FIG (12)

DE INTERNE LUCHTPOMP VAN HET LUCHTBEDGEDEELTE VERVERGEN

Als de interne luchtpomp of het luchtbedgedeelte aan vervanging toe is, maak de interne pomp als volgt van het luchtbed los:

1. Houd beide vergrendelingslipjes ingedrukt (zie fig. 13), draai het ronde omhulsel van de pomp (de grote buitenste rand, niet de ventieldraaiknop) tegen de klok in en trek het omhulsel van de luchtpomp vervolgens vervolgens uit de houder.

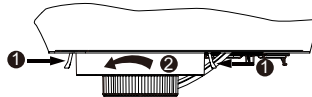

FIG (13)

2. Afhankelijk van welk onderdeel aan vervanging toe is, bewaar het resterend onderdeel (het luchtbedgedeelte of de verwijderde pomp) op een veilige plaats totdat het reserveonderdeel toegekomen is. Maak de onderdelen opnieuw aan elkaar vast wanneer het nieuwe onderdeel is ontvangen. Plaats de pomp in de houder en draai deze met de klok mee totdat de vergrendelingslipjes op hun plaats vastklikken.

LET OP: Zorg dat de rubberen afdichting op de pompbehuizing en de binnenkant van de houder schoon en vrij van pluis, haar of vuil zijn om een goede afdichting te waarborgen en het lekken van lucht te vermijden.

LET OP: Verwijder de luchtpomp alleen van de houder om deze te onderhouden. Indringing van pluis, haar of vuil in de afdichting en het lekken van lucht kan zich voordoen. Als er lucht lekt, controleer of de afdichting schoon is alvorens de pomp of het luchtbed te vervangen.

BEWAAR DEZE INSTRUCTIES

PROBLEMEN OPLOSSEN

| PROBLEEM | OORZAAK | OPLOSSING |
|--|---|--|
| Luchtlek tussen de interne luchtpomp en de pomphouder. | <ul style="list-style-type: none"> • De pomp is niet stevig vastgemaakt. • De O-ring van de pomp is vuil. • De binnendraad van het luchtbed zit vast tussen de interne luchtpomp en de pomphouder. • De O-ring van de pomp is verdraaid en/of beschadigd. | <ul style="list-style-type: none"> • Terwijl de buitenste rand van de pomp wordt vastgehouden, duw de pomp in en draai deze helemaal met de klok mee totdat de twee lipjes aan de zijkant op hun plaats vast komen te zitten. • Verwijder de pomp van het luchtbed, verwijder de O-ring van de pomp en maak deze schoon met water. Breng de O-ring opnieuw voorzichtig op de pomp aan om het vastkleven van stof of pluis aan de O-ring te vermijden. Zorg er tevens voor dat de binnenkant van de pomphouder vrij van stof, haar of pluis is. • Verwijder de interne luchtpomp en breng de pomp opnieuw voorzichtig aan. Zorg dat de binnendraad van het luchtbed zich weg van de pomphouder bevindt. • Verwijder de pomp van het luchtbed en zorg dat de O-ring niet beschadigd en/of verdraaid is. Breng de O-ring opnieuw op één lijn of vervang deze met een nieuwe O-ring. Neem contact op met het Intex servicecentrum voor vervanging. |
| De luchtpomp werkt niet. | <ul style="list-style-type: none"> • Niet op een elektrisch stopcontact aangesloten. • Beveiliging tegen oververhitting van pompmotor is geactiveerd. • Interne luchtpomp is defect. | <ul style="list-style-type: none"> • Zorg dat de stekker in een geaard stopcontact zit, draai de draaiknop naar de opblaasmarkering. • Schakel de pomp uit en haal de stekker uit het stopcontact en wacht vervolgens minstens 30 minuten alvorens de pomp opnieuw te gebruiken. • Verwijder de interne luchtpomp uit het luchtbed en bewaar het luchtbed op een veilige plaats. Neem contact op met het Intex servicecentrum voor vervanging van de interne luchtpomp. |
| De pompmotor draait maar het luchtbed wordt niet opgeblazen of loopt niet leeg. | <ul style="list-style-type: none"> • De opblaas- of leegloopmodus is nog niet ingesteld. | <ul style="list-style-type: none"> • Draai de ventieldraaiknop helemaal met de klok mee totdat hij stopt om het luchtbed op te blazen. Of draai de ventieldraaiknop helemaal tegen de klok in totdat hij stopt om het luchtbed leeg te laten lopen. |
| Na het opblazen ontsnapt er lucht door de luchtdoorgang van de pomp of de handmatige opblaasaansluiting. | <ul style="list-style-type: none"> • De luchtdoorgang van de pomp is niet goed dicht. • De kap van de handmatige opblaasaansluiting is niet goed dicht. | <ul style="list-style-type: none"> • Zorg dat de luchtdoorgang dicht is door de ventieldraaiknop naar de middelste positie te draaien. • Duw de kap stevig in de handmatige opblaasaansluiting. |

©2024 Intex Marketing Ltd. - Intex Development Co. Ltd. - Intex Recreation Corp. All rights reserved/Tous droits réservés/Todos los derechos reservados/Alle Rechte vorbehalten. Printed in China/Imprimé en Chine/Impreso en China/Gedruckt in China.

®™ Trademarks used in some countries of the world under license from®™ Marques utilisées dans certains pays sous licence de/Marcas registradas utilizadas en algunos países del mundo bajo licencia de/Warenzeichen verwendet in einigen Ländern der Welt in Lizenz von/Intex Marketing Ltd. to/à/a/an Intex Development Co. Ltd., Hong Kong & Intex Recreation Corp., P.O. Box 1440, Long Beach, CA 90801 • Distributed in the European Union by/Distribué dans l'Union Européenne par/Distribuido en la unión Europea por/Vertrieb in der Europäischen Union durch/Intex Trading B.V., Ettenseweg 46, 4706 PB Roosendaal – The Netherlands • Distributed in the UK by Unitex Service (UK) Limited, 21 Holborn Viaduct, London EC1A 2DY, UK. www.intexcorp.com

INTEX®

BEWAAR DEZE INSTRUCTIES

INTEX® MANUAL DO USUÁRIO
Bomba Interna QUICKFILL™ Plus
Modelo AP620D 220 – 240V~ 50Hz 80W
Modelo AP620DP 220 – 240V~ 50Hz 90W
INSTRUÇÕES DE SEGURANÇA IMPORTANTE

LEIA, ENTENDA E SIGA CORRETAMENTE TODAS AS INSTRUÇÕES ANTES DE USAR O PRODUTO

⚠ ATENÇÃO

- **NUNCA COLOCAR BEBÉS A DORMIR EM COLCHÕES DE AR.**
- Nunca introduza qualquer substância inflamável colchão no inflável, tais como PRODUTOS AEROSOIS, pois este pode explodir ou incendiar.
- Não é um brinquedo. As crianças não devem ser deixadas sozinhas enquanto estiverem a utilizar o colchão.
- Mantenha o saco de armazenamento (se incluído) fora do alcance dos bebés e crianças. Ou qualquer saco de plástico longe do alcance das crianças. Um saco de plástico não é um brinquedo, quando não estiver em uso, dobre-o e guarde-o num local longe do alcance das crianças.
- Não andar, ficar em pé, pular ou usar o colchão como um trampolim.
- Apenas para uso doméstico. Para usar dentro de casa. Não use na água ou próximo da água. Não é uma embarcação.
- Não coloque num lugar próximo de escadas, portas, superfícies irregulares ou frágeis. Proporcionar um espaço adequado entre o colchão e objetos para evitar armadilhas.
- Coloque o colchão num lugar plano, liso e livre de qualquer objeto.
- Não deixe gatos no colchão, as unhas podem perfurar ou rasgá-lo.
- Deve evitar dormir nas extremidades do colchão uma vez que estas proporcionam menos suporte.
- Não opere a bomba de ar por mais de 5 minutos consecutivos para evitar superaquecimento, use-a em intervalos de 15 minutos.
- Não deixe a bomba ligada na tomada quando não estiver em uso.
- Não obstrua nem insira objetos na passagem de ar da bomba.
- Se o cabo de energia for danificado, deve ser substituído pelo fabricante ou pelo serviço de assistência técnica ou por um técnico qualificado para evitar acidentes.
- Para reduzir o risco de choque eléctrico, não exponha o produto à chuva e evite locais húmidos. Guarde-o em ambientes fechados.
- Este aparelho apenas deve ser utilizado por crianças com idade a partir de 8 anos e pessoas com capacidades físicas, sensoriais ou mentais reduzidas ou falta de experiência e conhecimento, se tiverem recebido supervisão ou instruções relativas à utilização do aparelho de forma segura e compreensiva para os perigos envolvidos.
- As crianças não devem brincar com o aparelho. Limpeza e manutenção de usuário não devem ser feitas por crianças sem supervisão.

SIGA ESTAS REGRAS E TODAS AS INSTRUÇÕES PARA EVITAR ASFIXIA, DANOS, CHOQUES ELÉTRICOS, QUEIMADURAS E OUTROS FERIMENTOS.

GUARDE ESTAS INSTRUÇÕES

INSTRUÇÕES

Geral

- Os colchões de ar foram criados para um uso temporário e **NÃO** foram criados para substituírem os colchões tradicionais.
- Certifique-se de que a área é plana, nivelada, limpa e sem objetos afiados, e ao alcance de uma tomada elétrica.
- Para evitar perfurar ou danificar o colchão, nunca arraste o colchão pelo chão. Eleve o colchão cheio quando o mover ou mudar de local.
- Não há manutenção específica para bomba. A bomba é amovível.
- Para proceder à limpeza do colchão, use apenas um pano com uma solução de detergente neutro. Não utilize qualquer produto químico.
- Em caso de reparos, use somente cola de remendo de PVC. Para as superfícies texturadas: primeiro esfregue o material com um apagador antes de aplicar cola e/ou remendo.

REFERÊNCIA DAS PARTES

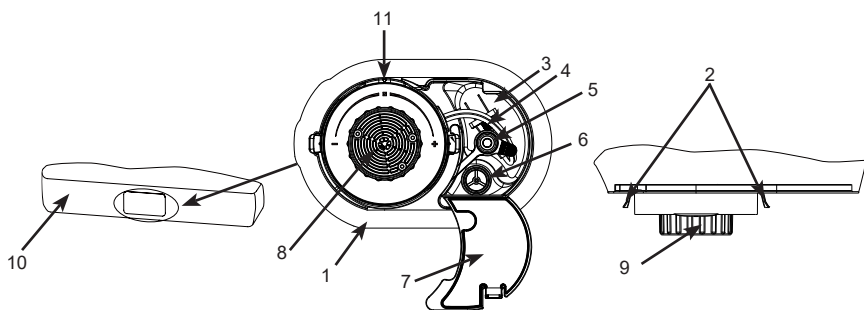

Descrições das partes:

- | | | |
|----------------------------------|--|---------------------------------------|
| 1. Estrutura do suporte da bomba | 4. Cabo de energia AC | 8. Passagem de ar |
| 2. Aba de remoção da bomba | 5. Porta e tampa de enchimento manual | 9. Disco de controlo da válvula |
| 3. Compartimento do fio | 6. Porta de enchimento manual | 10. Frente do colchão de ar |
| | 7. Tampa do compartimento do cabo de energia | 11. Posição "bomba fechada/desligada" |

NOTE: Desenhado exclusivamente para ilustração. Pode não refletir o produto atual. Não foi desenhado à escala real. Devido a uma política de melhoria contínua dos produtos, a Intex reserva-se no direito de alterar as especificações e aparência dos produtos, o que pode resultar em atualizações do manual de instruções sem aviso prévio.

GUARDE ESTAS INSTRUÇÕES

INFLAR

1. Abra a tampa do compartimento do fio e retire o fio. Não puxe pelo fio. Veja figura (1).
2. Conecte a uma tomada elétrica AC. Veja figura (2).

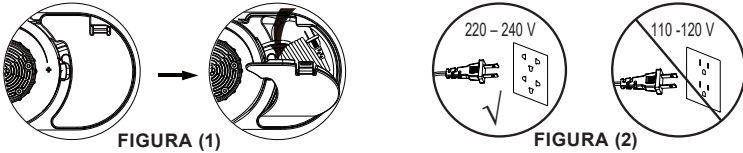

3. Rode o disco de controlo da válvula completamente no sentido dos ponteiros do relógio até parar. A bomba liga automaticamente para encher o colchão de ar. Veja figura (3).

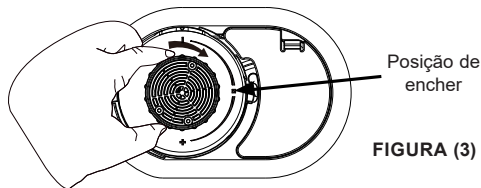

4. Quando o colchão de ar estiver completamente cheio, volte a rodar o disco de controlo para a posição central que fecha a válvula e desliga a bomba. Veja figura (4).

NOTE: Rodar o disco de controlo em ambas as direções enquanto a bomba está desconectada liberta o ar do colchão de ar. Ver passo n.º 5 para instruções de ajuste da firmeza.

Nunca desligue o fio da alimentação da tomada enquanto a bomba estiver a funcionar. Rode o disco de controlo para a posição bomba fechada/desligada antes de desconectar o fio da alimentação.

Rodar para fechada / Posição "bomba desligada"

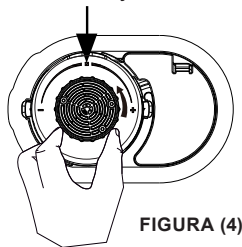

5. Se achar que o colchão de ar está demasiado firme, liberte algum ar. Para isso basta rodar o disco de controlo gradualmente no sentido inverso ao dos ponteiros do relógio até começar a libertar o ar pela passagem de ar. Quando atingir a firmeza desejada, volte a rodar o disco de controlo para a posição central bomba fechada/desligada. Se o colchão ficar sem a firmeza desejada, repita os itens 3 ao 5.

GUARDE ESTAS INSTRUÇÕES

NOTA IMPORTANTE

Infla corretamente o colchão.

A temperatura ambiente do ar tem um efeito na pressão interna do colchão. Com baixas temperaturas o ar contrair-se-á dentro do colchão e o colchão pode parecer muito. Encha conforme a necessidade. Com temperaturas altas o ar expandir-se-á significativamente dentro do colchão tornando-o mais duro e podendo arrebentar: liberte o ar para evitar danos e suavizar o colchão. Não expor o colchão a temperaturas muito elevadas (quente ou fria). O ar dentro do colchão pode expandir ou contrair-se com a variação de temperatura, levando a reduzir a pressão no interior da cama. Se isso ocorrer, basta adicionar mais ar, usando a bomba para atingir a firmeza desejada. Se ocorrer perfuração, consulte a instrução. Favor notar que o adesivo de reparo está colado na própria instrução. O estiramento é uma característica natural de vinil novo. Durante o uso inicial, o colchão pode tornar-se mole e necessitar de um pouco mais de ar para manter a consistência desejada. Isso é normal para os primeiros dias de uso. As dimensões mostradas são aproximadas e podem variar devido à temperatura do vinil e do ar.

In no event shall Intex, their authorized agents or employees be liable for damages (such as pin holes) to the airbed caused by negligence, ordinary wear and tear, abuse and carelessness, or external forces.

ESVAZIAR

1. Conecte a uma tomada elétrica AC. Veja figura (2).
2. Rode o disco de controlo da válvula completamente no sentido inverso ao dos ponteiros do relógio até parar. A bomba está agora a esvaziar o colchão de ar. Veja figura (5).



FIGURA (5)



FIGURA (6)

3. Quando todo o ar for retirado do colchão de ar, volte a rodar o disco de controlo (no sentido dos ponteiros do relógio) para a posição central que fecha a válvula e desliga a bomba.
4. Retire a ficha da tomada, enrole o fio e coloque-o no interior do compartimento do fio, depois feche a tampa. Certifique-se de que o fio não está torcido, dobrado nem tem nós.
5. Com o colchão totalmente esvaziado comece a enrolar o colchão a partir da extremidade oposta à bomba em direção à extremidade onde a bomba está situada. Veja figura (6).

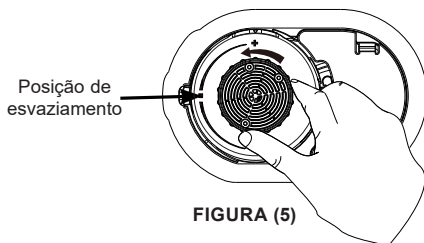
OPÇÃO DE ENCHIMENTO MANUAL

Se não houver eletricidade, pode usar uma bomba de ar convencional de pé, ou a bateria, ligando-a na porta de enchimento manual no interior do compartimento do fio. Veja figura (7). Siga estes passos:

GUARDE ESTAS INSTRUÇÕES

1. Abra a tampa do compartimento do fio e encontre a porta de enchimento manual.
2. Certifique-se de que o disco de controlo da bomba elétrica interna continua na posição fechada/desligada.
3. Retire a tampa da porta de enchimento manual e insira o bocal da bomba na porta. Encha o colchão para obter a firmeza pretendida.

NOTE: Não infle em excesso. A firmeza deverá ser aproximadamente a mesma que no nível obtido com a bomba elétrica interna.

4. Retire o bocal da porta de enchimento manual e feche a tampa e a tampa do compartimento do fio.



FIGURA (7)

ARMAZENAMENTO

1. Esvazie o colchão seguindo as "INSTRUÇÕES DE ESWAZIAMENTO".
2. Assegure-se que o colchão está limpo e seco.
3. Colocar o colchão/cama com a superfície de deitar virada para cima e siga dobrando-o de acordo com os passos nas figuras (8 - 12). Dobre o colchão de forma não muito apertada para evitar vincos, rugas ou dobras muito fortes.

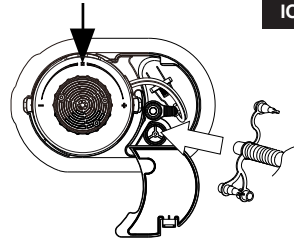

FIGURA (8)



FIGURA (9)



FIGURA (10)



FIGURA (11)



FIGURA (12)

SUBSTITUIR A BOMBA DE AR INTERNA OU O COMPONENTE DO COLCHÃO DE AR

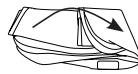
Se tiver de substituir a bomba de ar interna ou parte do colchão de ar, liberte a bomba interna do colchão de ar do seguinte modo:

1. Enquanto segura ambas as abas pressionadas para dentro (veja figura 13), rode a estrutura redonda da bomba (o rebordo exterior largo, não o disco de controlo da válvula) no sentido inverso ao dos ponteiros do relógio, e puxe a estrutura da bomba de ar para fora da estrutura do suporte.



FIGURA (13)

2. Dependendo da parte a ser substituída, mantenha o componente restante (a parte do colchão de ar ou a bomba removida) num local seguro até receber a peça de substituição. Volte a fixar os componentes quando receber a nova peça. Basta colocar a bomba na estrutura do suporte e rodar no sentido dos ponteiros do relógio até que as abas de fixação fiquem fixadas no respetivo lugar.

NOTE: Certifique-se de que o vedante de borracha na estrutura da bomba, bem como a parede interior da estrutura do suporte estão limpos e sem linho, cabelo ou sujidade, para garantir um vedar adequado e evitar fugas de ar.

NOTE: Não retire a bomba de ar interna da estrutura do suporte sem ser para reparação, pois isso pode permitir a entrada de linho, cabelo ou sujidade na área vedante e causar fugas de ar. Se houver fugas de ar, certifique-se de que o vedante está limpo antes de substituir a bomba ou o colchão de ar.

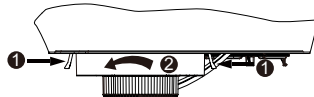
GUARDE ESTAS INSTRUÇÕES

LOCALIZAÇÃO DE DEFEITOS

| PROBLEMA | CAUSA | POSSÍVEIS SOLUÇÕES |
|---|---|---|
| Fugas de ar entre a bomba de ar interna e a estrutura do suporte da bomba. | <ul style="list-style-type: none"> • A bomba não está bem fixada. • O O-ring da bomba está sujo. • As roscas internas da barra do colchão de ar ficaram presas entre a bomba de ar interna e a estrutura do suporte da bomba. • O O-ring da bomba está torcido e/ou danificado. | <ul style="list-style-type: none"> • Enquanto segura o rebordo exterior da bomba, pressione para dentro e rode a bomba completamente no sentido dos ponteiros do relógio até que ambas as abas laterais fiquem fixadas no respetivo lugar. • Retire a bomba do colchão de ar, retire o O-ring da bomba e limpe com água. Volte a colocar cuidadosamente o O-ring na bomba, para evitar que pó ou linho se colem de novo no O-ring. Certifique-se também de que a parede interna da estrutura do suporte da bomba não tem pó, cabelo ou linho. • Retire a bomba de ar interna e volte a colocar cuidadosamente a bomba, certificando-se de que as roscas internas da barra do colchão de ar estão afastadas da estrutura do suporte da bomba. • Retire a bomba do colchão de ar, certificando-se de que o O-ring não está danificado e/ou torcido. Volte a alinhar o O-ring ou substitua por um novo O-ring. Contacte o centro de reparação da Intex para proceder à substituição. |
| A bomba de ar não funciona. | <ul style="list-style-type: none"> • Não está ligada à alimentação. • A proteção térmica do motor da bomba foi ativada. • Defeito da bomba de ar interna. | <ul style="list-style-type: none"> • Certifique-se de que a bomba está ligada à alimentação, em seguida rode o disco de controlo completamente no sentido dos ponteiros do relógio para a posição de enchimento. • Desligue e retire o fio da alimentação da tomada elétrica, deixe a bomba descansar durante mais de 30 minutos antes de continuar a utilizar a bomba. • Retire a bomba de ar interna do colchão de ar e mantenha o colchão num local seguro. Contacte o centro de reparação da Intex para a substituição da bomba de ar interna. |
| O motor da bomba está a funcionar, mas o colchão de ar não está a encher nem a esvaziar. | <ul style="list-style-type: none"> • O modo de enchimento ou esvaziamento ainda não foi definido. | <ul style="list-style-type: none"> • Rode o disco de controlo completamente no sentido dos ponteiros do relógio até parar, para encher o colchão de ar. Ou rode o disco de controlo completamente no sentido inverso ao dos ponteiros do relógio até parar, para esvaziar o colchão de ar. |
| Após o enchimento, há ar a sair através da passagem do ar da bomba, ou através da porta de enchimento manual. | <ul style="list-style-type: none"> • A passagem de ar da bomba não foi completamente fechada. • A tampa da porta de enchimento manual não foi bem fechada. | <ul style="list-style-type: none"> • Certifique-se de que a passagem de ar está fechada, rodando o disco de controlo para a posição central bomba fechada/desligada. • Pressione firmemente a tampa na porta de enchimento manual. |

©2024 Intex Marketing Ltd. - Intex Development Co. Ltd. - Intex Recreation Corp. All rights reserved/Tous droits réservés/Todos los derechos reservados/Alle Rechte vorbehalten. Printed in China/Imprimé en Chine/Impreso en China/Gedruckt in China.

®™ Trademarks used in some countries of the world under license from®™ Marques utilisées dans certains pays sous licence de/Marcas registradas utilizadas en algunos países del mundo bajo licencia de/Warenzeichen verwendet in einigen Ländern der Welt in Lizenz von/Intex Marketing Ltd. to/a/a/an Intex Development Co. Ltd., Hong Kong & Intex Recreation Corp., P.O. Box 1440, Long Beach, CA 90801 • Distributed in the European Union by/Distribué dans l'Union Européenne par/Distribuido en la unión Europea por/Vertrieb in der Europäischen Union durch/Intex Trading B.V., Ettenseweg 46, 4706 PB Roosendaal - The Netherlands • Distributed in the UK by Unitex Service (UK) Limited, 21 Holborn Viaduct, London EC1A 2DY, UK. www.intexcorp.com

INTEX®

GUARDE ESTAS INSTRUÇÕES

INTEX® BRUGSANVISNING

QUICKFILL™ Plus indvendig pumpe

Modeller AP620D 220 – 240V~ 50Hz 80W
Modeller AP620DP 220 – 240V~ 50Hz 90W

VIGTIGE SIKKERHEDSANVISNINGER

LÆS DISSE INSTRUKTIONER GRUNDIGT INDEN BRUG AF PRODUKTET

ADVARSEL

- **LAD ALDRIG BØRN UNDER 12 MÅNEDER SOVE PÅ EN LUFTMADRAS.**
- Indfør aldrig et brændbart stof i den oppustelige luftmadras, såsom AEROSOL DÆKREPARATIONSPRODUKTER, da det kan antænde eller eksplodere.
- Dette er ikke et stykke legetøj. Børn må ikke efterlades uden opsyn, når luftmadrassen er i brug.
- Hold opbevaringsposen (hvis inkluderet) væk fra babyer og børn. Opbevaringsposen er ikke et stykke legetøj. Når posen ikke er i brug, foldes den sammen og opbevares uden for børns rækkevidde.
- Gå, stå eller hop ikke på luftmadrassen, og brug ikke luftmadrassen som trampolin.
- Kun til privat brug. Kun til indendørs brug. Må ikke bruges på eller i nærheden af vand. Det er ikke en tømmerflåde.
- Luftmadrassen må ikke opstilles i nærheden af trapper, døre, lemme, skarpe kanter eller skrøbelige genstande. Giv tilstrækkelig plads mellem seng og andre genstande for at undgå klemning.
- Sørg for, at området er plant, glat og fri for skarpe genstande, som kan punktere luftmadrassen.
- Hold kæledyr væk fra luftmadrassen. De vil kunne flænse eller punktere luftmadrassen.
- Man skal undgå at sove helt ude ved kanten af madrassen. Der kan være mindre understøtning ude ved kanten end inde midt på madrassen.
- Pumpen må ikke anvendes i mere end 5 minutter ad gangen. Lad pumpen afkøle i mindst 15 minutter mellem anvendelserne.
- Tag også altid ledningen ud af stikket, når pumpen ikke er i brug.
- Sørg for at luftpassageåbningen ikke bliver blokeret, og anbring ikke på noget tidspunkt genstande i åbningen.
- Hvis ledningen er defekt, skal den udskiftes af producenten eller dennes forhandler, eller af en autoriseret elektriker, for at undgå tilskadekomst.
- For at mindske risikoen for elektriske stød, må produktet ikke udsættes for regn. Opbevares indendørs.
- Dette apparat kan anvendes af børn fra 8 år og opefter og af personer med nedsatte fysiske, sensoriske eller mentale evner eller mangel på erfaring og viden, hvis de er under opsyn eller har fået vejledning i sikker brug af apparatet og forstår risikoen ved at bruge det.
- Børn må ikke lege med apparatet. Børn må ikke rengøre eller vedligeholde apparatet uden opsyn af en voksen.

FØLG DISSE REGLER OG ALLE INSTRUKTIONER FOR AT UNDGÅ KVÆLNING, PRODUKTSKADER, ELEKTRISKE STØD, FORBRÆNDINGER ELLER ANDRE SKADER.

GEM DENNE VEJLEDNING

SAMLEVEJLEDNING

Generel

- Luftmadrasser er designet til midlertidig brug og er IKKE beregnet som erstatning af en almindelig madras.
- Sørg for, at området hvor produktet bruges er fladt, plant, rent og fri for skarpe genstande, og at det er inden for rækkevidde af en stikkontakt.
- Træk aldrig luftmadrassen hen over jorden, da dette kan punktere eller beskadige den. Løft den oppustede luftmadras, når du flytter den eller placerer den et andet sted.
- Der kræves ingen speciel vedligeholdelse af pumpen. Pumpen kan fjernes.
- Til rengøring af luftmadrassen, skal du kun bruge en ren klud med en mild sæbeopløsning. Brug ikke kemikalier.
- I tilfælde af reparationer må der kun anvendes almindelig PVC reparation lim og lapper. Ved velouroverflader: Gnid først velourmaterialet af med et viskelæder, inden limen og/eller lappen påføres.

INDHOLDSLISTE

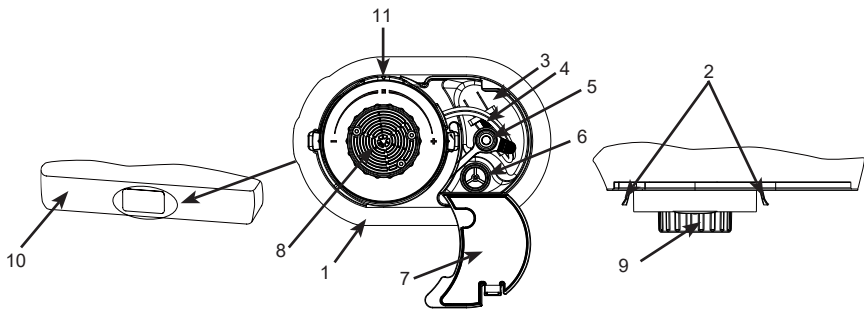

Beskrivelse af delene:

- | | | |
|--------------------------------|--|-------------------------------------|
| 1. Pumpeholder | 4. Elektrisk ledning | 8. Luftpassage |
| 2. Tap til fjernelse af pumpen | 5. Hul til manuel oppumpning og dæksel | 9. Ventilstyringshjul |
| 3. Ledningsrum | 6. Hul til manuel oppumpning | 10. Forside på luftmadras |
| | 7. Dæksel til ledningsrum | 11. Positionen lukket/pumpe slukket |

BEMÆRK: Tegningerne er kun til illustration. Viser ikke det korrekte produkt. Er ikke i skala. Som led i vores politik om hele tiden at forbedre vores produkter, forbeholder Intex sig retten til uden varsel at ændre specifikationer og design, hvilket kan resultere i opdateringer af denne vejledning.

GEM DENNE VEJLEDNING

OPPUSTNING

1. Åbn dækslet til ledningsrummet, og fjern ledningen. Ryg ikke i ledningen. Se Fig (1).
2. Sæt ledningen i en stikkontakt. Se Fig (2).

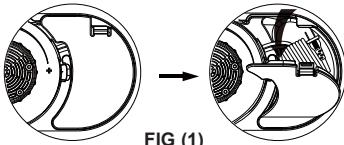

FIG (1)

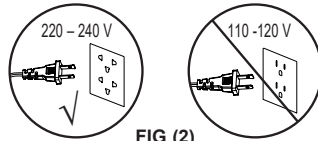

FIG (2)

3. Drej ventilstyringshjulet helt med uret, indtil det stopper. Pumpen tænder automatisk for at puste luftmadrasen op. Se Fig (4).

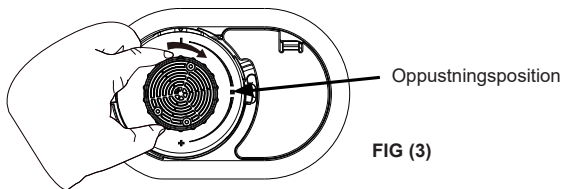

FIG (3)

4. Når luftmadrasen er pustet helt op, drejes funktionsknappen tilbage (mod uret) til midterpositionen, som lukker ventilen og slukker for pumpen. Se Fig (4).

BEMÆRK: Hvis funktionsknappen drejes i en af retningerne, mens pumpen er afbrudt, vil der slippe luft ud af luftmadrasen. Se trin nr. 5 for anvisninger i justering af fastheden.

Træk aldrig ledningen ud af stikkontakten, når pumpen kører. Drej funktionsknappen til positionen lukket/pumpe slukket, før ledningen trækkes ud.

Drej til Lukket / Positionen pumpe slukket

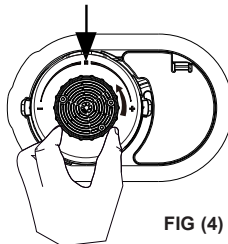

FIG (4)

5. Hvis luftmadrasen føles for fast, slippes lidt luft ud ved gradvist at dreje funktionsknappen mod uret, indtil luften begynder sive ud fra luftpassagen. Når den ønskede fasthed er opnået, drejes funktionsknappen tilbage til midterpositionen lukket/pumpe slukket. Hvis madrassen bliver for blød, gentages punkt #3 til #5.

GEM DENNE VEJLEDNING

VIGTIGT

Luftmadrassen skal være pustet ordentligt op.

Den omgivende lufts temperatur kan have indflydelse på trykket inde i luftmadrassen. Ved lave omgivelsestemperaturer vil luften inde i luftmadrassen trække sig sammen og luftmadrassen vil føles blødere: tilføj om nødvendigt mere luft. Ved høje temperaturer i omgivelserne udvider luften inde i luftmadrassen sig betydeligt, og luftmadrassen bliver hård og kan springe: luk noget luft ud for at undgå skader på luftmadrassen og for at den føles blødere. Udsæt **ikke** luftmadrassen for ekstreme temperaturer (hverken kolde eller varme). Det er naturligt, at nyt vinyl strækker sig. Derfor kan luftmadrassen i begyndelsen blive blød og kræve yderligere oppustning for at opretholde den ønskede fasthed. Dette er normalt for de første par dages brug. De angivne dimensioner er omtrentlige og vil variere pga. vinyltemperaturen og lufttemperaturen.

Intex eller deres autoriserede agenter eller medarbejdere hæfter under ingen omstændigheder for skader (såsom huller) på luftmadrassen, der skyldes forsømmelighed, almindelig slitage, misbrug eller skødesløshed eller ydre omstændigheder.

LUFTUDTØMNING

1. Sæt ledningen i stikkontakten. Se Fig (2).
2. Drej ventilstyringshjulet helt med uret, indtil det stopper. Pumpen lukker nu luften ud af luftmadrassen. Se Fig (5).

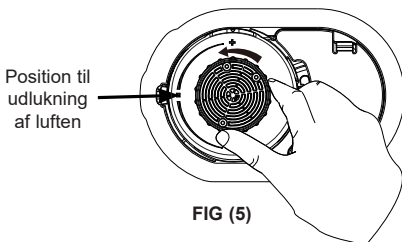

FIG (5)



FIG (6)

3. Når al luften er ude af luftmadrassen, drejes funktionsknappen tilbage (med uret) til midterpositionen, som lukker ventilen og slukker pumpen.
4. Afbryd ledningen fra stikkontakten, vikl ledningen sammen og læg den i ledningsrummet, og luk derefter dækslet. Sørg for, at ledningen er fri for vridninger, knæk eller knuder.
5. Når alt luften er lukket ud af luftmadrassen, skal den rulles sammen fra modsatte ende af pumpen mod enden med pumpen. Se Fig (6).

MANUEL OPPUMPNING

Hvis du ikke har adgang til strøm, kan en almindelig manuel eller batteridrevet luftpumpe bruges ved, at sætte den i hullet til manuel oppustning, der er i ledningsrummet. Se Fig (7). Følg disse trin:

GEM DENNE VEJLEDNING

1. Åbn dækslet til ledningsrummet, og find hullet til manuel oppustning.
2. Sørg for, at funktionsknappen til den interne elektriske pumpe stadig er i positionen lukket/pumpe slukket.
3. Fjern dækslet fra hullet til manuel oppumpning, og sæt pumpens dyse i hullet. Pump luftmadrasen op til den ønskede hårdhed.

BEMÆRK: Må ikke over oppustes. Madrassens hårdhed skal være omtrent den samme som den, der opnås med den interne elektriske pumpe.

4. Tag dysen ud af hullet til manuel oppustning, og luk hættten og dækslet til ledningsrummet.

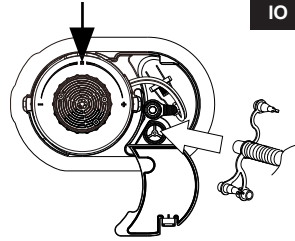

FIG (7)

OPBEVARING

1. Tøm luften ud af luftmadrasen som beskrevet under vejledningen for "LUFTUDTØMNING".
2. Sørg for at luftmadrasen er ren og tør.
3. Læg sengen fladt med soveoverfladen opad, og følg foldeinstruktionen i figur 8-12. Fold luftmadrasen løst sammen og undgå skarpe bøjninger, hjørner og fold, som kan ødelægge luftmadrasen.



FIG (8)



FIG (9)



FIG (10)

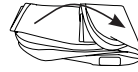

FIG (11)



FIG (12)

UDSKIFTNING AF DEN INDVENDIGE LUFTPUMPE ELLER EN DEL AF LUFTMADRASSEN

Hvis enten den indvendige luftpumpe eller del af luftmadrasen skal skiftes, skal du tage den indvendige pumpe ud af luftmadrasen på følgende måde:

1. Hold begge låsetapper trykket indad (se Fig 13), og drej pumpens runde kabinet (den store ydre kant, ikke ventilstyringsknappen) mod uret og trække luftpumpen ud af holderen.



FIG (13)

2. Afhængigt af hvilken del der udskiftes, skal du beholde resten af delen (enten delen af luftmadrasen eller den fjernede pumpe) et sikkert sted, indtil du har modtaget reservedelen. Sæt delene på igen, når du har fået den nye del. Sæt pumpen i holderen og drej den med uret, indtil låsetapperne klikker på plads.

BEMÆRK: Sørg for, at gummipakningen på pumpekabinettet og på den indvendige side på holderen er ren og fri for fnug, hår og skidt for, at sikre en korrekt tætning og for at undgå luftlækage.

BEMÆRK: Fjern kun den indvendige luftpumpe fra holderen, hvis den skal repareres, da dette kan føre fnug, hår eller skidt ind i tætningsområdet og forårsage luftlækager. Hvis der opstår luftlækage, skal du kontrollere, at tætningen er ren, før du sætter pumpen eller delen af luftmadrasen på igen.

GEM DENNE VEJLEDNING

FEJLFINDINGSVEJLEDNING

| PROBLEM | ÅRSAG | AFHJÆLPNING |
|--|---|--|
| Luftlækage mellem den indvendige luftpumpe og pumpeholderen | <ul style="list-style-type: none"> Pumpen er ikke ordentligt fastgjort. Pumpens O-ring er beskadigt. Tråde i luftmadrasen sidder fast mellem den indvendige luftpumpe og pumpeholderen. Pumpens O-ring har snoet sig og/eller beskadiget. | <ul style="list-style-type: none"> Mens du holder pumpens ydre kant, skal du trykke den ind og dreje den helt med uret, indtil de to sidetapper låses på plads. Fjern pumpen fra luftmadrasen, fjern O-ringen fra pumpen og rengør den med vand. Sæt forsigtigt O-ringen tilbage på pumpen, så støv og fnug ikke sætter sig fast på O-ringen igen. Sørg også for, at pumpeholderens indvendige side er fri for støv, hår eller fnug. Fjern den indvendige luftpumpe, og sæt forsigtigt pumpen i igen, og sørg for, at de indvendige tråde er væk fra pumpeholderen. Fjern pumpen fra luftmadrasen, og sørg for at O-ringen ikke er beskadiget og/eller snoet. Juster O-ringen igen, eller skift den med en ny O-ring. Kontakt Intex servicecenter for udskiftning. |
| Luftpumpen kører ikke | <ul style="list-style-type: none"> Ikke tilsluttet en stikkontakt. Pumpemotorens varmebeskyttelse er aktiveret. Den indvendige luftpumpe er defekt. | <ul style="list-style-type: none"> Sørg for, at pumpen er sluttet til den rigtige stikkontakt, drej derefter funktionsknappen helt med uret til oppustningsmærket. Sluk og træk ledningen ud af strømforsyningen, lad pumpen hvile i mindst 30 minutter, inden den bruges igen. Fjern den indvendige luftpumpe fra luftmadrasen, og opbevar den på et sikkert sted. Kontakt Intex servicecenter for udskiftning af den indvendige luftpumpe. |
| Pumpemotoren kører, men luftmadrasen pustes ikke op eller tømmes ikke for luft | <ul style="list-style-type: none"> Oppustnings- eller luftudlukningsfunktionen er ikke indstillet endnu. | <ul style="list-style-type: none"> Drej derefter funktionsknappen helt med uret, indtil den stopper for at puste luftmadrasen op. Eller drej funktionsknappen helt mod uret, indtil den stopper for at lukke luften ud af luftmadrasen. |
| Herefter løber luften ud af luftpumpen eller gennem den manuelle oppustningsport | <ul style="list-style-type: none"> Pumpens luftpassage er ikke helt lukket. Hætten er ikke sat ordentligt i hullet til manuel oppustning. | <ul style="list-style-type: none"> Sørg for, at luftpassagen er lukket ved, at dreje funktionsknappen til midterpositionen lukket/pumpe slukket. Sæt hætten ordentligt i hullet til manuel oppustning. |

©2024 Intex Marketing Ltd. - Intex Development Co. Ltd. - Intex Recreation Corp. All rights reserved/Tous droits réservés/Todos los derechos reservados/Alle Rechte vorbehalten. Printed in China/Imprimé en Chine/Impreso en China/Gedruckt in China.

®™ Trademarks used in some countries of the world under license from®™ Marques utilisées dans certains pays sous licence de/Marcas registradas utilizadas en algunos países del mundo bajo licencia de/Warenzeichen verwendet in einigen Ländern der Welt in Lizenz von/Intex Marketing Ltd. to/a/Intex Development Co. Ltd., Hong Kong & Intex Recreation Corp., P.O. Box 1440, Long Beach, CA 90801 • Distributed in the European Union by/Distribué dans l'Union Européenne par/Distribuido en la Unión Europea por/Vertrieb in der Europäischen Union durch/Intex Trading B.V., Ettenseweg 46, 4706 PB Roosendaal - The Netherlands • Distributed in the UK by Unisex Service (UK) Limited, 21 Holborn Viaduct, London EC1A 2DY, UK. www.intexcorp.com

INTEX®

GEM DENNE VEJLEDNING

INSTRUKCJA UŻYTKOWNIKA ŁÓŻKA INTEX®**Pompka wewnętrzna QUICKFILL™ Plus****Model AP620D 220 – 240V~ 50Hz 80W****Model AP620DP 220 – 240V~ 50Hz 90W****WAŻNE INSTRUKCJE BEZPIECZEŃSTWA****PRZED UŻYCIEM PRZECZYTAJ WSZYSTKIE INSTRUKCJE, A POTEM PRZESTRZEGAJ ICH****⚠ OSTRZEŻENIE**

- **NIGDY NIE UKŁADAJ NIEMOWLEŃ DO SNU NA MATERACACH DMUCHANYCH.**
- Nie używaj w pobliżu materaca łatwopalnych substancji TAKICH JAK DO NAPRAWIANIA OPON, gdyż może się zapalić lub wybuchnąć.
- To nie jest zabawka. Dzieci nie mogą pozostawać bez nadzoru podczas używania materaca.
- Trzymać torbę do przechowywania (jeśli jest dołączona) z dala od niemowląt i dzieci. Pokrowiec nie jest zabawką. W czasie, gdy pokrowiec nie jest używany, zwiń go i schowaj w miejscu niedostępnym dla dzieci.
- Nie chodzić, stać lub skakać po materacu i nie używać jako trampoliny.
- Wyłącznie do użytku domowego. Do użytku wyłącznie w domu. Nie używaj go na wodzie lub w jej pobliżu. Łóżko nie jest tratwą.
- Nie rozkładaj łóżka obok schodów, drzwi, ostrych krawędzi lub kruchych przedmiotów. Zapewnij odpowiednią odległość pomiędzy materacem a przedmiotami.
- Upewnij się, że wybrane miejsce jest płaskie, gładkie, równe i że nie ma w nim ostrych przedmiotów, które mogłyby przebić łóżko.
- Zwierzęta domowe trzymaj z dala od łóżka. Mogłyby one przebić jego powierzchnię.
- Unikaj spania na krawędzi łóżka. Krawędzie zapewniają gorsze podparcie niż środek łóżka.
- Nie używaj pompy powietrznej dłużej niż 5 minut bez przerwy. Przed kolejnym użyciem pozwól, aby pompka ostygła przez co najmniej 15 minut.
- Na czas, gdy łóżko nie jest używane, należy wyjmować wtyczkę z gniazdka.
- Nie zasłaniaj zaworu powietrznego ani nie wkładaj do niego żadnych przedmiotów.
- W celu uniknięcia niebezpiecznych sytuacji, jeżeli przewód zasilania jest uszkodzony, jego wymiany powinien dokonać producent, przedstawiciel jego serwisu lub inna osoba o podobnych kwalifikacjach.
- W celu ograniczenia ryzyka porażenia prądem nie wystawiaj łóżka na deszcz. Przechowuj je w zamkniętym pomieszczeniu.
- To urządzenie może być używane przez dzieci w wieku od 8 lat i powyżej i osoby o ograniczonej sprawności fizycznej, sensorycznej czy umysłowej lub z brakiem wiedzy i doświadczenia, jeżeli są one pod nadzorem lub otrzymają instrukcje użytkownika urządzenia w sposób bezpieczny i zrozumieją możliwe zagrożenia.
- Dzieci nie powinny bawić się urządzeniem. Czyszczenie i użytkowanie nie powinno być wykonywane przez dzieci bez nadzoru.

PRZESTRZEGAJ PODANYCH ZALECEŃ, ABY UNIKNĄĆ UDUSZENIA, ZNISZCZENIA MIENIA, PORAŻENIA PRĄDEM, OPARZEŃ LUB INNYCH URAZÓW.

NIE WYRZUCAJ TEJ INSTRUKCJI

INSTRUKCJE

Ogólne

- Łóżka powietrzne są zaprojektowane do użytku tymczasowego i NIE są one przeznaczone jako zamiennik tradycyjnego materaca.
- Miejsce musi być płaskie, równe i czyste oraz nie mogą się w nim znajdować ostre przedmioty. Ponadto w pobliżu musi być dostępny kontakt elektryczny.
- Aby zapobiec przebiciu lub uszkodzeniu materaca dmuchanego, nigdy nie należy go przeciągać po ziemi. Podnosić nadmuchany materac, aby go przenieść albo zmienić jego położenie.
- Pompka nie wymaga żadnych czynności konserwacyjnych. Pompkę można wyjąć.
- Do czyszczenia materaca dmuchanego używać tylko czystej ściereczki z łagodnym roztworem mydła. Nie używaj chemikaliów.
- W razie naprawy używaj wyłącznie klejów i łatek przeznaczonych wyrobów z poliwinylu PVC. W przypadku powierzchni flokowanych: przed nałożeniem kleju i/lub łaty należy najpierw wytrzeć materiał flokowany gumką.

LISTA CZĘŚCI

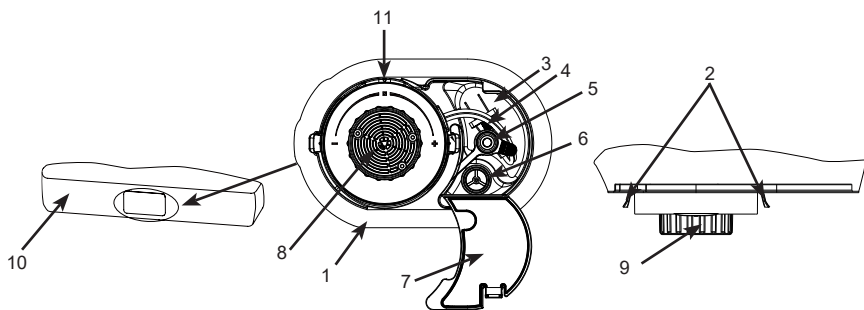

Opis wyrobu:

- | | | |
|--------------------------------|--|--|
| 1. Rama uchwytu pompki | 4. Kabel zasilający | 8. Przeptyw powietrza |
| 2. Klapka do wyjmowania pompki | 5. Port do nadmuchiwania ręcznego i zatyczka | 9. Pokrętko sterujące zaworem |
| 3. Schowek na przewód | 6. Port do nadmuchiwania ręcznego | 10. Przód łóżka powietrznego |
| | 7. Pokrywa przewodu | 11. Pozycja zamknięta/pompka wyłączona |

UWAGA: Rysunki wyłącznie w celu objaśnienia. Mogą nie odzwierciedlać rzeczywistej wielkości. Nie skalować. Ze względu na ciągłe doskonalenie swoich produktów, Intex zastrzega sobie prawo do zmiany specyfikacji i wyglądu, które mogą spowodować aktualizacje w instrukcjach bez uprzedzenia.

NIE WYRZUCAJ TEJ INSTRUKCJI

POMPOWANIE

1. Otworzyć pokrywę komory przewodu i wyciągnąć przewód. Nie należy szarpać przewodu. Patrz rys. (1).
2. Podłączyć przewód do gniazdka. Patrz rys. (2).

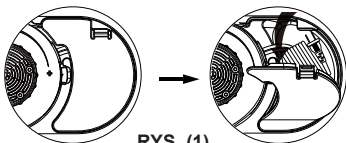

RYS. (1)

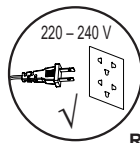

RYS. (2)

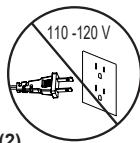

3. Przekręcić pokrętkę sterującą zaworem całkowicie w prawo (zgodnie z kierunkiem ruchu wskazówek zegara) aż do oporu. Pompka włączy się automatycznie, aby napompować łożko powietrzne. Patrz rys. (3).

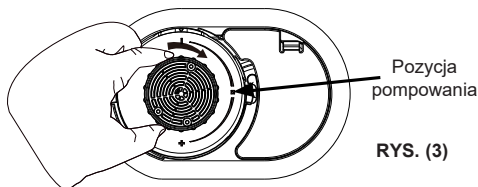

RYS. (3)

4. Gdy łożko powietrzne będzie całkowicie napompowane, przekręcić pokrętkę sterującą w lewo (przeciwnie do kierunku ruchu wskazówek zegara) do pozycji środkowej, co spowoduje zamknięcie zaworu i wyłączenie pompki. Patrz rys. (4).

UWAGA: Przekręcenie pokrętki sterującego w dowolną stronę w czasie, gdy pompka będzie odłączona spowoduje spuszczenie powietrza z łożka powietrznego. Instrukcje dotyczące regulacji twardości - patrz krok #5.

Nigdy nie należy odłączać przewodu zasilającego od kontaktu elektrycznego w czasie, gdy pompka pracuje. Przed odłączeniem przewodu zasilającego należy przekręcić pokrętkę sterującą w pozycję zamkniętą/wyłączenia pompki.

Przekręć w pozycję zamkniętą / Pozycja pompka wyłączona

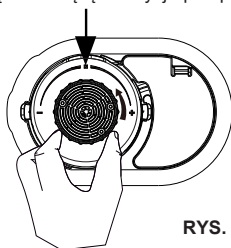

RYS. (4)

5. Jeśli łożko powietrzne jest za twarde, należy spuścić z niego trochę powietrza i w tym celu po prostu stopniowo przekręcić pokrętkę sterującą w lewo (przeciwnie do kierunku ruchu wskazówek zegara), aż powietrze zacznie uchodzić kanałem powietrznym. Po uzyskaniu żądanej twardości należy przekręcić pokrętkę sterującą z powrotem w pozycję środkową zamkniętą/pompka wyłączona. Jeśli w środku pozostanie nadal trochę powietrza, kroki #3 i #5 należy powtórzyć odpowiednio do potrzeb.

NIE WYRZUCAJ TEJ INSTRUKCJI

WAŻNE

Prawidłowe pompowanie materaca. Temperatura otoczenia ma wpływ na ciśnienie wewnątrz materaca. Przy niskich temperaturach materac wydaje się być bardziej miękki: dopuść powietrza jeśli to konieczne. Z kolei przy wyższych temperaturach powietrze się rozszerza i powierzchnia materaca staje się twarda i może zostać rozzerwana. Wypuść powietrze, aby nie dopuścić do uszkodzenia, do momentu, aż powierzchnia nie stanie się bardziej miękka. Podane wymiary są jedynie przybliżone, gdyż mogą się one różnić w zależności od temperatury winylu oraz powietrza.

Powietrze w materacu może się rozszerzać i kurczyć przy różnych temperaturach prowadząc do zmniejszenia ciśnienia wewnątrz produktu. Jeżeli tak się stanie dodaj powietrza używając pompki aby uzyskać pożądaną poziom twardości. Jeżeli znajdziesz przedziurawienie odnieś się do instrukcji. Zestaw naprawczy/ atka jest w komplecie. Rozciągliwość jest naturalną cechą nowego winylu. Podczas pierwszego użycia materac może zrobić się miękki i wymagać dodatkowego napompowania. Jest to normalne podczas pierwszych dni używania. Nie wystawiaj materaca na działanie ekstremalnych temperatur (wysokich bądź niskich).

Ani Intex ani jego autoryzowani przedstawiciele nie są odpowiedzialni za uszkodzenia wyrobu powstałe przez zaniedbanie, nieostrożność czy czynniki zewnętrzne.

INSTRUKCJA WYPUSZCZANIA POWIETRZA

1. Podłącz przewód do gniazdka. Patrz rys. (2).
2. Przekręć pokrętkę sterującą zaworem całkowicie w lewo (przeciwnie do kierunku ruchu wskazówek zegara) aż do zatrzymania. Pompka spuszcza teraz powietrze z łóżka powietrznego. Patrz rys. (5).

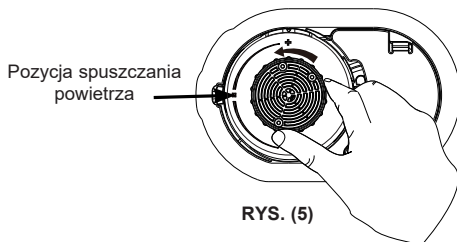

RYS. (5)



RYS. (6)

3. Gdy z łóżka powietrznego spuszczone zostanie całe powietrze, należy przekręcić pokrętkę sterującą z powrotem w prawo (zgodnie z kierunkiem ruchu wskazówek zegara) w pozycję środkową, co spowoduje zamknięcie zaworu i wyłączenie pompki.
4. Odłączyć przewód zasilający od zasilania (wyjąć wtyczkę z kontaktu), zwinąć go, włożyć do schowka na przewód i zamknąć pokrywę. Upewnić się, że przewód zasilający jest niepoplątany, nieposkręcany i niezasupełniony.
5. Gdy powietrze zostanie całkowicie spuszczone z materaca, zacząć go toczyć od końca naprzeciwko pompki w kierunku końca, na którym znajduje się pompka. Patrz rys. (6).

OPCJA RĘCZNEGO NADMUCHIWANIA

Jeśli zasilanie elektryczne nie jest dostępne, można użyć tradycyjnej pompki nożnej, ręcznej lub zasilanej z baterii; wystarczy podłączyć ją do portu pompowania ręcznego znajdującego się w środku komory na przewód. Patrz rys. (7). Postępować zgodnie z poniższymi wskazówkami:

NIE WYRZUCAJ TEJ INSTRUKCJI

1. Otworzyć pokrywę komory przewodu i odszukać port pompowania ręcznego.
2. Upewnić się, że pokrętło sterujące wewnętrzną pompki elektrycznej jest nadal ustawione w pozycji zamkniętej/pozycji wyłączenia pompki.
3. Zdjąć zatyczkę z portu do nadmuchiwanego ręcznego i włożyć dyszę pompki do portu. Napompować materac do żądanej twardości.

UWAGA: Nie pompuj zbyt mocno. Twardość powinna być w przybliżeniu taka sama jak poziom osiągnięty przy użyciu wewnętrznej pompki elektrycznej.

4. Wyjąć dyszę z portu pompowania ręcznego i zamknąć zaślepkę oraz pokrywę komory przewodu.

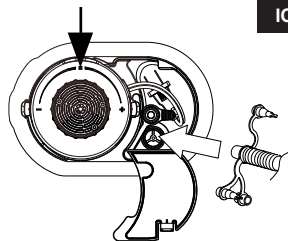

RYS. (7)

17
10

PRZECHOWYWANIE

1. Wypuść powietrze zgodnie z instrukcją.
2. Upewnij się, że produkt jest suchy i czysty.
3. Zwiń luźno łóżko, tak aby nie powstały zagięcia, narożniki mogące uszkodzić wyrób. Postępuj tak, jak pokazano na rysunkach od 8 do 12.



RYS. (8)



RYS. (9)



RYS. (10)

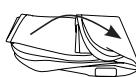

RYS. (11)



RYS. (12)

WYMIANA POMPKI WEWNĘTRZNEJ LUB INNEGO PODZESPOŁU ŁÓŻKA POWIETRZNEGO

Jeśli zachodzi potrzeba dokonania wymiany bądź pompki wewnętrznej bądź innego podzespołu łóżka powietrznego, należy odłączyć pompkę od łóżka w następujący sposób:

1. Przytrzymać oba zatrzaski blokujące wciśnięte do środka (Patrz rys. 13) i obrócić okrągły korpus pompki (dużą obręcz zewnętrzną, a nie pokrętło zaworu) w lewo (przeciwnie do kierunku ruchu wskazówek zegara), po czym wyciągnąć korpus pompki z ramy uchwyty.

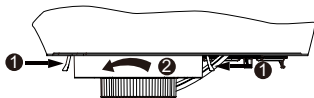

RYS. (13)

2. W zależności od tego, która część jest wymieniana, zachować w bezpiecznym miejscu stary element (część łóżka powietrznego lub wyjętą pompkę) do czasu otrzymania części zamiennej. Po otrzymaniu nowej części ponownie zamocować podzespoły: wystarczy po prostu włożyć pompkę do ramy uchwyty i przekręcić w prawo (zgodnie z kierunkiem ruchu wskazówek zegara), aż zatrzaskną się zatrzaski.

UWAGA: Aby zagwarantować szczelność i nie dopuścić do ulatniania się powietrza, należy sprawdzić, czy gumowa uszczelka na obudowie pompki oraz wewnętrzna ścianka ramy uchwyty są czyste i wolne od jakichkolwiek kłaczek, włosów lub brudu.

UWAGA: Nie należy wyjmować pompki wewnętrznej z ramy uchwyty w innych sytuacjach niż w celach serwisowych, ponieważ w ten sposób do strefy uszczelnienia mogą się dostać kłaczki, włosy lub brud, co może spowodować uciekanie powietrza. W przypadku uciekania powietrza, przed wymianą pompki lub łóżka powietrznego należy sprawdzić czystość uszczelki.

NIE WYRZUCAJ TEJ INSTRUKCJI

MOŻLIWE PROBLEMY

| PROBLEM | PRZYCZYNA | MOŻLIWE ROZWIĄZANIE |
|---|---|--|
| Uciekanie powietrza między pompką wewnętrzną a ramą uchwytu pompki | <ul style="list-style-type: none"> Pompka nie jest dobrze podłączona. O-ring pompki jest zabrudzony. Gwint pompki wewnętrznej zablokowany między pompką wewnętrzną a ramą uchwytu pompki. O-ring pompki jest skręcony i/lub uszkodzony. | <ul style="list-style-type: none"> Przytrzymać zewnętrzne obrzeże pompki, wcisnąć i przekręcić pompkę do końca w prawo (zgodnie z kierunkiem ruchu wskazówek zegara), aż do zaskoczenia na miejsce dwóch bocznych kłapek. Wyjąć pompkę z łożka powietrznego, wyjąć O-ring z pompki i przemyć go wodą. Starannie założyć O-ring z powrotem w pompce, aby nie dopuścić do ponownego zabrudzenia O-ringa kurzem lub kłaczkami. Ponadto dopilnować, aby ścianka wewnętrzna ramy uchwytu pompki była czysta z kurzu, włosów i kłaczek. Wyjąć pompkę wewnętrzną i ostrożnie założyć ją z powrotem; upewnić się, że gwinty wewnętrzne łożka powietrznego znajdują się daleko od ramy uchwytu pompki. Wyjąć pompkę z łożka powietrznego, upewnić się, że O-ring nie jest uszkodzony i/lub wygięty. Dopasować O-ring lub wymienić go na nowy. Skontaktować się z centrum serwisowym Intex w celu dokonania wymiany. |
| Pompka nie działa | <ul style="list-style-type: none"> Nie podłączono zasilania elektrycznego. Zadziałało zabezpieczenie termiczne silnika pompki. Pompka wewnętrzna jest uszkodzona. | <ul style="list-style-type: none"> Upewnić się, że pompka jest podłączona do właściwego gniazdka elektrycznego, następnie przekręcić pokrętkę sterującą całkowicie w prawo (zgodnie z kierunkiem ruchu wskazówek zegara) w pozycję pompowania. Wyłączyć i odłączyć z kontaktu przewód zasilający, przed ponownym użyciem pozostawić pompkę na co najmniej 30 minut, aby ostygła. Wyjąć pompkę wewnętrzną z łożka powietrznego i chować łożko w bezpiecznym miejscu. Skontaktować się z centrum serwisowym Intex w celu dokonania wymiany pompki wewnętrznej. |
| Silnik pompki pracuje, ale łożko powietrzne nie pompuje się, ani też nie działa funkcja spuszczenia powietrza | <ul style="list-style-type: none"> Nie ustawiono jeszcze trybu pompowania lub spuszczenia powietrza. | <ul style="list-style-type: none"> Przekręcić pokrętkę sterującą całkowicie w prawo (zgodnie z kierunkiem ruchu wskazówek zegara) aż do zatrzymania pompowania łożka. Lub przekręcić pokrętkę sterującą całkowicie w lewo (przeciwnie do kierunku ruchu wskazówek zegara) aż do zatrzymania spuszczenia powietrza z łożka. |
| Po napompowaniu, powietrze uchodzi przewodem powietrznym pompki lub przez port pompowania ręcznego | <ul style="list-style-type: none"> Przewód powietrzny pompki nie jest całkowicie zamknięty. Zasłepka portu pompowania ręcznego nie jest właściwie zamknięta. | <ul style="list-style-type: none"> Upewnić się, że kanał powietrzny jest zamknięty i w tym celu przekręcić pokrętkę sterującą w pozycję środkową zamkniętą/pozycję wyłączenia pompki. Mocno wcisnąć zasłepkę do portu pompowania ręcznego. |

©2024 Intex Marketing Ltd. - Intex Development Co. Ltd. - Intex Recreation Corp. All rights reserved/Tous droits réservés/Todos los derechos reservados/Alle Rechte vorbehalten. Printed in China/Imprimé en Chine/Impreso en China/Gedruckt in China.

®™ Trademarks used in some countries of the world under license from®™ Marques utilisées dans certains pays sous licence de/Marcas registradas utilizadas en algunos países del mundo bajo licencia de/Warenzeichen verwendet in einigen Ländern der Welt in Lizenz von/Intex Marketing Ltd. to/a/ a/an Intex Development Co. Ltd., Hong Kong & Intex Recreation Corp., P.O. Box 1440, Long Beach, CA 90801 • Distributed in the European Union by/Distribué dans l'Union Européenne par/Distribuido en la unión Europea por/Vertrieb in der Europäischen Union durch/Intex Trading B.V., Ettenseweg 46, 4706 PB Roosendaal - The Netherlands • Distributed in the UK by Unitex Service (UK) Limited, 21 Holborn Viaduct, London EC1A 2DY, UK. www.intexcorp.com

INTEX®

NIE WYRZUCAJ TEJ INSTRUKCJI

INTEX® ПОЛЬЗОВАТЕЛЬСКАЯ ИНСТРУКЦИЯ**Внутренний насос QUICKFILL™ Plus****Модель AP620D 220 – 240V~ 50Hz 80W****Модель AP620DP 220 – 240V~ 50Hz 90W****ПРАВИЛА БЕЗОПАСНОСТИ****ПЕРЕД ИСПОЛЬЗОВАНИЕМ ОЗНАКОМЬТЕСЬ С ИНСТРУКЦИЕЙ И ТЩАТЕЛЬНО СЛЕДУЙТЕ ВСЕМ ЕЕ ПРЕДПИСАНИЯМ****⚠ ВНИМАНИЕ**

- **НЕ ПОЗВОЛЯТЬ ДЕТЯМ СПАТЬ НА НАДУВНОМ МАТРАЦЕ.**
- Не использовать легковоспламеняющиеся вещества для ремонта надувного матраца (ОСОБЕННО, ТАКОЕ КАК АЭРОЗОЛЬ ДЛЯ РЕМОНТА ШИН), так как матрац может возгореться и лопнуть.
- Это не игрушка. Детей нельзя оставлять без присмотра при использовании надувного матраца.
- Сумка для хранения (если она входит в комплект) должна быть недоступна для детей. Необходимо держать в недоступном для детей месте. Данная сумка не является игрушкой.
- Не ходить, не стоять и не прыгать на надувном матраце и не использовать его в качестве батута.
- Только для использования в домашних условиях. Использовать только в закрытом помещении. Не использовать матрац в воде или рядом с водой. Не предназначено для плавания.
- Не располагать матрац рядом с лестницей, дверями, водой, хрупкой посудой и острыми предметами. Следить, чтобы между матрацем и другими предметами обстановки оставалось достаточно свободного места.
- Убедитесь, что поверхность для размещения матраца является плоской, гладкой, без каких-либо острых предметов, которые могут послужить причиной прокола.
- Во избежание каких-либо повреждений со стороны домашних животных, не следует допускать их к надувному матрацу.
- Для большей устойчивости, необходимо лежать не на краю кровати, а в ее центре.
- Не использовать насос более 5 минут. Необходимо дать не менее 15 минут перерыва, для того что бы насос остыл перед следующим использованием.
- После использования насоса необходимо отсоединить электрошнур от сети.
- Воздушный канал должен оставаться открытым, следует избегать попадания в него каких-либо предметов.
- В случае повреждения электрического шнура, он должен быть заменен либо в сервисном центре, либо компетентным в этой области специалистом.
- Для снижения риска получить электрошок, не использовать изделие под дождем. Хранить в закрытом помещении.
- Данное изделие может использоваться детьми от 8 лет и старше, людьми с ограниченными физическими, сенсорными или умственными способностями, а также людьми с недостатком опыта и знания, при условии, что это осуществляется под контролем, либо после проведения инструктажа по эксплуатации товара таким образом, что пользователь полностью разобрался в применении изделия.
- Не рекомендуется позволять детям играть с изделием. Чистка и обслуживание не должно осуществляться детьми без контроля взрослых.

СЛЕДУЙТЕ ВСЕМ ПРЕДПИСАНИЯМ И ИНСТРУКЦИИ ДЛЯ ОБЕСПЕЧЕНИЯ СОБСТВЕННОЙ БЕЗОПАСНОСТИ ВО ИЗБЕЖАНИЕ ПРИЧИНЕНИЯ ВРЕДА, ПОЛУЧЕНИЯ ЭЛЕКТРОШОКОВОГО УДАРА, ВОЗГОРАНИЯ И ДРУГИХ НЕБЛАГОПРИЯТНЫХ ПОСЛЕДСТВИЙ.

СОХРАНЯЙТЕ ДАННУЮ ИНСТРУКЦИЮ

ИНСТРУКЦИЯ

Общие положения

- Надувные матрасы предназначены для временного использования, а НЕ для постоянной замены обычного матраса.
- Убедитесь, что место расположения плоское, ровное, чистое, не содержит острых предметов и находится недалеко от розетки электросети.
- Во избежание проколов и повреждения надувного матраса никогда не перетаскивайте его по земле. Поднимайте накачанный матрас при перемещении или смене места расположения.
- Насос не требует специального обслуживания. Насос съемный.
- Для очистки надувного матраса используйте только чистую ткань и слабый мыльный раствор. Не использовать бытовую химию.
- В случае ремонта используйте только обычный ремонтный клей на гелиевой основе и заплатки ПВХ. Для бархатистых поверхностей: сначала протрите бархатистую поверхность ластиком, а затем нанесите клей и (или) заплатку.

КОМПЛЕКТУЮЩИЕ

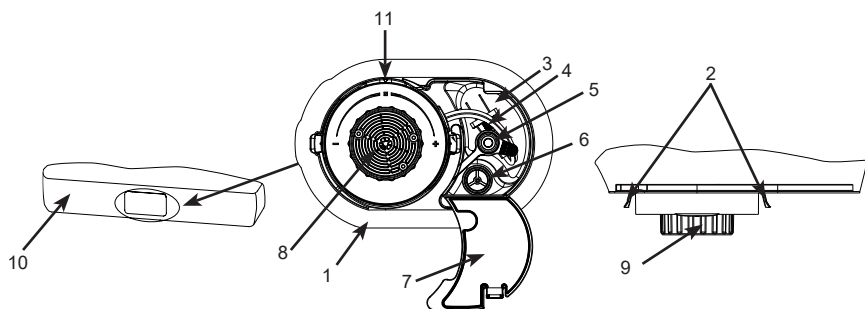

Комплектующие:

- | | | |
|--------------------------------|-------------------------------------|--------------------------------------|
| 1. Каркас держателя насоса | 4. AC Электрический шнур | 8. Воздушный канал |
| 2. Выступ для демонтажа насоса | 5. Порт ручной накачки с крышкой | 9. Регулятор клапана |
| 3. Отсек для кабеля | 6. Порт ручной накачки | 10. Передняя часть надувного матраса |
| | 7. Крышка отсека для хранения шнура | 11. Закрото / Насос выключен |

ПРИМЕЧАНИЕ: Чертеж демонстрируется в качестве наглядной иллюстрации. Размеры могут не совпадать с реальными. Выполнено не в масштабе. В целях постоянного совершенствования качества изделий, Интекс сохраняет за собой право изменять технические характеристики и внешний вид изделия, в результате чего инструкция может быть изменена без уведомления.

Дата изготовления: дата указана на изделии или упаковке.
Срок службы: Производителем не определен. Сделано в Китае.



СОХРАНЯЙТЕ ДАННУЮ ИНСТРУКЦИЮ

ПОРЯДОК НАКАЧИВАНИЯ

1. Откройте крышку отсека для сетевого кабеля и извлеките кабель. Не тяните за кабель. См. ф. (1).
2. Подключить электрический шнур к источнику питания. См. ф. (2).



рис. (1)



рис. (2)

3. Поверните регулятор клапана по часовой стрелке до упора. Насос включается автоматически, чтобы накачать надувной матрас. См. ф. (3).

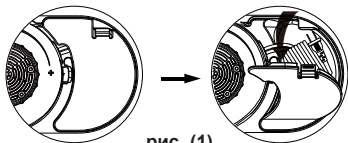

рис. (3)

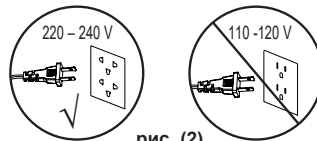
4. Когда надувной матрас будет полностью накачан, поверните регулятор обратно (против часовой стрелки) в центральное положение, чтобы закрыть клапан и отключить насос. См. ф. (4).

ПРИМЕЧАНИЕ: Если повернуть регулятор в любую сторону при отключенном от сети насосе, воздух выйдет из надувного матраса. Инструкции по регулировке упругости см. в шаге 5.

Никогда не отсоединяйте кабель питания от розетки, если насос работает. Перед отсоединением кабеля питания поверните регулятор в положение «Закрыто / Насос выключен».

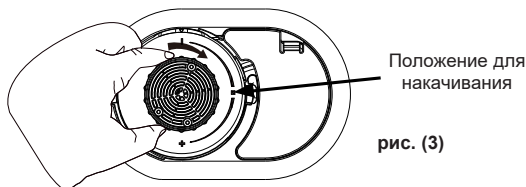
Поверните в положение Закрыто / Насос выключен



рис. (4)

5. Если надувной матрас кажется слишком твердым, выпустите немного воздуха, постепенно вращая регулятор против часовой стрелки, пока воздух не начнет выходить из воздушного канала. Если надувной матрас кажется слишком твердым, выпустите немного воздуха, постепенно вращая регулятор против часовой стрелки, пока воздух не начнет выходить из воздушного канала. Если матрас необходимо сделать жестче, повторить этапы с 3-5.

СОХРАНЯЙТЕ ДАННУЮ ИНСТРУКЦИЮ

ЭТО ВАЖНО

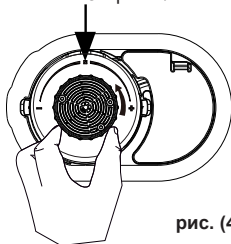
Рекомендации для накачивания матраца. Температура окружающей среды или воздуха оказывают влияние на состояние матраца. При низкой температуре воздух будет сжиматься внутри матраца, и он станет мягче: в этом случае можно добавить воздух, если это необходимо. При высокой температуре воздух внутри матраца может значительно увеличиться в объеме, и матрац станет твердым и даже может лопнуть: необходимо стравить воздух, чтобы избежать повреждения матраца или смягчить ощущение. Не подвергайте матрац воздействию экстремальной температуре (высокой или низкой). Объем воздуха внутри матраца может расшириться или сжаться, в зависимости от перепада внешней температуры воздуха, что может привести к изменению давления внутри матраца. Если это произошло, просто добавьте воздуха, используя насос, для достижения упругости. Растяжение - это естественный процесс для нового винила, при первом использовании надувной матрац может стать мягким и потребуются дополнительное надутие для сохранения желаемой упругости. Это допустимо в первые несколько дней использования. Указанные размеры являются примерными и могут отличаться в зависимости от температуры винила и воздуха.

Intex, его уполномоченные агенты или сотрудники не несут ответственность за повреждения надувного матраца, вызванные небрежным обращением, износом, неправильной эксплуатацией и неосторожностью или внешними воздействиями.

ПОРЯДОК СДУТИЯ

1. Подключить электрический шнур к источнику питания. См. ф. (2).
2. Поверните регулятор клапана против часовой стрелки до упора. Теперь насос сдувает надувной матрац. См. ф. (5).

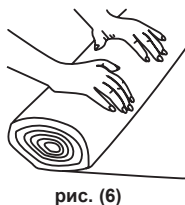
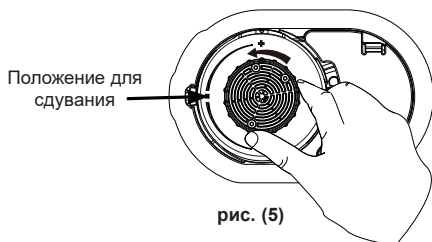

3. Когда из надувного матраца выйдет весь воздух, поверните регулятор обратно (по часовой стрелке) в центральное положение, чтобы закрыть клапан и отключить насос.
4. Отсоедините сетевой кабель переменного тока от розетки электросети, смотайте его и сложите в отсек для кабеля и закройте крышку. Убедитесь, что сетевой кабель не имеет скручиваний, перегибов и узлов.
5. Когда матрац будет полностью сдут, начните скатывать его в рулон, начиная с конца, который противоположен стороне с насосом. См. ф. (6).

ФУНКЦИЯ РУЧНОЙ НАКАЧКИ

Если электропитание недоступно, можно использовать обычный ножной, ручной или аккумуляторный насос, подключив его к порту для накачивания вручную, расположенному внутри отсека для сетевого кабеля. См. ф. (7). Выполните следующие действия:

СОХРАНЯЙТЕ ДАННУЮ ИНСТРУКЦИЮ

1. Откройте крышку отсека для сетевого кабеля и найдите порт для накачивания вручную.
2. Убедитесь, что регулятор внутреннего электрического насоса находится в положении «Закрыто / Насос выключен».
3. Снимите крышку с порта ручной накачки и вставьте насадку насоса в порт. Накачайте надувной матрас до нужного уровня твердости.

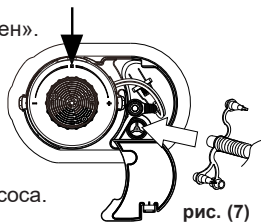

ПРИМЕЧАНИЕ: Не надувать изделие слишком сильно. Необходимо накачать изделие примерно до такого же состояния, что и при помощи внутреннего электрического насоса.

4. Извлеките насадку насоса из порта для накачивания вручную и закройте колпачок и крышку отсека для сетевого кабеля.

ХРАНИЕНИЕ

1. Складывать матрас, следуя инструкциям.
2. Матрас должен быть сухим и чистым.
3. Положить сдутый матрас спальной поверхностью кверху и выполнить действия, показанные на рис. (8-12). Сложить матрас таким образом, чтобы на нем не было складок и загибов, которые могут нарушить целостность материала.



рис. (8)



рис. (9)



рис. (10)



рис. (11)



рис. (12)

ЗАМЕНА ВНУТРЕННЕГО ВОЗДУШНОГО НАСОСА ИЛИ КОМПОНЕНТА НАДУВНОГО МАТРАСА

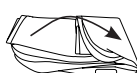
Если необходимо заменить внутренний воздушный насос или часть надувного матраса, отсоедините внутренний насос от надувного матраса следующим образом:

1. Удерживая оба стопорных выступа прижатыми внутрь (См. ф. 13), поверните круглый корпус насоса (большой внешний обод, а не регулятор клапана) против часовой стрелки и вытащите корпус воздушного насоса из рамы держателя.



рис. (13)

2. В зависимости от того, какая часть заменяется, храните заменяемый компонент (часть надувного матраса или снятый насос) в надежном месте до получения запасной части. Установите компоненты на место после получения новой части: просто поместите насос в раму держателя и поверните по часовой стрелке до щелчка стопорных выступов.

ПРИМЕЧАНИЕ: Убедитесь, что резиновый уплотнитель на корпусе насоса, а также внутренняя стенка рамы держателя чистые и на них нет ворсинок, волос или грязи. Это позволит обеспечить надлежащее уплотнение и избежать утечки воздуха.

ПРИМЕЧАНИЕ: Снимайте внутренний воздушный насос с рамы держателя только в целях обслуживания, в противном случае это может привести к попаданию ворса, волос или грязи в область уплотнителя и вызвать утечку воздуха. Если обнаружена утечка воздуха, проверьте чистоту уплотнителя перед заменой насоса или надувного матраса.

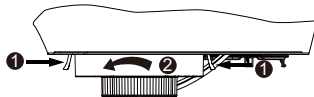
СОХРАНЯЙТЕ ДАННУЮ ИНСТРУКЦИЮ

РУКОВОДСТВО ПО УСТРАНЕНИЮ НЕИСПРАВНОСТЕЙ

| ПРОБЛЕМА | ПРИЧИНА ВОЗНИКНОВЕНИЯ | СПОСОБ УСТРАНЕНИЯ |
|--|--|--|
| Утечка воздуха между внутренним воздушным насосом и рамой держателя насоса | <ul style="list-style-type: none"> Насос плохо закреплен. Кольцо насоса загрязнено. Нити внутреннего каркаса надувного матраса попали между внутренним воздушным насосом и рамой держателя насоса. Кольцо насоса перекручено и (или) повреждено. | <ul style="list-style-type: none"> Удерживая внешний обод насоса, надавите на него и поверните насос по часовой стрелке до упора, пока два боковых выступа не зафиксируются. Извлеките насос из надувного матраса, снимите кольцо с насоса и очистите его водой. Осторожно установите кольцо обратно на насос, чтобы пыль и ворсинки снова не налипли на него. Также убедитесь, что на внутренней стенке рамы держателя насоса нет пыли, волос или ворсинок. Извлеките внутренний воздушный насос и осторожно установите его обратно, убедившись, что ниток внутреннего каркаса надувного матраса нет на раме держателя насоса. Извлеките насос из надувного матраса и убедитесь, что кольцо не повреждено и (или) не перекручено. Выровняйте или замените кольцо на новое. Обратитесь в сервисный центр Intex для замены. |
| Насос не работает | <ul style="list-style-type: none"> Устройство не подключено к электрической розетке. Активирована термозащита двигателя насоса. Внутренний воздушный насос неисправен. | <ul style="list-style-type: none"> Убедитесь, что насос подключен к подходящей розетке электросети, затем полностью поверните регулятор по часовой стрелке в положение накачивания. Выключите и отсоедините сетевой кабель от источника питания, дайте насосу постоять не менее 30 минут, прежде чем возобновить его использование. Извлеките внутренний воздушный насос из надувного матраса и уберите матрас на хранение в надежное место. Для замены внутреннего воздушного насоса обратитесь в сервисный центр Intex. |
| Двигатель насоса работает, но надувной матрас не надувается или не сдувается | <ul style="list-style-type: none"> Режим надувания или сдувания еще не установлен. | <ul style="list-style-type: none"> Поверните регулятор по часовой стрелке до упора, чтобы накачать надувной матрас. Или поверните регулятор против часовой стрелки до упора, чтобы сдуть надувной матрас. |
| После накачивания воздух выходит через воздушный канал насоса или через порт для накачивания вручную | <ul style="list-style-type: none"> Воздушный канал насоса плохо закрыт. Колпачок порта для накачивания вручную плохо закрыт. | <ul style="list-style-type: none"> Убедитесь, что воздушный канал закрыт, повернув регулятор в центральное положение «Закрыто / Насос выключен». Плотно вставьте колпачок в порт для накачивания вручную. |

©2024 Intex Marketing Ltd. - Intex Development Co. Ltd. - Intex Recreation Corp. All rights reserved/Tous droits réservés/Todos los derechos reservados/Alle Rechte vorbehalten. Printed in China/Imprimé en Chine/Druck in China/Gedruckt in China.

®™ Trademarks used in some countries of the world under license from®™ Marques utilisées dans certains pays sous licence de/Marcas registradas utilizadas en algunos países del mundo bajo licencia de/Warenzeichen verwendet in einigen Ländern der Welt in Lizenz von/Intex Marketing Ltd. to/ai an Intex Development Co. Ltd., Hong Kong & Intex Recreation Corp., P.O. Box 1440, Long Beach, CA 90801 • Distributed in the European Union by/Distribué dans l'Union Européenne par/Distribuido en la Unión Europea por/Vertrieb in der Europäischen Union durch/Intex Trading B.V., Ettenseweg 46, 4706 PB Roosendaal - The Netherlands • Distributed in the UK by Unisex Service (UK) Limited, 21 Holborn Viaduct, London EC1A 2DY, UK.

INTEX®

www.intexcorp.com

СОХРАНЯЙТЕ ДАННУЮ ИНСТРУКЦИЮ

INTEX® 操作说明书

QUICKFILL™ 内置充气泵空气床

型号 AP620D 220 - 240V~ 50Hz 80W

型号 AP620DP 220 - 240V~ 50Hz 90W

重要安全说明

使用前请参阅并遵照所有说明



- 严禁让婴儿睡在空气床上。
- 禁止在空气床上使用任何易燃性物品，如橡胶轮胎修补类产品，此类产品可能引起产品燃烧或爆炸。
- 本产品不是玩具。小孩须在大人看护下方可使用空气床。
- 空气床的包装袋（如果有含在产品内）需远离婴儿和儿童。包装袋不是玩具，不用时，请将包装袋折叠，放在儿童够不着的地方。
- 禁止在产品上行走，站立或跳跃或当蹦床来使用。
- 仅限于家庭使用。仅限于室内使用。不是浮排或救生设备，请勿用于水上或靠近水使用。
- 请勿将空气床放置于楼梯、门、有锐利的边或易碎的物体旁边。空气床与其他物体之间须保持足够的空间以避免人体被缠住。
- 请确保放置空气床的地方平坦，光滑，以免尖锐的物体刺破空气床。
- 请勿让宠物靠近空气床。宠物的爪子可能抓破空气床。
- 避免睡在空气床的边缘。空气床边缘能支撑的重量比中间的少。
- 请勿连续使用超过 5 分钟，待马达冷却至少 15 分钟后，再次使用。
- 当不使用时请拔下电源线插头。
- 请勿在出气口处阻塞或插入任何物体。
- 如电源线损坏，必须由制造商或其服务代理商或类似的授权人员更换，以免发生危险。
- 为了避免触电，请勿暴露在雨中。请室内保存。
- 本产品适用于 8 岁及以上儿童，可供有生理缺陷，智力障碍或者经验技能不足者使用，但必须在看护监督下，了解且掌握如何安全使用产品和涉及安全隐患方面的知识。
- 儿童切勿将产品当玩具玩耍。如无成人看护，儿童请勿对产品进行清洗和维修。

请遵守以上规定及说明，以免造成窒息，财产损失，触电、起火或其它伤害。

保存此说明书

说明

概括

- 空气床专为临时使用而设计，不能替代传统床垫使用。
- 确保放置空气床的地方平坦、水平、干净且没有尖锐物体，并且在可以接触到电源插座的地方。
- 为避免刺破或损坏空气床，切勿在地面上拖拽空气床。移动或更换位置时，抬起充好气的空气床。
- 打气泵无需特别保养。打气泵可拆卸。
- 空气床仅可使用蘸有温和肥皂剂的干净布清洁。严禁使用任何化学药品。
- 产品需要修补时，仅可使用普通 PVC 修补胶水与修补片。对于植绒表面：在涂抹胶水或贴修补片之前，先用橡皮擦去植绒材料。

配件资料

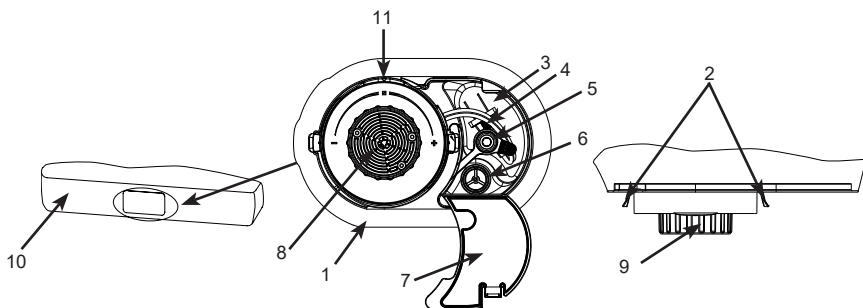

部件名称：

1. 打气泵支架框
2. 气泵拆卸锁扣
3. 储线槽

4. AC 电源线
5. 手动充气口盖
6. 手动充气口
7. 电线室盖板

8. 通气孔
9. 阀门控制旋钮
10. 空气床正面
11. 停止 / 打气泵关闭位置

备注：插图均为示意图。可能与实际产品有偏差。请以实物为准。由于产品的持续改善，INTEX 有权更改产品的规格和外观，并有可能在不通知的情况下对产品说明书进行更新。

保存此说明书

充气

1. 打开电线室盖，取出电线。请勿猛拉电线。如图 (1)。
2. 取出空气床的电源线接入插座。如图 (2)。

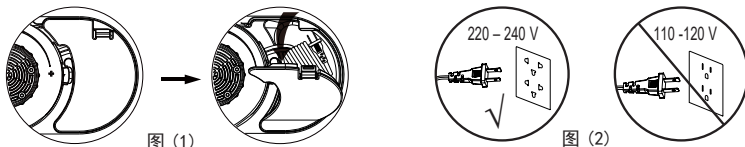

3. 顺时针方向将阀门控制旋钮旋转至停止。打气泵自动打开为空气床充气。如图 (3)。

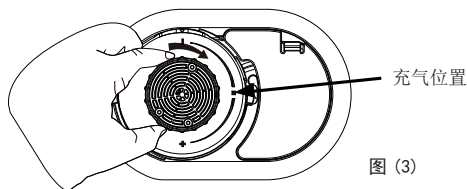

4. 空气床充满气后，将控制旋钮旋回至中央位置（朝逆时针方向），关闭充气阀门和打气泵。

备注：即使打气泵未通电时，向任意方向转动控制旋钮都会使空气从空气床中逸出。有关软硬度调整说明，请参见第 5 步。

当充气泵在工作时，请勿从插座上拔掉电源线。断开电源线之前，将控制旋钮旋转到停止 / 打气泵关闭位置。

旋转到停止 / 打气泵关闭位置

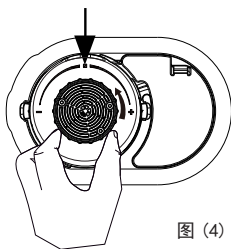

5. 如果感觉空气床太硬，可逆时针慢慢转动控制旋钮略微放气，空气开始从通气孔中逸出。调整到舒适的软硬度后，将控制旋钮旋回中央停止 / 打气泵关闭位置。如果空气床太软，则重复步骤 3-5。

保存此说明书

重要提示

对空气床进行正确充气。

空气床的内部气压受外围空气温度的影响。周围温度低时，空气床内部的空气会收缩，因而空气床比较柔软，那么可以根据需要再充一些空气。周围温度高时，空气床内部的空气会有很大程度的膨胀，因而空气床会变硬甚至可能爆开，这个时候就要释放一些空气以使空气床感觉更柔软或避免对空气床造成损坏。勿将空气床放置于极端的温度环境内（热或冷）。

由于气温变化导致气压的减少，空气床内部的空气可能膨胀或收缩。若发生此情况，用打气筒简单的往里打气达到想要的效果即可。若发生空气床被刺破现象，请查阅说明书。修补工具已附上。弹性是乙烯基的自然特性。首次使用时，空气床会比较柔软，需要额外注入一些气体以达到结实的表面。这种现象对于首次前些天使用是正常的。

标注的尺寸为近似尺寸，实际充气尺寸会受胶布与空气温度的影响而略有不同。

INTEX 及其授权代理商或职员对因疏忽，自然损耗，滥用，粗心或外力而造成的损坏（例如针孔）概不负责。

排气

1. 取出空气床的电源线接入插座。如图 (2)。
2. 逆时针方向将阀门控制旋钮旋转至停止。打气泵开始排气。如图 (5)。



图 (5)



图 (6)

3. 当空气床完全排气后，将控制旋钮转回中央位置（朝顺时针方向），关闭阀门并关闭打气泵。
4. 从电源插座上取下电源线，将电源线卷起后放入电线室中，并关闭盖子。避免电线相互缠绕、扭转或打结。
5. 当空气床被完全排气后，从泵体对面的床尾开始卷起空气床。如图 (6)。

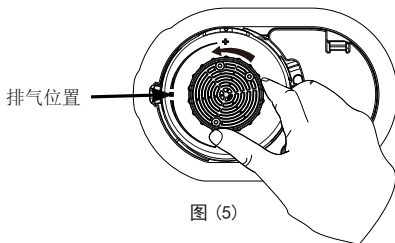
其他充气方式

如果没有电，也可使用脚踩、手动或电池供电的打气泵，将其连接到空气床电线室盖板内的手动充气口。如图 (7)。遵循以下步骤：

保存此说明书

1. 打开电线室盖板并找到手动充气口。
2. 确保内部电动泵的控制旋钮仍处于停止 / 打气泵关闭位置。
3. 打开手动充气口上的盖子并将打气泵的管口插入充气口。
将空气床充气至合适的软硬度。

备注：请勿充气过饱。硬度应与内部电动泵达到的水平大致相同。

4. 从手动充气口取下打气泵的管口，紧密地盖上手动充气口盖子，然后再合上电线室的盖子。



图 (7)

储藏

1. 按照“排气说明”将空气床排气。
2. 确保空气床清洁干燥。
3. 将空气床平放在地上（睡眠面朝上），参照图 (8-12) 的折叠步骤。将空气床折叠，不能太紧，避免因边角打折而损坏空气床。

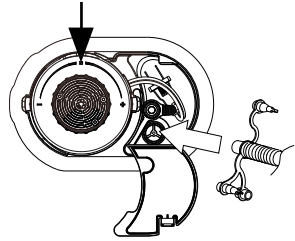

图 (8)



图 (9)



图 (10)



图 (11)



图 (12)

更换内置充气泵或空气床部件

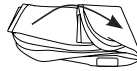
如果需要更换内置充气泵或空气床部件，请根据以下步骤从空气床里将内置充气泵拆下：

1. 握紧并向内按压两个锁扣（如图 13），朝逆时针方向旋转泵体（大外圈，而非阀门控制钮），将充气泵体拉出固定框架。



图 (13)

2. 根据所需更换的部件，将其他部件（空气床部件或取下的充气泵）保存于安全位置，直至收到更换部件。收到并安装新部件：将充气泵放入固定框架，朝顺时针旋转，直至锁扣锁定到位。

备注：检查充气泵上的橡胶密封圈以及固定框架内壁是否干净整洁，无任何毛絮、毛发或污垢，确保绝佳密封性能，以免漏气。

备注：除出于维修目的外，请勿将内置充气泵从固定框架上取下，以免毛絮、毛发或污垢掉入密封区域，导致漏气。如出现漏气，请在更换充气泵或空气床前检查密封区域是否干净整洁。

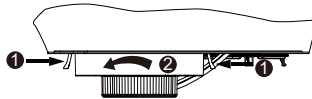
保存此说明书

故障发现及解决指南

| 问题 | 原因 | 解决方法 |
|---------------------|--|---|
| 内置充气泵和充气泵固定框架之间发生漏气 | <ul style="list-style-type: none"> • 充气泵未稳固安装。 • 充气泵 O 型密封圈不干净。 • 空气床内部拉线卡在内置充气泵和充气泵固定框架之间。 • 充气泵 O 型密封圈扭转和 / 或损坏。 | <ul style="list-style-type: none"> • 握紧充气泵外缘，向内按压并朝顺时针转动充气泵，直至两侧锁扣锁定到位。 • 从空气床取下充气泵，从充气泵取下 O 型密封圈，用水冲干净。小心地将 O 型密封圈放回充气泵，防止灰尘或毛絮粘附在 O 型密封圈上。确保充气泵固定框架内壁没有灰尘、毛发或毛絮粘附。 • 取下内置充气泵，并小心地将充气泵放回原处，确保空气床内部拉线远离充气泵固定框架。 • 从空气床上取下充气泵，确保 O 型密封圈无损坏和 / 或扭转。重新对齐 O 型密封圈或更换新的 O 型密封圈。联系 Intex 客服中心进行更换。 |
| 气泵不工作 | <ul style="list-style-type: none"> • 未连接至电源插座。 • 充气泵电机热保护器被激活。 • 内置充气泵有瑕疵。 | <ul style="list-style-type: none"> • 确保充气泵插入正确的电源插座，打开充气泵，然后朝顺时针方向将控制旋钮转动至充气位置 • 关闭充气泵，并将电线从电源插座上取下，让充气泵静待超过 30 分钟后方可再次使用。 • 将内置充气泵从空气床上取下，并将空气床放置在安全的地方。联系 Intex 客服中心，以便更换内置充气泵。 |
| 充气泵电机运转，但空气床不能充气或排气 | <ul style="list-style-type: none"> • 还未设定充气或排气模式。 | <ul style="list-style-type: none"> • 朝顺时针方向旋动控制旋钮，直到停止时，为空气床充气。或朝逆时针方向旋动控制旋钮，直至无法再旋动，为空气床排气。 |
| 充气后从充气泵通气孔或手动充气口漏气 | <ul style="list-style-type: none"> • 充气泵通气通道未被关紧。 • 手动充气口的盖子未被关紧。 | <ul style="list-style-type: none"> • 将控制旋转到中央停止 / 打气泵关闭的位置，确保关闭通气路径。 • 将盖子紧密地盖在手动充气口上。 |

©2024 Intex Marketing Ltd. - Intex Development Co. Ltd. - Intex Recreation Corp. All rights reserved/Tous droits réservés/Todos los derechos reservados/Alle Rechte vorbehalten. Printed in China/Imprimé en Chine/Impreso en China/Gedruckt in China.

®™ Trademarks used in some countries of the world under license from®™ Marques utilisées dans certains pays sous licence de/Marcas registradas utilizadas en algunos países del mundo bajo licencia de/Warenzeichen verwendet in einigen Ländern der Welt in Lizenz von/Intex Marketing Ltd. to/a/ Intex Development Co. Ltd., Hong Kong & Intex Recreation Corp., P.O. Box 1440, Long Beach, CA 90801 • Distributed in the European Union by/Distribué dans l'Union Européenne par/Distribuido en la Unión Europea por/Vertrieb in der Europäischen Union durch/Intex Trading B.V., Eettenesweg 46, 4706 PB Roosendaal - The Netherlands • Distributed in the UK by Unitex Service (UK) Limited, 21 Holborn Viaduct, London EC1A 2DY, UK. www.intexcorp.com

INTEX®

保存此说明书



Correct Disposal of this product

This marking indicates that this product should not be disposed with other household wastes throughout the EU. To prevent possible harm to the environment or human health from uncontrolled waste disposal, recycle it responsibly to promote the sustainable reuse of material resources. To return your used device, please use the return and collection systems or contact the retailer where the product was purchased. They can take this product for environmental safe recycling.



Elimination appropriée du produit

Ce symbole signifie que ce produit ne doit pas être jeté avec les autres déchets ménagers dans l'Union européenne. Pour éviter tout dommage potentiel pour l'environnement ou la santé humaine résultant d'un dépôt incontrôlé de ce déchet, le recycler afin de favoriser une réutilisation durable des ressources matérielles. Pour rapporter votre appareil usagé, merci d'utiliser les systèmes de retour et de collecte ou de contacter le détaillant qui vous a vendu ce produit.



Deshacerse de los residuos de este producto

Esta etiqueta indica que este producto no podrá ser eliminado en la basura normal. Para prevenir posibles agresiones a la salud y al medio ambiente consulte donde deshacerse del producto según la normativa de su país. Para desechar el artículo utilice sistemas de reciclado o contacte con el minorista donde lo compro.



Korrekte Entsorgung dieses Produkts

Dieses Symbol bedeutet, dass dieses Produkt innerhalb der EU nicht über den Hausmüll entsorgt werden darf. Um mögliche Schäden für die Umwelt oder die menschliche Gesundheit infolge unkontrollierter Abfallentsorgung zu verhindern, recyceln Sie verantwortungsvoll, um eine nachhaltige Wiederverwendung von Materialressourcen zu fördern. Bitte entsorgen Sie Altgeräte deshalb über geeignete Sammelsysteme oder kontaktieren Sie den Händler, bei dem Sie das Produkt gekauft haben.



INFORMAZIONI AGLI UTENTI

Ai sensi del Decreto Legislativo N° 49 del 14 Marzo 2014 "Attuazione della Direttiva 2012/19/UE sui rifiuti di apparecchiature elettriche ed elettroniche (RAEE)".

Il simbolo del cassonetto barrato riportato sull'apparecchiatura indica che il prodotto alla fine della propria vita utile deve essere raccolto separatamente dagli altri rifiuti. L'utente dovrà, pertanto, conferire l'apparecchiatura integra dei componenti essenziali giunta a fine vita agli idonei centri di raccolta differenziata dei rifiuti elettronici ed elettrotecnici, oppure riconsegnarla al rivenditore al momento dell'acquisto di nuova apparecchiatura di tipo equivalente, in ragione di uno a uno, oppure 1 a zero per le apparecchiature aventi lato maggiore inferiore a 25 CM. L'adeguata raccolta differenziata per l'avvio successivo dell'apparecchiatura dimessa al riciclaggio, al trattamento e allo smaltimento ambientale compatibile contribuisce ad evitare possibili effetti negativi sull'ambiente e sulla salute e favorisce il riciclo dei materiali di cui è composta l'apparecchiatura. Lo smaltimento abusivo del prodotto da parte dell'utente comporta l'applicazione delle sanzioni amministrative di cui al D.Lgs n. Decreto Legislativo N° 49 del 14 Marzo 2014.



Correcte Verwijdering van dit product

Deze markering duidt erop dat dit product niet kan worden verwijderd met andere huishoudelijk afval binnen de EU. Om mogelijke schade aan het milieu of de menselijke gezondheid door ongecontroleerde afvalverwijdering te voorkomen, recycle deze op een verantwoordelijke manier om een houdbare hergebruik van materiële rijkdommen te stimuleren. Om uw gebruikte apparaat terug te brengen, gebruik de terugbreng- en verzamelpunten of neem contact op met de winkelier waar het product is aangekocht. Zij kunnen dit product terugnemen voor milieuveilige recycling.



Eliminação correta deste produto

Esta marca indica que este produto não deveria ser descartado com outros aparelhos domésticos em toda UE. Prevenir possíveis danos ao ambiente ou a saúde humana do descarte, e recicla para promover responsabilmente o sustentável re-uso das fontes materiais. Devolva seu dispositivo usado, favor usar o sistema de coletas ou contate a loja onde o produto foi comprado. Eles podem levar este produto para reciclagem e para segura ambiental.



Korrekt bortscaffelse af dette produkt

Dette symbol betyder, at inden for EU må dette produkt ikke bortscaffes sammen med usorteret husholdningsaffald. For at forhindre eventuelle skader på miljøet eller menneskers helbred som følge af ukontrolleret bortscaffelse, recirkulér affaldet på ansvarlig vis med henblik på at fremme bæredygtig genanvendelse af materialeressourcer. Bortskaf derfor venligst dit brugte apparat ved at anvende de særlige indsamlingsystemer eller - faciliteter. Eller kontakt butikken, hvor produktet er købt.



Właściwe pozbycie się tego produktu

Ten symbol wskazuje, że ten produkt nie powinien być wyrzucany z innymi odpadami na terenie EU. Aby zapobiec możliwym szkodom dla środowiska czy ludzkiego zdrowia wynikającym z niekontrolowanego usuwania odpadów odzyskuj surowce wtórne odpowiedzialnie by promować zrównoważone ponowne użycie zasobów materialnych. Jeżeli chcesz się pozbyć zużytego sprzętu udaj się do specjalnego punktu zbierania zużytego sprzętu lub skontaktuj się ze sklepem w którym produkt został zakupiony i a on przekaże zużyty sprzęt na bezpieczny recykling.



Правильная утилизация данного изделия

Данная маркировка указывает на то, что изделие не должно утилизироваться вместе с остальными бытовыми отходами по всему ЕС. Для предотвращения возможного причинения вреда окружающей среде или здоровью человека от неконтролируемой утилизации отходов подвергните его обязательной рециркуляции для поддержания рационального повторного использования материальных ресурсов. Для рециркуляции вашего использованного устройства используйте системы рециркуляции и сбора или обратитесь в розничный магазин, в котором данное изделие было приобретено. Они могут принять данное изделие для проведения безопасной для окружающей среды рециркуляции.