

# Tappeto elastico

- Trampoline
- Tapis élastique
- Sprungbrett
- Cama elástica
- Батыр

## ISTRUZIONI DI MONTAGGIO SOLO PER USO DOMESTICO SOLO PER USO ESTERNO

### ISTRUZIONI

#### Avvertenze

Solo per uso esterno. Per evitare il rischio di lesioni, non può essere utilizzato da più di una persona alla volta. Più persone possono aumentare il rischio di gravi lesioni. Non fare capello poiché può aumentare il rischio di lesioni. Usare sotto la sorveglianza di un adulto. Il trampoline con rete non deve essere utilizzato da bambini al di sotto di 3 anni e con un peso superiore ai 45 kg.

- Controllare le viti, la cornice e il tappeto prima dell'uso.
- Non utilizzare mai il trampoline se la rete non è correttamente e completamente assemblata.
- Prima che i bambini inizino a giocare sul trampoline, controllare che sia sicuro, stabile, che tutte le parti siano state correttamente assemblate e che i dati e i buloni siano ben stretti.
- Saltare solo avanti o con i piedi.
- Assicurarsi che il trampoline sia posizionato su un terreno piano e non meno di 2,5 m da qualsiasi struttura ad esempio come recinzione, garage, casa, muro, fili per stendere la biancheria o fili elettrici.
- Non posizionare il trampoline su cemento, asfalto, terra battuta o qualsiasi altra superficie dura.
- Mantenere l'area intorno, sopra e sotto il trampoline pulita durante l'uso. Mantenere oggetti che possono interferire con l'utente.
- Non appendere nessun oggetto al trampoline che non sia specificatamente indicato da usare con esso, poiché potrebbero causare lesioni o strangolamento.
- Non saltare a bambini al di sotto dei 36 mesi poiché potrebbero creare piccole parti - pericoli soffocamento.
- L'imbello non è un giocattolo. Rimuovere tutto l'imbello, i cartoni e i fili prima di consegnare il giocattolo al bambino.
- Deve essere assemblato da un adulto.
- Per uso domestico.
- L'uso scorretto e l'abuso di questo trampoline può essere pericoloso e causare serie lesioni.
- Prendere nota come ulteriore precauzione controllare regolarmente il giocattolo per segni di usura e danni.
- Conservare l'informazione per futura riferimento.
- I giocattoli possono essere accompagnati da istruzioni per la manutenzione, fare controlli e manutenzione delle parti principali a intervalli regolari. Se questi controlli non vengono effettuati, il giocattolo può ripresentarsi a diventare pericoloso.
- I trampoline sono sventolati se usati correttamente. Leggere queste istruzioni e avvertenze attentamente e assicurarsi di seguirle.
- Seguire le istruzioni di assemblaggio o manutenzione attentamente.
- È vivamente consigliato di non posizionare il trampoline sotto un tetto o dagli alberi.
- Usare il trampoline solo quando è sereno e non piovoso. Saltare quando piove o quando tra vento potrebbe causare seri danni.
- Non usare di notte.
- Non appoggiare nessun oggetto sul trampoline.
- Non mettere nessun oggetto o persona sotto il trampoline.
- Gli animali non possono utilizzare il trampoline.
- Non usare un martello (es. lesioni alle ginocchia o alle caviglie). Non usare in gravidanza.
- Togliere occhiali, orologi, gioielli e scarpe, accessori, fermagli, fibbie o altri oggetti affilati e smontare le lamiere prima di iniziare a saltare.
- Non fumare durante l'uso.
- È richiesto la supervisione di adulti.
- Saltare e scendere dal trampoline utilizzando l'apposita apertura. Non saltare dal trampoline per terra poiché potrebbe causare gravi lesioni.
- Mirare sempre al centro del tappeto. Non saltare troppo vicini ai bordi. Evitare di saltare troppo in alto o troppo a lungo.

#### Note al supervisore

- Il supervisore deve assicurare che le regole di sicurezza vengano seguite attentamente ed essere a conoscenza di tutte le informazioni fornite dal manuale prima di permettere a chiunque l'uso del trampoline.
- Non permettere al nessuno di utilizzare il trampoline senza supervisione, senza preoccuparsi dell'età o dell'età dell'utente del trampoline.
- I bambini non devono passare sotto il trampoline o entrare nella recinzione mentre viene utilizzato.
- Ai bambini deve essere spiegato come entrare e uscire dal trampoline correttamente e come saltare in sicurezza.
- Non usare il trampoline quando il tappeto è bagnato o sporco. Ispezionare il trampoline e la recinzione prima di ogni uso e sostituire qualsiasi parte usurata o danneggiata. Prima di ogni uso, assicurarsi che la rete sia attaccata correttamente. Stringere qualsiasi vite lenta o pinza e assicurarsi che non si siano danneggiati.
- Non lasciare mai sorvegliare qualcuno solo effetto di alcol o droghe.
- I bambini devono occuparsi saldamente ai momenti della recinzione quando entrano o escono dal trampoline.
- I bambini devono concentrarsi la vista sul bordo del trampoline per aiutarsi a controllare i salti.
- Controllare che tutti i dati e i buloni siano ben stretti e stringere quelli lenti.
- Controllare che tutte le giunture della rete siano intatte e che non possano ritirarsi durante il gioco.
- Controllare tutte le guarnizioni dei buloni o dei bordi tagliati e sostituirle quando necessario.
- Controllare che non ci siano tracce di usura o deterioramento e sostituire l'incrocamento seguente l'istruzione del fabbricante.
- Può essere usato da una persona alla volta.
- Vedi l'etichetta per tracce di deterioramento.

#### ASSEMBLY INSTRUCTIONS

#### FOR DOMESTIC USE ONLY

#### FOR EXTERNAL USE ONLY

#### WARNING

For outdoor use only. No more than one person at a time on the trampoline to avoid risk of injury. Multiple persons may increase the risk of serious injury. Do not perform acrobatics (flips) as this may increase the risk of injury. Only use trampoline under adult supervision.

The trampoline and enclosure is not for use by children under the age of 3 or weighing more than 45 kg.

- Check for screws, bolts and the trampoline bed for any defects before use.
- Never use the trampoline without the enclosure being fully and correctly assembled.
- Prior to children commencing play on the trampoline, check that the trampoline is secure, stable and that all parts have been assembled correctly and that the nuts and bolts are securely tightened.
- Only jump with bare feet, or socks on the trampoline.
- Ensure that the trampoline is placed on level ground, not less than 2.5 metres from any structure or distribution such as a fence, garage, house, tree hanging branches, laundry lines or electrical wires.
- Do not install the trampoline over concrete, asphalt, packed earth or any other hard surface.
- Maintain a clear area around, above and under the enclosure whilst the trampoline is in use. Keep away objects which could interfere with the user.
- Do not attach items to the trampoline that are not specifically designed for use with it, as they may cause a strangulation hazard.
- Not suitable for children under the age of 36 months as small parts may be generated - Choking hazard.
- Packaging materials are not toys. Please remove all packaging and packing materials before giving the toy to your child.
- Adult assembly required.
- Always use adults of the trampoline is dangerous and can cause serious injury.
- Please take note as an extra precaution, check the toy regularly for signs of wear or damage.
- Please retain the information for future reference.
- Toys that also be accompanied by maintenance instructions, drawing attention to the need for carrying out checks and maintenance of the main parts at regular intervals. Pointing out that if these checks are not carried out, the toy could overheat or otherwise become a hazard.
- Trampolines are great fun when used correctly. Read these instructions and warnings carefully and ensure you follow them at all times.
- Follow assembly and maintenance instructions closely.
- It is strongly advised not to place the trampoline under the canopy of surrounding trees.
- Only use the trampoline when it is clean and dry. Jumping in rain or after rain may lead to serious injury.
- Do not use the trampoline in the dark.
- Do not put any objects on the trampoline.
- Do not allow any objects or people underneath the trampoline.
- Animals are not allowed on the trampoline.
- Do not use if you are suffering from an injury (e.g. Arthritis or knee injury) or whilst pregnant.
- Remove glasses, watches, jewellery and chains, ornaments, caps and other shiny objects and empty your pockets before starting to jump.



- Do not attach items to the trampoline.
- Adult supervision required.
- Clean and dry the trampoline. Do not jump from trampoline to the ground as serious injuries may occur.
- Always jump at the centre of the bed. Do not jump too close to the edge of the bed. Avoid bouncing too high and for too long.
- Please to supervisor.
- The supervisor must strictly enforce the safety rules and be familiar with all the information provided in the owners manual prior to allowing any use on the trampoline.
- Do not allow anyone to use the trampoline unattended, regardless of the skill or age of the trampoline user.
- Children must not crawl under or try to enter the enclosure whilst the trampoline is in use.
- Children must be shown how to enter and exit the trampoline correctly and how to jump safely.
- Do not use the trampoline when the trampoline mat is wet or dirty. Impact the trampoline and enclosure prior to each use and replace any worn or damaged parts. Ensure that netting is properly attached prior to each use. Tighten any loose screws or clamps and ensure items in the baggage.
- Never allow supervision of the trampoline by someone who is under the influence of alcohol or drugs.
- Children must always use the enclosure with both hands when entering and exiting the trampoline enclosure.
- Children must focus their eyes on the edge of the trampoline to help control their bounce.
- Check all nuts and bolts for tightness and tighten when required.
- Check all springs loaded (jet pin) pins are still intact and correct some umbrellas during play.
- Check all coverings for tears and sharp objects and replace when required.
- Check for evidence of wear or deterioration and replace if needed in accordance with the manufacturers instructions.
- This equipment is for the use of one person only.

## INSTRUCTIONS DE MONTAGE POUR UTILISATION DOMESTIQUE SEULEMENT POUR UTILISATION EN EXTERIEUR SEULEMENT INSTRUCTIONS AVERTISSEMENT

Pour utilisation en extérieur seulement. Pour éviter le risque de blessures, il ne peut pas être utilisé par plus d'une personne à la fois. Plusieurs personnes peuvent augmenter le risque de blessures graves. Ne pas faire de sauts périlleux car cela peut augmenter le risque de blessures. A utiliser toujours sous la surveillance d'un adulte.

Le trampoline avec son dispositif de protection ne peut pas être utilisé par des enfants de moins de trois ans et de poids supérieur à 45 kilos.

- Contrôler les vis, la structure et le tapis avant l'utilisation.
- Ne jamais utiliser le trampoline sans que le filet de protection ne soit complètement et correctement assemblé.
- Avant que les enfants ne commencent à jouer sur le trampoline, contrôler qu'il est sûr, stable et que toutes les parties soient correctement assemblées et que les vis et les boulons soient bien serrés.
- Sauter seulement pieds nus ou avec des chaussettes.
- S'assurer que le trampoline est installé sur un terrain plat, à plus de 2,5 m de toute structure, au-dessus de clôtures, garages, maisons, branches, fils d'éclairage ou fils électriques.
- Ne pas installer le trampoline sur du ciment, asphalt, terre battue ou toute autre surface dure.
- Maintenir la surface autour, au-dessus et en dessous du trampoline propre pendant l'utilisation. Éloigner les objets qui peuvent gêner l'utilisateur.
- Ne jamais laisser quelqu'un seul sur le trampoline, qu'il ne soit spécifiquement indiqué à utiliser tel quel, car cela pourrait causer des risques d'étouffement.
- Non adapté à des enfants de moins de 36 mois car de petites parties pourraient se détacher à risque d'étouffement.
- L'emballage n'est pas un jouet. Enlever tout l'emballage, les papiers et les fils avant de donner le jouet à un enfant.
- Doit être assemblé par un adulte.
- Pour utilisation domestique.
- L'utilisation non autorisée et l'abus de ce trampoline peuvent être dangereux et causer de sérieuses blessures.
- Attention : système de protection obligatoire, contrôler régulièrement le jouet pour dommages et signes d'usure.
- Conserver le mode d'emploi comme future référence.
- Les jouets peuvent être accompagnés d'instructions pour la maintenance, faire des contrôles et manipulations des parties principales à intervalles réguliers. Si ces contrôles ne sont pas effectués, le jouet peut devenir dangereux.
- Les trampoline sont accompagnés de notices d'entretien. Lire ces instructions et vérifications périodiques et substituer de la notice.
- Surtout s'assurer que les jouets ne sont pas utilisés en trampoline car un tel jeu ne peut pas être sûr.
- Utiliser le trampoline par un temps sec et quand il n'y a pas de pluie. Sauter quand il pleut ou il vient pourrait causer de sérieuses blessures.
- Ne pas utiliser la nuit.
- Ne pas apposer d'objets sur le trampoline.
- Ne mettre aucun objet ni personne sous le trampoline.
- Les animaux ne doivent pas utiliser le trampoline.
- Ne pas utiliser un jouet de blessures (ex. Arthritis ou blessures au genou ou aux chevilles). Ne pas utiliser en cas de grossesse.
- Enlever les lunettes, montres, bijoux et chaînes, accessoires, fermoirs, fibbies ou tout autre objet tranchant et vider les poches avant de commencer à sauter.
- Ne pas fumer durant l'utilisation.
- La surveillance d'un adulte est recommandée.
- Ne pas sauter du trampoline en utilisant l'ouverture prévue. Ne pas sauter du trampoline par terre car peut causer de graves blessures.
- Utiliser toujours le centre du tapis. Ne pas sauter trop près des bords. Éviter de sauter trop haut et trop de temps.

Note au surveillant

Le surveillant doit s'assurer que les règles de sécurité soient suivies attentivement et être à la connaissance de toutes les informations fournies par le manuel avant de permettre à quiconque d'utiliser le trampoline.

- Ne permettre à personne d'utiliser le trampoline sans supervision, sans se préoccuper de l'âge ou de l'âge des utilisateurs du trampoline.
- Les enfants ne doivent pas passer sous le trampoline ou entrer dans l'enclosure lorsqu'il est utilisé.
- Il doit être expliqué aux enfants comment entrer et sortir du trampoline correctement, ainsi que sauter en sécurité.
- Ne pas utiliser le trampoline quand le tapis est mouillé ou sale. Vérifier le trampoline au l'ensemble avant chaque utilisation et substituer toute partie endommagée ou usée. Avant chaque utilisation, s'assurer que le filet de protection est attaché correctement. Serrer correctement les vis lentes ou pinces et s'assurer qu'il n'y ait pas de dommages.
- Ne jamais laisser sous la surveillance de quelqu'un seul l'usage du trampoline à l'usage de saut.
- Les enfants doivent s'assurer soigneusement au moment de la structure quand ils entrent et à la sortie du trampoline.



G x1 	H x1 	L x12 
I x30 	K x6 	L x12 
M x6 	N x1 	<p><b>ATTENZIONE!</b> Il prodotto deve essere montato da un adulto o revisionato da un adulto dopo il montaggio. <b>WARNING!</b> The item must be assembled by an adult or checked by an adult after it is assembled. <b>ATTENTION!</b> Le produit doit être assemblé par un adulte ou contrôlé par un adulte après l'assemblage. <b>ATENCIÓN!</b> El producto tiene que montarlo o revisarlo un adulto una vez montado. <b>ACHTUNG!</b> Das Produkt müssen einem Erwachsenen montiert oder nach der Montage von einem Erwachsenen überprüft werden. <b>POZOR!</b> Inštaláciu môže sestaviť alebo skontrolovať iba po jej montáži osoba staršia ako 18 rokov alebo osoba predtým riadená ako je ustanovené. <b>ATENȚIE!</b> Produsul trebuie să fie montat și revizuit după montaj de un adult. <b>ПОЗНАНА!</b> А термакул інсталувае калі ўстаноўка іна ў адказавальнасць кожнаму агу і інтэрвеніа калі правярэння. <b>ВНИМАНИЕ!</b> Изделие должно собираться и проверяться взрослыми после сборки. <b>ВНИМАНИЕ!</b> Пространство должно быть собрано и проверено и проверено или проверено или проверено или проверено.</p>
P x1 		

Montaggio: Assembly Attention Warning Check

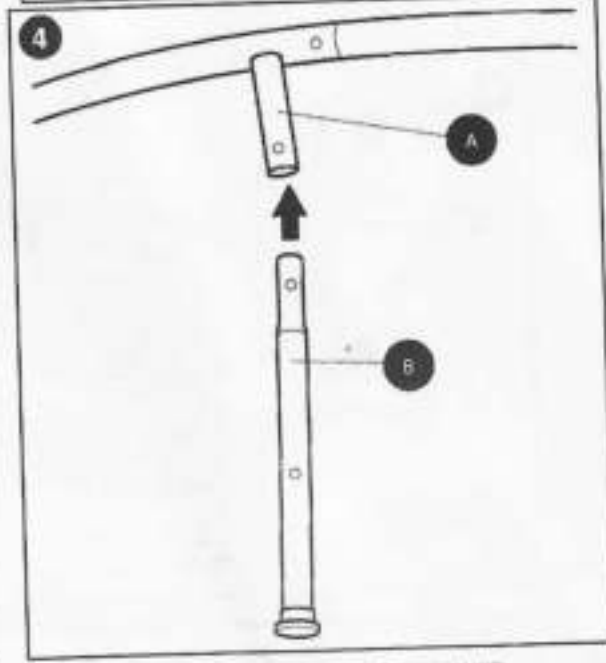
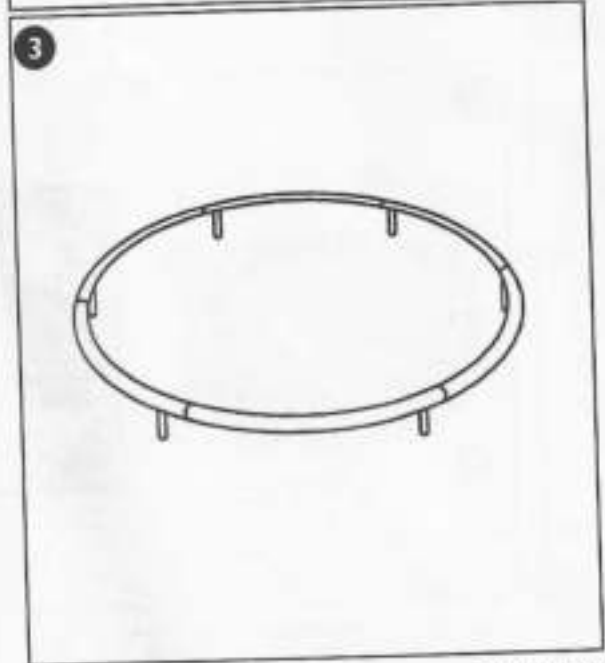
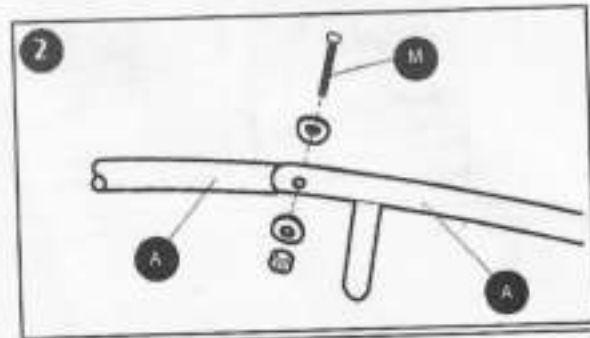
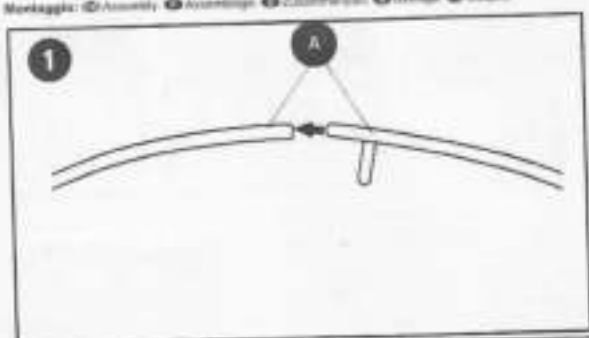

1. Posizionare i 6 pezzi A in cerchio.
2. Quando tutti i pezzi sono uniti, serrare tutti i punti di connessione. Collegare i pezzi A insieme usando i pezzi M. Nota: Non serrare in questa fase.
3. Quando tutti i pezzi sono uniti, serrare tutti i punti di connessione.
4. Collegare il pezzo A al pezzo B.

1. Lay out the parts A in a circle.
2. When all pieces have been joined together, tighten all the joints. Tighten parts A together using parts M. Note: Do not tighten at this stage.
3. When all pieces have been joined together, tighten all the joints. Tighten parts A together using parts M. Note: Do not tighten at this stage.
4. Attach part A to part B.

1. Posizionare i 6 pezzi A in cerchio.
2. Quando tutti i pezzi sono uniti, serrare tutti i punti di connessione. Collegare i pezzi A insieme usando i pezzi M. Nota: Non serrare in questa fase.
3. Quando tutti i pezzi sono uniti, serrare tutti i punti di connessione.
4. Collegare il pezzo A al pezzo B.

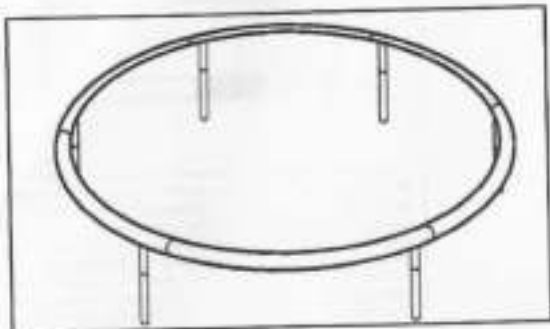

In questa fase il trampolino dovrebbe essere come mostrato in figura.

- Ⓜ Al this stage your trampoline should look like the above diagram.
- Ⓜ Dans cette phase, le trampolino devrait être tel qu'est sur la figure.
- Ⓜ In dieser Phase entspricht das Trampolin dieser Abbildung.
- Ⓜ En esta fase el trampolino debería estar como en la figura.
- Ⓜ На этом этапе прыгунья должна быть такая, чтобы она выглядела так.

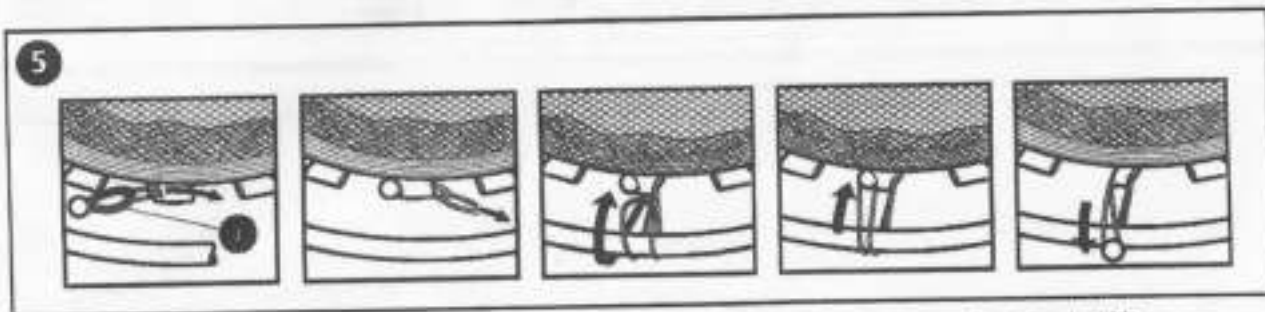

5. Per assemblare il tappeto per saltare (F) sul telaio, seguire le fasi illustrate nelle figure sopra. Si devono fissare tutti i 30 punti di connessione tra tappeto e telaio.

- Ⓜ To assemble the jumping mat (F) onto the framework, follow the steps as shown in the above diagram. They should be done around all 30 loops on the jumping mat to fix it onto the framework.
- Ⓜ Pour assembler le tapis pour sauter (F) sur le cadre, suivre les phases illustrées dans les figures ci-dessus. Il est nécessaire de fixer les 30 points de connexion entre le tapis et le cadre.
- Ⓜ Um das Sprungtuch (F) auf dem Gestell anzubringen, die in den obigen Abbildungen dargestellten Phasen befolgen, alle 30 Verbindungsstellen zwischen Sprungtuch und Gestell richtig befestigt werden.
- Ⓜ Para montar la cama para saltar (F) en el bastidor, seguir los pasos que se muestran en las figuras de arriba. De tener que fijar los 30 puntos de unión entre la cama y el bastidor.
- Ⓜ Для монтажа прыгуньи (F) к раме прыгуньи необходимо выполнить все шаги, представленные в приведенных выше рисунках, все 30 точек соединения между прыгуньей и рамой.

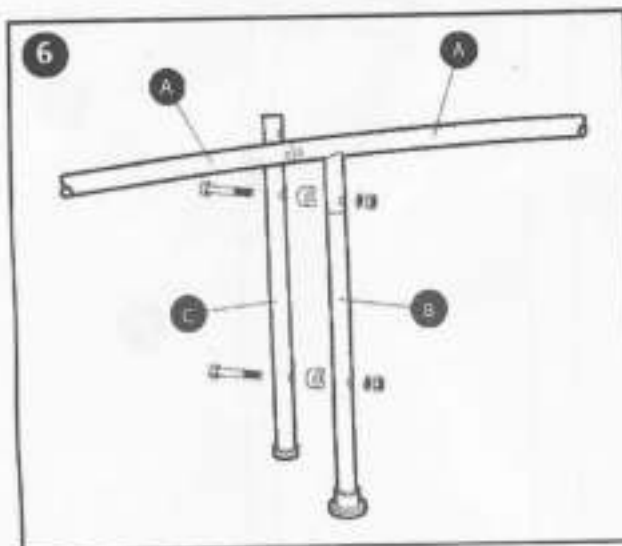

6. Collegare C a B usando 2 pezzi L. Ripetere la stessa operazione per tutti i 6 punti intorno al trampolino.

- Ⓜ 6. Attach C to B using 2 x L. Do this for all 6 points the trampoline.
- Ⓜ 6. Raccorder C à B en utilisant les deux pièces L. Répéter la même opération pour les 6 points autour du trampoline.
- Ⓜ 6. C mit B mit 2 Teilen L verbinden, ebenfalls Vorgehen für alle 6 Punkte um das Trampolin herum wiederholen.
- Ⓜ 6. Uno C a B utilizando 2 piezas L. Repetir la misma operación en los 6 puntos alrededor del trampolín.
- Ⓜ 6. Соединить деталь C с деталью B, используя 2 детали L. Повторить те же действия для всех 6 точек соединения вокруг прыгуньи.

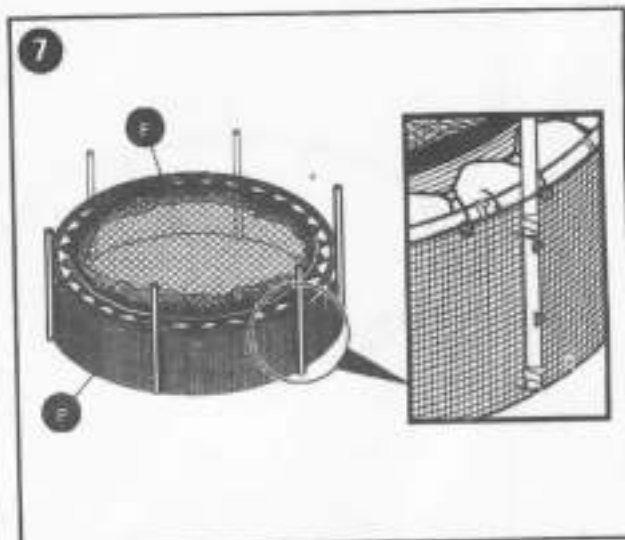

7. Fissare il pezzo P al telaio già assemblato come mostrato sopra.

- Ⓜ 7. Fix part P onto the assembled framework as shown above.
- Ⓜ 7. Fixer le morceau P au cadre déjà assemblé comme illustré ci-dessus.
- Ⓜ 7. Teil P an dem bereits zusammengebaute Gerüst anbringen. Gestell befestigen.
- Ⓜ 7. Fijar la pieza P en el bastidor ya montado como se muestra arriba.
- Ⓜ 7. Зафиксировать деталь P к уже собранной раме, как показано выше.



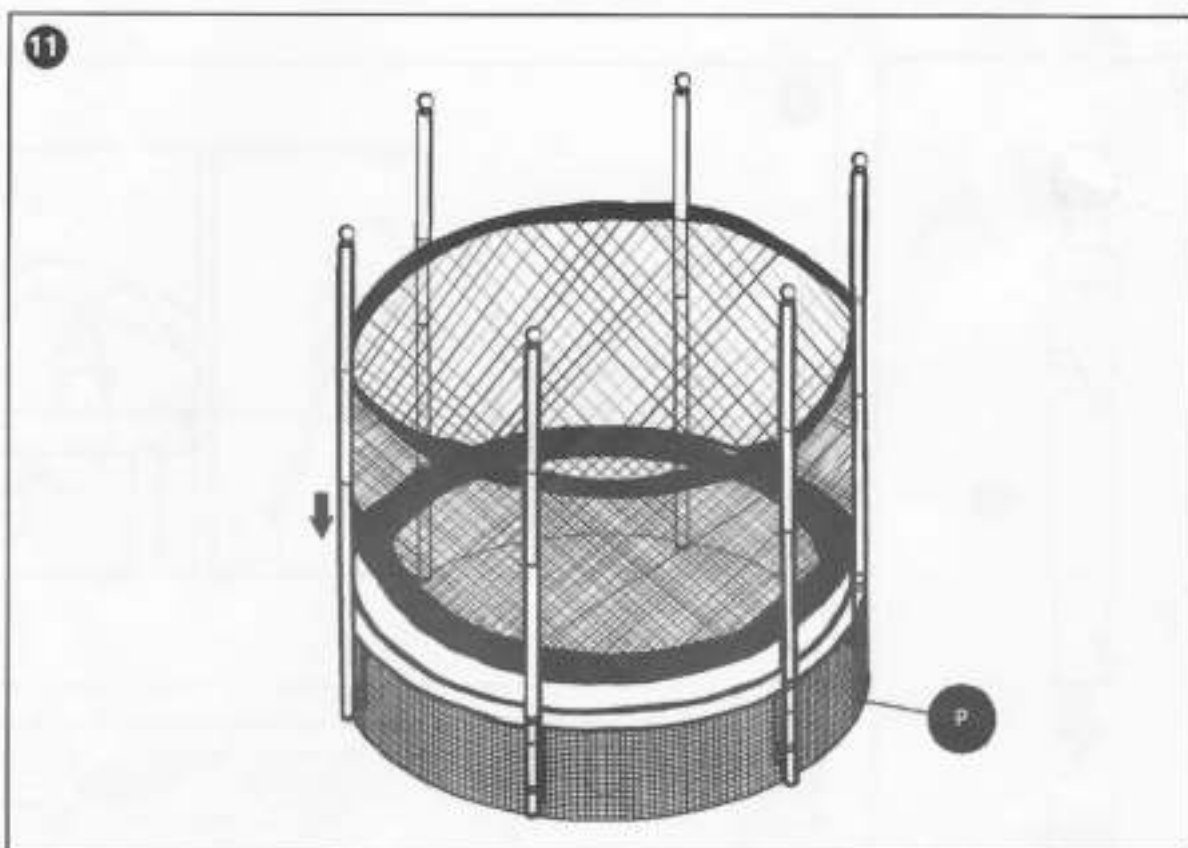

11. Inserire il pezzo E in D e fissarlo. 11. Slide E onto D and secure. 11. Insérer le morceau E dans D et le fixer.  
 11. Teil E in Teil D einsetzen und befestigen. 11. Introduce the piece E on to D and fix it. 11. Schrauben phần E ở phần D và lắp ráp nó.

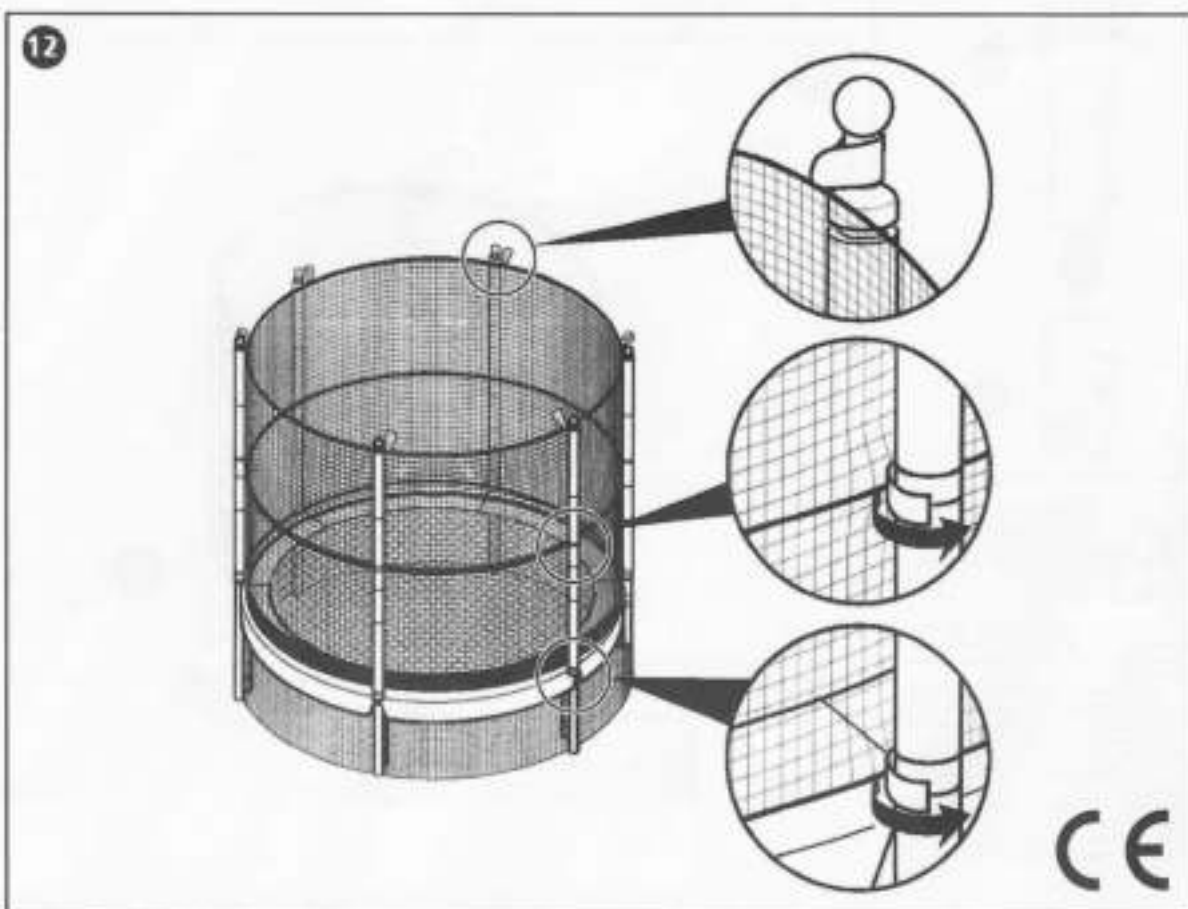

12. Assicurarsi che tutti i bulloni, i bulloni e le viti siano ben serrati. Controllare che tutte le protezioni di garanzia siano inserite correttamente prima dell'uso.  
 12. Ensure all nuts, bolts screws are tightened and secure. Check that all foam covers are inserted correctly before use.  
 12. S'assurer que tous les écrous, les boulons et les vis soient correctement serrés. Vérifier que toutes les protections en mousse soient insérées correctement avant l'utilisation.  
 12. Kontrollieren, dass alle Schraubenelemente, Bolzen und Schrauben gut festgezogen sind, vor dem Gebrauch kontrollieren, dass alle Schutzvorrichtungen aus Schaum korrekt eingesetzt sind.  
 12. Asegurarse de que todos los tornillos, los bulones y los tornillos estén bien apretados. Controlar que todas las protecciones de espuma se hayan introducido correctamente antes del uso.  
 12. Уверитися, що всі гвинти та болти надійно затягнуті. Перевірити, чи правильно вставлено всі пінополіуретанові захисні пристрої перед використанням.