

TOMADO®

TMS2001W



NL Veiligheidsvoorschriften
EN Safety instructions
DE Sicherheitsvorschriften
FR Consignes de sécurité
ES Instrucciones de seguridad
IT Requisiti di sicurezza
DA Sikkerhedsanvisninger
PL Zalecenia bezpieczeństwa
CS Bezpečnostní předpisy
SK Bezpečnostné predpisy

Magnetron
Microwave
Mikrowelle
Micro-ondes
Microondas
Forno a microonde
Mikroovn
Mikrofalówka
Mikrovlnná trouba
Mikrovlnná rúra



Quality
since 1923



Excellent
service



Best
choice

NL	Veiligheidsvoorschriften	pagina 4-10
EN	Safety instructions	page 11-16
DE	Sicherheitsvorschriften	Seite 17-23
FR	Consignes de sécurité	page 24-30
ES	Instrucciones de seguridad	pagina 31-36
IT	Requisiti di sicurezza	pagina 37-43
DA	Sikkerhedsanvisninger	side 44-49
PL	Zalecenia bezpieczeństwa	strona 50-56
CS	Bezpečnostní předpisy	strana 57-62
SK	Bezpečnostné predpisy	strana 63-69

VEILIGHEIDSVOORSCHRIFTEN - NL

- **Lees eerst de gebruiksaanwijzing aandachtig en geheel door voordat u het apparaat gaat gebruiken en bewaar deze zorgvuldig voor latere raadpleging.**
- Gebruik dit apparaat uitsluitend voor de in de gebruiksaanwijzing beschreven doeleinden. Gebruik geen agressieve reinigingsmiddelen in dit apparaat. Deze magnetron is alleen geschikt om te verwarmen. Het apparaat is niet geschikt voor industrieel of laboratorium gebruik.
- Probeer de magnetron niet te gebruiken met de deur open. Dit kan resulteren in een gevaarlijke blootstelling aan micro-energie. De veiligheidshaken niet stuk maken of aanpassen.
- Plaats geen voorwerp tussen de deur van de magnetron. Zorg ervoor dat de deur en de afdichting altijd schoon blijven.
- **⚠ Let op:** Als de deur of de afdichting beschadigd is, mag de magnetron niet meer gebruikt worden totdat deze gemaakt is door een expert.
- **⚠ Let op:** Vloeistoffen en ander voedsel mogen niet opgewarmd worden in gesloten conservenblikken of gesloten bakjes, omdat deze kunnen exploderen door de druk.
- **⚠ Let op:** Reparaties aan elektrische apparaten dienen uitsluitend door vakmensen uitgevoerd te worden. Het is gevaarlijk om een reparatie uit te voeren waarbij de behuizing van het apparaat geopend moet worden. De behuizing beschermt tegen blootstelling aan micro-energie.
- Het apparaat buiten bereik van kinderen houden. Kinderen beseffen de gevaren niet, die kunnen ontstaan bij het omgaan met elektrische apparaten. Laat kinderen daarom nooit zonder toezicht met elektrische apparaten werken. Houd het apparaat en het snoer buiten bereik van kinderen jonger dan 8 jaar.
- Het apparaat kan worden gebruikt door kinderen van 8 jaar en ouder en door personen met beperkte fysieke, zintuiglijke of mentale vermogens of gebrek aan ervaring of kennis, wanneer zij het apparaat onder toezicht gebruiken of zijn geïnstrueerd over het veilige gebruik ervan en zij de daaruit voortkomende gevaren begrijpen.

- Kinderen mogen niet met het apparaat spelen.
- Het apparaat mag niet door kinderen worden gereinigd of onderhouden, tenzij dit onder toezicht gebeurt.
- Gebruik alleen materialen die geschikt zijn voor gebruik in de magnetron.
- Schakel de magnetron nooit in als deze leeg is.
- De magnetron moet regelmatig gereinigd worden en verwijder voedselresten.
- Houd de magnetron in de gaten wanneer u voedsel verwarmt in een plastic of papieren bakje. Het kan namelijk spontaan ontbranden.
- In geval van rook de magnetron uitschakelen en de stekker uit het stopcontact verwijderen. Houd de deur gesloten om de vlammen te verstikken.
- Laat het voedsel niet te gaar worden.
- Gebruik de binnenkant van de magnetron niet als opbergruimte. Bewaar er geen koekjes, brood, etc. in.
- Verwijder metalen sluitstrips en metalen handgrepen van papieren of plastic bakjes/zakjes voordat deze in de magnetron geplaatst wordt.
- Installeer de magnetron alleen volgens de instructies.
- Eieren in de schaal en hard gekookte eieren mogen niet in de magnetron verwarmd worden, omdat ze kunnen exploderen. Zelfs nadat de magnetron al uitgeschakeld is.
- Gebruik het apparaat niet wanneer de stekker, het snoer of het apparaat beschadigd is, of wanneer het apparaat niet meer naar behoren functioneert of wanneer het gevallen of op een andere manier beschadigd is. Raadpleeg dan de winkelier of onze technische dienst. In geen geval de stekker of het snoer zelf vervangen.
- Het apparaat uitsluitend binnenshuis gebruiken en opbergen.
- De magnetron niet gebruiken in de buurt van water, een vochtige kelder/ garage of in de buurt van een zwembad.
- Vermijd het aanraken van de warme oppervlakken wanneer het apparaat ingeschakeld is. **De buitenkant wordt heet!**
- De ventilatieopeningen nooit afdekken.

- Het netsnoer nooit scherp buigen of over hete delen laten lopen.
- Het niet schoon houden van de magnetron kan leiden tot slijtage wat weer effect heeft op de levensduur en kan resulteren in gevaarlijke situaties.
- De inhoud van babyflessen en potjes babyvoeding moeten doorgeroerd of geschud worden voor de consumptie. Controleer de temperatuur om brandwonden te voorkomen.
- ⚠ **Let op:** Het verwarmen van vloeistoffen kan resulteren in explosief overkoken van de vloeistof. Ook nadat de magnetron al uitgeschakeld is. Let goed op als het kopje of bakje uit de magnetron gehaald wordt. Plaats daarom altijd een kunststof of keramieken lepeltje in het kopje tijdens het verwarmen.
- De magnetron is niet geschikt om gebruikt te worden met een timer of een aparte afstandsbediening.
- Zorg er altijd voor dat het apparaat op een stevige, vlakke hittebestendige ondergrond staat.
- Sluit het apparaat alleen aan op wisselstroom, op een randgeaarde wandcontactdoos, met een netspanning overeenkomstig met de informatie aangegeven op het typeplaatje van het apparaat.
- Laat het apparaat niet onbeheerd achter indien het apparaat in werking is.
- Indien u het apparaat wilt verplaatsen, dient u ervoor te zorgen dat het apparaat uitgeschakeld is. U dient bij het verplaatsen van het apparaat beide handen te gebruiken.
- Het apparaat nooit gebruiken met onderdelen die niet door de fabrikant zijn aanbevolen of geleverd.
- Niet aan het snoer c.q. het apparaat trekken om de stekker uit de wandcontactdoos te halen. Het apparaat nooit met natte of vochtige handen aanraken.
- Als u besluit het apparaat, vanwege een defect, niet langer te gebruiken, adviseren wij u, nadat u de stekker uit de wandcontactdoos heeft verwijderd, het snoer af te knippen. Breng het apparaat naar de betreffende afvalverwerkingsafdeling van uw gemeente.

- Indien het apparaat na het inschakelen niet functioneert, dan kan de zekering of de aardlekschakelaar in de elektra verdeelkast zijn aangesproken. De groep kan te zwaar zijn belast of een aardlekstroom kan zijn opgetreden.
- Ga bij storing nooit zelf repareren; het doorslaan van de beveiliging in het apparaat kan duiden op een defect, dat niet wordt verholpen door verwijdering of vervanging van deze beveiliging. Het is noodzakelijk dat er uitsluitend originele onderdelen gebruikt worden.
- Dompel het apparaat, het snoer of de stekker nooit onder in water.
- Dit apparaat is uitsluitend geschikt voor huishoudelijk gebruik. Wanneer het apparaat oneigenlijk gebruikt wordt, kan er bij eventuele defecten geen aanspraak op schadevergoeding worden gemaakt en vervalt het recht op garantie.
- Dit apparaat is bedoeld voor huishoudelijk en soortgelijk gebruik, zoals:
 - in personeelkeukens, in winkels, kantoren en andere werkomgevingen;
 - door gasten in hotels, motels en andere residentiële omgevingen;
 - in Bed&Breakfast type omgevingen;
 - boerderijen.
- De magnetron is alleen geschikt voor het verwarmen van voedsel en dranken. Het drogen van voedsel of kleding en het verwarmen van warmtekussens, pantoffels, sponzen, vochtige doeken e.d. kunnen een gevaar vormen voor letsel, ontsteking of brand.
- Gebruik nooit een hogedruk- of stoomreiniger voor het reinigen van de magnetron.
- Let op met de volgende materialen of ze wel of niet in de magnetron gebruikt mogen worden:

- aluminium folie	ja*
- papier	ja**
- huishoudfolie	ja
- aluminium bak	nee
- magnetron servies	ja
- hittebestendig plastic	ja
- ongeglazuurd aardewerk	nee

- | | |
|-----------------------------|--------|
| - metalen kookgerei | nee |
| - Ovenvast glas en keramiek | ja |
| - normaal glas | ja |
| - metalen sluitstrip | nee |
| - bord met metalen sierrand | nee |
| - kwikthermometer | nee |
| - afgesloten pot | nee*** |
| - fles met nauwe hals | nee |
| - braadzak | ja |
- * Gebruik kleine stukjes om te voorkomen dat dunnere gedeelten van bijvoorbeeld kip te snel gaar worden.
- ** Gebruik niet gedecoreerd keukenpapier voor het afdekken van voedsel en voor de opname van vetten.
- *** Verwijder het deksel en let op dat de pot niet te lang verwarmd wordt. Het glas kan barsten.

PRODUCTOMSCHRIJVING

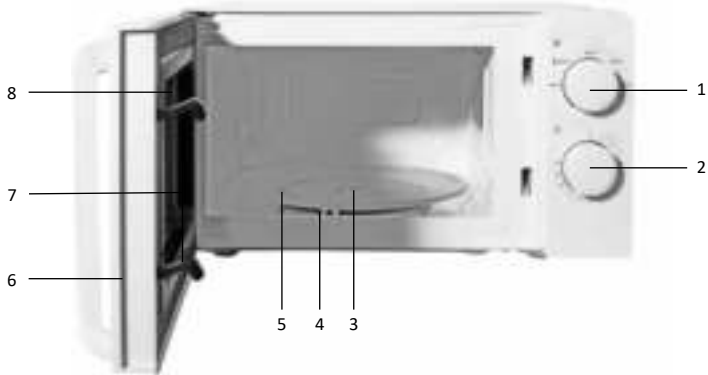

1. Draaiknop voor magnetronvermogen
2. Draaiknop voor tijd (0 tot 30 minuten)
3. Ring voor draaiplateau
4. Nokje voor draaiplateau
5. Draaiplateau
6. Deur
7. Veiligheidshaken
8. Kijkvenster

VOOR HET EERSTE GEBRUIK

Voordat u het apparaat voor de eerste maal in gebruik neemt, dient u als volgt te werk te gaan: pak de magnetron voorzichtig uit en verwijder al het verpakkingsmateriaal. De verpakking (plastic zakken en karton) buiten het bereik van kinderen houden. Controleer na het uitpakken het apparaat zorgvuldig op uiterlijke schade, mogelijk ontstaan tijdens transport. Plaats het apparaat op een stevige, vlakke ondergrond en let op dat er genoeg ruimte omheen is voor voldoende ventilatie.

De minimum installatiehoogte is 85 cm. Er moet 30 cm ruimte aan de bovenkant vrij zijn en een minimum van 20 cm tussen de magnetron en eventueel aangrenzende muren. Verwijder de stelvoetjes niet van de magnetron. De ventilatieopeningen niet afdekken.

Het gebruik van de magnetron kan het signaal van uw televisie en radio verstoren. Plaats de magnetron dus niet in de buurt van dergelijke apparatuur. Plaats de magnetron niet in de buurt van warmtebronnen zoals verwarming of fornuis.

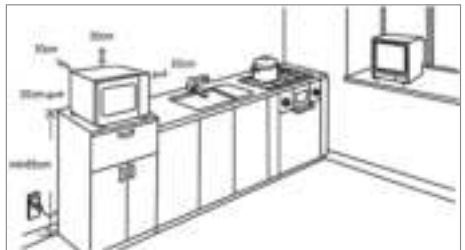

Reinig de magnetron en de accessoires met een licht vochtige doek. De machine is nu klaar voor gebruik. De magnetron kan bij het eerste gebruik "nieuw" ruiken, dit is volkomen normaal, kan geen kwaad en zal vanzelf verdwijnen. Controleer of de spanning overeenkomt met die vermeld is op het typeplaatje en steek de stekker in een geaard stopcontact.

Attentie! Het zilveren plaatje rechts in de magnetron zorgt voor de verdeling van de microgolven in de magnetron. Deze mag u nooit verwijderen.

KOKEN IN DE MAGNETRON

- Plaats het te bereiden voedsel op een bord of magnetronschaal in de magnetron en sluit de deur.
- Stel het gewenste magnetronvermogen in met de draaiknop.
- Stel met de onderste draaiknop de kooktijd in (tussen de 0 en 30 minuten).
- De magnetron start automatisch nadat u de kooktijd en het wattage heeft ingesteld.
- Nadat de kooktijd is afgelopen, zal er een geluidssignaal klinken en de magnetron schakelt automatisch uit.
- Als de magnetron niet gebruikt wordt, de tijd altijd op 0 zetten.

Magnetronvermogen	Toepassing
120 Watt	Zacht maken van boter of ijs
280 Watt 	Soep, stampot of ontdooien
360 Watt	Stampot, vis
500 Watt	Vis, kip, gehakt
600 Watt	Rijst
700 Watt	Opwarmen, melk, water koken, groenten, drankjes heet maken

Om gerechten of vlees te ontdooien, kan het beste stand  280W gebruikt worden. Deze stand is speciaal voor ontdooien. De benodigde tijd voor ontdooien, is afhankelijk van het gewicht van het te ontdooien voedsel. Alleen als de bereidingstijd minder dan 2 minuten is, draait u de timerknop naar bijvoorbeeld 5 minuten en draai de knop dan terug naar de gewenste tijd.

REINIGING EN ONDERHOUD

Zet voordat u uw magnetron wilt reinigen het apparaat uit, verwijder de stekker uit de wandcontactdoos en laat het apparaat volledig afkoelen.

Binnenkant

Maak de binnenkant van het apparaat na elk gebruik schoon. Gebruik een vochtige doek. Voor een grondige reiniging warm water met afwasmiddel gebruiken en de binnenzijde goed drogen met een doek.

Accessoires

Reinig de losse accessoires zoals het draaiplateau en de ring voor het draaiplateau met warm water en afwasmiddel. Deze accessoires mogen ook in de vaatwasmachine gereinigd worden. Maak alles goed droog voordat het weer gebruikt wordt.

Buitenkant

Reinig de buitenkant van het apparaat met een vochtige doek of spons. Indien noodzakelijk kunt u de buitenkant van het apparaat met behulp van een mild afwasmiddel. Reinig ook de deur en het deurrubber goed.

TECHNISCHE GEGEVENS

Typenummer	TMS2001W
Voltage	230-240Volt ~50Hz
Aansluitwaarde	1100 Watt
Magnetronvermogen	700 Watt
Timer	30 minuten
Capaciteit	20 liter
Diameter draaiplateau	Ø 245 mm
Afmetingen buitenkant - bxdxh	446 x 332 x 245 mm
Afmetingen binnenkant - bxdxh	298 x 309 x 202 mm
Netto gewicht	9,4 kg

RECYCLING



Dit symbool betekent dat dit product niet bij het gewone huishoudelijke afval mag worden weggegooid (2012/19/EU). Volg de geldende regels in uw land voor de gescheiden inzameling van elektrische en elektronische producten. Als u het product correct afvoert, voorkomt u negatieve gevolgen voor het milieu en de volksgezondheid. Het verpakkingsmateriaal van dit product is 100% recyclebaar, lever het verpakkingsmateriaal gescheiden in.

SAFETY INSTRUCTIONS - EN

- **Carefully and fully read the instruction manual prior to using the appliance and carefully store the manual for future reference.**
- Only use this appliance for the purposes described in the instruction manual. Do not use aggressive cleaning agents in this appliance. This microwave is only suitable for heating. The appliance is not suitable for industrial or laboratory use.
- Do not try to use the microwave while the door is open. This could result in hazardous exposure to micro energy. Do not break or adapt the safety hooks.
- Do not place objects between the door of the microwave. Make sure the door and sealing always remain clean.
- **⚠ Caution:** If the door or sealing is damaged, do not use the microwave until it is repaired by an expert.
- **⚠ Caution:** Liquids and other foods should not be heated in closed tin cans or closed containers, as they could explode due to pressure.
- **⚠ Caution:** Repairs to electrical appliances should only be performed by skilled persons. It is dangerous to perform a repair whereby the base unit of the appliance must be opened. The base unit provides protection against exposure to micro energy.
- Keep the appliance out of reach of children. Children do not see the dangers when handling electrical appliances. Therefore, never allow children to work with electrical appliances without supervision. Keep the appliance and cord out of reach of children younger than 8 years of age.
- The appliance can be used by children of 8 years and older and persons with a limited physical, sensory or mental capacity or lack of experience or knowledge, provided they use the appliance under supervision or have been instructed about its safe use and understand the hazards involved.
- Children are not allowed to play with the appliance.
- The appliance may not be cleaned or maintained by children, unless this is done under supervision.
- Only use materials that are suitable for use in the microwave.
- Never switch on the microwave while it is empty.

- Regularly clean the microwave and remove food residues.
- Keep an eye on the microwave when heating food in a plastic or paper container. It could combust spontaneously.
- In case of smoke, switch off the microwave and remove the plug from the socket. Keep the door closed to smother the flames.
- Do not overcook the food.
- Do not use the interior of the microwave as storage room. Do not store any biscuits, bread, etc. in the appliance.
- Remove metal sealing strips and metal handles from paper or plastic containers/bags, before placing them in the microwave.
- Only install the microwave in accordance with the instructions.
- Eggs in their shells and hard boiled eggs should not be heated in the microwave, as they could explode. Even after the microwave has been switched off.
- Do not use the appliance if the plug, cord or appliance are damaged, or if the appliance no longer functions properly or if it is damaged in any other way. If this is the case, consult the shop or our technical service. Never replace the plug or cord yourself.
- Only use and store the appliance indoors.
- Do not use the microwave near water, in a damp basement/ garage or near a swimming pool.
- Avoid contact with hot surfaces when the appliance is switched on.
The exterior becomes hot!
- Never cover the ventilation holes.
- Never bend the power cord sharply or allow it to run across hot parts.
- Not keeping the microwave clean could lead to wear and tear which, in its turn, will have an effect on the life span and could result in dangerous situations.
- The contents of baby bottles and jars of baby food should be stirred or shaken prior to consumption. Check the temperature to prevent burns.
-  **Caution:** Heating liquids could result in explosive boiling over of the liquid. Also after the microwave has been switched off. Be careful when removing the cup or container from the microwave. Therefore, always place a plastic or ceramic spoon in the cup when heating.

- The microwave cannot be used with a timer or a separate remote control.
- Always make sure the appliance is placed on an sturdy, flat heat-resistant surface.
- Only connect the appliance to alternate current, to an earthed wall socket, with a mains voltage that corresponds with the information provided on the information plate of the appliance.
- Do not leave the appliance unsupervised if the appliance is operational.
- If you want to move the appliance, make sure the appliance is switched off. Use both hands when moving the appliance.
- Never use the appliance with parts that are not recommended or supplied by the manufacturer.
- Do not pull the cord and/or appliance to remove the plug from the wall socket. Never touch the appliance with wet or moist hands.
- If you decide not to use the appliance any more due to a defect, we recommend cutting off the cord after removing the plug from the wall socket. Take the appliance to the waste processing department concerned of your municipality.
- If the appliance does not function after it has been switched on, it is possible that the fuse or earth leakage circuit breaker has been activated in the electrical distribution box. The group can be overloaded or an earth leakage current may have occurred.
- In case of a breakdown, never make repairs yourself; a blown safety device in the appliance could indicate a defect that cannot be remedied by removing or replacing this safety device. Only original parts should ever be used.
- Never submerge the appliance, cord or plug in water.
- This appliance is only suitable for household use. If the appliance is not used as intended, no compensation can be claimed in case of defects or accidents and the warranty will be invalidated.
- This appliance is intended for household and similar use, such as:
 - in staff kitchens, in shops, offices and other work environments;
 - by guests of hotels, motels and other residential environments;
 - in Bed&Breakfast type environments;
 - farms.

PRODUCT DESCRIPTION

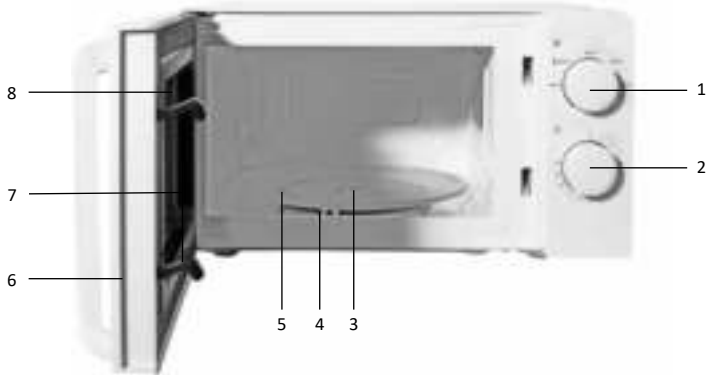

1. Rotating knob for microwave power
2. Rotating knob for timer (0 to 30 minutes)
3. Ring for rotating platform
4. Cam for rotating platform
5. Rotating platform
6. Door
7. Safety hooks
8. Window

PRIOR TO FIRST USE

Before using the appliance for the first time, please proceed as follows: carefully unpack the microwave and remove all packaging material. Keep the packaging (plastic bags and cardboard) out of the reach of children. After unpacking the appliance, check it for external damage that may have occurred during transport. Place the appliance on a sturdy, flat surface and make sure there is enough space all around for sufficient ventilation.

The minimum installation height is 85 cm. There must be 30 cm of free space at the top side and minimum 20 cm of free space between the microwave and any adjacent wall. Do not remove the adjustable feet from the microwave. Do not cover the ventilation holes.

Use of the microwave could interfere with your television and radio signals. Therefore do not place the microwave near such equipment. Do not place the microwave near heat sources such as heating or cooker.

Clean the microwave and accessories with a slightly damp cloth.

The machine is now ready for use. It is possible that the microwave smells "new" when used for the first time, this is entirely normal, will do no harm and the smell will disappear automatically.

Check that the voltage corresponds with what is stated on the information plate and insert the plug in an earthed socket.

Attention! The silver plate on the right side in the microwave ensures distribution of the microwaves in the appliance. This should never be removed.

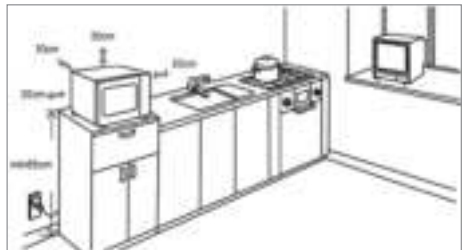

PREPARING FOOD IN THE MICROWAVE OVEN

- Place the food to be prepared in the microwave on a plate or microwave dish and close the door.
- Set the required microwave power using the rotating knob.
- Use the lower rotating knob to set the preparation time (between 0 and 30 minutes).
- The microwave starts automatically after setting preparation time and wattage.
- Once the preparation time has been completed, a sound signal can be heard and the microwave switches off automatically.
- When the microwave is not being used, always set the timer to 0.

Microwave power	Application
120 Watts	Softening butter or ice cream
280 Watts 	Soup, mash pot or defrosting
360 Watts	Mash pot, fish
500 Watts	Fish, chicken, minced meat
600 Watts	Rice
700 Watts	Heating, milk, boiling water, vegetables, heating drinks

In order to defrost meals or meat, it would be best to use the  280W position. This position is specifically intended for defrosting. The required time for defrosting depends on the weight of the food to be defrosted. Only if the preparation time is less than 2 minutes, you could turn the timer knob to 5 minutes, for example, and then turn it back to the required time.

CLEANING AND MAINTENANCE

Just before cleaning your microwave, switch off the appliance, remove the plug from the wall socket and allow the appliance to cool down fully.

Interior

Clean the interior of the appliance after each use. Use a damp cloth. For thorough cleaning, use warm water with washing-up liquid and properly wipe the interior dry with a cloth.

Accessories

Clean loose accessories such as the rotating platform and the ring for the rotating platform with warm water and washing-up liquid. These accessories may also be cleaned in the dishwasher. Properly dry everything before using it again.

Exterior

Clean the exterior of the appliance with a damp cloth or sponge. If necessary, you can clean the exterior of the appliance by means of a mild washing-up liquid. Also properly clean the door and door rubber.

TECHNICAL DATA

Type number	TMS2001W
Voltage	230-240Volt ~50Hz
Input power	1100 Watt
Microwave power	700 Watt
Timer	30 minutes
Capacity	20 litres
Rotating platform diameter	Ø 245 mm
Dimensions exterior - wxdxh	446 x 332 x 245 mm
Dimensions interior - wxdxh	298 x 309 x 202 mm
Nett weight	9.4 kg

RECYCLING



This symbol means that this product should not be disposed of with regular household waste (2012/19/EU). Observe the applicable rules in your country for the separate collection of electric and electronic products. By disposing of the product correctly, you prevent negative consequences for the environment and for public health. The packaging material of this product can be recycled 100%, return packaging material separately.

SICHERHEITSVORSCHRIFTEN - DE

- **Lesen Sie die Gebrauchsanleitung vor der ersten Verwendung des Geräts vollständig und aufmerksam durch und bewahren Sie diese sorgfältig auf, damit Sie sie auch später noch zurate ziehen können.**
- Verwenden Sie das Gerät ausschließlich für die in der Gebrauchsanleitung beschriebenen Zwecke. Verwenden Sie zur Reinigung dieses Geräts keine aggressiven Reinigungsmittel. Diese Mikrowelle ist nur zum Aufwärmen geeignet. Das Gerät ist nicht für den industriellen Gebrauch oder den Einsatz im Labor geeignet.
- Versuchen Sie nicht, die Mikrowelle mit geöffneter Tür zu verwenden. Andernfalls besteht die Gefahr, dass Sie schädlicher Mikrowellenstrahlung ausgesetzt werden. Der Sicherheitshaken darf nicht kaputt gemacht oder angepasst werden.
- Stellen Sie keine Gegenstände in die Tür der Mikrowelle. Sorgen Sie dafür, dass die Tür und die Dichtung immer sauber sind.
- **⚠ Achtung:** Wenn die Tür oder die Dichtung beschädigt ist, darf die Mikrowelle nicht mehr verwendet werden, bevor diese von einem Experten repariert wurden.
- **⚠ Achtung:** Flüssigkeiten oder andere Nahrungsmittel dürfen nicht in geschlossenen Konservendosen oder geschlossenen Behältern aufgewärmt werden; durch den Druck können diese andernfalls explodieren.
- **⚠ Achtung:** Reparaturen an elektrischen Geräten dürfen ausschließlich von Fachleuten ausgeführt werden. Es ist gefährlich, eine Reparatur auszuführen, bei der das Gehäuse des Geräts geöffnet werden muss. Das Gehäuse schützt vor Mikrowellenenergie.
- Sorgen Sie dafür, dass das Gerät für Kinder unzugänglich ist. Kinder verstehen die Gefahren nicht, die beim Umgang mit elektrischen Geräten entstehen können. Lassen Sie Kinder deshalb nie ohne Aufsicht mit elektrischen Geräten hantieren. Sorgen Sie dafür, dass das Gerät und das Kabel für Kinder unter 8 Jahren unzugänglich sind.

- Das Gerät darf nur dann von Kindern ab 8 Jahren und von Personen mit eingeschränkter körperlicher, sensorischer oder mentaler Leistungsfähigkeit oder einem Mangel an Erfahrung oder Wissen verwendet werden, wenn das Gerät von ihnen unter Aufsicht verwendet wird oder sie über den sicheren Gebrauch des Gerätes instruiert wurden und die sich aus dem Gebrauch ergebenden Gefahren verstehen.
- Kinder dürfen nicht mit dem Gerät spielen.
- Das Gerät darf von Kindern nicht gereinigt oder gewartet werden, es sei denn, dies geschieht unter Aufsicht.
- Verwenden Sie nur Materialien, die für den Gebrauch in der Mikrowelle geeignet sind.
- Schalten Sie die Mikrowelle niemals ein, wenn diese leer ist.
- Die Mikrowelle muss regelmäßig gereinigt werden; entfernen Sie dabei alle Nahrungsmittelreste.
- Beaufsichtigen Sie die Mikrowelle, wenn Sie Lebensmittel in einem Kunststoff- oder Papierbehälter aufwärmen. Dieser kann sich spontan entzünden.
- Wenn Sie Rauch wahrnehmen, müssen Sie die Mikrowelle ausschalten und den Stecker aus der Steckdose ziehen. Lassen Sie die Tür geschlossen, um die Flammen zu ersticken.
- Achten Sie darauf, dass Nahrungsmittel nicht zu gar werden.
- Verwenden Sie den Innenraum der Mikrowelle nicht für Lagerzwecke. Bewahren Sie darin keine Kekse, Brot usw. auf.
- Entfernen Sie Verschlussclips und Griffe aus Metall von Behältern/ Tüten aus Papier oder Kunststoff, bevor Sie diese in die Mikrowelle stellen.
- Installieren Sie die Mikrowelle nur konform den Anweisungen.
- Rohe und hartgekochte Eier in der Schale dürfen nicht in der Mikrowelle erhitzt werden, da sie explodieren können. Dies ist selbst noch möglich, wenn das Gerät bereits ausgeschaltet ist.

- Verwenden Sie das Gerät nicht, wenn der Stecker, das Kabel oder das Gerät beschädigt ist, wenn das Gerät nicht mehr ordnungsgemäß funktioniert oder wenn es heruntergefallen ist oder auf andere Weise beschädigt wurde. Wenden Sie sich dann an Ihren Händler oder unseren technischen Dienst. Ersetzen Sie den Stecker oder das Kabel auf keinen Fall selbst.
- Verwenden Sie das Gerät nur in Innenräumen und bewahren sie es nur dort auf.
- Die Mikrowelle darf nicht in der Nähe von Wasser, in einem feuchten Keller/einer feuchten Garage oder in der Nähe eines Schwimmbeckens verwendet werden.
- Berühren Sie die warmen Oberflächen nicht, wenn das Gerät eingeschaltet ist. **Die Außenseite wird heiß!**
- Decken Sie die Lüftungsöffnungen niemals ab.
- Knicken Sie das Netzkabel niemals stark und achten Sie darauf, dass es nicht mit heißen Teilen in Kontakt kommt.
- Wenn die Mikrowelle nicht sauber gehalten wird, kann dies zu Verschleiß führen, was sich wiederum auf die Lebensdauer auswirkt und zu gefährlichen Situationen führen kann.
- Der Inhalt von Babyflaschen und Gläsern mit Babynahrung muss vor dem Verzehr umgerührt oder geschüttelt werden. Kontrollieren Sie die Temperatur, um Brandwunden vorzubeugen.
- **⚠ Achtung:** Wenn Flüssigkeiten erwärmt werden, können diese auf eine explosive Weise überkochen. Dies ist selbst noch möglich, wenn die Mikrowelle bereits ausgeschaltet ist. Seien Sie aufmerksam und vorsichtig, wenn Sie die Tasse oder die Schale aus der Mikrowelle nehmen. Stellen Sie während des Erwärmens daher immer einen Löffel aus Kunststoff oder Keramik in die Tasse.
- Die Mikrowelle darf nicht mit einer Zeitschaltuhr oder einer separaten Fernbedienung betrieben werden.
- Sorgen Sie immer dafür, dass das Gerät auf einem stabilen und ebenen Untergrund steht.
- Schließen Sie das Gerät nur an Wechselstrom an einer Schuko-Wandsteckdose mit einer Netzspannung an, die der auf dem Typenschild des Geräts angegebenen Spannung entspricht.

- Lassen Sie das Gerät nicht unbeaufsichtigt stehen, wenn es eingeschaltet ist.
- Wenn Sie das Gerät an einen anderen Ort umstellen möchten, müssen Sie darauf achten, dass es ausgeschaltet ist. Halten Sie das Gerät beim Umstellen mit beiden Händen fest.
- Verwenden Sie das Gerät niemals mit Teilen, die nicht vom Hersteller empfohlen oder geliefert wurden.
- Ziehen Sie nie am Kabel oder am Gerät selbst, um den Stecker aus der Wandsteckdose zu ziehen. Fassen Sie das Gerät nie mit nassen oder feuchten Händen an.
- Wenn Sie beschließen, das Gerät wegen eines Defekts nicht mehr zu verwenden, empfehlen wir Ihnen, das Kabel zu durchtrennen, nachdem Sie den Stecker aus der Steckdose gezogen haben. Geben Sie das Gerät bei dem betreffenden Abfallentsorger in Ihrer Gemeinde ab.
- Wenn das Gerät nach dem Einschalten nicht funktioniert, kann die Sicherung oder der Fehlerstromschutzschalter im Sicherungskasten ausgelöst worden sein. Die Gruppe kann überlastet sein oder es kann ein Fehlerstrom aufgetreten sein.
- Reparieren Sie das Gerät bei einer Störung niemals selbst; das Aktivieren der Sicherung in dem Gerät kann auf einen Defekt hindeuten, der durch das Entfernen oder Austauschen dieser Sicherung nicht behoben wird. Es dürfen ausschließlich originale Ersatzteile verwendet werden.
- Tauchen Sie das Gerät, das Kabel oder den Stecker niemals in Wasser ein.
- Dieses Gerät ist ausschließlich für die Verwendung in Haushalten geeignet. Bei unsachgemäßer Verwendung des Geräts besteht bei eventuellen Defekten kein Anspruch auf Schadensersatz; dies führt außerdem zum Erlöschen der Garantieansprüche.
- Dieses Gerät ist für den Gebrauch in Haushalten oder für einen ähnlichen Gebrauch ausgelegt, z. B.:
 - in Personalküchen, in Geschäften, Büros und anderen Arbeitsumgebungen;
 - von Gästen in Hotels, Motels und anderen Unterkunftsbereichen;

- in Bed-and-Breakfast-Unterkünften;
- auf bäuerlichen Anwesen.
- Die Mikrowelle ist ausschließlich für das Erwärmen von Nahrungsmitteln und Getränken geeignet. Wenn darin Nahrungsmittel oder Kleidung getrocknet oder Heizkissen, Pantoffeln, Schwämme, feuchte Tücher o. Ä. erwärmt werden, besteht Verletzungs-, Entzündungs- oder Feuergefahr.
- Verwenden Sie zur Reinigung der Mikrowelle niemals einen Hochdruck- oder Dampfreiniger.
- Kontrollieren Sie bei folgenden Materialien genau, ob diese in der Mikrowelle verwendet werden dürfen:

- Aluminiumfolie	ja*
- Papier	ja**
- Frischhaltefolie	ja
- Aluminiumbehälter	nein
- Mikrowellengeschirr	ja
- Hitzebeständiger Kunststoff	ja
- Unglasierte Keramik	nein
- Kochutensilien aus Metall	nein
- Ofenfeste(s) Glas und Keramik	ja
- Normales Glas	ja
- Verschlussclip aus Metall	nein
- Teller mit metallischem Zierrand	nein
- Quecksilberthermometer	nein
- Geschlossener Topf	nein***
- Flasche mit engem Hals	nein
- Bratschlauch	ja
- * Verwenden Sie kleine Stücke, um zu verhindern, dass dünnere Teile von zum Beispiel einem Hähnchen zu schnell gar werden.
- ** Verwenden Sie Küchenpapier ohne Muster zum Abdecken von Nahrungsmitteln und zum Aufsaugen von Fett.
- *** Nehmen Sie den Deckel ab und achten Sie darauf, dass der Topf nicht zu lange erhitzt wird. Das Glas kann bersten.

PRODUKTBESCHREIBUNG

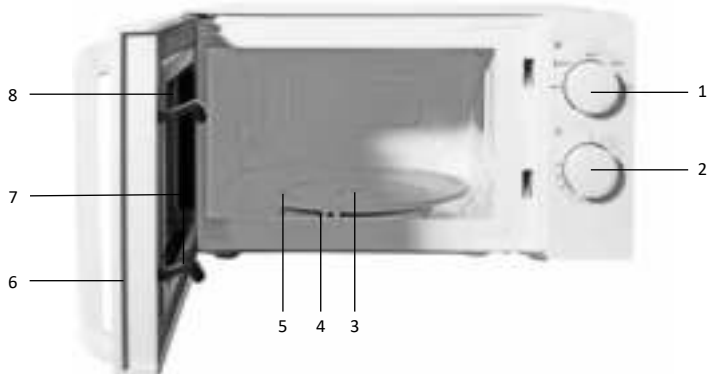

1. Drehknopf zum Einstellen der Mikrowellenleistung
2. Drehknopf zum Einstellen der Zeit (0 bis 30 Minuten)
3. Ring für Drehteller
4. Nocken für Drehteller
5. Drehteller
6. Tür
7. Sicherheitshaken
8. Fenster

VOR DEM ERSTEN GEBRAUCH

Bevor Sie das Gerät zum ersten Mal verwenden, müssen Sie Folgendes tun: Packen Sie die Mikrowelle vorsichtig aus und entfernen Sie das gesamte Verpackungsmaterial. Bewahren Sie die Verpackung (Plastikhüllen und Pappe) für Kinder unzugänglich auf. Kontrollieren Sie das Gerät nach dem Auspacken gründlich auf äußerliche Schäden, die eventuell durch den Transport entstanden sein können. Stellen Sie das Gerät auf einen festen, ebenen Untergrund und achten Sie darauf, dass rundherum ausreichend Platz für die Lüftung vorhanden ist.

Die minimale Einbauhöhe ist 85 cm. An der Oberseite müssen mindestens 30 cm frei sein und zwischen der Mikrowelle und eventuellen Wänden müssen mindestens 20 cm frei sein. Entfernen Sie die Stellfüße der Mikrowelle nicht. Decken Sie die Lüftungsöffnungen nicht ab.

Die Verwendung der Mikrowelle kann das Signal Ihres Fernsehers und Radios stören. Stellen Sie die Mikrowelle daher nicht in der Nähe dieser Geräte auf. Stellen Sie die Mikrowelle nicht in die Nähe von Wärmequellen wie einer Heizung oder einem Herd.

Reinigen Sie die Mikrowelle und das Zubehör mit einem leicht angefeuchteten Tuch. Die Mikrowelle ist jetzt einsatzbereit. Die Mikrowelle kann bei der ersten Verwendung „neu“ riechen. Das ist völlig normal, es ist nicht schädlich und der Geruch verschwindet von selbst. Kontrollieren Sie, ob die Netzspannung mit der angegebenen Spannung auf dem Typenschild übereinstimmt, und stecken Sie den Stecker in die Steckdose.

Achtung! Die kleine silberne Abdeckung rechts in der Mikrowelle sorgt für die gleichmäßige Verteilung der Mikrowellen. Diese Abdeckung darf niemals entfernt werden.



ZUBEREITUNG IN DER MIKROWELLE

- Legen Sie die zuzubereitenden Nahrungsmittel auf einem Teller oder einer für die Mikrowelle geeigneten Schale in die Mikrowelle und schließen Sie die Tür.
- Stellen Sie mit dem Drehknopf die gewünschte Mikrowellenleistung ein.
- Stellen Sie mit dem unteren Drehknopf die Garzeit ein (zwischen 0 und 30 Minuten).
- Die Mikrowelle startet automatisch, wenn Sie die Garzeit und die Leistungsstufe (in Watt) eingestellt haben.
- Wenn die Garzeit abgelaufen ist, ertönt ein akustisches Signal und die Mikrowelle schaltet sich automatisch aus.
- Wenn die Mikrowelle nicht verwendet wird, müssen Sie die Zeituhr immer auf 0 stellen.

Mikrowellenleistung	Anwendung
120 Watt	Weichmachen von Butter oder Eis
280 Watt 	Suppe, Eintöpfe oder Auftauen
360 Watt	Eintopf, Fisch
500 Watt	Fisch, Huhn, Hackfleisch
600 Watt	Reis
700 Watt	Aufwärmen, Milch, Wasser kochen, Gemüse, Getränke erwärmen

Zum Auftauen von Gerichten oder Fleisch sollte vorzugsweise die Einstellung  280 W verwendet werden. Diese Einstellung ist speziell für das Auftauen gedacht. Die für das Auftauen benötigte Zeit ist vom Gewicht des aufzutauenden Nahrungsmittels abhängig.

Wenn die Zubereitungszeit kürzer als 2 Minuten ist, sollten Sie den Timer-Knopf auf (beispielsweise) 5 Minuten drehen und dann auf die gewünschte Zeit zurückdrehen.

REINIGUNG & WARTUNG

Bevor Sie die Mikrowelle reinigen, müssen Sie diese ausschalten, den Stecker aus der Wandsteckdose ziehen und das Gerät komplett abkühlen lassen.

Innenseite

Reinigen Sie die Innenseite des Geräts nach jedem Gebrauch. Verwenden Sie dazu ein feuchtes Tuch. Für eine gründliche Reinigung verwenden Sie warmes Wasser mit Spülmittel. Trocknen Sie die Innenseite anschließend gut mit einem Tuch.

Zubehör

Reinigen Sie loses Zubehör wie den Drehteller und den Ring für den Drehteller mit warmem Wasser und Spülmittel. Diese Zubehörteile dürfen auch in der Spülmaschine gereinigt werden. Lassen Sie alles gut trocknen, bevor Sie es wieder verwenden.

Außenseite

Reinigen Sie die Außenseite des Geräts mit einem feuchten Tuch oder Schwamm. Gegebenenfalls können Sie die Außenseite des Geräts mit einem milden Spülmittel reinigen. Reinigen Sie auch die Tür und das Türgummi gründlich.

TECHNISCHE DATEN

Typennummer	TMS2001W
Spannung	230-240 Volt ~50 Hz
Eingangsleistung	1100 Watt
Anschlusswert	700 Watt
Timer	30 Minuten
Inhalt	20 Liter
Durchmesser des Drehtellers	Ø 245 mm
Außenabmessungen - B x T x H	446 x 332 x 245 mm
Innenabmessungen - B x T x H	298 x 309 x 202 mm
Nettogewicht	9,4 kg

RECYCLING



Dieses Symbol weist darauf hin, dass dieses Produkt nicht mit dem normalen Hausmüll entsorgt werden darf (2012/19/EU). Befolgen Sie die in Ihrem Land geltenden Vorschriften in Bezug auf die getrennte Sammlung von Elektro- und Elektronikgeräten. Durch eine korrekte Entsorgung des Produkts beugen Sie negativen Folgen für die Umwelt und die Volksgesundheit vor.

Das Verpackungsmaterial ist zu 100% recycelbar; sammeln Sie das Verpackungsmaterial daher getrennt ein.

CONSIGNES DE SÉCURITÉ - FR

- **Lisez attentivement et entièrement le mode d'emploi avant d'utiliser l'appareil pour la première fois, et conservez-le soigneusement pour une consultation future.**
- Utilisez cet appareil uniquement aux fins décrites dans ce mode d'emploi. N'utilisez pas de produits de nettoyage agressifs dans cet appareil. Ce four micro-ondes convient uniquement pour chauffer. L'appareil ne convient pas pour un usage industriel ou en laboratoire.
- N'essayez pas d'utiliser le four micro-ondes avec la porte ouverte. Ceci peut entraîner une exposition dangereuse à la micro-énergie. Ne cassez pas ou ne modifiez pas les crochets de sécurité.
- Ne coinciez pas d'objets entre la porte du four micro-ondes. Veillez à ce que la porte et la garniture d'étanchéité restent toujours propres.
- **⚠ Attention** : En cas d'endommagement de la porte ou de la garniture d'étanchéité, le four micro-ondes ne peut plus être utilisé jusqu'à ce que le dommage soit réparé par un expert.
- **⚠ Attention** : Ne faites pas chauffer de liquides ni d'autres aliments en boîtes de conserve fermées ou barquettes fermées, car celles-ci pourraient exploser sous l'effet de la pression.
- **⚠ Attention** : Les réparations sur des appareils électriques doivent être effectuées uniquement par des techniciens spécialisés. Il est dangereux d'effectuer une réparation nécessitant l'ouverture du logement de l'appareil. Le logement protège contre l'exposition à la micro-énergie.
- Maintenez l'appareil hors de portée des enfants. Les enfants ne sont pas conscients des dangers qui peuvent résulter de la manipulation d'appareils électriques. Par conséquent, ne laissez jamais des enfants utiliser des appareils électriques sans surveillance. Tenez l'appareil et le câble d'alimentation hors de portée des enfants de moins de 8 ans.

- L'appareil peut être utilisé par les enfants à partir de 8 ans et par des personnes ayant des capacités physiques, sensorielles ou mentales réduites ou un manque d'expérience et de connaissances, à condition qu'ils utilisent l'appareil sous surveillance ou qu'ils aient reçu des instructions concernant l'utilisation de l'appareil en toute sécurité et qu'ils comprennent les dangers encourus.
- Les enfants ne doivent pas jouer avec l'appareil.
- L'appareil ne doit pas être nettoyé ni entretenu par des enfants, à moins que cette tâche soit effectuée sous surveillance.
- Utilisez uniquement des matériaux qui conviennent pour une utilisation dans le four micro-ondes.
- Ne mettez jamais en marche le four micro-ondes lorsque celui-ci est vide.
- Le four micro-ondes doit être nettoyé régulièrement et les restes d'aliments doivent être retirés.
- Surveillez le four micro-ondes lorsque vous chauffez des aliments dans une barquette en plastique ou en papier. En effet, la barquette peut s'enflammer spontanément.
- En cas de fumée, arrêtez le four micro-ondes et retirez la fiche de la prise de courant. Maintenez la porte fermée afin d'étouffer les flammes.
- Ne laissez pas les aliments trop cuire.
- N'utilisez pas l'intérieur du four micro-ondes comme espace de rangement. N'y gardez pas les biscuits, le pain, etc.
- Retirez les fermetures rapides en métal et les poignées métalliques des barquettes/sachets en papier ou plastique, avant de les placer dans le four micro-ondes.
- Installez le four micro-ondes uniquement selon les instructions.
- Les œufs dans leur coquille ou les œufs durs ne doivent pas être chauffés dans le four micro-ondes, car ils peuvent exploser. Même une fois que le four micro-ondes est déjà mis hors tension.
- N'utilisez pas l'appareil si la fiche, le câble d'alimentation ou l'appareil est endommagé, ou si l'appareil ne fonctionne plus correctement ou s'il est tombé ou endommagé d'une autre manière. Dans ce cas, consultez le revendeur ou notre service technique. Ne remplacez en aucun cas la fiche ou le câble d'alimentation vous-même.

- L'appareil ne doit être utilisé et rangé qu'à l'intérieur.
- N'utilisez pas le four micro-ondes à proximité de l'eau, dans une cave/garage humide ou près d'une piscine.
- Évitez de toucher les surfaces chaudes lorsque l'appareil est en marche. **L'extérieur devient très chaud !**
- N'obstruez jamais les orifices de ventilation.
- Le câble d'alimentation ne doit pas être plié de manière trop serrée ou entrer en contact avec les parties chaudes.
- Le fait de ne pas maintenir propre le four micro-ondes peut entraîner une usure qui réduira la durée de vie et pourra provoquer des situations dangereuses.
- Le contenu de biberons et pots d'alimentation pour bébés doit être remué ou secoué avant la consommation. Contrôlez la température afin d'éviter des brûlures.
- **⚠ Attention** : le réchauffement d'aliments peut entraîner un débordement explosif du liquide. Même une fois que le four micro-ondes est déjà mis hors tension. Faites bien attention lorsque la tasse ou barquette est retirée du four micro-ondes. C'est la raison pour laquelle il convient de toujours placer une cuillère en plastique ou céramique dans la tasse durant le réchauffement.
- Le four micro-ondes ne doit pas être utilisé avec une minuterie ou une commande à distance distincte.
- Veillez à toujours poser l'appareil sur une surface stable et plane.
- Branchez l'appareil uniquement sur du courant alternatif, sur une prise de courant murale mise à la terre, avec une tension de secteur correspondant à celle indiquée sur la plaque signalétique de l'appareil.
- Ne laissez jamais l'appareil sans surveillance lorsqu'il fonctionne.
- Si vous souhaitez déplacer l'appareil, vous devez vous assurer qu'il est hors tension. Pour déplacer l'appareil, utilisez les deux mains.
- N'utilisez jamais l'appareil avec des pièces de rechange qui n'ont pas été recommandées ou livrées par le fabricant.
- Ne tirez pas sur le câble d'alimentation ou sur l'appareil pour retirer la fiche de la prise de courant murale. Ne touchez jamais l'appareil avec les mains mouillées ou humides.

- Si l'appareil n'est plus utilisé en raison d'un défaut, nous conseillons de retirer la fiche de la prise de courant murale et de couper le câble d'alimentation. Déposez l'appareil à la déchetterie municipale, dans le conteneur adéquat.
- Si l'appareil ne fonctionne pas après la mise sous tension, il est possible que le fusible ou le disjoncteur ait sauté sur le tableau électrique. Le groupe peut être surchargé, ou un courant de fuite par la prise de terre peut s'être produit.
- En cas de panne, ne réparez jamais l'appareil vous-même ; le fait que le disjoncteur saute peut indiquer qu'il y a un défaut qui ne peut pas être réparé par le retrait ou remplacement du dispositif de sécurité. Il est impératif que seules des pièces de rechange d'origine soient utilisées.
- N'immergez jamais l'appareil, le câble d'alimentation ou la fiche dans l'eau.
- Cet appareil est uniquement destiné à un usage domestique. Si l'appareil est utilisé de manière inappropriée, il n'y aura aucun droit à une indemnisation en cas d'éventuels défauts et la garantie sera annulée.
- Cet appareil est destiné à un usage domestique et analogue, par exemple :
 - dans les cuisines destinées au personnel, dans les magasins, bureaux et autres environnement de travail ;
 - par des clients dans les hôtels, motels et autres environnements résidentiels ;
 - dans les environnements de type chambre d'hôte ;
 - dans les fermes.
- Le four micro-ondes convient uniquement pour réchauffer des aliments et boissons. Le fait de sécher des aliments ou des vêtements et de réchauffer des bouillottes, pantoufles, éponges, torchons humides et autres, peut constituer un risque de blessure, d'inflammation ou d'incendie.
- N'utilisez jamais un nettoyeur à haute pression ou à vapeur pour nettoyer le four micro-ondes.

• Vérifiez avec les matériaux suivants s'ils peuvent être utilisés dans le four micro-ondes :

- film aluminium	oui*
- papier	oui**
- film ménager	oui
- barquette aluminium	non
- service à micro-ondes	oui
- plastique thermorésistant	oui
- céramique non émaillée	non
- ustensiles de cuisine en métal	non
- verre et céramique résistant à la chaleur	oui
- verre normal	oui
- fermeture rapide en métal	non
- assiette avec bord décoratif en métal	non
- thermomètre à mercure	non
- pot fermé	non***
- bouteille avec goulot étroit	non
- sachet de cuisson	oui

* Utilisez de petits morceaux afin d'éviter que des portions plus fines, de poulet par exemple, cuisent trop rapidement.

** N'utilisez pas de papier de cuisson décoré pour couvrir les aliments et pour la récupération de graisses.

*** Retirez le couvercle et veillez à ce que le pot ne soit pas chauffé trop longtemps. Le verre peut éclater.

DESCRIPTION DU PRODUIT

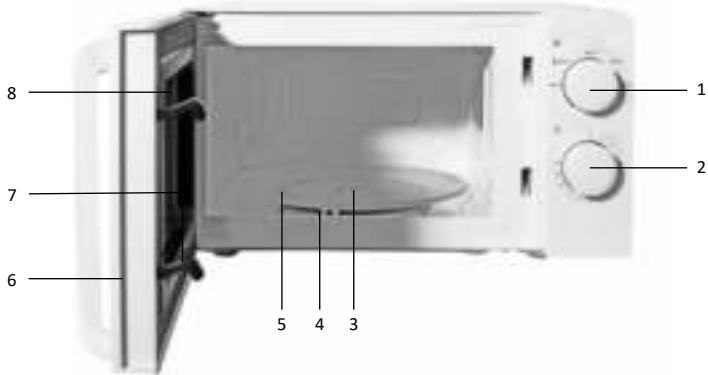

1. Bouton rotatif pour la puissance du micro-ondes
2. Bouton rotatif pour la minuterie (de 0 à 30 minutes)
3. Anneau pour plateau tournant
4. Ergot pour plateau tournant
5. Plateau tournant
6. Porte
7. Crochets de sécurité
8. Hublot

AVANT LA TOUTE PREMIÈRE UTILISATION

Avant d'utiliser l'appareil pour la première fois, vous devez procéder comme suit : déballez le four micro-ondes avec précaution et retirez tout le matériel d'emballage. Conservez le matériau d'emballage (sacs en plastique et carton) hors de portée des enfants. Après avoir déballez l'appareil, vérifiez scrupuleusement s'il n'a pas été endommagé (dommages apparents) pendant le transport. Placez l'appareil sur un sol ou un support stable et plat et laissez suffisamment d'espace tout autour pour assurer une bonne ventilation.

La hauteur d'installation minimale est de 85 cm. Il doit y avoir un espace libre de 30 cm sur le dessus et un minimum de 20 cm entre le four micro-ondes et des murs éventuellement adjacents. Ne retirez pas les pieds réglables du four micro-ondes. Ne couvrez pas les orifices de ventilation.

L'utilisation du four micro-ondes peut perturber le signal de votre téléviseur et de votre radio. Par conséquent, ne placez pas le four micro-ondes à proximité de tels appareils. Ne placez pas le four micro-ondes à proximité de sources de chaleur telles que des appareils de chauffage ou cuisinières.

Nettoyez le four micro-ondes et les accessoires avec un chiffon légèrement humide. À présent, l'appareil est prêt à l'emploi. Lors de la première utilisation, le four micro-ondes peut émettre une odeur de « neuf » ; ce phénomène est normal, inoffensif et disparaîtra automatiquement.

Contrôlez si la tension du réseau correspond à celle indiquée sur la plaque signalétique de l'appareil, et branchez la fiche dans une prise de courant avec mise à la terre.

Attention ! La petite plaque argentée à droite dans le four assure la répartition des micro-ondes à l'intérieur de l'appareil. Celle-ci ne doit jamais être retirée.



CUISSON DANS LE FOUR MICRO-ONDES

- Placez dans le four micro-ondes les aliments à préparer sur une assiette ou un plat pour micro-ondes, et refermez la porte.
- Réglez la puissance du four micro-ondes à l'aide du bouton rotatif.
- À l'aide du bouton rotatif inférieur, réglez le temps de cuisson (entre 0 et 30 minutes).
- Le four micro-ondes démarre automatiquement une fois que vous avez défini le temps de cuisson et la puissance.
- Une fois le temps de cuisson écoulé, un signal sonore retentit et le four micro-ondes s'arrête automatiquement.
- Lorsque le micro-ondes n'est pas utilisé, réglez toujours la minuterie sur 0.

Puissance du micro-ondes	Application
120 watts	Ramollir le beurre ou la glace
280 watts 	Soupe, purée de légumes ou décongélation
360 watts	Purée de légumes, poisson
500 watts	Poisson, poulet, viande hachée
600 watts	Riz
700 watts	Réchauffer, lait, faire bouillir de l'eau, chauffer des légumes, boissons

Pour décongeler des plats ou de la viande, il est préférable d'utiliser la position  280 W Celle-ci est spécialement conçue pour la décongélation. Le temps nécessaire pour la décongélation dépend du poids des aliments à décongeler. Uniquement si le temps de préparation est inférieur à 2 minutes, tournez le bouton de minuterie par exemple sur 5 minutes puis revenez vers la durée souhaitée en tournant le bouton en sens inverse.

NETTOYAGE ET ENTRETIEN

Avant de nettoyer le four micro-ondes, mettez l'appareil hors tension, débranchez la fiche de la prise de courant murale et laissez l'appareil refroidir totalement.

Intérieur

Nettoyez l'intérieur de l'appareil après chaque utilisation. Utilisez un chiffon humide. Pour un nettoyage en profondeur, utilisez de l'eau chaude et un produit vaisselle, et séchez bien l'intérieur avec un chiffon.

Accessoires

Nettoyez les accessoires comme le plateau tournant et l'anneau pour le plateau tournant à l'eau chaude avec un produit vaisselle. Ces accessoires peuvent également être lavés au lave-vaisselle. Séchez-les bien avant de les réutiliser.

Extérieur

Nettoyez l'extérieur de l'appareil avec un chiffon humide ou une éponge. Si nécessaire, nettoyez l'extérieur de l'appareil à l'aide d'un produit vaisselle doux. Nettoyez également méticuleusement la porte et le caoutchouc de porte.

SPÉCIFICATIONS TECHNIQUES

Numéro de type	TMS2001W
Tension	230-240 V ~50 Hz
Puissance connectée	1100 Watts
Puissance du micro-ondes	700 Watts
Minuterie	30 minutes
Capacité	20 litres
Diamètre du plateau tournant	Ø 245 mm
Dimensions extérieures - l x p x h	446 x 332 x 245 mm
Dimensions intérieures - l x p x h	298 x 309 x 202 mm
Poids net	9,4 kg

RECYCLAGE



Ce symbole signifie que ce produit ne peut pas être jeté avec les déchets ménagers ordinaires (2012/19/UE). Veuillez suivre les règles en vigueur dans votre pays concernant la collecte sélective des produits électriques et électroniques. L'évacuation adéquate du produit permet d'éviter les conséquences négatives pour l'environnement et la santé publique. Le matériau d'emballage de ce produit est 100 % recyclable ; veuillez donc éliminer le matériaux d'emballage séparément.

INSTRUCCIONES DE SEGURIDAD - ES

- **Lea atenta e íntegramente el manual de instrucciones antes de empezar a utilizar el aparato y guárdelo bien para consultas futuras.**
- Utilice el aparato única y exclusivamente para los fines que se describen en el presente manual. No utilice detergentes agresivos en este aparato. Este microondas se ha concebido únicamente para calentar. Este aparato no es apto para uso industrial ni en laboratorios.
- No ponga en marcha el microondas con la puerta abierta, ya que podría causar una exposición peligrosa a las ondas de energía. No parta ni modifique los ganchos de seguridad.
- No coloque objetos que obstruyan la puerta del microondas. Procure mantener siempre limpias la puerta y el cierre.
- **⚠ Atención:** Si observa daños en la puerta o el cierre, no utilice el microondas hasta que los haya corregido un experto.
- **⚠ Atención:** No caliente líquidos ni otros alimentos en latas de conservas cerradas o en botes cerrados, ya que podrían explotar por la presión generada.
- **⚠ Atención:** Las reparaciones de aparatos eléctricos las deberán llevar a cabo solo profesionales especializados. Es peligroso hacer reparaciones de aparatos cuando hay que quitar la cubierta. La cubierta protege de la exposición a las ondas de energía.
- Mantenga el aparato fuera del alcance de los niños. Los niños no comprenden el peligro que puede suponer utilizar aparatos eléctricos. Por esa razón, no deje nunca a los niños que usen aparatos eléctricos sin supervisión. Mantenga el aparato y el cable fuera del alcance de menores de 8 años.
- El aparato lo podrán utilizar niños de 8 o más años y personas con capacidades físicas, sensoriales o mentales limitadas o sin experiencia o conocimientos siempre que sea bajo supervisión o se les esté instruyendo acerca de su uso seguro y comprendan los peligros que se derivan de ello.
- Los niños no podrán jugar con el aparato.
- No deje a los niños limpiar ni mantener el aparato sin la supervisión adecuada.
- Utilice únicamente materiales aptos para uso en el microondas.
- No ponga nunca en marcha un microondas si está vacío.

- El microondas se debe limpiar periódicamente, eliminando los restos de alimentos.
- Vigile el microondas cuando caliente comida en un recipiente de plástico o papel, ya que podrían arder espontáneamente.
- Si sale humo, apague el microondas y desenchúfelo. Mantenga la puerta cerrada para extinguir las llamas.
- No cocine excesivamente los alimentos.
- No utilice el interior del microondas como espacio de almacenamiento. No guarde dentro galletas, pan, etc.
- Separe las tiras de cierre y las asas metálicas de los recipientes o bolsas de papel o plástico antes de meter estos en el microondas.
- Instale el microondas siguiendo las instrucciones.
- No caliente en el microondas huevos con cáscara ni huevos duros, ya que podrían explotar, incluso después de apagarse el microondas.
- No utilice el aparato cuando el enchufe, el cable o el propio aparato estén deteriorados o cuando el aparato ya no funcione correctamente o cuando esté dañado de una manera u otra. En esos casos, consulte a la tienda o a nuestro servicio técnico. En ningún caso deberá sustituir el enchufe o el cable por su cuenta.
- Utilice y guarde el aparato únicamente en interiores.
- No utilice el microondas cerca de agua, ni en un sótano o garaje, ni cerca de una piscina.
- Evite tocar las superficies calientes cuando el aparato esté encendido. **¡El exterior se calienta!**
- No cubra nunca los orificios de ventilación.
- No doble nunca en exceso el cable de red ni deje que pase por encima de piezas calientes.
- Si no mantiene limpio el microondas, se puede producir un desgaste que afectará a la vida útil del aparato y podrá dar lugar a situaciones peligrosas.
- El contenido de biberones y potitos para bebés se debe remover bien o agitar antes de consumirse. Compruebe la temperatura de los alimentos para evitar quemaduras.

- **⚠ Atención:** Cuando se calientan líquidos, pueden llegar a explotar por una sobrecocción, incluso después de apagarse el microondas. Tenga cuidado al sacar el vaso o el recipiente del microondas. Coloque siempre una cucharilla de plástico o cerámica en el vaso o el recipiente mientras lo calienta.
- El microondas no se ha concebido para usarse con un temporizador o un mando a distancia aparte.
- Asegúrese siempre de que el aparato esté sobre una superficie sólida y plana.
- Conecte el aparato solo a corriente alterna, a un enchufe de pared con toma de tierra y con una tensión de red que se corresponda con la información que se proporciona en la placa de características del aparato.
- No deje nunca el aparato sin supervisión si está en funcionamiento.
- Si quiere cambiar de lugar el aparato, este deberá estar desconectado. Al cambiarlo de sitio, deberá utilizar ambas manos.
- No utilice nunca el aparato con piezas que no hayan sido recomendadas o suministradas por el fabricante.
- No tire nunca del cable o el aparato para desenchufarlo de la toma de corriente. No toque nunca el aparato con las manos mojadas o húmedas.
- Si decide no usar más el aparato a causa de una avería, le recomendamos que corte el cable después de desenchufarlo. Lleve el aparato a un punto limpio homologado de su municipio.
- Si el aparato no funciona después de encenderlo, posiblemente haya saltado el fusible o el interruptor diferencial del cuadro eléctrico. El grupo puede estar demasiado cargado o puede que se haya producido una derivación a tierra.
- En caso de avería, no trate de repararla por su cuenta; la activación de la protección del aparato puede indicar un fallo que no se resolverá quitando o sustituyendo la protección. Es necesario que solo se utilicen piezas originales.
- No sumerja nunca el aparato, el cable o el enchufe en agua.
- Este aparato se ha concebido para uso doméstico exclusivamente. Si el aparato se usa de forma indebida, en caso de avería, no se podrán reclamar daños y perjuicios y la garantía perderá su validez.

- Este aparato se ha concebido para uso doméstico o similar, como:
 - en cocinas de personal, en tiendas, oficinas y otros entornos laborales;
 - por clientes de hoteles, moteles y otros entornos residenciales;
 - en alojamientos tipo pensión;
 - en granjas.
- El microondas solo debe usarse para calentar alimentos y bebidas. No lo utilice para desecar alimentos o para secar ropa ni para calentar almohadillas o bolsas térmicas, zapatillas, esponjas, paños húmedos y objetos similares, ya que podrían causar lesiones o inflamaciones, o incluso arder.
- No utilice nunca una vaporeta o un dispositivo de limpieza a alta presión para limpiar el microondas.
- Compruebe en la lista siguiente si los materiales se pueden meter en el microondas o no:

- papel aluminio	sí*
- papel	sí**
- film plástico para alimentos	sí
- recipiente de aluminio	no
- vajilla de microondas	sí
- plástico resistente al calor	sí
- cerámica no esmaltada	no
- utensilios de cocina metálicos	no
- vidrio y cerámica aptos para horno	sí
- cristal normal	sí
- tira de cierre metálica	no
- plato con decoración metálica	no
- termómetro de mercurio	no
- bote de cristal cerrado	no***
- botella de cuello estrecho	no
- bolsa para asar	sí

* Utilice trozos pequeños para evitar que las piezas más finas, por ejemplo, de pollo, se hagan demasiado rápido.

** No utilice papel de cocina decorado para cubrir alimentos ni para absorber la grasa.

*** Quite la tapa y no deje el bote demasiado tiempo calentándose, ya que el cristal podría estallar.

DESCRIPCIÓN DEL PRODUCTO

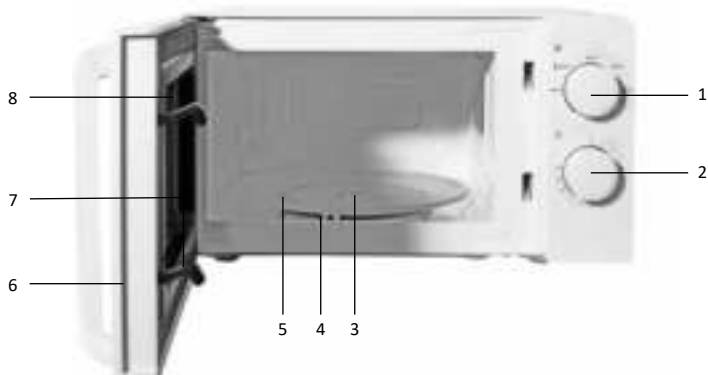

1. Mando para ajustar la potencia del microondas
2. Mando para ajustar el tiempo (de 0 a 30 minutos)
3. Aro para el plato giratorio
4. Ranura para el plato giratorio
5. Plato giratorio
6. Puerta
7. Ganchos de seguridad
8. Ventana

ANTES DEL PRIMER USO

Antes de poner en funcionamiento el aparato por primera vez, deberá hacer lo siguiente: desembale el microondas con cuidado y retire todo el material de embalaje. Mantenga el embalaje (bolsas de plástico y cartón) fuera del alcance de los niños. A continuación, compruebe minuciosamente si el aparato presenta daños externos, posiblemente causados por el transporte. Coloque el aparato sobre una superficie plana sólida, dejando suficiente espacio alrededor para permitir una buena ventilación.

El aparato se debe instalar como mínimo a 85 cm de altura. Se deben dejar 30 cm libres por encima y 20 cm como mínimo entre el microondas y las paredes que pueda haber a los lados. No quite las patas regulables del microondas. No cubra los orificios de ventilación.

El uso del microondas puede causar interferencias en las señales de radio y televisión. Por lo tanto, no coloque el microondas cerca de estos aparatos. No coloque el microondas cerca de fuentes de calor, como la calefacción o los fogones.

Limpie el microondas y los accesorios con un paño ligeramente humedecido. Así, el aparato quedará listo para el uso. La primera vez que lo use, el microondas puede oler un poco a «nuevo»; esto es muy normal, no puede hacer ningún daño y desaparecerá por sí solo.

Compruebe si la tensión de la corriente se corresponde con la que figura en la placa de características y conecte el aparato a un enchufe con toma de tierra.

¡Atención! La plaquita plata ubicada a la derecha del microondas sirve para distribuir las ondas en el microondas. No la retire nunca.

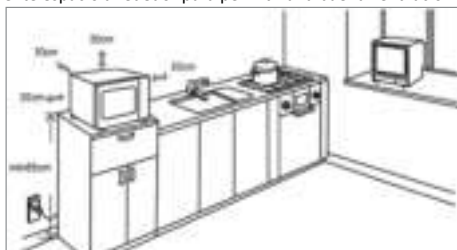

COCINAR EN EL MICROONDAS

- Meta en el microondas los alimentos que quiere cocinar, dispuestos en un plato o una fuente aptos para microondas, y cierre la puerta del aparato.
- Utilice el mando de potencia para ajustar el microondas a la potencia deseada.
- Ajuste el tiempo con el mando inferior (entre 0 y 30 minutos).
- El microondas se pondrá en marcha de inmediato, en cuanto haya ajustado el tiempo de cocción y la potencia.
- Una vez transcurrido el tiempo de cocción, se emitirá un aviso sonoro y el microondas se apagará automáticamente.
- Cuando no vaya a utilizar el microondas, deje siempre el temporizador a 0.

Potencia del microondas	Aplicación
120 vatios	Derretir mantequilla o hielo
280 vatios 	Sopa, estofado o descongelar
360 vatios	Estofado, pescado
500 vatios	Pescado, pollo, carne picada
600 vatios	Arroz
700 vatios	Calentar comida, leche, cocer agua, verduras, calentar bebidas

Para descongelar guisos o carne, es mejor usar la posición  de 280 W. Esta posición es especial para descongelar. El tiempo necesario para descongelar depende del peso de los alimentos.

Únicamente cuando el tiempo de uso sea menor de 2 minutos, gire el mando del temporizador hasta, por ejemplo, 5 minutos, y luego gírelo en sentido inverso hasta el tiempo deseado.

LIMPIEZA Y MANTENIMIENTO

Antes de limpiar el microondas, apáguelo, desenchúfelo y espere a que se enfríe por completo.

Interior

Limpie el interior del aparato después de cada uso. Utilice un paño húmedo. Para limpiarlo más a fondo, utilice agua caliente con detergente y seque bien el interior con un paño.

Accesorios

Limpie los accesorios sueltos, como el plato giratorio y el aro para este plato, con agua caliente y detergente. Estos accesorios también se pueden limpiar en el lavavajillas. Seque todo bien antes de volver a usarlo.

Exterior

Limpie el exterior del aparato con un paño húmedo o una esponja. Si es preciso, puede limpiar el exterior del aparato con un poco de detergente suave. Limpie bien también la puerta y la goma de la puerta.

ESPECIFICACIONES TÉCNICAS

Modelo	TMS2001W
Voltaje	230-240 V ~50 Hz
Potencia	1100 W
Temporizador	30 minutos
Capacidad	20 litros
Diámetro del plato giratorio	Ø 245 mm
Dimensiones exteriores - axl x h	446 x 332 x 245 mm
Dimensiones interiores - axl x h	298 x 309 x 202 mm
Peso neto	9,4 kg

RECICLAJE



Este símbolo indica que el producto no se puede tirar con la basura normal del hogar (2012/19/UE). Siga las normas vigentes en su localidad para la recogida selectiva de aparatos eléctricos y electrónicos. Si se deshace correctamente del producto, evitará consecuencias negativas para el medio ambiente y la salud de las personas.

El material de embalaje de este producto es 100 % reciclable; separe también el material de embalaje.

REQUISITI DI SICUREZZA - IT

- **Leggere attentamente le istruzioni per l'uso prima di utilizzare l'apparecchio e conservarle per riferimento futuro.**
- Destinare l'apparecchio esclusivamente agli usi descritti nelle istruzioni per l'uso. Non utilizzare detergenti aggressivi per la pulizia dell'apparecchio. Questo forno a microonde è idoneo esclusivamente al riscaldamento degli alimenti. L'apparecchio non è destinato all'uso in ambienti industriali o di laboratorio.
- Non utilizzare il forno con lo sportello aperto, in modo da evitare possibili esposizioni pericolose alle microonde. Non spezzare né modificare i ganci di sicurezza.
- Non ostacolare in alcun modo la perfetta chiusura dello sportello del microonde. Assicurarsi pertanto che lo sportello e la guarnizione siano sempre puliti.
- **⚠ Attenzione!** Qualora lo sportello o la guarnizione siano danneggiati, non utilizzare il forno a microonde prima di aver consultato un tecnico esperto.
- **⚠ Attenzione!** Non riscaldare liquidi e alimenti in contenitori chiusi, perché la pressione potrebbe farli esplodere.
- **⚠ Attenzione!** Le operazioni di manutenzione e riparazione degli apparecchi elettrici devono essere effettuate esclusivamente da personale qualificato. Effettuare da soli una riparazione che preveda la rimozione delle pareti esterne dell'apparecchio comporta un rischio elevato. La struttura del forno protegge l'utente dall'esposizione alle microonde.
- Mantenere l'apparecchio fuori dalla portata dei bambini. I bambini non si rendono conto dei pericoli che possono derivare dall'uso di apparecchi elettrici. Per questo motivo, non consentire mai ai bambini di usare l'apparecchio senza supervisione. Mantenere l'apparecchio e il cavo elettrico fuori dalla portata dei bambini di età inferiore agli 8 anni.

- L'apparecchio può essere utilizzato da bambini di età superiore agli 8 anni, da anziani, da persone con capacità fisiche, sensoriali o mentali limitate e da persone non esperte o con conoscenze limitate a patto che siano adeguatamente supervisionati o siano stati sufficientemente istruiti sull'uso sicuro dell'apparecchio e su tutti i pericoli che possono derivare dall'uso dell'apparecchio.
- Non consentire ai bambini di giocare con l'apparecchio.
- Ai bambini non deve essere permesso di pulire l'apparecchio né di svolgere operazioni di manutenzione senza supervisione.
- Utilizzare esclusivamente materiali adatti all'uso in un forno a microonde.
- Non accendere il forno a microonde qualora la camera di cottura sia vuota.
- Rimuovere sempre eventuali residui di cibo e pulire il microonde con regolarità.
- Controllare costantemente gli alimenti in cottura nel forno a microonde all'interno di contenitori di plastica o carta, perché esiste il rischio che questi prendano fuoco spontaneamente.
- Qualora dal microonde fuoriesca del fumo, spegnerlo e rimuovere la spina dalla presa di corrente. Mantenere chiuso lo sportello per soffocare eventuali fiamme.
- Non riscaldare gli alimenti troppo a lungo.
- Non riporre mai oggetti estranei nel microonde: il forno non è destinato all'uso come contenitore per biscotti, pane eccetera.
- Rimuovere eventuali laccetti e manici metallici di contenitori e buste di carta o plastica prima di inserirli nel microonde.
- Posizionare il forno a microonde in base alle istruzioni.
- Non riscaldare uova fresche e uova sode nel microonde, perché potrebbero esplodere (anche una volta terminata la cottura e spento il forno).
- Non utilizzare l'apparecchio se la spina, il cavo o lo stesso apparecchio sono danneggiati o qualora l'apparecchio non funzioni più correttamente, sia caduto o abbia subito danni di altro tipo. In questi casi, consultare il negoziante o il nostro servizio di assistenza tecnica. In nessun caso sostituire da soli la spina o il cavo.

- Utilizzare e conservare l'apparecchio esclusivamente in interni.
- Non utilizzare il microonde nelle vicinanze di fonti d'acqua, in una cantina o in un garage umidi oppure in esterni vicino a una piscina.
- Evitare di toccare le parti calde quando l'apparecchio è acceso.
Le pareti esterne del forno a microonde possono scottare!
- Lasciare le aperture di ventilazione sempre libere.
- Non piegare mai eccessivamente il cavo elettrico e non farlo entrare in contatto con superfici/componenti calde.
- La mancanza di regolarità nelle operazioni di pulizia del forno a microonde può accelerare l'usura, accorciare la vita utile del prodotto e generare situazioni pericolose.
- Mescolare o agitare sempre il contenuto di biberon e vasetti di alimenti per neonati prima dell'uso. Controllare inoltre la temperatura per evitare ustioni.
- **⚠ Attenzione!** Il riscaldamento e il sovrariscaldamento dei liquidi potrebbero causare pericolose esplosioni (anche una volta terminata la cottura e spento il forno). Prestare la massima attenzione nel ritirare tazze e contenitori dal forno a microonde. A questo proposito, lasciare sempre un cucchiaino in plastica o ceramica nella tazza mentre il liquido si riscalda.
- Il forno a microonde non è adatto all'uso con un timer o con un telecomando.
- Assicurarsi sempre che l'apparecchio sia posizionato su una superficie robusta e piana.
- Collegare l'apparecchio unicamente a una presa di corrente a muro con messa a terra (corrente alternata) che garantisca una tensione di rete conforme a quanto riportato sulla targhetta dati dell'apparecchio.
- Non lasciare mai l'apparecchio incustodito durante il funzionamento.
- Prima di spostare l'apparecchio, assicurarsi che sia spento. Quindi, afferrarlo con entrambe le mani.
- Non utilizzare mai l'apparecchio con parti di ricambio non originali o non consigliate dal produttore.
- Non tirare mai il cavo per scollegare la spina dalla presa di corrente. Non toccare mai l'apparecchio con le mani bagnate o umide.

- pellicola alimentare sì
- vaschette di alluminio no
- stoviglie per microonde sì
- plastica termoresistente sì
- terracotta non smaltata no
- pentole in metallo no
- vetro e ceramica da forno sì
- vetro normale sì
- laccetti in metallo no
- piatti con bordi metallici no
- termometri a mercurio no
- barattoli chiusi no***
- bottiglie con collo stretto no
- sacchetti per cottura al forno sì

* Utilizzare pezzi piccoli di carta alluminio per prevenire una cottura troppo rapida dei tagli sottili (ad esempio, di alimenti quali il pollo).

** Non utilizzare carta cucina decorata per coprire gli alimenti e per assorbire i grassi.

*** Rimuovere il coperchio e assicurarsi di non riscaldare il barattolo troppo a lungo, perché il vetro potrebbe rompersi.

DESCRIZIONE DEL PRODOTTO

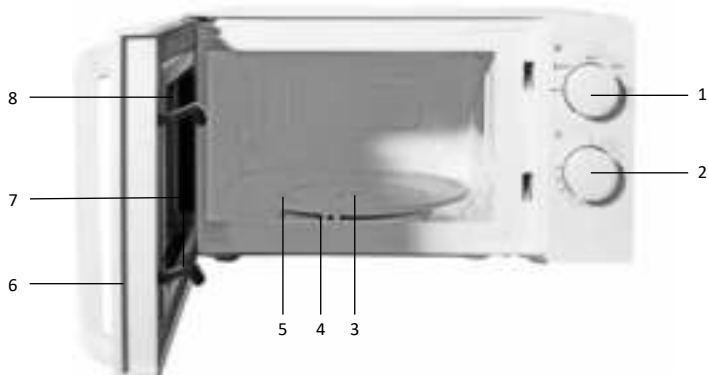

1. Selettore della potenza
2. Timer (da 0 a 30 minuti)
3. Anello per il piatto girevole
4. Guida per il piatto girevole
5. Piatto girevole
6. Sportello
7. Ganci di sicurezza
8. Finestra dello sportello

PRIMA DEL PRIMO UTILIZZO

Prima di utilizzare l'apparecchio per la prima volta, è necessario procedere come segue: estrarre con cautela il forno a microonde dalla confezione e rimuovere tutti i materiali da imballaggio. Tenere i materiali da imballaggio (buste di plastica ed elementi in cartone) fuori dalla portata dei bambini. Verificare accuratamente che l'apparecchio non presenti danni visibili a occhio nudo, eventualmente subiti durante il trasporto. Posizionare l'apparecchio su una superficie robusta e piana e lasciare uno spazio sufficiente tutt'intorno per assicurare una buona ventilazione.

L'altezza minima da terra è di 85 cm, mentre è necessario lasciare uno spazio di 30 cm al di sopra dell'apparecchio e di minimo 20 cm tra il forno ed eventuali pareti circostanti. Non rimuovere i piedini dal forno a microonde. Lasciare le aperture di ventilazione sempre libere.

L'utilizzo del forno a microonde può disturbare il segnale di TV e radio: pertanto, non posizionarlo nelle loro immediate vicinanze. Inoltre, non posizionare il forno a microonde nelle immediate vicinanze di fonti di calore, come termosifoni o fornelli.

Detergere il forno a microonde e gli accessori con un panno leggermente umido. L'apparecchio è ora pronto per l'uso. Durante il primo utilizzo, il forno a microonde potrebbe emettere quello che si definisce "odore di nuovo". Si tratta di un fatto del tutto normale: l'odore non è nocivo e sparisce da solo. Verificare che la tensione di rete sia conforme a quanto riportato sulla targhetta dati dell'apparecchio e inserire la spina in una presa di corrente con messa a terra.

Attenzione! Il pannello argenteo sulla parte destra della camera di cottura serve a distribuire le microonde nel forno. Non deve essere mai rimosso.

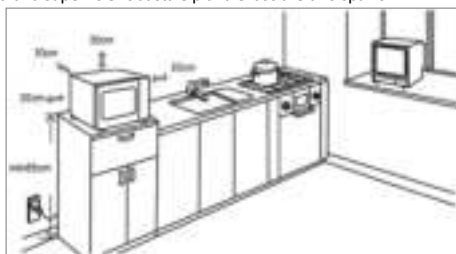

CUCINARE CON IL FORNO A MICROONDE

- Posizionare gli alimenti da preparare su un piatto o sul piatto girevole, inserirli nel forno e chiudere lo sportello.
- Impostare la potenza desiderata tramite il selettore apposito.
- Impostare il tempo di cottura con il timer (fra 0 e 30 minuti).
- Il microonde si accenderà automaticamente non appena impostati tempo di cottura e potenza.
- Un segnale acustico suonerà al termine del tempo di cottura impostato e il microonde si spegnerà automaticamente.
- Quando il microonde non viene utilizzato, assicurarsi che il timer sia sempre impostato su 0.

Potenza	Applicazione
120 watt	Per ammorbidire burro o gelato
280 watt 	Per zuppe e purè o per scongelare gli alimenti
360 watt	Per purè o pesce
500 watt	Per pesce, pollo o carne macinata
600 watt	Per riso
700 watt	Per intiepidire gli alimenti, far bollire l'acqua e riscaldare bevande, latte o verdure

Per scongelare tagli di carne o altre pietanze, si consiglia di impostare il selettore su  280 W, ovvero la posizione pensata appositamente per lo scongelamento. Il tempo necessario dipenderà dal peso degli alimenti da scongelare. Soltanto qualora il tempo di cottura richiesto sia inferiore ai 2 minuti, impostare il timer su 5 minuti, quindi ruotarlo all'indietro fino a raggiungere il tempo desiderato.

PULIZIA E MANUTENZIONE

Prima di procedere con le operazioni di pulizia, spegnere l'apparecchio, rimuovere la spina dalla presa elettrica e lasciare che l'apparecchio si raffreddi completamente.

Interno

Detergere sempre la camera di cottura del forno a microonde dopo ogni utilizzo. Utilizzare un panno umido. Per una pulizia più profonda, utilizzare una soluzione di acqua calda e detergente per piatti, quindi asciugare l'apparecchio con un panno.

Accessori

Pulire gli accessori (ad esempio, il piatto girevole e il suo anello) con una soluzione di acqua calda e detergente per piatti. Gli accessori sono idonei al lavaggio in lavastoviglie. Asciugarli con cura prima di utilizzarli nuovamente.

Esterno

Detergere le pareti esterne dell'apparecchio con una spugna o un panno umidi. Se necessario, è possibile utilizzare un detergente delicato. Si raccomanda di detergere con cura anche lo sportello e la guarnizione.

SPECIFICHE TECNICHE

Numero modello	TMS2001W
Tensione	230-240 volt ~50 Hz
Potenza	1100 watt
Timer	30 minuti
Capacità	20 litri
Diametro piatto girevole	245 mm
Dimensioni esterne (P x L x A)	446 x 332 x 245 mm
Dimensioni interne (P x L x A)	298 x 309 x 202 mm
Peso netto	9,4 kg

SMALTIMENTO



Questo simbolo indica che il prodotto non può essere smaltito insieme ai rifiuti domestici indifferenziati (direttiva 2012/19/UE). Si raccomanda di attenersi alle norme in vigore nel proprio paese per quanto riguarda lo smaltimento degli apparecchi elettrici ed elettronici. Uno smaltimento corretto del prodotto evita ricadute negative sull'ambiente e sulla salute pubblica.

■ I materiali da imballaggio di questo prodotto sono riciclabili al 100%: si raccomanda pertanto di smaltirli separatamente.

SIKKERHEDSANVISNINGER – DA

- **Læs først hele brugervejledningen grundigt igennem, inden apparatet tages i brug, og opbevar den derefter omhyggeligt til senere brug.**
- Benyt kun apparatet til det formål, der er angivet i brugervejledningen. Brug ingen aggressive rengøringsmidler i apparatet. Denne mikroovn er kun egnet til opvarmning. Apparatet er ikke egnet til industri- eller laboratoriebrug.
- Forsøg ikke at bruge mikroovnen, når lågen er åben. Det kan medføre farlig eksponering for mikroenergi. Sikkerhedskroge må ikke ødelægges eller tilpasses.
- Sæt ikke noget i klemme i mikroovnens låge. Sørg altid for at holde lågen og lågens tætning rene.
- **⚠ Bemærk:** Hvis lågen eller tætningen er beskadiget, må mikroovnen ikke anvendes, før den er blevet repareret af en fagmand.
- **⚠ Bemærk:** Væske og madvarer må ikke opvarmes i lukkede konservesdåser eller lukkede beholdere, da disse kan eksplodere under tryk.
- **⚠ Bemærk:** Reparationer af elektriske apparater skal altid udføres af fagfolk. Det er farligt at udføre reparationer, som kræver, at apparatets kabinet åbnes. Kabinettet beskytter mod eksponering for mikroenergi.
- Opbevar apparatet utilgængeligt for børn. Børn er ikke bevidste om de farer, der kan opstå ved håndteringen af elektriske apparater. Lad derfor aldrig børn bruge elektriske apparater uden opsyn. Sørg for, at børn under 8 år ikke kan komme i nærheden af apparatet og ledningen.
- Apparatet kan bruges af børn fra 8 år og opefter samt af personer med nedsatte fysiske, sensoriske eller mentale færdigheder eller manglende erfaring og viden, hvis de er under opsyn og er blevet instrueret i sikker brug af apparatet og forstår de dermed forbundne farer.
- Børn må aldrig lege med apparatet.
- Apparatet må ikke rengøres eller vedligeholdes af børn, medmindre det sker under opsyn.

- Anvend kun materialer, som er egnede til mikroovn.
- Start aldrig mikroovnen, når den er tom.
- Rengør mikroovnen regelmæssigt, og fjern madrester.
- Hold øje med mikroovnen, når der opvarmes mad i beholdere af plast eller papir, da de kan antændes spontant.
- Hvis det ryger fra mikroovnen, skal mikroovnen straks slukkes, og stikket skal trækkes ud af stikkontakten. Hold lågen lukket for at kvæle eventuelle flammer.
- Lad ikke maden blive overstegt/-kogt.
- Brug ikke mikroovnen som opbevaringsplads til kager, brød eller lignende.
- Fjern poselukkere af metal og metaldele fra poser eller beholdere af papir eller plast, før de sættes i mikroovnen.
- Mikroovnen må kun installeres i henhold til anvisningerne.
- Æg med skal og hårdkogte æg må ikke opvarmes i mikroovn, da de kan eksplodere, også efter at mikroovnen er slukket.
- Brug ikke apparatet, hvis stikket, ledningen eller apparatet er beskadiget, eller hvis apparatet ikke længere fungerer korrekt, er faldet ned eller på anden måde er blevet beskadiget. Kontakt i så fald forhandleren eller vores kundeservice. Udskift aldrig selv stikket eller ledningen.
- Apparatet må kun anvendes og opbevares indendørs.
- Mikroovnen må ikke bruges i nærheden af vand, i en fugtig kælder/garage eller i nærheden af en swimmingpool.
- Undgå at røre ved de varme overflader, når apparatet er tændt.
Ydersiden bliver meget varm!
- Ventilationsåbningerne må ikke tildækkes.
- Netledningen må ikke bukes skarpt eller føres hen over dele, der bliver varme.
- Manglende rengøring af mikroovnen kan medføre slitage, hvilket igen kan påvirke produktets levetid og medføre farlige situationer.
- Indhold i sutteflasker og glas med babymad skal omrøres eller rystes før servering. Kontroller temperaturen for at undgå forbrændinger.

- **⚠ Bemærk:** Opvarmning af væske kan medføre eksplosiv overophedning af væsken, også efter at mikroovnen er slukket. Pas godt på, når koppen eller beholderen tages ud af mikroovnen. Placer derfor altid en teske af plast eller keramik i koppen under opvarmningen.
- Mikroovnen er ikke egnet til at blive brugt med en separat timer eller fjernbetjening.
- Sørg altid for, at apparatet står på et fast, plant underlag.
- Apparatet må kun tilsluttes vekselstrøm fra en jordforbundet stikkontakt med en netspænding i overensstemmelse med oplysningerne på apparatets typeskilt.
- Efterlad ikke apparatet uden opsyn, når det er tændt.
- Hvis apparatet skal flyttes, skal det først sikres, at apparatet er slukket. Brug begge hænder til at flytte apparatet med.
- Brug aldrig apparatet med reservedele, der ikke er anbefalet eller leveret af producenten.
- Tag ikke stikket ud af stikkontakten ved at trække i ledningen eller apparatet. Rør aldrig ved apparatet med våde eller fugtige hænder.
- Hvis apparatet skal kasseres på grund af en defekt, anbefales det at klippe ledningen af, når den er trukket ud af stikkontakten. Aflever herefter apparatet på den lokale genbrugsstation.
- Hvis apparatet ikke fungerer, når der er tændt for det, kan det skyldes, at sikringen er sprunget, eller at fejlstrømsafbryderen i elskabet er slået fra. Gruppen kan være overbelastet, eller der har været en fejlstrøm.
- Forsøg aldrig selv at reparere apparatet i tilfælde af en fejl. Hvis apparatets sikring er gået, kan det tyde på en fejl, der ikke kan afhjælpes ved at fjerne eller udskifte sikringen. Der må kun bruges originale reservedele.
- Apparatet, ledningen og stikket må aldrig nedsænkes i vand eller anden væske.
- Apparatet er kun beregnet til husholdningsbrug. Hvis apparatet ikke bruges efter hensigten, kan der ikke gøres krav på skadeserstatning ved eventuelle fejl, og garantien bortfalder.

- Apparatet er beregnet til anvendelse i husholdninger og lignende brug som f.eks.:
 - i personalekøkkener, butikker, kontorer og andre arbejdsmiljøer
 - af gæster på hoteller, moteller og lignende
 - i Bed & Breakfast-miljøer
 - på landbrugsejendomme.
- Mikroovnen er udelukkende egnet til opvarmning af mad- og drikkevarer. Hvis den anvendes til tørring af mad eller tøj eller til opvarmning af varmpuder, hjemmesko, fugtige vaskeklude/ svampe og lignende, kan der opstå risiko for kvæstelser, antændelse eller brand.
- Brug aldrig højtryks- eller damprenser til rengøring af mikroovnen.
- Vær opmærksom på, hvilke materialer der kan tåle mikroovn, og hvilke der ikke kan:

- alufolie	ja*
- papir	ja**
- husholdningsfilm	ja
- alubakker	nej
- bokse til mikroovn	ja
- varmemfast plast	ja
- uglaseret lertøj	nej
- køkkengrej af metal	nej
- ovnfast glas og keramik	ja
- almindeligt glas	ja
- poselukkere af metal	nej
- service med metalkant	nej
- kviksølvtermometer	nej
- lukkede glas	nej***
- flasker med snæver hals	nej
- stegeposer	ja

* Små stykker kan bruges til f.eks. at dække ben på kylling for at undgå, at de bliver overstegt.

** Brug ikke mønstret køkkenrulle til tildækning af madvarer eller opsugning af fedt.

*** Tag låget af, og hold øje med, at glasset ikke opvarmes for længe, da det kan sprænges.

PRODUKTBESKRIVELSE

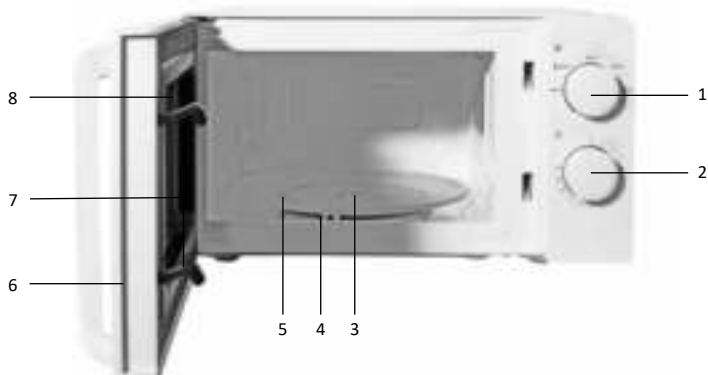

1. Drejeknap til effekt
2. Drejeknap til minutur (0-30 minutter)
3. Ring til drejeplade
4. Tap til drejeplade
5. Drejeplade
6. Låge
7. Sikkerhedskroge
8. Rude

FØR IBRUGTAGNING

Inden apparatet tages i brug første gang: Pak forsigtigt mikroovnen ud, og fjern al emballage. Hold emballagen (plastposer og pap) uden for børns rækkevidde. Kontroller efter udpakningen omhyggeligt apparatet for uvendige skader, der måtte være opstået under transporten. Placer apparatet på et fast, plant underlag, og sørg for, at der er tilstrækkeligt med plads til ventilation omkring det.

Den minimale installationshøjde er 85 cm. Der skal være 30 cm frirum på oversiden og mindst 20 cm mellem mikroovnen og eventuelle tilstødende vægge. Ovnens indstillelige fødder må ikke afmonteres. Ventilationsåbningerne må ikke tildækkes.

Brug af mikroovnen kan forstyrre signaler fra tv og radio. Placer derfor ikke mikroovnen i nærheden af disse apparater. Placer ikke mikroovnen i nærheden af varmekilder, f.eks. en radiator eller et komfur.

Rengør mikroovnen og tilbehøret med en fugtig klud. Apparatet er nu klar til brug. Første gang mikroovnen anvendes, kan den lugte "ny". Det er helt normalt og ufarligt og forsvinder af sig selv.

Kontroller, at spændingen stemmer overens med angivelserne på typeskiltet, og sæt stikket i en jordforbundet stikkontakt.

NB! Den sølvfarvet plade i højre side af mikroovnen sikrer, at mikrobølgerne fordeles i mikroovnen. Den må under ingen omstændigheder fjernes.

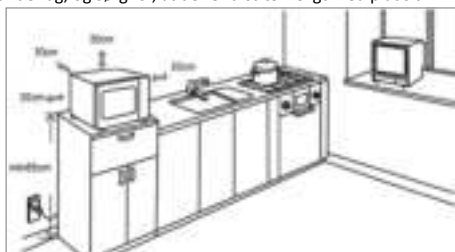

MADLAVNING I MIKROOVNEN

- Anbring maden, der skal tilberedes, på en tallerken eller mikroovnseget beholder i mikroovnen, og luk lågen.
- Indstil den ønskede effekt på drejeknappen.
- Indstil tilberedningstiden på den nederste drejeknap (mellem 0 og 30 minutter).
- Mikroovnen starter automatisk, når tilberedningstid og effekt er indstillet.
- Når tilberedningstiden er gået, lyder der et signal, og mikroovnen slukker automatisk.
- Når mikroovnen ikke er i brug, skal minuturet altid stå på 0.

Effekt	Anvendelse
120 watt	Blødgøring af smør eller is
280 watt 	Suppe, gryderetter eller optøning
360 watt	Gryderetter, fisk
500 watt	Fisk, kylling, hakket kød
600 watt	Ris
700 watt	Opvarmning, mælk, kogning af vand, grøntsager, opvarmning af drikkevarer

Til optøning af retter eller kød er det bedst at bruge indstillingen  280 W. Denne indstilling er beregnet til optøning. Optøningens varighed afhænger af vægten af de madvarer, der skal optøes. Hvis tilberedningstiden er mindre end 2 minutter, skal minuturet drejes om på f.eks. 5 minutter og derefter tilbage til den ønskede tid.

RENGØRING OG VEDLIGEHOLDELSE

Inden mikroovnen rengøres, skal stikket trækkes ud af stikkontakten, og apparatet skal køle helt af.

Indvendigt

Rengør apparatet indvendigt efter hver brug. Brug en fugtig klud. Til grundig rengøring kan bruges varmt vand tilsat opvaskemiddel. Tør ovnen grundigt efter med en tør klud indvendigt.

Tilbehør

Rengør det separate tilbehør som drejepladen og ringen til drejepladen med varmt vand tilsat opvaskemiddel. Tilbehøret må ikke vaskes i opvaskemaskinen. Tør det hele grundigt af, før det tages i brug igen.

Udvendigt

Rengør apparatet udvendigt med en fugtig klud eller svamp. Om nødvendigt kan apparatet rengøres udvendigt med et mildt opvaskemiddel. Rengør også lågen og gummitætningen grundigt.

TEKNISKE OPLYSNINGER

Typenummer	TMS2001W
Spænding	230-240 volt ~50 Hz
Tilslutningsværdi	1100 watt
Minutur	30 minutter
Kapacitet	20 liter
Drejepladediameter	Ø 245 mm
Udvendige mål – b x d x h	446 x 332 x 245 mm
Indvendige mål – b x d x h	298 x 309 x 202 mm
Nettovægt	9,4 kg

BORTSKAFFELSE



Dette symbol betyder, at produktet ikke må bortskaffes sammen med almindeligt husholdningsaffald (2012/19/EU). Følg de gældende nationale regler for frasortering og indsamling af elektrisk og elektronisk udstyr. Når du bortskaffer produktet korrekt, er du med til at mindske belastningen af miljøet og folkesundheden. Produktets emballage er 100% genanvendelig. Sørg for, at emballagen affaldssorteres.

ZALECENIA BEZPIECZEŃSTWA – PL

- **Przed użyciem urządzenia należy najpierw uważnie przeczytać całą instrukcję obsługi i zachować ją na potrzeby późniejszego wykorzystania.**
- Tego urządzenia można używać wyłącznie do celów opisanych w tej instrukcji obsługi. Nie stosuj żrących środków czyszczących w tym urządzeniu. Mikrofalówka jest przeznaczona wyłącznie do podgrzewania potraw. Urządzenie nie nadaje się do użytku przemysłowego ani laboratoryjnego.
- Nie próbuj korzystać z mikrofalówki, jeśli drzwiczki są otwarte. Może to skutkować niebezpiecznym narażeniem na energię z fal elektromagnetycznych. Haczyków bezpieczeństwa nie można uszkadzać ani modyfikować.
- Nie umieszczaj żadnych przedmiotów między drzwiczkami mikrofalówki. Zadbaj o to, aby drzwiczki i uszczelki były zawsze czyste.
- **⚠ Uwaga:** Jeśli drzwiczki lub uszczelki są uszkodzone, mikrofalówki nie można używać, aż nie zostanie naprawiona przez specjalistę.
- **⚠ Uwaga:** Cieczy ani innych potraw nie można podgrzewać w zamkniętych puszkach ani zamkniętych pojemnikach, ponieważ mogą one wybuchnąć pod wpływem ciśnienia.
- **⚠ Uwaga:** Naprawami urządzeń elektrycznych powinni zajmować się wyłącznie odpowiedni specjaliści. Wykonywanie napraw, kiedy konieczne jest otwarcie obudowy urządzenia, jest niebezpieczne. Obudowa chroni przed narażeniem na energię z fal elektromagnetycznych.
- Urządzenie należy przechowywać poza zasięgiem dzieci. Dzieci nie zdają sobie sprawy z zagrożeń, które mogą występować podczas użycia urządzeń elektrycznych. Dlatego w żadnym wypadku dzieci nie powinny mieć kontaktu z urządzeniami elektrycznymi bez nadzoru. W związku z tym trzymaj urządzenie i kabel poza zasięgiem dzieci poniżej 8. roku życia.

- Urządzenie może być używane przez dzieci w wieku powyżej 8 lat i przez osoby o ograniczonych zdolnościach fizycznych, umysłowych i mentalnych bądź osoby nieposiadające doświadczenia lub wiedzy, kiedy używają one urządzenia pod nadzorem lub są poinstruowane na temat bezpiecznego jego użytkowania, a także rozumieją związane z tym zagrożenia.
- Dzieci nie mogą bawić się urządzeniem.
- Urządzenie nie może być czyszczone ani konserwowane przez dzieci, chyba że odbywa się to pod odpowiednim nadzorem.
- Korzystaj wyłącznie z materiałów, które są przeznaczone do użytku w mikrofalówce.
- Nigdy nie włączaj mikrofalówki, kiedy jest pusta.
- Mikrofalówkę należy regularnie czyścić i usuwać z niej resztki jedzenia.
- Obserwuj mikrofalówkę, kiedy podgrzewasz jedzenie w plastikowym lub papierowym pojemniku. Może bowiem dojść do nagłego zapłonu.
- W przypadku wystąpienia dymu należy wyłączyć mikrofalówkę i wyciągnąć wtyczkę z gniazdka. Drzwiczki zostaw zamknięte, aby zduśić płomień.
- Nie podgrzewaj nadmiernie potraw.
- Nie używaj wnętrza mikrofalówki jako przestrzeni do przechowywania. Nie trzymaj tam ciastek, chleba itd.
- Usuń metalowe klipsy do zamykania lub uchwyty z papierowych lub plastikowych pojemników przed umieszczeniem ich w mikrofalówce.
- Instaluj mikrofalówkę wyłącznie zgodnie z instrukcjami.
- Jajek w skorupkach ani jajek ugotowanych na twardo nie można podgrzewać w mikrofalówce, ponieważ mogą wybuchnąć. Nawet kiedy mikrofalówka jest już wyłączona.
- Nie używaj urządzenia, kiedy wtyczka, kabel lub urządzenie są uszkodzone, kiedy urządzenie przestaje działać prawidłowo, lub kiedy upadnie bądź w inny sposób ulegnie uszkodzeniu. W takich przypadkach skonsultuj się ze sprzedawcą lub naszą służbą techniczną. W żadnym razie nie można samodzielnie wymieniać wtyczki ani kabla.

- Urządzenie można użytkować i przechowywać wyłącznie wewnątrz.
- Nie używaj mikrofalówki w pobliżu wody, w wilgotnej piwnicy/garażu ani w pobliżu basenu.
- Unikaj kontaktu z gorącymi powierzchniami, kiedy urządzenie jest włączone. **Część zewnętrzna ulega nagrzanu!**
- Nigdy nie zakrywaj otworów wentylacyjnych.
- Kabla sieciowego nie można w żadnym wypadku mocno zaginać ani kłaść na gorących elementach.
- Nieczyszczenie mikrofalówki może doprowadzić do uszkodzeń, co z kolei ma wpływ na okres eksploatacji i może prowadzić do niebezpiecznych sytuacji.
- Zawartość butelek i słoiczków z jedzeniem dla niemowląt należy wymieszać lub wstrząsnąć przed spożyciem. Sprawdź temperaturę, aby uniknąć poparzeń.
- **⚠ Uwaga:** Podgrzewanie cieczy może skutkować nadmiernym zagotowaniem, co może z kolei doprowadzić do wybuchu. Również kiedy mikrofalówka jest już wyłączona. Uważaj, kiedy wyciągasz filiżankę lub miskę z mikrofalówki. Z tego względu zawsze umieszczaj plastikową lub ceramiczną łyżeczkę w filiżance podczas podgrzewania.
- Mikrofalówka nie nadaje się do użytku z zegarem lub osobnym zdalnym sterowaniem.
- Zawsze zadbaj o to, aby urządzenie stało na solidnym, płaskim podłożu.
- Podłączaj urządzenie wyłącznie do źródeł prądu zmiennego, do uziemionego gniazdka o napięciu sieciowym zgodnym z informacją podaną na tabliczce znamionowej urządzenia.
- Nie pozostawiaj urządzenia bez nadzoru, jeśli jest ono włączone.
- Jeśli chcesz przemieścić urządzenie, masz obowiązek zadbać o to, aby było ono wyłączone. Podczas przemieszczania urządzenia należy używać obu rąk.
- Urządzenia nie można w żadnym wypadku używać, jeśli składa się ono z części, które nie są zalecane lub dostarczone przez producenta.
- Nie można ciągnąć za kabel ani urządzenie, aby odłączyć wtyczkę z gniazdka. Urządzenia nie można dotykać mokrymi ani wilgotnymi rękami.

- Jeśli zdecydujesz o zaprzestaniu użytkowania urządzenia z powodu defektu, zalecamy przeciąć kabel po wyciągnięciu wtyczki z kontaktu. Urządzenie należy pozostawić w odpowiedniej placówce przetwarzania odpadów w swojej gminie.
- Jeśli urządzenie nie działa po włączeniu, może być to spowodowane aktywacją bezpiecznika lub wyłącznika różnicowo-prądowego w elektrycznej skrzynce rozdzielczej. Grupa może być nadmiernie obciążona lub może występować prąd różnicowy.
- W razie awarii nigdy nie podejmuj się naprawy; przebicie zabezpieczenia w urządzeniu może sygnalizować defekt, którego nie można naprawić poprzez usunięcie lub wymianę tego zabezpieczenia. Niezbędne jest, aby wykorzystywane były wyłącznie oryginalne części.
- Nigdy nie zanurzaj urządzenia, kabla ani wtyczki w wodzie.
- To urządzenie jest przeznaczone wyłącznie do użytku w gospodarstwach domowych. Jeśli urządzenie jest niewłaściwie użytkowane, w razie ewentualnych defektów nie można rościć żadnych praw do odszkodowania, a wszelkie prawa gwarancyjne wygasają.
- Urządzenie jest przeznaczone do użytku w gospodarstwach domowych i tym podobnych, jak np.:
 - w kuchniach pracowniczych, w sklepach, biurach i innych miejscach pracy;
 - przez gości w hotelach, motelach i innych obiektach rezydencyjnych;
 - w obiektach typu Bed&Breakfast;
 - w gospodarstwach rolnych.
- Mikrofalówka jest przeznaczona wyłącznie do podgrzewania jedzenia i napojów. Suszenie jedzenia lub odzieży oraz podgrzewanie poduszek rozgrzewających, kapci, gąbek, mokrych ścierek itp. może stwarzać ryzyko odniesienia obrażeń ciała, zapłonu lub pożaru.
- Nigdy nie używaj myjek wysokociśnieniowych ani myjek parowych do czyszczenia mikrofalówki.
- Sprawdź, które z poniższych materiałów można stosować w mikrofalówce:
 - folia aluminiowa tak*
 - papier tak**

- folia kuchenna	tak
- foremka aluminiowa	nie
- zastawa do użycia w mikrofalówce	tak
- żaroodporny plastik	tak
- ceramika nieglazurowana	nie
- metalowe przybory kuchenne	nie
- żaroodporne szkło i ceramika	tak
- normalne szkło	tak
- metalowe klipsy do zamykania	nie
- talerze z metalową obwódką	nie
- termometr rtęciowy	nie
- zamknięty słoik	nie***
- butelka z wąską szyjką	nie
- worek do pieczenia	tak

- * Korzystaj z małych elementów, aby zapobiec temu, że cieńsze elementy, np. kurczaka, zbyt szybko się podgrzeją.
- ** Nie używaj dekorowanych ręczników kuchennych do zakrywania jedzenia i do zbierania tłuszczu.
- *** Zdejmij zakrętkę i zwróć uwagę, czy słoik nie jest zbyt długo nagrzewany. Szkło może pęknąć.

OPIS PRODUKTU

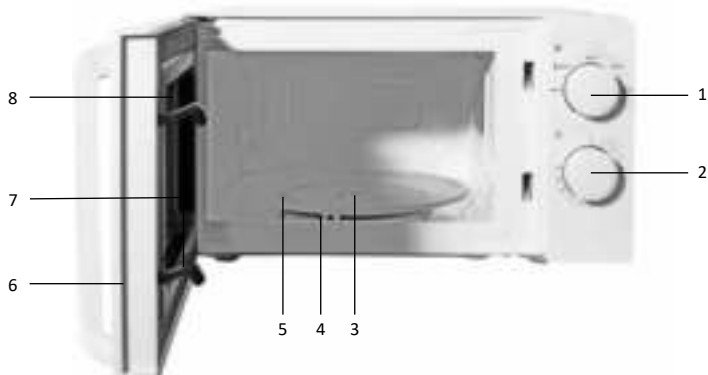

1. Pokrętko mocy mikrofalówki
2. Pokrętko zegara (od 0 do 30 minut)
3. Dzwonek dla tacy obrotowej
4. Nasadka na tacę obrotową
5. Taca obrotowa
6. Drzwiczki
7. Haki ochronne
8. Szyba

PRZED PIERWSZYM UŻYCIEM

Przed pierwszym użyciem urządzenia należy wykonać następujące czynności: ostrożnie wyciągnij mikrofalówkę i usuń wszystkie materiały opakowaniowe. Opakowanie (worki plastikowe i karton) trzymaj poza zasięgiem dzieci. Po rozpakowaniu urządzenia sprawdź je pod kątem uszkodzeń zewnętrznych, które mogą ewentualnie powstać podczas transportu. Umieść urządzenie na solidnym, płaskim podłożu i zwróć uwagę, aby zapewnić wokół niego odpowiednią wentylację.

Minimalna wysokość montażu to 85 cm. W górnej części należy zachować 30 cm wolnej przestrzeni i minimum 20 cm między mikrofalówką a ewentualnie sąsiadującymi z nią ścianami. Nie demontuj nóżek regulowanych mikrofalówki. Nie zakrywaj otworów wentylacyjnych.

Użytkowanie mikrofalówki może zakłócać sygnał telewizora i radia. Nie ustawiaj więc mikrofalówki w pobliżu tego rodzaju urządzeń. Nie ustawiaj mikrofalówki również w pobliżu źródeł ciepła, takich jak grzejnik lub kuchenka.

Wyczyść mikrofalówkę i akcesoria przy użyciu lekko wilgotnej ściereki. Urządzenie jest teraz gotowe do użycia. Podczas pierwszego użycia mikrofalówka może pachnieć „nowością” i jest to całkowicie normalne. Nie ma to negatywnych skutków i samoistnie ustępuje.

Sprawdź, czy napięcie odpowiada wartości podanej na tabliczce znamionowej i włóż wtyczkę do uziemionego gniazdka.

Uwaga! Srebrna płytka z prawej strony mikrofalówki umożliwia rozpraszanie fal elektromagnetycznych w mikrofalówce. Nie można jej w żadnym wypadku demontować.



GOTOWANIE W MIKROFALÓWCE

- Umieść w urządzeniu potrawę znajdującą się na talerzu lub w misce przeznaczonej do użycia w mikrofalówce i zamknij drzwiczki.
- Ustaw wymaganą moc mikrofalówki przy użyciu pokrętle.
- Przy użyciu dolnego pokrętle ustaw czas gotowania (między 0 a 30 minut).
- Mikrofalówka uruchamia się automatycznie po ustawieniu czasu gotowania i mocy.
- Po upływie czasu gotowania rozlegnie się sygnał dźwiękowy, a mikrofalówka automatycznie się wyłączy.
- Kiedy mikrofalówka nie jest używana, zegar należy ustawiać zawsze w pozycji 0.

Moc mikrofalówki	Zastosowanie
120 W	Zmiękczenie masła lub lodu
280 W	Zupa, stamopot lub rozmrażanie
360 W	Stamopot, ryby
500 W	Ryby, kurczak, mięso mielone
600 W	Ryż
700 W	Podgrzewanie, mleko, gotowanie wody, warzyw, podgrzewanie napojów

Na potrzeby rozmrażania posiłków lub mięs najlepiej używać ustawienia 280 W. Ten tryb jest przeznaczony specjalnie do rozmrażania. Wymagany czas rozmrażania jest zależny od masy porcji.

Wyłącznie jeśli czas przygotowania wynosi mniej niż 2 minuty, przekręć pokrętle zegara na przykład na 5 minut, a następnie przekręć pokrętle ponownie na odpowiedni czas.

CZYSZCZENIE I KONSERWACJA

Przed przystąpieniem do czyszczenia mikrofalówki, wyłącz urządzenie, wyciągnij wtyczkę z gniazdka i zaczekaj aż urządzenie całkowicie ostygnie.

Wnętrze

Po każdym użyciu czyść wnętrze urządzenia. Używaj do tego celu wilgotnej ściereki. Na potrzeby gruntownego czyszczenia użyj ciepłej wody i płynu do mycia naczyń, a następnie dokładnie wysusz wnętrze przy użyciu ściereki.

Aksesoria

Wyczyść luźne akcesoria, takie jak taca obrotowa i jej pierścienie, przy użyciu ciepłej wody i płynu do mycia naczyń. Akcesoria można również myć w zmywarce. Przed ponownym użyciem wszystko dokładnie wysusz.

Elementy zewnętrzne

Elementy zewnętrzne urządzenia należy czyścić przy użyciu wilgotnej ściereki lub gąbki. Jeśli jest to konieczne, możesz wyczyścić urządzenie na zewnątrz przy użyciu łagodnego płynu do mycia naczyń. Dokładnie wyczyść również drzwiczki i uszczelkę przy drzwiczkach.

DANE TECHNICZNE

Numer typu	TMS2001W
Napięcie	230-240 V ~50 Hz
Moc przyłączeniowa	1100 W
Zegar	30 minut
Pojemność	20 litrów
Średnica tacy obrotowej	Ø 245 mm
Wymiary zewnętrzne – szer. x dł. x wys.	446 x 332 x 245 mm
Wymiary wewnętrzne – szer. x dł. x wys.	298 x 309 x 202 mm
Masa netto	9,4 kg

RECYKLING



Ten symbol oznacza, że tego produktu nie można utylizować wraz z standardowymi odpadami komunalnymi (2012/19/WE). Przestrzegaj przepisów obowiązujących w danym kraju odnośnie do segregowania odpadów elektrycznych i elektronicznych. Utylizując produkt prawidłowo, zapobiegasz negatywnym skutkom dla środowiska i zdrowia publicznego.

Materiał opakowaniowy tego produktu w 100% nadaje się do ponownego użycia, dlatego należy go wyrzucić osobno.

BEZPEČNOSTNÍ PŘEDPISY - CS

- **Před použitím spotřebiče si nejprve důkladně přečtěte celý návod k použití a pečlivě ho uchovejte k pozdějšímu nahlédnutí.**
- Spotřebič používejte pouze pro účely popsané v tomto návodu. Spotřebič uvnitř nečistěte agresivními čistícími prostředky. Tato mikrovlnná trouba je vhodná pouze pro ohřívání. Spotřebič není vhodný pro průmyslové nebo laboratorní použití.
- Mikrovlnnou troubu nepoužívejte s otevřenými dvířky. Mohlo by to mít za následek nebezpečné vystavení mikrovlnné energii. Nepoškozujte ani neupravujte bezpečnostní háčky.
- Mezi dvířka mikrovlnné trouby nekládejte žádné předměty. Zajištěte, aby dvířka i těsnění byly vždy čisté.
- **⚠ Let op:** Při poškození dvířek nebo těsnění nesmí být mikrovlnná trouba používána, dokud ji neopraví odborník.
- **⚠ Let op:** Tekutiny a jiné potraviny nesmí být zahřívány v uzavřených plechovkách nebo uzavřených nádobách, protože by mohly explodovat kvůli tlaku.
- **⚠ Let op:** Opravy elektrických spotřebičů musí provádět výhradně odborníci. Je nebezpečné provádět opravu, při které je potřeba otevřít kryt spotřebiče. Kryt chrání před vystavením se mikrovlnné energii.
- Spotřebič uchovávejte mimo dosah dětí. Děti si neuvědomují nebezpečí, které může vzniknout při práci s elektrickými spotřebiči. Proto dětem nikdy nedovolte manipulovat s elektrickými spotřebiči bez dohledu. Spotřebič a kabel uchovávejte mimo dosah dětí do 8 let.
- Děti od 8 let a starší osoby s omezenými fyzickými, smyslovými nebo duševními schopnostmi nebo nedostatečnými zkušenostmi nebo znalostmi smí spotřebič používat pod dozorem nebo pokud byly poučeny o jeho bezpečném používání a chápou nebezpečí spojená s jeho používáním.
- Děti si se spotřebičem nesmí hrát.
- Čištění nebo údržbu spotřebiče nesmí provádět děti, ledaže by to prováděly pod dohledem.
- Používejte pouze materiály vhodné k používání v mikrovlnné troubě.
- Nikdy nezapínejte prázdnou mikrovlnnou troubu.

- Mikrovlnnou troubu je nutné pravidelně čistit a odstraňovat zbytky jídla.
- Při ohřívání jídla v plastové nebo papírové nádobě mikrovlnnou troubu kontrolujte. Je zde totiž nebezpečí samovolného vznícení.
- Objeví-li se kouř, mikrovlnnou troubu vypněte a vytáhněte zástrčku ze zásuvky. Nechte dvířka zavřená, abyste udusili plameny.
- Jídlo příliš nezahřívejte.
- Vnitřek mikrovlnné trouby nepoužívejte ke skladování. Neskladujte v ní žádné sušenky, chleba apod.
- Před vložením papírových nebo plastových nádob/sáčků do mikrovlnné trouby z nich odstraňte kovové uzavírací pásky a kovové rukojeti.
- Mikrovlnnou troubu instalujte pouze podle návodu.
- Vejce ve skořápce a vejce natvrdo v mikrovlnné troubě neohřívejte, protože by mohla explodovat, a to dokonce i po vypnutí mikrovlnné trouby.
- Nepoužívejte spotřebič pokud je poškozen nebo má poškozenou zástrčku či kabel nebo již správně nefunguje nebo pokud spadl nebo byl jinak poškozen. V takovém případě se informujte u prodejce nebo naší technické podpory. Zástrčku ani kabel v žádném případě nevyměňujte svépomocí.
- Spotřebič používejte a uchovávejte pouze uvnitř.
- Nepoužívejte mikrovlnnou troubu v blízkosti vody, ve vlhkém sklepě nebo v garáži či v blízkosti bazénu.
- Pokud je spotřebič v provozu, nedotýkejte se teplých povrchů.
Vnějšek je horký!
- Ventilační otvory nikdy nezakrývejte.
- Nikdy ostře neohýbejte napájecí kabel ani jej neved'te přes horké plochy.
- Neudržování mikrovlnné trouby v čistotě může vést k opotřebením, což má vliv na životnost a může to vést k nebezpečným situacím.
- Obsah kojeneckých lahví a sklenic kojenecké výživy musí být před konzumací promíchán nebo protřepán. Teplotu obsahu zkontrolujte, abyste předešli popáleninám.

- **⚠ Let op:** Při ohřívání kapalin může dojít k explozivnímu vzrůstání kapaliny, a to dokonce i po vypnutí mikrovlnné trouby. Hrnek nebo nádobu z mikrovlnné trouby vyndávejte se zvýšenou opatrností. Do hrnku proto při ohřívání vždy vložte plastovou nebo keramickou lžičku.
- Mikrovlnná trouba není vhodná pro použití s kuchyňskými minutkami nebo samostatným dálkovým ovládním.
- Vždy zajistěte, aby spotřebič stál na pevném a rovném povrchu.
- Spotřebič připojujte pouze ke střídavému proudu, do nástěnné zásuvky s napájecím napětím podle údajů na typovém štítku spotřebiče.
- Nenechávejte spotřebič bez dozoru, když je v provozu.
- Při přemísťování spotřebiče zajistěte, aby byl vypnutý. Při přemísťování spotřebiče používejte obě ruce.
- Spotřebič nikdy nepoužívejte s náhradními díly, které nedodal nebo nedoporučil výrobce.
- Při vytahování zástrčky ze zásuvky netahejte za kabel ani za spotřebič. Nikdy se spotřebiče nedotýkejte mokřýma nebo vlhkýma rukama.
- Pokud se rozhodnete spotřebič kvůli závadě nepoužívat, doporučujeme vám po vytažení zástrčky ze zásuvky ustrihnout kabel. Spotřebič odevzdejte na příslušném místě pro zpracování odpadů ve vaší obci.
- Pokud spotřebič po zapnutí nefunguje, mohou být poškozeny pojistka nebo jistič v elektrické rozvodné skříni. Skupina může být příliš zatížena nebo mohlo dojít k úniku proudu do země.
- V případě poruchy opravu nikdy neprovádějte sami. Pokud selže zabezpečovací zařízení ve spotřebiči, může to znamenat závadu, kterou nelze odstranit odstraněním nebo nahrazením tohoto zabezpečení. Je třeba používat výhradně originální díly.
- Spotřebič, kabel nebo zástrčku nikdy nenořte do vody.
- Tento spotřebič je vhodný výlučně pro použití v domácnosti. Pokud se spotřebič nepoužívá správně, nelze v případě případných poruch vznášet nároky na náhradu škody a propadá záruka.
- Tento spotřebič je určen pro použití v domácnosti a podobné účely, jako například:
 - v zaměstnaneckých kuchyních, v obchodech, kancelářích a jiných pracovních prostředích;

- hosty v hotelech, motelech a jiných obytných prostředích;
- v ubytovacích typu Bed & Breakfast;
- na farmách.
- Mikrovlnná trouba je vhodná pouze pro ohřívání jídla a pití. Sušení potravin nebo oděvů a ohřívání vyhřívacích polštářů, pantoflí, čistících hub, vlhkých hadříků apod. může způsobit nebezpečí zranění, vznícení nebo požáru.
- K čištění mikrovlnné trouby nikdy nepoužívejte vysokotlaký nebo parní čistič.
- Věnujte pozornost následujícím materiálům a tomu, zda je či není možné je používat v mikrovlnné troubě:

- hliníková folie	ano*
- papír	ano**
- folie pro domácnost	ano
- hliníková miska	ne
- nádobí do mikrovlnných trub	ano
- tepelně odolné plasty	ano
- neglazovaný kameninový materiál	ne
- kovové nádoby	ne
- sklo a keramika pro použití v troubě	ano
- normální sklo	ano
- kovový uzavírací pásek	ne
- talíř s kovovým ozdobným lemem	ne
- rtuťový teploměr	ne
- uzavřená sklenice	ne***
- láhev s úzkým hrdlem	ne
- sáček na pečení	ano
- * Použijte malé kousky, abyste zabránili příliš rychlému ohřátí například tenčích částí kuřete.
- ** Používejte nezdobený kuchyňský papír pro zakrytí potravin a pro nasátí tuků.
- *** Odstraňte víko a dávejte pozor, aby se sklenice příliš dlouho neohřívala. Sklo může prasknout.

POPIS VÝROBKU

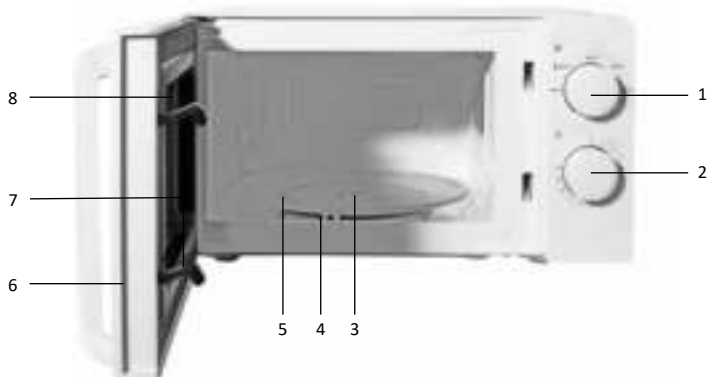

1. Přepínač výkonu mikrovlnné trouby
2. Časovač (0 až 30 minut)
3. Kruh pro otočný talíř
4. Unašeč otočného talíře
5. Otočný talíř
6. Dvířka
7. Bezpečnostní háky
8. Okénko k nahlížení

PŘED PRVNÍM POUŽITÍM

Před prvním použitím spotřebiče postupujte následujícím způsobem: opatrně mikrovlnnou troubu vybalte a odstraňte veškerý obalový materiál. Obaly (plastové sáčky a karton) držte mimo dosah dětí. Po vybalení pečlivě zkontrolujte, zda spotřebič nemá vnější poškození, ke kterému mohlo dojít při transportu. Umístěte spotřebič na pevný, rovný povrch a zajistěte, aby kolem něj bylo dostatek místa pro dostatečné větrání.

Minimální instalační výška je 85 cm. Nad mikrovlnnou troubou musí být 30 cm volného prostoru a mezi mikrovlnnou troubou a případnými sousedními stěnami musí být minimálně 20 cm. Neodstraňujte z mikrovlnné trouby nastavitelné nožičky. Nezakrývejte ventilační otvory.

Použití mikrovlnné trouby může narušit signál z televize a rádia. Neumísťujte mikrovlnnou troubu do blízkosti takových zařízení. Neumísťujte mikrovlnnou troubu do blízkosti tepelných zdrojů, jako je topení nebo kamna.

Mikrovlnnou troubu a příslušenství očistěte lehce navlhčeným hadříkem. Spotřebič je nyní připraven k použití. Mikrovlnná trouba může mít při prvním použití pach „novosti“, což je zcela normální, neškodný jev a sám o sobě zmizí. Zkontrolujte, zda napětí odpovídá napětí uvedenému na typovém štítku a zasuňte zástrčku do uzemněné zásuvky.

Pozor! Stříbrná destička vpravo v mikrovlnné troubě zajišťuje distribuci mikrovln v mikrovlnné troubě. Nikdy ji neodstraňujte.



VAŘENÍ V MIKROVLNNÉ TROUBĚ

- Připravované jídlo položte na talíř nebo na mísu pro ohřev v mikrovlnné troubě, vložte je do mikrovlnné trouby a zavřete dvířka.
- Přepínačem nastavte požadovaný mikrovlnný výkon.
- Nastavte dobu vaření pomocí spodního přepínače (mezi 0 a 30 minutami).
- Mikrovlnná trouba se spustí automaticky po nastavení doby vaření a výkonu.
- Po uplynutí doby vaření zazní zvukový signál a mikrovlnná trouba se automaticky vypne.
- Pokud mikrovlnnou troubu nepoužíváte, vždy nastavte časovač na 0.

Výkon mikrovlnné trouby	Použití
120 wattů	Změknutí másla nebo zmrzliny
280 wattů 	Polévky, dušená jídla nebo rozmrazování
360 wattů	Dušená jídla, ryby
500 wattů	Ryby, kuře, mleté maso
600 wattů	Rýže
700 wattů	Ohřev mléka, vaření vody, zeleniny, ohřev nápojů

K rozmrazení jídel nebo masa je nejvhodnější režim  280 W. Tento režim je zvlášť vhodný pro rozmrazování. Doba potřebná k rozmrazení závisí na hmotnosti rozmrazované potraviny.

Pouze pokud by doba přípravy byla kratší než 2 minuty, nastavte časovač na například 5 minut a otočte pak tlačítko zpět na požadovanou dobu.

ČIŠTĚNÍ A ÚDRŽBA

Před čištěním spotřebič vypněte, vytáhněte zástrčku ze zásuvky a nechte spotřebič zcela vychladnout.

Vnitřek mikrovlnné trouby

Vnitřek spotřebiče po každém použití vyčistěte. Použijte vlhký hadřík. Pro důkladné čištění použijte teplou vodu s prostředkem na nádobí a vnitřek důkladně osušte hadříkem.

Příslušenství

Oddělené příslušenství, jako je otočný talíř a kruh pro otočný talíř vyčistěte teplou vodou a prostředkem na mytí nádobí. Toto příslušenství lze také vyčistit v myčce. Před dalším použitím vše důkladně osušte.

Vnější část mikrovlnné trouby

Vnější část spotřebiče čistěte vlhkým hadříkem nebo houbou. V případě potřeby můžete vnější část spotřebiče umýt jemným prostředkem na mytí nádobí. Dvířka a těsnění dvířek také řádně vyčistěte.

TECHNICKÉ ÚDAJE

Typové číslo	TMS2001W
Napětí	230-240 V ~50Hz
Příkon	1100 W
Časovač	30 minut
Objem	20 litrů
Průměr otočného talíře	Ø 245 mm
Vnější rozměry - š x h x v	446 x 332 x 245 mm
Vnitřní rozměry - š x h x v	298 x 309 x 202 mm
Čistá hmotnost	9,4 kg

RECYKLACE



Tento symbol znamená, že výrobek nesmí být likvidován společně s běžným domovním odpadem (2012/19/EU). Při odděleném sběru elektrických a elektronických výrobků se řiďte příslušnými předpisy vaší země. Správná likvidace výrobku zabrání negativním dopadům na životní prostředí a lidské zdraví. Obalový materiál tohoto výrobku je 100% recyklovatelný, obalový materiál vracejte odděleně.

BEZPEČNOSTNÉ PREDPISY – SK

- **Skôr než začnete spotrebič používať, pozorne si prečítajte celý návod na použitie a uschovajte ho pre prípad ďalšej potreby.**
- Spotrebič používajte výlučne na účely uvedené v návode na použitie. Spotrebič zvnútra nečistite agresívnymi čistiacimi prostriedkami. Tato mikrovlnná rúra je vhodná len na zohrievanie. Spotrebič nie je vhodný na priemyselné alebo laboratórne použitie.
- Mikrovlnnú rúru nepoužívajte s otvorenými dvierkami. Mohlo by to spôsobiť nebezpečné vystavenie mikrovlnovej energii. Nepoškodzuje ani neupravujte bezpečnostné háčiky.
- Medzi dvierka mikrovlnnej rúry nevkladajte žiadne predmety. Zaistite, aby boli dvierka a tesnenie vždy čisté.
- **⚠ Let op:** Pri poškodení dvierok alebo tesnenia nepoužívajte mikrovlnnú rúru, kým ju neopraví odborník.
- **⚠ Let op:** Tekutiny a iné potraviny nezohrievajte v uzavretých plechovkách alebo uzatvorených nádobách, pretože by mohli v dôsledku tlaku vybuchnúť.
- **⚠ Let op:** Elektrické spotrebiče smú opravovať výlučne odborníci. Je nebezpečné vykonávať opravu, pri ktorej je potrebné otvoriť kryt spotrebiča. Kryt chráni pred vystavením mikrovlnovej energii.
- Spotrebič uchovávajte mimo dosahu detí. Deti si neuvedomujú nebezpečenstvá, ktoré môžu vzniknúť pri manipulácii s elektrickými spotrebičmi. Z toho dôvodu nikdy nenechávajte deti pracovať s elektrickými spotrebičmi bez dozoru. Spotrebič a kábel uchovávajte mimo dosahu detí mladších ako 8 rokov.
- Pri zodpovedajúcom dozore alebo poučení o bezpečnom používaní spotrebiča a upozornení na nebezpečenstvá s ním spojené môžu tento spotrebič používať deti od veku 8 rokov a osoby so zníženými fyzickými, zmyslovými alebo mentálnymi schopnosťami, ako aj osoby bez skúseností alebo potrebných znalostí.
- Deti sa nesmú so spotrebičom hrať.
- Čistenie alebo údržbu spotrebiča nesmú vykonávať deti, iba ak by to robili pod dohľadom.
- Používajte výlučne materiály vhodné na používanie v mikrovlnnej rúre.

- Nikdy nezapínajte prázdnu mikrovlnnú rúru.
- Mikrovlnnú rúru je nutné pravidelne čistiť a odstraňovať zvyšky jedla.
- Pri zohrievaní jedla v plastovej alebo papierovej nádobe mikrovlnnú rúru kontrolujte. Vzniká tu nebezpečenstvo samovoľného vznietenia.
- Ak sa objaví dym, mikrovlnnú rúru vypnite a vytiahnite zástrčku zo zásuvky. Nechajte dvierka zatvorené, aby ste udusili plamene.
- Jedlo príliš nezohrievajte.
- Vnútro mikrovlnnej rúry nepoužívajte na skladovanie. Neskladujte v nej žiadne sušienky, chlieb a pod.
- Pred vložením papierových alebo plastových nádob/vreciek do mikrovlnnej rúry z nich odstráňte kovové uzatváracie pásky a kovové rukoväti.
- Mikrovlnnú rúru inštalujte len podľa návodu.
- Vajcia v škrupine a vajcia natvrdo v mikrovlnnej rúre nezohrievajte, keďže by mohli vybuchnúť, a to dokonca aj po vypnutí mikrovlnnej rúry.
- Spotrebič nepoužívajte, ak je poškodená zástrčka, kábel alebo samotný spotrebič. Tiež ho nepoužívajte, ak viac nefunguje správne, spadol, resp. vykazuje iné známky poškodenia. V takom prípade sa obráťte na predajcu alebo našu technickú službu. Zástrčku ani kábel nesmiete v žiadnom prípade vymieňať sami.
- Spotrebič používajte a uchovávajte len v interiéri.
- Nepoužívajte mikrovlnnú rúru v blízkosti vody, vo vlhkej pivnici ani v garáži či v blízkosti bazénu.
- Ak je spotrebič v prevádzke, nedotýkajte sa teplých povrchov.
Vonkajšok je horúci!
- Ventiláčné otvory nikdy nezakrývajte.
- Napájací kábel nikdy príliš neohýbajte ani ho nevedzte cez horúce povrchy.
- Neudržovanie mikrovlnnej rúry v čistote môže spôsobiť jej opotrebenie, čo má vplyv na životnosť a môže viesť k nebezpečným situáciám.

- Obsah dojčenských fliaš a pohárov na dojčenskú výživu pred konzumáciou premiešajte alebo pretrepte. Teplotu obsahu skontrolujte, aby ste predišli popáleninám.
- **⚠ Let op:** Pri zohrievaní kvapalín môže dôjsť k výbušnému zovretiu kvapaliny, a to dokonca aj po vypnutí mikrovlnnej rúry. Hrnček alebo nádobu z mikrovlnnej rúry vyberajte so zvýšenou opatrnosťou. Do hrnčeka preto pri zohrievaní vždy vložte plastovú alebo keramickú lyžičku.
- Mikrovlnná rúra nie je vhodná na použitie s kuchynským časovačom alebo samostatným diaľkovým ovládaním.
- Spotrebič vždy umiestnite na pevný a rovný povrch.
- Spotrebič napájajte len na striedavý prúd do nástennej zásuvky s ochranným kontaktom a sieťovým napätím zodpovedajúcim údajom, ktoré sa uvádzajú na typovom štítku spotrebiča.
- Spotrebič, ktorý sa práve používa, nikdy nenechávajte bez dozoru.
- Pri premiestňovaní spotrebiča zaistite, aby bol vypnutý. Spotrebič premiestňujte oboma rukami.
- Spotrebič nikdy nepoužívajte s náhradnými dielmi, ktoré nedodal alebo neodporučil výrobca.
- Zástrčku z nástennej zásuvky nikdy neodpájajte ťahaním za kábel, resp. spotrebič. Spotrebiča sa nikdy nedotýkajte vlhkými či mokrými rukami.
- Ak sa rozhodnete spotrebič pre poruchu viac nepoužívať, odporúčame vám, aby ste po vytiahnutí zástrčky z nástennej zásuvky odrezali kábel. Spotrebič odneste na príslušné oddelenie spracovania odpadov vo vašej obci.
- Ak spotrebič po zapnutí nefunguje, môže ísť o problém súvisiaci s poistkou alebo prúdovým chráničom v rozvodnej skrini. Mohlo dôjsť k preťaženiu elektrického obvodu alebo úniku elektrického prúdu.
- Poruchu nikdy neopravujte sami; vyrazenie poistky v spotrebiči môže poukazovať na poruchu, ktorá sa nedá opraviť odstránením alebo výmenou poistky. Musia sa používať výlučne originálne náhradné diely.

- Spotrebič, kábel ani zástrčku nikdy neponárajte do vody.
- Tento spotrebič je určený výlučne na použitie v domácnosti. Ak sa spotrebič použije iný účel, než na aký je určený, nie je v prípade poruchy možné požadovať náhradu škody a dochádza k strate platnosti záruky.
- Tento spotrebič je určený na použitie v domácnosti a podobné účely, ako napríklad:
 - v zamestnaneckých kuchyniach, v obchodoch, kanceláriách a iných pracovných prostrediach;
 - pre hostí v hoteloch, motelloch a iných obytných prostrediach;
 - v ubytovniach typu Bed & Breakfast;
 - na farmách.
- Mikrovlnná rúra je vhodná len na zohrievanie jedla a nápojov. Sušenie potravín alebo odevov a zohrievanie vyhrievacích vankúšov, papúč, čistiacich špongií, vlhkých handričiek a pod. môže spôsobiť nebezpečenstvo zranení, vznietenia alebo požiaru.
- Na čistenie mikrovlnnej rúry nikdy nepoužívajte vysokotlakový alebo parný čistič.
- Venujte pozornosť nasledujúcim materiálom a tomu, či je ich možné používať v mikrovlnnej rúre:

- hliníková fólia	áno*
- papier	áno**
- fólia do domácnosti	áno
- hliníková miska	nie
- riad do mikrovlnných rúr	áno
- tepelne odolné plasty	áno
- neglazovaný kameninový materiál	nie
- kovový riad	nie
- sklo a keramika na použitie v rúre	áno
- normálne sklo	áno
- kovový uzatvárací pásik	nie
- tanier s kovovým ozdobným lemom	nie
- ortuťový teplomer	nie

OPIS VÝROBKU

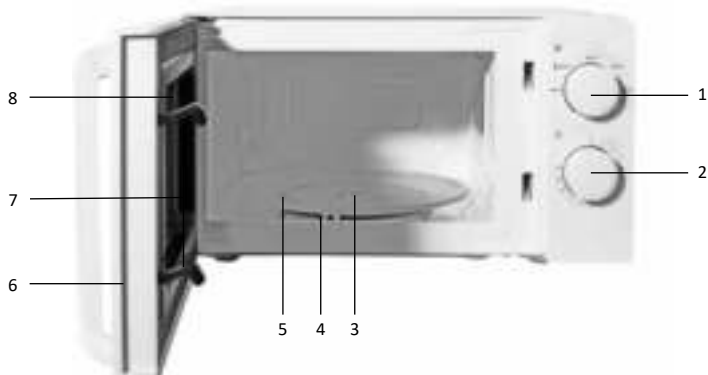

1. Prepínač výkonu mikrovlnnej rúry
2. Časovač (0 až 30 minút)
3. Kruh na otočný tanier
4. Unášač otočného taniera
5. Otočný tanier
6. Dvierka
7. Bezpečnostné háčiky
8. Okienko na nahliadanie

PRED PRVÝM POUŽITÍM

Pred prvým použitím spotrebiča postupujte nasledujúcim spôsobom: opatrne mikrovlnnú rúru vybaľte a odstráňte všetok obalový materiál. Obalový materiál (plastové vrecká a kartón) skladujte mimo dosahu detí. Po vybalení vizuálne skontrolujte, či spotrebič nevykazuje známky poškodenia, ku ktorému mohlo dôjsť počas prepravy. Spotrebič umiestnite na pevný, rovný povrch a zabezpečte, aby bol okolo neho dostatok priestoru na postačujúce vetranie.

Minimálna inštalačná výška je 85 cm. Nad mikrovlnnou rúrou musí byť 30 cm voľného priestoru a medzi mikrovlnnou rúrou a prípadnými susednými stenami musí byť minimálne 20 cm. Neodstraňujte z mikrovlnnej rúry nastaviteľné nožičky. Nezakrývajte vetracie otvory.

Použitie mikrovlnnej rúry môže narušiť signál z televízie a rádia. Neumiestňujte mikrovlnnú rúru do blízkosti tlakových zariadení. Neumiestňujte mikrovlnnú rúru do blízkosti tepelných zdrojov, ako je vykurovanie alebo pec.

Mikrovlnnú rúru a príslušenstvo vyčistite mierne navlhčenou handričkou. Spotrebič je teraz pripravený na použitie. Mikrovlnná rúra môže mať pri prvom použití pach „novosti“, čo je úplne normálne, neškodný jav a zmizne sám. Skontrolujte, či napätie zodpovedá napätiu uvedenému na typovom štítku a zasuňte zástrčku do uzemnenej zásuvky.

Pozor! Strieborná doštička napravo v mikrovlnnej rúre zaisťuje distribúciu mikrovlnn v mikrovlnnej rúre. Nikdy ju neodstraňujte.



VARENIE V MIKROVLNNEJ RÚRE

- Pripravené jedlo položte na tanier alebo na misu pre ohrev v mikrovlnnej rúre, vložte ich do mikrovlnnej rúry a zatvorte dverka.
- Prepínačom nastavte požadovaný mikrovlnný výkon.
- Nastavte dobu varenia pomocou spodného prepínača (medzi 0 a 30 minútami).
- Mikrovlnná rúra sa spustí automaticky po nastavení doby varenia a výkonu.
- Po uplynutí doby varenia zaznie zvukový signál a mikrovlnná rúra sa automaticky vypne.
- Ak mikrovlnnú rúru nepoužívate, vždy nastavte časovač na 0.

Výkon mikrovlnnej rúry	Použitie
120 W	Zmäknutie masla alebo zmrzliny
280 W 	Polievky, dusené jedlá alebo rozmrazovanie
360 W	Dusené jedlá, ryby
500 W	Ryby, kura, mleté mäso
600 W	Ryža
700 W	Ohrev mlieka, varenie vody, zeleniny, ohrev nápojov

Na rozmrazenie jedál alebo mäsa je najvhodnejší režim  280 W. Tento režim je zvlášť vhodný na rozmrazovanie. Doba potrebná na rozmrazenie závisí od hmotnosti rozmrazovanej potraviny. Len ak by bola doba prípravy kratšia než 2 minúty, nastavte časovač na napríklad 5 minút a potom otočte tlačidlo späť na požadovanú dobu.

ČISTENIE A ÚDRŽBA

Pred čistením spotrebič vypnite, vytiahnite zástrčku zo zásuvky a nechajte spotrebič úplne vychladnúť.

Vnútrajšok rúry

Vnútrajšok spotrebiča po každom použití vyčistite. Použite vlhkú handričku. Na dôkladné čistenie použite teplú vodu s čistiacim prostriedkom a vnútrajšok dôkladne osušte handrou.

Príslušenstvo

Oddelené príslušenstvo, ako je otočný tanier a kruh na otočný tanier, vyčistite teplou vodou a prostriedkom na umývanie riadu. Toto príslušenstvo tiež môžete vyčistiť v umývačke riadu. Pred ďalším použitím všetko dôkladne osušte.

Vonkajšok rúry

Vonkajšok spotrebiča čistite vlhkou handrou alebo hubkou. V prípade potreby môžete vonkajšiu časť spotrebiča umyť jemným prostriedkom na umývanie riadu. Dverka a tesnenie dverok tiež riadne vyčistite.

TECHNICKÉ ÚDAJE

Typové číslo	TMS2001W
Napätie	230 – 240 V ~50 Hz
Príkon	1100 W
Časovač	30 minút
Objem	20 litrov
Priemer otočného taniera	Ø 245 mm
Vonkajšie rozmery – š x h x v	446 x 332 x 245 mm
Vnútorne rozmery – š x h x v	298 x 309 x 202 mm
Čistá hmotnosť	9,4 kg

RECYKLÁCIA



Tento symbol znamená, že výrobok nesmie byť likvidovaný spoločne s bežným domovým odpadom (2012/19/EÚ). Pri oddelenom zbere elektrických a elektronických výrobkov sa riadte príslušnými predpismi vášho štátu. Správna likvidácia výrobku zabráni negatívnym dopadom na životné prostredie a ľudské zdravie. Obalový materiál tohto výrobku je 100 % recyklovateľný, obalový materiál vracajte oddelene.

ACCESSOIRES BESTELLEN

NL

Ga naar www.tomado.com/support om accessoires of reserveonderdelen aan te schaffen.

GARANTIEVOORWAARDEN

Op dit product wordt een garantie van 24 maanden verleend. Uw garantie is geldig wanneer het product is gebruikt in overeenstemming met de gebruiksaanwijzing en voor het doel waarvoor het gemaakt is. Tevens dient het originele aankoopbewijs overlegd te worden met daarop de aankoopdatum, de naam van de retailer en het artikelnummer van het product. Voor uitgebreide garantievoorwaarden verwijzen wij u naar onze website: www.tomado.com/support

ORDERING ACCESSORIES

EN

Go to www.tomado.com/support to purchase accessories or spare parts.

WARRANTY CONDITIONS

A 24 month warranty is provided for this product. Your warranty is valid if the product has been used in accordance with the instruction manual and for the purpose for which it was made. Also the original proof of purchase must be submitted, stating the date of purchase, the name of the retailer and the item number of the product. For extensive warranty information you are referred to our website: www.tomado.com/support

BESTELLEN VON ZUBEHÖR

DE

Wenn Sie Zubehör oder Ersatzteile benötigen, besuchen Sie bitte unsere Webseite www.tomado.com/support.

GARANTIEBESTIMMUNGEN

Für dieses Produkt gewähren wir eine Garantie von 24 Monaten. Diese Garantie gilt jedoch nur, wenn das Produkt in Übereinstimmung mit den Anweisungen in der Gebrauchsanleitung und für den Zweck, für den es hergestellt wurde, verwendet wird. Darüber hinaus muss der originale Kaufbeleg (mit Kaufdatum, Namen des Einzelhändlers und Artikelnummer des Produkts) vorgelegt werden. Die ausführlichen Garantiebestimmungen finden Sie auf unserer Webseite: www.tomado.com/support

COMMANDER DES ACCESSOIRES

FR

Rendez-vous sur www.tomado.com/support pour acheter des accessoires ou des pièces de rechange.

CONDITIONS DE LA GARANTIE

Ce produit est garanti pour une période de 24 mois. Votre garantie est valable lorsque le produit est utilisé conformément au mode d'emploi et pour l'usage auquel il est destiné. Par ailleurs, la preuve d'achat originale doit être fournie, en portant mention de la date d'achat, du nom du détaillant ainsi que du numéro d'article du produit. Pour connaître les conditions de garantie détaillées, rendez-vous sur notre site Internet : www.tomado.com/support

PEDIDOS DE ACCESORIOS

ES

Visite www.tomado.com/support para adquirir accesorios o piezas de recambio.

CONDICIONES DE LA GARANTÍA

Este producto está cubierto por una garantía de 24 meses. Su garantía es válida siempre que el producto se utilice conforme a las instrucciones de uso y para el fin para el que se ha concebido. Además, se deberá presentar el justificante de compra original, donde figure la fecha de compra, el nombre del vendedor y el número de artículo del producto. Para leer todos los detalles de las condiciones de garantía, visite nuestro sitio web: www.tomado.com/support

COME ORDINARE GLI ACCESSORI

IT

All'indirizzo web www.tomado.com/support è possibile acquistare accessori e parti di ricambio.

CONDIZIONI DI GARANZIA

Su questo apparecchio vige una garanzia del produttore di 24 mesi. La garanzia è valida soltanto qualora il prodotto sia stato utilizzato in conformità alle istruzioni per l'uso e destinato ai fini a cui è preposto. A un'eventuale richiesta, è inoltre necessario allegare la prova di acquisto originale recante la data di acquisto, il nome del venditore e il numero di articolo del prodotto. Per ulteriori informazioni sulle condizioni di garanzia: www.tomado.com/support

BESTILLING AF TILBEHØR

DA

Tilbehør og reservedele kan bestilles på www.tomado.com/support.

GARANTIBETINGELSER

På dette produkt gives 24 måneders garanti. Garantien dækker, såfremt produktet anvendes i overensstemmelse med brugervejledningen og det tilsigtede formål. Der skal ligeledes forevises originalkvittering, som skal indeholde købsdato, forhandlerens navn og produktets varenummer. Garantibetingelserne kan læses i deres fulde længde på vores hjemmeside: www.tomado.com/support.

ZAMAWIANIE AKCESORIÓW

PL

Akcesoria lub części zamienne można zamawiać na stronie internetowej: www.tomado.com/support.

WARUNKI GWARANCJI

Ten produkt jest objęty 24-miesięczną gwarancją. Gwarancja jest ważna, kiedy użytkuje się produkt zgodnie z instrukcją obsługi oraz zgodnie z przeznaczeniem. Oprócz tego należy przy tym przedłożyć dowód zakupu z widoczną datą zakupu, nazwą sprzedawcy detalicznego oraz numerem artykułu dotyczącego produktu. Szczegółowe warunki gwarancji można znaleźć na naszej stronie internetowej pod adresem: www.tomado.com/support

OBJEDNÁVÁNÍ PŘÍSLUŠENSTVÍ

CS

Příslušenství nebo náhradní díly objednávejte přes www.tomado.com/support.

ZÁRUČNÍ PODMÍNKY

Na tento výrobek se vztahuje záruka 24 měsíců. Vaše záruka je platná, pokud byl výrobek použit v souladu s návodem k použití a za účelem, pro který byl vyroben. Zároveň je nutné předložit původní doklad o koupi opatřený datem nákupu, jménem prodejce a číslem zboží. Podrobné záruční podmínky naleznete na našich webových stránkách: www.tomado.com/support

OBJEDNÁVANIE PRÍSLUŠENSTVA

SK

Príslušenstvo alebo náhradné diely objednávajte cez www.tomado.com/support.

ZÁRUČNÉ PODMIENKY

Na tento výrobok na vzťahuje záruka 24 mesiacov. Vaša záruka je platná, pokiaľ bol výrobok použitý v súlade s návodom na použitie a na účely, na ktoré bol vyrobený. Zároveň je nutné preložiť pôvodný doklad o kúpe s dátumom nákupu, menom predajcu a číslom tovaru. Podrobné záručné podmienky nájdete na našich webových stránkach www.tomado.com/support.

TOMADO®

TMS2001W

Tomado Electric Appliances

Postbus 159

6920 AD Duiven

The Netherlands

✉ support@tomado.com

🌐 www.tomado.com

Wijzigingen en drukfouten voorbehouden/ Änderungen und Druckfehler vorbehalten/ Sous réserve de modification / Modifications and printing errors reserved/
Sujeto a cambios y errores de impresión/ Con riserva di modifiche ed errori di stampa/ Der tages forbehold for ændringer og trykfej/ Zastrzega się prawo do zmian i błędów w druku/
Změny a tiskové chyby vyhrazeny/ Zmeny a tlačové chyby sú vyhradené
TMS2001W-01.0719

TOMADO.COM