

**INVENTUM**

SINCE 1908

**KP511/KP521**

KOOKPLAAT  
HOT PLATE  
KOCHESTELLE  
PLAQUE DE CUISSON



GEBRUIKSAANWIJZING  
INSTRUCTION MANUAL  
GEBRAUCHSANLEITUNG  
MODE D'EMPLOI



# NEDERLANDS



Klein huishoudelijke apparaten horen niet in de vuilnisbak. Breng ze naar de betreffende afvalverwerkingsafdeling van uw gemeente.

Omschrijving van het apparaat

1. Veiligheidsvoorschriften
  2. In gebruik nemen
  3. Gebruiken
  4. Reiniging & onderhoud
- Garantie & Service

pagina 4  
pagina 4  
pagina 5  
pagina 5  
pagina 5  
pagina 13

# ENGLISH



Legislation requires that all electrical and electronic equipment must be collected for reuse and recycling. Electrical and electronic equipment marked with the symbol indicating separate collection of such equipment must be returned to a municipal waste collection point.

Description of the appliance

1. Safety instructions
  2. Before first use
  3. Operation
  4. Cleaning & maintenance
- Guarantee & after sales Service

page 6  
page 6  
page 7  
page 7  
page 7  
page 13

# DEUTSCH



Elektro Haushaltsgeräte gehören nicht in den Hausmüll. Entsorgen Sie diese über Ihren Elektrofachhändler oder Ihrer örtlichen Wertstoffsammelstelle.

Beschreibung des Geräts

1. Sicherheitshinweise
  2. In betrieb nehmen
  3. Die Kochstelle verwenden
  4. Reinigung & pflege
- Garantie & Service

Seite 8  
Seite 8  
Seite 9  
Seite 9  
Seite 9  
Seite 14

# FRANÇAIS



Les petits appareils domestiques doivent être mis au rebut dans des conteneurs spéciaux ou aux points de collecte réservés à cet usage.

Définition de l'appareil

1. Consignes de sécurité
  2. Pour une première utilisation
  3. Mise en service
  4. Nettoyage & entretien
- Garantie & Service

page 10  
page 10  
page 11  
page 11  
page 11  
page 14

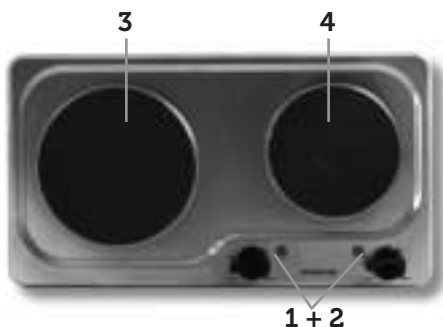

1. Thermostaatknop (OFF- MIN - MAX)
2. Controlelampje - rood
3. Gietijzeren kookplaat Ø 185 mm
4. Gietijzeren kookplaat Ø 155 mm

## 1 | VEILIGHEIDSVOORSCHRIFTEN

- **Lees eerst de gebruiksaanwijzing aandachtig en geheel door voordat u het apparaat gaat gebruiken en bewaar deze zorgvuldig voor latere raadpleging.**
- Gebruik dit apparaat uitsluitend voor de in de gebruiksaanwijzing beschreven doeleinden.
-  **Let op!** Vermijd het aanraken van de warme oppervlakken wanneer het apparaat ingeschakeld is.
- Sluit het apparaat alleen aan op wisselstroom, op een randgeaarde wandcontactdoos, met een netspanning overeenkomstig met de informatie aangegeven op het typeplaatje van het apparaat.
- Het netsnoer nooit scherp buigen of over hete delen laten lopen.
- Wikkel het snoer geheel af om oververhitting van het snoer te voorkomen.
- Plaats het apparaat nooit in de buurt van apparaten die warmte afgeven zoals ovens, gasfornuizen, kookplaten, etc. Het apparaat op afstand houden van muren of andere objecten die vlam kunnen vatten zoals gordijnen, handdoeken (katoen of papier etc.).
- Zorg er altijd voor dat het apparaat op een stevige, vlakke ondergrond staat en gebruik het uitsluitend binnenshuis.
- Laat het apparaat niet onbeheerd achter indien het apparaat in werking is.
- Indien u het apparaat wilt verplaatsen, dient u ervoor te zorgen dat het apparaat uitgeschakeld is. U dient bij het verplaatsen van het apparaat beide handen te gebruiken.
- Gebruik het apparaat niet wanneer de stekker, het snoer of het apparaat beschadigd is, of wanneer het apparaat niet meer naar behoren functioneert of wanneer het gevallen of op een andere manier beschadigd is. Raadpleeg dan de winkelier of onze technische dienst. In geen geval de stekker of het snoer zelf vervangen.
- Reparaties aan elektrische apparaten dienen uitsluitend door vakmensen uitgevoerd te worden. Verkeerd uitgevoerde reparaties kunnen aanzienlijke gevaren voor de gebruiker tot gevolg hebben.
- Het apparaat nooit gebruiken met onderdelen die niet door de fabrikant zijn aanbevolen of geleverd.
- Niet aan het snoer c.q. het apparaat trekken om de stekker uit de wandcontactdoos te halen. Het apparaat nooit met natte of vochtige handen aanraken.
- Het apparaat kan worden gebruikt door kinderen van 8 jaar en ouder en door personen met beperkte fysieke, zintuiglijke of mentale vermogens of gebrek aan ervaring of kennis, wanneer zij het apparaat onder toezicht gebruiken of zijn geïnstrueerd over het veilige gebruik ervan en zij de daaruit voortkomende gevaren begrijpen.
- Kinderen mogen niet met het apparaat spelen.
- Het apparaat mag niet door kinderen worden gereinigd of onderhouden, tenzij dit onder toezicht gebeurt.
- Indien het apparaat niet gebruikt of gereinigd wordt, zet het apparaat geheel uit en verwijder de stekker uit het stopcontact.
- Verlengsnoeren mogen alleen gebruikt worden indien de netspanning (zie typeplaatje) en het vermogen hetzelfde of hoger zijn dan van het apparaat. Gebruik altijd een goedgekeurd, geaard verlengsnoer.
- Als u besluit het apparaat, vanwege een defect, niet langer te gebruiken, adviseren wij u, nadat u de stekker uit de wandcontactdoos heeft verwijderd, het snoer af te knippen. Breng het apparaat naar de betreffende afvalverwerkingsafdeling van uw gemeente.
- Indien het apparaat na het inschakelen niet functioneert, dan kan de zekering of de aardlekschakelaar in de elektra verdeelkast zijn aangesproken. De groep kan te zwaar zijn belast of een aardlekstroom kan zijn opgetreden.
- Ga bij storing nooit zelf repareren; het doorslaan van de beveiliging in het apparaat kan duiden op een defect, dat niet wordt verholpen door verwijdering of vervanging van deze beveiliging. Het is noodzakelijk dat er uitsluitend originele onderdelen gebruikt worden.
- **Dompel het apparaat, het snoer of de stekker nooit**

### onder in water.

- Dit apparaat is uitsluitend geschikt voor huishoudelijk gebruik. Wanneer het apparaat oneigenlijk gebruikt wordt, kan er bij eventuele defecten geen aanspraak op schadevergoeding worden gemaakt en vervalt het recht op garantie.

## 2 | IN GEBRUIK NEMEN

Voordat u het apparaat voor de eerste maal in gebruik neemt, dient u als volgt te werk te gaan: pak de kookplaat voorzichtig uit en verwijder al het verpakkingsmateriaal. De verpakking (plastic zakken en karton) buiten het bereik van kinderen houden. Controleer na het uitpakken het apparaat zorgvuldig op uiterlijke schade, mogelijk ontstaan tijdens transport.

Plaats de kookplaat op een stevige, vlakke en hittebestendige ondergrond. Maak de kookplaat schoon met een licht vochtige doek. De kookplaat (-platen) is (zijn) voorzien van een beschermplaat die voor het eerste gebruik verwijderd dient te worden. Dit doet u door de kookplaat ongeveer 5 à 6 minuten op de maximumstand aan te laten staan. Er kan een lichte rookontwikkeling ontstaan door de beschermplaat die nu van de kookplaat brandt. Na het verwijderen van de beschermplaat kunt u de kookplaat uitschakelen of gaan gebruiken.

## 3 | GEBRUIKEN

De thermostaatknop is traploos regelbaar:

OFF = uit

MIN = laag

MAX = hoog

Zorg ervoor dat de thermostaatknop op «OFF» staat voordat het apparaat wordt ingeschakeld. Steek de stekker in het stopcontact. Draai de thermostaatknop rechtsom op de gewenste stand. Het controlelampje gaat branden. Stand «MIN» van de kookplaat is de laagste stand en stand «MAX» is de hoogste stand.

Het duurt ongeveer 10 minuten voordat de kookplaat de maximum temperatuur heeft bereikt (op de maximum stand van de thermostaatknop). Indien de temperatuur, behorende bij de ingestelde stand, bereikt is, gaat het controlelampje uit. Na een temperatuurdaling, warmte afgifte aan de pan, schakelt de thermostaat weer in. Het controlelampje brandt weer.

**LET OP:** HET APPARAAT KAN TIJDENS HET GEBRUIK ERG WARM WORDEN, ZET HET APPARAAT DAAROM TIJDENS HET GEBRUIK OP EEN HITTEBESTENDIGE PLAAT EN ZET HET NOOIT OP EEN KUNSTSTOF TAFEL OF KUNSTSTOF TAFELKLEED.

Gebruik alleen pannen met een bodem die dezelfde doorsnede hebben als de verwarmingsplaat zelf. Bij een kleinere doorsnede zal dit tot energieverlies leiden. Model KP511 heeft een gietijzeren kookplaat met een doorsnede van 185 mm. Model KP521 heeft een gietijzeren kookplaat met een doorsnede van 155 mm en een gietijzeren kookplaat met een doorsnede van 185 mm.

Raak de kookplaat niet aan wanneer de kookplaat ingeschakeld is. Let erop dat de kookplaat (-platen) na uitschakeling niet direct afgekoeld is (zijn). Verwijder na elk gebruik de stekker uit het stopcontact.

## 4 | REINIGING EN ONDERHOUD

Voor het schoonmaken het apparaat uitschakelen en de stekker uit de wandcontactdoos verwijderen. Laat de kookplaat afkoelen alvorens deze te reinigen met een vochtige doek. De behuizing kan ook met een vochtige doek of spons schoon gemaakt worden. **Gebruik geen schuurmiddelen of andere agressieve reinigingsmiddelen.**

Houd er rekening mee dat de kookplaten na uitschakeling nog even tijd nodig hebben om af te koelen.

**Het apparaat niet onderdompelen in water en/of andere vloeistoffen.**

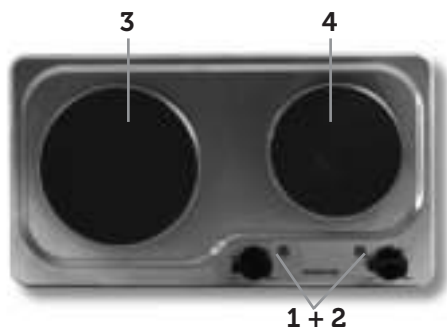

1. Thermostat knob (OFF - MIN - MAX)
2. Control light - red
3. Cast iron hot plate Ø 185 mm
4. Cast iron hot plate Ø 155 mm

## 1 | SAFETY INSTRUCTIONS

- Please read these instructions before operating the appliance and retain for future use.
- The appliance is intended solely for domestic use within the home.
- **Attention!** Avoid touching hot surfaces, especially the outside of the appliance when the appliance is in use.
- Before plugging into a socket, check that the voltage in your home corresponds with the voltage printed on the bottom of the appliance.
- Never let the power cord of the appliance hang over the edge of a table or counter, touch hot surfaces or become knotted.
- Never place this appliance on or near a hot gas or electric burner or where it could touch a heated oven or microwave oven. Do not allow this appliance to touch curtains, wall coverings, clothing, dishtowels or other flammable materials during use.
- Always use the appliance on a secure, dry, level surface.
- Never leave the appliance unattended when in use.
- Always carry out regular checks of the power cord to ensure no damage is evident. Should there be any signs that the cord is damaged in the slightest degree, the entire appliance should be returned to the Customer Service Department. For your own safety, only use the accessories and spare parts from the manufacturer which are suitable for the appliance.
- For your own safety, only use the accessories and spare parts from the manufacturer which are suitable for the appliance.
- Always return the appliance after a malfunction, or if it has been damaged in any manner to the Customer Service Department for examination, repair or adjustment as special purpose tools are required.
- Never unplug it from the socket by pulling on the cable.
- Always ensure that your hands are dry before handling the plug, switch or power cord.
- An electrical appliance is not a toy, and should therefore always be placed outside the reach of children. Children are not always able to understand potential risks. Teach children a responsible handling of electrical appliances.
- Children should be supervised to ensure that they do not play with the appliance.
- This appliance may be used by children over the age of 8 and by people with reduced physical, sensory or mental skills or a lack of experience or knowledge, provided that they are supervised or have been instructed on how to use the electric underblanket safely, and are fully aware of the consequent risks of use.
- Children must not play with the appliance.
- Cleaning and user maintenance must not be performed by children unless supervised.
- Unplug the appliance as soon as you have finished using it and when you are cleaning it.
- If an extension cord is used, check the marked electrical rating of the extension cord to the electrical rating on the appliance. Make sure that it can not be pulled on by children or tripped over unintentionally.
- Should you decide not to use the appliance anymore, make it inoperative by cutting the power cord after removing the plug from the socket. We also recommend making all potentially dangerous parts of the appliance harmless, particularly for children who might be tempted to play with it.
- Never use the appliance if it is not working properly, or if it has been damaged. Any intervention other than cleaning and normal maintenance by the customer must be carried out by an approved service centre.
- The appliance is not intended to be operated by means of an external timer or a separate remote-control system.
- **Never immerse any part of the main body, lid, power cord and plug in water or any other liquid to protect against electrical hazards.**

## 4 | CLEANING & MAINTENANCE

Let the appliance cool off and always unplug the appliance before cleaning. Wipe the outside of the appliance with a damp cloth and dry the kettle afterwards. **Never use any abrasives!** Be aware of the fact that the appliance needs time to cool down after switching of. **Never immerse the appliance in water or others liquids.**

## 2 | BEFORE FIRST USE

Before you use the appliance for the first time, please do as follows: Carefully unpack the appliance and remove all the packaging material. Keep the material (plastic bags and cardboard) out of reach of children. Check the appliance after unpacking for any damage, possible from transportation. Place the appliance on a stable and heat resistant surface. Clean the appliance with a damp cloth. The hotplate(s) has (have) a protective layer which should be removed before the first use. Switch the hot plate on for about 5 to 6 minutes on the maximum position. There can be a slight development of smoke from the protective layer which is now burning of. After removing the protective layer you can now switch the hot plate of or begin using it.

## 3 | OPERATION

The thermostat button is adjustable:

OFF = off

MIN = low

MAX = high

Make sure the thermostat button is set to position «OFF» before you switch on the appliance. Plug the appliance into a socket.

For heating the hot plate(s) turn the knob clockwise. The red control light will burn. Position «MIN» is the lowest position and position «MAX» is the highest position. It takes about 10 minutes before the hot plate has reached the maximum temperature (on the maximum position of the thermostat knob). If the temperature is reached which conforms to the set position, the control light will go out. After a temperature drop, giving of heat to the pan, the thermostat and the control light will switch on.

**ATTENTION: THE APPLIANCE CAN GET HOT DURING USE. THEREFORE ALWAYS PLACE THE APPLIANCE ON A HEAT RESISTANT SURFACE AND NEVER ON A PLASTIC TABLE OR PLASTIC TABLE CLOTH.**

Use only pots with a bottom which has the same cross-cut as the hot plate. A smaller cross-cut will lead to energy loss. Model KP511 has a cast iron plate with a cross-cut of 185 mm. Model KP521 has a cast iron plate with a cross-cut of 185 mm and a cast iron plate with a cross-cut of 155 mm.

Do not touch the hot plate when in use. Be careful: the hot plates need time to cool down after switching the appliance of. Always unplug the hot plate after every use.

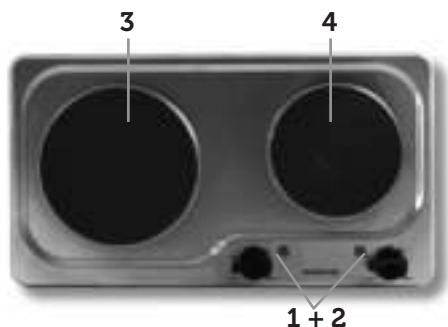

1. Thermostatknopf (OFF - MIN - MAX)
2. Kontrolllampe - rot
3. Gusseisene Kochstelle Ø 185 mm
4. Gusseisene Kochstelle Ø 155 mm

## 1 | SICHERHEITSHINWEISE

- Lesen Sie diese Gebrauchsanweisung sorgfältig durch, bevor Sie das Gerät in Betrieb nehmen und heben Sie diese für den späteren Gebrauch auf.
- Benutzen Sie dieses Gerät nur zu dem in dieser Gebrauchsanleitung beschriebenen Zweck.
- **Achtung!** Das Gerät kann während des Betriebs heiß werden. Berührungen mit der Haut können Verbrennungen verursachen.
- Die Spannung der Stromquelle muss mit den Angaben auf dem Typenschild übereinstimmen.
- Das Kabel nicht über scharfe Kanten ziehen, einklemmen oder herunterhängen lassen. Kabel vor Hitze und Feuchtigkeit schützen!
- Rollen Sie das Netzkabel ganz aus.
- Stellen Sie das Gerät weder auf/ noch in der Nähe eines heißen Gas- oder Elektroherdes auf. Stellen Sie das Gerät nicht neben brennbares Material, z.B. einem Rollo oder einen Vorhang.
- Stellen Sie das Gerät so auf, dass es auf einer ebenen und stabilen Fläche steht.
- Lassen Sie das Gerät während des Betriebs nicht unbeaufsichtigt.
- Wenn Sie das Gerät verschieben möchten, achten Sie darauf, dass das Gerät ausgeschaltet ist und völlig abgekühlt ist. Sie sollten das Gerät nur mit beiden Händen verschieben.
- Wenn das Gerät oder das Netzkabel defekt oder beschädigt ist, muss es von einer autorisierten Werkstatt ersetzt werden, da für die Reparatur Spezialwerkzeuge und/oder spezielle Teile benötigt werden. Wenden Sie sich an Ihren Händler oder an das Inventum Service Center.
- Wenn das Gerät nicht benutzt oder gereinigt wird, schalten Sie das Gerät aus und ziehen Sie den Stecker aus der Steckdose.
- Den Netzstecker nicht an der Leitung, mit dem Gerät

- oder mit nassen Händen aus der Steckdose ziehen.
- Das Gerät kann von Kindern ab 8 Jahren und darüber sowie von Personen mit verringerten physischen, sensorischen oder mentalen Fähigkeiten oder Mangel an Erfahrung und Wissen benutzt werden, wenn Sie beaufsichtigt werden und bezüglich des sicheren Gebrauchs des Wärme-Unterbettes unterwiesen wurden und die daraus resultierenden Gefahren verstehen.
- Kinder dürfen nicht mit dem Gerät spielen.
- Reinigung und Benutzer-Wartung dürfen nicht von Kindern ohne Beaufsichtigung durchgeführt werden.
- Achten Sie darauf, dass Sie elektrische Geräte immer außerhalb der Reichweite von Kindern aufstellen.
- Falls Sie ein Verlängerungskabel benutzen, stellen Sie sicher, dass die Netzspannung gleich oder höher ist als die des Gerätes und dass Sie ein geerdetes Kabel verwenden.
- Bei definitiver Außerbetriebsetzung eines derartigen Gerätes wird empfohlen, es funktionsuntüchtig zu machen, indem man das Versorgungskabel durchschneidet nachdem der Netzstecker vom Stromnetz getrennt wurde. Bringen Sie Ihr Gerät zur entsprechenden Müllentsorgungsstelle Ihrer Gemeinde.
- Wenn das Gerät nach der Inbetriebnahme nicht funktioniert, kann dies auf die Sicherung oder den Leitungsschutzschalter im elektr. Verteilerschrank zurückzuführen sein. Vielleicht ist der Stromkreis überlastet, oder es gab einen Fehlerstrom.
- Im Falle einer Störung oder eines Defekts, versuchen Sie nie, das Gerät selbst zu reparieren; wenn die Sicherung des Gerätes ausgelöst wurde, kann dies auf einen Defekt im Heizsystem zurückzuführen sein, welcher nicht durch das Herausnehmen oder Ersetzen der Sicherung behoben werden kann. Es dürfen ausschließlich Original-Ersatzteile verwendet werden.
- **Tauchen Sie das Gerät, das Netzkabel oder den Stecker**



niemals ins Wasser ein.

- Dieses Gerät ist nur für den häuslichen Gebrauch bestimmt. Wird es nicht ordnungsgemäß, (halb) professionell oder entgegen den Anweisungen dieser Anleitung verwendet, erlischt die Garantie und Inventum übernimmt keine Haftung für irgendwelche eingetretenen Schäden.

## 2 | IN BETRIEB NEHMEN

Entfernen Sie das Verpackungsmaterial (Plastiksäcke, Styropor und Karton) und bewahren Sie es unzugänglich für Kinder auf. Kontrollieren Sie, ob alle Teile mitgeliefert und aus der Verpackung genommen wurden. Prüfen Sie, dass während des Transports kein Schaden am Gerät entstanden ist.

Lesen Sie diese Gebrauchsanleitung sorgfältig durch, bevor Sie das Gerät in Betrieb nehmen und heben Sie sie für späteren Gebrauch auf. Stellen Sie die Kochstelle auf einer ebenen, stabilen und hitzebeständigen Fläche. Die Kochstelle nur reinigen mit einem leicht feuchten Tuch und gut trocknen. Die Kochstelle ist (sind) versehen von einem Schutzfilm, welches vor dem ersten Gebrauch entfernt werden muss. Dies erreichen Sie, indem Sie die Kochstelle 5 bis 6 Minuten einschalten auf der Maximalen Stufe - MAX.

## 3 | DIE KOCHSTELLE VERWENDEN

Die Thermostatknopf ist stufenlos regelbar:

OFF = aus

MIN = niedrig

MAX = hoch

Sorgen Sie dafür, dass der Thermostatknopf auf «OFF» steht bevor Sie das Gerät einschalten. Stecken Sie den Stecker in die Steckdose. Drehen Sie den Thermostatknopf nach rechts auf die gewünschte Stufe. Die rote Kontrolllampe wird leuchten. Stufe «MIN» der Kochstelle ist die niedrigste Stufe und Stufe «MAX» ist die höchste Stufe. Es dauert etwa 10 Minuten bis der Kochstelle die maximale Temperatur erreicht hat (auf der maximalen Stufe des Thermostatknopfs). Wenn die Kochstelle die gewünschte Temperatur erreicht hat, wird die Kontrolllampe auslöschen. Der Thermostat schaltet wieder ein, nach eine Temperatursturz, durch zum Beispiel Wärme-abgabe am Topf. Die rote Kontrolllampe wird erneut leuchten.

**ACHTUNG: DAS GERÄT WIRD WÄHREND DEM GEBRAUCH HEISS, STELLEN SIE DESHALB DAS GERÄT WÄHREND DEM GEBRAUCH IMMER AUF EINER HITZEBESTÄNDIGEN FLÄCHE UND NIE AUF EINEM TISCH AUS KUNSTSTOFF ODER EINE TISCHDECKE AUS KUNSTSTOFF.**

Verwenden Sie nur Töpfen, die eine Boden haben, mit dem gleichen Durchmesser wie die Kochstelle. Wenn der Topf einer kleineren Durchmesser hat, wird das zu Energieverluste führen.

Model KP511 hat eine gusseisene Kochstelle mit einem Durchmesser von 185 mm. Model KP521 hat eine gusseisene Kochstelle mit einem Durchmesser von

185 mm und eine gusseisene Kochstelle mit einem Durchmesser von 155 mm.

Wann Sie die Kochstelle eingeschaltet haben, dürfen Sie die Platte(n) nicht berühren. Achten Sie darauf das die Platte(n) nachdem Sie die Kochstelle ausgeschaltet haben, nicht gleich abgekühlt ist (sind). Entfernen Sie nach jedem Gebrauch der Stecker.

## 4 | REINIGUNG UND PFLEGE

Die Kochstelle ganz abkühlen lassen und der Stecker entfernen bevor Sie das Gerät reinigen. Lassen Sie die Kochstelle ganz abkühlen bevor Sie das Gerät mit einem feuchten Tuch reinigen. Das Gehäuse kann auch mit einer sanfter Reinigungsmittel gesäubert werden. **Niemals Scheuermittel oder andere aggressive Reinigungsmittel verwenden.** Rechnen Sie damit, dass die Platte(n) nachdem Sie die Kochstelle ausgeschaltet haben einige Zeit braucht zum abkühlen. **Tauchen Sie das Gerät niemals im Wasser oder andere Flüssigkeiten.**

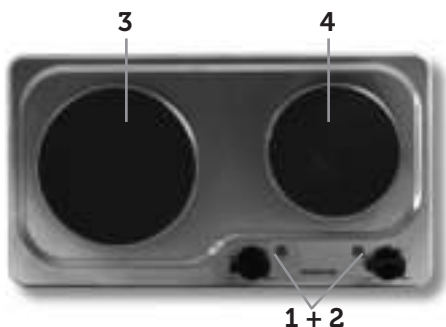

1. Bouton de thermostat (OFF - MIN - MAX)
2. Lampe témoin - rouge
3. Plaque de fonte Ø 185 mm
4. Plaque de fonte Ø 155 mm

## 1 | CONSIGNES DE SÉCURITÉ

- Lisez ce mode d'emploi très attentivement avant d'utiliser votre appareil et conservez-le précieusement pour le consulter éventuellement plus tard.
- Utilisez uniquement cet appareil pour les usages décrits dans ce mode d'emploi.
- **Attention!** Évitez de toucher les parties qui sont chaudes lorsque l'appareil est branché.
- Branchez l'appareil uniquement sur du courant alternatif, sur une prise de terre murale, ayant un voltage correspondant à celui qui est indiqué sur la plaque technique de l'appareil.
- Ne pliez jamais le cordon électrique d'une manière trop serrée et ne le laissez pas pendre au-dessus d'éléments brûlants.
- Déroulez totalement le cordon électrique afin d'éviter tout risque de surchauffe du cordon.
- Ne posez jamais l'appareil à proximité d'appareils qui diffusent de la chaleur, tels que fours, cuisinières à gaz, plaques de cuisson, etc. Maintenir l'appareil à une certaine distance des murs ou autres objets qui pourraient facilement prendre feu tels que rideaux, serviettes (coton ou papier), etc.
- Veillez à ce que l'appareil soit toujours posé sur une surface stable et plane.
- Ne laissez pas votre appareil sans surveillance si celui-ci est bien marche.
- Si vous voulez déplacer l'appareil, assurez-vous que celui-ci est bien débranché. Pour changer l'appareil de place, prenez-le à deux mains.
- N'utilisez pas l'appareil si la fiche de l'appareil, le cordon électrique ou l'appareil lui-même sont endommagés, ou bien si l'appareil ne fonctionne plus comme il se doit, ou bien s'il est tombé ou alors encore s'il a été endommagé d'une autre manière. Consultez alors votre commerçant ou notre service technique. Ne changez en aucun cas vous-même la fiche de l'appareil ou le cordon

- électrique. Les réparations effectuées sur des appareils électriques doivent être exclusivement faites par des réparateurs qualifiés. Des réparations qui ne seraient pas correctement effectuées pourraient présenter de graves dangers pour l'utilisateur. N'utilisez jamais l'appareil avec des pièces qui ne soient pas recommandées ou livrées par le fabricant.
- Si vous n'utilisez pas votre appareil ou si vous devez le nettoyer, éteignez totalement l'appareil et retirez la fiche de l'appareil de la prise de contact.
- Ne pas tirer sur le cordon électrique ni sur l'appareil lui-même pour retirer la fiche de la prise de courant murale. Ne jamais toucher l'appareil avec les mains mouillées ou humides.
- L'appareil peut être utilisé par les enfants de plus de 8 ans ainsi que par les déficients physiques, sensoriels ou mentaux et les personnes ayant peu de connaissances ou d'expérience à la condition qu'ils soient surveillés ou sachent comment l'utiliser en toute sécurité et en comprennent les risques.
- Les enfants ne doivent pas jouer avec l'appareil.
- Le nettoyage et l'entretien ne doivent pas être effectués par des enfants sans surveillance.
- Veillez à ce que l'appareil soit toujours rangé de telle sorte que les enfants ne puissent pas y accéder.
- Vous ne pouvez utiliser une rallonge électrique que si le voltage et la puissance sont les mêmes (voir plaque technique) ou plus élevés que ceux du cordon livré avec l'appareil. Utilisez toujours une rallonge de cordon électrique de terre qui soit conforme aux normes de sécurité.
- Si vous décidez de ne plus utiliser l'appareil en raison d'une panne ou d'une défectuosité, nous vous conseillons alors, une fois après avoir retiré la fiche de la prise de courant murale, de couper le cordon électrique. Emportez l'appareil au service correspondant de votre

commune.

- Si l'appareil, une fois mis en marche, ne fonctionne pas, il se peut alors que cela vienne du fusible ou du disjoncteur miniature dans la boîte de répartition électrique. Le groupe est peut-être trop chargé ou bien il y a eu du courant de fuite de terre.
- En cas de perturbation ou de panne, n'essayez jamais de réparer vous-même l'appareil; si la sécurité de l'appareil a sauté, cela peut vouloir indiquer une défectuosité, et ceci ne peut pas se réparer en enlevant ou en remplaçant cette sécurité. Il est indispensable d'utiliser exclusivement des pièces détachées d'origine.
- **Ne plongez jamais l'appareil, le cordon électrique ou la fiche de l'appareil dans de l'eau ou dans tout autre liquide.**
- Ce appareil a été conçu uniquement pour un usage domestique. Si cet appareil a été utilisé d'une manière abusive, il ne pourra être question de dommages et intérêts en cas de panne, et tout droit de garantie sera annulé.

## 2 | POUR UNE PREMIÈRE UTILISATION

Avant d'utiliser l'appareil pour la première fois, il faut procéder aux opérations suivantes: déballer l'appareil avec précaution et retirer tout le matériel d'emballage. Veiller à ce que le matériel d'emballage (sacs en plastique et carton) soit hors de portée des enfants.

Après avoir retiré l'appareil de son emballage, contrôler minutieusement s'il n'y a pas de dommages visibles ayant peut être causés pendant le transport.

Nettoyez la plaque de cuisson avec un chiffon légèrement humide. Poser la plaques de cuisson sur une surface stable. La plaque (ou les plaques) de cuisson sont pourvues d'une couche de protection qu'il faut retirer avant la première utilisation. Pour ce faire, laissez la plaque de cuisson pendant 5 à 6 minutes sur la position «MAX».

## 3 | MISE EN SERVICE

Le bouton de thermostat est réglable:

OFF = arrêt

MIN = minimale

MAX = maximale

Contrôlez si le bouton de thermostat est sur la position «OFF». Branchez la prise. Tournez le bouton du thermostat dans le sens des aiguilles d'une montre, sur la température désirée.

Pour faire chauffer les plaques de cuisson, il vous suffit de tourner l'interrupteur vers la droite. La petite lampe témoin rouge s'allumera. La position «MIN» est la plus faible de la plaque de cuisson, la position «MAX» la plus haute. Il faut environ 10 minutes avant que la plaque de cuisson n'atteigne sa température maximale (sur la position maximale du bouton du thermostat). Une fois que la température correspondant à la position choisie est atteinte, la petite lampe témoin rouge s'éteint. Après une baisse de température, une diffusion de chaleur à la casserole, le thermostat se réenclenche. La petite lampe témoin se allume.

**ATTENTION: LE PLAQUE DE CUISSON PEUT DEVENIR TRÈS CHAUD EN COURS D'UTILISATION. PENDANT SON UTILISATION PLACEZ LE GRIL SUR UNE SURFACE RÉSISTANT À LA CHALEUR. NE POSEZ JAMAIS L'APPAREIL SUR UNE TABLE EN MATIÈRE PLASTIQUE OU UNE NAPPE EN TISSU SYNTHÉTIQUE.**

N'utilisez que des casseroles avec un fond dont le diamètre est le même que celui de la plaque de cuisson. L'utilisation d'une casserole dont le fond est plus petit que la plaque de cuisson entraîne une perte d'énergie. Le modèle KP511 est équipé d'une plaque de cuisson d'un diamètre de 185 mm. Le modèle KP521 est équipé d'une plaque de cuisson d'un diamètre de 185 mm et une plaque de cuisson d'un diamètre de 155 mm.

Lorsque la plaque de cuisson est branchée, vous ne devez en aucun cas toucher la plaque (ou les plaques) de cuisson, même pas du bout des doigts!

Attention! N'oubliez pas que la plaque (ou les plaques) de cuisson n'est (ne sont) pas directement froide(s) après le débranchement. Débranchez-la et retirez la fiche de la prise de courant après chaque utilisation.

## 4 | NETTOYAGE ET ENTRETIEN

Avant de commencer le nettoyage de votre plaque de cuisson, débranchez-la et retirez la fiche de la prise de courant. Laissez refroidir la plaque de cuisson avant de la nettoyer avec un chiffon humide. Ne pas utiliser de produits abrasifs ou d'autres produits d'entretien agressifs. Tenir compte du fait que les plaques de cuisson, après le débranchement, ont besoin d'un certain temps pour refroidir. Ne pas plonger l'appareil dans l'eau ou tout autre liquide.



- Uw garantietermijn bedraagt 24 maanden na aankoop van het product.
- De garantie is alleen van toepassing als de aankoopnota kan worden overlegd. Bewaar daarom uw aankoopnota zorgvuldig. De garantietermijn vangt aan op de aankoopdatum.
- De garantie geldt niet in geval van:
  - normale slijtage;
  - onoordeelkundig of oneigenlijk gebruik;
  - onvoldoende onderhoud;
  - het niet in acht nemen van bedienings- en onderhoudsvoorschriften;
  - ondeskundige montage of reparatie door uzelf of derden;
  - door de afnemer toegepaste niet originele onderdelen zulks ter beoordeling van onze technische dienst.
- De garantie geldt niet voor:
  - normale verbruiksartikelen;
  - (uitwisselbare) signaal- en verlichtingslampjeszulks ter beoordeling van onze technische dienst.

Lever het apparaat in bij uw leverancier of stuur het apparaat, voorzien van kopie aankoopbon en klachtomschrijving, gefrankeerd terug aan het serviceadres van uw land:

Inventum Group BV  
Generatorstraat 17  
3903 LH VEENENDAAL  
NEDERLAND  
Website: [www.inventum.eu](http://www.inventum.eu)

IES Import Electronic Service GmbH  
Lembekstrasse 36  
22529 Hamburg  
DUITSLAND  
Website: [www.ihrservice.de](http://www.ihrservice.de)

Indien de garantie is komen te vervallen of indien de garantietermijn is verstreken, dienen wij de kosten welke verbonden zijn aan een beoordeling en/of reparatie in rekening te brengen.

Op verzoek zullen wij u eerst een prijsopgave verstrekken alvorens tot reparatie over te gaan. Zonder dit verzoek om prijsopgave gaan wij ervan uit dat u, met het opsturen van uw apparaat, automatisch een opdracht tot reparatie heeft verstrekt.

Wij verlenen twee maanden garantie op de door onze servicedienst uitgevoerde herstelwerkzaamheden en het daarbij nieuw aangebrachte materiaal, gerekend vanaf de hersteldatum. Indien zich binnen deze periode een storing voordoet welke het directe gevolg is van de uitgevoerde herstelwerkzaamheden of het daarbij nieuw aangebrachte materiaal, heeft de koper het recht op kosteloos herstel.

- This product is guaranteed for a period of 2 years from the date of purchase against mechanical and electrical defect.
- Guarantee can only be given if proof of purchase (e.g. till receipt) can be shown. Therefore keep it in a safe place. The guarantee period starts at date of purchase.
- Guarantee is not valid in case of:
  - normal wear;
  - damage through misuse use or when the instructions were not followed correctly;
  - lack of maintenance;
  - not following the operation- and safety instructions;
  - incompetent montage or repairs made by yourself or others;
  - using accessories and spare parts which are not suitable for the appliance;for assessment by our technical department.
- The guarantee is not valid for:
  - normal wear;
  - (interchangeable) signal- and controllampsfor assessment by our technical department.

Return to your supplier or send the appliance, including a copy proof of purchase and description of the complaint, stamped to:

Inventum Group BV  
Generatorstraat 17  
3903 LH VEENENDAAL  
THE NETHERLANDS  
Website: [www.inventum.eu](http://www.inventum.eu)

IES Import Electronic Service GmbH  
Lembekstrasse 36  
22529 Hamburg  
GERMANY  
Website: [www.ihrservice.de](http://www.ihrservice.de)

When the guarantee is no longer valid or when the period of guarantee has passed, we will charge any costs that flow out of an assessment and/or repairing.

On request we will supply a statement before repairing. Without requesting a statement, we assume that you, by sending the appliance, automatically order to repair the appliance.

A guarantee period of two months is valid for repairs done by our technical department and the used spare parts, counting from the repair date. When a malfunction occurs within this period which directly flows out of the repairs and the used spare parts, the consumer has the right of repairs without any costs.

- Die Garantie gilt für 24 Monaten ab Kauf der Ware.
- Die Garantie gilt nur bei Vorlage der Rechnung des gekauften Gerätes.  
Bewahren Sie deshalb die Rechnung sorgfältig auf. Die Garantie gilt ab dem Kaufdatum.
- Die Garantie gilt nicht im Falle von:
  - normalem Verschleiß
  - mangelhafter Wartung
  - unsachgemäßem oder zweckentfremdeten Gebrauch
  - Nichtbeachtung von Bedienungs- und Wartungsvorschriften
  - unfachmännischer Reparatur durch den Käufer oder Dritte
  - nicht verwendeten Originalteilen, die vom Käufer oder durch Dritte montiert worden sind,
 welche von unserem Kundendienst zu begutachten sind.

- Die Garantie gilt nicht für:
  - normale Gebrauchsartikel;
  - Beleuchtungsbirnen,
 welche von unserem Kundendienst zu begutachten sind.

Bringen Sie das Gerät zu Ihrem Händler oder senden Sie das Gerät zusammen mit einer Kopie der Rechnung und einer Fehlerbeschreibung frankiert an die Serviceadresse in Ihrem Land:

Inventum Group BV  
 Generatorstraat 17  
 3903 LH VEENENDAAL  
 NIEDERLANDE  
 Website: [www.inventum.eu](http://www.inventum.eu)

IES Import Electronic Service GmbH  
 Lembekstrasse 36  
 22529 Hamburg  
 DEUTSCHLAND  
 Website: [www.ihrservice.de](http://www.ihrservice.de)

Falls die Garantie entfallen oder die Garantiezeit abgelaufen ist, müssen wir Ihnen die Kosten, die durch eine Begutachtung und/oder einer Reparatur entstehen, in Rechnung stellen.

Wir erstellen Ihnen gerne auf Anfrage einen Kostenvoranschlag, bevor wir mit der Reparatur beginnen. Wenn wir zur Reparatur übergegangen sind, werden die Begutachtungs- bzw. Prüfungskosten von uns nicht in Rechnung gestellt.

Wir gewähren auf die von unserem Kundendienst ausgeführten Reparaturen und auf das neu verarbeitete Material zwei Monate Garantie, wobei diese zweimonatige Frist ab dem Tag der Reparatur gilt. Sollte während dieses Zeitraumes ein Defekt auftreten, welcher direkt auf die Reparatur oder das dabei verwendete Material zurückzuführen ist, kann der Kunde selbstverständlich sein Gerät kostenlos reparieren lassen.

- La garantie est assurée pendant 24 mois à compter de la date d'achat de l'article.
- La garantie ne sera applicable que sur présentation du bon d'achat. C'est pourquoi vous devez conserver bien précieusement votre bon d'achat. Le délai de garantie commence à partir de la date d'achat.
- La garantie n'est pas assurée dans les cas suivants:
  - usure normale
  - emploi inadéquat ou utilisation abusive
  - entretien insuffisant
  - non-respect des consignes d'utilisation et d'entretien
  - réparation par l'acheteur non compétent
  - adaptation par l'acheteur de pièces détachées qui ne sont pas d'origine
 ce qui sera jugé par notre service technique
- La garantie n'est pas applicable pour:
  - les articles de consommation normale;
  - les lampes témoins (changeables) de signal et d'éclairage
 ce qui sera jugé par notre service technique

Consultez alors votre commerçant ou notre service technique. L'appareil doit être renvoyé en port payé avec la facture ainsi que la description du problème à:

Inventum Group BV  
 Generatorstraat 17  
 3903 LH VEENENDAAL  
 PAYS BAS  
 Website: [www.inventum.eu](http://www.inventum.eu)

IES Import Electronic Service GmbH  
 Lembekstrasse 36  
 22529 Hamburg  
 ALLEMAGNE  
 Website: [www.ihrservice.de](http://www.ihrservice.de)

Si la garantie n'est pas applicable ou bien si le délai de garantie est dépassé, nous vous facturerons les frais liés à un devis et/ou à une réparation.

Sur simple demande de votre part, nous pouvons d'abord établir un devis avant de commencer toute réparation. Sans votre demande de devis, nous partons du principe que vous nous donnez automatiquement votre accord pour la réparation de votre appareil, dès l'instant où vous nous l'avez envoyé.

Nous assurons deux mois de garantie sur les réparations effectuées par notre service après-vente et sur le matériel qui aura été ajouté, et ce délai de deux mois est calculé à compter de la date de la réparation. Si pendant cette période, il y avait une défection de l'appareil due directement aux travaux de réparation qui ont été effectués ou due au matériel rajouté, il va de soi que l'acheteur pourra de plein droit faire réparer gratuitement son appareil.





**Inventum Group BV**

Generatorstraat 17, 3903 LH, Veenendaal, Nederland  
Tel.: 0900-INVENTUM of 0900-4683688 (€ 0,15 per minuut)  
Mail: [helpdesk@inventum.eu](mailto:helpdesk@inventum.eu)  
Website: [www.inventum.eu](http://www.inventum.eu)

**GL-International GmbH**

Lehmbergstrasse 25, 25548, Kellinghusen, Deutschland  
Tel: 04822 36550-0, Fax.: 04822 36550-55, Mail: [info@gl-international.de](mailto:info@gl-international.de)  
Website: [www.gl-international.de](http://www.gl-international.de)