

TOPCOM[®]

SOLOGIC B935



USER GUIDE / HANDLEIDING
MANUEL D'UTILISATEUR / BEDIENUNGSANLEITUNG
MANUAL DE USUARIO / BRUKSANVISNING
MANUALE D'USO / MANUAL DO UTILIZADOR

V1.0 - 09/10



Important

To use 'Caller ID' (display caller), this service has to be activated on your phone line. Normally you need a separate subscription from your telephone company to activate this function. If you don't have the Caller ID function on your phone line, the incoming telephone numbers will NOT be shown on the display of your telephone.

Belangrijk

Om de 'Nummerweergave' te kunnen gebruiken, moet deze dienst geactiveerd zijn op uw telefoonlijn. Om deze dienst te activeren, hebt U hiervoor meestal een apart abonnement van uw telefoonmaatschappij nodig. Indien U geen nummerweergavefunctie hebt op uw telefoonlijn, zullen de inkomende telefoonnummers NIET op de display van uw toestel verschijnen.

Important

Pour utiliser la fonction 'Caller ID/Clip' (affichage de l'appelant), ce service doit être activé sur votre ligne téléphonique. Généralement, vous avez besoin d'un abonnement séparé de votre compagnie de téléphone pour activer cette fonction. Si vous n'avez pas la fonction 'Caller ID - Affichage Appelant' sur votre ligne téléphonique, les numéros de téléphone entrants n'apparaîtront PAS sur l'écran de votre téléphone.

Wichtig

Zur Verwendung der 'Rufnummernanzeige' muss dieser Dienst erst für Ihre Telefonleitung freigegeben werden. Zur Aktivierung dieser Dienstleistung benötigen Sie meistens ein separates Abonnement Ihrer Telefongesellschaft. Wenn Sie für Ihre Telefonleitung keine Rufnummernanzeigefunktion haben, erscheinen die eingehenden Telefonnummern NICHT im Display Ihres Gerätes.

Importante

Para poder usar la función "Identificación de llamadas, este servicio tiene que estar dado de alta en su línea telefónica. Normalmente es necesario abonarse a dicho servicio para que la compañía telefónica active esta función. Si su línea telefónica no dispone de la función Identificación de llamadas, la pantalla del aparato no mostrará los números de teléfono de las llamadas entrantes.

Viktigt

För att använda funktionen "nummervisning" måste tjänsten vara aktiverad för din telefonlinje. Normalt behöver du ett separat abonnemang från ditt telefonbolag för att kunna aktivera funktionen. Om nummervisningsfunktionen inte finns för din telefonlinje kommer inkommande telefonnummer INTE visas på din telefons display.

Importante

Per utilizzare la funzione „Caller ID" (visualizzazione chiamante), è necessario che questo servizio sia attivato sulla propria linea telefonica. Generalmente, è necessario sottoscrivere un abbonamento separato con la propria società telefonica, per poter attivare questa funzione. Se la propria linea telefonica non è dotata della funzione „Caller ID", i numeri telefonici delle chiamate in arrivo NON verranno visualizzati sul display del proprio telefono.

In caso di chiamata entrante, suona soltanto il ricevitore e non la base.

Importante

Para utilizar a função "ID Chamador" (visualizar Chamador), este serviço terá de ser activado na sua linha telefónica. Normalmente necessita de subscrever este serviço, à parte, com o seu operador de telecomunicações, para poder activar esta função. Se não tiver contratado este serviço a função ID do Chamador não estará disponível e por isso os números de telefone das chamadas entrantes não aparecerão no seu telefone.

- UK** To be connected to the public analogue telephone network.
- NL** Geschikt voor aansluiting op het openbare analoge geschakelde telefoonnetwerk.
- F** Il est destiné à être raccordé au réseau de télécommunication public.
- D** Kompatibel für den analogen Telefonanschluss.
- ES** Conexión a la red telefónica analógica
- S** För anslutning til det analoga nätverket.
- IT** Destinato ad essere collegato alla rete telefonica analogica pubblica.
- PT** Para efectuar a ligação com a rede pública analógica.

- UK** The features described in this manual are published with reservation to modifications.
- NL** De in deze handleiding beschreven mogelijkheden worden gepubliceerd onder voorbehoud van wijzigingen.

- F** Les possibilités décrites dans ce manuel sont publiées sous réserve de modifications.
- D** Die in dieser Bedienungsanleitung umschriebenen Möglichkeiten, werden vorbehaltlich Änderungen publiziert.
- ES** Las características descritas en este manual pueden ser objeto de futuras modificaciones.
- S** Funktionerna i denna bruksanvisning publiceras med reservation för ändringar.
- IT** Le caratteristiche descritte nel presente manuale vengono pubblicate con riserva di modifica.
- PT** As características descritas neste manual são publicadas sob reserva de modificação.
- UK** Hereby, TOPCOM EUROPE N.V., declares that this device is in compliance with the essential requirements and other relevant provisions of Directive 1999/5/EC. The Declaration of conformity can be found on: <http://www.topcom.net/cedeclarations.asp>
- NL** Hierbij verklaart TOPCOM EUROPE N.V. dat het toestel in overeenstemming is met de essentiële eisen en de andere relevante bepalingen van richtlijn 1999/5/EG. De conformiteitsverklaring kan gevonden worden op: <http://www.topcom.net/cedeclarations.asp>
- F** Par la présente TOPCOM EUROPE N.V. déclare que l'appareil est conforme aux exigences essentielles et aux autres dispositions pertinentes de la directive 1999/5/CE. La déclaration de conformité peut être consultée sur : <http://www.topcom.net/cedeclarations.asp>
- DE** Hiermit erklärt TOPCOM EUROPE N.V., dass sich das Gerät in Übereinstimmung mit den grundlegenden Anforderungen und den übrigen einschlägigen Bestimmungen der Richtlinie 1999/5/EG befindet. Die Konformitätserklärung finden Sie an der folgenden Stelle: <http://www.topcom.net/cedeclarations.asp>
- ES** Por medio de la presente TOPCOM EUROPE N.V. declara que el dispositivo cumple con los requisitos esenciales y cualesquiera otras disposiciones aplicables o exigibles de la Directiva 1999/5/CE. Puede encontrarse la Declaración de conformidad en: <http://www.topcom.net/cedeclarations.asp>
- S** Härmed intygar TOPCOM EUROPE N.V. att denna enheten står i överensstämmelse med de väsentliga egenskapskrav och övriga relevanta bestämmelser som framgår av direktiv 1999/5/EG. Deklarationen om överensstämmelse finns på: <http://www.topcom.net/cedeclarations.asp>
- IT** Con la presente TOPCOM EUROPE N.V. dichiara che questo apparecchio è conforme ai requisiti essenziali ed alle altre disposizioni pertinenti stabilite dalla direttiva 1999/5/CE. La dichiarazione di conformità si trova su: <http://www.topcom.net/cedeclarations.asp>
- PT** TOPCOM EUROPE N.V. declara que este equipamento está conforme com os requisitos essenciais e outras disposições da Directiva 1999/5/CE. A Declaração de Conformidade pode ser encontrada em: <http://www.topcom.net/cedeclarations.asp>



UK This product works with rechargeable batteries only. If you put non-rechargeable batteries in the handset and place it on the base/charger, the handset will be damaged and this is NOT covered under the warranty conditions.

NL Dit product werkt alleen op herlaadbare batterijen. Als u niet herlaadbare batterijen in de handset stopt en deze op de basis plaatst, zal de handset beschadigd raken. Deze beschadiging wordt NIET gedekt door de garantie.

F Ce produit fonctionne uniquement avec des piles rechargeables. Si vous mettez des piles non rechargeables dans le combiné et si vous le placez sur la base, le combiné sera endommagé et ceci ne sera PAS couvert par la garantie.

D Dieses Gerät darf nur mit Akkus betrieben werden. Wenn Sie das Mobilteil mit nicht wiederaufladbaren Batterien bestücken und es auf die Basisstation stellen, wird das Mobilteil beschädigt und fällt nicht unter die Garantie.

ES Este producto solo funciona con pilas recargables. Si pone pilas no recargables en el terminal y lo pone en la base, el terminal se dañará, lo que NO está incluido en la garantía.

S Den här produkten fungerar endast med uppladdningsbara batterier. Om du sätter i icke-uppladdningsbara batterier i handenheten och placerar den på basenheten, kommer handenheten att skadas. Sådana skador täcks INTE av garantin.

IT Questo prodotto funziona solo con batterie ricaricabili. Se si inseriscono batterie non ricaricabili nel ricevitore portatile e lo si ripone sulla sua base, il portatile subirà dei danni e questi NON saranno coperti dalla garanzia.

PT Este produto trabalha apenas com baterias recarregáveis. Se colocar baterias não recarregáveis no portátil e o colocar sobre a base, este ficará danificado. Estes danos não são cobertos pelas condições da garantia.

1 Safety advice

The following safety advice must always be followed before using electrical equipment. Please read carefully through the following information concerning safety and proper use. Make yourself familiar with all the functions of the equipment. Be careful to keep these advice notes and if necessary pass them on to a third party.

Electrical safety and protection

- Do not operate the equipment if the mains plug, cable or the equipment itself is damaged.
- If the equipment is dropped, then it must be checked by an electrician before further use.
- Dangerous voltages are present inside the equipment. Never open the housing or insert objects through the ventilation holes.
- Do not allow liquids to get into the equipment. In case of emergency, pull out the plug from the socket.
- Similarly, if a fault develops during use or before you start to clean the equipment, pull the plug out if the socket.
- Do not touch the charger and plug contacts with sharp or metal objects.
- Do not carry out any modifications or repairs to the equipment yourself. Have repairs done to the equipment or the mains cable only by a specialist service centre. Unsatisfactory repairs can lead to considerable danger for the user.
- Children frequently underestimate the dangers associated with electrical equipment. Therefore you must never leave children unsupervised in the vicinity of electrical equipment.
- The equipment is not to be used in a damp room (e.g. bathrooms) or rooms where there is a lot of dust.
- Equipment connected to the mains during a thunderstorm can be damaged by lightning. Therefore you should pull the plug out of the mains socket during a storm.
- To completely disconnect the equipment from the electricity supply, the plug must be removed from the socket. When doing this always pull on the plug itself and never on the cable.
- Protect the mains cable from hot surfaces or other sources of damage and do not allow it to become constrained.
- Check the mains cable regularly for any damage.
- Unwind the mains cable completely before use.
- Make sure that the mains cable does not represent a trip hazard.
- The operation of some medical devices may be affected.
- The handset may cause an unpleasant buzzing sound in hearing aids.

Fire safety

- The heat accumulated inside the equipment can lead to the defect and/or to the fire of the equipment. Do not expose this equipment therefore to extreme temperature like:
 - direct sun exposure and heater warmth.
 - ventilation holes may not be covered.

Danger of explosion

- Never throw batteries in fire.

Poisoning danger

- Keep batteries away from small children.

Note

- Only use the charger plug supplied. Do not use other chargers, as this may damage the batteries cells.
- The wall outlet for the power supply must be close and accessible.
- Only use rechargeable batteries of the same type. Place the batteries with correct polarity inside the battery compartment (polarity is marked inside the handset). Never use normal non rechargeable batteries!



As this telephone cannot be used in case of a power cut, you should use a mains-independent telephone for emergency calls, e.g. a mobile phone.

2 Disposal of the device (environment)



At the end of the product lifecycle, you should not throw this product into the normal household garbage but bring the product to a collection point for the recycling of electrical and electronic equipments. The symbol on the product, user guide and/or box indicate this.

Some of the product materials can be re-used if you bring them to a recycling point. By re-using some parts or raw materials from used products you make an important contribution to the protection of the environment.

Please contact your local authorities in case you need more information on the collection points in your area.

3 Cleaning

Clean the telephone with a slightly damp cloth or with an anti-static cloth. Never use cleaning agents or abrasive solvents.

4 ECO mode (low-radiation)

This cordless telephone (compliant with the DECT standard) facilitates low-radiation operation. The radiation intensity of the radio signal between the base station and handset is reduced to a minimum when the handset is on the base station. Only when the handset is removed from the base station or a call is received does the radiation intensity of the radio signal increase to the normal strength.

This does not mean that normal DECT radiation is harmful to health. The low-radiation mode prevents unnecessary DECT radiation load when no communication is required between the base station and handset.

For technical reasons, no additional handsets can be operated in low-radiation mode (an additional handset that is not located in the immediate vicinity of the base station would always be "searching for base station" due to the weak radio signal).

Low-radiation mode is enabled in the factory settings. Low-radiation mode is automatically disabled if you log on an additional handset.

5 Installation



Before you use the telephone for the first time, you must first make sure the batteries are charged. If not, the telephone will not work optimally.

5.1 Installing the base

For installation, do the following:

- Plug one end of the adaptor into the 230V outlet and the other end into the adapter jack on the bottom of the base.
- Connect one end of the telephone cord with the wall phone jack and the other end to the bottom of the base. Use the included telephone cord.

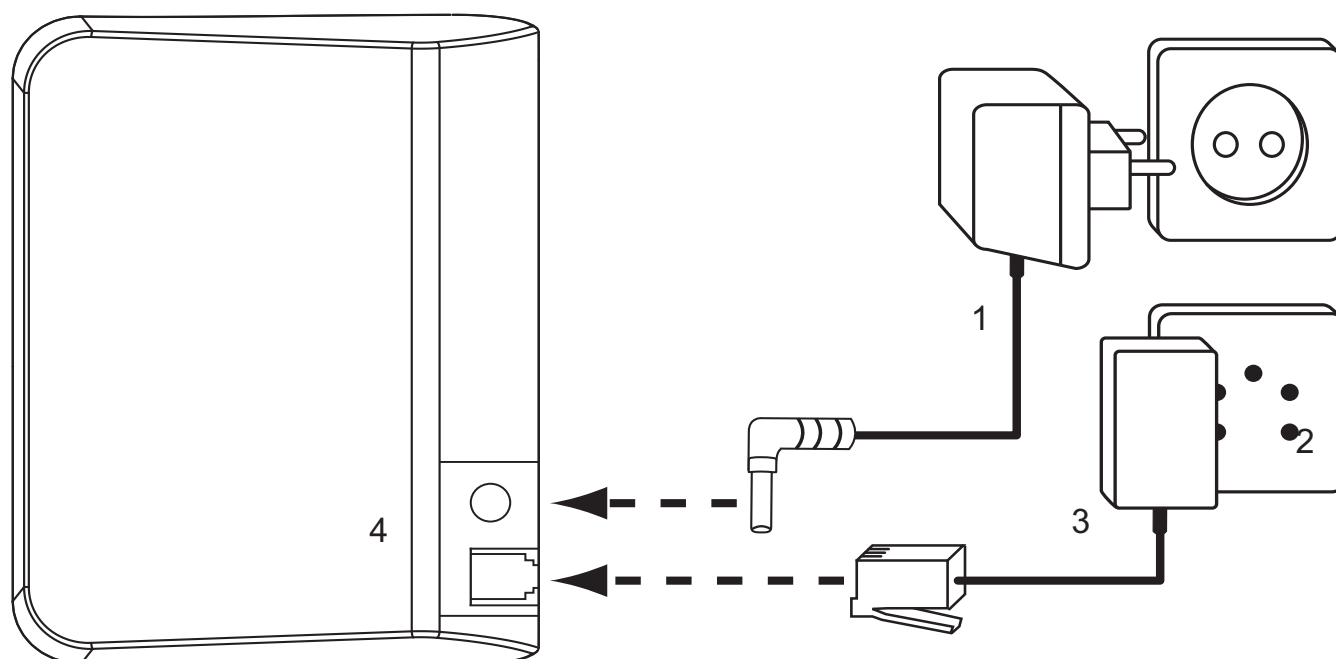

1. Power cable
2. Telephone wall outlet
3. Telephone cord
4. Bottom view of the base

5.2 Installing the batteries

- Open the battery compartment (see below).
- Insert the batteries **respecting the (+ and -) polarity**.
- Close the battery compartment.
- Leave the handset on the base unit for 16 hours. The handset charging indicator LED ⑰ on the base unit will light up.

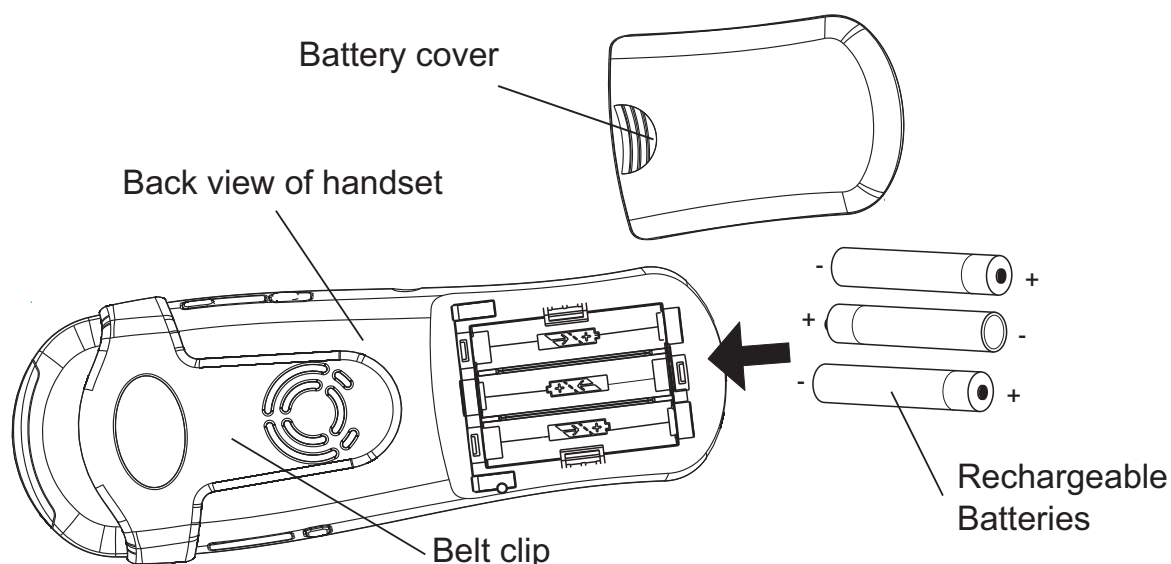

6 Getting to know your telephone

6.1 Keys / LED

Handset

1. Visual ringer
2. One-touch memories M1 - M4
3. Display
4. Right / redial / pause key
5. Right menu key
6. On hook / on-off key
7. Down / phonebook key
8. Alphanumeric keys
9. Shaker / visual ringer on key
10. Microphone
11. Keypad lock key
12. Off hook / handsfree key
13. Left menu key
14. Left / internal call key
15. Up / call log key
16. Earpiece

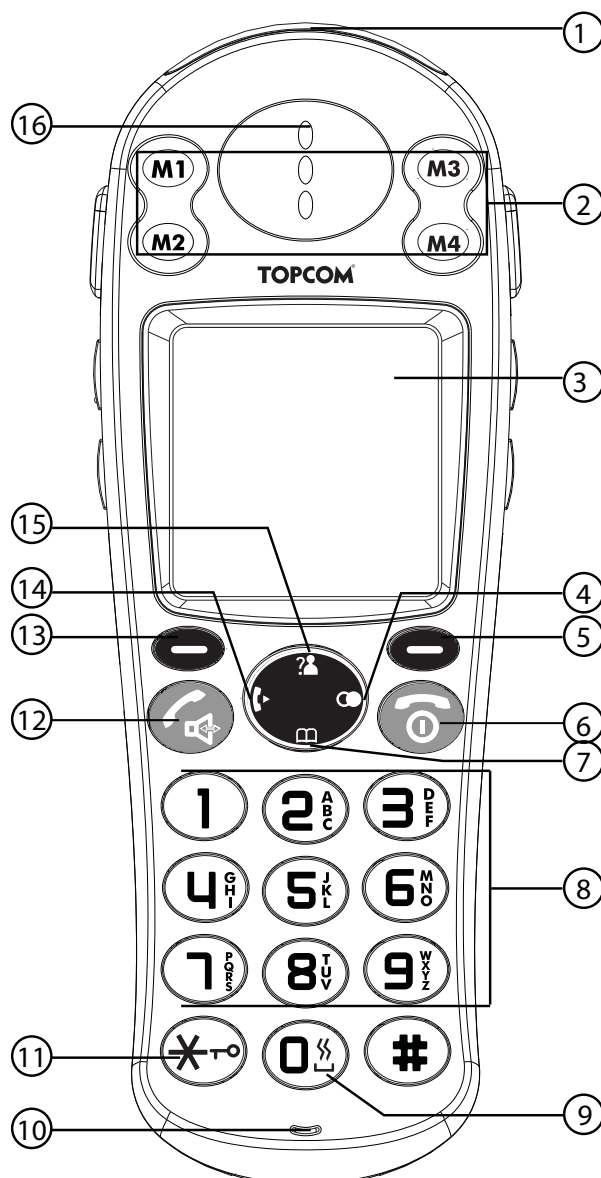

Base

- 17. Display
- 18. Dial pad / Photo keys
- 19. Paging key
- 20. Memory key
- 21. Charge contacts

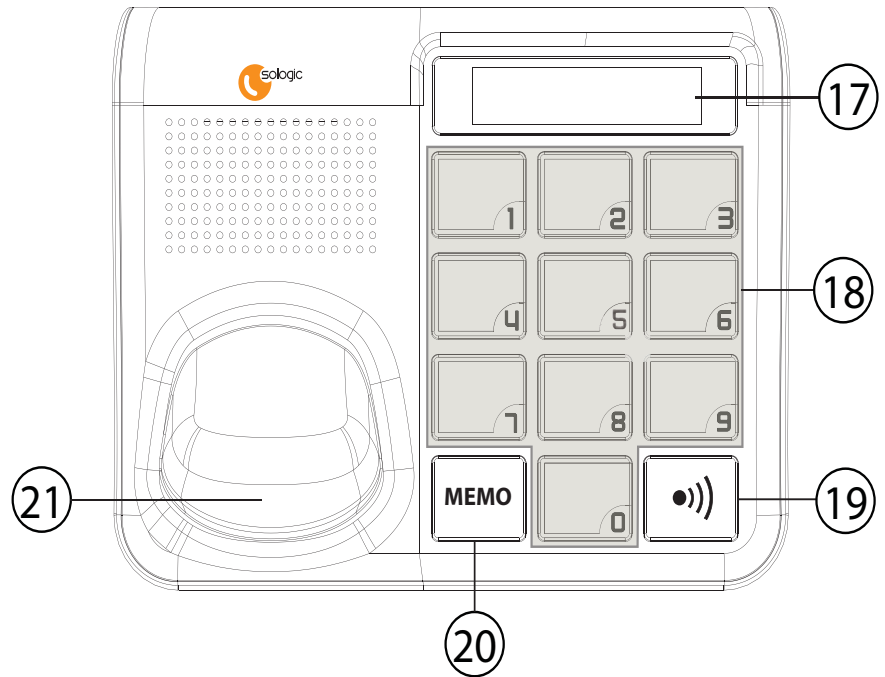

6.2 Display (LCD)

- Icon line
- Handset name
- Handset number
- Date and time
- Soft menu/Option menu line



Battery indicator:

- The battery is fully charged
- The battery is 25% drained
- The battery is half drained (50%)
- The battery is 75% drained
- The battery is low. You will hear warning signals and the battery symbol on the display will blink.

6.3 Icons

- Off hook
- Shaker and visual ring is on
- Handsfree speaker on
- Keypad locked
- Internal call
- New unanswered calls*
- New voice mail message*
- Alarm set
- Signal icon, blinks when handset is too far from the base

* Only when Caller ID is activated on your telephone line.

6.4 Changing the photo keys on the base

The photo keys 0-9 on the base can be changed with photo's or other symbols:
The format of the photo/symbole must be 18 x 13mm.

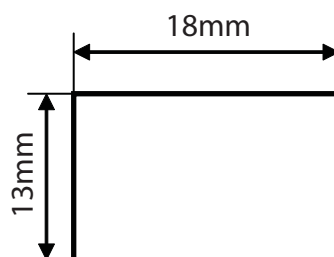

To change the photo:

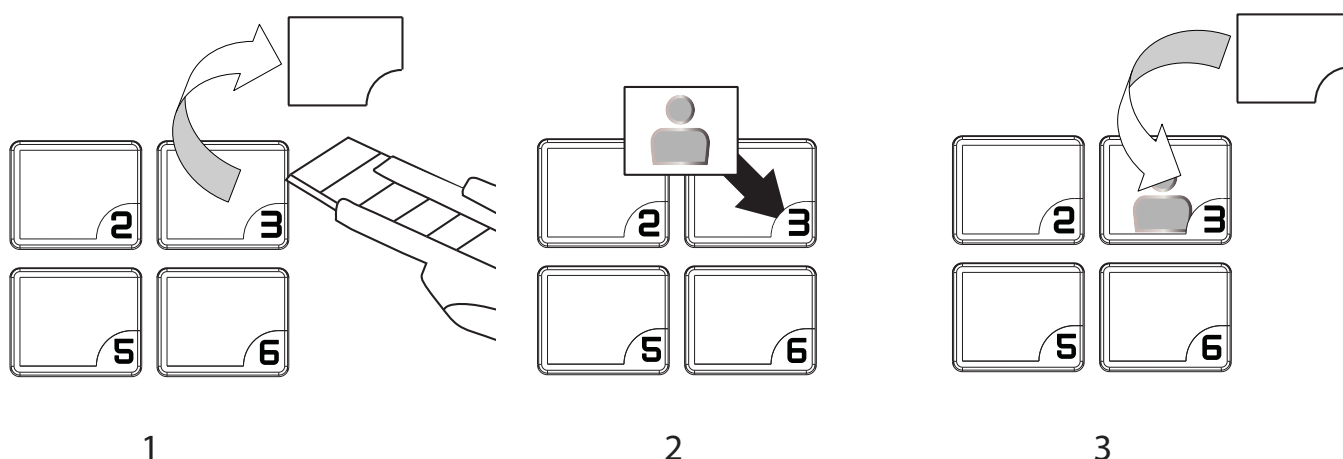

1. Remove the transparent protection film by a sharp tool and take out the existing photo out of the key.
2. Insert the photo by putting the right lower corner first as shown on above photo.
3. Put the transparent protection film back.

6.5 Display keys handset

Display keys (soft keys) are located directly under the display  (5)/(13). The function of these 2 keys changes depending on the operation mode. The actual function is displayed as text directly above the 2 menu keys.

6.6 Navigating the menu

The handset has a menu system which is easy to use. Each menu leads to a list of options. When the handset is switched On and in standby, press the left menu key (13) to open the main menu.

Press the up key  (15) or the down key  (7) to scroll to the menu option you want. Then press  (5) or  (13) to select further options or confirm the setting displayed.

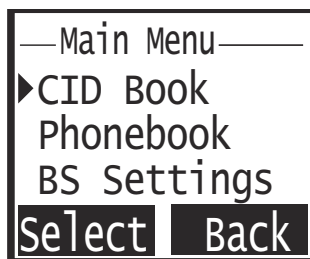

Exit or go back one level in the menu:

To go to the previous level in the menu, press 'Back'.

To cancel and return to standby at any time, press the on/off key  (6). If no button is pressed for 15 seconds, the handset returns to standby automatically.

6.7 Menu overview

Menu	Submenu items
CID Book	
Phonebook	New Edit Delete Delete All PB Status
BS Settings	Terminate HS Dial mode Flash Time Modify PIN BS Reset
HS Settings	Alarm Audio Setup Ring Setup Tone Setup Language HS Name Auto Answer LCD Contrast Date & Time Select base HS Reset
Registration	Base 1 - 4

7 Handset operation

7.1 Turning the handset on/off







- To turn the handset on, press the on/off key  (6) or put the handset inside the base.

- To turn the handset off, press and hold down the on/off key  (6), till the handset switches off.

7.2 Setting the language



The telephone has 9 display languages.

To set the language, do the following:



- Press the Left menu button under 'Menu' .
- Press the up or down key  (15) /  (7) repeatedly until 'HS Setting' is selected.
- Press 'Select' (13) to confirm.
- Press the up or down key  (15) /  (7) repeatedly until 'Language' is selected.
- Press 'Select' (13) to confirm.
- The language set appears on the display.
- Press the up or down key  (15) /  (7) repeatedly to select the language you would like to use.
- Press 'Save' (13) to confirm your selection or press 'Back' (5) to leave the menu without saving.

7.3 Making Calls

7.3.1 External Call

- Press the off hook key  (12).
- The call symbol  appear on the display.
- You will hear the dial tone. Dial the telephone number you wish to call.
- The number appears on the display and is dialed.
- After finishing your call, press the on hook key  (6) to hang up.





7.3.2 Number preparation

- Dial the telephone number you wish to call. You can correct the number by pressing the 'Erase' key.
- Press the off hook key  (12).
- The call symbol  appear on the display.
- The telephone number is dialed automatically.
- After finishing your call, press the on hook key  (6) or put the handset back on the base unit to hang up.

7.3.3 Redialing the last number dialed





- Press the redial key  (4).
- Press the off hook key  (12). The number you last called is dialed automatically.

7.3.4 Redial one of the last 10 numbers dialed

- Press the redial key  (4). The number you last called appears on the display.
- Press the up or down key  (15) /  (7) repeatedly until the desired number appears on the display.
- Press the off hook key  (12).
- The number shown on the display is dialed automatically.
- After finishing your call, press the on hook key  (6) or put the handset back on the base unit to hang up.



7.3.5 Calling a programmed number from the phonebook

The telephone has a phonebook in which you can store telephone number with name (See also § “10 The phonebook”). To call a number from the phonebook:

- Press the phonebook key  (7). The first number of the phonebook appears on the display.
- Press the up or down key  (15) /  (7) repeatedly to select the telephone number you want to call.
- Press the off hook key  (12).
- The number shown on the display, is dialed automatically.
- After finishing your call, press the on hook key  (6) or put the handset back on the base unit to hang up.

7.3.6 Calling a programmed number from the photo keys

See “12.5 Storing a number under a photo key” how to store a number under each photo key. To call a number from the photo keys:



- Press the off hook key  (12).
- Press one of the photo keys (18) you want to dial
- The number is shown on the base display, is dialed automatically.
- After finishing your call, press the on hook key  (6) or put the handset back on the base unit to hang up.

7.3.7 Flash signal

With the ‘Flash’ (13) key you can use certain services on your external line such as “call waiting” (if your telephone company offers this feature); or to transfer calls if you use a telephone exchange (PABX). The flash key is a brief interruption of the line. You can use the flash key during a call by pressing the left menu key ‘Flash’ (13). You can set the flash time to short or long (see “12.1 Flash time setting”).



7.4 Receiving a Call

During internal or external incoming call, the handset will start to ring. You can change the ring volume by pressing the up or down keys  (15) /  (7).

- All subscribed handsets will ring when you receive a call.
- The telephone number of the caller appears on the display if you have Caller ID service (CLIP). Consult your telephone company. The name of the caller also appears on the display if:
 - the number is programmed into the phonebook with name.
 - the network sends the name together with the telephone number .
- Press the off hook key  (12) to accept the external call.
- **OR** Lift the handset off its base unit (if the auto answer option is active, see §“7.21 Auto answer”).
- During the conversation the  symbol appear on the display and the call timer starts to run.
- After finishing your call, press the on hook key  (6) to hang up or put the handset back on the base unit.

7.5 Redial list options

When scrolling through the redial list (see §“7.3.4 Redial one of the last 10 numbers dialed”) you have the following options:

When the desired number is shown on the display press **'More'** (13) and select with the up and down keys  (15) /  (7) the following options:

- **'Add to PB'**: to store the number into the phonebook memory. Press **'Select'** to confirm. Enter a name (See §"10.1 Adding a number and a name to the phonebook") and press **'Next'** (13). Edit the number and press **'Next'**. Select the desired ring melody and press **'Save'** (13).
- **'Delete Call'**: to delete an entry in the redial list. Press **'Del'** to confirm.
- **'Delete All'**: to delete all entries in the redial list. Press **'Del'** to confirm.

7.6 Activate / deactivate handsfree function

This function allows you to communicate without having to pick up the handset. When you are talking, press the handsfree key  (12) to activate the handsfree function.

Press the  (12) button again to deactivate the handsfree function.





When you are calling in handsfree mode and you want to change the volume, press up or down key  (15) /  (7) repeatedly.





When you use the handsfree function for a long time, the batteries will drain quickly !

7.7 'Out of range' warning

If the handset is out of range of the base unit, a warning signal will sound.

- **'SEARCHING'** appears on the display and the symbol  blinks on the display.
- Move closer to the base unit.
- As soon as you are back within range of the base unit, a signal sounds and the symbol  stops blinking.

7.8 Setting the speaker volume

Use the up and down keys  (15) /  (7) during conversation to set the volume of the speaker. You can select from 5 levels.



The handsfree volume can be set the same way as above!

7.9 Call Duration Indicator on the Display

During an external call, the call duration is shown on the display:

E.g. "01:10:40" for 1 hour, 10 minute and 40 seconds.

The call duration remains visible on the display for 5 seconds after each call.

7.10 Turning off the microphone (mute)

To turn off the microphone during a call press the right menu key **'Mute'** (5) key. Now you can speak freely without the caller being able to hear you. To activate the microphone again, press the right menu key **'Mute'** (5) again.

7.11 Pause key



If you dial a telephone number and you would like to add a pause to this number, press the pause/redial key  (4) at the desired place in the number.

When you dial or redial this number, the pause (3 seconds) is automatically included.

7.12 Locating a misplaced handset (paging)

If you cannot find the handset, briefly press the paging key  (19) on the base unit. All handsets subscribed on the base unit will ring so you can locate the misplaced handset. To stop the signal, briefly press any key on any handset.

7.13 Using the alphanumeric handset keypad

Use the alphanumeric keypad to type text. To select a letter, press the corresponding alphanumeric key (8). E.g. if you press the alphanumeric key '5', the first character 'j' appears on the display. Press it repeatedly to select other characters from this key. Press the '2' key once to select the letter 'a'. If you would like to select both 'a' and 'b' after each other, first press the '2' key once to select 'a', wait 2 seconds until the cursor moves to the next position and then press the '2' key twice to select 'b'. You can delete characters mistakenly typed by using the 'Erase' key. The character in front of the cursor will be deleted. You can move the cursor by pressing the up and down keys  (15) /  (7).







7.14 Setting the ring volume level on the handset

You can change the ring volume of an incoming call (internal and external) between 6 levels (levels '1' to '5' and 'Off').

If you select level 'Off' the handset will not ring when a call is received.

Level '5' is the highest level.

7.14.1 Setting the ring volume and Melody for Internal and external calls

- Press the 'Menu' key.
- Press the up or down key  (15) /  (7) repeatedly until 'HS Settings' is selected.
- Press 'Select' to confirm.
- Press the up or down key  (15) /  (7) repeatedly until 'Ring Setup' is selected.
- Press 'Select' to confirm.
- Select 'INT Ring' or 'EXT Ring' and press 'Select'.
- Select 'Melody' or 'Volume' and press 'Select'.
- The current volume and melody is shown and hearable.
- Press the up or down key  (15) /  (7) repeatedly to select the desired volume/melody.
- Press 'Save' (13) to confirm your selection or press 'Back' (5) to leave the menu without saving.





You can also change the ring volume during incoming call, see "7.4 Receiving a Call".

7.15 Setting the earpiece/handsfree volume

You can also use the menu to adjust the audio volume of the handsfree speaker and earpiece:



- Press the 'Menu' key.
- Press the up or down key  (15) /  (7) repeatedly until 'HS Settings' is selected.
- Press 'Select' to confirm.
- Press the up or down key  (15) /  (7) repeatedly until 'Audio Setup' is selected.
- Press 'Select' to confirm.

- Select '**Speaker V.**' or '**Earpiece V.**' and press '**Select**' (13).
- Press the up or down key  (15) /  (7) repeatedly to select the desired volume.
- Press '**Save**' (13) to confirm your selection or press '**Back**' (5) to leave the menu without saving.

7.16 Locking the key pad

You can lock the keypad to prevent involuntary key presses. When the keypad is locked it is impossible to dial a telephone number, only the direct memory keys M1 - M4 can be used. Also incoming calls can still be answered.

To activate keypad lock:







- Press and hold the keypad lock key  (11) for 5 seconds.
- '**HS Locked**' and the icon  will appear on the display.

To deactivate keypad lock:

- Press the keypad lock key  (11) again for 5 seconds.







7.17 Turning key click on/off

You can set the handset to make a beep whenever you press a key.

- Press the left '**Menu**' key.
- Press the up or down key  (15) /  (7) repeatedly until '**HS Settings**' is selected.
- Press '**Select**' to confirm.
- Press the up or down key  (15) /  (7) repeatedly until '**Tone Setup**' is selected.
- Press '**Select**' to confirm.
- Press the up or down key  (15) /  (7) repeatedly until '**Key Tone**' is selected.
- Select
 - '**On**': turn on key click
 - '**Off**': turn off key click
- Press '**Save**' (13) to confirm your selection or press '**Back**' (5) to leave the menu without saving.

7.18 Range alarm







A beep will sound when the handset is out of the base range. You can turn this audible warning on/off:

- Press the left '**Menu**' key.
- Press the up or down key  (15) /  (7) repeatedly until '**HS Settings**' is selected.
- Press '**Select**' to confirm.
- Press the up or down key  (15) /  (7) repeatedly until '**Tone Setup**' is selected.
- Press '**Select**' to confirm.
- Press the up or down key  (15) /  (7) repeatedly until '**Range Alarm**' is selected.
- Select
 - '**On**': turn on the range alarm
 - '**Off**': turn off the range alarm
- Press '**Save**' (13) to confirm your selection or press '**Back**' (5) to leave the menu without saving.

7.19 Display contrast





To change the display contrast:

- Press the left '**Menu**' key.

- Press the up or down key  (15) /  (7) repeatedly until '**HS Settings**' is selected.
- Press '**Select**' to confirm.
- Press the up or down key  (15) /  (7) repeatedly until '**LCD Contrast**' is selected.
- Press '**Select**' to confirm.
- Press the up or down key  (15) /  (7) repeatedly to change the contrast between 0 (light) and 16 (dark).
- Press '**Save**' (13) to confirm your selection or press '**Back**' (5) to leave the menu without saving.





7.20 Changing the handset name

You can change the handset name displayed on the handset during standby.

- Press the left '**Menu**' key.
- Press the up or down key  (15) /  (7) repeatedly until '**HS Settings**' is selected.
- Press '**Select**' to confirm.
- Press the up or down key  (15) /  (7) repeatedly until '**HS Name**' is selected.
- Press '**Select**' to confirm.
- Enter the new handset name and press '**Erase**' to erase the characters in front of the cursor.
- Press '**Save**' (13) to confirm your selection or press '**Back**' (5) to leave the menu without saving.





7.21 Auto answer

When there is an incoming call and the handset is on the base, the phone automatically takes the line when lifted. This function can be turned on or off.

- Press the left '**Menu**' key.
- Press the up or down key  (15) /  (7) repeatedly until '**HS Settings**' is selected.
- Press '**Select**' to confirm.
- Press the up or down key  (15) /  (7) repeatedly until '**Auto Answer**' is selected.
- Press '**Select**' to confirm.
- Select
 - '**On**': turn on the auto answer
 - '**Off**': turn off the auto answer
- Press '**Save**' (13) to confirm your selection or press '**Back**' (5) to leave the menu without saving.

7.22 Turning visual ringer and shaker on/off





By turning on the visual ringer and shaker, the visual ring (1) will blink and the handset will vibrate during an incoming call.

- Press and hold the  (9) key until the  icon appears to activate it.
- Press and hold the  (9) key until the  icon disappears to deactivate it.

8 Handset reset

You can restore all handset settings back to default and erase all phonebook, call log, ring volume/melodies, Audio setup, Tone setup, Alarm, language and redial entries. The LCD contrast cannot be restored.

To restore the default settings:

- Press the left **'Menu'** key.
- Press the up or down key  (15) /  (7) repeatedly until **'HS Settings'** is selected.
- Press **'Select'** to confirm.
- Press the up or down key  (15) /  (7) repeatedly until **'HS Reset'** is selected.
- Press **'Select'** to confirm.
- Enter the pin code (0000).
- Press **'Reset'** (13) to confirm your selection or press **'Back'** (5) to leave the menu without saving.

The default settings are:









Alarm:	Off
Audio Setup:	3
INT/EXT Melody:	Melody 3
INT/EXT Ring Volume:	Volume 3
Key Tone:	On
Range Alarm:	On
Handset name:	HS1
Time Format:	24 hours
Date Format:	DD-MM
Phone Book:	Empty
Call log:	Empty
Redial list:	Empty
Auto Answer:	Off
Time and Date:	0:00 01-01



After a reset you have to turn on the handset again, see "7.1 Turning the handset on/off".

9 Setting the clock and alarm

9.1 Date and time format

- Press the left **'Menu'** key.
- Press the up or down key  (15) /  (7) repeatedly until **'HS Settings'** is selected.
- Press **'Select'** to confirm.
- Press the up or down key  (15) /  (7) repeatedly until **'Date & Time'** is selected.
- Press **'Select'** to confirm.
- Press the up or down key  (15) /  (7) repeatedly and select **'Date Format'** or **'Time Format'**.
- Press **'Select'** to confirm.
- Use the up or down key  (15) /  (7) to select the date format **'DD-MM'** / **'MM-DD'** or time format **'12-Hour'** / **'24-Hour'**.
- Press **'Save'** (13) to confirm your selection or press **'Back'** (5) to leave the menu without saving.

9.2 Setting the date and time

- Press the left **'Menu'** (13) key.



If you have Caller id on your telephone line and the operator sends date and time, your clock will be set automatically on an incoming call.

- Press the up or down key (15) / (7) repeatedly until **'HS Settings'** is selected.
- Press **'Select'** to confirm.
- Press the up or down key (15) / (7) repeatedly until **'Date & Time'** is selected.
- Press **'Select'** to confirm.
- Press the up or down key (15) / (7) repeatedly and select **'Set Date'** or **'Set Time'**.
- Press **'Select'** to confirm.
- Enter the current date/time by the numeric keypad.
- Press **'Save'** (13) to confirm your selection or press **'Back'** (5) to leave the menu without saving.

9.3 Using the alarm feature

Set the date and time and use your handset to give you a reminder alarm. You can have different alarm settings for each handset registered to your base. The alarm rings only at the handset, not at the base or any other handset.

If one of the alarms is set, the alarm set icon appears in standby mode on the display. When the alarm sounds, press any key to turn it off.

9.3.1 Set the alarm

- Press the left **'Menu'** key.
- Press the up or down key (15) / (7) repeatedly until **'HS Settings'** is selected.
- Press **'Select'** to confirm.
- Press the up or down key (15) / (7) repeatedly until **'Alarm'** is selected.
- Press **'Select'** to confirm.
- Press the up or down key (15) / (7) repeatedly and select **'On'** or **'Off'**.
- Press **'Select'** to confirm.
- If you select **'On'**, the display indicates to enter the time in HH:MM format. Use the numeric keypad to enter. Press **'Next'** and the display will show **'Snooze On/Off'**. Press the up or down key (15) / (7) to enable or disable the snooze functions.
- Press **'Save'** (13) to confirm your selection or press **'Back'** (5) to leave the menu without saving.









If you choose 'Snooze On', the alarm will ring at regular intervals of 11 minutes. If you press the (6) key when the alarm sounds, the option will be switch to 'Snooze Off'.

10 The phonebook





The phonebook allows you to memorise 50 telephone numbers and names. You can enter names up to 12 characters length and numbers up to 20 digits length.

10.1 Adding a number and a name to the phonebook









- Press the left **'Menu'** key.
- Press the up or down key (15) / (7) repeatedly until **'Phonebook'** is selected.

- Press **'Select'** to confirm.
- Press the up or down key  (15) /  (7) repeatedly until **'New'** is selected.
- Press **'Select'** to confirm.
- Press the up or down key  (15) /  (7) repeatedly and select **'On'** or **'Off'**.
- Press **'Select'** to confirm.
- Enter the name by using the numerical keys (see also "7.13 Using the alphanumeric handset keypad").
- Press **'Next'** and enter the desired number (up to 20 digits).
- Press **'Next'** and select the desired ring melody associated with this number with the up or down key  (15) /  (7).
- Press **'Save'** (13) to confirm your selection or press **'Back'** (5) to leave the menu without saving.





10.2 Looking up a number in the phonebook

- Press the phonebook key  (7).
- Enter the first letter of the desired name via the alphanumeric keypad.
- The first name in the list with this letter appears on the display.
- Press the up or down key  (15) /  (7) to browse for other numbers in the phonebook.
- If the desired number appears on the display, the number will be automatically dialed by pressing the off hook key  (12).

10.3 Changing a name or number in the phonebook

- Press the left **'Menu'** key.
- Press the up or down key  (15) /  (7) repeatedly until **'Phonebook'** is selected.
- Press **'Select'** to confirm.
- Press the up or down key  (15) /  (7) repeatedly until **'Edit'** is selected.
- Press **'Select'** to confirm.
- Enter the first letter of the desired name via the alphanumeric keypad.
- The first name in the list with this letter appears on the display.
- Press the up or down key  (15) /  (7) to browse for other numbers in the phonebook.
- If the desired number appears on the display, press **'Select'** to confirm.
- Edit the name by using the numerical keys (see also "7.13 Using the alphanumeric handset keypad").
- Press **'Next'** and edit the number.
- Press **'Next'** and select the desired ring melody associated with this number with the up or down key  (15) /  (7).
- Press **'Save'** (13) to confirm your selection or press **'Back'** (5) to leave the menu without saving.

10.4 Deleting one or all entries from the phonebook

- Press the left **'Menu'** key.
- Press the up or down key  (15) /  (7) repeatedly until **'Phonebook'** is selected.
- Press **'Select'** to confirm.
- Press the up or down key  (15) /  (7) repeatedly until **'Delete'** or **'Delete All'** is selected.
- Press **'Select'** to confirm.

- The display shows '**Confirm?**' You can press '**Del**' or '**Del All**' to delete or '**Cancel**' to exit.

10.5 Phonebook status



The phonebook status shows the numbers of phonebook entries already stored.

- Press the left '**Menu**' key.
- Press the up or down key  (15) /  (7) repeatedly until '**Phonebook**' is selected.
- Press '**Select**' to confirm.
- Press the up or down key  (15) /  (7) repeatedly until '**PB Status**' is selected.
- Press '**Select**' to confirm.

11 One-touch memories M1-M4 (Handset)

11.1 Storing a number under the one-touch memory

You can store up to 4 numbers in the direct memory keys M1 - M4. All the numbers will be stores in the phonebook as well.

- Press one of the 4 memory keys (M1 - M4).
- The display will show '**Number?**'. Enter the desired number (up to 20 digits).
- Press the '**Next**' soft key.
- Select the desired ring melody associated with this number with the up or down key  (15) /  (7).
- Press '**Save**' (13) to confirm your selection or press '**Back**' (5) to leave the menu without saving.

11.2 Viewing the one-touch memory numbers

The one-touch memory numbers are stored inside the phonebook as the 1st 4 entries.

- Press the phonebook key  (7).
- Press the up or down key  (15) /  (7) to browse for other numbers.

11.3 Editing the one-touch memory numbers

Perform the same steps as described in "10.3 Changing a name or number in the phonebook".



The one-touch memory names are stores in the phonebook as M1:, M2:, M3:, and M4:. When you edit the name you can only add something like 'M1: Home' but you can't delete the default name.

11.4 Deleting a one-touch memory number





Perform the same steps as described in "10.4 Deleting one or all entries from the phonebook"

12 Base operation

12.1 Flash time setting

You can set the flash time to short (100ms) or long (300ms). The time is set to 100ms by default! However, if your system requires a longer flash time, you can change it:





- Press the left '**Menu**' key.

- Press the up or down key  (15) /  (7) repeatedly until '**BS Settings**' is selected.
- Press '**Select**' to confirm.
- Press the up or down key  (15) /  (7) repeatedly until '**Flash Time**' is selected.
- Press '**Select**' to confirm.
- Select
 - '**Flash-1**': (short) to have a flash of 100ms
 - '**Flash-2**': (long) to have a flash of 300ms
- Press '**Save**' (13) to confirm your selection or press '**Back**' (5) to leave the menu without saving.

12.2 Changing the PIN code (system PIN code)

Certain functions are only available if you know the PIN code of the base.

The PIN code has 4 digits. The default PIN code setting is '0000'. If you would like to change the PIN code and set your own secret code, do the following:





- Press the left '**Menu**' key.
- Press the up or down key  (15) /  (7) repeatedly until '**BS Settings**' is selected.
- Press '**Select**' to confirm.
- Press the up or down key  (15) /  (7) repeatedly until '**Modify PIN**' is selected.
- Press '**Select**' to confirm.
- Enter the current pin and press '**Next**'.
- Enter the new pin and press '**Next**'.
- Enter the new pin again and press '**Save**' (13) to store the new pin or press '**Back**' (5) to leave the menu without saving.

12.3 Setting the dialing mode

There are two types of dialing modes that can be used on a telephone line:

- DTMF/Tone dialing (the most common)
- Pulse dialing (for older installations)



To change the dialing mode:

- Press the left '**Menu**' key.
- Press the up or down key  (15) /  (7) repeatedly until '**BS Settings**' is selected.
- Press '**Select**' to confirm.
- Press the up or down key  (15) /  (7) repeatedly until '**Dial mode**' is selected.
- Press '**Select**' to confirm.
- Use the up or down key  (15) /  (7) to select '**Tone**' or '**Pulse**'.
- Press '**Save**' (13) to confirm or press '**Back**' (5) to leave the menu without saving.

12.4 Base reset

You can restore all Base settings back to default.

To restore the default settings:

- Press the left '**Menu**' key.
- Press the up or down key  (15) /  (7) repeatedly until '**BS Settings**' is selected.
- Press '**Select**' to confirm.
- Press the up or down key  (15) /  (7) repeatedly until '**BS Reset**' is selected.
- Press '**Select**' to confirm.
- Enter the pin code (0000).

- Press '**Reset**' (13) to confirm your selection or press '**Back**' (5) to leave the menu without saving.

The default settings are:

Dial Mode:	Tone
Flash time:	Flash-1
PIN Code:	0000



The numbers stored under each photo key will not be erased!

12.5 Storing a number under a photo key

You can store a number under each photo key of max. 32 digits. To store a number:

- Press the Memo key (20)
- The display will show '- - - - -'
- Enter the number (up to 32 digits).
- Press the Memo key (20) again.
- Press the photo key.



See "7.3.6 Calling a programmed number from the photo keys" how to call these numbers.

13 Additional handsets and bases

You can subscribe up to 5 handsets on one base. Each handset can register to 4 base stations and the user can select which base he wants to use. By default the handset 1 is registered to the base unit 1.

13.1 Adding a new handset



This is only needed when you have deregistered a handset or when you bought a new one.

Keep the paging key ●)) (19) on the base unit pressed for 5 seconds. The base unit will stay in subscribing mode for 3 minutes. Do the following to subscribe the handset:

- Press the left '**Menu**' key.
- Press the up or down key (15) / (7) repeatedly until '**Registration**' is selected.
- Press '**Select**' to confirm.
- Press the up or down key (15) / (7) to select a base (1-4).
- The handset will now search for a base end when it's found the system PIN code (base PIN code; default='0000') is asked.
- Enter the PIN code and press '**Select**'.
- The standby screen will appear when successfully registered and handset name and number will be shown.









Each handset can be subscribed to 4 different DECT base units. Each base unit is assigned a number from '1' to '4' in the handset. When you subscribe a new handset, you can assign a base unit number. It is best to use '1'.

13.2 Removing a handset

It is possible to cancel subscription of a handset to a base. You should do this if a handset is damaged and has to be replaced by a new one.







You can only cancel subscription of another handset, not the handset you are using to do the remove procedure.

- Press the left **'Menu'** key.
- Press the up or down key  (15) /  (7) repeatedly until **'BS Settings'** is selected.
- Press **'Select'** to confirm.
- Press the up or down key  (15) /  (7) repeatedly until **'Terminate HS'** is selected.
- Press **'Select'** to confirm.
- Enter the PIN code and press **'OK'**.
- Use the up or down key  (15) /  (7) to select the handset. If you select the current handset or a non-existing handset, a warning tone will be heard.
- Press **'Select'** (13) to confirm your selection or press **'Back'** (5) to leave the menu.

13.3 Selecting a base unit

If your handset is subscribed to several base unit stations (max. 4), you must select a base unit because the handset can only communicate with one base unit at a time.

- Press the left **'Menu'** key.
- Press the up or down key  (15) /  (7) repeatedly until **'HS Settings'** is selected.
- Press **'Select'** to confirm.
- Press the up or down key repeatedly until **'Select Base'** is selected.
- Press **'Select'** to confirm.
- Use the up or down key  (15) /  (7) to select the base. If you select the current a non-existing base, a warning tone will be heard.
- The display will show **'Selected BSx'**. Press the **'Select'** key to confirm.





Caution: Before you can select a base unit, the handset must be subscribed to the base first.

13.4 Using multiple handsets





These functions are only possible when more than one handset is subscribed to the base.

13.4.1 Calling another handset

- Press the internal call key  (14).
- **'Intercom 1 2 3 4 5'** appears on the display.
- Dial the number of the handset you would like to call.
- After finishing your call, press the on hook key  (6) to hang up.

13.4.2 Receiving an internal call



- The internal call icon  and the number of the handset calling, appear on the display.
- Press the off hook key  (12) to accept the internal call.

OR



- Lift the handset off its base (if the auto answer option is active, see §“7.21 Auto answer”)
- During the call, the handset number of the caller appear on the display.
- After finishing your call, press the on hook key  6 to hang up.

13.4.3 Receiving an external call during an internal call

If you receive an external call during an internal call, you will hear a call waiting tone (double beep) on both handsets being used for an internal call.





- Press the on hook key  6 to end the internal call.
- Press the off hook key  12 to accept the external call.
- After finishing your call, press the on hook key  6 to hang up.

13.4.4 Transferring a call to another handset

- You have an external caller on the line.
- Press the internal call key  14. ‘Intercom 1 2 3 4 5’ appears on the display.
- Dial the number of the handset to which you would like to transfer the call.
- If the handset dialed answers, you can have an internal conversation. Press the on hook key  6 and the external call is transferred.
- If the handset dialed does not answer, press the internal call key  14 to speak to the external caller again.

13.4.5 Conference call (two internal handsets and one external caller)

You can have a telephone conversation with one internal and one external caller at the same time.



- While on the line with an external caller, press the internal call key  14. The external line is put on hold.
- Dial the number of the handset you would like to include in the call. You can toggle between Internal and External line by pressing the internal call key  14.
- Once the handset dialed answers, press the  *  11 key.
- Now you are connected to the external and the internal caller and you can talk to them at the same time (conference call).

14 Caller ID / CLIP



You can only use this service when you have a Caller ID / CLIP subscription. Contact your telephone company for more information.



When you receive a call, the telephone number of the caller, the date and time appears on the handset display. If the name is programmed in the phonebook, the name in the phonebook is displayed!

The telephone can store 40 calls in a call list that can be reviewed later. When the memory is full, the new calls automatically replace the oldest calls in the memory. The icon  will be shown if there are new unanswered calls in the call list. If the call list is empty and you press the call log key  15, ‘Empty’ will be shown.

You can view the information of an incoming call:







- Press the call log key  15. The telephone number will be shown on the first line. The name (if sent by the network or present in the phonebook memory) of the caller will be

shown on the 2nd line and date and time on the 3rd line. In the top right corner of the screen you will see following icon followed by the call log sequence number:





-  : Unread or unanswered call
-  : Read or answered call

14.1 The call list







The calls received are stored in the call list (max. 40 numbers).

- Briefly press the call log key  (15) to view the most recent call.
OR
 - Press the left '**Menu**' key.
 - Press '**Select**' to confirm.
 - The telephone number and name of the most recent caller appears on the display.
 - The date and time the call was received are linked to each call.
 - Press up or down key  (15) /  (7) to browse other numbers on the list.
-  • If neither the up or down key  (15) /  (7) is pressed for 1 minute, the telephone will return to standby mode.
- After a call is received, the number of the caller remains on the display for 15 seconds after the last ring.

14.2 Calling a number from the call list

- Press the call log key  (15) to go into the call list.
- Press the up or down key  (15) /  (7) to look up the desired number.
- Once the number is on the display, press the off hook key  (12) and the number is dialed automatically.

14.3 Storing a number from the call list in the phonebook

- Press the left '**Menu**' key.
- Press '**Select**' to confirm.
- Press the up or down key  (15) /  (7) to look up the desired number.
- Press '**More**' (5).
- Press the up or down key  (15) /  (7) repeatedly until '**Add to PB**' is selected.
- Press '**Select**' to confirm.
- '**Name ?**' is displayed. Use the alphanumeric keys to add a name. Or if the name was send by the network, you can edit it before saving. Press '**Next**' (5) to confirm.
- The telephone number is displayed. Edit the number if needed and press '**Next**' (5) again to store the entry into the phonebook .
- Select the desired ring melody associated with this number with the up or down key  (15) /  (7).
- Press '**Save**' (13) to confirm your selection or press '**Back**' (5) to leave the menu without saving.

14.4 Deleting numbers from the call list

14.4.1 Deleting one number

- Press the left '**Menu**' key.
- Press '**Select**' to confirm.



- Press the up or down key  (15) /  (7) to look up the desired number.
- Press **'More'** (5).
- Press the up or down key  (15) /  (7) repeatedly until **'Delete'** is selected.
- Press **'Select'** to confirm.
- Press **'Del'** (13) to erase or press **'Cancel'** (5) to leave the menu without saving.



14.4.2 Delete all numbers

- Press the left **'Menu'** key.
- Press **'Select'** to confirm.
- Press the up or down key  (15) /  (7) to look up the desired number.
- Press **'More'** (5).
- Press the up or down key  (15) /  (7) repeatedly until **'Delete All'** is selected.
- Press **'Select'** to confirm.
- Press **'Del All'** (13) to erase or press **'Cancel'** (5) to leave the menu without saving.

15 Voice mail indicator

This function only works if you have the voice mail or phone mail service and if the network sends this indication along with the caller ID (CLIP) information!

When you receive a new message in your voice mail system, the  icon + **'MSG WTG ON'** will appear on the display. Once you have listened to your messages, the  icon will disappear.

If you want to remove the  icon, press the call log key  (7), then press and hold the numerical key '4'. After that press the on-hook key  (6) to return to standby.

16 Trouble shooting

Symptom	Possible cause	Solution
No display; the display stays dark	Batteries uncharged	Check the position of the batteries Recharge the batteries
	Handset turned off	Turn on the handset
No tone	Telephone cord badly connected or defect	Check the telephone cord connection
	The line is occupied by another handset	Wait until the other handset hangs up
The icon  flashes	Handset out of range	Bring the handset closer to the base
	The base has no power supply	Check the mains connection to the base
	The handset is not registered to the base	Register the handset to the base
Base or handset do not ring	The ringing volume is zero or low	Adjust the ringing volume

Tone is good, but cannot make any connection	The dialing mode is wrong	Adjust the dialing mode (pulse/ tone)
Not possible to transfer a call on PABX	The Flash Time is too short	Change the Flash Time
Telephone does not react to pressing the keys	Manipulation error	Remove the batteries for at least 1 minute and put them back in place

17 Technical characteristics

Standard:	DECT (Digital Enhanced Cordless Telecommunications) GAP (Generic Access Profile)
Frequency range:	1880 MHz to 1900 MHz
Number of channels:	120 duplex channels
Modulation:	GFSK
Speech coding:	32 kbit/s
Emission power:	10 mW (average power per channel)
Range:	300 m in open space / 50 m maximum in-house
Base power supply:	In: 230V AC / 50Hz - Out: 7,5V DC / 300mA
Handset Batteries:	3 rechargeable batteries AAA, NiMh 600mAh
Handset standby time:	100 hours in standby
Handset talk time:	10 hours
Charging time:	16 hours
Dialing mode	Tone / Pulse
Normal conditions of use:	+5 °C to +45 °C
Flash time:	100ms or 300ms

18 Topcom Warranty

18.1 Warranty period

The Topcom units have a 24-month warranty period. The warranty period starts on the day the new unit is purchased. There is no warranty on standard or rechargeable batteries (AA/AAA type).

Consumables or defects causing a negligible effect on operation or value of the equipment are not covered.

The warranty has to be proven by presentation of the original or copy of the purchase receipt, on which the date of purchase and the unit-model are indicated.

18.2 Warranty handling

A faulty unit needs to be returned to a Topcom service centre including a valid purchase note. If the unit develops a fault during the warranty period, Topcom or its officially appointed service center will repair any defects caused by material or manufacturing faults free of charge, by either repairing or exchanging the faulty units or parts of the faulty units. In case of replacement, colour and model can be different from the original purchased unit.

The initial purchase date shall determine the start of the warranty period. The warranty period is not extended if the unit is exchanged or repaired by Topcom or its appointed service centre.

18.3 Warranty exclusions

Damage or defects caused by incorrect treatment or operation and damage resulting from use of non-original parts or accessories are not covered by the warranty.

The warranty does not cover damage caused by outside factors, such as lightning, water and fire, nor any damage caused during transportation.

No warranty can be claimed if the serial number on the units has been changed, removed or rendered illegible.

Any warranty claims will be invalid if the unit has been repaired, altered or modified by the buyer.

This appliance may only be used with rechargeable batteries. If you want to replace the originally included batteries, please check whether the batteries you use are suitable and rechargeable. Alkaline batteries may under NO circumstances be used in the handsets. If you use Alkaline batteries and place the handset on the basis, the batteries will heat up and may explode. Any damage which may be caused cannot be recovered from the manufacturer and the damage thus caused to the appliance is not covered by the warranty conditions. Any repairs will be charged to you.

1 Veiligheidsadvies

Leef steeds de volgende veiligheidsmaatregelen na bij het gebruik van elektrische apparatuur.

Lees de onderstaande informatie over veiligheid en een correct gebruik zorgvuldig door. Leer alle functies van het toestel kennen. Bewaar deze instructies zorgvuldig en geef ze indien nodig door aan derden.

Elektrische veiligheid en bescherming

- Gebruik het toestel niet als de stroomstekker, stroomkabel of het toestel zelf beschadigd is.
- Wanneer het toestel is gevallen, moet u het alvorens u het gebruikt laten nakijken door een elektricien.
- In het toestel zijn gevaarlijke spanningen aanwezig. Open nooit de behuizing en steek geen voorwerpen in de ventilatiegaten.
- Zorg ervoor dat het toestel niet in contact komt met water. Haal in geval van nood de stekker uit het stopcontact.
- Haal ook de stekker uit het stopcontact als er een defect optreedt tijdens het gebruik of voordat u het toestel gaat schoonmaken.
- Raak de laad- en stekkercontacten niet aan met scherpe of metalen voorwerpen.
- Voer zelf geen aanpassingen of reparaties uit aan het toestel. Laat reparaties aan het toestel of de stroomkabel alleen uitvoeren door een gespecialiseerd onderhoudscentrum. Slechte reparaties kunnen leiden tot een aanzienlijk gevaar voor de gebruiker.
- Kinderen onderschatten vaak de gevaren van elektrische apparatuur. Laat kinderen daarom nooit zonder toezicht in de buurt van elektrische apparatuur.
- Het toestel mag niet worden gebruikt in een vochtige ruimte (bv. badkamers) of ruimten met veel stof.
- Apparaten die tijdens een onweersbui met het stopcontact verbonden zijn, kunnen door blikseminslag worden beschadigd. Verwijder daarom de stekker uit het stopcontact tijdens een onweer.
- Om het toestel volledig van de stroomvoorziening af te koppelen, moet u de stekker uit het stopcontact trekken. Trek hierbij altijd aan de stekker zelf en nooit aan de kabel.
- Bescherm de stroomkabel tegen hete oppervlakken of andere schadelijke bronnen en zorg ervoor dat de kabel niet klem komt te zitten.
- Controleer de stroomkabel regelmatig op schade.
- Rol de stroomkabel voor gebruik helemaal uit.
- Ga na of niemand over de stroomkabel kan struikelen.
- De werking van medische toestellen kan worden beïnvloed.
- De handset kan een onaangenaam zoemend geluid veroorzaken in hoorapparaten.

Brandveiligheid

- De warmte die zich in het toestel opbouwt, kan leiden tot een defect en/of brand in het toestel. Stel dit toestel daarom niet bloot aan hoge temperaturen:
 - direct zonlicht en de verwarming.
 - de ventilatiegaten mogen niet bedekt worden.

Explosiegevaar

- Gooi de batterijen nooit in vuur.

Vergiftigingsgevaar

- Houd de batterijen uit de buurt van kinderen.

Opmerking

- Gebruik uitsluitend de meegeleverde adapter. Gebruik geen andere laders, omdat dit de batterijcellen kan beschadigen.
- Het wandstopcontact moet in de buurt en toegankelijk zijn.
- Gebruik alleen oplaadbare batterijen van hetzelfde type. Plaats de batterijen met de juiste polariteit in het batterijgedeelte (de polariteit staat in de handset weergegeven). Gebruik nooit normale niet-oplaadbare batterijen!



Omdat deze telefoon niet kan worden gebruikt tijdens een stroomuitval, moet u een telefoon gebruiken die niet afhankelijk is van het elektriciteitsnet bij noodgevallen, bv. een mobiele telefoon.

2 Het product afvoeren (milieu)



Na afloop van de levenscyclus van het product mag u het niet met het normale huishoudelijke afval weggooien, maar moet u het naar een inzamelpunt brengen voor recycling van elektrische en elektronische apparatuur. Dit wordt aangeduid door het symbool op het product, in de handleiding en/of op de verpakking.

Sommige materialen waaruit het product is vervaardigd, kunnen worden hergebruikt als u ze naar een inzamelpunt brengt. Door onderdelen of grondstoffen van gebruikte producten te hergebruiken, levert u een belangrijke bijdrage aan de bescherming van het milieu. Wend u tot de plaatselijke overheid voor meer informatie over de inzamelpunten bij u in de buurt.

3 Reiniging

Reinig de telefoon met een vochtige of antistatische doek. Gebruik nooit reinigingsmiddelen of agressieve oplosmiddelen.

4 ECO-modus (lage straling)

Deze draadloze telefoon (conform de DECT-norm) vergemakkelijkt de lagestralingswerking. De stralingsintensiteit van het radiosignaal tussen het basisstation en de handset wordt verminderd tot een minimum wanneer de handset in het basisstation staat. De intensiteit van het radiosignaal wordt alleen naar de normale sterkte verhoogd wanneer de handset van het basisstation wordt genomen of als er een oproep wordt ontvangen.

Dit betekent niet dat de normale DECT-straling schadelijk is voor de gezondheid. De lagestralingsmodus voorkomt een onnodige DECT-stralingsbelasting wanneer er geen communicatie is vereist tussen het basisstation en de handset.

Om technische redenen kunnen er geen extra handsets in de lage-stralingsmodus worden gebruikt (een extra handset die niet in de directe omgeving van het basisstation staat, zal altijd "zoeken naar het basisstation" als gevolg van het zwakke radiosignaal).

De lage-stralingsmodus is actief in de fabrieksinstellingen. De lage-stralingsmodus wordt automatisch uitgeschakeld als u een extra handset aanmeldt.

5 Installatie



Controleer voordat u de telefoon voor het eerst gebruikt of de batterijen zijn opgeladen. Als dat niet het geval is, werkt de telefoon niet optimaal.

5.1 Het basisstation installeren

Volg deze stappen om de telefoonkabel aan te sluiten:

- Steek één uiteinde van de adapter in het 230 V-stopcontact en het andere uiteinde in de adapteraansluiting op de onderkant van het basisstation.
- Steek de telefoonstekker in het telefoonstopcontact en de telefoonplug in de connector aan de onderkant van het basisstation. Gebruik de meegeleverde telefoonkabel.

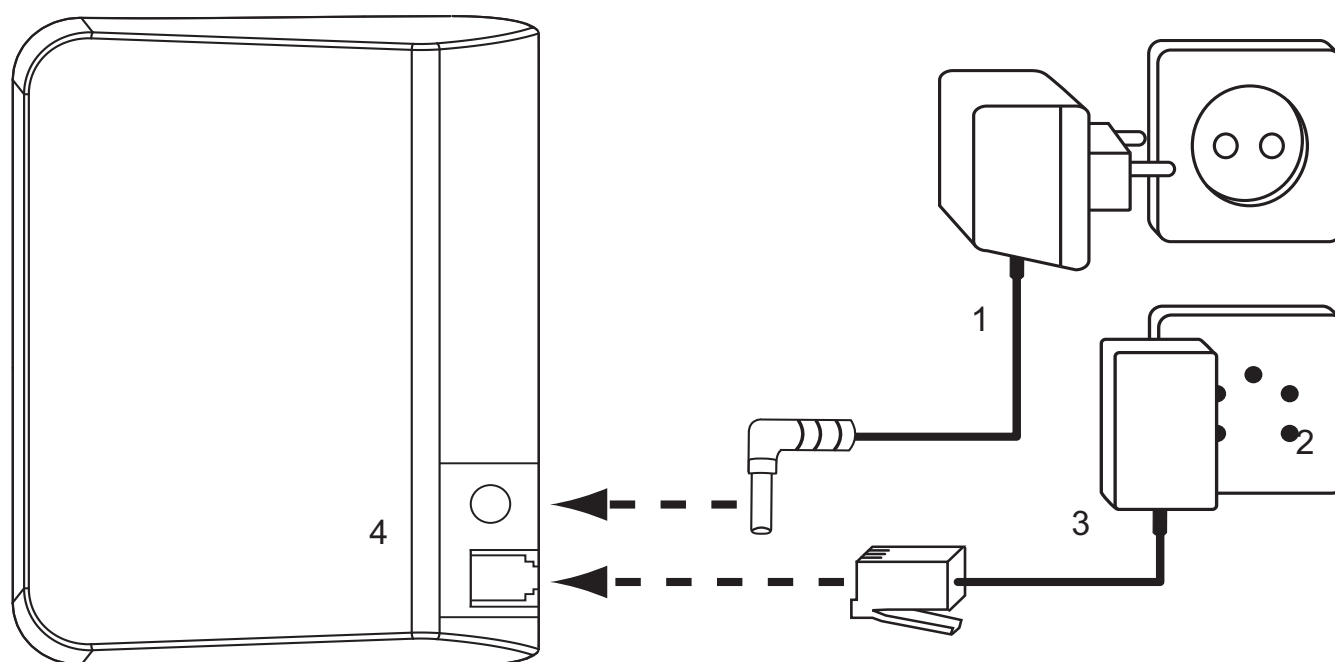

1. Stroomkabel
2. Telefoonstopcontact
3. Telefoonkabel
4. Onderaanzicht van het basisstation

5.2 De batterijen plaatsen

- Open het batterijvak (zie hieronder).
- Plaats de batterijen en **let daarbij op de polariteit (+ en -)**.
- Sluit het batterijvak.
- Laat de handset 16 uur in het basisstation staan. De laadindicator LED (17) op het basisstation gaat branden.

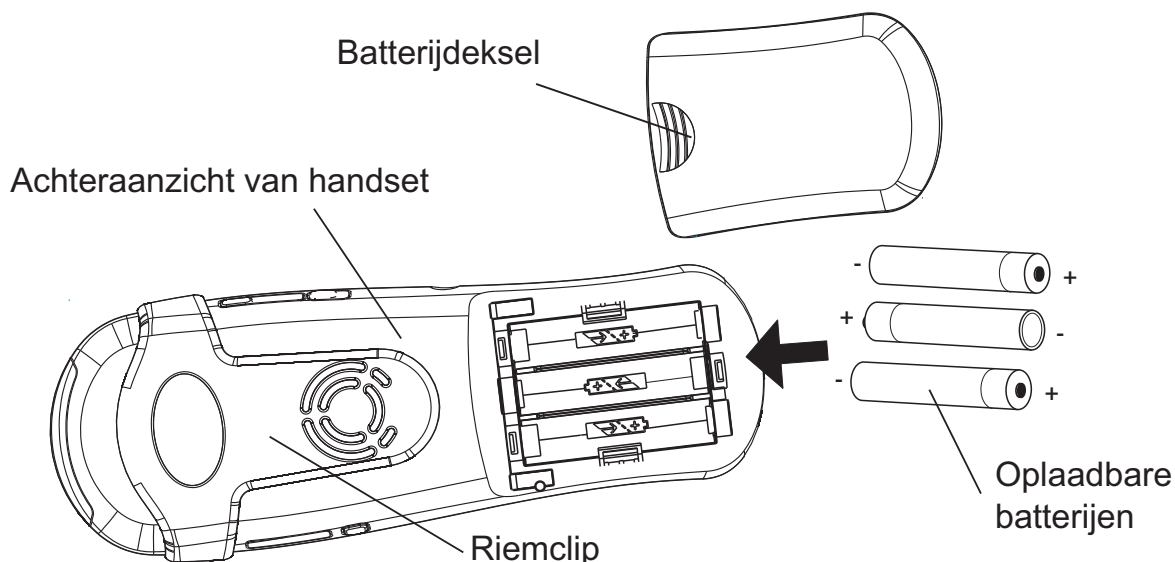

6 Uw telefoon leren kennen

6.1 Toetsen / LED

Handset

1. Visuele beltoon
2. Snelgeheugentoetsen M1 - M4
3. Display
4. Rechts- / Nummerherhalings- / Pauze-toets
5. Rechtermenutoets
6. Toets ophangen / Aan-Uit
7. Omlaag- / Telefoonboek-toets
8. Alfanumerieke toetsen
9. Toets Trilfunctie / Visuele beltoon
10. Microfoon
11. Toets voor toetsenbordvergrendeling
12. Toets Opnemen / Handenvrij
13. Linkermenutoets
14. Toets Links / Interne oproep
15. Omhoog- / Oproeplog-toets
16. Oortelefoon

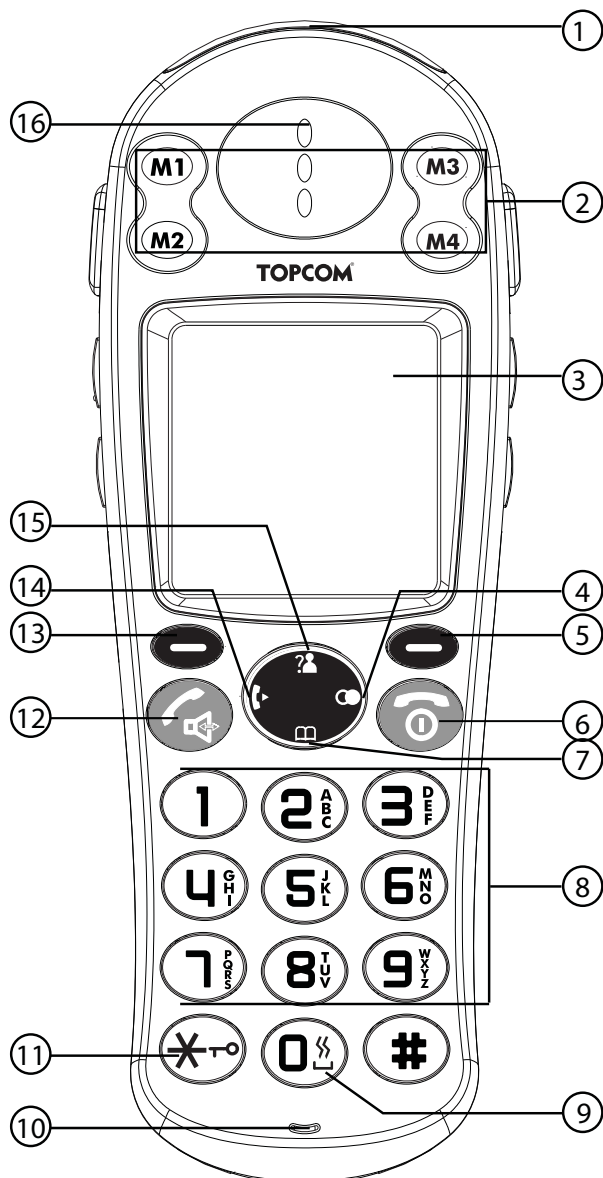

Basisstation

- 17. Display
- 18. Foto-toets
- 19. Paging-toets
- 20. Geheugentoets
- 21. Laadcontactpunten

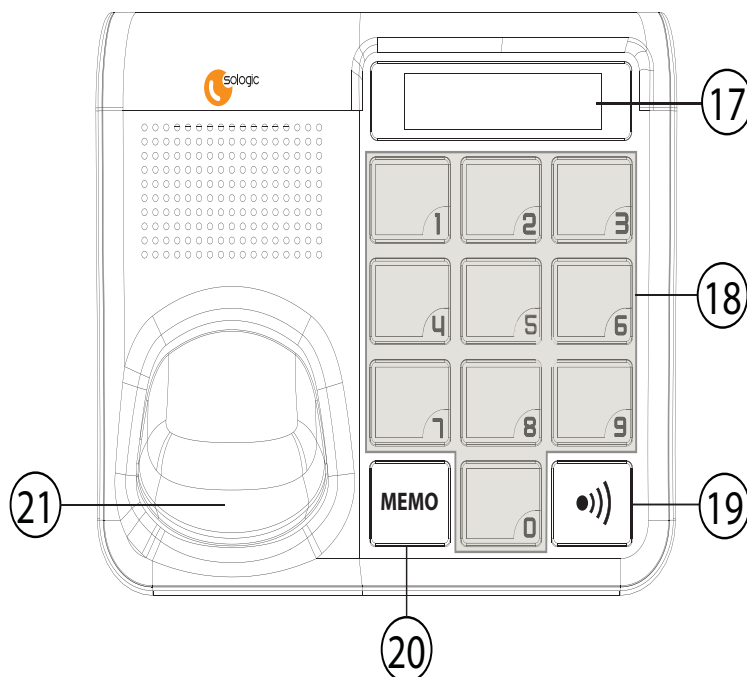

6.2 Display (LCD)









- Regel met pictogrammen →
- Naam van de handset →
- Numer van de handset →
- Dag en tijd →
- Regel voor Soft menu / Optiemenu →



Batterij-indicator:

- De batterij is volledig opgeladen
- De batterij is 25% leeg
- De batterij is halfleeg (50%)
- De batterij is 75% leeg
- De batterij is bijna leeg. U hoort waarschuwingssignalen en het batterijsymbool op de display knippert.

6.3 Pictogrammen

	Opnemen
	Trilfunctie en visuele beltoon aan
	Luidspreker bij handenvrij aan
	Toetsenbord vergrendeld
Intercom 	Interne oproep
	Nieuwe onbeantwoorde oproepen*
	Nieuw voicemailbericht*
	Alarm aan
	Pictogram signaaldetectie knippert wanneer de handset te ver verwijderd is van het basisstation.

* Alleen wanneer nummerweergave op uw telefoonlijn is geactiveerd.

6.4 Foto's in de fototoetsen van de basis vervangen

De fototoetsen 0-9 in de basis kunnen voorzien worden van andere foto's of pictogrammen. Het formaat van deze foto's/pictogrammen moet 18 x 13mm.

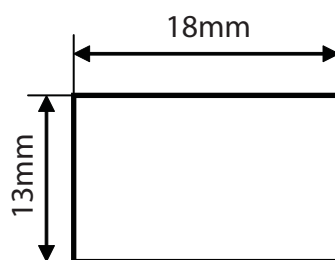

De foto's veranderen:

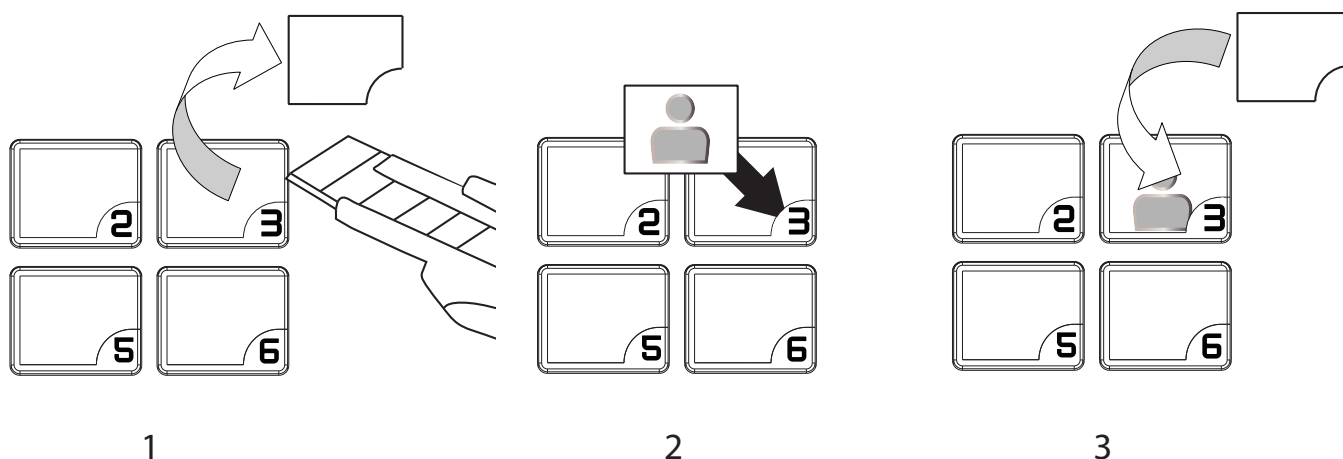





1. Verwijder de transparante protectiefilm met een puntig voorwerk en haal indien nodig de bestaande foto eruit.
2. Plaats de nieuwe foto met de rechter onderhoek eerst in de toets.
3. Plaats de transparante protectiefilm terug.

6.5 Displaytoetsen handset

Displaytoetsen (soft keys) bevinden zich direct onder de display  ⑤ ⑬. De functie van deze 2 toetsen verandert naargelang de gebruiksmodus. De werkelijke functie wordt weergegeven als tekst direct boven de 2 toetsen.

6.6 Door het menu bladeren

De handset heeft een gebruiksvriendelijk menusysteem. Elk menu toont een lijst met opties. Wanneer de handset wordt ingeschakeld en in de stand-bymodus staat, drukt u op de linkermenu-toets ⑬ om het hoofdmenu te openen.

Druk op de toets omhoog  ⑮ of omlaag  ⑦ om naar de gewenste menuoptie te gaan. Druk op  ⑤ of  ⑬ om de overige opties te selecteren of om de weergegeven instelling te bevestigen.

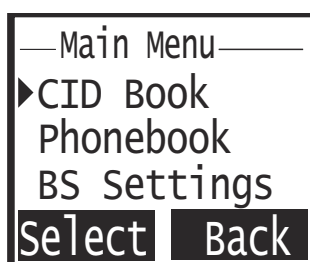

Sluit af of ga één niveau terug in het menu:

Druk op 'Terug' (Back) om terug in het menu te gaan.

Druk op de aan-/uit-toets  ⑥ om op een willekeurig moment te annuleren en terug te keren naar de stand-bymodus. Als er 15 seconden lang geen toets wordt ingedrukt, gaat de handset automatisch terug naar stand-by.



6.7 Menuoverzicht

Menu	Opties van het submenu
Caller ID	
Telefoonboek	Toevoegen Wijzig Wis Wis alles Tel bk overz
Basis	Afm handset Kiesmodus Flash Wijzig PIN Reset basis

Menu	Opties van het submenu
Handset	Wekker Geluiden Bel Toontjes Taal Handset naam Auto aan Contrast Tijd & datum Selec basis HS reset
Aanmelden	Basis 1 - 4

7 Werking van de handset







7.1 De handset in- en uitschakelen

- Schakel de handset in door op de aan-/uit-toets  ⑥ te drukken of door de handset in het basisstation te plaatsen.
- Schakel de handset uit door de aan-/uit-toets  ⑥ ingedrukt te houden totdat de handset wordt uitgeschakeld.

7.2 De taal instellen



De telefoon heeft 9 talen voor de display.

U kunt de taal als volgt instellen:

- Druk op de linkermenu-toets onder '**Menu**' (Menu).
- Druk herhaaldelijk op de toets omhoog of omlaag  ⑮ /  ⑦ totdat '**Handset**' (HS Settings) is geselecteerd.
- Druk op '**OK**' (Select) ⑬ om te bevestigen.
- Druk herhaaldelijk op de toets omhoog of omlaag  ⑮ /  ⑦ totdat '**Taal**' (Language) is geselecteerd.
- Druk op '**OK**' (Select) ⑬ om te bevestigen.
- De taal wordt op de display weergegeven.
- Druk herhaaldelijk op de toets omhoog of omlaag  ⑮ /  ⑦ om de gewenste taal te selecteren.
- Druk op '**Bewaar**' (Save) ⑬ om uw keuze te bevestigen of druk op '**Terug**' (Back) ⑤ om het menu zonder opslaan af te sluiten.

7.3 Oproepen maken

7.3.1 Externe oproep

- Druk op de toets Opnemen  ⑫.
- Het oproepsymbool  verschijnt op de display.
- U hoort de kiestoon. Kies het telefoonnummer dat u wilt bellen.
- Het nummer wordt op de display weergegeven en wordt gekozen.
- Als de oproep is beëindigd, drukt u op de toets ophangen  ⑥ om op te hangen.

7.3.2 Voorbereiding van het nummer

- Kies het telefoonnummer dat u wilt bellen. U kunt het nummer corrigeren door op de toets 'Wissen' (Erase) te drukken.
- Druk op de toets Opnemen  12.
- Het oproepsymbool  verschijnt op de display.
- Het telefoonnummer wordt automatisch gekozen.
- Als de oproep is beëindigd, drukt u op de toets Ophangen  6 of plaatst u de handset terug in het basisstation om op te hangen.

7.3.3 Het laatst gekozen nummer opnieuw bellen

- Druk op de nummerherhalingstoets  4.
- Druk op de toets Opnemen  12. Het laatst gekozen nummer wordt automatisch gekozen.

7.3.4 Een van de 10 laatst gebelde nummers opnieuw bellen

- Druk op de nummerherhalingstoets  4. Het laatst gekozen nummer verschijnt op de display.
- Druk herhaaldelijk op de toets omhoog of omlaag  15 /  7 totdat het gewenste nummer op de display wordt weergegeven.
- Druk op de toets Opnemen  12.
- Het telefoonnummer op de display wordt automatisch gekozen.
- Als de oproep is beëindigd, drukt u op de toets Ophangen  6 of plaatst u de handset terug in het basisstation om op te hangen.

7.3.5 Een geprogrammeerd nummer uit het telefoonboek bellen

De telefoon heeft een telefoonboek waarin u telefoonnummers met naam kunt opslaan (Zie ook § "10 Het telefoonboek"). Een nummer uit het telefoonboek bellen:

- Druk op de toets voor het telefoonboek  7. Het eerste nummer van het telefoonboek wordt op de display weergegeven.
- Druk herhaaldelijk op de toets omhoog of omlaag  15 /  7 om het telefoonnummer dat u wilt bellen te kiezen.
- Druk op de toets Opnemen  12.
- Het telefoonnummer op de display wordt automatisch gekozen.
- Als de oproep is beëindigd, drukt u op de toets Ophangen  6 of plaatst u de handset terug in het basisstation om op te hangen.

7.3.6 Een geprogrammeerd nummer via de fototoetsen bellen

Zie ook "12.5 Nummers opslaan in de fototoetsen". Een nummer via de fototoetsen bellen:



- Druk op de toets Opnemen  12.
- Druk op een van de fototoetsen om het nummer te vormen.
- Het telefoonnummer op de display wordt automatisch gekozen.
- Als de oproep is beëindigd, drukt u op de toets Ophangen  6 of plaatst u de handset terug in het basisstation om op te hangen.



7.3.7 R-sigitaal

Met de Flash-toets 'R' 13 (Flash) kunt u bepaalde diensten op uw externe lijn gebruiken, zoals "tweede oproep" (als uw telefoonmaatschappij deze dienst aanbiedt) of het doorverbinden van oproepen als u een telefooncentrale (PABX) gebruikt. De Flash-toets is een korte onderbreking van de lijn. U kunt de Flash-toets tijdens een oproep gebruiken door

op de linkermenu-toets 'R' (Flash) ⑬ te drukken. U kunt een korte of lange flashtijd instellen (zie "12.1 De flashtijd instellen").



7.4 Een oproep ontvangen

Tijdens een interne of externe inkomende oproep begint de handset te rinkelen. U kunt het belvolume veranderen door op de toetsen omhoog of omlaag  ⑮ /  ⑦ te drukken.

- Alle aangemelde handsets bellen als u een oproep ontvangt.
- Het telefoonnummer van de beller wordt op de display weergegeven als nummerweergave (CLIP) is ingeschakeld. Raadpleeg uw telefoonmaatschappij. De naam van de beller wordt ook op de display weergegeven als:
 - het nummer met naam in het telefoonboek is geprogrammeerd.
 - het netwerk de naam samen met het telefoonnummer stuurt.
- Druk op de toets voor opnemen  ⑫ om de externe oproep te accepteren.
- **OF** Til de handset van het basisstation op (als de optie Automatische beantwoording actief is, zie §"7.21 Automatische beantwoording").
- Tijdens het gesprek wordt het symbool  op de display weergegeven en begint de oproeptimer te lopen.
- Als de oproep is beëindigd, drukt u op de toets ophangen  ⑥ of plaatst u de handset terug in het basisstation om op te hangen.



7.5 Opties Nummerherhalingslijst

Wanneer u door de nummerherhalingslijst bladert (zie §"7.3.4 Een van de 10 laatst gebelde nummers opnieuw bellen"), hebt u de volgende opties:

Als het gewenste nummer op de display wordt weergegeven, drukt u op 'Meer' (More) ⑬ en selecteert u met de toetsen omhoog en omlaag  ⑮ /  ⑦ de volgende opties:

- 'Copy tel.bk' (Add to PB): om het nummer in het telefoonboek op te slaan. Druk op 'OK' (Select) om te bevestigen. Voer een naam in (Zie "10.1 Een nummer en naam aan het telefoonboek toevoegen") en druk op 'Volgen' (Next) ⑬. Bewerk het nummer en druk op 'Volgen' (Next). Selecteer de gewenste belmelodie en druk op 'Bewaar' (Save) ⑬.
- 'Wis oproep' (Delete Call): om een invoer in de nummerherhalingslijst te wissen. Druk op 'Wis' (Del) om te bevestigen.
- 'Wis Alles' (Delete All): om alle invoeren in de nummerherhalingslijst te wissen. Druk op 'Wis' (Del) om te bevestigen.

7.6 De functie handenvrij activeren / deactiveren

Met deze functie kunt u bellen zonder dat u de handset hoeft vast te houden. Druk terwijl u aan het praten bent op de toets voor handenvrij  ⑫ om de functie handenvrij te activeren. Druk nog een keer op de toets  ⑫ om de functie handenvrij uit te schakelen.





Als u in de handenvrijmodus belt en u het volume wilt aanpassen, druk dan herhaaldelijk op de toets omhoog of omlaag  ⑮ /  ⑦.



Als u de handenvrijfunctie langere tijd gebruikt, kunnen de batterijen sneller leeg raken!

7.7 Waarschuwing Buiten bereik (out of range)

Als de handset buiten bereik van het basisstation komt, weerklinkt er een waarschuwingssignaal.

- 'ZOEKEN' (Searching) wordt op de display weergegeven en het symbool  knippert op de display.
- Ga dichterbij het basisstation staan.
- Als u weer binnen bereik van het basisstation bent, weerklinkt er een signaal en stopt het symbool  met knipperen.

7.8 Het volume van de luidspreker instellen

Gebruik de toetsen omhoog en omlaag  (15) /  (7) tijdens een gesprek om het volume van de luidspreker in te stellen. U kunt uit 5 niveaus kiezen.



Het volume voor handenvrij bellen kan op dezelfde manier worden ingesteld.

7.9 Indicator voor gespreksduur op de display

Tijdens een externe oproep wordt de gespreksduur op de display weergegeven: Bijvoorbeeld '01:10:40' voor 1 uur, 10 minuten en 40 seconden. De gespreksduur blijft 5 seconden na elke oproep op de display staan.

7.10 De microfoon uitschakelen (geluid uit)

Als u de microfoon tijdens een oproep wilt uitschakelen, drukt u op de rechtermenu-toets 'Mute' (Mute) (5). U kunt nu vrij spreken zonder dat de beller u kan horen. Als u de microfoon weer wilt activeren, drukt u nog een keer op de rechtermenu-toets 'Mute' (Mute) (5).

7.11 Pauze-toets

Als u een telefoonnummer kiest en u wilt een onderbreking in dit nummer invoeren, druk dan op de pauze-/nummerherhalings-toets  (4) op de gewenste plaats in het nummer. Als u dit nummer (opnieuw) kiest, dan wordt de pauze (3 seconden) automatisch ingevoegd.



7.12 Een kwijtgeraakte handset zoeken (paging)

Als u de handset niet kunt vinden, drukt u kort op de toets Paging  (17) op het basisstation. Alle handsets die op het basisstation zijn aangemeld bellen, zodat u de kwijtgeraakte handset kunt lokaliseren. Stop het signaal door kort op een willekeurige toets op een willekeurige handset te drukken.

7.13 Het alfanumerieke toetsenbord van de handset gebruiken

U kunt met het alfanumerieke toetsenbord tekst invoeren. Als u een letter wilt selecteren, drukt u op de bijbehorende alfanumerieke toets (8). Als u bijvoorbeeld op de alfanumerieke toets '5' drukt, wordt het eerste teken 'j' op de display weergegeven. Druk herhaaldelijk op deze toets om andere tekens van deze toets te selecteren.

Druk één keer op de toets '2' om de letter 'a' te selecteren. Als u de 'a' en 'b' na elkaar wilt selecteren, druk dan eerst één keer op '2' om 'a' te selecteren, wacht 2 seconden totdat de cursor naar de volgende positie beweegt en druk daarna twee keer op de toets '2' om 'b' te selecteren. U kunt tekens die u per ongeluk hebt ingevoerd wissen met de toets 'Wissen'







(Erase). Het teken voor de cursor wordt verwijderd. U kunt de cursor verplaatsen met de toetsen omhoog en omlaag  (15) /  (7).

7.14 Het belvolume op de handset instellen

U kunt het belvolume van een inkomende oproep (intern en extern) tussen 6 niveaus wisselen (niveaus '1' tot en met '5' en 'Uit' (Off)).

Als u het niveau 'Uit' (Off) selecteert, belt de handset niet als er een oproep wordt ontvangen. Niveau '5' is het hoogste niveau.

7.14.1 Het belvolume en de melodie voor interne en externe oproepen instellen

- Druk op de toets 'Menu' (Menu).
- Druk herhaaldelijk op de toets omhoog of omlaag  (15) /  (7) totdat 'Handset' (HS Settings) is geselecteerd.
- Druk op 'OK' (Select) om te bevestigen.
- Druk herhaaldelijk op de toets omhoog of omlaag  (15) /  (7) totdat 'Bel' (Ring Setup) is geselecteerd.
- Druk op 'OK' (Select) om te bevestigen.
- Selecteer 'Intern' (INT Ring) of 'Extern' (EXT Ring) en druk op 'OK' (Select).
- Selecteer 'Melodie' (Melody) of 'Volume' (Volume) en druk op 'OK' (Select).
- Het huidige volume en de huidige melodie worden weergegeven en zijn hoorbaar.
- Druk herhaaldelijk op de toets omhoog of omlaag  (15) /  (7) totdat het gewenste volume / de gewenste melodie is geselecteerd.
- Druk op 'Bewaar' (Save) (13) om uw keuze te bevestigen of druk op 'Terug' (Back) (5) om het menu zonder opslaan af te sluiten.



U kunt het belvolume ook veranderen tijdens een inkomende oproep, zie "7.4 Een oproep ontvangen".

7.15 Volume oortelefoon/handenvrij instellen



U kunt het menu ook gebruiken om het geluidsvolume van de handenvrije luidspreker en oortelefoon aan te passen:

- Druk op de toets 'Menu' (Menu).
- Druk herhaaldelijk op de toets omhoog of omlaag  (15) /  (7) totdat 'Handset' (HS Settings) is geselecteerd.
- Druk op 'OK' (Select) om te bevestigen.
- Druk herhaaldelijk op de toets omhoog of omlaag  (15) /  (7) totdat 'Geluiden' (Audio Setup) is geselecteerd.
- Druk op 'OK' (Select) om te bevestigen.
- Selecteer 'LS Volume' (Speaker V.) of 'Hoorn vol.' (Earpiece V.) en druk op 'OK' (Select) (13).
- Druk herhaaldelijk op de toets omhoog of omlaag  (15) /  (7) totdat het gewenste volume is geselecteerd.
- Druk op 'Bewaar' (Save) (13) om uw keuze te bevestigen of druk op 'Terug' (Back) (5) om het menu zonder opslaan af te sluiten.



7.16 Het toetsenbord vergrendelen

U kunt het toetsenbord vergrendelen zodat er niet per ongeluk toetsen worden ingedrukt. Wanneer het toetsenbord vergrendeld is, kan er onmogelijk een telefoonnummer worden gevormd; enkel de snelgeheugentoetsen M1 - M4 kunnen worden gebruikt. Inkomende oproepen kunnen ook nog worden beantwoord.

De toetsenbordvergrendeling activeren:







- Houd de toets voor toetsenbordvergrendeling   (11) 5 seconden ingedrukt.
- 'HS geblokk' (HS Locked) en het pictogram  wordt op de display weergegeven.

De toetsenbordvergrendeling uitschakelen:

- Houd de toets voor toetsenbordvergrendeling   (11) nogmaals 5 seconden ingedrukt.







7.17 Toetsgeluid in-/uitschakelen

U kunt de handset zodanig instellen dat u een piep hoort als u op een toets drukt.

- Druk op de linkertoets 'Menu' (Menu).
- Druk herhaaldelijk op de toets omhoog of omlaag  (15) /  (7) totdat 'Handset' (HS Settings) is geselecteerd.
- Druk op 'OK' (Select) om te bevestigen.
- Druk herhaaldelijk op de toets omhoog of omlaag  (15) /  (7) totdat 'Toontjes' (Tone Setup) is geselecteerd.
- Druk op 'OK' (Select) om te bevestigen.
- Druk herhaaldelijk op de toets omhoog of omlaag  (15) /  (7) totdat 'Toets' (Key Tone) is geselecteerd.
- Selecteer
 - 'Aan' (On): om toetstonen in te schakelen
 - 'Uit' (Off): om toetstonen uit te schakelen
- Druk op 'Bewaar' (Save) (13) om uw keuze te bevestigen of druk op 'Terug' (Back) (5) om het menu zonder opslaan af te sluiten.







7.18 Bereik

Er weerklinkt een pieptoon wanneer de handset buiten het bereik van het basisstation is. U kunt deze functie in- of uitschakelen:

- Druk op de linkertoets 'Menu' (Menu).
- Druk herhaaldelijk op de toets omhoog of omlaag  (15) /  (7) totdat 'Handset' (HS Settings) is geselecteerd.
- Druk op 'OK' (Select) om te bevestigen.
- Druk herhaaldelijk op de toets omhoog of omlaag  (15) /  (7) totdat 'Toontjes' (Tone Setup) is geselecteerd.
- Druk op 'OK' (Select) om te bevestigen.
- Druk herhaaldelijk op de toets omhoog of omlaag  (15) /  (7) totdat 'Bereik' (Range Alarm) is geselecteerd.
- Selecteer
 - 'Aan' (On): om het bereik in te schakelen
 - 'Uit' (Off): om het bereik uit te schakelen
- Druk op 'Bewaar' (Save) (13) om uw keuze te bevestigen of druk op 'Terug' (Back) (5) om het menu zonder opslaan af te sluiten.





7.19 Contrast van de display

Het contrast van de display aanpassen:

- Druk op de linkertoets '**Menu**' (Menu).
- Druk herhaaldelijk op de toets omhoog of omlaag  (15) /  (7) totdat '**Handset**' (HS Settings) is geselecteerd.
- Druk op '**OK**' (Select) om te bevestigen.
- Druk herhaaldelijk op de toets omhoog of omlaag  (15) /  (7) totdat '**Contrast**' (LCD Contrast) is geselecteerd.
- Druk op '**OK**' (Select) om te bevestigen.
- Druk herhaaldelijk op de toets omhoog of omlaag  (15) /  (7) om het contrast aan te passen tussen 0 (licht) en 16 (donker).
- Druk op '**Bewaar**' (Save) (13) om uw keuze te bevestigen of druk op '**Terug**' (Back) (5) om het menu zonder opslaan af te sluiten.





7.20 De naam van de handset wijzigen

U kunt de naam die tijdens stand-by op de handset wordt weergegeven wijzigen.

- Druk op de linkertoets '**Menu**' (Menu).
- Druk herhaaldelijk op de toets omhoog of omlaag  (15) /  (7) totdat '**Handset**' (HS Settings) is geselecteerd.
- Druk op '**OK**' (Select) om te bevestigen.
- Druk herhaaldelijk op de toets omhoog of omlaag  (15) /  (7) totdat '**Handset naam**' (HS Name) is geselecteerd.
- Druk op '**OK**' (Select) om te bevestigen.
- Geef de nieuwe naam van de handset in en druk op '**Wissen**' (Erase) om de tekens voor de cursor te verwijderen.
- Druk op '**Bewaar**' (Save) (13) om uw keuze te bevestigen of druk op '**Terug**' (Back) (5) om het menu zonder opslaan af te sluiten.



7.21 Automatische beantwoording

Wanneer er een inkomende oproep is en de handset in het basisstation staat, neemt de telefoon automatisch de oproep aan wanneer u hem oppakt. Deze functie kan in- of uitgeschakeld worden.

- Druk op de linkertoets '**Menu**' (Menu).
- Druk herhaaldelijk op de toets omhoog of omlaag  (15) /  (7) totdat '**Handset**' (HS Settings) is geselecteerd.
- Druk op '**OK**' (Select) om te bevestigen.
- Druk herhaaldelijk op de toets omhoog of omlaag  (15) /  (7) totdat '**Auto aann**' (Auto Answer) is geselecteerd.
- Druk op '**OK**' (Select) om te bevestigen.
- Selecteer
 - '**Aan**' (On): om de automatische beantwoording in te schakelen
 - '**Uit**' (Off): om de automatische beantwoording uit te schakelen
- Druk op '**Bewaar**' (Save) (13) om uw keuze te bevestigen of druk op '**Terug**' (Back) (5) om het menu zonder opslaan af te sluiten.

7.22 Visuele beltoon en trilfunctie in- en uitschakelen





Wanneer u de visuele beltoon en trilfunctie inschakelt, zal de visuele beltoon ① knipperen en zal de handset trillen tijdens een inkomende oproep.

- Om de functie in te schakelen, houdt u de toets  ⑨ ingedrukt totdat het pictogram  verschijnt.
- Om de functie uit te schakelen, houdt u de toets  ⑨ ingedrukt totdat het pictogram  verdwijnt.

8 Reset handset

U kunt alle instellingen van de handset opnieuw instellen op de standaardinstellingen en telefoonboek, oproeplog, belvolume/-melodie, geluiden, beltoon, wekker, taal en alle ingevoerde items wissen. Het LCD-contrast kan niet opnieuw worden ingesteld.

Om de standaardinstellingen terug te zetten:

- Druk op de linkertoets '**Menu**' (Menu).
- Druk herhaaldelijk op de toets omhoog of omlaag  ⑮ /  ⑦ totdat '**Handset**' (HS Settings) is geselecteerd.
- Druk op '**OK**' (Select) om te bevestigen.
- Druk herhaaldelijk op de toets omhoog of omlaag  ⑮ /  ⑦ totdat '**HS reset**' (HS Reset) is geselecteerd.
- Druk op '**OK**' (Select) om te bevestigen.
- Voer de pincode (0000) in.
- Druk op '**Reset**' (Reset) ⑬ om uw keuze te bevestigen of druk op '**Terug**' (Back) ⑤ om het menu zonder opslaan af te sluiten.

De standaardinstellingen zijn:

Wekker:	Uit
Geluiden:	3
Intern/Extern Melodie:	Melodie 3
Intern/Extern Volume:	Volume 3
Toetstoon:	Aan
Bereik:	Aan
Naam van de handset:	HS1
Tijdformaat:	24 uur
Datumformaat:	DD-MM
Telefoonboek:	Leeg
Oproeplog:	Leeg
Nummerherhalingslijst:	Leeg
Automatische beantwoording:	Uit
Tijd en datum:	0:00 01-01











Na een reset moet u de handset opnieuw inschakelen, zie "7.1 De handset in- en uitschakelen".

9 Klok en wekker instellen

9.1 Datum- en tijdformaat

- Druk op de linkertoets '**Menu**' (Menu).







- Druk herhaaldelijk op de toets omhoog of omlaag  (15) /  (7) totdat 'Handset' (HS Settings) is geselecteerd.
- Druk op 'OK' (Select) om te bevestigen.
- Druk herhaaldelijk op de toets omhoog of omlaag  (15) /  (7) totdat 'Dag & tijd' (Date & Time) is geselecteerd.
- Druk op 'OK' (Select) om te bevestigen.
- Druk herhaaldelijk op de toets omhoog of omlaag  (15) /  (7) en selecteer 'Datum form' (Date Format) of 'Tijd form' (Time Format).
- Druk op 'OK' (Select) om te bevestigen.
- Gebruik de toets omhoog of omlaag  (15) /  (7) om het datumformaat 'DD-MM' (DD-MM) / 'MM-DD' (MM-DD) of het tijdformaat '12-uur' (12-Hour) / '24-uur' (24-Hour) te selecteren.
- Druk op 'Bewaar' (Save) (13) om uw keuze te bevestigen of druk op 'Terug' (Back) (5) om het menu zonder opslaan af te sluiten.

9.2 Dag en tijd instellen

- Druk op de linkertoets 'Menu' (Menu) (13).



Als u nummerweergave op uw telefoonlijn hebt en de telefoonmaatschappij verzendt datum en tijd, dan wordt uw klok automatisch ingesteld voor een inkomende oproep.



- Druk herhaaldelijk op de toets omhoog of omlaag  (15) /  (7) totdat 'Handset' (HS Settings) is geselecteerd.
- Druk op 'OK' (Select) om te bevestigen.
- Druk herhaaldelijk op de toets omhoog of omlaag  (15) /  (7) totdat 'Dag & tijd' (Date & Time) is geselecteerd.
- Druk op 'OK' (Select) om te bevestigen.
- Druk herhaaldelijk op de toets omhoog of omlaag  (15) /  (7) en selecteer 'Instel datum' (Set Date) of 'Instel tijd' (Set Time).
- Druk op 'OK' (Select) om te bevestigen.
- Voer de huidige datum/tijd met het numerieke toetsenbord in.
- Druk op 'Bewaar' (Save) (13) om uw keuze te bevestigen of druk op 'Terug' (Back) (5) om het menu zonder opslaan af te sluiten.







9.3 De alarmfunctie gebruiken

Stel de datum en tijd in en gebruik uw handset om een herinneringsalarm in te stellen. U kunt andere alarminstellingen instellen voor elke handset die op uw basisstation is aangemeld. Het alarm gaat alleen af op de handset en niet op het basisstation of een andere handset. Als een van de alarmen is ingesteld, dan wordt het pictogram voor alarm instellen  in de stand-bymodus op de display weergegeven.

Wanneer het alarm afgaat, drukt u op een willekeurige toets om het uit te zetten.

9.3.1 Het alarm instellen

- Druk op de linkertoets 'Menu' (Menu).
- Druk herhaaldelijk op de toets omhoog of omlaag  (15) /  (7) totdat 'Handset' (HS Settings) is geselecteerd.
- Druk op 'OK' (Select) om te bevestigen.

- Druk herhaaldelijk op de toets omhoog of omlaag  (15) /  (7) totdat **'Wekker'** (Alarm) is geselecteerd.
- Druk op **'OK'** (Select) om te bevestigen.
- Druk herhaaldelijk op de toets omhoog of omlaag  (15) /  (7) en selecteer **'Aan'** (On) of **'Uit'** (Off).
- Druk op **'OK'** (Select) om te bevestigen.
- Wanneer u **'Aan'** (On) selecteert, geeft de display aan om de tijd in HH:MM-formaat in te voeren. Gebruik het numerieke toetsenbord om de tijd in te voeren. Druk op **'Volgen'** (Next) en op de display verschijnt **'Snooze aan/uit'** (Snooze On/Off). Druk op de toets omhoog of omlaag  (15) /  (7) om de snooze-functies in of uit te schakelen.
- Druk op **'Bewaar'** (Save) (13) om uw keuze te bevestigen of druk op **'Terug'** (Back) (5) om het menu zonder opslaan af te sluiten.



Wanneer u 'Snooze aan' (Snooze On) kiest, gaat de wekker om de 11 minuten af. Wanneer u op de toets  (6) drukt wanneer de wekker afgaat, verandert deze optie in 'Snooze uit' (Snooze Off).



10 Het telefoonboek

In het telefoonboek kunt u 50 telefoonnummers en namen opslaan. U kunt namen van maximaal 12 tekens en nummers van maximaal 20 cijfers invoeren.

10.1 Een nummer en naam aan het telefoonboek toevoegen









- Druk op de linkertoets **'Menu'** (Menu).
- Druk herhaaldelijk op de toets omhoog of omlaag  (15) /  (7) totdat **'Telefoonboek'** (Phonebook) is geselecteerd.
- Druk op **'OK'** (Select) om te bevestigen.
- Druk herhaaldelijk op de toets omhoog of omlaag  (15) /  (7) totdat **'Toevoegen'** (New) is geselecteerd.
- Druk op **'OK'** (Select) om te bevestigen.
- Druk herhaaldelijk op de toets omhoog of omlaag  (15) /  (7) en selecteer **'Aan'** (On) of **'Uit'** (Off).
- Druk op **'OK'** (Select) om te bevestigen.
- Voer de naam in door middel van de numerieke toetsen (zie ook "7.13 Het alfanumerieke toetsenbord van de handset gebruiken").
- Druk op **'Volgen'** (Next) en voer het gewenste nummer (maximaal 20 cijfers) in.
- Druk op **'Volgen'** (Next) en selecteer de gewenste melodie voor dit nummer met de toets omhoog of omlaag  (15) /  (7).
- Druk op **'Bewaar'** (Save) (13) om uw keuze te bevestigen of druk op **'Terug'** (Back) (5) om het menu zonder opslaan af te sluiten.

10.2 Een nummer opzoeken in het telefoonboek





- Druk op de toets voor het telefoonboek  (7).
- |Voer de eerste letter van de gewenste naam via het alfanumerieke toetsenbord in.
- De eerste naam in de lijst met deze letter wordt op de display weergegeven.
- Druk op de toets omhoog of omlaag  (15) /  (7) om andere nummers in het telefoonboek te zoeken.

- Als het gewenste nummer op de display wordt weergegeven, wordt het nummer automatisch gekozen door op de toets voor opnemen  12 te drukken.

10.3 Een naam of nummer in het telefoonboek wijzigen





- Druk op de linkertoets 'Menu' (Menu).
- Druk herhaaldelijk op de toets omhoog of omlaag  15 /  7 totdat 'Telefoonboek' (Phonebook) is geselecteerd.
- Druk op 'OK' (Select) om te bevestigen.
- Druk herhaaldelijk op de toets omhoog of omlaag  15 /  7 totdat 'Wijzig' (Edit) is geselecteerd.
- Druk op 'OK' (Select) om te bevestigen.
- Voer de eerste letter van de gewenste naam via het alfanumerieke toetsenbord in.
- De eerste naam in de lijst met deze letter wordt op de display weergegeven.
- Druk op de toets omhoog of omlaag  15 /  7 om andere nummers in het telefoonboek te zoeken.
- Als het gewenste nummer op de display wordt weergegeven, druk op 'OK' (Select) om te bevestigen.
- Bewerk de naam door middel van de numerieke toetsen (zie ook "7.13 Het alfanumerieke toetsenbord van de handset gebruiken").
- Druk op 'Volgen' (Next) en bewerk het nummer.
- Druk op 'Volgen' (Next) en selecteer de gewenste melodie voor dit nummer met de toets omhoog of omlaag  15 /  7.
- Druk op 'Bewaar' (Save) 13 om uw keuze te bevestigen of druk op 'Terug' (Back) 5 om het menu zonder opslaan af te sluiten.

10.4 Eén of alle invoeren uit het telefoonboek verwijderen

- Druk op de linkertoets 'Menu' (Menu).
- Druk herhaaldelijk op de toets omhoog of omlaag  15 /  7 totdat 'Telefoonboek' (Phonebook) is geselecteerd.
- Druk op 'OK' (Select) om te bevestigen.
- Druk herhaaldelijk op de toets omhoog of omlaag  15 /  7 totdat 'Wis' (Delete) of 'Wis alles' (Delete All) is geselecteerd.
- Druk op 'OK' (Select) om te bevestigen.
- Op de display verschijnt 'Bevestig' (Confirm?). U kunt drukken op 'Wis' (Del) of 'Wis alles' (Del All) om te wissen of op 'Stop' (Cancel) om af te sluiten.

10.5 Telefoonboekoverzicht



Het telefoonboekoverzicht vermeldt de nummers die al in het telefoonboek zijn opgeslagen.

- Druk op de linkertoets 'Menu' (Menu).
- Druk herhaaldelijk op de toets omhoog of omlaag  15 /  7 totdat 'Telefoonboek' (Phonebook) is geselecteerd.
- Druk op 'OK' (Select) om te bevestigen.
- Druk herhaaldelijk op de toets omhoog of omlaag  15 /  7 totdat 'Tel bk overz' (PB Status) is geselecteerd.
- Druk op 'OK' (Select) om te bevestigen.

11 Snelgeheugentoetsen M1 - M4 op de handset

11.1 Een nummer onder een snelgeheugentoets opslaan

U kunt in de directe geheugentoetsen M1 - M4 maximaal 4 nummers opslaan. Alle nummers worden ook in het telefoonboek opgeslagen.

- Druk op een van de vier geheugentoetsen (M1 - M4).
- Op de display wordt 'Nummer?' (Number?) weergegeven. Voer het gewenste nummer (maximaal 20 cijfers) in.
- Druk op de soft key 'Volgen' (Next).
- Selecteer de gewenste melodie voor dit nummer met de toets omhoog of omlaag  (15) /  (7).
- Druk op 'Bewaar' (Save) (13) om uw keuze te bevestigen of druk op 'Terug' (Back) (5) om het menu zonder opslaan af te sluiten.

11.2 De nummers onder de snelgeheugentoetsen bekijken

De nummers onder de snelgeheugentoetsen worden in het telefoonboek als de eerste 4 invoeren opgeslagen.

- Druk op de telefoonboek-toets  (7).
- Druk op de toets omhoog of omlaag  (15) /  (7) om andere nummers te zoeken.

11.3 De nummers onder de snelgeheugentoetsen bewerken

Volg dezelfde stappen als in "10.3 Een naam of nummer in het telefoonboek wijzigen".



De nummers onder de snelgeheugentoetsen worden in het telefoonboek opgeslagen onder de naam M1:, M2:, M3: en M4:. Wanneer u de naam bewerkt, kunt u enkel iets toevoegen als 'M1: Thuis', maar kunt u niet de standaardnaam wissen.





11.4 Een nummer onder de snelgeheugentoetsen wissen

Volg dezelfde stappen als in "10.4 Eén of alle invoeren uit het telefoonboek verwijderen"

12 De werking van het basisstation

12.1 De flashtijd instellen





U kunt een korte (100 ms) of lange (300 ms) flashtijd instellen. De tijd is standaard op 100 ms ingesteld! U kunt de tijd echter veranderen indien uw systeem een langere flashtijd vereist:

- Druk op de linkertoets 'Menu' (Menu).
- Druk herhaaldelijk op de toets omhoog of omlaag  (15) /  (7) totdat 'Basis' (BS Settings) is geselecteerd.
- Druk op 'OK' (Select) om te bevestigen.
- Druk herhaaldelijk op de toets omhoog of omlaag  (15) /  (7) totdat 'Flash' (Flash Time) is geselecteerd.
- Druk op 'OK' (Select) om te bevestigen.
- Selecteer
 - 'Flash-1': (kort) voor een flash van 100 ms
 - 'Flash-2': (lang) voor een flash van 300 ms

- Druk op '**Bewaar**' (Save) (13) om uw keuze te bevestigen of druk op '**Terug**' (Back) (5) om het menu zonder opslaan af te sluiten.

12.2 De PIN-code wijzigen (PIN-code van het systeem)

Bepaalde functies zijn alleen beschikbaar als u de PIN-code van het basisstation kent. De PIN-code bestaat uit 4 cijfers. De standaardinstellingen voor de PIN-code is '0000'. Als u de PIN-code wilt wijzigen en uw eigen geheime code wilt instellen, ga als volgt te werk:







- Druk op de linkertoets '**Menu**' (Menu).
- Druk herhaaldelijk op de toets omhoog of omlaag  (15) /  (7) totdat '**Basis**' (BS Settings) is geselecteerd.
- Druk op '**OK**' (Select) om te bevestigen.
- Druk herhaaldelijk op de toets omhoog of omlaag  (15) /  (7) totdat '**Wijzig PIN**' (Modify PIN) is geselecteerd.
- Druk op '**OK**' (Select) om te bevestigen.
- Voer de huidige pin in en druk op '**Volgen**' (Next).
- Voer de nieuwe pin in en druk op '**Volgende**' (Next).
- Voer de nieuwe pin opnieuw in en druk op '**Bewaar**' (Save) (13) om de nieuwe pin te bewaren of druk op '**Terug**' (Back) (5) om het menu zonder opslaan af te sluiten.

12.3 De belmodus instellen

Er kunnen twee belmodi op een telefoonlijn worden gebruikt:





- DTMF/Toonkiezen (meest gebruikelijke)
- Pulskiezen (voor oudere installaties)

De belmodus veranderen:

- Druk op de linkertoets '**Menu**' (Menu).
- Druk herhaaldelijk op de toets omhoog of omlaag  (15) /  (7) totdat '**Basis**' (BS Settings) is geselecteerd.
- Druk op '**OK**' (Select) om te bevestigen.
- Druk herhaaldelijk op de toets omhoog of omlaag  (15) /  (7) totdat '**Kiesmode**' (Dial mode) is geselecteerd.
- Druk op '**OK**' (Select) om te bevestigen.
- Druk op de toets omhoog of omlaag  (15) /  (7) om '**Toon**' (Tone) of '**Puls**' (Pulse) te selecteren.
- Druk op '**Bewaar**' (Save) (13) om uw keuze te bevestigen of druk op '**Terug**' (Back) (5) om het menu zonder opslaan af te sluiten.

12.4 Reset basis

U kunt alle instellingen van het basisstation opnieuw instellen op de standaardinstellingen. Om de standaardinstellingen terug te zetten:

- Druk op de linkertoets '**Menu**' (Menu).
- Druk herhaaldelijk op de toets omhoog of omlaag  (15) /  (7) totdat '**Basis**' (BS Settings) is geselecteerd.
- Druk op '**OK**' (Select) om te bevestigen.
- Druk herhaaldelijk op de toets omhoog of omlaag  (15) /  (7) totdat '**Reset basis**' (BS Reset) is geselecteerd.
- Druk op '**OK**' (Select) om te bevestigen.
- Voer de pincode (0000) in.

- Druk op **'Reset'** (Reset) (13) om uw keuze te bevestigen of druk op **'Terug'** (Back) (5) om het menu zonder opslaan af te sluiten.

De standaardinstellingen zijn:

Kiesmodus:	Toon
Flashtijd:	Flash-1
PIN-code:	0000

12.5 Nummers opslaan in de fototoetsen

U kan onder elke fototoets een nummer van maximum 32 digits opslaan:

- Druk op de Memo toets (20).
- De display op de basis zal '-----' tonen.
- Vorm via de fototoetsen 0-9 het nummer dat u wil bewaren (max. 32 digits).
- Druk de Memo toets (20) opnieuw.
- Druk op de fototoets 0-9 waar u het nummer onder wil bewaren.



Zie ook "7.3.6 Een geprogrammeerd nummer via de fototoetsen bellen" hoe u deze nummers kan bellen.

13 Extra handsets en basisstations

U kunt maximaal 5 handsets aanmelden bij één basisstation. Er kunnen maximaal 4 basisstations per handset worden aangemeld en de gebruiker kan het gewenste basisstation selecteren. Standaard is handset 1 aangemeld bij basisstation 1.

13.1 Een nieuwe handset toevoegen



Dit is alleen nodig als u een handset hebt afgemeld of als u een nieuwe hebt gekocht.

Houd de Paging-toets (17) op het basisstation gedurende 5 seconden ingedrukt. Het basisstation blijft 3 minuten in de aanmeldstand. U kunt de handset als volgt aanmelden:

- Druk op de linkertoets **'Menu'** (Menu).
- Druk herhaaldelijk op de toets omhoog of omlaag (15)/(7) totdat **'Aanmelden'** (Registration) is geselecteerd.
- Druk op **'OK'** (Select) om te bevestigen.
- Druk op de toets omhoog of omlaag (15)/(7) om een basisstation te selecteren (1-4).
- De handset zoekt nu naar een basisstation en als er een station wordt gevonden, wordt de PIN-code van het systeem (PIN-code basisstation; standaard='0000') gevraagd.
- Voer de PIN-code in en druk op **'OK'** (Select).
- Het stand-byscherm wordt geopend als de aanmelding is gelukt; de naam en het nummer van de handset worden weergegeven.









Elke handset kan bij maximaal 4 verschillende DECT-basisstations worden aangemeld. Elk basisstation krijgt een nummer in de handset toegewezen, van 1 tot en met 4. Als u een nieuwe handset aanmeldt, kunt u een nummer van het basisstation toewijzen. Het is het beste om 1 te gebruiken.

13.2 Een handset verwijderen

U kunt de aanmelding van een handset bij een basisstation annuleren. Doe dat bijvoorbeeld als een handset is beschadigd en door een nieuwe moet worden vervangen.







U kunt alleen de aanmelding van een andere handset annuleren, niet de handset die u voor de verwijderingsprocedure gebruikt.

- Druk op de linkertoets '**Menu**' (Menu).
- Druk herhaaldelijk op de toets omhoog of omlaag  (15) /  (7) totdat '**Basis**' (BS Settings) is geselecteerd.
- Druk op '**OK**' (Select) om te bevestigen.
- Druk herhaaldelijk op de toets omhoog of omlaag  (15) /  (7) totdat '**Afm handset**' (Terminate HS) is geselecteerd.
- Druk op '**OK**' (Select) om te bevestigen.
- Voer de PIN-code in en druk op '**OK**' (OK).
- Druk op de toets omhoog of omlaag  (15) /  (7) om de handset te selecteren. Wanneer u de huidige of een onbestaande handset selecteert, weerklinkt een waarschuwingssignaal.
- Druk op '**OK**' (Select) (13) om uw keuze te bevestigen of druk op '**Terug**' (Back) (5) om het menu af te sluiten.

13.3 Een basisstation selecteren

Als uw handset is aangemeld bij meerdere basisstations (maximaal 4), dan moet u een basisstation selecteren, omdat de handset alleen met één basisstation tegelijkertijd kan communiceren.

- Druk op de linkertoets '**Menu**' (Menu).
- Druk herhaaldelijk op de toets omhoog of omlaag  (15) /  (7) totdat '**Handset**' (HS Settings) is geselecteerd.
- Druk op '**OK**' (Select) om te bevestigen.
- Druk herhaaldelijk op de toets omhoog of omlaag totdat '**Selec basis**' (Select Base) is geselecteerd.
- Druk op '**OK**' (Select) om te bevestigen.
- Druk op de toets omhoog of omlaag  (15) /  (7) om het basisstation te selecteren. Wanneer u het huidige of een onbestaand basisstation selecteert, weerklinkt een waarschuwingssignaal.
- Op de display verschijnt '**Basisx**' (Selected BSx). Druk op '**OK**' (Select) om te bevestigen.



Opgepast! U kunt een basisstation pas selecteren als de handset bij het basisstation is aangemeld.

13.4 Meerdere handsets gebruiken



Deze functies zijn enkel mogelijk wanneer meer dan een handset op het basisstation is aangemeld.

13.4.1 Een andere handset bellen

- Druk op de interne oproep-toets  (14).
- 'Op de display verschijnt **Intercom 1 2 3 4 5**'.

- Kies het nummer van de handset die u wilt bellen.
- Als de oproep is beëindigd, drukt u op de toets ophangen  6 om op te hangen.

13.4.2 Een interne oproep ontvangen



- Het pictogram voor interne oproep  en het nummer van de handset die belt worden op de display weergegeven.
- Druk op de toets voor opnemen  12 om de interne oproep te accepteren.

OF

- Til de handset van het basisstation op (als de optie Automatische beantwoording actief is, zie §“7.21 Automatische beantwoording”).
- Tijdens de oproep wordt het nummer van de handset van de beller op de display weergegeven.
- Als de oproep is beëindigd, drukt u op de toets ophangen  6 om op te hangen.

13.4.3 Een externe oproep ontvangen tijdens een interne oproep

Als u een externe oproep ontvangt tijdens een interne oproep, dan hoort u een wachtoon (dubbele piep) op de twee handsets die voor de interne oproep worden gebruikt.



- Druk op de toets voor ophangen  6 om de interne oproep te beëindigen.
- Druk op de toets voor opnemen  12 om de externe oproep te accepteren.
- Als de oproep is beëindigd, drukt u op de toets ophangen  6 om op te hangen.

13.4.4 Een oproep doorverbinden naar een andere handset

- U hebt een externe beller aan de lijn.
- Druk op de toets interne oproep  14. ‘Op de display verschijnt **Intercom 1 2 3 4 5**’.
- Kies het nummer van de handset waarnaar u de oproep wilt doorverbinden.
- Als de gekozen handset antwoordt, kunt u een intern gesprek voeren. Druk op de toets voor ophangen  6 en de externe oproep wordt doorverbonden.
- Als de gekozen handset niet antwoordt, drukt u op de toets interne oproep  14 om weer met de externe beller te praten.

13.4.5 Conferentiegesprek (twee interne handsets en één externe beller)

U kunt tegelijkertijd met één interne en één externe beller bellen.



- Druk terwijl u met een externe beller aan de lijn bent op de toets interne oproep  14. De externe lijn wordt in de wacht gezet.
- Kies het nummer van de handset die aan de oproep moet meedoen. U kunt wisselen tussen de interne en externe lijn door op de toets interne oproep  14 te drukken.
- Als de gekozen handset antwoordt, druk dan op de toets  11.
- U bent nu met de externe en interne beller verbonden en u kunt met allebei praten (conferentiegesprek).

14 Nummerweergave / CLIP





U kunt deze dienst alleen gebruiken als u een abonnement op nummerweergave / CLIP hebt. Neem contact op met uw telefoonmaatschappij voor meer informatie.

Als u een oproep ontvangt, dan wordt het telefoonnummer van de beller, de datum en de tijd van de oproep op de display van de handset weergegeven. Als de naam in het telefoonboek is geprogrammeerd, zal de naam uit het telefoonboek worden weergegeven!



De telefoon kan 40 oproepen opslaan in de oproeplijst die u later kunt bekijken. Als het geheugen vol is, zullen de nieuwe oproepen automatisch de oudste oproepen in het geheugen vervangen. Het pictogram  verschijnt wanneer er nieuwe onbeantwoorde oproepen in de oproeplijst zijn. Als de oproeplijst leeg is en u op de toets voor oproeplog  15) drukt, wordt 'Leeg' (Empty) weergegeven.

U kunt de informatie van een inkomende oproep bekijken:



- Druk op de toets voor oproeplog  15). Het telefoonnummer verschijnt op de eerste regel. Als de naam door het netwerk is verzonden of in het geheugen van het telefoonboek staat, wordt de naam op de 2e regel weergegeven, en de datum en tijd op de 3e regel. Bovenaan in de rechterhoek van het scherm ziet u het volgende pictogram, gevolgd door het volgnummer in de oproeplog:
 -  : Ongelezen of onbeantwoorde oproep
 -  : Gelezen of beantwoorde oproep

14.1 De oproeplijst

De ontvangen oproepen worden in de oproeplijst opgeslagen (max. 40 nummers).

- Druk kort op de toets voor oproeplog  15) om de meest recente oproep te bekijken.
OF
- Druk op de linkertoets 'Menu' (Menu).
- Druk op 'OK' (Select) om te bevestigen.
- Het telefoonnummer en de naam van de meest recente beller worden op de display weergegeven.
- De datum en tijd waarop de oproep werd ontvangen worden bij elke oproep vermeld.
- Druk op de toets omhoog of omlaag  15) /  7) om andere nummers in de lijst te zoeken.









- Als er gedurende 1 minuut niet op de toets omhoog of omlaag  15) /  7) wordt gedrukt, dan gaat de telefoon terug naar de standbymodus.
- Als er een oproep is ontvangen, wordt het nummer van de beller nog 15 seconden na de laatste beltoon op de display weergegeven.

14.2 Een nummer bellen uit de oproeplijst

- Druk op de toets oproeplog  15) om naar de oproeplijst te gaan.
- Druk op de toets omhoog of omlaag  15) /  7) om het gewenste nummer te zoeken.
- Als het nummer op de display staat, wordt het nummer automatisch gekozen als u op de toets voor opnemen drukt  12).





14.3 Een nummer uit de oproeplijst opslaan in het telefoonboek

- Druk op de linkertoets 'Menu' (Menu).
- Druk op 'OK' (Select) om te bevestigen.
- Druk op de toets omhoog of omlaag  15) /  7) om het gewenste nummer te zoeken.
- Druk op 'Meer' (More) 5).
- Druk herhaaldelijk op de toets omhoog of omlaag  15) /  7) totdat 'Copy tel.bk' (Add to PB) is geselecteerd.





- Druk op **'OK'** (Select) om te bevestigen.
- 'Op de display wordt **Naam?**' (Name?) weergegeven. Gebruik de alfanumerieke toetsen om een naam toe te voegen. U kunt de naam ook bewerken en daarna opslaan als de naam via het netwerk werd verzonden. Press **'Volgen'** (Next) (5) om te bevestigen.
- Het telefoonnummer wordt weergegeven. Bewerk zo nodig het nummer en druk opnieuw op **'Volgen'** (Next) (5) om de invoer in het telefoonboek op te slaan.
- Selecteer de gewenste melodie voor dit nummer met de toets omhoog of omlaag  (15) /  (7).
- Druk op **'Bewaar'** (Save) (13) om uw keuze te bevestigen of druk op **'Terug'** (Back) (5) om het menu zonder opslaan af te sluiten.

14.4 Nummers uit de oproeplijst wissen

14.4.1 Eén nummer verwijderen



- Druk op de linkertoets **'Menu'** (Menu).
- Druk op **'OK'** (Select) om te bevestigen.
- Druk op de toets omhoog of omlaag  (15) /  (7) om het gewenste nummer te zoeken.
- Druk op **'Meer'** (More) (5).
- Druk herhaaldelijk op de toets omhoog of omlaag  (15) /  (7) totdat **'Wissen'** (Delete) is geselecteerd.
- Druk op **'OK'** (Select) om te bevestigen.
- Druk op **'Wis'** (Del) (13) om te wissen of druk op **'Stop'** (5) (Cancel) om het menu zonder opslaan af te sluiten.



14.4.2 Alle nummers verwijderen

- Druk op de linkertoets **'Menu'** (Menu).
- Druk op **'OK'** (Select) om te bevestigen.
- Druk op de toets omhoog of omlaag  (15) /  (7) om het gewenste nummer te zoeken.
- Druk op **'Meer'** (More) (5).
- Druk herhaaldelijk op de toets omhoog of omlaag  (15) /  (7) totdat **'Wis alles'** (Delete All) is geselecteerd.
- Druk op **'OK'** (Select) om te bevestigen.
- Druk op **'Wis alles'** (Del All) (13) om te wissen of druk op **'Stop'** (Cancel) (5) om het menu zonder opslaan af te sluiten.

15 Voicemailindicator

Deze functie werkt alleen als uw voicemail is geactiveerd en als het netwerk deze indicatie samen met de nummerweergave (CLIP) verzendt!

Als u een nieuw bericht via uw voicemail ontvangt, dan wordt het  pictogram + **'VM aan'** (MSG WTG ON) op de display weergegeven. Als u naar het bericht hebt geluisterd, verdwijnt het pictogram .

Wanneer u het pictogram  wilt verwijderen, drukt u op de toets voor oproeplog  (7) en houdt u vervolgens de numerieke toets '4' ingedrukt. Druk nadien op de toets voor ophangen  (6) om terug te keren naar de stand-bymodus.

16 Problemen oplossen

Symptoom	Mogelijke oorzaak	Oplossing
Geen display; de display blijft donker	Batterijen zijn leeg	Controleer de plaatsing van de batterijen Laad de batterijen op
	Handset uitgeschakeld	Schakel de handset in
	Telefoonkabel slecht aangesloten of defect	Controleer de aansluiting van de telefoonkabel
Geen toon	De lijn is bezet door een andere handset	Wacht totdat de andere handset het gesprek heeft beëindigd
	Handset is buiten bereik	Breng de handset dichterbij de buurt van het basisstation
Het pictogram  knippert	Het basisstation heeft geen stroom	Controleer de aansluiting van de stroomkabel bij het basisstation
	De handset is niet aangemeld bij het basisstation	Meld de handset aan bij het basisstation
	Basisstation of handset laat geen beltoon horen	Het beltoonvolume staat uit of is te laag
De toon is goed, maar kan geen verbinding maken	De belmodus is fout	De belmodus aanpassen (puls/toon)
Niet mogelijk om een gesprek naar de binnencentrale (PABX) door te schakelen	De flashtijd is te kort	De flashtijd veranderen
De telefoon reageert niet op het indrukken van de toetsen	Gebruikersfout	Verwijder de batterijen minstens 1 minuut en plaats ze terug

17 Technische kenmerken

Standaard:	DECT (Digital Enhanced Cordless Telecommunications) GAP (Generic Access Profile)
Frequentiebereik:	1880 MHz tot 1900 MHz
Aantal kanalen:	120 duplexkanalen
Modulatie:	GFSK
Spraakcodering:	32 kbit/s
Emissievermogen:	10 mW (gemiddeld vermogen per kanaal)
Bereik:	300 m in open ruimte / maximaal 50 m binnenshuis
Netspanning basisstation:	In 230 V AC / 50 Hz - Uit: 7,5 V DC / 300 mA

Batterijen handset:	3 oplaadbare AAA-batterijen, NiMh 600 mAh
Stand-bytijd handset:	100 uur in stand-by
Gesprekstijd handset:	10 uur
Laadtijd:	16 uur
Belmodus	Toon/Puls
Normaal gebruik:	+5 °C tot +45 °C
Flashtijd:	100 ms of 300 ms

18 Topcom-garantie

18.1 Garantieperiode

Op de Topcom-toestellen wordt een garantie van 24 maanden verleend. De garantieperiode gaat in op de dag waarop het nieuwe toestel wordt gekocht. Er is geen garantie op standaard- of oplaadbare batterijen (type AA/AAA). Kleine onderdelen of defecten die een verwaarloosbaar effect hebben op de werking of waarde van het toestel worden niet gedekt door de garantie.

De garantie moet worden aangetoond door overlegging van het originele aankoopbewijs of een kopie waarop de aankoopdatum en het toesteltype staan vermeld.

18.2 Afwikkeling van garantieclaims

Een defect toestel moet, samen met een geldig aankoopbewijs, worden teruggestuurd naar een Topcom-servicedienst.

Als het toestel tijdens de garantieperiode een defect vertoont, zal Topcom of een door Topcom geautoriseerde servicedienst eventuele defecten die te wijten zijn aan materiaal- of productiefouten gratis repareren door het defecte toestel of onderdelen ervan te repareren of te vervangen. Wanneer het toestel wordt vervangen, kunnen de kleur en het model afwijken van het oorspronkelijk gekochte toestel.

De oorspronkelijke aankoopdatum is bepalend voor het begin van de garantieperiode. De garantieperiode wordt niet verlengd als het toestel wordt vervangen of gerepareerd door Topcom of een door Topcom geautoriseerde servicedienst.

18.3 Garantiebeperkingen

Schade of defecten die te wijten zijn aan onjuist gebruik of bediening en schade die te wijten is aan het gebruik van niet-originele onderdelen of accessoires worden niet gedekt door de garantie.

De garantie dekt geen schade die te wijten is aan externe factoren, zoals bliksem, water en brand, noch enige transportschade. Er kan geen aanspraak worden gemaakt op de garantie als het serienummer op het toestel gewijzigd, verwijderd of onleesbaar gemaakt is.

Garantieclaims zijn ongeldig wanneer het toestel door de koper werd gerepareerd, gewijzigd of aangepast. Dit apparaat mag alleen worden gebruikt met oplaadbare batterijen. Als u de oorspronkelijk bijgeleverde batterijen wilt vervangen, let dan goed op of de batterijen die u gaat gebruiken geschikt zijn en oplaadbaar zijn. Gebruik in GEEN geval alkalinebatterijen in de handsets. Als u alkalinebatterijen gebruikt en de handset op het basisstation plaatst, worden deze batterijen opgewarmd en kunnen ze exploderen. Mogelijke schade die zo wordt veroorzaakt kan niet worden geclaimd bij de fabrikant. De hierdoor veroorzaakte schade aan het apparaat valt niet onder de garantievoorwaarden. Eventuele reparaties worden in dat geval aan u in rekening gebracht.

1 Conseils de sécurité

Les conseils de sécurité suivants doivent toujours être respectés avant d'utiliser un appareil électrique.

Veillez lire attentivement les instructions suivantes relatives à la sécurité et à l'utilisation correcte du produit. Familiarisez-vous avec toutes les fonctions de l'équipement. Veillez à conserver ces conseils et, si nécessaire, transmettez-les à une autre personne.

Sécurité et protection électriques

- N'utilisez pas cet appareil si la fiche, le câble ou l'appareil lui-même est endommagé(e).
- Si l'appareil tombe, il doit être vérifié par un électricien avant d'être réutilisé.
- Des tensions dangereuses sont présentes dans l'appareil. N'ouvrez jamais le boîtier et n'insérez jamais d'objets dans les orifices de ventilation.
- Ne laissez pas pénétrer de liquide dans l'appareil. En cas d'urgence, retirez la fiche de la prise.
- De même, si un problème apparaît pendant l'utilisation ou avant de commencer à le nettoyer, retirez la fiche de la prise.
- Ne touchez pas les contacts du chargeur et de la fiche avec des objets pointus ou métalliques.
- N'effectuez aucune modification ou réparation de l'appareil vous-même. Confiez toute réparation de l'équipement ou du câble d'alimentation à un centre d'entretien spécialisé. Des réparations non satisfaisantes peuvent entraîner des dangers considérables pour l'utilisateur.
- Les enfants sous-estiment souvent les dangers associés aux équipements électriques. Par conséquent, ne laissez jamais des enfants sans surveillance à proximité d'un appareil électrique.
- L'appareil ne doit pas être utilisé dans une pièce humide (p. ex. salle de bains) ou très poussiéreuse.
- Un appareil connecté au secteur pendant un orage peut être endommagé par la foudre. Par conséquent, nous vous conseillons de débrancher la fiche d'alimentation en cas d'orage.
- Pour déconnecter complètement l'appareil de l'alimentation électrique, enlevez la fiche de la prise murale. Pour ce faire, tirez toujours sur la fiche elle-même, jamais sur le câble.
- Protégez le câble d'alimentation des surfaces chaudes ou d'autres sources d'endommagement et veillez à ce qu'il ne se coince pas.
- Vérifiez régulièrement le câble d'alimentation pour repérer tout dommage éventuel.
- Déroulez complètement le câble avant de l'utiliser.
- Assurez-vous que personne ne risque de trébucher dessus.
- Certains appareils médicaux risquent de ne plus fonctionner correctement.
- Le combiné peut provoquer un bourdonnement désagréable dans les prothèses auditives.

Sécurité incendie

- La chaleur accumulée à l'intérieur de l'appareil peut entraîner une défaillance et/ou mettre le feu à l'appareil. Par conséquent, n'exposez pas cet appareil à des températures extrêmes provoquées par :
 - une exposition directe au soleil ou à la chaleur d'un radiateur,
 - une obstruction des orifices de ventilation.

Risque d'explosion

- Ne jetez jamais les piles dans le feu.

Risques d'empoisonnement

- Gardez les piles hors de portée des enfants.

Remarque

- Utilisez uniquement la fiche du chargeur fournie. N'utilisez pas d'autres chargeurs au risque d'abîmer les piles.
- La prise murale d'alimentation électrique doit se trouver à proximité et être accessible.
- Utilisez uniquement des piles rechargeables de même type. Placez les piles dans le compartiment à piles en respectant les polarités (les polarités sont indiquées à l'intérieur du combiné). N'utilisez jamais de piles non rechargeables !



Comme ce téléphone est indisponible en cas de coupure de courant, vous devez utiliser un téléphone autonome pour passer des appels urgents, un téléphone mobile par exemple.

2 Mise au rebut de l'appareil (environnement)



Au terme du cycle de vie de ce produit, ne le jetez pas avec les déchets ménagers ordinaires ; déposez-le dans un point de collecte pour le recyclage des équipements électriques et électroniques. Le symbole indiqué sur le produit, sur le mode d'emploi et/ou sur la boîte est là pour vous le rappeler.

Certains matériaux qui composent le produit peuvent être réutilisés s'ils sont déposés dans un point de recyclage. Le recyclage de certaines pièces ou matières premières de produits usagés contribue fortement à la protection de l'environnement.

Pour toute information supplémentaire sur les points de collecte de votre région, contactez les autorités locales.

3 Nettoyage

Nettoyez le téléphone à l'aide d'un chiffon légèrement humide ou antistatique. N'utilisez jamais de détergents ou de solvants abrasifs.

4 Mode ECO (faible rayonnement)

Ce téléphone sans fil (conforme à la norme DECT) permet un fonctionnement à faible rayonnement. L'intensité du rayonnement du signal radio entre la station de base et le combiné est réduite au minimum lorsque le combiné se trouve sur la station de base. L'intensité du rayonnement du signal radio n'augmente pour atteindre sa puissance normale que lors du retrait du combiné de sa base ou lors de la réception d'un appel.

Cela ne signifie pas pour autant que le rayonnement DECT normal est nocif pour la santé. Le mode de faible rayonnement empêche tout rayonnement DECT inutile lorsque aucune communication n'est nécessaire entre la station de base et le combiné.

Pour des raisons techniques, aucun combiné supplémentaire ne peut être utilisé en mode de rayonnement faible (un combiné supplémentaire situé à proximité immédiate de la station de base « rechercherait » celle-ci en permanence en raison de la faiblesse du signal radio).

Le mode de faible rayonnement est activé en usine. Le mode de faible rayonnement est désactivé automatiquement si vous branchez un combiné supplémentaire.

5 Installation



Avant la première utilisation du téléphone, assurez-vous au préalable que les piles sont chargées. À défaut, le téléphone ne fonctionnera pas de manière optimale.

5.1 Installation de la base

Pour installer la base, procédez comme suit :

- Branchez une extrémité de l'adaptateur dans la prise de courant 230 V et l'autre extrémité dans la prise d'adaptateur sous la base.
- Branchez une extrémité du câble téléphonique dans la prise téléphonique murale et l'autre extrémité en dessous de la base. Utilisez le câble téléphonique fourni.

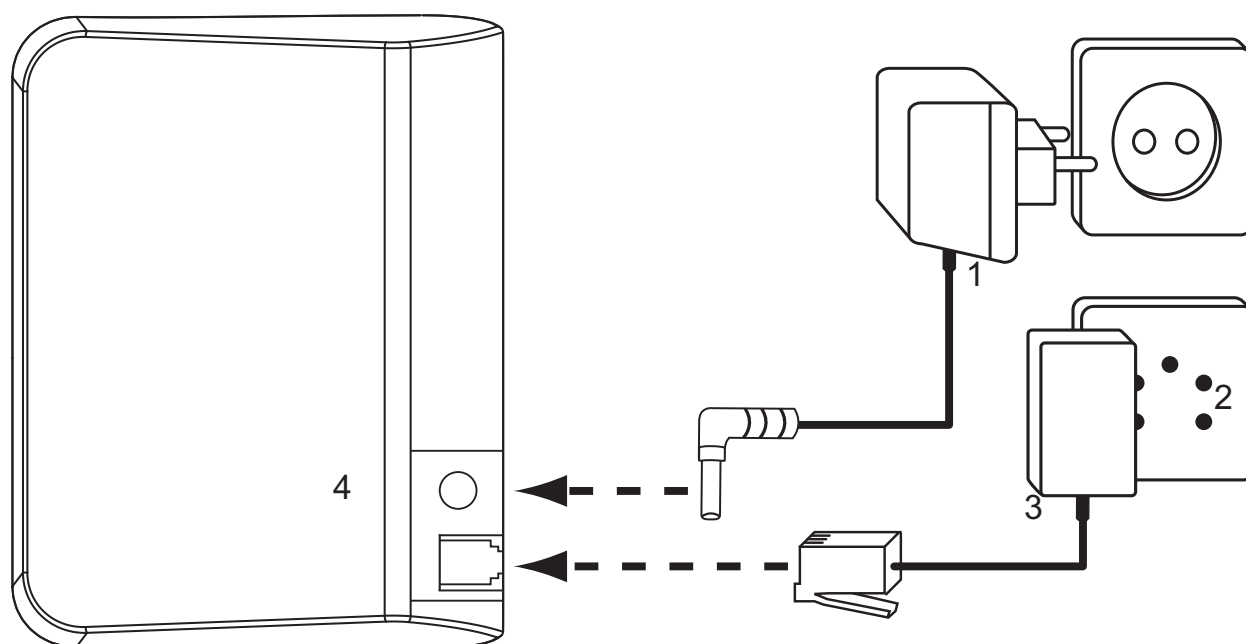

1. Câble d'alimentation
2. Prise murale du téléphone
3. Câble téléphonique
4. Vue du dessous de la base

5.2 Installation des piles

- Ouvrez le compartiment à piles (voir ci-après).
- Insérez les piles **en respectant la polarité (+ et -)**.
- Refermez le compartiment des piles.
- Laissez le combiné sur la base pendant 16 heures. L'indicateur de charge du combiné (LED) (17) sur la station de base s'allume.

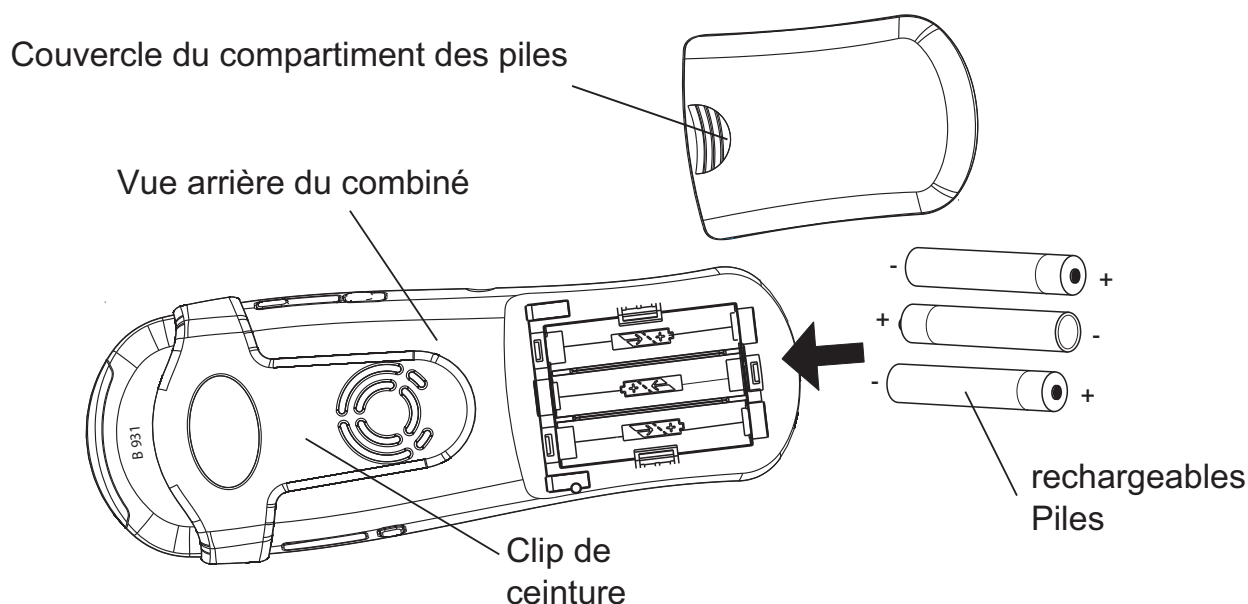

6 Présentation de votre téléphone

6.1 Touches et voyants lumineux

Combiné

1. Sonnerie visuelle
2. Touches mémoire M1 - M4
3. Écran
4. Touche Droite/Recomposition/Pause
5. Touche contextuelle droite
6. Touche Fin d'appel/Marche-Arrêt
7. Touche Bas/Répertoire
8. Touches alphanumériques
9. Touche Vibreur/Sonnerie visuelle
10. Micro
11. Touche de verrouillage du clavier
12. Touche Prise d'appel/Mains-libres
13. Touche contextuelle gauche
14. Touche Gauche/Appel interne
15. Touche Haut/Journal des appels
16. Écouteur

Base

17. Indicateur de charge du combiné (LED)
18. Touche Recherche
19. Contacts de charge

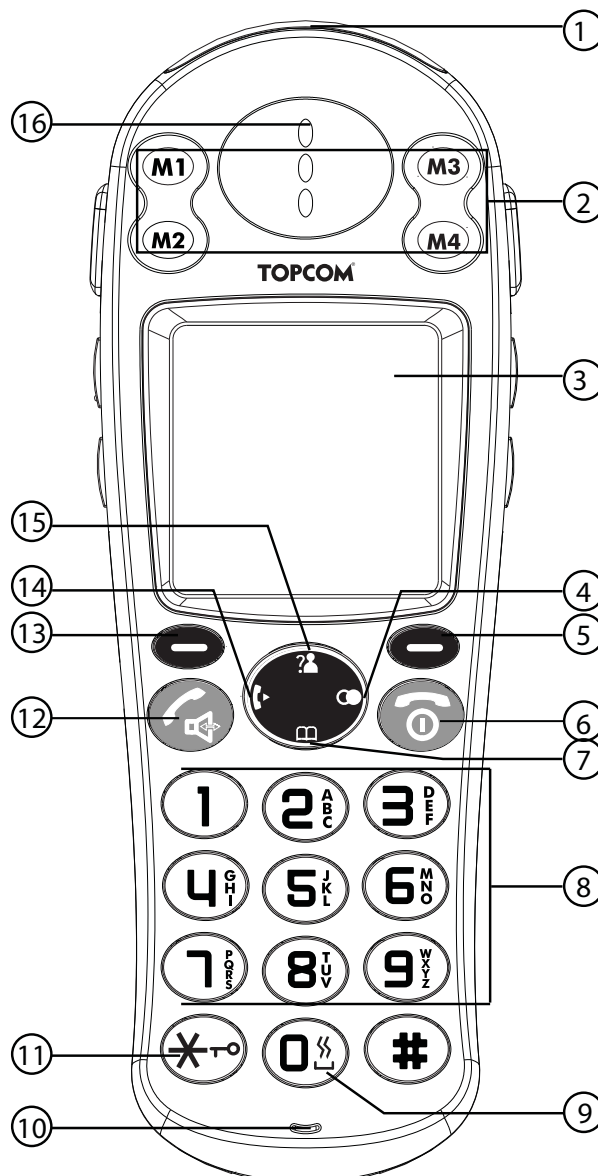

Base

- 17. Écran
- 18. Pavé numérique / touches à photo
- 19. Touche Recherche
- 20. Touche Mémoire
- 21. Contacts de charge

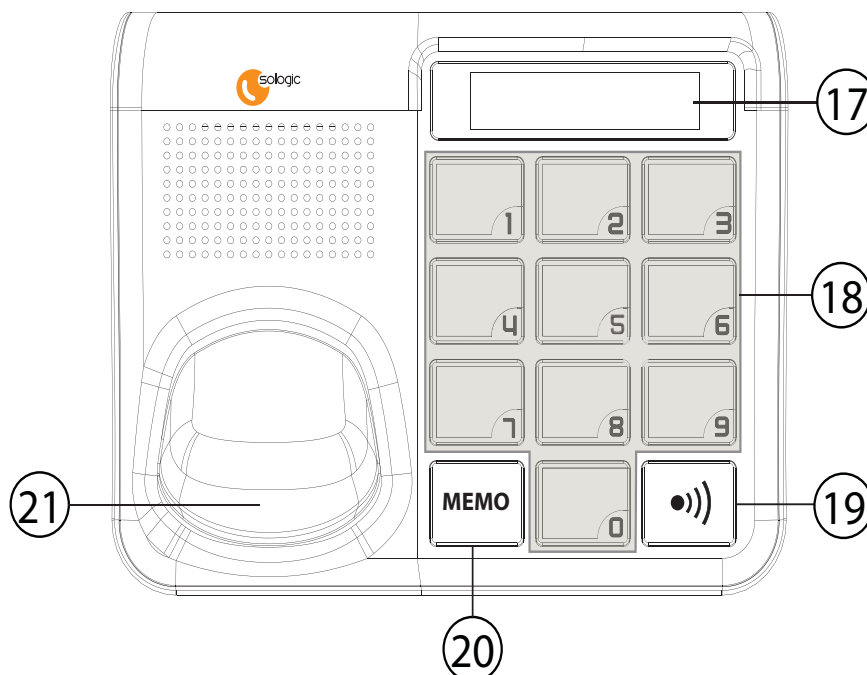

6.2 Écran (LCD)

- Ligne d'icônes →
- Nom du combiné →
- Numéro du combiné →
- Date et heure →
- Ligne de menus contextuels et d'options →



Témoin de charge des piles :

- Les piles sont à pleine charge.
- Les piles sont entamées à 25 %.
- Les piles sont entamées à 50 %.
- Les piles sont entamées à 75 %.
- Les piles sont presque vides. L'appareil émet des signaux sonores d'avertissement et le symbole de la batterie clignote à l'écran.

6.3 Icônes

- Prise d'appel
- Vibreur et sonnerie visuelle activés
- Haut-parleur mains-libres activé
- Clavier verrouillé
- Appel interne
- Nouveaux appels sans réponse*
- Nouveau message vocal*
- Alarme programmée
- Icône de signal, clignote lorsque le combiné est trop éloigné de la base

* Uniquement si le service de présentation du numéro est activé sur votre ligne téléphonique.

6.4 Modifier les touches à photo sur la base

Les touches à photo 0-9 de la base peuvent être échangées avec d'autres photos / symboles :

Le format de la photo / du symbole doit être 18 x 13mm.

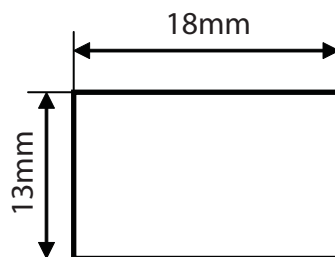

Pour changer la photo :

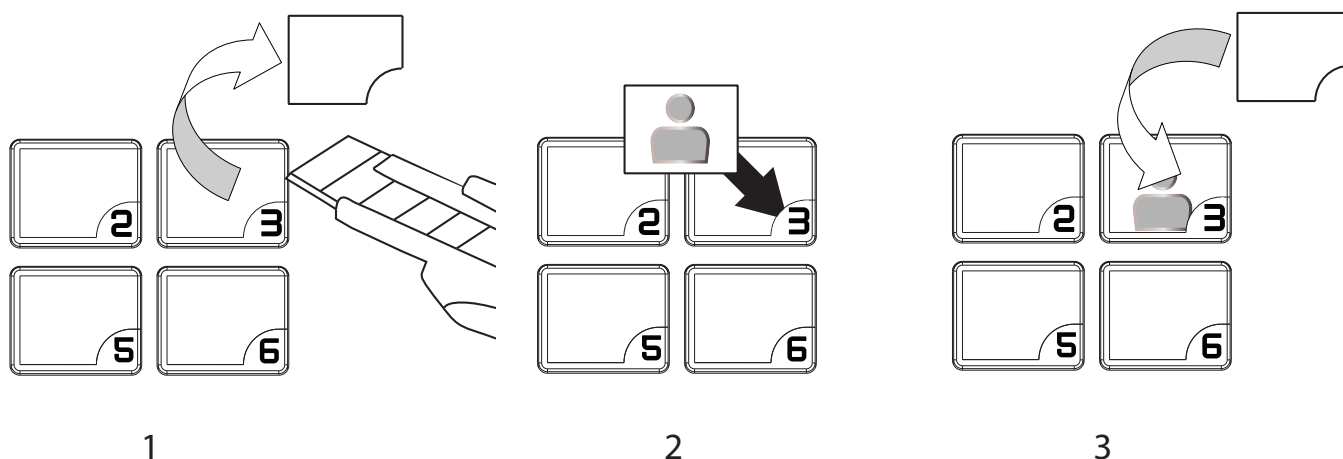

1. Enlevez le film de protection transparent à l'aide d'un outil pointu et enlevez la photo existante de la touche.
2. Insérez la photo à l'aide du coin inférieur droit, comme indiqué sur la photo ci-dessus.
3. Remettez le film de protection transparent en place.





6.5 Touches d'écran

Les touches d'écran (touches contextuelles) sont situées juste en dessous de l'écran  (5)/(13). Le rôle de ces 2 touches varie suivant le mode de fonctionnement. La fonction en cours est affichée sous forme de texte juste au-dessus de chacune des 2 touches contextuelles.

6.6 Navigation dans les menus

Le combiné intègre un système de menus très convivial. Chaque menu aboutit à une série d'options.

Lorsque le combiné est allumé et en mode de veille, appuyez sur la touche de menu contextuel gauche (13) pour accéder au menu principal.

Appuyez sur la touche Haut  (15) ou sur la touche Bas  (7) pour sélectionner l'option de menu souhaitée. Appuyez ensuite sur  (5) ou  (13) pour sélectionner d'autres options ou pour valider le réglage affiché.

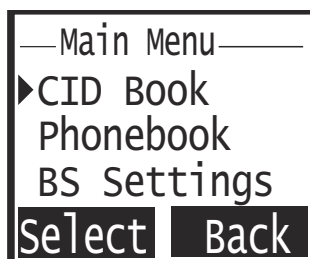

Pour quitter ou remonter d'un niveau dans le menu :

Pour revenir au niveau précédent dans le menu, appuyez sur 'Retour [Back]'.



Vous pouvez, à tout instant, annuler une action et revenir au mode de veille en appuyant sur la touche Marche/Arrêt  (6). Si aucune touche n'est enfoncée pendant 15 secondes, le combiné revient automatiquement en mode de veille.

6.7 Organisation des menus

Menu	Sous-menus
Liste App. [CID Book]	
Répertoire [Phonebook]	Ajout. fiche [New] Modif. fiche [Edit] Supp. Fiche [Delete] Tout supp. [Delete All] Etat répert. [PB Status]
Réglages BS [BS Settings]	Sup. Combiné [Terminate HS] Mode num. [Dial mode] Temps "flash" [Flash Time] Modifier PIN [Modify PIN] RAZ base [BS Reset]
Réglage comb [HS Settings]	Alarme [Alarm] Régl. audio [Audio Setup] Régl. mélodie [Ring Setup] Réglage tona [Tone Setup] Langue [Language] Nom combiné [HS Name] Réponse auto [Auto Answer] Contraste [LCD Contrast] Date & heure [Date & Time] Select base RAZ combiné [HS Reset]
Enregistr. [Registration]	Base 1 - 4

7 Utilisation du combiné







7.1 Activation ou désactivation du combiné

- Pour activer le combiné, appuyez sur la touche Marche/Arrêt  (6) ou placez le combiné sur la base.
- Pour désactiver le combiné, appuyez sur la touche Marche/Arrêt  (6) et maintenez-la enfoncée jusqu'à la mise hors tension du combiné.

7.2 Sélection de la langue



Le téléphone propose 9 langues d'affichage.

Pour régler la langue de votre choix, procédez comme suit :



- Appuyez sur la touche contextuelle gauche sous 'Menu'.
- Appuyez plusieurs fois sur la touche Haut ou Bas  (15) /  (7) pour sélectionner 'Réglage comb [HS Settings]'.
- Appuyez sur 'Select' (13) pour confirmer.
- Appuyez plusieurs fois sur la touche Haut ou Bas  (15) /  (7) pour sélectionner 'Langue [Language]'.
- Appuyez sur 'Select' (13) pour confirmer.
- La langue définie s'affiche à l'écran.
- Appuyez plusieurs fois sur la touche Haut ou Bas  (15) /  (7) pour sélectionner la langue de votre choix.
- Appuyez sur 'Sauve [Save]' (13) pour valider votre sélection ou appuyez sur 'Retour [Back]' (5) pour quitter ce menu sans enregistrer.

7.3 Composition d'un appel

7.3.1 Appel externe

- Appuyez sur la touche Prise d'appel  (12).
- Le symbole d'appel  apparaît à l'écran.
- Vous entendez la tonalité d'invitation à numéroté. Composez le numéro de téléphone que vous souhaitez appeler.
- Le numéro apparaît à l'écran et est composé.
- Lorsque vous avez terminé votre appel, appuyez sur la touche Fin d'appel  (6) pour raccrocher.





7.3.2 Préparation d'un numéro

- Composez le numéro de téléphone que vous souhaitez appeler. Vous pouvez corriger le numéro en appuyant sur la touche 'Effac. [Erase]'.
- Appuyez sur la touche Prise d'appel  (12).
- Le symbole d'appel  apparaît à l'écran.
- Le numéro de téléphone est composé automatiquement.
- Lorsque vous avez terminé votre appel, appuyez sur la touche Fin d'appel  (6) ou replacez le combiné sur la base pour raccrocher.

7.3.3 Recomposition du dernier numéro formé





- Appuyez sur la touche Recomposition  (4).
- Appuyez sur la touche Prise d'appel  (12). Le dernier numéro appelé est composé automatiquement.

7.3.4 Recomposition de l'un des 10 derniers numéros formés

- Appuyez sur la touche Recomposition  (4). Le dernier numéro appelé apparaît à l'écran.
- Appuyez plusieurs fois sur la touche Haut ou Bas  (15) /  (7) jusqu'à ce que le numéro souhaité s'affiche à l'écran.
- Appuyez sur la touche Prise d'appel  (12).
- Le numéro affiché sur l'écran est composé automatiquement.
- Lorsque vous avez terminé votre appel, appuyez sur la touche Fin d'appel  (6) ou replacez le combiné sur la base pour raccrocher.



7.3.5 Appel d'un numéro programmé dans le répertoire

Le téléphone intègre un répertoire dans lequel vous pouvez mémoriser des numéros de téléphone et un nom correspondant (Voir aussi § "10 Répertoire"). Pour appeler un numéro à partir du répertoire :

- Appuyez sur la touche Répertoire  (7). Le premier numéro du répertoire s'affiche sur l'écran.
- Appuyez plusieurs fois sur la touche Haut ou Bas  (15) /  (7) pour sélectionner le numéro de téléphone que vous voulez appeler.
- Appuyez sur la touche Prise d'appel  (12).
- Le numéro affiché sur l'écran est composé automatiquement.
- Lorsque vous avez terminé votre appel, appuyez sur la touche Fin d'appel  (6) ou replacez le combiné sur la base pour raccrocher.

7.3.6 Appel d'un numéro programmé à l'aide des touches à photo



Voir "12.5 Associer un numéro à une touche à photo" comment associer un numéro à une touche à photo. Pour appeler un numéro à partir d'une touche à photo :

- Appuyez sur la touche Prise d'appel  (12).
- Appuyez sur les touches à photo (18) que vous souhaitez appeler.
- Le numéro affiché sur l'écran est composé automatiquement.
- Lorsque vous avez terminé votre appel, appuyez sur la touche Fin d'appel  (6) ou replacez le combiné sur la base pour raccrocher.



7.3.7 Signal Flash

La touche 'R [Flash]' (13) vous permet d'utiliser certains services sur votre ligne extérieure, tels que "appel en attente" (si ce service est proposé par votre compagnie de téléphone) ou de transférer les appels téléphoniques lorsque vous utilisez un autocommutateur privé (PABX). La touche 'R [Flash]' produit une brève interruption de la ligne. Vous pouvez utiliser cette touche pendant un appel en appuyant sur la touche contextuelle gauche 'R [Flash]' (13). Vous pouvez régler le 'Temps "flash" [Flash Time]' sur court ou sur long (voir "12.1 Réglage du temps "flash"").

7.4 Réception d'un appel



En cas d'appel entrant externe ou interne, le combiné se met à sonner. Vous pouvez modifier le volume de la sonnerie en appuyant sur les touches Haut et Bas  (15) /  (7).

- Tous les combinés enregistrés sonnent quand vous recevez un appel.
- Le numéro de téléphone de l'appelant s'affiche à l'écran si vous bénéficiez du service de présentation du numéro (CLIP). Au besoin, veuillez consulter votre compagnie de téléphone. Le nom de l'appelant s'affiche également à l'écran si :

- le numéro est programmé dans le répertoire avec un nom,
- le réseau envoie le nom en même temps que le numéro de téléphone.
- Appuyez sur la touche Prise d'appel  (12) pour accepter l'appel externe.
- **OU** Retirez le combiné de sa base (si l'option 'Réponse auto [Auto answer]' est activée – voir §“7.21 Réponse auto”).
- Pendant la conversation, le symbole  s'affiche à l'écran et la minuterie d'appel démarre.
- Lorsque vous avez terminé votre appel, appuyez sur la touche Fin d'appel  (6) ou replacez le combiné sur la base pour raccrocher.

7.5 Options de la liste des derniers numéros composés

Lorsque vous parcourez la liste des derniers numéros composés (voir §“7.3.4 Recomposition de l'un des 10 derniers numéros formés”), vous disposez des options suivantes :

Quand le numéro souhaité est affiché à l'écran, appuyez sur '**Plus [More]**' (13) et sélectionnez avec les touches Haut et Bas  (15) /  (7) l'une des options suivantes :

- '**Ajout Rep. [Add to PB]**' : pour mémoriser le numéro dans le répertoire. Appuyez sur '**Select**' pour confirmer. Saisissez un nom (voir §“10.1 Ajout d'un numéro et d'un nom au répertoire”) et appuyez sur '**Suiv. [Next]**' (13). Corrigez le numéro si nécessaire et appuyez sur '**Suiv. [Next]**'. Sélectionnez la mélodie de sonnerie souhaitée et appuyez sur '**Sauve [Save]**' (13).
- '**Supp. appel [Delete Call]**' : pour supprimer une entrée de la liste des derniers numéros composés. Appuyez sur '**OK [Del]**' pour confirmer.
- '**Tout supp. [Delete All]**' : pour supprimer toutes les entrées de la liste des derniers numéros composés. Appuyez sur '**OK [Del]**' pour confirmer.

7.6 Activation/désactivation de la fonction Mains-libres

Cette fonction vous permet de communiquer sans avoir à décrocher le combiné. Pendant que vous parlez, appuyez sur la touche Mains-libres  (12) pour activer la fonction Mains-libres.

Appuyez de nouveau sur la touche  (12) pour désactiver la fonction Mains-libres.





Lorsque vous appelez en mode Mains-libres et que vous souhaitez modifier le volume, appuyez plusieurs fois sur la touche Haut ou Bas  (15) /  (7).





Lorsque vous utilisez la fonction Mains-libres pendant une longue durée, les piles se déchargent rapidement !

7.7 Avertissement "Hors de portée"

Si le combiné se trouve hors de portée de la base, il émet un signal d'avertissement.

- '**Recherche [Searching]**' s'affiche à l'écran et le symbole  clignote sur l'écran.
- Dans ce cas, rapprochez-vous de la base.
- Dès que vous vous trouvez à nouveau à portée de la base, le combiné émet un signal et le symbole  cesse de clignoter.

7.8 Réglage du volume du haut-parleur

Utilisez les touches Haut et Bas  (15) /  (7) pendant la conversation pour régler le volume du haut-parleur. Vous pouvez choisir parmi 5 niveaux.





Vous pouvez régler le volume du mode Mains-libres de la même façon.

7.9 Indication de la durée d'appel sur l'écran

Pendant un appel externe, la durée de l'appel est affichée sur l'écran :
Par exemple, "01:10:40" correspond à 1 heure, 10 minutes et 40 secondes.
La durée d'appel reste visible à l'écran pendant 5 secondes après chaque appel.

7.10 Désactivation du micro (Secret)

Pour désactiver le micro pendant un appel, appuyez sur la touche contextuelle droite '**Secret [Mute]**'  (5). Vous pouvez alors parler librement sans que votre interlocuteur vous entende. Pour réactiver le micro, appuyez de nouveau sur la touche contextuelle droite '**Secret [Mute]**'  (5).

7.11 Touche Pause

Si vous composez un numéro de téléphone et que vous souhaitez ajouter une pause à ce numéro, appuyez sur la touche Pause/Recomposition  (4) à la position adéquate dans le numéro.

Lorsque vous composez ou recomposez ce numéro, une pause de 3 secondes est automatiquement insérée.



7.12 Localisation d'un combiné égaré (fonction Recherche)

Si vous avez égaré un combiné, appuyez brièvement sur la touche Recherche  (17) de la base.

Tous les combinés enregistrés sur la base vont alors sonner, ce qui vous permettra de localiser le combiné égaré. Pour arrêter le signal, appuyez brièvement sur n'importe quelle touche de n'importe quel combiné.

7.13 Utilisation du clavier alphanumérique du combiné

Servez-vous du clavier alphanumérique pour saisir du texte. Pour sélectionner une lettre, appuyez sur la touche alphanumérique correspondante  (8). Par exemple, si vous appuyez sur la touche alphanumérique '5', le premier caractère 'j' s'affiche à l'écran. Appuyez plusieurs fois de suite sur cette touche pour obtenir d'autres caractères.

Appuyez une fois sur la touche '2' pour obtenir la lettre 'a'. Si vous souhaitez obtenir successivement 'a' et 'b', appuyez d'abord une seule fois sur la touche '2' pour obtenir 'a', attendez 2 secondes jusqu'à ce que le curseur avance d'une place, puis appuyez deux fois sur la touche '2' pour obtenir 'b'. Vous pouvez supprimer des caractères saisis par erreur en utilisant la touche '**Effac. [Erase]**'. Le caractère présent devant le curseur sera effacé. Vous pouvez déplacer le curseur en appuyant sur les touches Haut et Bas  (15) /  (7).

7.14 Réglage du volume de sonnerie sur le combiné

Vous pouvez régler le volume de sonnerie d'un appel entrant (interne ou externe) sur l'un des 6 niveaux possibles (de 1 à 5 et 'Volume off [Off]').

Si vous sélectionnez 'Volume off [Off]', le combiné ne sonnera pas à la réception d'un nouvel appel.

Le niveau '5' est le plus élevé.

7.14.1 Réglage du volume de sonnerie et de la mélodie pour des appels internes et externes



- Appuyez sur la touche 'Menu'.
- Appuyez plusieurs fois sur la touche Haut ou Bas  (15) /  (7) pour sélectionner 'Réglage comb [HS Settings]'.
- Appuyez sur 'Select' pour confirmer.
- Appuyez plusieurs fois sur la touche Haut ou Bas  (15) /  (7) pour sélectionner 'Réglage mélodie [Ring Setup]'.
- Appuyez sur 'Select' pour confirmer.
- Sélectionnez 'Appel Int [INT Ring]' ou 'Appel Ext [EXT Ring]' et appuyez sur 'Select'.
- Sélectionnez 'Mélodie [Melody]' ou 'Volume' et appuyez sur 'Select'.
- Le volume et la mélodie actuels sont affichés et audibles.
- Appuyez plusieurs fois sur la touche Haut ou Bas  (15) /  (7) pour sélectionner le volume ou la mélodie souhaité(e).
- Appuyez sur 'Sauve [Save]' (13) pour valider votre sélection ou appuyez sur 'Retour [Back]' (5) pour quitter ce menu sans enregistrer.



Vous pouvez également modifier le volume de la sonnerie lors d'un appel entrant – voir “7.4 Réception d'un appel”.

7.15 Réglage du volume de l'écouteur et du haut-parleur Mains-libres

Vous pouvez également utiliser le menu pour régler le volume audio du haut-parleur Mains-libres et de l'écouteur comme suit :

- Appuyez sur la touche 'Menu'.
- Appuyez plusieurs fois sur la touche Haut ou Bas  (15) /  (7) pour sélectionner 'Réglage comb [HS Settings]'.
- Appuyez sur 'Select' pour confirmer.
- Appuyez plusieurs fois sur la touche Haut ou Bas  (15) /  (7) pour sélectionner 'Réglage audio [Audio Setup]'.
- Appuyez sur 'Select' pour confirmer.
- Sélectionnez 'Volume HP [Speaker V.]' ou 'Vol Ecoute [Earpiece V.]' et appuyez sur 'Select' (13).
- Appuyez plusieurs fois sur la touche Haut ou Bas  (15) /  (7) pour sélectionner le volume souhaité.
- Appuyez sur 'Sauve [Save]' (13) pour valider votre sélection ou appuyez sur 'Retour [Back]' (5) pour quitter ce menu sans enregistrer.

7.16 Verrouillage du clavier

Vous pouvez verrouiller le clavier pour éviter d'appuyer involontairement sur des touches. Lorsque le clavier est verrouillé, il n'est plus possible de composer un numéro. Seules les

touches de mémoire directe M1 - M4 demeurent utilisables. Vous pouvez toutefois toujours répondre aux appels entrants.

Pour activer le verrouillage du clavier :







- Maintenez la touche de verrouillage du clavier  (11) enfoncée pendant 5 secondes.
- 'Comb. bloqué [HS Locked]' et l'icône  apparaissent à l'écran.

Pour désactiver le verrouillage du clavier :

- Appuyez à nouveau sur la touche de verrouillage du clavier  (11) pendant 5 secondes.







7.17 Activation/désactivation du bip des touches

Vous pouvez régler le combiné pour qu'il émette un bip à chaque pression de touche.

- Appuyez sur la touche 'Menu' gauche.
- Appuyez plusieurs fois sur la touche Haut ou Bas  (15) /  (7) pour sélectionner 'Réglage comb [HS Settings]'.
- Appuyez sur 'Select' pour confirmer.
- Appuyez plusieurs fois sur la touche Haut ou Bas  (15) /  (7) pour sélectionner 'Réglage tona [Tone Setup]'.
- Appuyez sur 'Select' pour confirmer.
- Appuyez plusieurs fois sur la touche Haut ou Bas  (15) /  (7) pour sélectionner 'Bip clavier [Key Tone]'.
- Sélectionnez
 - 'On' : pour activer le bip des touches.
 - 'Off' : pour désactiver le bip des touches.
- Appuyez sur 'Sauve [Save]' (13) pour valider votre sélection ou appuyez sur 'Retour [Back]' (5) pour quitter ce menu sans enregistrer.

7.18 Alarme "Hors de portée"







Un bip est émis lorsque le combiné est hors de portée de la base. Vous pouvez activer et désactiver cet avertissement sonore comme suit :

- Appuyez sur la touche 'Menu' gauche.
- Appuyez plusieurs fois sur la touche Haut ou Bas  (15) /  (7) pour sélectionner 'Réglage comb [HS Settings]'.
- Appuyez sur 'Select' pour confirmer.
- Appuyez plusieurs fois sur la touche Haut ou Bas  (15) /  (7) pour sélectionner 'Réglage tona [Tone Setup]'.
- Appuyez sur 'Select' pour confirmer.
- Appuyez plusieurs fois sur la touche Haut ou Bas  (15) /  (7) pour sélectionner 'Niv. alarme [Range Alarm]'.
- Sélectionnez
 - 'On' : pour activer l'alarme "Hors de portée".
 - 'Off' : pour désactiver l'alarme "Hors de portée".
- Appuyez sur 'Sauve [Save]' (13) pour valider votre sélection ou appuyez sur 'Retour [Back]' (5) pour quitter ce menu sans enregistrer.

7.19 Contraste de l'écran





Pour changer le contraste de l'écran :

- Appuyez sur la touche 'Menu' gauche.

- Appuyez plusieurs fois sur la touche Haut ou Bas  (15) /  (7) pour sélectionner '**Réglage comb [HS Settings]**'.
- Appuyez sur '**Select**' pour confirmer.
- Appuyez plusieurs fois sur la touche Haut ou Bas  (15) /  (7) pour sélectionner '**Contraste [LCD Contrast]**'.
- Appuyez sur '**Select**' pour confirmer.
- Appuyez plusieurs fois sur la touche Haut ou Bas  (15) /  (7) pour modifier le contraste entre 0 (clair) et 16 (foncé).
- Appuyez sur '**Sauve [Save]**' (13) pour valider votre sélection ou appuyez sur '**Retour [Back]**' (5) pour quitter ce menu sans enregistrer.





7.20 Modification du nom du combiné

Vous pouvez modifier le nom affiché sur le combiné en mode veille.

- Appuyez sur la touche '**Menu**' gauche.
- Appuyez plusieurs fois sur la touche Haut ou Bas  (15) /  (7) pour sélectionner '**Réglage comb [HS Settings]**'.
- Appuyez sur '**Select**' pour confirmer.
- Appuyez plusieurs fois sur la touche Haut ou Bas  (15) /  (7) pour sélectionner '**Nom combiné [HS Name]**'.
- Appuyez sur '**Select**' pour confirmer.
- Saisissez le nouveau nom du combiné et appuyez sur '**Effac. [Erase]**' pour supprimer les caractères présents devant le curseur.
- Appuyez sur '**Sauve [Save]**' (13) pour valider votre sélection ou appuyez sur '**Retour [Back]**' (5) pour quitter ce menu sans enregistrer.



7.21 Réponse auto



Lorsque vous recevez un appel et que le combiné est sur la base, le téléphone prend automatiquement la ligne dès qu'il est décroché. Cette fonction peut être activée ou désactivée.

- Appuyez sur la touche '**Menu**' gauche.
- Appuyez plusieurs fois sur la touche Haut ou Bas  (15) /  (7) pour sélectionner '**Réglage comb [HS Settings]**'.
- Appuyez sur '**Select**' pour confirmer.
- Appuyez plusieurs fois sur la touche Haut ou Bas  (15) /  (7) pour sélectionner '**Réponse auto [Auto Answer]**'.
- Appuyez sur '**Select**' pour confirmer.
- Sélectionnez
 - '**On**' : pour activer la réponse automatique.
 - '**Off**' : pour désactiver la réponse automatique.
- Appuyez sur '**Sauve [Save]**' (13) pour valider votre sélection ou appuyez sur '**Retour [Back]**' (5) pour quitter ce menu sans enregistrer.

7.22 Activer/Désactiver la sonnerie visuelle et le vibreur

Lorsque cette fonction est activée, la sonnerie visuelle (1) clignote et le combiné vibre lors d'un appel entrant.





- Pour l'activer, maintenez enfoncée la touche  (9) jusqu'à ce que l'icône  apparaisse.

- Pour la désactiver, maintenez enfoncée la touche  (9) jusqu'à ce que l'icône  disparaisse.

8 Réinitialisation du combiné

Vous pouvez rétablir tous les paramètres par défaut du combiné et effacer toutes les entrées du répertoire, du journal des appels, du volume de la sonnerie, des mélodies, du réglage audio, du réglage de la tonalité, de l'alarme, de la langue et de la liste des derniers numéros composés. Seul le contraste ne peut être réinitialisé.

Pour rétablir les paramètres par défaut :

- Appuyez sur la touche '**Menu**' gauche.
- Appuyez plusieurs fois sur la touche Haut ou Bas  (15) /  (7) pour sélectionner '**Réglage comb [HS Settings]**'.
- Appuyez sur '**Select**' pour confirmer.
- Appuyez plusieurs fois sur la touche Haut ou Bas  (15) /  (7) pour sélectionner '**RAZ combiné [HS Reset]**'.
- Appuyez sur '**Select**' pour confirmer.
- Saisissez le code PIN (0000).
- Appuyez sur '**R.A.Z. [Reset]**' (13) pour valider votre sélection ou appuyez sur '**Retour [Back]**' (5) pour quitter ce menu sans enregistrer.

Les paramètres par défaut sont les suivants :



Alarme [Alarm] :	Off
Régl. audio [Audio Setup] :	3
Mélodie Int/Ext [INT/EXT Melody] :	Mélodie 3
Volume Appel Int/Ext [INT/EXT Ring Volume] :	Volume 3
Bip clavier [Key Tone] :	On
Niv. alarme [Range Alarm] :	On
Nom combiné [Handset name] :	Combiné 1 [HS1]
Format H. [Time Format] :	24H [24-Hour]
Format date [Date Format] :	JJ-MM [DD-MM]
Répertoire [Phone Book] :	Vide [Empty]
Journal des appels [Call log] :	Vide [Empty]
Liste d'app. [Redial list] :	Vide [Empty]
Réponse auto [Auto Answer] :	Off
Date & heure [Date & Time] :	0:00 01-01









Après une réinitialisation, vous devez réactiver le combiné – voir “7.1 Activation ou désactivation du combiné”.

9 Réglage de l'horloge et de l'alarme

9.1 Format de la date et de l'heure

- Appuyez sur la touche '**Menu**' gauche.
- Appuyez plusieurs fois sur la touche Haut ou Bas  (15) /  (7) pour sélectionner '**Réglage comb [HS Settings]**'.
- Appuyez sur '**Select**' pour confirmer.







- Appuyez plusieurs fois sur la touche Haut ou Bas  (15) /  (7) pour sélectionner '**Date & heure [Date & Time]**'.
- Appuyez sur '**Select**' pour confirmer.
- Appuyez plusieurs fois sur la touche Haut ou Bas  (15) /  (7) pour atteindre '**Format date [Date Format]**' ou '**Format H. [Time Format]**'.
- Appuyez sur '**Select**' pour confirmer.
- Utilisez la touche Haut ou Bas  (15) /  (7) pour sélectionner le format de la date '**JJ-MM [DD-MM]**' ou '**MM-JJ [MM-DD]**' ou le format de l'heure '**12H [12-Hour]**' ou '**24H [24-Hour]**'.
- Appuyez sur '**Sauve [Save]**' (13) pour valider votre sélection ou appuyez sur '**Retour [Back]**' (5) pour quitter ce menu sans enregistrer.

9.2 Réglage de la date et de l'heure

- Appuyez sur la touche '**Menu**' (13) gauche.



Si vous bénéficiez du service de présentation du numéro sur votre ligne téléphonique et que l'opérateur transmet la date et l'heure, votre horloge sera automatiquement réglée lors d'un appel entrant.

- Appuyez plusieurs fois sur la touche Haut ou Bas  (15) /  (7) pour sélectionner '**Réglage comb [HS Settings]**'.
- Appuyez sur '**Select**' pour confirmer.
- Appuyez plusieurs fois sur la touche Haut ou Bas  (15) /  (7) pour sélectionner '**Date & heure [Date & Time]**'.
- Appuyez sur '**Select**' pour confirmer.
- Appuyez plusieurs fois sur la touche Haut ou Bas  (15) /  (7) pour atteindre '**Régl. Date [Set Date]**' ou '**Régl. heure [Set Time]**'.
- Appuyez sur '**Select**' pour confirmer.
- Saisissez la date et l'heure exactes à l'aide du clavier numérique.
- Appuyez sur '**Sauve [Save]**' (13) pour valider votre sélection ou appuyez sur '**Retour [Back]**' (5) pour quitter ce menu sans enregistrer.





9.3 Fonction d'alarme





Vous pouvez demander à votre combiné de faire retentir une alarme à une date et une heure convenues. Vous pouvez définir une alarme différente sur chaque combiné enregistré sur votre base. L'alarme ne sonne que sur le combiné concerné, pas sur la base ni sur un autre combiné.

Si une des alarmes est activée, l'icône Alarme programmée  apparaît sur l'écran en mode de veille.

Lorsque l'alarme sonne, appuyez sur n'importe quelle touche pour l'arrêter.

9.3.1 Réglage de l'alarme

- Appuyez sur la touche '**Menu**' gauche.
- Appuyez plusieurs fois sur la touche Haut ou Bas  (15) /  (7) pour sélectionner '**Réglage comb [HS Settings]**'.
- Appuyez sur '**Select**' pour confirmer.
- Appuyez plusieurs fois sur la touche Haut ou Bas  (15) /  (7) pour sélectionner '**Alarme [Alarm]**'.

- Appuyez sur '**Select**' pour confirmer.
- Appuyez sur la touche Haut ou Bas  (15) /  (7) et sélectionnez '**On**' ou '**Off**'.
- Appuyez sur '**Select**' pour confirmer.
- Si vous sélectionnez '**On**', l'écran vous invite à saisir l'heure au format HH:MM. Utilisez le clavier numérique. Appuyez sur '**Suiv. [Next]**', l'écran indique '**Buzzer on/off [Snooze On/Off]**'. Appuyez sur la touche Haut ou Bas  (15) /  (7) pour activer ou désactiver la fonction Buzzer.
- Appuyez sur '**Sauve [Save]**' (13) pour valider votre sélection ou appuyez sur '**Retour [Back]**' (5) pour quitter ce menu sans enregistrer.











Si vous sélectionnez 'Buzzer on [Snooze On]', l'alarme sonnera à intervalles réguliers de 11 minutes. Si vous appuyez sur la touche  (6) lorsque l'alarme retentit, l'option deviendra 'Buzzer off [Snooze Off]'.





10 Répertoire

Le répertoire vous permet de mémoriser 50 noms et numéros de téléphone. Les noms peuvent comprendre jusqu'à 12 caractères et les numéros peuvent compter jusqu'à 20 chiffres.









10.1 Ajout d'un numéro et d'un nom au répertoire

- Appuyez sur la touche '**Menu**' gauche.
- Appuyez plusieurs fois sur la touche Haut ou Bas  (15) /  (7) pour sélectionner '**Répertoire [Phonebook]**'.
- Appuyez sur '**Select**' pour confirmer.
- Appuyez plusieurs fois sur la touche Haut ou Bas  (15) /  (7) pour sélectionner '**Ajout. fiche [New]**'.
- Appuyez sur '**Select**' pour confirmer.
- Appuyez sur la touche Haut ou Bas  (15) /  (7) et sélectionnez '**On**' ou '**Off**'.
- Appuyez sur '**Select**' pour confirmer.
- Entrez le nom à l'aide du clavier numérique (voir également "7.13 Utilisation du clavier alphanumérique du combiné").
- Appuyez sur '**Suiv. [Next]**' et entrez le numéro correspondant (jusqu'à 20 chiffres).
- Appuyez sur '**Suiv. [Next]**' et sélectionnez la mélodie de sonnerie que vous souhaitez associer à ce numéro avec la touche Haut ou Bas  (15) /  (7).
- Appuyez sur '**Sauve [Save]**' (13) pour valider votre sélection ou appuyez sur '**Retour [Back]**' (5) pour quitter ce menu sans enregistrer.





10.2 Recherche d'un numéro dans le répertoire

- Appuyez sur la touche Répertoire  (7).
- Saisissez l'initiale du nom souhaité à l'aide du clavier alphanumérique.
- Le premier nom de la liste commençant par cette lettre s'affiche à l'écran.
- Appuyez sur la touche Haut ou Bas  (15) /  (7) pour rechercher d'autres numéros dans le répertoire.
- Si le numéro souhaité apparaît à l'écran, appuyez sur la touche Prise d'appel  (12) pour composer automatiquement ce numéro.

10.3 Modification d'un nom ou d'un numéro dans le répertoire





- Appuyez sur la touche **'Menu'** gauche.
- Appuyez plusieurs fois sur la touche Haut ou Bas  (15) /  (7) pour sélectionner **'Répertoire [Phonebook]'**.
- Appuyez sur **'Select'** pour confirmer.
- Appuyez plusieurs fois sur la touche Haut ou Bas  (15) /  (7) pour sélectionner **'Modif. fiche [Edit]'**.
- Appuyez sur **'Select'** pour confirmer.
- Saisissez l'initiale du nom souhaité à l'aide du clavier alphanumérique.
- Le premier nom de la liste commençant par cette lettre s'affiche à l'écran.
- Appuyez sur la touche Haut ou Bas  (15) /  (7) pour rechercher d'autres numéros dans le répertoire.
- Si le numéro recherché apparaît à l'écran, appuyez sur **'Select'** pour confirmer.
- Modifiez le nom à l'aide du clavier numérique (voir également "7.13 Utilisation du clavier alphanumérique du combiné").
- Appuyez sur **'Suiv. [Next]'** et modifiez le numéro.
- Appuyez sur **'Suiv. [Next]'** et sélectionnez la mélodie de sonnerie que vous souhaitez associer à ce numéro avec la touche Haut ou Bas  (15) /  (7).
- Appuyez sur **'Sauve [Save]'** (13) pour valider votre sélection ou appuyez sur **'Retour [Back]'** (5) pour quitter ce menu sans enregistrer.

10.4 Suppression d'une entrée ou de toutes les entrées du répertoire

- Appuyez sur la touche **'Menu'** gauche.
- Appuyez plusieurs fois sur la touche Haut ou Bas  (15) /  (7) pour sélectionner **'Répertoire [Phonebook]'**.
- Appuyez sur **'Select'** pour confirmer.
- Appuyez plusieurs fois sur la touche Haut ou Bas  (15) /  (7) pour atteindre **'Supp. Fiche [Delete]'** ou **'Tout supp. [Delete All]'**.
- Appuyez sur **'Select'** pour confirmer.
- L'écran affiche **'Confirmé ? [Confirm?]'**. Vous pouvez appuyer sur **'Supp. Fiche [Del]'** ou **'Tout supp. [Del All]'** pour supprimer ou sur **'Annul. [Cancel]'** pour quitter ce menu.

10.5 État du répertoire



L'état du répertoire indique le nombre d'entrées déjà mémorisées dans le répertoire.

- Appuyez sur la touche **'Menu'** gauche.
- Appuyez plusieurs fois sur la touche Haut ou Bas  (15) /  (7) pour sélectionner **'Répertoire [Phonebook]'**.
- Appuyez sur **'Select'** pour confirmer.
- Appuyez plusieurs fois sur la touche Haut ou Bas  (15) /  (7) pour sélectionner **'Etat répert. [PB Status]'**.
- Appuyez sur **'Select'** pour confirmer.

11 Touches mémoire M1 - M4

11.1 Mémorisation d'un numéro sous une touche mémoire

Vous pouvez mémoriser jusqu'à 4 numéros sous les touches de mémoire directe M1 - M4. Tous ces numéros seront également mémorisés dans le répertoire.

- Appuyez sur l'une des 4 touches mémoire (M1 - M4).
- L'écran affiche '**Numéro ? [Number?]**'. Entrez le numéro désiré (jusqu'à 20 chiffres).
- Appuyez sur la touche contextuelle '**Suiv. [Next]**'.
- Sélectionnez la mélodie de sonnerie que vous souhaitez associer à ce numéro avec la touche Haut ou Bas  (15) /  (7).
- Appuyez sur '**Sauve [Save]**' (13) pour valider votre sélection ou appuyez sur '**Retour [Back]**' (5) pour quitter ce menu sans enregistrer.

11.2 Affichage des numéros des touches mémoire

Les numéros des touches mémoires sont mémorisés dans le répertoire sous les entrées 1 à 4.

- Appuyez sur la touche Répertoire  (7).
- Appuyez sur la touche Haut ou Bas  (15) /  (7) pour rechercher d'autres numéros.

11.3 Modification des numéros des touches mémoire

Procédez comme décrit à la section "10.3 Modification d'un nom ou d'un numéro dans le répertoire".



Les noms des touches mémoire sont mémorisés dans le répertoire sous 'M1:', 'M2:', 'M3:' et 'M4:'. Lorsque vous modifiez le nom, vous ne pouvez ajouter que du texte comme 'M1: Maison [Home]', mais vous ne pouvez supprimer le nom par défaut.





11.4 Suppression d'un numéro de touche mémoire

Procédez comme décrit à la section "10.4 Suppression d'une entrée ou de toutes les entrées du répertoire".

12 Utilisation de la base

12.1 Réglage du temps "flash"





Vous pouvez régler le temps "flash" sur court (100 ms) ou sur long (300 ms). Par défaut, le temps "flash" est réglé sur 100 ms. Toutefois, si votre système a besoin d'un flash plus long, vous pouvez modifier cette durée :

- Appuyez sur la touche '**Menu**' gauche.
- Appuyez plusieurs fois sur la touche Haut ou Bas  (15) /  (7) pour sélectionner '**Réglages BS [BS Settings]**'.
- Appuyez sur '**Select**' pour confirmer.
- Appuyez plusieurs fois sur la touche Haut ou Bas  (15) /  (7) pour sélectionner '**Temps "flash" [Flash Time]**'.
- Appuyez sur '**Select**' pour confirmer.
- Sélectionnez
 - '**Flash-1**' : (court) pour avoir un flash de 100 ms.
 - '**Flash-2**' : (long) pour avoir un flash de 300 ms.
- Appuyez sur '**Sauve [Save]**' (13) pour valider votre sélection ou appuyez sur '**Retour [Back]**' (5) pour quitter ce menu sans enregistrer.

12.2 Modification du code PIN (code PIN système)

Certaines fonctions ne sont accessibles qu'aux utilisateurs connaissant le code PIN de la base.

Le code PIN compte 4 chiffres. Par défaut, le code PIN est réglé sur '0000'. Si vous souhaitez modifier le code PIN et définir votre propre code secret, procédez comme suit :







- Appuyez sur la touche **'Menu'** gauche.
- Appuyez plusieurs fois sur la touche Haut ou Bas  (15) /  (7) pour sélectionner **'Réglages BS [BS Settings]'**.
- Appuyez sur **'Select'** pour confirmer.
- Appuyez plusieurs fois sur la touche Haut ou Bas  (15) /  (7) pour sélectionner **'Modifier PIN [Modify PIN]'**.
- Appuyez sur **'Select'** pour confirmer.
- Saisissez le code PIN actuel et appuyez sur **'Suiv. [Next]'**.
- Saisissez le nouveau code PIN et appuyez sur **'Suiv. [Next]'**.
- Saisissez à nouveau le nouveau code PIN et appuyez sur **'Sauve [Save]'** (13) pour mémoriser le nouveau code PIN ou appuyez sur **'Retour [Back]'** (5) pour quitter ce menu sans enregistrer.

12.3 Réglage du mode de numérotation

Deux modes de numérotation peuvent être utilisés sur une ligne téléphonique :

- Numérotation à tonalités/DTMF (la plus courante)
- Numérotation à impulsions (sur les installations plus anciennes)





Pour changer le mode de numérotation :

- Appuyez sur la touche **'Menu'** gauche.
- Appuyez plusieurs fois sur la touche Haut ou Bas  (15) /  (7) pour sélectionner **'Réglages BS [BS Settings]'**.
- Appuyez sur **'Select'** pour confirmer.
- Appuyez plusieurs fois sur la touche Haut ou Bas  (15) /  (7) pour sélectionner **'Mode num. [Dial mode]'**.
- Appuyez sur **'Select'** pour confirmer.
- Appuyez sur la touche Haut ou Bas  (15) /  (7) et sélectionnez **'Freq vocales [Tone]'** ou **'Décimal [Pulse]'**.
- Appuyez sur **'Sauve [Save]'** (13) pour valider votre sélection ou appuyez sur **'Retour [Back]'** (5) pour quitter ce menu sans enregistrer.

12.4 Réinitialisation de la base

Vous pouvez réinitialiser tous les paramètres par défaut de la base.

Pour rétablir les paramètres par défaut :

- Appuyez sur la touche **'Menu'** gauche.
- Appuyez plusieurs fois sur la touche Haut ou Bas  (15) /  (7) pour sélectionner **'Réglages BS [BS Settings]'**.
- Appuyez sur **'Select'** pour confirmer.
- Appuyez plusieurs fois sur la touche Haut ou Bas  (15) /  (7) pour sélectionner **'RAZ base [BS Reset]'**.
- Appuyez sur **'Select'** pour confirmer.
- Saisissez le code PIN (0000).

- Appuyez sur '**R.A.Z. [Reset]**' (13) pour valider votre sélection ou appuyez sur '**Retour [Back]**' (5) pour quitter ce menu sans enregistrer.

Les paramètres par défaut sont les suivants :

Mode num. [Dial Mode] :	Freq vocales [Tone]
Temps "flash" [Flash time] :	Flash-1
Code PIN [PIN Code] :	0000

12.5 Associer un numéro à une touche à photo

Vous pouvez associer un numéro de maximum 32 chiffres à chaque touche à photo.

Pour enregistrer un numéro :

- Appuyez sur la touche Memo (20).
- L'écran affiche « - - - - - ».
- Entrez le numéro (jusqu'à 32 chiffres).
- Appuyez à nouveau sur la touche Memo (20).
- Appuyez sur la touche à photo.



Voir "7.3.6 Appel d'un numéro programmé à l'aide des touches à photo" comment appeler ces numéros.

13 Combinés et bases supplémentaires





Vous pouvez enregistrer jusqu'à 5 combinés sur une seule base. Chaque combiné peut être enregistré sur 4 stations de base et l'utilisateur peut sélectionner la base qu'il souhaite utiliser. Par défaut, le combiné 1 est enregistré sur la base 1.

13.1 Ajout d'un nouveau combiné



cette opération n'est nécessaire que si vous avez supprimé l'enregistrement d'un combiné ou si vous en avez acheté un nouveau.

Appuyez sur la touche Recherche ●))) (17) de la base pendant 5 secondes. La base reste en mode d'enregistrement pendant 3 minutes. Il convient alors de procéder comme suit pour enregistrer le combiné :

- Appuyez sur la touche '**Menu**' gauche.
- Appuyez plusieurs fois sur la touche Haut ou Bas  (15) /  (7) pour sélectionner '**Enregistr. [Registration]**'.
- Appuyez sur '**Select**' pour confirmer.
- Appuyez plusieurs fois sur la touche Haut ou Bas  (15) /  (7) pour sélectionner une base (1-4).
- Le combiné recherche une base et, lorsqu'il l'a trouvée, demande le code PIN du système (code PIN de la base = '0000' par défaut).
- Entrez le code PIN et appuyez sur '**Select**'.

- L'écran de veille apparaît une fois l'enregistrement terminé et affiche le nom et le numéro du combiné.









Chaque combiné peut être enregistré sur 4 bases DECT différentes. Chaque base est associée à un numéro de '1' à '4' dans le combiné. Lorsque vous enregistrez un nouveau combiné, vous pouvez attribuer un numéro de base. Il est préférable d'utiliser le numéro '1'.

13.2 Suppression d'un combiné

Il est possible d'annuler l'enregistrement d'un combiné sur une base. Cette opération peut être nécessaire si un combiné est endommagé et doit être remplacé par un nouvel exemplaire.







Vous pouvez uniquement annuler l'enregistrement d'un autre combiné, pas celui du combiné que vous utilisez pour effectuer la procédure d'annulation.

- Appuyez sur la touche **'Menu'** gauche.
- Appuyez plusieurs fois sur la touche Haut ou Bas  (15) /  (7) pour sélectionner **'Réglages BS [BS Settings]'**.
- Appuyez sur **'Select'** pour confirmer.
- Appuyez plusieurs fois sur la touche Haut ou Bas  (15) /  (7) pour sélectionner **'Sup. Combiné [Terminate HS]'**.
- Appuyez sur **'Select'** pour confirmer.
- Saisissez le code PIN et appuyez sur **'OK'**.
- Appuyez sur la touche Haut ou Bas  (15) /  (7) pour sélectionner le combiné. Si vous sélectionnez le combiné utilisé ou un combiné inexistant, un signal d'avertissement retentit.
- Appuyez sur **'Select'** (13) pour valider votre sélection ou appuyez sur **'Retour [Back]'** (5) pour quitter ce menu.

13.3 Sélection d'une base

Si votre combiné est enregistré sur plusieurs bases (maximum 4), vous devez en sélectionner une, car le combiné ne peut communiquer qu'avec une seule base à la fois.

- Appuyez sur la touche **'Menu'** gauche.
- Appuyez plusieurs fois sur la touche Haut ou Bas  (15) /  (7) pour sélectionner **'Réglage comb [HS Settings]'**.
- Appuyez sur **'Select'** pour confirmer.
- Appuyez plusieurs fois sur la touche Haut ou Bas pour sélectionner **'Select Base'**.
- Appuyez sur **'Select'** pour confirmer.
- Appuyez sur la touche Haut ou Bas  (15) /  (7) pour sélectionner la base. Si vous sélectionnez la base utilisée ou une base inexistante, un signal d'avertissement retentit.
- L'écran affiche **'Sel. Base* [Selected BSx]'**. Appuyez sur la touche **'Select'** pour confirmer.





Attention : Avant de pouvoir sélectionner une base, vous devez au préalable avoir enregistré le combiné sur la base.

13.4 Gestion de plusieurs combinés





Ces fonctions ne sont disponibles que si plusieurs combinés sont enregistrés sur la base.

13.4.1 Appel vers un autre combiné

- Appuyez sur la touche Appel interne  14.
- 'Interphone 1 2 3 4 5 [Intercom 1 2 3 4 5]' apparaît à l'écran.
- Tapez le numéro du combiné que vous voulez appeler.
- Lorsque vous avez terminé votre appel, appuyez sur la touche Fin d'appel  6 pour raccrocher.

13.4.2 Réception d'un appel interne



- L'icône d'appel interne  et le numéro du combiné appelant s'affichent sur l'écran.
- Appuyez sur la touche Prise d'appel  12 pour accepter l'appel interne.

OU



- Retirez le combiné de sa base (si l'option Réponse auto (Auto answer) est activée – voir §“7.21 Réponse auto”).
- Pendant l'appel, le numéro de combiné de l'appelant s'affiche à l'écran.
- Lorsque vous avez terminé votre appel, appuyez sur la touche Fin d'appel  6 pour raccrocher.

13.4.3 Réception d'un appel externe pendant une communication interne

Si vous recevez un appel externe pendant une communication interne, vous entendez une tonalité d'appel en attente (double bip) sur les deux combinés utilisés pour la communication interne.

- Appuyez sur la touche Fin d'appel  6 pour terminer la communication interne.
- Appuyez sur la touche Prise d'appel  12 pour accepter l'appel externe.
- Lorsque vous avez terminé votre appel, appuyez sur la touche Fin d'appel  6 pour raccrocher.



13.4.4 Transfert d'un appel vers un autre combiné

- Vous êtes en ligne avec un correspondant externe.
- Appuyez sur la touche Appel interne  14. 'Interphone 1 2 3 4 5 [Intercom 1 2 3 4 5]' apparaît à l'écran.
- Tapez le numéro du combiné vers lequel vous voulez transférer l'appel.
- Si le combiné appelé répond, vous pouvez avoir une conversation interne. Appuyez sur la touche Fin d'appel  6 pour transférer l'appel externe.
- Si le combiné appelé ne répond pas, appuyez sur la touche Appel interne  14 pour reprendre la conversation avec le correspondant externe.

13.4.5 Conférence téléphonique (deux combinés internes et un correspondant externe)

Vous pouvez mener une conversation téléphonique avec un correspondant interne et un correspondant externe en même temps.

- Lorsque vous êtes en ligne avec un correspondant externe, appuyez sur la touche Appel interne  14. Votre correspondant externe est mis en attente.



- Tapez le numéro du combiné que vous voulez associer à la conversation. Vous pouvez basculer entre la ligne interne et la ligne externe en appuyant sur la touche Appel interne  ⑭.
- Une fois que le combiné appelé répond, appuyez sur la touche  ⑪.
- Vous êtes désormais en communication avec le correspondant interne et le correspondant externe et vous pouvez leur parler en même temps (conférence téléphonique).



14 Identification de l'appelant/CLIP



Cette fonction n'est disponible que si vous avez souscrit au service de présentation du numéro ou CLIP. Contactez votre compagnie de téléphone pour en savoir davantage.



Quand vous recevez un appel, le numéro de téléphone de l'appelant s'affiche sur l'écran du combiné, ainsi que la date et l'heure de l'appel. Si le nom est programmé dans le répertoire, c'est le nom du répertoire qui est affiché.

Le téléphone peut mémoriser 40 appels dans la liste d'appels, que vous pouvez consulter ultérieurement. Quand la mémoire est pleine, les nouveaux appels remplacent automatiquement les plus anciens appels conservés en mémoire. L'icône  apparaît si la liste d'appels contient de nouveaux appels sans réponse. Si la liste d'appels est vide lorsque vous appuyez sur la touche Journal des appels  ⑮, l'écran affiche 'Vide [Empty]'. Vous pouvez afficher les détails d'un appel entrant :



- Appuyez sur la touche Journal des appels  ⑮. Le numéro de téléphone apparaît à la première ligne. Le nom de l'appelant (s'il est envoyé par le réseau ou s'il figure dans la mémoire du répertoire) s'affiche sur la deuxième ligne et la date et l'heure, sur la troisième. Dans le coin supérieur droit de l'écran, apparaît l'icône suivante, suivie du numéro d'ordre dans le Journal des appels :
 -  : Appel non lu ou sans réponse
 -  : Appel lu ou suivi d'une réponse

14.1 Liste d'appels





Les appels reçus sont mémorisés dans la liste d'appels (max. 40 numéros).

- Appuyez brièvement sur la touche Journal des appels  ⑮ pour afficher l'appel le plus récent.
- OU
- Appuyez sur la touche 'Menu' gauche.
- Appuyez sur 'Select' pour confirmer.
- Le numéro de téléphone et le nom du dernier appelant s'affichent à l'écran.
- Chaque appel est enregistré avec la date et l'heure de réception de l'appel.
- Appuyez sur la touche Haut ou Bas  ⑮ /  ⑦ pour consulter d'autres numéros de la liste.









- Si vous n'appuyez pas sur la touche Haut ou Bas  ⑮ /  ⑦ pendant 1 minute, le téléphone repasse en mode de veille.
- Après la réception d'un appel, le numéro de l'appelant reste visible sur l'écran pendant 15 secondes après la dernière sonnerie.

14.2 Appel d'un numéro de la liste d'appels





- Appuyez sur la touche Journal des appels  (15) pour accéder à la liste d'appels.
- Appuyez sur la touche Haut ou Bas  (15) /  (7) pour rechercher le numéro souhaité.
- Une fois ce numéro affiché à l'écran, appuyez sur la touche Prise d'appel  (12). Le numéro est composé automatiquement.

14.3 Mémorisation d'un numéro de la liste d'appels dans le répertoire





- Appuyez sur la touche 'Menu' gauche.
- Appuyez sur 'Select' pour confirmer.
- Appuyez sur la touche Haut ou Bas  (15) /  (7) pour rechercher le numéro souhaité.
- Appuyez sur 'Plus [More]' (5).
- Appuyez plusieurs fois sur la touche Haut ou Bas  (15) /  (7) pour sélectionner 'Ajout Rep. [Add to PB]'.
- Appuyez sur 'Select' pour confirmer.
- 'Nom ? [Name ?]' s'affiche. Utilisez les touches alphanumériques pour ajouter un nom. Si le nom a été envoyé par le réseau, vous pouvez le modifier avant de l'enregistrer. Appuyez sur 'Suiv. [Next]' (5) pour confirmer.
- Le numéro de téléphone s'affiche. Modifiez le numéro si nécessaire et appuyez à nouveau sur 'Suiv. [Next]' (5) pour mémoriser l'entrée dans le répertoire.
- Sélectionnez la mélodie de sonnerie que vous souhaitez associer à ce numéro avec la touche Haut ou Bas  (15) /  (7).
- Appuyez sur 'Sauve [Save]' (13) pour valider votre sélection ou appuyez sur 'Retour [Back]' (5) pour quitter ce menu sans enregistrer.

14.4 Suppression de numéros de la liste d'appels



14.4.1 Suppression d'un numéro



- Appuyez sur la touche 'Menu' gauche.
- Appuyez sur 'Select' pour confirmer.
- Appuyez sur la touche Haut ou Bas  (15) /  (7) pour rechercher le numéro souhaité.
- Appuyez sur 'Plus [More]' (5).
- Appuyez plusieurs fois sur la touche Haut ou Bas  (15) /  (7) pour sélectionner 'Supprimer [Delete]'.
- Appuyez sur 'Select' pour confirmer.
- Appuyez sur 'OK [Del]' (13) pour supprimer ou appuyez sur 'Annul. [Cancel]' (5) pour quitter ce menu sans enregistrer.

14.4.2 Suppression de tous les numéros

- Appuyez sur la touche 'Menu' gauche.
- Appuyez sur 'Select' pour confirmer.
- Appuyez sur la touche Haut ou Bas  (15) /  (7) pour rechercher le numéro souhaité.
- Appuyez sur 'Plus [More]' (5).
- Appuyez plusieurs fois sur la touche Haut ou Bas  (15) /  (7) pour sélectionner 'Tout supp. [Delete All]'.
- Appuyez sur 'Select' pour confirmer.
- Appuyez sur 'Tout supp. [Del All]' (13) pour supprimer ou appuyez sur 'Annul. [Cancel]' (5) pour quitter ce menu sans enregistrer.

15 Indicateur de boîte vocale

Cette fonction n'est opérationnelle que si vous disposez d'un service de messagerie vocale et si le réseau envoie cette indication en même temps que la présentation du numéro (CLIP). Lorsque vous recevez un nouveau message dans votre boîte vocale, l'icône  et 'Message On [MSG WTG ON]' s'affichent à l'écran. Une fois que vous avez écouté tous vos messages, l'icône  disparaît.

Si vous souhaitez supprimer l'icône , appuyez sur la touche Journal des appels  (7) et maintenez la touche numérique '4' enfoncée. Après quoi, appuyez sur la touche Fin d'appel  (6) pour revenir au mode de veille.

16 Dépannage

Symptôme	Cause possible	Solution
Pas d'affichage ; l'écran reste sombre	Piles déchargées	Vérifiez la position des piles.
		Rechargez les piles.
	Combiné désactivé	Activez le combiné.
Pas de tonalité	Câble téléphonique mal raccordé ou défectueux	Vérifiez la connexion du câble téléphonique.
	La ligne est occupée par un autre combiné.	Attendez que l'autre combiné soit raccroché.
L'icône  clignote.	Combiné hors de portée	Rapprochez le combiné de la base.
	La base n'est pas alimentée.	Vérifiez le raccordement électrique de la base.
	Le combiné n'est pas enregistré sur la base.	Enregistrez le combiné sur la base.
La base ou le combiné ne sonne pas.	Le volume de la sonnerie est désactivé ou faible.	Réglez le volume de la sonnerie.
La tonalité est bonne mais impossible d'établir une connexion.	Le mode de numérotation est incorrect.	Réglez le mode de numérotation (impulsions/tonalités).
Impossible de transférer un appel sur PABX	Le flash est trop court.	Modifiez le flash.
Le téléphone ne répond pas lorsque vous appuyez sur les touches.	Erreur de manipulation	Retirez les piles pendant au moins 1 minute, puis remettez-les en place.

17 Caractéristiques techniques

Norme : **DECT**(Digital Enhanced Cordless Telecommunications)
GAP (Generic Access Profile)
 Plage de fréquence : 1880 MHz à 1900 MHz

Nombre de canaux :	120 canaux duplex
Modulation :	GFSK
Codage de la parole :	32 kbit/s
Puissance d'émission :	10 mW (puissance moyenne par canal)
Portée :	300 m en zone dégagée/50 m max. en intérieur
Alimentation de la base :	Entrée : 230 V CA/50 Hz - Sortie : 7,5 V CC/300 mA
Piles pour le combiné :	3 piles rechargeables AAA, NiMh 600 mAh
Autonomie du combiné :	100 heures en veille
Temps de conversation avec le combiné :	10 heures
Temps de charge :	16 heures
Mode de composition :	Tonalités/Impulsions
Conditions normales d'utilisation :	+5° C à +45° C
Temps "flash" :	100 ms ou 300 ms

18 Garantie Topcom

18.1 Période de garantie

Les appareils Topcom bénéficient d'une période de garantie de 24 mois. Celle-ci prend effet le jour de l'achat du nouvel appareil. Il n'y a aucune garantie sur les piles standard ou rechargeables (de type AA/AAA).

Les accessoires et les défauts ayant un effet négligeable sur le fonctionnement ou la valeur de l'appareil ne sont pas couverts.

La garantie s'applique uniquement sur présentation de l'original ou d'une copie de la facture sur laquelle figurent la date de l'achat et le modèle de l'appareil.

18.2 Mise en œuvre de la garantie

Tout appareil défectueux doit être retourné à un centre de service après-vente Topcom, accompagné d'un ticket d'achat valable.

En cas de panne pendant la période de garantie, Topcom ou son centre de service après-vente officiel résoudra gratuitement les dysfonctionnements dus à un vice de matière ou de fabrication, en réparant ou en remplaçant les appareils ou les pièces défectueux. En cas de remplacement, la couleur et le modèle peuvent être différents de ceux de l'appareil acheté initialement.

La date d'achat initiale détermine le début de la période de garantie. Cette dernière n'est pas prolongée si l'appareil est remplacé ou réparé par Topcom ou son centre de service après-vente officiel.

18.3 Exclusions de garantie

Les dommages et pannes causés par un mauvais traitement ou une utilisation incorrecte ou résultant de l'utilisation de pièces et d'accessoires non originaux ne sont pas couverts par la garantie.

La garantie ne couvre pas les dommages causés par des éléments extérieurs, tels que la foudre, l'eau et le feu, ni les dommages encourus pendant le transport.

Aucune garantie ne pourra être invoquée si le numéro de série indiqué sur l'appareil a été modifié, supprimé ou rendu illisible.

De même, aucune garantie ne pourra être sollicitée si l'appareil a été réparé ou modifié par l'acheteur.

Cet appareil doit être utilisé avec des piles rechargeables uniquement. Si vous voulez remplacer les piles fournies avec l'appareil, veuillez vérifier que les piles que vous utilisez sont adaptées et rechargeables. N'utilisez PAS de piles alcalines dans les combinés. Si vous utilisez des piles alcalines et que vous placez le combiné sur la base, les piles vont chauffer et risquent d'exploser. Le fabricant ne sera pas tenu responsable des dommages provoqués et ceux causés sur l'appareil ne seront pas pris en charge par la garantie. Toutes les réparations seront à vos frais.

1 Sicherheitshinweise

Folgende grundlegende Sicherheitshinweise müssen beim Einsatz von elektrischen Geräten in jedem Fall berücksichtigt werden.

Bitte lesen Sie die folgenden Informationen für den sicheren und ordnungsgemäßen Gebrauch aufmerksam durch. Machen Sie sich mit allen Funktionen des Geräts vertraut. Bewahren Sie diese Hinweise sorgfältig auf, und geben Sie sie wenn nötig an andere Benutzer weiter.

Sicherheitshinweise zum Schutz vor elektrischen Gefahren

- Das Gerät nicht in Betrieb nehmen, wenn der Netzstecker, das Netzkabel oder das Gerät beschädigt ist.
- Falls das Gerät heruntergefallen ist, lassen Sie es erst von einem Fachmann prüfen, bevor Sie es wieder in Betrieb nehmen.
- Im Inneren des Geräts treten gefährliche Spannungen auf. Niemals das Gehäuse öffnen oder Gegenstände durch die Belüftungen einführen.
- Verhindern Sie, dass Flüssigkeit in das Gerät gelangt. Notfalls sofort den Netzstecker ziehen.
- Den Netzstecker ebenfalls aus der Steckdose ziehen, wenn während des Betriebs Störungen auftreten und vor dem Reinigen des Geräts.
- Die Lade- und Steckerkontakte nicht mit spitzen oder metallischen Gegenständen berühren.
- Keine Änderungen oder Reparaturen am Gerät vornehmen. Reparaturen an Gerät oder Kabel nur von einem Fachmann des Service-Zentrums durchführen lassen. Durch unsachgemäße Reparaturen können erhebliche Gefahren für den Benutzer entstehen.
- Kinder unterschätzen häufig die Gefahren beim Umgang mit Elektrogeräten. Deshalb dürfen Kinder nie unbeaufsichtigt in die Nähe von Elektrogeräten gelassen werden.
- Das Gerät darf nicht in Feuchträumen (z.B. Badezimmern) oder Räumen mit starkem Staubanfall verwendet werden.
- Bei einem Gewitter können am Stromnetz angeschlossene Geräte durch Blitzeinschlag beschädigt werden. Deshalb bei Gewitter immer den Netzstecker aus der Steckdose ziehen.
- Um das Gerät vollständig von der Stromversorgung zu trennen, muss der Netzstecker aus der Steckdose gezogen werden. Dabei immer am Stecker und niemals am Kabel anfassen.
- Netzkabel vor heißen Oberflächen oder anderen Gefahrenquellen schützen und nicht einklemmen.
- Netzkabel regelmäßig auf eventuelle Schäden prüfen.
- Netzkabel zum Gebrauch vollständig abwickeln.
- Sicherstellen, dass das Netzkabel keine Stolpergefahr darstellt.
- Medizinische Geräte können in ihrer Funktion beeinflusst werden.
- Das Mobilteil kann in Hörgeräten einen unangenehmen Brummtönen verursachen.

Brandgefahren

- Die im Inneren des Geräts aufgestaute Hitze kann zum Defekt bzw. zum Brand des Geräts führen. Dieses Gerät daher keiner extremen Temperatur aussetzen:
 - direkte Sonneneinstrahlung und Heizungswärme vermeiden.
 - Lüftungsschlitze des Geräts nicht verdecken

Explosionsgefahr

- Batterien/Akkus niemals ins Feuer werfen.

Vergiftungsgefahr

- Halten Sie Batterien/Akkus außer Reichweite von kleinen Kindern.

Hinweis

- Nur den mitgelieferten Netzadapter verwenden. Keine fremden Adapter verwenden, da die Akkuzellen beschädigt werden könnten.
- Die Steckdose zum Anschluss des Netzsteckers muss sich nahe beim Gerät befinden und leicht zugänglich sein.
- Nur aufladbare Akkus des gleichen Typs verwenden. Akkus richtig gepolt einlegen (Hinweise finden sind im Akku-Fach des Mobilteils). Niemals normale, nicht aufladbare Batterien verwenden!



Da bei Stromausfall das Telefonieren mit diesem Gerät nicht möglich ist, sollte im Falle eines Notrufs ein stromnetzunabhängiges Telefon, z. B. ein Handy, verwendet werden.

2 Entsorgung des Geräts (Umweltschutz)



Verbrauchte und defekte Geräte sollten Sie nicht in den normalen Hausmüll werfen, sondern an einer Sammelstelle für das Recycling von elektrischen und elektronischen Geräten abgeben. Das Symbol am Gerät, in der Bedienungsanleitung und/oder auf der Verpackung weist darauf hin.

Einige Materialien des Geräts können wiederverwertet werden, wenn man sie an einer Recycling-Sammelstelle abgibt. Mit der Wiederverwertung einiger Teile oder Rohstoffe aus gebrauchten Produkten leisten Sie einen wichtigen Beitrag zum Umweltschutz.

Wenden Sie sich bitte an Ihre lokalen Behörden, wenn Sie weitere Informationen über die Sammelstellen in Ihrer Umgebung benötigen.

3 Reinigung

Reinigen Sie das Telefon mit einem leicht feuchten Lappen oder mit einem antistatischen Tuch. Verwenden Sie niemals Reinigungs- oder Scheuermittel.

4 ECO-Modus (strahlungsarm)

Dieses schnurlose Telefon (in Übereinstimmung mit dem DECT-Standard) unterstützt den strahlungsarmen Betrieb. Die Strahlungsintensität des Radiosignals zwischen der Basisstation und dem Mobilteil wird auf ein Minimum reduziert, wenn sich das Mobilteil auf der Basisstation befindet. Nur wenn das Mobilteil von der Basisstation entfernt oder ein Anruf empfangen wird, steigt die Strahlungsintensität des Radiosignals auf die normale Stärke an. Das bedeutet nicht, dass die normale DECT-Strahlung gesundheitsschädigend ist. Der strahlungsarme Modus verhindert eine unnötige DECT-Strahlungsbelastung, wenn keine Kommunikation zwischen der Basisstation und dem Mobilteil erforderlich ist.

Aus technischen Gründen können keine zusätzlichen Mobilteile im strahlungsarmen Modus betrieben werden (ein zusätzliches Mobilteil, das sich nicht in unmittelbarer Nähe der

Basisstation befindet, wird aufgrund des schwachen Radiosignals immer die "Basisstation suchen").

Der strahlungsarme Modus wird bei den Werkseinstellungen aktiviert. Der strahlungsarme Modus wird automatisch deaktiviert, wenn Sie ein zusätzliches Mobilteil anmelden.

5 Inbetriebnahme



Bevor Sie das Telefon zum ersten Mal benutzen, stellen Sie sicher, dass die Akkus aufgeladen sind. Anderenfalls funktioniert das Telefon nicht optimal.

5.1 Basisstation installieren

Zur Installation gehen Sie folgendermaßen vor:

- Verbinden Sie das eine Ende des Netzadapters mit der Steckdose (230 V) und das andere Ende mit der Adapterbuchse auf der Unterseite der Basisstation.
- Verbinden Sie das eine Ende des Telefonkabels mit dem Telefonwandanschluss und das andere Ende mit dem Anschluss auf der Unterseite der Basisstation. Verwenden Sie das mitgelieferte Telefonkabel.

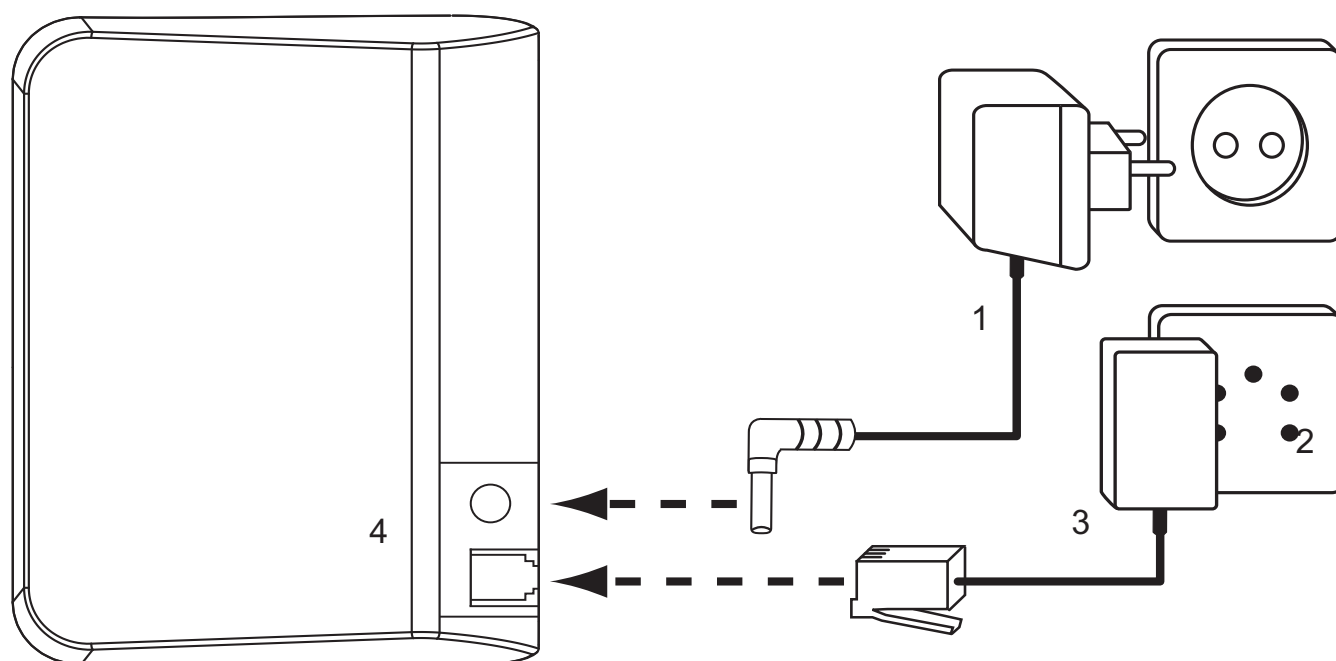

1. Netzkabel
2. Telefonwandanschluss
3. Telefonkabel
4. Unterseite der Basisstation

5.2 Akkus einlegen

- Öffnen Sie das Akkufach (siehe unten).
- Legen Sie den Akku ein. **Achten Sie dabei auf die Polarität (+ und -).**
- Schließen Sie das Akkufach.
- Lassen Sie das Mobilteil 16 Stunden in der Basisstation. Die Mobilteil-Ladeanzeige LED (17) an der Basisstation leuchtet auf.

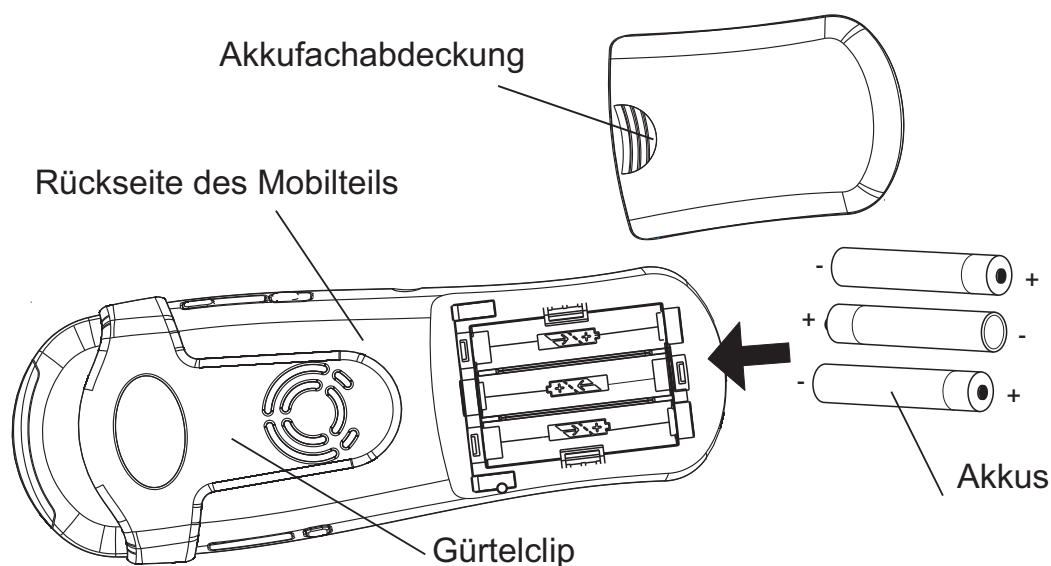

6 Funktionen des Telefons

6.1 Tasten/LED

Mobilteil

1. Optisches Klingelzeichen
2. Kurzwahlspeicher M1 - M4
3. Display
4. Taste für Nach-rechts/
Wahlwiederholung/Pause
5. Rechte Menütaste
6. Taste für Auflegen/Ein-Aus
7. Taste für Nach-unten/Telefonbuch
8. Alphanumerische Tasten
9. Einschalttaste für Vibration/optisches
Klingelzeichen
10. Mikrofon
11. Tastatursperre
12. Taste für Gespräch annehmen/
Freisprechmodus
13. Linke Menütaste
14. Taste für Nach-links/Interner Anruf
15. Taste für Nach-oben/Anrufliste
16. Kopfhörer/Hörmuschel

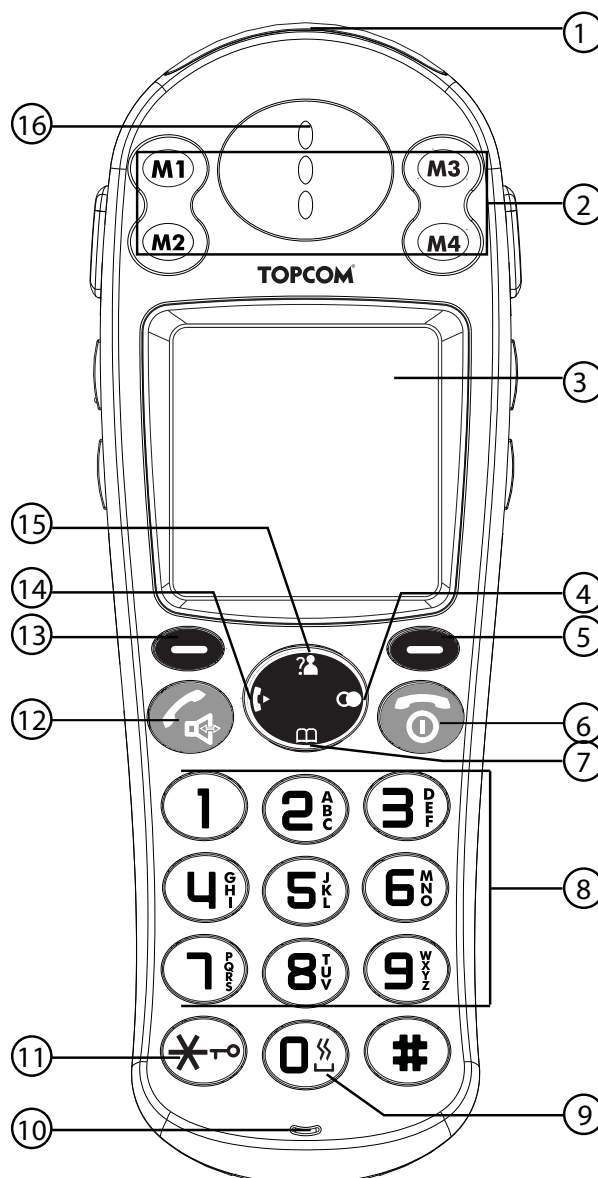

Basisstation

- 17. Display
- 18. Wähltasten /
Fototasten
- 19. Paging-Taste
- 20. Speichertaste
- 21. Ladekontakte

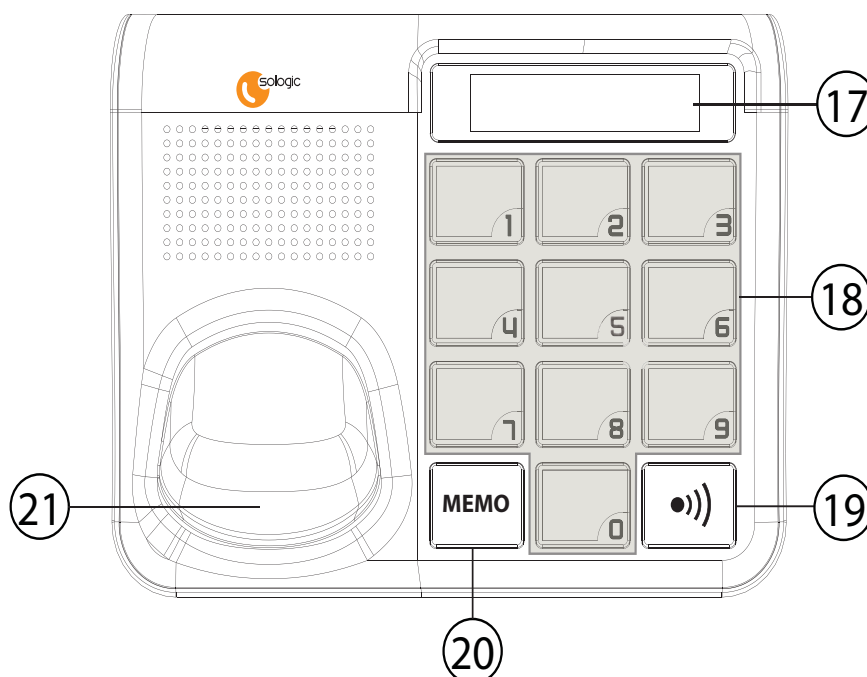

6.2 LCD-Display

- Symbolzeile
- Name des Mobilteils
- Nummer des Mobilteils
- Datum und Zeit
- Menü/Optionsmenü-Zeile



Batterieanzeige:

- Der Akku ist voll aufgeladen.
- Der Akku ist zu 25 % verbraucht.
- Der Akku ist zur Hälfte verbraucht (50 %).
- Der Akku ist zu 75 % verbraucht.
- Der Akku ist fast leer. Es ertönen Warnsignale und das Akkusymbol im Display blinkt.

6.3 Symbole

	Gespräch angenommen
	Vibration und optisches Klingelzeichen ist eingeschaltet
	Freisprechfunktion ein
	Tastatur gesperrt
	Interner Anruf
	Neue unbeantwortete Anrufe*
	Neue Mailbox-Nachricht*
	Alarm eingeschaltet
	Signalsymbol, blinkt wenn das Mobilteil zu weit von der Basisstation entfernt ist

* Nur wenn die Anruferkennung für Ihren Telefonanschluss aktiviert ist.

6.4 Displaytasten

Die Displaytasten (Menütasten) befinden sich direkt unter dem Display  (5)/(13). Die Funktion dieser beiden Tasten ändert sich je nach Betriebsmodus. Die jeweilige Funktion wird als Text direkt über den beiden Menütasten angezeigt.

6.5 Anpassen der Fototasten auf der Basisstation

Verschönern Sie die Fototasten 0-9 auf der Basisstation mit eigenen Fotos oder Symbolen: Das Foto / Symbol kann bis zu 18 x 13 mm groß sein.

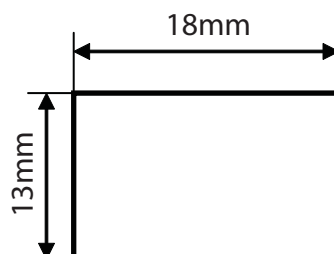

So ändern Sie das Foto:

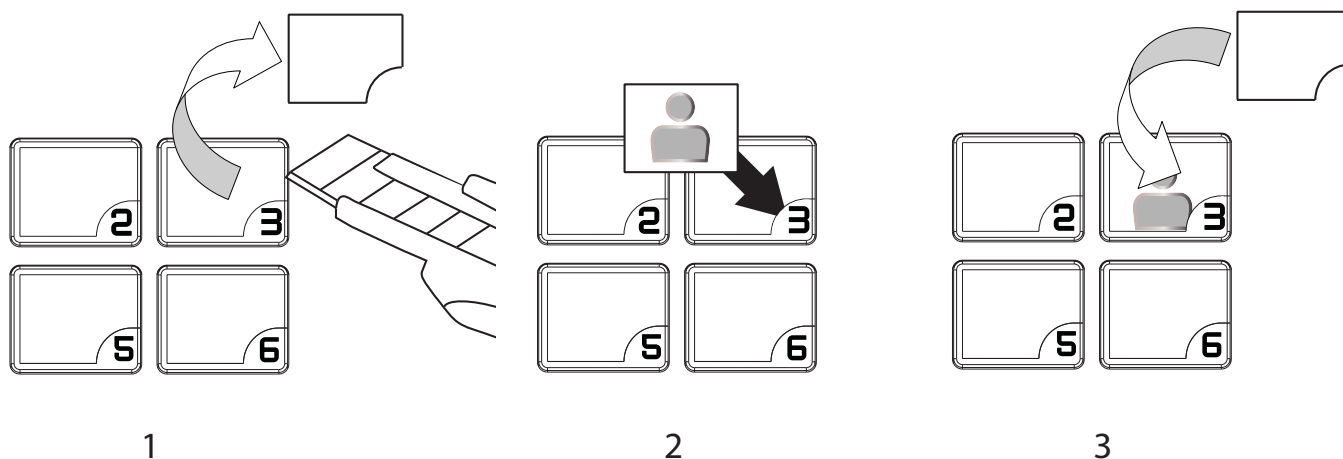

1. Entfernen Sie die durchsichtige Schutzabdeckung mit einem scharfen Gegenstand und entfernen Sie das vorhandene Foto aus der Taste.
2. Richten Sie das neue Foto beim Auflegen an der rechten unteren Ecke aus. Siehe Darstellung oben.
3. Legen Sie die durchsichtige Schutzabdeckung wieder auf.

6.6 LED der Basisstation

Die Mobilteil-Ladeanzeige-LED (17) zeigt folgenden Zustand:

- Aus: Die Basisstation ist nicht an das Netz angeschlossen oder das Mobilteil befindet sich nicht auf der Basisstation.
- Ein: das Mobilteil wird geladen.

6.7 Durch das Menü navigieren

Das Mobilteil verfügt über ein leicht zu bedienendes Menüsystem. Jeder Menüpunkt besteht aus einer Reihe von Unterpunkten.

Um das Hauptmenü aufzurufen, drücken Sie die linke Menütaste (13) bei eingeschaltetem Mobilteil im Standby-Modus.

Drücken Sie die Nach-oben-Taste (15) oder Nach-unten-Taste (7), um zur gewünschten Menüoption zu blättern. Drücken Sie dann (5) oder (13), um weitere Menüpunkte aufzurufen oder um die angezeigte Einstellung zu bestätigen.

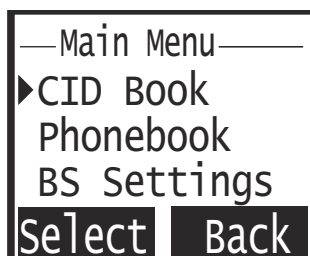

Menü verlassen oder eine Menüebene zurückgehen:

Drücken Sie „Zurück“ (Back), um zur nächsthöheren Menüebene zu wechseln.



Zum Abbrechen und Zurückkehren in den Standby-Modus, drücken Sie die Ein-/Aus-Taste (6). Wenn 15 Sekunden lang keine Taste betätigt wird, kehrt das Mobilteil automatisch in den Standby-Modus zurück.

6.8 Menü-Übersicht

Menü	Untermenüpunkte
Anruferliste	
Telefonbuch	Neuer Eintrag Bearbeiten Löschen Alle löschen Speicherstatus
BS-Einstellungen	MT abmelden Wahlverfahren Flashzeit PIN ändern Zurücksetzen
MT-Einstellungen	Alarm Audio-Einstellungen Rufton-Einstellungen Ton-Einstellungen Sprache MT-Name Autom. Annahme LCD-Kontrast Datum & Zeit Auswahl Basisstation MT Zurücksetzen
Anmelden	Basisstation 1 - 4

7 Betrieb des Mobilteils







7.1 Mobilteil ein- und ausschalten

- Drücken Sie die Ein-/Aus-Taste  ⑥ oder stellen Sie das Mobilteil in die Basisstation, um das Mobilteil einzuschalten.
- Zum Ausschalten des Mobilteils halten Sie die Ein-/Aus-Taste  ⑥ gedrückt, bis das Mobilteil ausgeschaltet ist.

7.2 Sprache einstellen



Das Telefon verfügt über 9 Displaysprachen.

Gehen Sie zum Einstellen der Sprache folgendermaßen vor:



- Drücken Sie die linke Menütaste unter „**Menü**“ (Menu).
- Drücken Sie die Nach-oben- oder Nach-unten-Taste  ⑮ /  ⑦ mehrmals, bis „**MT Einstell.**“ (HS Setting) ausgewählt ist.
- Drücken Sie „**Wählen**“ (Select) ⑬ als Bestätigung.
- Drücken Sie die Nach-oben- oder Nach-unten-Taste  ⑮ /  ⑦ mehrmals, bis „**Sprache**“ (Language) ausgewählt ist.
- Drücken Sie „**Wählen**“ (Select) ⑬ als Bestätigung.
- Die eingestellte Sprache erscheint im Display.
- Drücken Sie die Nach-oben- oder Nach-unten-Taste  ⑮ /  ⑦ mehrmals, um die gewünschte Sprache auszuwählen.
- Bestätigen Sie die Auswahl mit „**Speich**“ (Save) ⑬ oder verlassen Sie das Menü mit „**Zurück**“ (Back) ⑤ ohne zu speichern.

7.3 Anrufe tätigen



7.3.1 Externer Anruf

- Drücken Sie die Taste Gespräch annehmen  ⑫.
- Das Anrufsymbol  erscheint im Display.
- Sie hören das Freizeichen. Wählen Sie die gewünschte Telefonnummer.
- Die Nummer erscheint im Display und wird gewählt.
- Um das Gespräch zu beenden, drücken Sie Auflegen-Taste  ⑥.





7.3.2 Nummerneingabe

- Wählen Sie die gewünschte Telefonnummer. Korrigieren Sie die Nummer ggf. mit der „**Lösch.**“-Taste (Erase).
- Drücken Sie die Taste Gespräch annehmen  ⑫.
- Das Anrufsymbol  erscheint im Display.
- Die Telefonnummer wird automatisch gewählt.
- Um das Gespräch zu beenden, drücken Sie die Auflegen-Taste  ⑥ oder stellen Sie das Mobilteil wieder in die Basisstation.

7.3.3 Letzte Telefonnummer erneut wählen





- Drücken Sie die Taste Wahlwiederholung  ④.
- Drücken Sie die Taste Gespräch annehmen  ⑫. Die letzte Telefonnummer wird automatisch gewählt.

7.3.4 Eine der letzten 10 gewählten Nummern erneut wählen

- Drücken Sie die Taste Wahlwiederholung  (4). Die zuletzt gewählte Nummer erscheint im Display.
- Drücken Sie die Nach-oben- oder Nach-unten-Taste  (15) /  (7) mehrmals, bis die gewünschte Nummer im Display angezeigt wird.
- Drücken Sie die Taste Gespräch annehmen  (12).
- Die Telefonnummer im Display wird automatisch gewählt.
- Um das Gespräch zu beenden, drücken Sie die Auflegen-Taste  (6) oder stellen Sie das Mobilteil wieder in die Basisstation.



7.3.5 Eine programmierte Nummer aus dem Telefonbuch anrufen

Das Telefon verfügt über ein Telefonbuch, in dem Sie Telefonnummern mit Namen speichern können (siehe auch § "10 Das Telefonbuch"). So rufen Sie eine programmierte Nummer aus dem Telefonbuch an:

- Drücken Sie die Telefonbuch-Taste  (7). Die erste Nummer im Telefonbuch wird im Display angezeigt.
- Drücken Sie die Nach-oben- oder Nach-unten-Taste  (15) /  (7) mehrmals, um die gewünschte Telefonnummer auszuwählen.
- Drücken Sie die Taste Gespräch annehmen  (12).
- Die Telefonnummer im Display wird automatisch gewählt.
- Um das Gespräch zu beenden, drücken Sie die Auflegen-Taste  (6) oder stellen Sie das Mobilteil wieder in die Basisstation.

7.3.6 Eine gespeicherte Nummer mit Hilfe der Fototasten anrufen



Weitere Informationen darüber, wie Sie einer Fototaste eine gespeicherte Nummer zuweisen, finden Sie unter "12.5 Einer Fototaste eine Nummer zuweisen und speichern". So rufen Sie eine gespeicherte Nummer mit Hilfe der Fototasten an:

- Drücken Sie die Taste Gespräch annehmen  (12).
- Drücken Sie eine der Fototasten (18) um, eine der gespeicherten Nummern zu wählen.
- Die gespeicherte Telefonnummer wird im Display angezeigt und automatisch gewählt.
- Um das Gespräch zu beenden, drücken Sie die Auflegen-Taste  (6) oder stellen das Mobilteil wieder zurück in die Basisstation.



7.3.7 Flashsignal

Drücken Sie die „Flash“-Taste (13), um verschiedene Dienste wie „Anklopfen“ (call waiting) (wenn dieser Dienst von Ihrem Telefonanbieter unterstützt wird) zu nutzen oder um Anrufe weiterzuleiten, wenn Sie eine Telefonanlage (PABX) verwenden. Die Flashtaste unterbricht kurzzeitig Ihre Verbindung. Sie können die Flashtaste während eines Gesprächs verwenden, indem Sie die linke Menütaste „Flash“ (13) drücken. Sie können die Flashzeit auf kurz oder lang stellen (siehe "12.1 Flashzeiteinstellung").

7.4 Einen Anruf empfangen



Bei einem internen oder externen eingehenden Anruf klingelt das Mobilteil. Sie können die Rufonlautstärke ändern, indem Sie die Nach-oben- oder Nach-unten-Taste  (15) /  (7) drücken.

- Beim Empfang eines Anrufes klingeln alle angemeldeten Mobilteile.

- Die Telefonnummer des Anrufers erscheint im Display, sofern Sie über Anruferkennung (CLIP) verfügen. Wenden Sie sich hierzu an Ihren Telefonnetzanbieter. Ferner wird der Name des Anrufers im Display angezeigt, wenn:
 - die Nummer im Telefonbuch mit dem Namen gespeichert ist.
 - das Netzwerk den Namen zusammen mit der Telefonnummer überträgt.
- Drücken Sie die Taste Gespräch annehmen  (12), um den externen Anruf anzunehmen.
- **ODER** Nehmen Sie das Mobilteil aus der Basisstation (falls die Option zur automatischen Anrufannahme aktiviert ist, siehe § “7.21 Automatische Gesprächsannahme”).
- Während des Gesprächs werden das Symbol  und die Anrufdauer im Display angezeigt.
- Um das Gespräch zu beenden, drücken Sie die Auflegen-Taste  (6) oder stellen Sie das Mobilteil wieder in die Basisstation.

7.5 Optionen zu den Wahlwiederholungslisten

Beim Blättern durch die Wahlwiederholungsliste (siehe § “7.3.4 Eine der letzten 10 gewählten Nummern erneut wählen”) haben Sie folgende Optionen:

Wenn die gewünschte Nummer im Display angezeigt wird, drücken Sie „Mehr“ (More) (13) und wählen Sie mit der Nach-oben- und Nach-unten-Taste  (15) /  (7) die folgenden Optionen:

- „**Nr. speichern**“ (Add to PB): um die Nummer im Telefonbuch zu speichern. Drücken Sie „**Wählen**“ (Select) als Bestätigung. Geben Sie einen Namen ein (siehe § “10.1 Eine Nummer und einen Namen im Telefonbuch speichern”) und drücken Sie „**Weiter**“ (Next) (13). Bearbeiten Sie die Nummer und drücken Sie „**Weiter**“ (Next). Wählen Sie die gewünschte Rufmelodie und drücken Sie „**Speich**“ (Save) (13).
- „**Nr. löschen**“ (Delete call): um einen Eintrag in der Wahlwiederholungsliste zu löschen. Drücken Sie „**Löschen**“ (Del) als Bestätigung.
- „**Alle lösche**“ (Delete All): um alle Einträge in der Wahlwiederholungsliste zu löschen. Drücken Sie „**Löschen**“ (Del) als Bestätigung.

7.6 Freisprechmodus aktivieren/deaktivieren

Mit dieser Funktion können Sie sprechen, ohne das Mobilteil abzunehmen. Drücken Sie während eines Gesprächs die Freisprechtaste  (12), um die Freisprechfunktion zu aktivieren.

Drücken Sie die Taste  (12) erneut, um die Freisprechfunktion zu deaktivieren.





Wenn Sie im Freisprechmodus telefonieren und die Lautstärke ändern möchten, drücken Sie mehrmals die Nach-oben- oder Nach-unten-Taste  (15) /  (7).





Wenn Sie die Freisprechfunktion längere Zeit nutzen, entlädt sich der Akku schnell!

7.7 Warnung „Außer Reichweite“ (Out of range)

Wenn sich das Mobilteil außerhalb der Reichweite der Basisstation befindet, ertönt ein Warnsignal.

- 'Im Display wird „**SUCHEN**“ (Searching) angezeigt und das Symbol  blinkt im Display.
- Gehen Sie näher an die Basisstation heran.
- Wenn Sie sich wieder in der Reichweite der Basisstation befinden, ertönt ein Signal und das Symbol  blinkt nicht mehr.

7.8 Lautstärke des Lautsprechers einstellen

Während eines Gesprächs können Sie mit der Nach-oben- und Nach-unten-Taste  (15) /  (7) die Lautstärke des Lautsprechers einstellen. Sie können 5 Stufen einstellen.



Die Lautstärke der Freisprechfunktion kann auf dieselbe Weise eingestellt werden.

7.9 Anzeige der Anrufdauer im Display

Während eines externen Anrufs wird die Anrufdauer im Display angezeigt:

Beispiel: „01:10:40“ für 1 Stunde, 10 Minuten und 40 Sekunden.

Die Anrufdauer ist noch 5 Sekunden nach jedem Anruf im Display sichtbar.

7.10 Mikrofon ausschalten (Stummschaltung)

Zum Ausschalten des Mikrofons während eines Gesprächs drücken Sie die rechte Menütaste „**Stummschalten**“ (Mute) (5). Sie können dann sprechen, ohne dass der Anrufer Sie hört. Um das Mikrofon wieder einzuschalten, drücken Sie die rechte Menütaste „**Stummschalten**“ (5) erneut.

7.11 Pausen-Taste

Wenn Sie eine Telefonnummer wählen und dieser Nummer eine Pause hinzufügen möchten, drücken Sie die Pausen-/Wahlwiederholungs-Taste  (4) an der gewünschten Stelle in der Nummer.

Wenn Sie die Nummer (erneut) wählen, wird die Pause (3 Sekunden) automatisch eingefügt.



7.12 Ein verlegtes Mobilteil suchen (Paging)

Wenn Sie das Mobilteil nicht finden, drücken Sie kurz die Paging-Taste  (17) an der Basisstation.

Alle an der Basisstation angemeldeten Mobilteile klingeln, so dass Sie das verlegte Mobilteil finden können. Zum Beenden des Signaltons drücken Sie kurz eine beliebige Taste an einem Mobilteil.

7.13 Die alphanumerischen Tasten verwenden

Mit den alphanumerischen Tasten können Sie Text eingeben. Zum Auswählen eines Buchstabens drücken Sie die entsprechende alphanumerische Taste (8). Wenn Sie z. B. die alphanumerische Taste „5“ drücken, wird der erste Buchstabe „j“ im Display angezeigt. Durch mehrmaliges Drücken wählen Sie die anderen Buchstaben dieser Taste aus. Drücken Sie einmal die Taste „2“, um den Buchstaben „a“ auszuwählen. Wenn Sie die Buchstaben „a“ und „b“ nacheinander auswählen möchten, drücken Sie die Taste „2“ einmal, um „a“ auszuwählen. Warten Sie 2 Sekunden, bis der Cursor an die nächste Position gerückt ist, und drücken Sie die Taste „2“ erneut, um „b“ auszuwählen. Mit der Taste „**Löschen**“ (Erase) können Sie versehentlich eingegebene Buchstaben löschen. Es wird der Buchstabe

vor dem Cursor gelöscht. Mit der Nach-oben- und Nach-unten-Taste  (15) /  (7) können Sie den Cursor verschieben.







7.14 Ruftonlautstärke am Mobilteil einstellen

Sie können für die Ruftonlautstärke eines eingehenden Anrufs (intern und extern) 6 Stufen (Stufen „1“ bis „5“ und „Aus“) einstellen.

Wenn Sie „Aus“ (Off) wählen, klingelt das Mobilteil nicht, wenn ein Anruf eingeht.

Stufe „5“ ist die höchste Stufe.

7.14.1 Einstellen der Ruftonlautstärke und -melodie für interne und externe Anrufe







- Drücken Sie die „**Menü**“-Taste.
- Drücken Sie die Nach-oben- oder Nach-unten-Taste  (15) /  (7) mehrmals, bis „**MT Einstell.**“ (HS Setting) ausgewählt ist.
- Drücken Sie „**Wählen**“ (Select) als Bestätigung.
- Drücken Sie die Nach-oben- oder Nach-unten-Taste  (15) /  (7) mehrmals, bis „**Rufton Einst**“ (Ring Setup) ausgewählt ist.
- Drücken Sie „**Wählen**“ (Select) als Bestätigung.
- Wählen Sie „**Rufton Int**“ (INT RING) oder „**Rufton Ext**“ (EXT Ring) und drücken Sie „**Wählen**“ (Select).
- Wählen Sie „**Melodie**“ (Melody) oder „**Lautstärke**“ (Volume) und drücken Sie „**Wählen**“ (Select).
- Die aktuelle Lautstärke und Melodie werden angezeigt und sind zu hören.
- Drücken Sie die Nach-oben- oder Nach-unten-Taste  (15) /  (7) mehrmals, um die gewünschte Lautstärke/Melodie auszuwählen.
- Bestätigen Sie die Auswahl mit „**Speich**“ (Save) (13) oder verlassen Sie das Menü mit „**Zurück**“ (Back) (5) ohne zu speichern.



Sie können die Ruftonlautstärke auch während eines eingehenden Anrufs ändern, siehe „7.4 Einen Anruf empfangen“.

7.15 Einstellen der Hörmuschel/Freisprechlautstärke



Sie können die Lautstärke des Freisprech-Lautsprechers und der Hörmuschel ebenfalls über das Menü anpassen:

- Drücken Sie die „**Menü**“-Taste.
- Drücken Sie die Nach-oben- oder Nach-unten-Taste  (15) /  (7) mehrmals, bis „**MT Einstell.**“ (HS Setting) ausgewählt ist.
- Drücken Sie „**Wählen**“ (Select) als Bestätigung.
- Drücken Sie die Nach-oben- oder Nach-unten-Taste  (15) /  (7) mehrmals, bis „**Audio Einst**“ (Audio Setup) ausgewählt ist.
- Drücken Sie „**Wählen**“ (Select) als Bestätigung.
- Wählen Sie „**Lautsp.lau.**“ (Speaker V.) oder „**Hörerlauts.**“ (Earpiece V.) und drücken Sie „**Wählen**“ (Select) (13).
- Drücken Sie die Nach-oben- oder Nach-unten-Taste  (15) /  (7) mehrmals, um die gewünschte Lautstärke auszuwählen.
- Bestätigen Sie die Auswahl mit „**Speich**“ (Save) (13) oder verlassen Sie das Menü mit „**Zurück**“ (Back) (5) ohne zu speichern.

7.16 Tastatur sperren

Sie können die Tastatur sperren, um ein unbeabsichtigtes Betätigen der Tasten zu vermeiden. Wenn die Tastatur gesperrt ist, kann keine Telefonnummer gewählt werden, nur die direkten Speichertasten M1 - M4 können verwendet werden. Auch eingehende Anrufe können weiterhin angenommen werden.

So aktivieren Sie die Tastatursperre:







- Halten Sie die Taste Tastatursperre  (11) 5 Sekunden lang gedrückt.
- „**Tastensperre**“ und das Symbol  werden im Display angezeigt.

So deaktivieren Sie die Tastatursperre:

- Drücken Sie nochmals die Tastatursperrtaste  (11) für 5 Sekunden.







7.17 Tastenton ein-/ausschalten

Sie können auf dem Mobilteil einen Tastenton einstellen, der bei jedem Drücken einer Taste ertönt.

- Drücken Sie die linke „**Menü**“-Taste.
- Drücken Sie die Nach-oben- oder Nach-unten-Taste  (15) /  (7) mehrmals, bis „**MT Einstell.**“ (HS Setting) ausgewählt ist.
- Drücken Sie „**Wählen**“ (Select) als Bestätigung.
- Drücken Sie die Nach-oben- oder Nach-unten-Taste  (15) /  (7) mehrmals, bis „**Ton Einst**“ (Tone Setup) ausgewählt ist.
- Drücken Sie „**Wählen**“ (Select) als Bestätigung.
- Drücken Sie die Nach-oben- oder Nach-unten-Taste  (15) /  (7) mehrmals, bis „**Tastenton**“ (Key Tone) ausgewählt ist.
- Wählen Sie
 - ‘**Ein**‘ (On): Tastenton einschalten
 - ‘**Aus**‘ (Off): Tastenton ausschalten
- Bestätigen Sie die Auswahl mit „**Speich**“ (Save) (13) oder verlassen Sie das Menü mit „**Zurück**“ (Back) (5) ohne zu speichern.





7.18 Reichweitenalarm

Ein Signalton ertönt, wenn sich das Mobilteil außerhalb der Reichweite der Basisstation befindet. Sie können diesen Warnton ein-/ausschalten:

- Drücken Sie die linke „**Menü**“-Taste.
- Drücken Sie die Nach-oben- oder Nach-unten-Taste  (15) /  (7) mehrmals, bis „**MT Einstell.**“ (HS Setting) ausgewählt ist.
- Drücken Sie „**Wählen**“ (Select) als Bestätigung.
- Drücken Sie die Nach-oben- oder Nach-unten-Taste  (15) /  (7) mehrmals, bis „**Ton Einst**“ (Tone Setup) ausgewählt ist.
- Drücken Sie „**Wählen**“ (Select) als Bestätigung.
- Drücken Sie die Nach-oben- oder Nach-unten-Taste  (15) /  (7) mehrmals, bis „**Reichweitenalarm**“ (Range Alarm) ausgewählt ist.
- Wählen Sie
 - ‘**Ein**‘ (On): Reichweitenalarm einschalten
 - ‘**Aus**‘ (Off): Reichweitenalarm ausschalten
- Bestätigen Sie die Auswahl mit „**Speich**“ (Save) (13) oder verlassen Sie das Menü mit „**Zurück**“ (Back) (5) ohne zu speichern.





7.19 Displaykontrast

So ändern Sie den Displaykontrast:

- Drücken Sie die linke „**Menü**“-Taste.
- Drücken Sie die Nach-oben- oder Nach-unten-Taste  15 /  7 mehrmals, bis „**MT Einstell.**“ (HS Setting) ausgewählt ist.
- Drücken Sie „**Wählen**“ (Select) als Bestätigung.
- Drücken Sie die Nach-oben- oder Nach-unten-Taste  15 /  7 mehrmals, bis „**LCD Kontrast**“ (LCD Contrast) ausgewählt ist.
- Drücken Sie „**Wählen**“ (Select) als Bestätigung.
- Drücken Sie die Nach-oben- oder Nach-unten-Taste  15 /  7 mehrmals, um den Kontrast von 0 (hell) bis 16 (dunkel) einzustellen.
- Bestätigen Sie die Auswahl mit „**Speich**“ (Save) 13 oder verlassen Sie das Menü mit „**Zurück**“ (Back) 5 ohne zu speichern.





7.20 Den Namen des Mobilteils ändern

Der auf dem Mobilteil angezeigte Mobilteil-Name kann im Standby-Modus geändert werden.

- Drücken Sie die linke „**Menü**“-Taste.
- Drücken Sie die Nach-oben- oder Nach-unten-Taste  15 /  7 mehrmals, bis „**MT Einstell.**“ (HS Setting) ausgewählt ist.
- Drücken Sie „**Wählen**“ (Select) als Bestätigung.
- Drücken Sie die Nach-oben- oder Nach-unten-Taste  15 /  7 mehrmals, bis „**MT Name**“ (HS Name) ausgewählt ist.
- Drücken Sie „**Wählen**“ (Select) als Bestätigung.
- Geben Sie den neuen Mobilteilnamen ein und drücken Sie „**Löschen**“ (Erase), um die Zeichen vor dem Cursor zu löschen.
- Bestätigen Sie die Auswahl mit „**Speich**“ (Save) 13 oder verlassen Sie das Menü mit „**Zurück**“ (Back) 5 ohne zu speichern.







7.21 Automatische Gesprächsannahme

Steht das Mobilteil bei einem ankommenden Anruf in der Basisstation, so wird das Gespräch automatisch angenommen, sobald das Mobilteil von der Basisstation abgehoben wird. Diese Funktion kann ein- oder ausgeschaltet werden.

- Drücken Sie die linke „**Menü**“-Taste.
- Drücken Sie die Nach-oben- oder Nach-unten-Taste  15 /  7 mehrmals, bis „**MT Einstell.**“ (HS Setting) ausgewählt ist.
- Drücken Sie „**Wählen**“ (Select) als Bestätigung.
- Drücken Sie die Nach-oben- oder Nach-unten-Taste  15 /  7 mehrmals, bis „**Auto Annahme**“ (Auto Answer) ausgewählt ist.
- Drücken Sie „**Wählen**“ (Select) als Bestätigung.
- Wählen Sie
 - ‘**Ein**‘ (On): die automatische Annahme einschalten
 - ‘**Aus**‘ (Off): die automatische Annahme ausschalten
- Bestätigen Sie die Auswahl mit „**Speich**“ (Save) 13 oder verlassen Sie das Menü mit „**Zurück**“ (Back) 5 ohne zu speichern.

7.22 Visuelles Klingelzeichen und Vibrationsalarm an-/ausschalten











Wenn Sie das visuelle Klingelzeichen und den Vibrationsalarm anschalten, blinkt das visuelle Klingelzeichen  und das Mobilteil vibriert, wenn ein Anruf eingeht.

- Halten Sie die  -Taste gedrückt, bis das Zeichen  zum Aktivieren erscheint.
- Halten Sie die  -Taste gedrückt, bis das Zeichen  zum Deaktivieren verschwindet.

8 Zurücksetzen des Mobilteils

Sie können alle Mobilteileinstellungen zurücksetzen und alle Telefonbucheinträge, die Anrufliste, die Rufertonlautstärke und -melodie, die Audio- und Toneinstellungen, den Alarm, die Sprache und die Wahlwiederholungsliste löschen. Der LCD-Kontrast kann nicht zurückgesetzt werden.

So stellen Sie die Voreinstellungen wieder her:

- Drücken Sie die linke „**Menü**“-Taste.
- Drücken Sie die Nach-oben- oder Nach-unten-Taste   /   mehrmals, bis „**MT Einstell.**“ (HS Setting) ausgewählt ist.
- Drücken Sie „**Wählen**“ (Select) als Bestätigung.
- Drücken Sie die Nach-oben- oder Nach-unten-Taste   /   mehrmals, bis „**Zurücksetzen**“ (HS Reset) ausgewählt ist.
- Drücken Sie „**Wählen**“ (Select) als Bestätigung.
- Geben Sie den Pin-Code ein (0000).
- Bestätigen Sie die Auswahl mit „**Zurücksetzen**“ (Reset)  oder verlassen Sie das Menü mit „**Zurück**“ (Back)  ohne zu speichern.

Das Mobilteil hat folgende Voreinstellungen:

Alarm:	Aus
Audio-Einstellungen:	3
INT./EXT. Melodie:	Melodie 3
INT./EXT. Rufertonlautstärke:	Lautstärke 3
Tastenton:	Ein
Reichweitenalarm:	Ein
Mobilteilname:	HS1
Zeitformat:	24 Std.
Datumsformat:	TT-MM
Telefonbuch:	Leer
Anrufliste:	Leer
Wahlwiederholungsliste:	Leer
Automatische Gesprächsannahme:	Aus
Zeit und Datum:	0:00 01-01











Nach dem Zurücksetzen müssen Sie das Mobilteil erneut einschalten, siehe “7.1 Mobilteil ein- und ausschalten”.

9 Uhrzeit und Alarm einstellen

9.1 Datums- und Zeitformat

- Drücken Sie die linke „**Menü**“-Taste.







- Drücken Sie die Nach-oben- oder Nach-unten-Taste  (15) /  (7) mehrmals, bis „**MT Einstell.**“ (HS Setting) ausgewählt ist.
- Drücken Sie „**Wählen**“ (Select) als Bestätigung.
- Drücken Sie die Nach-oben- oder Nach-unten-Taste  (15) /  (7) mehrmals, bis „**Datum & Zeit**“ (Date & Time) ausgewählt ist.
- Drücken Sie „**Wählen**“ (Select) als Bestätigung.
- Drücken Sie die Nach-oben- oder Nach-unten-Taste  (15) /  (7) mehrmals, bis „**Datumsformat**“ (Date Format) oder „**Zeitformat**“ (Time Format) ausgewählt ist.
- Drücken Sie „**Wählen**“ (Select) als Bestätigung.
- Verwenden Sie die Nach-oben- oder Nach-unten-Taste  (15) /  (7), um das Datumsformat „**TT-MM**“ (DD-MM) / „**MM-TT**“ (MM-DD) oder das Zeitformat „**12 Std.**“ (12-Hour) / „**24 Std.**“ (24-Hour) zu wählen.
- Bestätigen Sie die Auswahl mit „**Speich**“ (Save) (13) oder verlassen Sie das Menü mit „**Zurück**“ (Back) (5) ohne zu speichern.

9.2 Datum und Uhrzeit einstellen

- Drücken Sie die linke „**Menü**“-Taste (13).



Wenn die Anruferkennung für Ihren Telefonanschluss aktiviert ist und der Anbieter Datum und Uhrzeit übermittelt, wird die Uhr automatisch bei einem eingehenden Anruf eingestellt.

- Drücken Sie die Nach-oben- oder Nach-unten-Taste  (15) /  (7) mehrmals, bis „**MT Einstell.**“ (HS Setting) ausgewählt ist.
- Drücken Sie „**Wählen**“ (Select) als Bestätigung.
- Drücken Sie die Nach-oben- oder Nach-unten-Taste  (15) /  (7) mehrmals, bis „**Datum & Zeit**“ (Date & Time) ausgewählt ist.
- Drücken Sie „**Wählen**“ (Select) als Bestätigung.
- Drücken Sie die Nach-oben- oder Nach-unten-Taste  (15) /  (7) mehrmals, bis „**Datum einst.**“ (Set Date) oder „**Zeit einst.**“ (Set Time) ausgewählt ist.
- Drücken Sie „**Wählen**“ (Select) als Bestätigung.
- Geben Sie das aktuelle Datum/die aktuelle Uhrzeit über die Zifferntasten ein.
- Bestätigen Sie die Auswahl mit „**Speich**“ (Save) (13) oder verlassen Sie das Menü mit „**Zurück**“ (Back) (5) ohne zu speichern.



9.3 Alarmfunktion verwenden



Sie können das Datum und die Uhrzeit einstellen und Ihr Mobilteil dazu verwenden, einen Alarm als Erinnerung auszulösen. Sie können für jedes Mobilteil, das an der Basisstation angemeldet ist, die Alarmfunktion einzeln einstellen. Der Alarm ertönt nur an dem jeweiligen Mobilteil, nicht an der Basisstation oder einem anderen Mobilteil.

Wenn ein Alarm eingestellt wurde, wird im Display im Standby-Modus das Alarmsymbol  angezeigt.

Bei Ertönen des Alarms kann dieser mit einem beliebigen Knopf deaktiviert werden.

9.3.1 Wecker einstellen

- Drücken Sie die linke „**Menü**“-Taste.
- Drücken Sie die Nach-oben- oder Nach-unten-Taste  (15) /  (7) mehrmals, bis „**MT Einstell.**“ (HS Setting) ausgewählt ist.

- Drücken Sie „**Wählen**“ (Select) als Bestätigung.
- Drücken Sie die Nach-oben- oder Nach-unten-Taste  (15) /  (7) mehrmals, bis „**Alarm**“ (Alarm) ausgewählt ist.
- Drücken Sie „**Wählen**“ (Select) als Bestätigung.
- Drücken Sie die Nach-oben- oder Nach-unten-Taste  (15) /  (7) und wählen Sie „**Ein**“ (On) oder „**Aus**“ (Off).
- Drücken Sie „**Wählen**“ (Select) als Bestätigung.
- Wenn Sie „**Ein**“ (On) wählen, können Sie die Zeit im Format SS:MM eingeben. Verwenden Sie dazu die Zifferntasten. Drücken Sie „**Weiter**“ (Next), dann erscheint „**Snooze An/Aus**“ (Snooze On/Off) im Display. Drücken Sie die Nach-oben- oder Nach-unten-Taste  (15) /  (7), um die Snoozefunktion zu aktivieren oder zu deaktivieren.
- Bestätigen Sie die Auswahl mit „**Speich**“ (Save) (13) oder verlassen Sie das Menü mit „**Zurück**“ (Back) (5) ohne zu speichern.





Wenn Sie „Snooze An“ wählen, ertönt der Alarm alle 11 Minuten. Wenn Sie die Taste  (6) während des Alarms drücken, können Sie „Snooze Aus“ einstellen.

10 Das Telefonbuch



Im Telefonbuch können Sie 50 Telefonnummern und Namen speichern. Namen dürfen bis zu 12 Zeichen und Nummern bis zu 20 Ziffern umfassen.

10.1 Eine Nummer und einen Namen im Telefonbuch speichern









- Drücken Sie die linke „**Menü**“-Taste.
- Drücken Sie die Nach-oben- oder Nach-unten-Taste  (15) /  (7) mehrmals, bis „**Telefonbuch**“ (Phonebook) ausgewählt ist.
- Drücken Sie „**Wählen**“ (Select) als Bestätigung.
- Drücken Sie die Nach-oben- oder Nach-unten-Taste  (15) /  (7) mehrmals, bis „**Neuer Eintr.**“ (New) ausgewählt ist.
- Drücken Sie „**Wählen**“ (Select) als Bestätigung.
- Drücken Sie die Nach-oben- oder Nach-unten-Taste  (15) /  (7) und wählen Sie „**Ein**“ (On) oder „**Aus**“ (Off).
- Drücken Sie „**Wählen**“ (Select) als Bestätigung.
- Geben Sie den Namen über die Zifferntasten ein (siehe auch “7.13 Die alphanumerischen Tasten verwenden”).
- Drücken Sie „**Weiter**“ (Next) und geben Sie die gewünschte Nummer ein (bis zu 20 Ziffern).
- Drücken Sie „**Weiter**“ (Next) und wählen Sie mit der Nach-oben- oder Nach-unten-Taste  (15) /  (7) die gewünschte Rufmelodie, die dieser Nummer zugeordnet werden soll.
- Bestätigen Sie die Auswahl mit „**Speich**“ (Save) (13) oder verlassen Sie das Menü mit „**Zurück**“ (Back) (5) ohne zu speichern.

10.2 Eine Nummer im Telefonbuch aufrufen

- Drücken Sie die Telefonbuch-Taste  (7).
- Geben Sie den ersten Buchstaben des gewünschten Namens über die alphanumerische Tastatur ein.

- Im Display wird in der Liste der erste Name mit diesem Buchstaben angezeigt.
- Drücken Sie die Nach-unten- oder Nach-oben-Taste  (15) /  (7), um im Telefonbuch nach anderen Nummern zu suchen.
- Wenn die gewünschte Nummer im Display angezeigt wird, können Sie die Nummer durch Drücken der Taste Gespräch annehmen  (12) automatisch wählen.

10.3 Einen Namen oder eine Nummer im Telefonbuch ändern



- Drücken Sie die linke „**Menü**“-Taste.
- Drücken Sie die Nach-oben- oder Nach-unten-Taste  (15) /  (7) mehrmals, bis „**Telefonbuch**“ (Phonebook) ausgewählt ist.
- Drücken Sie „**Wählen**“ (Select) als Bestätigung.
- Drücken Sie die Nach-oben- oder Nach-unten-Taste  (15) /  (7) mehrmals, bis „**Ändern**“ (Edit) ausgewählt ist.
- Drücken Sie „**Wählen**“ (Select) als Bestätigung.
- Geben Sie den ersten Buchstaben des gewünschten Namens über die alphanumerische Tastatur ein.
- Im Display wird in der Liste der erste Name mit diesem Buchstaben angezeigt.
- Drücken Sie die Nach-unten- oder Nach-oben-Taste  (15) /  (7), um im Telefonbuch nach anderen Nummern zu suchen.
- Wenn die gewünschte Nummer im Display angezeigt wird, drücken Sie „**Wählen**“ (Select) als Bestätigung.
- Ändern Sie den Namen über die Zifferntasten (siehe auch “7.13 Die alphanumerischen Tasten verwenden”).
- Drücken Sie „**Weiter**“ (Next) und ändern Sie die Nummer.
- Drücken Sie „**Weiter**“ (Next) und wählen Sie mit der Nach-oben- oder Nach-unten-Taste  (15) /  (7) die gewünschte Ruftonmelodie, die dieser Nummer zugeordnet werden soll.
- Bestätigen Sie die Auswahl mit „**Speich**“ (Save) (13) oder verlassen Sie das Menü mit „**Zurück**“ (Back) (5) ohne zu speichern.



10.4 Einen oder alle Einträge im Telefonbuch löschen

- Drücken Sie die linke „**Menü**“-Taste.
- Drücken Sie die Nach-oben- oder Nach-unten-Taste  (15) /  (7) mehrmals, bis „**Telefonbuch**“ (Phonebook) ausgewählt ist.
- Drücken Sie „**Wählen**“ (Select) als Bestätigung.
- Drücken Sie die Nach-oben- oder Nach-unten-Taste  (15) /  (7) mehrmals, bis „**Löschen**“ (Delete) oder „**Alle lösch.**“ (Delete All) ausgewählt ist.
- Drücken Sie „**Wählen**“ (Select) als Bestätigung.
- Im Display erscheint „**Bestätigen?**“ (Confirm) Zum Löschen können Sie „**Löschen**“ (Del) oder „**Alle lösch.**“ (Del All) wählen oder „**Abbre.**“ (Cancel) zum Abbrechen.

10.5 Speicherstatus

Der Speicherstatus zeigt Nummer von Telefonbucheinträgen, die bereits gespeichert sind.



- Drücken Sie die linke „**Menü**“-Taste.
- Drücken Sie die Nach-oben- oder Nach-unten-Taste  (15) /  (7) mehrmals, bis „**Telefonbuch**“ (Phonebook) ausgewählt ist.
- Drücken Sie „**Wählen**“ (Select) als Bestätigung.

- Drücken Sie die Nach-oben- oder Nach-unten-Taste  (15) /  (7) mehrmals, bis „**Speich.Stat.**“ (PB Status) ausgewählt ist.
- Drücken Sie „**Wählen**“ (Select) als Bestätigung.

11 Kurzwahlspeicher M1 - M4

11.1 Eine Nummer im Kurzwahlspeicher speichern

Sie können bis zu 4 Nummern auf den direkten Speichertasten M1 - M4 speichern. Alle Nummern werden ebenfalls im Telefonbuch gespeichert.

- Drücken Sie eine der 4 Speichertasten (M1 - M4).
- Im Display erscheint „**Nummer?**“ (Number). Geben Sie die gewünschte Nummer ein (bis zu 20 Ziffern).
- Drücken Sie die Menütaste „**Weiter**“ (Next).
- Wählen Sie mit der Nach-oben- oder Nach-unten-Taste  (15) /  (7) die gewünschte Rufmelodie, die dieser Nummer zugewiesen werden soll.
- Bestätigen Sie die Auswahl mit „**Speich**“ (Save) (13) oder verlassen Sie das Menü mit „**Zurück**“ (Back) (5) ohne zu speichern.

11.2 Kurzwahlnummern ansehen

Die Kurzwahlnummern sind im Telefonbuch als die ersten 4 Einträge gespeichert.

- Drücken Sie die Telefonbuch-Taste  (7).
- Drücken Sie die Nach-unten- oder Nach-oben-Taste  (15) /  (7), um nach anderen Nummern zu suchen.

11.3 Kurzwahlnummern ändern

Verfahren Sie wie in “10.3 Einen Namen oder eine Nummer im Telefonbuch ändern” beschrieben.



Die Kurzwahlnamen sind im Telefonbuch als M1:, M2:, M3: und M4: gespeichert. Wenn Sie den Namen ändern, können Sie nur etwas hinzufügen, z. B. „M1: „Zu Hause“ (Home), Sie können den voreingestellten Namen jedoch nicht löschen.



11.4 Eine Kurzwahlnummer löschen



Verfahren Sie wie in “10.4 Einen oder alle Einträge im Telefonbuch löschen” beschrieben

12 Betrieb der Basisstation

12.1 Flashzeiteinstellung

Sie können die Flashzeit auf kurz (100 ms) oder lang (300 ms) stellen. Die Zeit ist auf 100 ms voreingestellt! Wenn Ihr System allerdings eine längere Flashzeit erfordert, können Sie sie ändern:





- Drücken Sie die linke „**Menü**“-Taste.
- Drücken Sie die Nach-oben- oder Nach-unten-Taste  (15) /  (7) mehrmals, bis „**BS Einstell.**“ (BS Settings) ausgewählt ist.
- Drücken Sie „**Wählen**“ (Select) als Bestätigung.

- Drücken Sie die Nach-oben- oder Nach-unten-Taste  (15) /  (7) mehrmals, bis „Flashzeit“ (Flash Time) ausgewählt ist.
- Drücken Sie „Wählen“ (Select) als Bestätigung.
- Wählen Sie
 - ‘Flash-1’: (kurz) für eine Flashzeit von 100 ms
 - ‘Flash-2’: (lang) für eine Flashzeit von 300 ms
- Bestätigen Sie die Auswahl mit „Speich“ (Save) (13) oder verlassen Sie das Menü mit „Zurück“ (Back) (5) ohne zu speichern.

12.2 PIN-Nummer ändern (System PIN)

Bestimmte Funktionen sind nur verfügbar, wenn Sie die PIN-Nummer der Basisstation kennen.

Die PIN-Nummer hat 4 Zeichen. Die voreingestellte PIN-Nummer lautet „0000“. Wenn Sie die PIN-Nummer ändern und eine eigene Geheimnummer einstellen möchten, gehen Sie folgendermaßen vor:







- Drücken Sie die linke „Menü“-Taste.
- Drücken Sie die Nach-oben- oder Nach-unten-Taste  (15) /  (7) mehrmals, bis „BS Einstell.“ (BS Settings) ausgewählt ist.
- Drücken Sie „Wählen“ (Select) als Bestätigung.
- Drücken Sie die Nach-oben- oder Nach-unten-Taste  (15) /  (7) mehrmals, bis „PIN ändern“ (Modify PIN) ausgewählt ist.
- Drücken Sie „Wählen“ (Select) als Bestätigung.
- Geben Sie den derzeitigen Pin-Code ein und drücken Sie „Weiter“ (Next).
- Geben Sie den neuen Pin-Code ein und drücken Sie „Weiter“ (Next).
- Geben Sie erneut den neuen Pin-Code ein und drücken Sie „Speich“ (Save) (13), um den neuen Pin-Code zu speichern oder „Zurück“ (Back) (5), um das Menü ohne Speichern zu verlassen.

12.3 Wahlverfahren einstellen

Für Telefonanschlüsse gibt es zwei Wahlverfahren:

- DTMF/Tonwahlverfahren (am häufigsten)
- Impulswahlverfahren (bei älteren Geräten)





So ändern Sie das Wahlverfahren:

- Drücken Sie die linke „Menü“-Taste.
- Drücken Sie die Nach-oben- oder Nach-unten-Taste  (15) /  (7) mehrmals, bis „BS Einstell.“ (BS Settings) ausgewählt ist.
- Drücken Sie „Wählen“ (Select) als Bestätigung.
- Drücken Sie die Nach-oben- oder Nach-unten-Taste  (15) /  (7) mehrmals, bis „Wählmodus“ (Dial mode) ausgewählt ist.
- Drücken Sie „Wählen“ (Select) als Bestätigung.
- Drücken Sie die Nach-oben- oder Nach-unten-Taste  (15) /  (7) und wählen Sie „Tonwahl“ (Tone) oder „Impulswahl“ (Pulse).
- Bestätigen Sie Ihre Auswahl mit „Speich“ (Save) (13) oder drücken Sie „Zurück“ (Back) (5), um das Menü ohne Speichern zu verlassen.

12.4 Basisstation zurücksetzen

Sie können alle Einstellungen der Basisstation auf die Werkseinstellungen zurücksetzen.

So stellen Sie die Voreinstellungen wieder her:

- Drücken Sie die linke „**Menü**“-Taste.
- Drücken Sie die Nach-oben- oder Nach-unten-Taste  (15) /  (7) mehrmals, bis „**BS Einstell.**“ (BS Settings) ausgewählt ist.
- Drücken Sie „**Wählen**“ (Select) als Bestätigung.
- Drücken Sie die Nach-oben- oder Nach-unten-Taste  (15) /  (7) mehrmals, bis „**BS Zurücksetzen**“ (BS Reset) ausgewählt ist.
- Drücken Sie „**Wählen**“ (Select) als Bestätigung.
- Geben Sie den Pin-Code ein (0000).
- Bestätigen Sie die Auswahl mit „**Zurücksetzen**“ (Reset) (13) oder verlassen Sie das Menü mit „**Zurück**“ (Back) (5) ohne zu speichern.

Das Mobilteil hat folgende Voreinstellungen:

Wählmodus:	Tonwahl
Flashzeit:	Flash-1
PIN-Code:	0000

12.5 Einer Fototaste eine Nummer zuweisen und speichern

Sie können jeder Fototaste eine Nummer mit maximal 32 Ziffern zuweisen.

Eine Nummer speichern:

- Drücken Sie die Memo-Taste (20).
- Im Display erscheint ‘- - - - -’.
- Geben Sie die Nummer ein (bis zu 32 Ziffern).
- Drücken Sie erneut die Memo-Taste (20).
- Drücken Sie die Fototaste.



Weitere Informationen darüber, wie Sie die gespeicherten Nummern anrufen, finden Sie unter “7.3.6 Eine gespeicherte Nummer mit Hilfe der Fototasten anrufen”.

13 Zusätzliche Mobilteile und Basisstationen



Sie können bis zu 5 Mobilteile an einer Basisstation anmelden. Jedes Mobilteil kann an 4 Basisstationen angemeldet werden, und der Benutzer kann die jeweilige Basisstation wählen. Als Werkseinstellung ist das Mobilteil 1 an der Basisstation 1 angemeldet.



13.1 Ein neues Mobilteil hinzufügen



Dies ist nur nötig, wenn sie ein mobilteil abgemeldet haben oder ein neues gekauft haben.

Halten Sie die Taste Paging  (17) an der Basisstation 5 Sekunden lang gedrückt. Die Basisstation bleibt 3 Minuten lang im Anmeldemodus. Gehen Sie zum Anmelden des Mobilteils folgendermaßen vor:

- Drücken Sie die linke „**Menü**“-Taste.
- Drücken Sie die Nach-oben- oder Nach-unten-Taste  (15) /  (7) mehrmals, bis „**Anmelden**“ (Registration) ausgewählt ist.
- Drücken Sie „**Wählen**“ (Select) als Bestätigung.

- Drücken Sie die Nach-oben- oder Nach-unten-Taste  (15) /  (7), um eine Basisstation (1-4) auszuwählen.
- Das Mobilteil sucht nun eine Basisstation, sobald es eine gefunden hat, wird nach dem System-Pin-Code gefragt (PIN-Code der Basisstation; voreingestellt „0000“).
- Geben Sie den PIN-Code ein und drücken Sie „**Wählen**“ (Select).
- Wenn die Anmeldung erfolgreich war, werden Standby-Display sowie Mobilteil-Name und -Nummer angezeigt.









Jedes Mobilteil kann bei 4 verschiedenen DECT-Basisstationen angemeldet werden. Jeder Basisstation wird auf dem Mobilteil eine Nummer von „1“ bis „4“ zugewiesen. Beim Anmelden eines neuen Mobilteils können Sie der Basisstation eine Nummer zuweisen. Es wird empfohlen, „1“ zu verwenden.

13.2 Ein Mobilteil abmelden

Ein Mobilteil kann auch von einer Basisstation abgemeldet werden. Dies ist dann notwendig, wenn ein Mobilteil beschädigt ist und durch ein neues ersetzt werden muss.







Die Abmeldung kann nicht mit dem Mobilteil vorgenommen werden, das abgemeldet werden soll, sondern muss auf einem anderen Mobilteil erfolgen.

- Drücken Sie die linke „**Menü**“-Taste.
- Drücken Sie die Nach-oben- oder Nach-unten-Taste  (15) /  (7) mehrmals, bis „**BS Einstell.**“ (BS Settings) ausgewählt ist.
- Drücken Sie „**Wählen**“ (Select) als Bestätigung.
- Drücken Sie die Nach-oben- oder Nach-unten-Taste  (15) /  (7) mehrmals, bis „**MT abmelden**“ (Terminate HS) ausgewählt ist.
- Drücken Sie „**Wählen**“ (Select) als Bestätigung.
- Geben Sie den PIN-Code ein und drücken Sie „**OK**“.
- Drücken Sie die Nach-oben- oder Nach-unten-Taste  (15) /  (7), um das Mobilteil auszuwählen. Wenn Sie das aktuell verwendete oder ein nicht vorhandenes Mobilteil auswählen, ertönt ein Warnsignal.
- Bestätigen Sie die Auswahl mit „**Wählen**“ (Select) (13) oder verlassen Sie das Menü mit „**Zurück**“ (Back) (5) ohne zu speichern.

13.3 Eine Basisstation auswählen

Wenn Ihr Mobilteil bei mehreren Basisstationen (max. 4) angemeldet ist, müssen Sie eine Basisstation auswählen, da das Mobilteil jeweils nur mit einer Basisstation kommunizieren kann.

- Drücken Sie die linke „**Menü**“-Taste.
- Drücken Sie die Nach-oben- oder Nach-unten-Taste  (15) /  (7) mehrmals, bis „**MT Einstell.**“ (HS Setting) ausgewählt ist.
- Drücken Sie „**Wählen**“ (Select) als Bestätigung.
- Drücken Sie die Nach-oben- oder Nach-unten-Taste mehrmals, bis „**Basis Auswahl**“ (Select Base) ausgewählt ist.
- Drücken Sie „**Wählen**“ (Select) als Bestätigung.

- Drücken Sie die Nach-oben- oder Nach-unten-Taste  (15) /  (7), um die Basisstation auszuwählen. Wenn Sie die aktuell verwendete oder eine nicht vorhandene Basisstation auswählen, ertönt ein Warnsignal.
- Im Display erscheint „Basis x“ (Selected BSx). Drücken Sie „Wählen“ (Select) als Bestätigung.





Vorsicht: Vor der Auswahl einer Basisstation muss das Mobilteil zunächst an der Basisstation angemeldet werden.

13.4 Mehrere Mobilteile verwenden





Diese Funktionen sind nur möglich, wenn mehr als ein Mobilteil an einer Basisstation angemeldet ist.

13.4.1 Ein anderes Mobilteil anrufen

- Drücken Sie die Taste interner Anruf  (14).
- „Intern 1 2 3 4 5“ erscheint im Display.
- Wählen Sie die Nummer des Mobilteils, das Sie anrufen wollen.
- Um das Gespräch zu beenden, drücken Sie Auflegen-Taste  (6).

13.4.2 Einen internen Anruf annehmen



- Im Display werden das Symbol für einen internen Anruf  und die Nummer des anrufenden Mobilteils angezeigt.
- Drücken Sie die Taste „Gespräch annehmen“  (12), um den internen Anruf anzunehmen.

ODER



- Nehmen Sie das Mobilteil aus der Basisstation (falls die Option zur automatischen Anrufannahme aktiviert ist, siehe § “7.21 Automatische Gesprächsannahme”)
- Während des Gesprächs wird im Display die Mobilteil-Nummer des Anrufers angezeigt.
- Um das Gespräch zu beenden, drücken Sie Auflegen-Taste  (6).

13.4.3 Einen externen Anruf während eines internen Gesprächs annehmen

Wenn Sie während eines internen Gesprächs einen externen Anruf erhalten, hören Sie ein Anrufwartesignal (doppelter Signalton) auf den beiden Mobilteilen, die für den internen Anruf verwendet werden.



- Drücken Sie die Taste „Gespräch beenden“  (6), um den internen Anruf zu beenden.
- Drücken Sie die Taste „Gespräch annehmen“  (12), um den externen Anruf anzunehmen.
- Um das Gespräch zu beenden, drücken Sie Taste „Gespräch beenden“  (6).

13.4.4 Einen Anruf an ein anderes Mobilteil weiterleiten

- Sie haben einen externen Anrufer in der Leitung.
- Drücken Sie die Taste interner Anruf  (14). „Intern 1 2 3 4 5“ erscheint im Display.
- Wählen Sie die Nummer des Mobilteils, an das Sie den Anruf weiterleiten möchten.
- Wenn das angerufene Mobilteil antwortet, können Sie ein internes Gespräch führen. Drücken Sie die Auflegen-Taste  (6), um den externen Anruf weiterzuleiten.
- Wenn das angerufene Mobilteil nicht antwortet, drücken Sie die Taste interner Anruf  (14), um wieder mit dem externen Anrufer zu sprechen.

13.4.5 Konferenzgespräch (zwei interne Mobilteile und ein externer Anrufer)

Sie können mit einem internen und einem externen Anrufer gleichzeitig eine Konferenzschaltung haben.



- Drücken Sie die Taste interner Anruf  (14) während des Gesprächs mit dem externen Anrufer. Das externe Gespräch wird in die Warteschleife gesetzt.
- Wählen Sie die Nummer des Mobilteils, das am Gespräch teilnehmen soll. Sie können zwischen dem internen und externen Gespräch durch Drücken der Taste interner Anruf  (14) wechseln.
- Wenn das angerufene Mobilteil antwortet, drücken Sie die Taste  (11).
- Jetzt haben Sie eine Verbindung mit dem externen und dem internen Anrufer und können mit diesen gleichzeitig sprechen (Konferenzschaltung).

14 Anruferkennung/CLIP





Dieser Dienst kann nur aktiviert werden, wenn Sie ein Abonnement für den Anruferkennungsservice/CLIP Ihres Telefonanbieters haben. Für weitere Informationen setzen Sie sich bitte mit Ihrem Telefonnetzanbieter in Verbindung.

Wenn Sie einen Anruf erhalten, erscheinen die Telefonnummer des Anrufers sowie Datum und Uhrzeit im Display des Mobilteils. Wenn der Name im Telefonbuch gespeichert ist, wird dieser Name auf dem Display angezeigt.



Das Telefon kann 40 Anrufe in der Anrufliste speichern, die Sie später anzeigen lassen können. Wenn der Speicher voll ist, überschreiben neue Anrufe automatisch die ältesten Einträge im Speicher. Das Symbol  wird angezeigt, wenn neue unbeantwortete Anrufe in der Anrufliste sind. Wenn die Anrufliste leer ist und Sie die Taste Anrufliste  (15) drücken, erscheint „Leer“ (Empty).

Sie können die Informationen eines eingehenden Anrufes anzeigen:



- Drücken Sie die Taste Anrufliste  (15). Die Telefonnummer wird in der ersten Zeile angezeigt. Der Name des Anrufers (falls vom Netzwerk übermittelt oder im Telefonbuch gespeichert) wird in der zweiten Zeile und das Datum und die Uhrzeit in der dritten Zeile angezeigt. In der oberen rechten Ecke des Displays sehen Sie folgendes Symbol gefolgt von der Anruflistennummer:
 -  : Ungelesener oder unbeantworteter Anruf
 -  : Gelesener oder angenommener Anruf

14.1 Die Anrufliste





Angenommene Anrufe werden in der Anrufliste gespeichert (max. 40 Nummern).

- Drücken Sie kurz die Taste Anrufliste  (15), um den letzten Anruf anzuzeigen.
ODER
- Drücken Sie die linke „Menü“-Taste.
- Drücken Sie „Wählen“ (Select) als Bestätigung.
- Im Display erscheinen Telefonnummer und Name des letzten Anrufers.
- Datum und Uhrzeit des eingegangenen Anrufes sind mit jedem Anruf verknüpft.
- Drücken Sie die Nach-unten- oder Nach-oben-Taste  (15) /  (7), um nach anderen Nummern in der Liste zu suchen.



- Wenn die Nach-oben- oder Nach-unten-Taste  (15) /  (7) 1 Minute lang nicht gedrückt wird, kehrt das Telefon in den Standby-Modus zurück.
- Nach dem Eingang eines Anrufes wird die Nummer des Anrufers noch 15 Sekunden nach dem letzten Klingelzeichen im Display angezeigt.

14.2 Eine Nummer aus der Anrufliste anrufen





- Drücken Sie die Taste Anrufliste  (15), um die Anrufliste aufzurufen.
- Drücken Sie die Nach-oben- oder Nach-unten-Taste  (15) /  (7), um die gewünschte Nummer zu suchen.
- Wenn die Nummer im Display angezeigt wird, drücken Sie die Abheben-Taste  (12) und die Nummer wird automatisch gewählt.

14.3 Eine Nummer aus der Anrufliste im Telefonbuch speichern





- Drücken Sie die linke „Menü“-Taste.
- Drücken Sie „Wählen“ (Select) als Bestätigung.
- Drücken Sie die Nach-oben- oder Nach-unten-Taste  (15) /  (7), um die gewünschte Nummer zu suchen.
- Drücken Sie „Mehr“ (More) (5).
- Drücken Sie die Nach-oben- oder Nach-unten-Taste  (15) /  (7) mehrmals, bis „Nr. speichern“ (Add to PB) ausgewählt ist.
- Drücken Sie „Wählen“ (Select) als Bestätigung.
- „Name?“ erscheint im Display. Geben Sie mithilfe der alphanumerischen Tasten einen Namen ein. Wenn der Name vom Netzwerk übermittelt wurde, können Sie ihn vor dem Speichern bearbeiten. Drücken Sie „Weiter“ (Next) (5) als Bestätigung.
- Die Telefonnummer erscheint. Ändern Sie die Nummer ggf. und drücken Sie erneut „Weiter“ (5) (Next), um den Eintrag im Telefonbuch zu speichern.
- Wählen Sie mit der Nach-oben- oder Nach-unten-Taste  (15) /  (7) die gewünschte Ruftonmelodie, die dieser Nummer zugewiesen werden soll.
- Bestätigen Sie die Auswahl mit „Speich“ (Save) (13) oder verlassen Sie das Menü mit „Zurück“ (Back) (5) ohne zu speichern.

14.4 Nummern aus der Anrufliste löschen

14.4.1 Eine Nummer löschen



- Drücken Sie die linke „Menü“-Taste.
- Drücken Sie „Wählen“ (Select) als Bestätigung.
- Drücken Sie die Nach-oben- oder Nach-unten-Taste  (15) /  (7), um die gewünschte Nummer zu suchen.
- Drücken Sie „Mehr“ (More) (5).
- Drücken Sie die Nach-oben- oder Nach-unten-Taste  (15) /  (7) mehrmals, bis „Löschen“ (Delete) ausgewählt ist.
- Drücken Sie „Wählen“ (Select) als Bestätigung.
- Drücken Sie zum Löschen „Löschen“ (13) oder „Abbr.“ (Cancel) (5), um das Menü ohne Speichern zu verlassen.



14.4.2 Alle Nummern löschen

- Drücken Sie die linke „**Menü**“-Taste.
- Drücken Sie „**Wählen**“ (Select) als Bestätigung.
- Drücken Sie die Nach-oben- oder Nach-unten-Taste  (15) /  (7), um die gewünschte Nummer zu suchen.
- Drücken Sie „**Mehr**“ (More) (5).
- Drücken Sie die Nach-oben- oder Nach-unten-Taste  (15) /  (7) mehrmals, bis „**Alle lösch.**“ (Delete All) ausgewählt ist.
- Drücken Sie „**Wählen**“ (Select) als Bestätigung.
- Drücken Sie zum Löschen „**Alle lösch.**“ (Del All) (13) oder „**Abbre.**“ (Cancel) (5), um das Menü ohne Speichern zu verlassen.

15 Voicemail-Anzeige

Diese Funktion ist nur aktiviert, wenn Sie über den Voicemail- oder Telefonmail-Service verfügen und das Netzwerk diese Information zusammen mit den Informationen zur Anruferkennung (CLIP) übermittelt!

Wenn Sie in Ihrem Voicemail-System eine neue Nachricht erhalten, wird im Display das -Symbol + „**Nachr. An**“ angezeigt. Nachdem Sie Ihre Nachrichten abgehört haben, ist das Symbol  nicht mehr sichtbar.

Wenn Sie das -Symbol entfernen wollen, drücken Sie die Taste Anrufliste  (7), dann halten Sie die Zifferntaste „4“ gedrückt. Drücken Sie die Auflegen-Taste  (6), um in den Standby-Modus zurückzukehren.

16 Fehlerbehebung

Störung	Mögliche Ursache	Lösung
Kein Display; das Display ist dunkel		Position der Akkus überprüfen
		Akkus aufladen
	Mobilteil ist ausgeschaltet	Mobilteil einschalten
Kein Ton	Telefonkabel fehlerhaft angeschlossen oder defekt	Verbindung des Telefonkabels überprüfen
		Warten, bis das andere Mobilteil aufgelegt wird
Das Symbol  blinkt	Mobilteil außer Reichweite	Mobilteil in die Reichweite der Basisstation bringen
		Die Basisstation hat keine Stromzufuhr
	Das Mobilteil ist nicht an der Basisstation angemeldet	Mobilteil an der Basisstation anmelden
Basisstation oder Mobilteil klingeln nicht	Die Rufonlautstärke ist „0“ oder zu leise	Rufonlautstärke anpassen

Der Ton ist gut, es kommt aber keine Verbindung zustande	Falscher Wählmodus	Wählmodus (Impuls/Ton) einstellen
Es ist nicht möglich, einen Anruf auf PABX weiterzuleiten	Die Flashzeit ist zu kurz	Flashzeit ändern
Telefon reagiert nicht auf Tastendrücke	Bedienfehler	Akkus mindestens für 1 Minute herausnehmen und wieder einsetzen

17 Technische Daten

Standard:	DECT (Digital Enhanced Cordless Telecommunications) GAP (Generic Access Profile)
Frequenzbereich:	1880 MHz bis 1900 MHz
Anzahl der Kanäle:	120 Duplexkanäle
Modulation:	GFSK
Codiergeschwindigkeit:	32 Kbit/s
Emissionsleistung:	10 mW (durchschnittliche Leistung pro Kanal)
Bereich:	300 m im freien Gelände/50 m maximal im Gebäude
Stromversorgung der Basisstation:	Eingang: 230 V AC / 50 Hz - Ausgang: 7,5 V DC / 300 mA
Akkus Mobilteil:	3 AAA Akkus, NiMh 600 mAh
Standby-Zeit Mobilteil:	100 Std. in Standby
Mobilteil-Sprechzeit:	10 Std.
Ladezeit:	16 Std.
Wählverfahren	Tonwahl/Impulswahl
Normale Gebrauchsbedingungen:	+5° C bis +45° C
Flashzeit:	100 ms oder 300 ms

18 Topcom-Garantie

18.1 Garantiezeit

Topcom-Geräte haben 24 Monate Garantie. Die Garantiezeit beginnt an dem Tag, an dem das neue Gerät gekauft wird. Die Garantie gilt nicht für normale Batterien oder Akkus (Typen AA/AAA). Verbrauchsmaterialien und Schäden, die unbedeutende Auswirkungen auf den Betrieb oder den Wert des Geräts haben, sind nicht abgedeckt. Der Garantieanspruch muss durch Vorlage des Originalkaufbelegs oder einer Kopie des Kaufbelegs nachgewiesen werden, aus dem das Kaufdatum und das Gerätemodell ersichtlich sind.

18.2 Garantieabwicklung

Senden Sie das fehlerhafte Gerät mit dem gültigen Kaufbeleg an ein Topcom Service-Zentrum.

Tritt innerhalb der Garantiezeit ein Gerätefehler auf, übernimmt Topcom oder ein autorisiertes Service-Zentrum unentgeltlich die Reparatur jedes durch einen Material- oder Herstellungsfehler aufgetretenen Defekts mittels Reparatur oder Austausch des fehlerhaften

Geräts oder von Teilen des fehlerhaften Geräts. Im Falle eines Austauschs können die Farbe und das Modell von dem ursprünglich erworbenen Gerät abweichen.

Das ursprüngliche Kaufdatum legt den Beginn der Garantiezeit fest. Die Garantiezeit verlängert sich nicht, wenn das Gerät von Topcom oder einem seiner autorisierten Service-Zentren ausgetauscht oder repariert wird.

18.3 Garantiausschlüsse

Schäden oder Defekte, die durch unsachgemäße Handhabung oder unsachgemäßen Betrieb verursacht werden, sowie Defekte, die durch die Verwendung von Nicht-Originalteilen oder -zubehör entstehen, fallen nicht unter die Garantie.

Die Garantie deckt weder Schäden durch äußere Einflüsse, wie Blitzschlag, Wasser und Feuer, noch Transportschäden ab. Wenn die Seriennummer des Geräts verändert, entfernt oder unleserlich gemacht wurde, kann kein Garantieanspruch geltend gemacht werden. Alle Garantieansprüche erlöschen, wenn das Gerät vom Käufer repariert, verändert oder umgebaut wurde.

Dieses Gerät darf nur mit Akkus betrieben werden. Falls Sie die ursprünglich im Lieferumfang enthaltenen Akkus ersetzen möchten, prüfen Sie bitte, ob sich die neuen Akkus eignen und wiederaufladbar sind. Sie dürfen in den Mobilteilen unter KEINEN Umständen Alkalibatterien verwenden.

Wenn Sie Alkalibatterien verwenden und das Mobilteil in die Basisstation setzen, erwärmen sich die Batterien und explodieren möglicherweise. Ein durch die Verwendung falscher Batterien/Akkus bedingter Defekt wird durch den Hersteller nicht entschädigt und das auf diese Weise beschädigte Gerät fällt nicht unter die Garantie. Alle Reparaturen werden Ihnen in Rechnung gestellt.

1 Advertencia de seguridad

Debe seguirse siempre la siguiente advertencia de seguridad antes de utilizar un dispositivo eléctrico.

Lea atentamente la siguiente información acerca de la seguridad y el uso apropiado.

Familiarícese con todas las funciones del equipo. Asegúrese de seguir estos consejos y, en caso necesario, transmitirlos a terceros.

Seguridad y protección eléctricas

- No utilice el equipo si el enchufe, el cable o el propio equipo están dañados.
- Si el equipo ha sufrido una caída, debe ser comprobado por un electricista antes de seguir usándolo.
- En el interior del equipo existen niveles de tensión eléctrica peligrosos. No abra nunca la carcasa ni inserte objetos a través de los orificios de ventilación.
- No derrame ningún tipo de líquido sobre el equipo. En caso de emergencia, desenchufe el aparato de la toma de corriente.
- Del mismo modo, si se produce un fallo durante su uso o si desea limpiar el equipo, desenchufe el aparato de la toma de corriente.
- No toque los contactos del cargador ni del enchufe con objetos afilados o metálicos.
- No realice ninguna modificación ni reparación en el equipo usted mismo. Las reparaciones del equipo o del cable de alimentación solo pueden llevarse a cabo en un centro de servicio especializado. Una mala reparación puede provocar un peligro considerable para el usuario.
- Los niños suelen subestimar los peligros asociados a los equipos eléctricos. Por lo tanto, no debe dejar nunca a un niño sin vigilancia cerca del equipo eléctrico.
- El equipo no debe ser utilizado en habitaciones húmedas (por ejemplo, cuartos de baño) ni en habitaciones en las que haya mucho polvo.
- Un equipo conectado a la red eléctrica durante una tormenta puede resultar dañado por un rayo. Por tanto, es recomendable desenchufar el equipo de la toma eléctrica en caso de tormenta.
- Para desconectar completamente el equipo de la alimentación, el enchufe debe estar fuera de la toma eléctrica. Al hacerlo, tire siempre del propio enchufe y nunca del cable.
- Mantenga el cable de alimentación alejado de superficies calientes o de cualquier otro elemento que pueda provocarle daños, y no deje que quede oprimido.
- Compruebe regularmente el cable de alimentación por si presentase algún daño.
- Estire completamente el cable de alimentación antes de su uso.
- Asegúrese de que el cable de alimentación no supone un riesgo de tropiezo.
- El funcionamiento de ciertos dispositivos médicos podría verse afectado.
- El teléfono puede causar un desagradable zumbido en audífonos.

Seguridad antiincendios

- El calor acumulado en el interior del equipo puede provocar su mal funcionamiento y/o un incendio en el equipo. Por lo tanto, evite que este equipo esté expuesto a temperaturas extremas:
 - Evite la exposición directa al sol o a calefactores.
 - Los orificios de ventilación deben estar descubiertos.

Riesgo de explosión

- Nunca tire las pilas al fuego.

Riesgo de envenenamiento

- Mantenga las pilas fuera del alcance de los niños.

Nota

- Utilice solo el cargador suministrado. El uso de otros cargadores podría dañar las pilas.
- La toma eléctrica de pared debe estar cerca y ser accesible.
- Use únicamente pilas recargables del mismo tipo. Coloque las pilas con la polaridad correcta dentro del compartimento de las pilas (la polaridad aparece indicada en el interior del terminal). No utilice nunca pilas normales no recargables.



Puesto que este teléfono no puede utilizarse en caso de corte del suministro eléctrico, para realizar llamadas de emergencia deberá emplear un teléfono independiente de la red de suministro como, por ejemplo, un teléfono móvil.

2 Eliminación del dispositivo (medio ambiente)



Al final de su vida útil, este producto no debe ser desechado en un contenedor normal, sino en un punto de recogida destinado al reciclaje de aparatos eléctricos y electrónicos. Así lo indica el símbolo en el producto, en el manual de usuario y/o en la caja.

Si lo lleva a un punto de reciclaje, algunos de los materiales del producto podrán reutilizarse. La reutilización de algunas de las piezas o materias primas de los productos usados supone una importante contribución a la protección del medio ambiente.

Si necesita más información sobre los puntos de reciclaje existentes en su zona, póngase en contacto con las autoridades locales correspondientes.

3 Limpieza

Limpie el teléfono con un paño ligeramente humedecido o con un paño antiestático. No utilice nunca detergentes ni disolventes abrasivos.

4 Modo ECO (radiación baja)

Este teléfono inalámbrico (que cumple con la norma DECT) funciona con un nivel de radiación bajo. La intensidad de radiación de la señal de radio entre la base y el teléfono se reduce al mínimo cuando el teléfono se encuentra en la base. Solo cuando se retira el teléfono de la base o cuando se recibe una llamada, la intensidad de la radiación de la señal de radio aumenta hasta alcanzar el nivel normal.

Esto no significa que la radiación DECT normal sea perjudicial para la salud. El modo de radiación baja evita una carga de radiación DECT innecesaria cuando no hay comunicación entre la base y el teléfono.

Por razones técnicas, no pueden utilizarse otros teléfonos en modo de radiación baja (un teléfono adicional que no esté situado en las inmediaciones de la base siempre estaría «buscando la base» debido a una señal de radio baja).

El modo de radiación baja viene activado en la configuración de fábrica. El modo de radiación baja se desactiva automáticamente si conecta un teléfono adicional.

5 Instalación



Antes de utilizar el teléfono por primera vez, debe asegurarse de que las pilas están cargadas. De no ser así, el teléfono no funcionará de forma óptima.

5.1 Instalación de la base

Para la instalación, haga lo siguiente:

- Conecte un extremo del adaptador a la toma de 230 V y el otro a la conexión del adaptador de la parte inferior de la base.
- Conecte un extremo del cable telefónico a la toma telefónica de pared y el otro extremo a la parte inferior de la base. Utilice el cable telefónico suministrado.

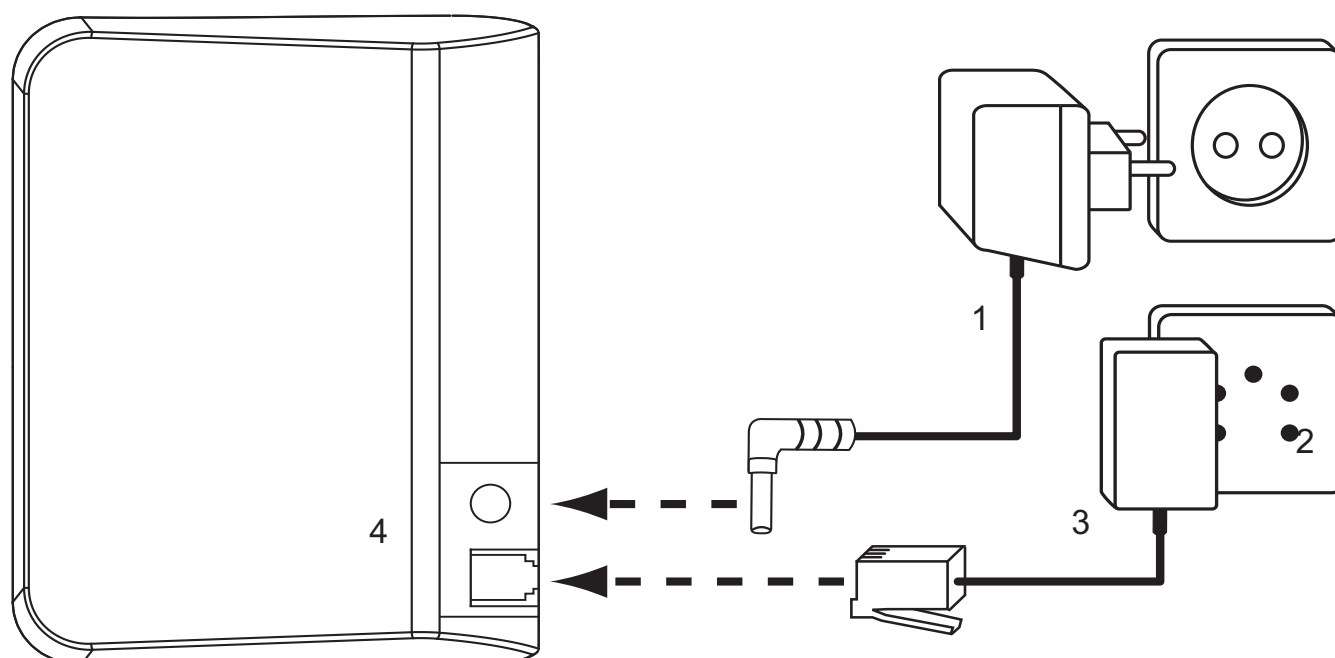

1. Cable de alimentación
2. Toma telefónica de pared
3. Cable telefónico
4. Vista inferior de la base

5.2 Instalación de las pilas

- Abra el compartimiento de las pilas (consulte la figura siguiente).
- Inserte las pilas **respetando la polaridad (+ y -)**.
- Cierre el compartimiento de las pilas.
- Deje el terminal en la unidad base durante 16 horas. Se encenderá el LED (17) indicador de carga del dispositivo en la unidad base.

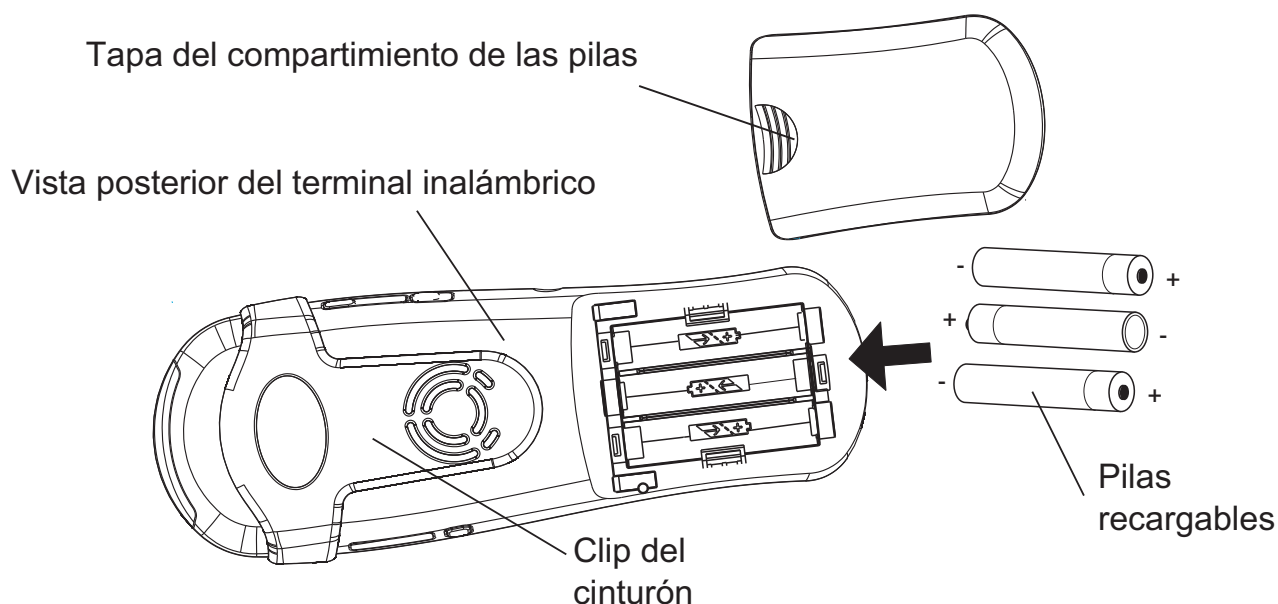

6 Familiarización con el teléfono

6.1 Teclas / LED

Terminal

1. Timbre visual
2. Memorias directas M1-M4
3. Pantalla
4. Tecla Derecha / Rellamada / Pausa
5. Tecla de menú derecha
6. Tecla Colgar / Descolgar
7. Tecla Bajar / Agenda
8. Teclas alfanuméricas
9. Tecla de vibrador / timbre visual activado
10. Micrófono
11. Tecla de bloqueo de teclado
12. Tecla Descolgar / Manos libres
13. Tecla de menú izquierda
14. Tecla Izquierda / Llamada interna
15. Tecla Arriba / Registro de Llamadas
16. Auricular

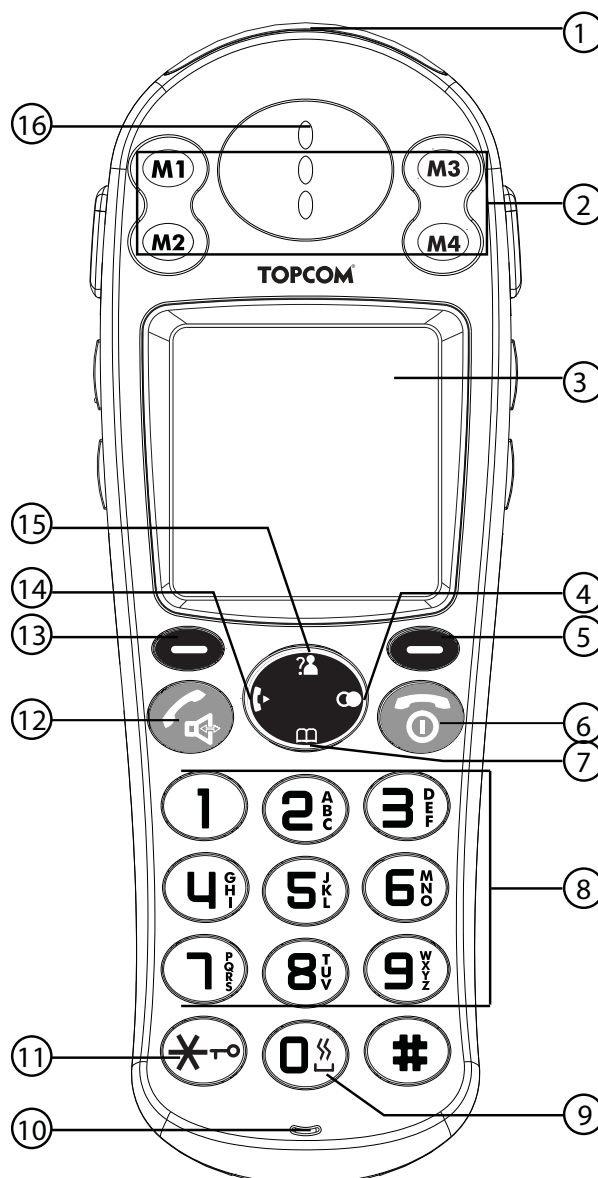

Base

- 17. Pantalla
- 18. Teclado / teclas de foto
- 19. Tecla de búsqueda
- 20. Tecla de memoria
- 21. Contactos del cargador

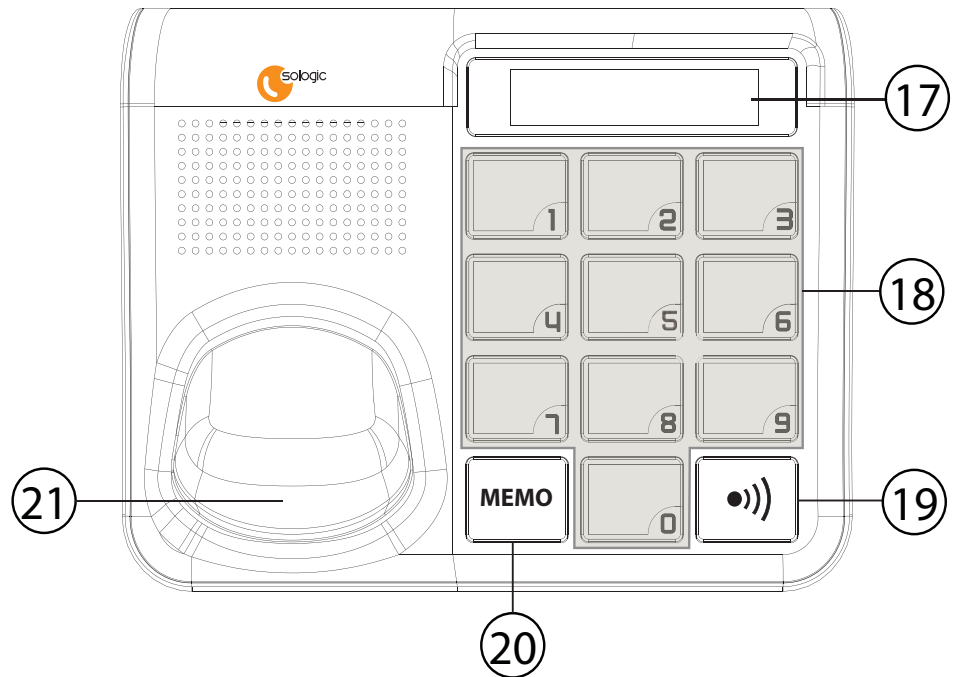

6.2 Pantalla (LCD)

- Línea de iconos →
- Nombre del terminal →
- Número de terminal →
- Fecha y hora →
- Línea configurable de menú / opciones →



Indicador de batería:

- La batería se encuentra completamente cargada.
- La batería está al 75 %.
- La batería está al 50 %.
- La batería está al 25 %.
- La batería está casi vacía. Escuchará señales de aviso y parpadeará el símbolo de la batería en la pantalla.

6.3 Iconos

- Descolgado
- Timbre visual y vibrador activados
- Altavoz de manos libres activado
- Teclado bloqueado
- Llamada interna
- Nuevas llamadas perdidas*
- Nuevo mensaje de correo de voz*
- Alarma activada
- Icono de señal, parpadea cuando el terminal está demasiado lejos de la base

* Solo si está activada la identificación de llamada en su línea telefónica.

6.4 Modificar las teclas de foto en la base

Las teclas de foto 0-9 de la base pueden cambiarse con símbolos de foto u otros símbolos: El formato de la foto / símbolo debe ser de 18 x 13 mm.

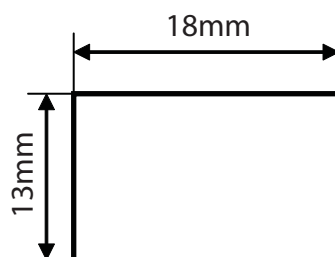

Para cambiar la foto:

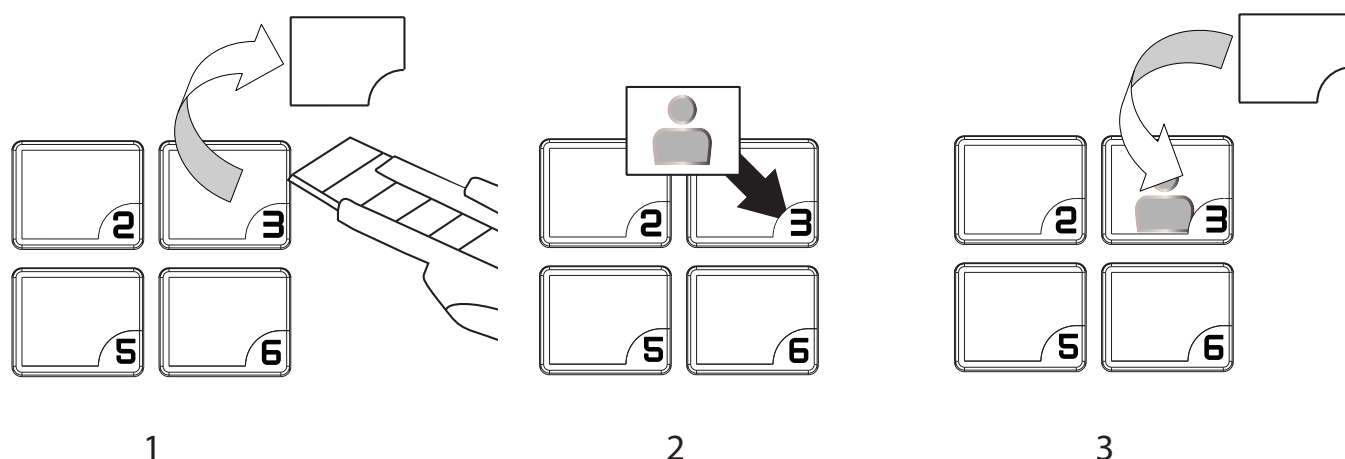

1. Retire la película transparente de protección con una herramienta afilada y quite la foto actual de la tecla.
2. Introduzca la foto colocando la esquina inferior derecha primero, tal y como se muestra en la imagen de más arriba.
3. Vuelva a colocar la película transparente de protección.

6.5 Teclas de pantalla

Las teclas de pantalla (teclas configurables) están situadas directamente debajo de la pantalla  (5)/(13). La función de estas dos teclas cambia según el modo de funcionamiento. La función actual se muestra en forma de texto directamente encima de las dos teclas de menú.

6.6 LED de la base

El LED del indicador de carga del terminal (17) indica los estados siguientes:

- Desactivado: la base no está conectada a la alimentación o el terminal no está en la base para recargarse.
- Activado: terminal en carga.

6.7 Navegación por el menú

El teléfono cuenta con un sistema de menús muy fácil de usar. Cada uno de los menús lleva a una lista de opciones.

Cuando el terminal esté encendido y en modo de espera, pulse la tecla de menú izquierda (13) para abrir el menú principal.

Pulse la tecla Arriba (15) o Abajo (7) para desplazarse hasta la opción de menú que desee. A continuación, pulse (5) o (13) para seleccionar más opciones o para confirmar el ajuste mostrado.

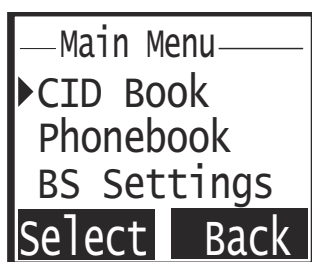

Para salir o para subir un nivel en el menú:

Para ir al nivel anterior del menú, pulse **Atrás** (Back).



Para cancelar y volver al modo de espera en cualquier momento, pulse la tecla de colgar / descolgar (6). Si no se presiona ninguna tecla en 15 segundos, el terminal volverá al modo en espera automáticamente.

6.8 Vista general de los menús

Menú	Opciones del submenú
LL.Recibid. (CID Book)	
Agenda (Phonebook)	Añadir Reg (New) Modific. Reg (Edit) Borrar (Delete) Borrar Todo (Delete All) Estado Agda (PB Status)
Base (BS Settings)	Dar de Baja (Terminate HS) Marcación (Dial mode) Tiempo Flash (Flash Time) Cambiar PIN (Modify PIN) Reset Base (BS Reset)
Portátil (HS Settings)	Alarma (Alarm) Audio (Audio Setup) Timbre (Ring Setup) Tonos (Tone Setup) Idioma (Language) Nombre Port (HS Name) Resp. Auto (Auto Answer) Contraste (LCD Contrast) Fecha y Hora (Date & Time) Elegir Base (Select base) Reset (HS Reset)
Dar de Alta (Registration)	Base 1-4

7 Funcionamiento del terminal







7.1 Encendido / apagado del terminal

- Para encender el terminal, pulse la tecla de colgar / descolgar  (6) o coloque el terminal en la base.
- Para apagar el terminal, mantenga pulsada la tecla de colgar / descolgar  (6) hasta que el terminal se apague.

7.2 Configuración del idioma



El teléfono dispone de 9 idiomas de visualización.

Para configurar el idioma, haga lo siguiente:



- Pulse la tecla de menú izquierda debajo de **Menú** (Menu).
- Pulse la tecla Arriba o Abajo  (15) /  (7) repetidamente hasta seleccionar la opción **Portátil** (HS Settings).
- Pulse **Selecc.** (Select) (13) para confirmar.
- Pulse la tecla Arriba o Abajo  (15) /  (7) repetidamente hasta seleccionar la opción **Idioma** (Language).
- Pulse **Selecc.** (Select) (13) para confirmar.
- En la pantalla aparecerá la lista de idiomas.
- Pulse la tecla Arriba o Abajo  (15) /  (7) repetidamente hasta encontrar el idioma que desee utilizar.
- Pulse **Grabar** (Save) (13) para confirmar su selección o **Atrás** (Back) (5) para abandonar el menú sin guardar los datos.

7.3 Realización de llamadas



7.3.1 Llamada externa

- Pulse la tecla Descolgar  (12).
- En la pantalla, aparecerá el símbolo de llamada  .
- Se oirá un tono de confirmación. Marque el número de teléfono al que desee llamar.
- El número aparecerá en la pantalla y se marcará.
- Después de finalizar la llamada, presione la tecla Colgar  (6) para colgar.





7.3.2 Preparación de números

- Marque el número de teléfono al que desee llamar. Puede corregir el número pulsando la tecla **Borrar** (Erase).
- Pulse la tecla Descolgar  (12).
- En la pantalla, aparecerá el símbolo de llamada  .
- El número de teléfono se marca automáticamente.
- Después de finalizar la llamada, pulse la tecla Colgar  (6) o coloque el teléfono de nuevo en la base para colgar.

7.3.3 Rellamada al último número marcado





- Pulse la tecla Rellamada  (4).
- Pulse la tecla Descolgar  (12). Se llamará automáticamente al último número marcado.

7.3.4 Rellamada a uno de los 10 últimos números marcados

- Pulse la tecla Rellamada  (4). El último número marcado aparecerá en la pantalla.
- Pulse la tecla Arriba o Abajo  (15) /  (7) varias veces hasta que aparezca en la pantalla el número que desee.
- Pulse la tecla Descolgar  (12).
- Se llamará automáticamente al número indicado en la pantalla.
- Después de finalizar la llamada, pulse la tecla Colgar  (6) o coloque el teléfono de nuevo en la base para colgar.



7.3.5 Llamada a un número programado desde la agenda

El teléfono dispone de una agenda en la que puede almacenar números de teléfono con nombres asociados (véase también § “10 Agenda”). Para realizar una llamada a un número programado desde la agenda:

- Pulse la tecla Agenda  (7). Aparecerá en la pantalla el primer número de la agenda telefónica.
- Pulse la tecla Arriba o Abajo  (15) /  (7) repetidamente para seleccionar el número de teléfono al que desee llamar.
- Pulse la tecla Descolgar  (12).
- Se llamará automáticamente al número indicado en la pantalla.
- Después de finalizar la llamada, pulse la tecla Colgar  (6) o coloque el teléfono de nuevo en la base para colgar.

7.3.6 Llamar a un número programado desde las teclas de foto



Consulte “12.5 Almacenar un número en una tecla de foto” para saber cómo almacenar un número en cada tecla de foto. Para realizar una llamada a un número de las teclas de foto:

- Pulse la tecla Descolgar  (12).
- Pulse una de las teclas de foto (18) a la que quiera llamar.
- Se llamará automáticamente al número indicado en la pantalla.
- Después de finalizar la llamada, pulse la tecla Colgar  (6) o coloque el teléfono de nuevo en la base para colgar.



7.3.7 Señal de flash

Pulse la tecla **R** (Flash) (13) para utilizar determinados servicios de su línea externa, como la «llamada en espera» (si su compañía telefónica ofrece esta opción) o para transferir llamadas si utiliza una centralita telefónica (PABX). La tecla R es una breve interrupción de la línea. Puede utilizar la tecla R durante una llamada presionando la tecla de menú izquierda **R** (Flash) (13). Puede ajustar el tiempo flash para reducirlo o aumentarlo (véase “12.1 Ajuste del tiempo flash”).

7.4 Recepción de una llamada

Durante una llamada recibida interna o externa, el teléfono comenzará a sonar. Puede cambiar el volumen del timbre presionando las teclas Arriba o Abajo  (15) /  (7).

- Todos los terminales vinculados sonarán al recibir una llamada.
- El número de teléfono de la persona que llama aparecerá en la pantalla si dispone del servicio de identificación de llamadas (CLIP). Consulte con su compañía telefónica. El nombre de la persona que llama aparecerá también en la pantalla si:
 - El número está programado en la agenda telefónica con un nombre asociado.
 - La red envía el nombre junto al número de teléfono.

- Pulse la tecla Descolgar  ⑫ para aceptar la llamada externa.
- **O** separe el teléfono de la base (si la opción de respuesta automática está activada, véase § “7.21 Contestación automática”).
- Durante la conversación, aparecerá el símbolo  en la pantalla y el cronómetro de llamada comenzará a funcionar.
- Después de finalizar la llamada, pulse la tecla Colgar  ⑥ o coloque el teléfono de nuevo en la base.

7.5 Opciones de lista de rellamada

Al desplazarse por la lista de rellamada (véase § “7.3.4 Rellamada a uno de los 10 últimos números marcados”) tiene las siguientes opciones:

Cuando aparezca el número que desee en la pantalla, pulse la tecla **Más** (More) ⑬ y seleccione con las teclas Arriba y Abajo  ⑮ /  ⑦ las opciones siguientes:

- **A la agenda** (Add to PB): para guardar el número en la memoria de la agenda. Pulse **Selec.** (Select) para confirmar. Introduzca un nombre (véase § “10.1 Adición de un número y un nombre a la agenda”) y pulse **Próx** (Next) ⑬. Edite el número y pulse **Próx** (Next). Seleccione la melodía deseada y pulse **Grabar** (Save) ⑬.
- **Borrar llamada** (Delete Call): para eliminar una entrada de la lista de rellamada. Pulse **Acepta** (Del) para confirmar.
- **Borrar Todo** (Delete All): para borrar todas las entradas de la lista de rellamada. Pulse **Acepta** (Del) para confirmar.

7.6 Activación / desactivación de la función de manos libres

Esta función permite comunicarse sin necesidad de coger el terminal. Mientras habla, pulse la tecla Manos libres  ⑫ para activar la función de manos libres.

Pulse de nuevo la tecla  ⑫ para desactivar la función de manos libres.





Si está hablando en el modo manos libres y desea cambiar el volumen, pulse las teclas Arriba o Abajo  ⑮ /  ⑦ repetidamente.



Si utiliza la función de manos libres durante un período prolongado, las pilas se descargarán más rápidamente.

7.7 Aviso de fuera de cobertura

Si el terminal inalámbrico entra en una zona sin cobertura se escuchará un aviso sonoro.

- **Buscando** (Searching) aparecerá en la pantalla, en la que parpadeará también el símbolo .
- Acérquese a la base.
- Tan pronto como vuelva a entrar en zona de cobertura, sonará una señal y el símbolo  dejará de parpadear.

7.8 Ajuste del volumen del altavoz

Utilice las teclas Arriba y Abajo  (15) /  (7) durante la conversación para establecer el volumen del altavoz. Puede elegir entre 5 niveles.



El volumen de manos libres se configura de la misma forma.

7.9 Indicador de duración de la llamada en la pantalla

Durante una llamada externa se mostrará la duración de la misma en la pantalla:

Por ejemplo, «01:10:40» indica 1 hora, 10 minutos y 40 segundos.

La duración de la llamada permanecerá visible en la pantalla durante 5 segundos después de cada llamada.

7.10 Desactivación del micrófono (silencio)

Para desactivar el micrófono durante una llamada, pulse la tecla de menú derecha **Mute** (5). Ahora podrá hablar libremente sin que su interlocutor pueda oírle. Para activar de nuevo el micrófono, pulse la tecla de menú derecha **Mute** (5) otra vez.

7.11 Tecla Pausa

Si marca un número de teléfono y desea añadir una pausa al número, pulse la tecla Pausa / Rellamada  (4) en el lugar que desee.



Al marcar o volver a marcar el número se incluirá la pausa (3 segundos) automáticamente.

7.12 Localización de un terminal perdido (búsqueda)

Si no puede encontrar el terminal, pulse brevemente la tecla Búsqueda  (17) de la base. Todos los terminales vinculados a la base sonarán, para que pueda localizar el terminal perdido. Para detener la señal, pulse brevemente cualquier tecla de cualquiera de los terminales.

7.13 Uso del teclado alfanumérico del terminal

Utilice el teclado alfanumérico para escribir texto. Para elegir una letra, presione la tecla alfanumérica correspondiente (8). Por ejemplo, si pulsa la tecla alfanumérica «5», aparecerá en la pantalla el primer carácter, «j». Púlsela varias veces para seleccionar los otros caracteres de la tecla.

Pulse la tecla «2» una vez para elegir la letra «a». Si desea seleccionar las letras «a» y «b» una tras otra, pulse primero la tecla «2» para seleccionar «a», espere 2 segundos hasta que el cursor se mueva a la posición siguiente y pulse entonces la tecla «2» dos veces, para seleccionar «b». Puede eliminar los caracteres mal escritos utilizando la tecla **Borrar** (Erase). Se eliminará el carácter situado delante del cursor. Puede mover el cursor presionando las teclas Arriba o Abajo  (15) /  (7).







7.14 Ajuste del nivel de volumen del timbre del terminal

Puede cambiar el volumen del timbre de una llamada recibida (interna o externa) entre los 6 niveles disponibles (niveles 1 a 5 y «Off»).

Si selecciona el nivel **Off**, el terminal no sonará cuando reciba una llamada.

El nivel 5 es el más alto.

7.14.1 Ajuste del volumen del timbre y de la melodía para llamadas internas y externas

- Pulse la tecla **Menú** (Menu).
- Pulse la tecla Arriba o Abajo  (15) /  (7) repetidamente hasta seleccionar la opción **Portátil** (HS Settings).
- Pulse **Selecc.** (Select) para confirmar.
- Pulse la tecla Arriba o Abajo  (15) /  (7) repetidamente hasta seleccionar la opción **Timbre** (Ring Setup).
- Pulse **Selecc.** (Select) para confirmar.
- Seleccione **Interno** (INT Ring) o **Externo** (EXT Ring) y pulse **Selecc.** (Select).
- Seleccione **Melodía** (Melody) o **Volumen** (Volume) y pulse **Selecc.** (Select).
- El volumen y la melodía actuales aparecerán en la pantalla y se reproducirán a través del altavoz.
- Pulse la tecla Arriba o Abajo  (15) /  (7) repetidamente para seleccionar el volumen / melodía deseado.
- Pulse **Grabar** (Save) (13) para confirmar su selección o **Atrás** (Back) (5) para abandonar el menú sin guardar los datos.



También puede cambiar el volumen del timbre durante una llamada entrante. Consulte “7.4 Recepción de una llamada”.

7.15 Ajuste del volumen del auricular / manos libres



También puede utilizar el menú para ajustar el volumen del auricular y el altavoz del manos libres:

- Pulse la tecla **Menú** (Menu).
- Pulse la tecla Arriba o Abajo  (15) /  (7) repetidamente hasta seleccionar la opción **Portátil** (HS Settings).
- Pulse **Selecc.** (Select) para confirmar.
- Pulse la tecla Arriba o Abajo  (15) /  (7) repetidamente hasta seleccionar la opción **Audio** (Audio Setup).
- Pulse **Selecc.** (Select) para confirmar.
- Seleccione **Vol Altavoz** (Speaker V.) o **Vol Auric.** (Earpiece V.) y pulse **Selecc.** (Select) (13).
- Pulse la tecla Arriba o Abajo  (15) /  (7) repetidamente para seleccionar el volumen deseado.
- Pulse **Grabar** (Save) (13) para confirmar su selección o **Atrás** (Back) (5) para abandonar el menú sin guardar los datos.

7.16 Bloqueo del teclado

Puede bloquear el teclado para evitar pulsaciones involuntarias. Cuando el teclado está bloqueado, es imposible marcar un número de teléfono y solo pueden utilizarse las teclas de memoria directa M1-M4. También pueden responderse las llamadas entrantes.

Para activar el bloqueo del teclado:







- Mantenga pulsada la tecla de bloqueo del teclado  (11) durante 5 segundos.
- **Bloqueado** (HS Locked) y el icono  aparecerán en la pantalla.

Para desactivar el bloqueo del teclado:

- Pulse la tecla de bloqueo del teclado  (11) otra vez durante 5 segundos.

7.17 Activación / desactivación de sonido del teclado







Puede configurar el terminal para que emita un sonido siempre que pulse una tecla.

- Pulse la tecla de **Menú** (Menu) izquierda.
- Pulse la tecla Arriba o Abajo  (15) /  (7) repetidamente hasta seleccionar la opción **Portátil** (HS Settings).
- Pulse **Selec.** (Select) para confirmar.
- Pulse la tecla Arriba o Abajo  (15) /  (7) repetidamente hasta seleccionar la opción **Tonos** (Tone Setup).
- Pulse **Selec.** (Select) para confirmar.
- Pulse la tecla Arriba o Abajo  (15) /  (7) repetidamente hasta seleccionar la opción **Teclas** (Key Tone).
- Seleccione:
 - **On**: para activar el sonido de las teclas.
 - **Off**: para desactivar el sonido de las teclas.
- Pulse **Grabar** (Save) (13) para confirmar su selección o **Atrás** (Back) (5) para abandonar el menú sin guardar los datos.

7.18 Cobertura







Sonará un pitido cuando el terminal se encuentre fuera del alcance de cobertura de la base.

Puede activar o desactivar esta advertencia sonora:

- Pulse la tecla de **Menú** (Menu) izquierda.
- Pulse la tecla Arriba o Abajo  (15) /  (7) repetidamente hasta seleccionar la opción **Portátil** (HS Settings).
- Pulse **Selec.** (Select) para confirmar.
- Pulse la tecla Arriba o Abajo  (15) /  (7) repetidamente hasta seleccionar la opción **Tonos** (Tone Setup).
- Pulse **Selec.** (Select) para confirmar.
- Pulse la tecla Arriba o Abajo  (15) /  (7) repetidamente hasta seleccionar la opción **Cobertura** (Range Alarm).
- Seleccione:
 - **On**: para activar la alarma de cobertura.
 - **Off**: para desactivar la alarma de cobertura.
- Pulse **Grabar** (Save) (13) para confirmar su selección o **Atrás** (Back) (5) para abandonar el menú sin guardar los datos.

7.19 Contraste de la pantalla





Para cambiar el contraste de la pantalla:

- Pulse la tecla de **Menú** (Menu) izquierda.
- Pulse la tecla Arriba o Abajo  (15) /  (7) repetidamente hasta seleccionar la opción **Portátil** (HS Settings).
- Pulse **Selec.** (Select) para confirmar.
- Pulse la tecla Arriba o Abajo  (15) /  (7) repetidamente hasta seleccionar la opción **Contraste** (LCD Contrast).
- Pulse **Selec.** (Select) para confirmar.
- Pulse la tecla Arriba o Abajo  (15) /  (7) repetidamente para cambiar el contraste entre 0 (claro) y 16 (oscuro).

- Pulse **Grabar** (Save) (13) para confirmar su selección o **Atrás** (Back) (5) para abandonar el menú sin guardar los datos.





7.20 Cambio del nombre del terminal

Puede cambiar el nombre del terminal que aparece durante el modo en espera.

- Pulse la tecla de **Menú** (Menu) izquierda.
- Pulse la tecla Arriba o Abajo  (15) /  (7) repetidamente hasta seleccionar la opción **Portátil** (HS Settings).
- Pulse **Selecc.** (Select) para confirmar.
- Pulse la tecla Arriba o Abajo  (15) /  (7) repetidamente hasta seleccionar la opción **Nombre Port** (HS Name).
- Pulse **Selecc.** (Select) para confirmar.
- Introduzca el nuevo nombre del terminal y pulse **Borrar** (Erase) para borrar los caracteres de delante del cursor.
- Pulse **Grabar** (Save) (13) para confirmar su selección o **Atrás** (Back) (5) para abandonar el menú sin guardar los datos.





7.21 Contestación automática

Cuando hay una llamada entrante y el terminal se encuentra en la base, el teléfono conectará la línea automáticamente al separarse de la base. Esta función puede activarse o desactivarse.

- Pulse la tecla de **Menú** (Menu) izquierda.
- Pulse la tecla Arriba o Abajo  (15) /  (7) repetidamente hasta seleccionar la opción **Portátil** (HS Settings).
- Pulse **Selecc.** (Select) para confirmar.
- Pulse la tecla Arriba o Abajo  (15) /  (7) repetidamente hasta seleccionar la opción **Resp. Auto** (Auto Answer).
- Pulse **Selecc.** (Select) para confirmar.
- Seleccione:
 - **On**: para activar la respuesta automática.
 - **Off**: para desactivar la respuesta automática.
- Pulse **Grabar** (Save) (13) para confirmar su elección o **Atrás** (Back) (5) para abandonar el menú sin guardar los datos.

7.22 Encender / apagar el timbre visual y el vibrador





Si enciende el timbre visual y el vibrador, el timbre visual (1) parpadeará y el terminal vibrará cuando reciba una llamada.

- Mantenga pulsada la tecla  (9) hasta que aparezca el icono  para activarlos.
- Mantenga pulsada la tecla  (9) hasta que aparezca el icono  para desactivarlos.

8 Reinicio del terminal

Puede configurar todas las opciones de configuración con sus valores predeterminados y borrar todas las entradas de la agenda telefónica, registro de llamadas, melodía / volumen de timbres, configuración de audio, configuración de tonos, alarma, idioma y rellamada. El contraste de la pantalla LCD no puede reiniciarse.

Para restablecer la configuración predeterminada:

- Pulse la tecla de **Menú** (Menu) izquierda.
- Pulse la tecla Arriba o Abajo  (15) /  (7) repetidamente hasta seleccionar la opción **Portátil** (HS Settings).
- Pulse **Selecc.** (Select) para confirmar.
- Pulse la tecla Arriba o Abajo  (15) /  (7) repetidamente hasta seleccionar la opción **Reset** (HS Reset).
- Pulse **Selecc.** (Select) para confirmar.
- Introduzca el código PIN (0000).
- Pulse **Reset** (13) para confirmar su selección o **Atrás** (Back) (5) para abandonar el menú sin guardar los datos.

Los valores predeterminados son:









Alarma:	Desactivada
Audio:	3
Melodía interna / externa:	Melodía 3
Volumen del timbre interno / externo:	Volumen 3
Tono de las teclas:	Desactivado
Alarma de cobertura:	Activada
Nombre del terminal:	HS1
Formato de hora:	24 horas
Formato de fecha:	DD-MM
Agenda:	Vacía
Registro de llamadas:	Vacío
Lista de rellamada:	Vacía
Contestación automática:	Desactivada
Hora y fecha:	0:00 01-01



Después de un reinicio, tendrá que volver a encender el terminal. Consulte “7.1 Encendido / apagado del terminal”.

9 Ajuste del reloj y la alarma

9.1 Formato de fecha y hora









- Pulse la tecla de **Menú** (Menu) izquierda.
- Pulse la tecla Arriba o Abajo  (15) /  (7) repetidamente hasta seleccionar la opción **Portátil** (HS Settings).
- Pulse **Selecc.** (Select) para confirmar.
- Pulse la tecla Arriba o Abajo  (15) /  (7) repetidamente hasta seleccionar la opción **Fecha y Hora** (Date & Time).
- Pulse **Selecc.** (Select) para confirmar.
- Pulse la tecla Arriba o Abajo  (15) /  (7) repetidamente hasta seleccionar la opción **Format Fecha** (Date Format) o **Format Hora** (Time Format).
- Pulse **Selecc.** (Select) para confirmar.
- Utilice la tecla Arriba o Abajo  (15) /  (7) para seleccionar el formato de fecha **DD-MM** / **MM-DD** o el formato de hora **12-horas** (12-Hour) / **24-horas** (24-Hour).
- Pulse **Grabar** (Save) (13) para confirmar su elección o **Atrás** (Back) (5) para abandonar el menú sin guardar los datos.

9.2 Ajustar la fecha y la hora

- Pulse la tecla de **Menú** (Menu) izquierda .



Si dispone de servicio de identificación de llamadas en su línea telefónica y el proveedor envía información sobre fecha y hora, su reloj se configurará automáticamente al recibir una llamada.

- Pulse la tecla Arriba o Abajo   repetidamente hasta seleccionar la opción **Portátil** (HS Settings).
- Pulse **Selec.** (Select) para confirmar.
- Pulse la tecla Arriba o Abajo   repetidamente hasta seleccionar la opción **Fecha y Hora** (Date & Time).
- Pulse **Selec.** (Select) para confirmar.
- Pulse la tecla Arriba o Abajo   repetidamente hasta seleccionar la opción **Config Fecha** (Set Date) o **Config Hora** (Set Time).
- Pulse **Selec.** (Select) para confirmar.
- Introduzca la fecha / hora actual utilizando el teclado numérico.
- Pulse **Grabar** (Save)  para confirmar su elección o **Atrás** (Back)  para abandonar el menú sin guardar los datos.











9.3 Uso de la función de alarma

Configure la fecha y la hora y utilice el terminal para que le avise a modo de alarma. Puede tener un ajuste de alarma diferente para cada terminal registrado en la base. La alarma suena únicamente en el terminal, no en la base ni en ningún otro terminal.

Si configura una de las alarmas, aparecerá en la pantalla el icono de alarma  durante el modo de espera.

Cuando suene la alarma, pulse cualquier tecla para apagarla.

9.3.1 Configuración de la alarma

- Pulse la tecla de **Menú** (Menu) izquierda.
- Pulse la tecla Arriba o Abajo   repetidamente hasta seleccionar la opción **Portátil** (HS Settings).
- Pulse **Selec.** (Select) para confirmar.
- Pulse la tecla Arriba o Abajo   repetidamente hasta seleccionar la opción **Alarma** (Alarm).
- Pulse **Selec.** (Select) para confirmar.
- Pulse la tecla Arriba o Abajo   repetidamente y seleccione **On** u **Off**.
- Pulse **Selec.** (Select) para confirmar.
- Si selecciona **On**, la pantalla indica que debe introducir la hora en el formato HH:MM. Utilice el teclado numérico para introducirla. Pulse **Próx** (Next) y la pantalla mostrará **Alarma On / Alarma Off** (Snooze On/Off). Pulse la tecla Arriba o Abajo   para activar o desactivar las funciones de la alarma.
- Pulse **Grabar** (Save)  para confirmar su elección o **Atrás** (Back)  para abandonar el menú sin guardar los datos.











Si selecciona Alarma On (Snooze On), la alarma sonará a intervalos regulares de 11 minutos. Si pulsa la tecla   mientras la alarma suena, la opción cambiará a Alarma Off (Snooze Off).





10 Agenda

La agenda le permite memorizar 50 números de teléfono y nombres asociados. Los nombres pueden tener un máximo de 12 caracteres y los números pueden contener hasta 20 dígitos.







10.1 Adición de un número y un nombre a la agenda



- Pulse la tecla de **Menú** (Menu) izquierda.
- Pulse la tecla Arriba o Abajo  (15) /  (7) repetidamente hasta seleccionar la opción **Agenda** (Phonebook).
- Pulse **Selecc.** (Select) para confirmar.
- Pulse la tecla Arriba o Abajo  (15) /  (7) repetidamente hasta seleccionar la opción **Añadir Reg** (New).
- Pulse **Selecc.** (Select) para confirmar.
- Pulse la tecla Arriba o Abajo  (15) /  (7) repetidamente y seleccione **On** u **Off**.
- Pulse **Selecc.** (Select) para confirmar.
- Introduzca el nombre utilizando las teclas numéricas (véase “7.13 Uso del teclado alfanumérico del terminal”).
- Pulse **Próx** (Next) e introduzca el número deseado (hasta 20 dígitos).
- Pulse **Próx** (Next) y seleccione la melodía deseada asociada a este número con la tecla Arriba o Abajo  (15) /  (7).
- Pulse **Grabar** (Save) (13) para confirmar su selección o **Atrás** (Back) (5) para abandonar el menú sin guardar los datos.

10.2 Búsqueda de un número de teléfono en la agenda





- Pulse la tecla Agenda  (7).
- Introduzca la primera letra del nombre deseado por medio del teclado alfanumérico.
- Aparecerá el primer nombre de la lista en la pantalla.
- Pulse la tecla Arriba o Abajo  (15) /  (7) para buscar los demás números de la agenda.
- Si el número deseado aparece en pantalla, se marcará automáticamente pulsando la tecla Descolgar  (12).

10.3 Cambio de un nombre o un número en la agenda

- Pulse la tecla de **Menú** (Menu) izquierda.
- Pulse la tecla Arriba o Abajo  (15) /  (7) repetidamente hasta seleccionar la opción **Agenda** (Phonebook).
- Pulse **Selecc.** (Select) para confirmar.
- Pulse la tecla Arriba o Abajo  (15) /  (7) repetidamente hasta seleccionar la opción **Modific. Reg** (Edit).
- Pulse **Selecc.** (Select) para confirmar.
- Introduzca la primera letra del nombre deseado por medio del teclado alfanumérico.
- Aparecerá el primer nombre de la lista en la pantalla.
- Pulse la tecla Arriba o Abajo  (15) /  (7) para buscar los demás números de la agenda.
- Cuando aparezca el número deseado en la pantalla, pulse **Selecc.** (Select) para confirmar.
- Edite el nombre utilizando las teclas numéricas (véase “7.13 Uso del teclado alfanumérico del terminal”).





- Pulse **Próx** (Next) y edite el número.
- Pulse **Próx** (Next) y seleccione la melodía deseada asociada a este número con la tecla Arriba o Abajo  (15) /  (7).
- Pulse **Grabar** (Save) (13) para confirmar su selección o **Atrás** (Back) (5) para abandonar el menú sin guardar los datos.

10.4 Eliminación de una o más entradas de la agenda

- Pulse la tecla de **Menú** (Menu) izquierda.
- Pulse la tecla Arriba o Abajo  (15) /  (7) repetidamente hasta seleccionar la opción **Agenda** (Phonebook).
- Pulse **Selec.** (Select) para confirmar.
- Pulse la tecla Arriba o Abajo  (15) /  (7) repetidamente hasta seleccionar la opción **Borrar** (Delete) o **Borrar Todo** (Delete All).
- Pulse **Selec.** (Select) para confirmar.
- La pantalla muestra **Confirmar?** (Confirm?). Puede pulsar **Borrar** (Del) o **Borrar Todo** (Del All) para borrar o **Anula** (Cancel) para salir.

10.5 Estado de la agenda



El estado de la agenda muestra los números de las entradas almacenadas en la agenda.

- Pulse la tecla de **Menú** (Menu) izquierda.
- Pulse la tecla Arriba o Abajo  (15) /  (7) repetidamente hasta seleccionar la opción **Agenda** (Phonebook).
- Pulse **Selec.** (Select) para confirmar.
- Pulse la tecla Arriba o Abajo  (15) /  (7) repetidamente hasta seleccionar la opción **Estado Agda** (PB Status).
- Pulse **Selec.** (Select) para confirmar.

11 Memorias directas M1-M4

11.1 Almacenamiento de un número en la memoria directa

Puede almacenar hasta 4 números en las teclas de memoria directa M1-M4. Todos los números se almacenarán también en la agenda.

- Pulse una de las 4 teclas de memoria (M1-M4).
- En la pantalla aparecerá **Número?** (Number?). Introduzca el número deseado (hasta 20 dígitos).
- Pulse la tecla configurable **Próx** (Next).
- Seleccione la melodía deseada asociada a este número con la tecla Arriba o Abajo  (15) /  (7).
- Pulse **Grabar** (Save) (13) para confirmar su selección o **Atrás** (Back) (5) para abandonar el menú sin guardar los datos.

11.2 Visualización de los números de la memoria directa

Los números de la memoria directa se almacenan en la agenda como las primeras 4 entradas.

- Pulse la tecla Agenda  (7).
- Pulse la tecla Arriba o Abajo  (15) /  (7) para buscar otros números.

11.3 Modificación de los números de la memoria directa

Realice los mismos pasos que se han descrito en “10.3 Cambio de un nombre o un número en la agenda”.



Los nombres de la memoria directa se almacenan en la agenda como M1:, M2:, M3: y M4:. Al modificar el nombre solo podrá añadir algo como «M1: casa», pero no podrá eliminar el nombre predeterminado.





11.4 Eliminación de un número de la memoria directa

Realice los mismos pasos que se han descrito en “10.4 Eliminación de una o más entradas de la agenda”.

12 Uso de la base

12.1 Ajuste del tiempo flash





Puede ajustar el tiempo flash para reducirlo (100 ms) o aumentarlo (300 ms). El tiempo predeterminado es de 100 ms. Sin embargo, puede que su sistema requiera un tiempo flash más largo. Para cambiarlo:

- Pulse la tecla de **Menú** (Menu) izquierda.
- Pulse la tecla Arriba o Abajo  (15) /  (7) repetidamente hasta seleccionar la opción **Base** (BS Settings).
- Pulse **Selec.** (Select) para confirmar.
- Pulse la tecla Arriba o Abajo  (15) /  (7) repetidamente hasta seleccionar la opción **Tiempo Flash** (Flash Time).
- Pulse **Selec.** (Select) para confirmar.
- Seleccione:
 - **Flash 1:** (corto) para tener un flash de 100 ms.
 - **Flash 2:** (largo) para tener un flash de 300 ms.
- Pulse **Grabar** (Save) (13) para confirmar su elección o **Atrás** (Back) (5) para abandonar el menú sin guardar los datos.

12.2 Cambio del código PIN (código PIN del sistema)

Algunas funciones solo están disponibles si conoce el código PIN de la base.

El código PIN tiene 4 dígitos. El código PIN predeterminado es «0000». Si desea cambiar el código PIN y establecer su propio código secreto, haga lo siguiente:







- Pulse la tecla de **Menú** (Menu) izquierda.
- Pulse la tecla Arriba o Abajo  (15) /  (7) repetidamente hasta seleccionar la opción **Base** (BS Settings).
- Pulse **Selec.** (Select) para confirmar.
- Pulse la tecla Arriba o Abajo  (15) /  (7) repetidamente hasta seleccionar la opción **Cambiar PIN** (Modify PIN).
- Pulse **Selec.** (Select) para confirmar.
- Introduzca el PIN actual y pulse **Próx** (Next).
- Introduzca el nuevo PIN y pulse **Próx** (Next).
- Vuelva a introducir el PIN y pulse **Grabar** (Save) (13) para almacenar el nuevo PIN o pulse **Atrás** (Back) (5) para salir del menú sin guardar los datos.

12.3 Ajuste del modo de marcación

Existen dos tipos de modos de marcación que se pueden utilizar en una línea telefónica:

- DTMF / Marcación por tonos (la más habitual)
- Marcación por pulsos (para instalaciones antiguas)





Para cambiar el modo de marcación:

- Pulse la tecla de **Menú** (Menu) izquierda.
- Pulse la tecla Arriba o Abajo  (15) /  (7) repetidamente hasta seleccionar la opción **Base** (BS Settings).
- Pulse **Selecc.** (Select) para confirmar.
- Pulse la tecla Arriba o Abajo  (15) /  (7) repetidamente hasta seleccionar la opción **Marcación** (Dial mode).
- Pulse **Selecc.** (Select) para confirmar.
- Utilice la tecla Arriba o Abajo  (15) /  (7) para seleccionar **Tonos** (Tone) o **Pulsos** (Pulse).
- Pulse **Grabar** (Save) (13) para confirmar o **Atrás** (Back) (5) para abandonar el menú sin guardar los datos.

12.4 Reinicio de la base

Puede restablecer todos los ajustes de la base a sus valores predeterminados.

Para restablecer la configuración predeterminada:

- Pulse la tecla de **Menú** (Menu) izquierda.
- Pulse la tecla Arriba o Abajo  (15) /  (7) repetidamente hasta seleccionar la opción **Base** (BS Settings).
- Pulse **Selecc.** (Select) para confirmar.
- Pulse la tecla Arriba o Abajo  (15) /  (7) repetidamente hasta seleccionar la opción **Reset Base** (BS Reset).
- Pulse **Selecc.** (Select) para confirmar.
- Introduzca el código PIN (0000).
- Pulse **Reset** (13) para confirmar su selección o **Atrás** (Back) (5) para abandonar el menú sin guardar los datos.

Los valores predeterminados son:

Marcación:	Tonos
Tiempo flash:	Flash 1
Código PIN:	0000

12.5 Almacenar un número en una tecla de foto

Puede almacenar un número en cada una de las teclas de foto de 32 dígitos máx.

Para almacenar un número:

- Pulse la tecla de memoria (20).
- En la pantalla aparecerá «-----».
- Introduzca el número (hasta 32 dígitos).
- Pulse la tecla de memoria (20) otra vez.
- Pulse la tecla de foto.



Consulte “7.3.6 Llamar a un número programado desde las teclas de foto” para saber cómo llamar a estos números.

13 Terminales y bases adicionales





Pueden vincularse a una base hasta 5 terminales. Cada terminal puede registrarse en un máximo de 4 bases y el usuario puede seleccionar la base que desee utilizar. De forma predeterminada, el terminal 1 se registrará en la base 1.

13.1 Adición de un terminal



Esto es solo necesario si ha desvinculado un terminal o si ha adquirido uno nuevo.

Mantenga pulsada la tecla de búsqueda  (17) de la unidad base durante 5 segundos. La unidad base permanecerá en modo de vinculación durante 3 minutos. Haga lo siguiente para vincular el terminal:

- Pulse la tecla de **Menú** (Menu) izquierda.
- Pulse la tecla Arriba o Abajo  (15) /  (7) repetidamente hasta seleccionar la opción **Dar de Alta** (Registration).
- Pulse **Selecc.** (Select) para confirmar.
- Pulse la tecla Arriba o Abajo  (15) /  (7) para seleccionar una base (1-4).
- El terminal buscará una base y, cuando la encuentre, preguntará el código PIN del sistema (código PIN de la base; predeterminado = «0000»).
- Introduzca el código PIN y pulse **Selecc.** (Select).
- Una vez registrado, aparecerá la pantalla del modo de espera mostrando el nombre y número del terminal.









Cada terminal puede suscribirse a 4 unidades base DECT diferentes. Cada unidad base tiene asignado un número del 1 al 4 en el terminal. Al añadir un terminal nuevo, puede asignar un número de unidad base. Es mejor usar 1.



13.2 Desvinculación de un terminal

Es posible cancelar la vinculación de un terminal con una base. Debe hacerlo si un terminal resulta dañado y debe reemplazarlo por uno nuevo.







Solo puede cancelar la vinculación de otro terminal, no del terminal que está utilizando para realizar el procedimiento de desvinculación.

- Pulse la tecla de **Menú** (Menu) izquierda.
- Pulse la tecla Arriba o Abajo  (15) /  (7) repetidamente hasta seleccionar la opción **Base** (BS Settings).
- Pulse **Selecc.** (Select) para confirmar.
- Pulse la tecla Arriba o Abajo  (15) /  (7) repetidamente hasta seleccionar la opción **Dar de Baja** (Terminate HS).
- Pulse **Selecc.** (Select) para confirmar.
- Introduzca el código PIN y pulse **Acepta** (OK).
- Utilice la tecla Arriba o Abajo  (15) /  (7) para seleccionar el terminal. Si selecciona el terminal actual o un terminal inexistente, escuchará un tono de advertencia.

- Pulse **Selecc.** (Select)  para confirmar su selección o **Atrás** (Back)  para abandonar el menú.

13.3 Selección de una unidad base

Si su terminal se suscribe a varias unidades base (máx. 4), deberá seleccionar una unidad base porque el terminal solo puede comunicarse con una unidad base cada vez.

- Pulse la tecla de **Menú** (Menu) izquierda.
- Pulse la tecla Arriba o Abajo   repetidamente hasta seleccionar la opción **Portátil** (HS Settings).
- Pulse **Selecc.** (Select) para confirmar.
- Pulse la tecla Arriba o Abajo repetidamente hasta seleccionar **Elegir Base** (Select Base).
- Pulse **Selecc.** (Select) para confirmar.
- Utilice la tecla Arriba o Abajo   para seleccionar la base. Si selecciona la base actual o una base inexistente, escuchará un tono de advertencia.
- En la pantalla aparecerá **Base Selecc*** (Selected BS*). Pulse la tecla **Selecc.** (Select) para confirmar.







Precaución: antes de seleccionar una unidad base, el terminal deberá vincularse a la base.

13.4 Uso de múltiples terminales







Estas funciones solo están disponibles si hay más de un terminal vinculado a la base.

13.4.1 Llamada a otro terminal







- Pulse la tecla Llamada interna  .
- En la pantalla aparece **Intercom 1 2 3 4 5**.
- Marque el número del terminal al que desee llamar.
- Después de finalizar la llamada, presione la tecla Colgar   para colgar.

13.4.2 Recepción de una llamada interna



- Aparecerá en la pantalla el icono de llamada interna  y el número del terminal que llama.
- Pulse la tecla Descolgar   para aceptar la llamada interna.
- Separe el teléfono de la base (si la opción de contestación automática está activada, véase § “7.21 Contestación automática”).
- Durante la llamada, el número del terminal que realiza la llamada aparecerá en la pantalla.
- Después de finalizar la llamada, presione la tecla Colgar   para colgar.

13.4.3 Recepción de una llamada externa durante una llamada interna

Si recibe una llamada externa durante una llamada interna, escuchará un tono de llamada en espera (dos pitidos) en los dos terminales que estén realizando la llamada interna.



- Pulse la tecla Colgar   para finalizar la llamada interna.
- Pulse la tecla Descolgar   para aceptar la llamada externa.
- Después de finalizar la llamada, presione la tecla Colgar   para colgar.

13.4.4 Transferencia de una llamada a otro terminal

- Tiene un interlocutor externo en la línea.
- Pulse la tecla Llamada interna  (14). En la pantalla aparece **Intercom 1 2 3 4 5**.
- Marque el número del terminal al que desee transferir la llamada.
- Si el terminal marcado responde, puede tener una conversación interna. Pulse la tecla Colgar  (6) para transferir la llamada externa.
- Si el terminal marcado no responde, pulse la tecla Llamada interna  (14) para hablar de nuevo con el interlocutor externo.

13.4.5 Teleconferencia (dos terminales internos y una llamada externa)

Puede tener una conversación telefónica con un interlocutor interno y uno externo al mismo tiempo.



- Mientras se comunica con un interlocutor externo, pulse la tecla Llamada interna  (14). La línea externa quedará en espera.
- Marque el número del terminal que desee incluir en la llamada. Puede alternar entre la llamada interna y la externa pulsando la tecla Llamada interna  (14).
- Cuando terminal al que llame responda, pulse la tecla  (11).
- Ahora está conectado a la llamada externa y a la interna y podrá hablar con los dos interlocutores al mismo tiempo (teleconferencia).

14 Identificación de llamada / CLIP





Este servicio solo funciona si ha contratado el servicio de identificación de llamadas / CLIP. Si desea más información, póngase en contacto con su proveedor de servicios telefónicos.

Cuando reciba una llamada externa, el número de teléfono de la persona que llama, la fecha y la hora aparecerán en la pantalla del terminal. Si el nombre está programado en la agenda, aparecerá el nombre que figura en ella.





El teléfono puede guardar 40 llamadas en una lista de llamadas que puede revisar más tarde. Cuando la memoria está llena, las llamadas nuevas sustituyen automáticamente a las antiguas en la memoria. El icono  aparecerá si existen nuevas llamadas perdidas en la lista de llamadas. Si la lista de llamadas está vacía y pulsa la tecla Registro de llamadas  (15), se mostrará el mensaje **Vacío** (Empty).

Puede ver la información de una llamada recibida:

- Pulse la tecla Registro de llamadas  (15). El número de teléfono aparecerá en la primera línea. El nombre de la persona que llama, si lo envía la red o existe en la memoria de la agenda, aparecerá en la segunda línea, y la fecha y la hora en la tercera línea. En la esquina superior derecha de la pantalla verá el icono siguiente seguido del número de secuencia del registro de llamadas:
 -  : llamadas sin leer o responder
 -  : llamadas leídas o respondidas





14.1 Lista de llamadas

Las llamadas recibidas se almacenan en la lista de llamadas (máx. 40 números).







- Pulse brevemente la tecla Registro de Llamadas  (15) para ver las llamadas más recientes.
-
- Pulse la tecla de **Menú** (Menu) izquierda.
- Pulse **Selecc.** (Select) para confirmar.
- Aparecerán en la pantalla el nombre y el número de la última persona que ha llamado.
- La fecha y la hora en que se recibió cada llamada se encuentran enlazadas a la llamada.
- Pulse la tecla Arriba o Abajo  (15) /  (7) para buscar otros números de la lista.
 - Si no pulsa la tecla Arriba o Abajo  (15) /  (7) durante 1 minuto, el teléfono volverá al modo en espera.
 - Después de recibir una llamada, el número de la persona que llama permanecerá en la pantalla durante 15 segundos después del último timbre.



14.2 Llamada a un número de la lista de llamadas



- Pulse la tecla Registro de Llamadas  (15) para acceder a la lista de llamadas.
- Pulse la tecla Arriba o Abajo  (15) /  (7) para seleccionar el número que desee.
- Cuando se muestre el número en la pantalla, pulse la tecla Descolgar  (12) para que el número se marque automáticamente.



14.3 Copia de un número de la lista de llamadas a la agenda

- Pulse la tecla de **Menú** (Menu) izquierda.
- Pulse **Selecc.** (Select) para confirmar.
- Pulse la tecla Arriba o Abajo  (15) /  (7) para seleccionar el número que desee.
- Pulse **Más** (More) (5).
- Pulse la tecla Arriba o Abajo  (15) /  (7) repetidamente hasta seleccionar la opción **A la agenda** (Add to PB).
- Pulse **Selecc.** (Select) para confirmar.
- **Nombre?** (Name?) se mostrará en la pantalla. Utilice el teclado alfanumérico para añadir un nombre. Si la red ha enviado el nombre, puede editarlo antes de guardarlo. Pulse **Próx** (Next) (5) para confirmar.
- Se mostrará el número de teléfono. Edite el número si es necesario, y pulse **Próx** (Next) (5) de nuevo para guardar la entrada en la agenda.
- Seleccione la melodía deseada asociada a este número con la tecla Arriba o Abajo  (15) /  (7).
- Pulse **Grabar** (Save) (13) para confirmar su selección o **Atrás** (Back) (5) para abandonar el menú sin guardar los datos.





14.4 Eliminación de números de la lista de llamadas

14.4.1 Eliminación de un número

- Pulse la tecla de **Menú** (Menu) izquierda.
- Pulse **Selecc.** (Select) para confirmar.
- Pulse la tecla Arriba o Abajo  (15) /  (7) para seleccionar el número que desee.
- Pulse **Más** (More) (5).



- Pulse la tecla Arriba o Abajo  (15) /  (7) repetidamente hasta seleccionar **Borrar** (Delete).
- Pulse **Selec.** (Select) para confirmar.
- Pulse **Acepta** (Del) (13) para borrar o pulse **Anula** (Cancel) (5) para salir del menú sin guardar los cambios.



14.4.2 Eliminación de todos los números

- Pulse la tecla de **Menú** (Menu) izquierda.
- Pulse **Selec.** (Select) para confirmar.
- Pulse la tecla Arriba o Abajo  (15) /  (7) para seleccionar el número que desee.
- Pulse **Más** (More) (5).
- Pulse la tecla Arriba o Abajo  (15) /  (7) repetidamente hasta seleccionar **Borrar Todo** (Delete All).
- Pulse **Selec.** (Select) para confirmar.
- Pulse **Borrar Todo** (Del All) (13) para borrar o **Anula** (Cancel) (5) para salir del menú sin guardar los cambios.

15 Indicador de correo de voz

Esta función solo funciona si dispone de servicio de correo por voz o correo telefónico y la red envía este indicativo junto al identificador de llamada (CLIP).

Si recibe un mensaje nuevo en su sistema de correo de voz, aparecerá el icono  + **MSG ESPERA** (MSG WTG ON) en la pantalla. Cuando haya escuchado sus mensajes, el icono  desaparecerá.

Si desea suprimir el icono , pulse la tecla Registro de Llamadas  (7) y mantenga pulsada la tecla numérica «4». Después, pulse la tecla Colgar  (6) para volver al modo en espera.

16 Solución de problemas

Problema	Posible causa	Solución
La pantalla no se enciende, permanece oscura.	Pilas descargadas.	Compruebe la posición de las pilas.
		Recargue las pilas.
	Terminal apagado.	Encienda el terminal.
Ausencia de tono.	Cable telefónico mal conectado o defectuoso.	Compruebe la conexión del cable telefónico.
	La línea está ocupada por otro terminal.	Espere hasta que el otro terminal cuelgue.
El icono  parpadea.	Terminal fuera de cobertura.	Acerque el terminal a la base.
	La base no recibe alimentación eléctrica.	Compruebe la conexión de la toma de corriente de la base.

	El terminal no está registrado en la base.	Registre el terminal en la base.
Ausencia de timbre en la base o el terminal.	El volumen del timbre está desactivado o muy bajo.	Ajuste el volumen del timbre.
El tono se escucha correctamente, pero no es posible realizar ninguna conexión.	El modo de marcación es erróneo.	Ajuste el modo de marcación (pulsos / tonos).
No se puede transferir una llamada desde la centralita (PABX).	Tiempo flash demasiado breve.	Cambie el tiempo flash.
El teléfono no responde al pulsar las teclas.	Error de manipulación.	Extraiga las pilas durante al menos un minuto y vuelva a colocarlas.

17 Datos técnicos

Norma:	Telecomunicaciones inalámbricas mejoradas digitalmente (DECT por sus siglas en inglés) Perfil de acceso genérico (GAP por sus siglas en inglés)
Rango de frecuencia:	De 1880 MHz a 1900 MHz
Número de canales:	120 canales dúplex
Modulación:	GFSK
Codificación de habla:	32 kbit/s
Potencia de emisión:	10 mW (potencia media por canal)
Rango:	300 m en exteriores / 50 m en interiores como máximo
Suministro de alimentación de la base:	Entrada: 230 V CA / 50 Hz - Salida: 7,5 V CC / 300 mA
Pilas del terminal:	3 pilas recargables AAA NiMh 600 mAh
Tiempo de espera del terminal:	100 horas en espera
Tiempo de conversación del terminal:	10 horas
Tiempo de carga:	16 horas
Modo de marcación:	Tonos / Pulsos
Condiciones normales de uso:	De +5 °C a +45 °C
Tiempo flash:	100 ms o 300 ms

18 Garantía Topcom

18.1 Período de garantía

Las unidades de Topcom tienen un período de garantía de 24 meses. El período de garantía entra en vigor el día en que se adquiere la nueva unidad. No existe ninguna garantía sobre las pilas estándar o recargables (tipo AA / AAA).

La garantía no cubre los consumibles ni los defectos que tengan un efecto insignificante en el funcionamiento o en el valor del equipo.

La garantía debe demostrarse presentando el comprobante original de compra o una copia de este, en el que constarán la fecha de la compra y el modelo de la unidad.

18.2 Tratamiento de la garantía

Los aparatos averiados deberán remitirse a un servicio técnico de Topcom junto con un comprobante de compra válido.

Si la unidad tiene una avería durante el período de garantía, Topcom o su centro de servicio oficial repararán sin cargo alguno cualquier avería causada por defectos de material o fabricación, ya sea reparando o sustituyendo las unidades defectuosas o partes de las mismas. En caso de sustitución, el color y el modelo pueden variar respecto a los de la unidad adquirida inicialmente.

La fecha de compra inicial determinará el comienzo del período de garantía. El período de garantía no se ampliará si Topcom o sus centros de servicio autorizados sustituyen o reparan la unidad.

18.3 Limitaciones de la garantía

Los daños o defectos ocasionados por un tratamiento o funcionamiento incorrectos, así como los daños resultantes del uso de piezas o accesorios no originales, no estarán cubiertos por esta garantía.

La garantía no cubre los daños ocasionados por factores externos tales como relámpagos, agua o fuego, como tampoco los daños causados durante el transporte.

La garantía no será válida si el número de serie de las unidades se cambia, se elimina o resulta ilegible.

Cualquier reclamación de la garantía se invalidará si la unidad ha sido reparada, alterada o modificada por el comprador.

Esta aplicación solo debe utilizarse con pilas recargables. Si desea sustituir las pilas incluidas originalmente, compruebe que las pilas que utilice sean adecuadas y recargables. Bajo NINGUNA circunstancia debe utilizar pilas alcalinas en los terminales.

Si utiliza pilas alcalinas y pone el terminal en la base, las pilas se calentarán y podrían explotar. Los daños que ello pueda causar no podrán recuperarse del fabricante, y los daños ocasionados en el aparato no están cubiertos por la garantía. Usted deberá hacerse cargo del coste de cualquier reparación.

1 Säkerhetsföreskrifter

Följande säkerhetsanvisningar måste alltid följas innan den elektriska utrustningen tas i bruk. Läs noga igenom den följande informationen om säkerhet och korrekt användning. Bekanta dig med utrustningens alla funktioner. Spara denna information på en säker plats och låt den vid behov följa med vid ett eventuellt ägarbyte.

Elsäkerhet och skyddsåtgärder

- Använd inte utrustningen om nätkontakten, kabeln eller själva utrustningen är skadad.
- Om du tappar utrustningen måste en elektriker undersöka den innan den kan användas igen.
- Det finns farlig spänning i utrustningen. Öppna aldrig höljet och för inte in några föremål i ventilationshålen.
- Låt inte vätska tränga in i utrustningen. Dra ut kontakten ur eluttaget i nödsituationer.
- Dra även ut kontakten ur uttaget om ett fel uppstår när utrustningen används eller innan du gör ren den.
- Rör inte vid laddaren eller kontakterna med vassa föremål eller metallföremål.
- Utför inte några ändringar eller reparationer på utrustningen på egen hand. Utrustningen och nätkabeln får endast repareras på ett auktoriserat serviceställe. Felaktiga reparationer kan resultera i allvarlig fara för användaren.
- Barn underskattar ofta de faror som förknippas med elektrisk utrustning. Av den anledningen får barn aldrig lämnas utan uppsikt nära elektrisk utrustning.
- Utrustningen får inte användas i fuktiga rum (till exempel badrum) eller rum med mycket damm.
- Utrustning som är ansluten till elnätet när det åskar kan skadas av blixten. Av denna anledning bör kontakten vara utdragen under åskväder.
- Utrustningen är inte helt bortkopplad från elnätet förrän kontakten dras ut ur eluttaget. Dra i detta fall i kontakten, inte ikabeln.
- Skydda nätkabeln från heta ytor eller andra skadliga källor och se till att kabeln inte hamnar i kläm.
- Kontrollera regelbundet att sladden inte är skadad.
- Rulla ut nätkabeln helt innan du börjar använda den.
- Kontrollera att nätkabeln ligger så att ingen kan snubbla på den.
- Viss medicinsk utrustning kan påverkas.
- Handenheten kan orsaka ett obehagligt surrande ljud i hörapparater.

Brandsäkerhet

- Den värme som genereras i utrustningen kan resultera i skada eller brand. Utsätt av denna anledning inte utrustningen för extrema temperaturer från:
 - direkt solsken och värmeelement.
 - ventilationshål får inte övertäckas.

Risk för explosion

- Kasta inte batterierna i eld.

Förgiftningsfara

- Förvara batterierna utom räckhåll för små barn.

Anmärkning

- Använd endast den medföljande laddaren. Använd inte andra laddare eftersom detta kan skada battericellerna.
- Eluttaget måste finnas nära apparaten och vara lättillgängligt.
- Använd endast uppladdningsbara batterier av samma sort. Placera batterier med korrekt polaritet i batterifacket (polariteten markeras inuti handenheten). Använd aldrig vanliga, ej uppladdningsbara batterier!



Eftersom telefonen inte kan användas vid strömavbrott, bör du använda en telefon som är oberoende av elnätet för nödsamtal, t.ex. en mobiltelefon.

2 Kassering av apparaten (på ett miljövänligt sätt)



När produkten är uttjänt bör du inte kasta den i de vanliga hushållssoporna utan i stället lämna in den på en återvinningsstation för elektrisk och elektronisk utrustning. Produkter, bruksanvisningar och/eller förpackningar försedda med symbolen till vänster markerar detta.

En del av produktmaterialet kan återanvändas om du tar det till en återvinningsstation. Genom att lämna vissa delar eller råmaterial från använda produkter till återvinning kan du göra en betydande insats för att värna om miljön.

Kontakta kommunen om du behöver mer information om närbelägna återvinningsstationer.

3 Rengöring

Rengör telefonen med en lätt fuktad duk eller en icke-statisk trasa. Använd aldrig rengöringsmedel eller slipande lösningsmedel.

4 ECO-läge (lågstrålning)

Den här sladdlösa telefonen (som uppfyller DECT-standarderna) har en lågeffektsfunktion för reducerad strålning. Strålningsintensiteten hos radiosignalen mellan basenheten och handenheten har reducerats till ett minimum när handenheten sitter i basenheten. Det är endast när handenheten avlägsnas från basenheten eller när ett samtal tas emot som strålningsintensiteten hos radiosignalen ökar till normal styrka.

Detta innebär inte att normal DECT-strålning är skadlig för hälsan. Det lågstrålning läget förhindrar onödig DECT-strålning när ingen kommunikation krävs mellan basenheten och handenheten.

Av tekniska skäl går det inte att använda några ytterligare handenheter i lågstrålning läge (en ytterligare handenhet som inte befinner sig i basenhetens omedelbara närhet skulle hela tiden "söka efter basenheten" på grund av den svaga radiosignalen).

Lågstrålning läge har aktiverats i fabriksinställningarna. Lågstrålning läge inaktiveras automatiskt om du loggar in ytterligare en handenhet.

5 Installation



Batterierna måste laddas innan du använder telefonen för första gången. Annars kommer inte telefonen att fungera optimalt.

5.1 Installera basenheten

Gör så här för att installera:

- Sätt i ena änden av adaptern i eluttaget (230 V) och den andra i adapterjacket längst ner på basenheten.
- Anslut ena änden av telefonsladden till väggtelefonjacket och den andra änden till basenhetens nedre del. Använd den medföljande telefonsladden.

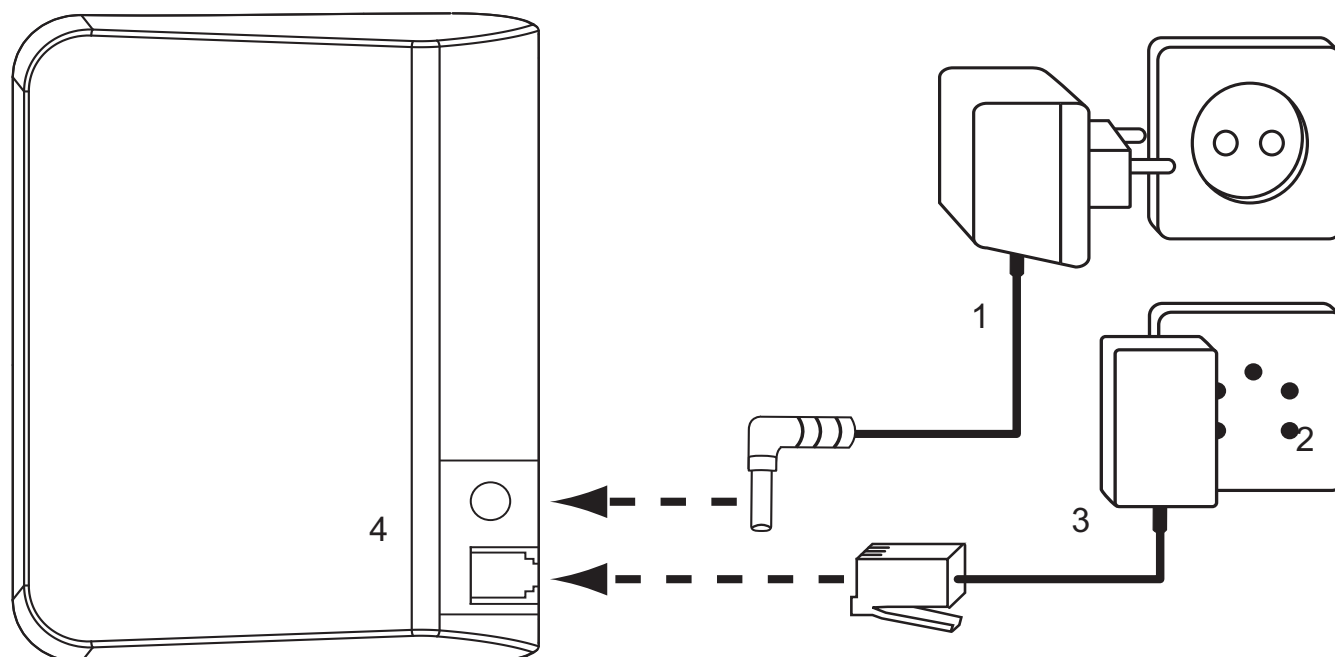

1. Nätsladd
2. Telefonjack
3. Telefonsladd
4. Basenheten sedd underifrån

5.2 Installera batterierna

- Öppna batterifacket (se nedan).
- Sätt i batterierna **med hänsyn till polariteten (+ och -)**.
- Stäng batterifacket.
- Låt handenheten stå i basenheten i 16 timmar. Laddningslampan, en lysdiod (17), tänds på basenheten.

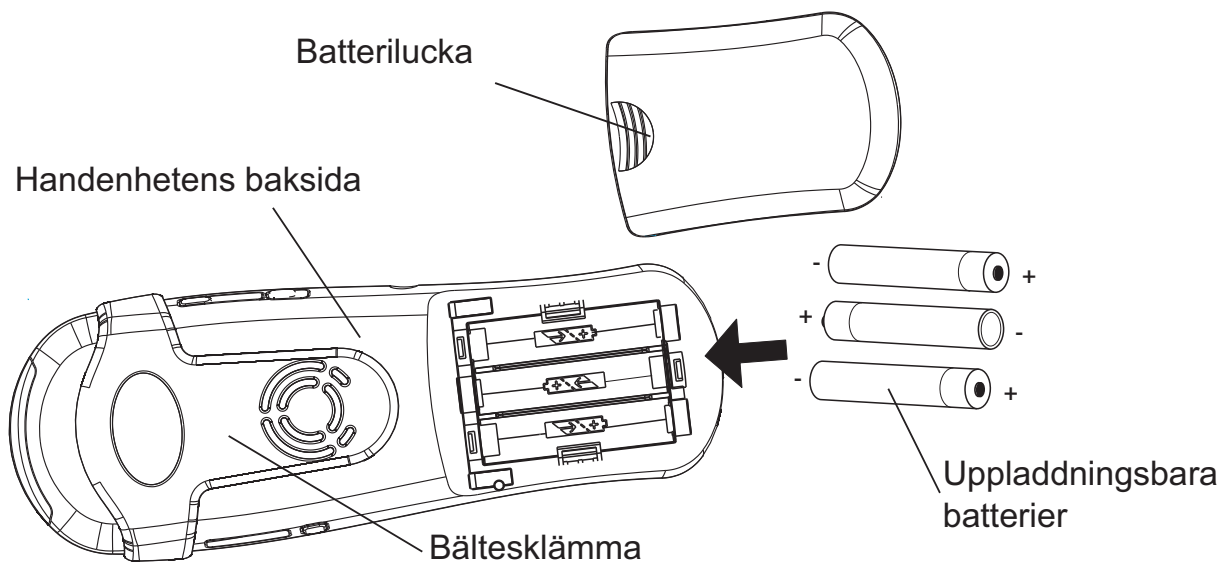

6 Bekanta dig med telefonen

6.1 Knappar/lampor

Handenhet

1. Visuell ringsignal
2. Snabbknapparna M1 - M4
3. Display
4. Knappen Höger/återuppringning/paus
5. Höger menyknapp
6. Knappen Lägg på/strömbrytare
7. Knappen Ned/telefonbok
8. Knappsats (alfanumerisk)
9. Knappen Vibration/visuell ringsignal
10. Mikrofon
11. Knapplås
12. Knappen Svara/högtalartelefon
13. Vänster menyknapp
14. Knappen Vänster/internsamtal
15. Knappen Upp/samtalslogg
16. Högtalare

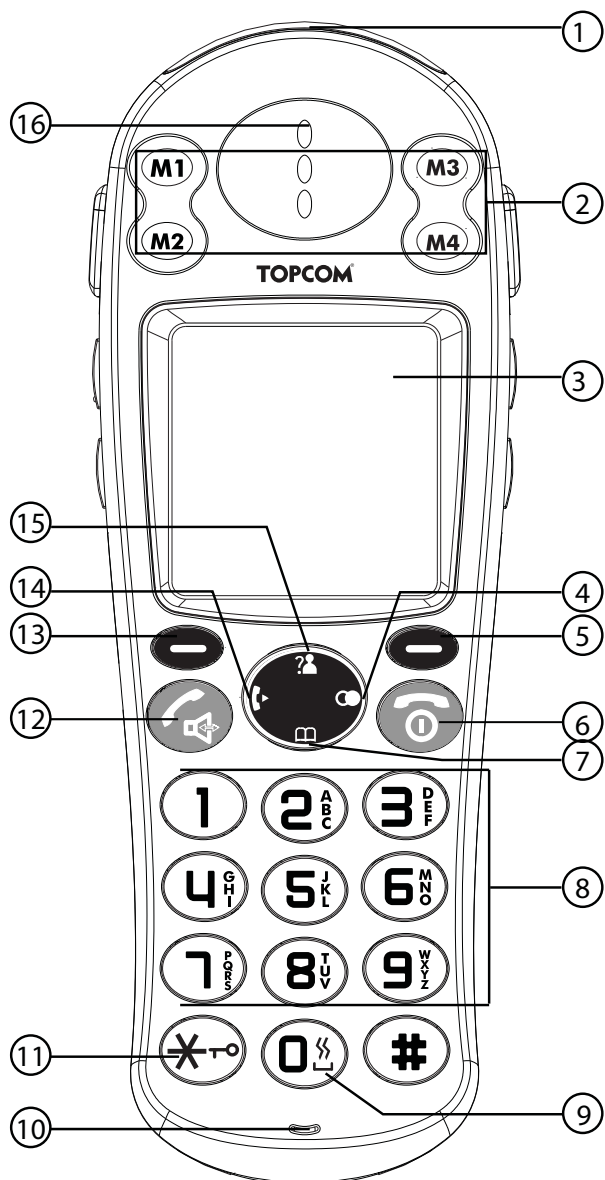

Basenhet

- 17. Display
- 18. Knappsats/ Fotoknappar
- 19. Sök
- 20. Minnesknapp
- 21. Laddningskontakter

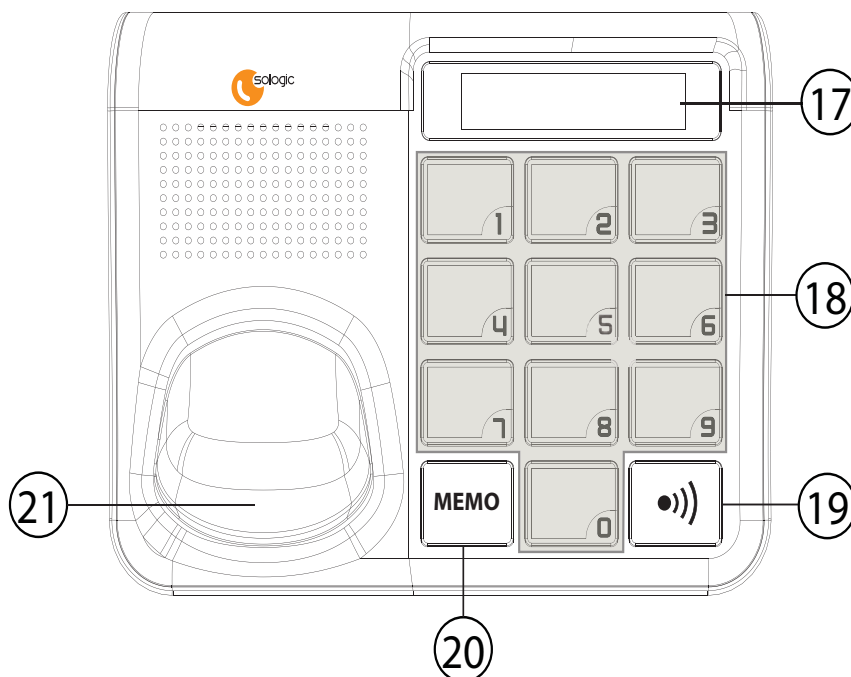

6.2 Display (LCD)









- Ikoner →
- Handenhetens namn →
- Handenhetens nummer →
- Datum och tid →
- Snabbmeny/alternativ →



Indikator för batteri:

- Batteriet är fulladdat
- Batteriet är 25 % förbrukat
- Batteriet är till hälften förbrukat (50 %)
- Batteriet är 75 % förbrukat
- Batteriet har låg laddningsnivå. Varningssignaler ljuder och batterisymbolen blinkar på displayen.

6.3 Ikoner

	Lur av
	Vibration och visuell ringsignal är på
	Högtalartelefon på
	Knapplås aktiverat
	Internt samtal
	Nya obesvarade samtal*
	Nytt röstmeddelande*
	Alarminställning
	Signalikon, blinkar när handenheten är för långt bort från basenheten

* Endast när nummerpresentation är aktiverat för ditt telefonnummer.

6.4 Byta utseende på fotoknapparna på basenheten

Utseendet på fotoknapparna 0-9 på basenheten kan ändras med hjälp av foton eller andra symboler:

Formatet på fotot/symbolen måste vara 18 x 13 mm.

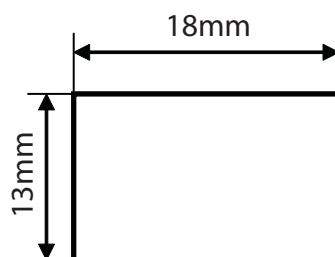

För att byta fotot:

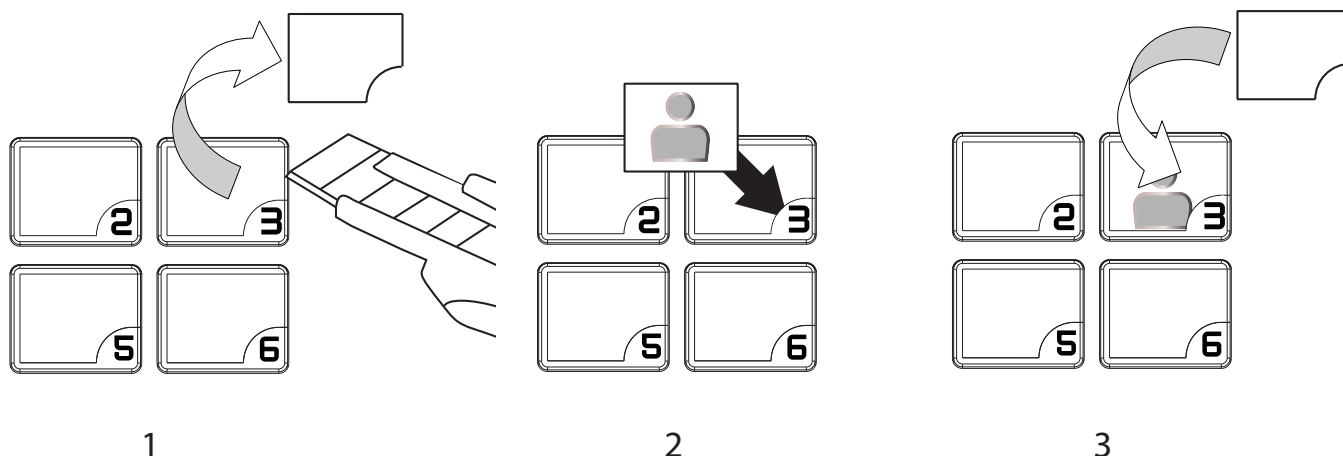

1. Avlägsna den genomskinliga skyddsfilmerna och ta med hjälp av ett spetsigt verktyg ut det befintliga fotot ur knappen.
2. Sätt in fotot genom att först placera det nedre högra hörnet i rätt position så som visas på bilden ovan.
3. Sätt tillbaka den genomskinliga skyddsfilmerna.

6.5 Displayknappar

Displayknapparna (snabbknappar) sitter precis nedanför displayen  ⑤/⑬. Funktionen för de här 2 knapparna ändras beroende på användningsläget. Den funktion som är aktuell visas som text precis ovanför de 2 menyknapparna.

6.6 Basenhetslampa

Laddningslampan för handenheten ⑰ kan visa följande statuslägen:

- Släckt: ingen ström ansluten till basenheten eller handenheten inte i basenheten för laddning.
- Tänd: handenheten laddas.

6.7 Navigera i menyn

Handenheten har ett menysystem som är enkelt att använda. Varje meny leder till en lista med alternativ.

När handenheten är påslagen och i vänteläge trycker du på menyknappen ⑬ för att öppna huvudmenyn.

Tryck på upp- eller nedknappen  ⑮ /  ⑦ för att bläddra till önskat menyalternativ.

Tryck därefter på  ⑤ eller  ⑬ om du vill välja fler alternativ eller bekräfta visad inställning.

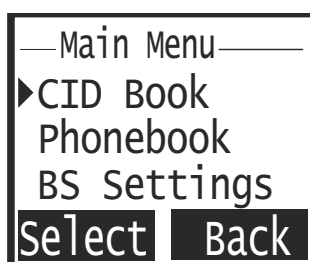

Lämna eller gå tillbaka en nivå i menyn:

Tryck på "**Bakåt**" (**Back**) om du vill gå tillbaka en nivå i menyn.

Om du vill avbryta och återgå till vänteläget kan du när som helst trycka på strömbrytarknappen  ⑥. Handenheten återgår till standbyläge automatiskt om du inte trycker på någon knapp inom 15 sekunder.



6.8 Menyöversikt

Meny	Undermenyobjekt
Nrpres. list (CID Book)	
Telefonbok (Phonebook)	Lägg till (New) Ändra (Edit) Radera (Delete) Radera alla (Delete All) Tel Bok stat (PB Status)
BS inställn. (BS Settings)	Avreg HS (Terminate HS) Puls/ton (Dial mode) R knapp (Flash Time) Ändra PIN (Modify PIN) BS grundinst (BS Reset)

Meny	Undermenyobjekt
HS inställn. (HS Settings)	Alarm (Alarm) Ljud inst. (Audio Setup) Ring inställ (Ring Setup) Ton inställ (Tone Setup) Språk (Language) HS namn (HS Name) Autosvar (Auto Answer) LCD kontrast (LCD Contrast) Datum & Tid (Date & Time) Välj bas (Select base) HS grundinst. (HS Reset)
Registrering	Bas 1–4

7 Handenhetsens funktion







7.1 Slå på/av handenheten

- Slå på handenheten genom att trycka på strömbrytaren  eller placera den i basenheten.
- Stäng av handenheten genom att hålla knappen  nedtryckt tills den stängs av.

7.2 Inställning av språk



Telefonen har 9 olika displayspråk.

Gör så här för att ställa in språket:



- Tryck på vänster menyknapp under "**Meny**" (Menu).
- Tryck på upp- eller nedknappen  (15) /  (7) upprepade gånger tills "**HS inställn.**" (HS Setting) är valt.
- Bekräfta genom att trycka på "**Välj**" (Select) (13).
- Tryck på upp- eller nedknappen  (15) /  (7) upprepade gånger tills "**Språk**" (Language) är valt.
- Bekräfta genom att trycka "**Välj**" (Select) (13).
- Språktabellen visas på displayen.
- Tryck på upp- eller nedknappen  (15) /  (7) upprepade gånger för att välja det språk du vill använda.
- Tryck på "**Spara**" (Save) (13) för att bekräfta ditt val eller på "**Bakåt**" (5) (Back) om du vill lämna menyn utan att spara.

7.3 Ringa samtal

7.3.1 Externt samtal

- Tryck på lur av-knappen  (12).
- Samtalssymbolen  visas på displayen.
- Du kommer att höra kopplingstonen. Slå det telefonnummer du vill ringa.
- Numret visas på displayen och rings upp.
- Efter samtalet trycker du på lur på-knappen  (6) för att lägga på.





7.3.2 Nummerförberedelse

- Slå det telefonnummer du vill ringa. Skriver du fel kan du rätta till numret genom att trycka på knappen "Radera" (Erase).
- Tryck på lur av-knappen  12.
- Samtalssymbolen  visas på displayen.
- Telefonnumret rings upp automatiskt.
- Efter samtalet trycker du på lur på-knappen  6 eller sätter tillbaka handenheten i basenheten.

7.3.3 Återuppringning av det senast slagna numret





- Tryck på återuppringningsknappen  4.
- Tryck på lur av-knappen  12. Det senaste numret du slog kommer att ringas upp automatiskt.

7.3.4 Återuppringning av ett av de 10 senast slagna numren

- Tryck på återuppringningsknappen  4. Det senast slagna numret visas på displayen.
- Tryck på upp- eller nedknappen  15 /  7 flera gånger tills önskat nummer visas på displayen.
- Tryck på lur av-knappen  12.
- Det nummer som visas på displayen slås automatiskt.
- Efter samtalet trycker du på lur på-knappen  6 eller sätter tillbaka handenheten i basenheten.



7.3.5 Ringa ett programmerat nummer ur telefonboken

Telefonen har en telefonbok i vilken du kan lagra telefonnummer tillsammans med namn (se även avsnittet "10 Telefonboken"). Ringa ett nummer ur telefonboken:

- Tryck på telefonboksknappen  7. Det första numret i telefonboken visas på displayen.
- Tryck på upp- eller nedknappen  15 /  7 upprepade gånger för att välja det telefonnummer du vill ringa.
- Tryck på lur av-knappen  12.
- Det nummer som visas på displayen slås automatiskt.
- Efter samtalet trycker du på lur på-knappen  6 eller sätter tillbaka handenheten i basenheten.

7.3.6 Ringa ett programmerat nummer med hjälp av fotoknapparna

Se "12.5 Lagra ett nummer för en fotoknapp" hur du lagrar ett nummer för varje fotoknapp. Ringa ett nummer med hjälp av fotoknapparna:



- Tryck på lur av-knappen  12.
- Tryck på den av fotoknapparna 18 vars nummer du vill ringa.
- Det nummer som visas på displayen på basenheten slås automatiskt.
- Efter samtalet trycker du på lur på-knappen  6 eller sätter tillbaka handenheten i basenheten för att lägga på.



7.3.7 Pauston

Med pausknappen "R-knapp" (Flash) 13 kan du använda vissa tjänster på den externa linjen som exempelvis "samtal väntar" (om telefonoperatören erbjuder denna tjänst) eller överföra samtal om du använder en telefonväxel (PABX). Pausknappen R innebär ett kort

avbrott på linjen. Du kan använda R-knappen under ett pågående samtal genom att trycka på vänster menyknapp, "**R knapp**" (13). Du kan ställa in en kort eller lång paustid (se "12.1 Inställning av paustid").



7.4 Ta emot ett samtal

Handenheten ringer vid ett internt eller externt inkommande samtal. Du kan ändra ringsignalernas volym genom att trycka på upp- eller nedknappen  (15) /  (7).

- Alla inkopplade handenheter ringer när du får ett samtal.
- Uppringarens telefonnummer anges på displayen om du har nummerpresentation (CLIP). Kontakta ditt telefonbolag. Även uppringarens namn visas på displayen om:
 - numret programmeras i telefonboken tillsammans med namnet
 - nätverket sänder namnet tillsammans med telefonnumret
- Tryck på lur av-knappen  (12) för att acceptera det externa samtalet.
- **ELLER** Lyft handenheten från basenheten (om autosvarsalternativet är aktiverat, se avsnitt "7.21 Autosvar").
- Under samtalet visas symbolen  på displayen samtidigt som samtalstiden börjar mätas.
- Efter samtalet trycker du på lur på-knappen  (6) för att lägga på eller sätter tillbaka handenheten i basenheten.

7.5 Alternativ för återuppringningslista

När du bläddrar i återuppringningslistan (se avsnitt "7.3.4 Återuppringning av ett av de 10 senast slagna numren") kan du välja mellan följande alternativ:

När önskat nummer visas trycker du på "**Mer**" (More) (13) och använder upp- och nedknapparna  (15) /  (7) för att välja mellan följande:

- "**Lägg till PB**" (Add to PB). för att spara numret i telefonboken. Tryck på "**Välj**" (Select) för att bekräfta. Ange ett namn (se avsnitt "10.1 Lägga till ett nummer och ett namn i telefonboken") och tryck på "**Nästa**" (Next) (13). Redigera numret och tryck på "**Nästa**" (Next). Välj önskad ringmelodi och tryck på "**Spara**" (Save) (13).
- "**Radera samtal**" (Delete Call): för att radera en post i återuppringningslistan. Bekräfta genom att trycka på "**Radera**" (Del).
- "**Radera alla**" (Delete All): för att radera alla poster i återuppringningslistan. Bekräfta genom att trycka på "**Radera**" (Del).

7.6 Aktivera/avaktivera handsfreefunktionen

Med den här funktionen kan du kommunicera utan att lyfta handenheten. När du talar trycker du på knappen för högtalartelefonen  (12) för att aktivera funktionen.

Tryck på knappen  (12) när du vill stänga av högtalarfunktionen.





När du ringer upp i handsfreeläget och vill justera volymen, trycker du upprepade gånger på upp- eller nedknappen  (15) /  (7).



Om du använder handsfreefunktionen en längre tid, förbrukas batterierna snabbt!

7.7 Räckviddsvarning

En varningssignal ljuder om handenheten befinner sig utanför basenhetens räckvidd.

- **"SÖKER"** (SEARCHING) visas på displayen och symbolen  blinkar på displayen.
- Placera dig närmare basenheten.
- En signal ljuder och symbolen  slutar att blinka så snart du befinner dig inom räckhåll för basenheten.

7.8 Ställa in högtalarvolymen

Använd upp- eller nedknapparna  (15) /  (7) under samtalet för att ställa in högtalarvolymen. Du kan välja 5 olika nivåer.



Du kan även ställa in handsfreevolymen på ovan beskrivet sätt!

7.9 Indikator för samtalslängd på displayen

Samtalslängden anges på displayen under ett externt samtal:

Ett exempel: "01:10:40" för 1 timme, 10 minuter och 40 sekunder.

Samtalslängden fortsätter att anges på displayen i 5 sekunder efter varje samtal.

7.10 Stänga av mikrofonen (tyst läge)

Du kan stänga av mikrofonen under pågående samtal genom att trycka på höger menyknapp, **"Tyst"** (Mute) (5). Nu kan du tala fritt utan att personen i andra änden hör dig. Tryck på höger menyknapp **"Tyst"** (Mute) (5) igen för att aktivera mikrofonen på nytt.

7.11 Pausknapp

Om du slår ett telefonnummer och vill lägga in en paus i detta nummer, trycker du på paus-/återuppringningsknappen  (4) på önskad plats i numret.

En paus (på 3 sekunder) ingår därefter automatiskt när du slår (om) detta nummer.



7.12 Hitta en handenhhet (sökning)

Tryck snabbt på basenhetens sökknapp  (17) om du inte kan hitta handenheten.

Alla handenheter som är kopplade till basenheten ringer i detta läge, vilket gör att du kan lokalisera din handenhett. Tryck snabbt på vilken knapp som helst på valfri handenhett för att stoppa signalen.

7.13 Använda den alfanumeriska knappsatsen på handenheten

Använd den alfanumeriska knappsatsen för att skriva in text. Välj en bokstav genom att trycka på motsvarande alfanumeriska knapp (8). Om du till exempel trycker på knappen "5", visas det första tecknet "j" på displayen. Tryck på knappen upprepade gånger för att välja andra tecken.







Tryck på knappen "2" en gång för att välja bokstaven "a". Om du vill välja både "a" och "b" efter varandra, trycker du först på knappen "2" en gång för att välja "a", väntar i två sekunder tills markören övergår till nästa position, och trycker därefter på knappen "2" två gånger för att välja "b". Använd knappen **"Radera"** (Erase) om du vill ta bort felskrivna tecken. Det är tecknet som ligger framför markören som raderas. Du kan flytta markören genom att trycka på upp- och nedknapparna  (15) /  (7).

7.14 Ställa in ringvolymnivån på handenheten

Du kan justera ringvolymen under ett inkommande samtal (internt och externt) mellan 6 nivåer (nivåerna 1 till 5 och "Av").

Om du väljer nivån "Av" kommer handenheten inte att ringa när ett samtal inkommer. Nivå 5 är den högsta nivån.

7.14.1 Ställa in ringvolymnivå och melodi för interna och externa samtal







- Tryck på knappen "**Meny**" (Menu).
- Tryck på upp- eller nedknappen  (15) /  (7) upprepade gånger tills "**HS inställn.**" (HS Settings) är valt.
- Tryck på "**Välj**" (Select) för att bekräfta.
- Tryck på upp- eller nedknappen  (15) /  (7) upprepade gånger tills "**Ring inställ**" (Ring Setup) är valt.
- Tryck på "**Välj**" (Select) för att bekräfta.
- Välj "**Int ring**" (INT Ring) eller "**Ext ring**" (EXT Ring) och tryck sedan på "**Välj**" (Select).
- Välj "**Melodi**" (Melody) eller "**Volym**" (Volume) och tryck på "**Välj**" (Select).
- Aktuell volym och melodi visas och kan provlyssnas.
- Tryck på upp- eller nedknappen  (15) /  (7) upprepade gånger för att välja volym/melodi.
- Tryck på "**Spara**" (Save) (13) för att bekräfta ditt val eller på "**Bakåt**" (Back) (5) om du vill lämna menyn utan att spara.



Du kan även ändra ringvolym under ett inkommande samtal, se "7.4 Ta emot ett samtal"

7.15 Ställa in volymen för hörlur/högtalare

Du kan även använda menyn för att ändra volymen för högtalartelefonen och hörlurarna:

- Tryck på knappen "**Meny**" (Menu).
- Tryck på upp- eller nedknappen  (15) /  (7) upprepade gånger tills "**HS inställn.**" (HS Settings) är valt.
- Tryck på "**Välj**" (Select) för att bekräfta.
- Tryck på upp- eller nedknappen  (15) /  (7) upprepade gånger tills "**Ljud inst.**" (Audio Setup) är valt.
- Tryck på "**Välj**" (Select) för att bekräfta.
- Välj "**Högtala. V.**" (Speaker V.) eller "**Hörtele V.**" (Earpiece V.) och tryck på "**Välj**" (Select) (13).
- Tryck på upp- eller nedknappen  (15) /  (7) upprepade gånger för att välja önskad volym.
- Tryck på "**Spara**" (Save) (13) för att bekräfta ditt val eller på "**Bakåt**" (Back) (5) om du vill lämna menyn utan att spara.

7.16 Låsa knappsatsen

Du kan låsa knappsatsen för att undvika att du ofrivilligt trycker på knapparna. När knappsatsen är låst går det inte att slå ett telefonnummer, enbart snabbknapparna M1–M4 kan användas. Det går även att besvara inkommande samtal.

Aktivera knapplåset:

- Tryck på och håll ned knapplåsknappen  (11) i 5 sekunder.







- **"HS låst"** (HS Locked) och ikonen  visas på displayen.

Avaktivera knapplåset:

- Håll ned knapplåsknappen   (11) i 5 sekunder igen.







7.17 Slå på/av knappljud

Du kan ställa in handenheten så att en signal ljuder när du trycker på en knapp.

- Tryck på den vänstra knappen, **"Meny"**. (Menu)
- Tryck på upp- eller nedknappen  (15) /  (7) upprepade gånger tills **"HS inställn."** (HS Settings) är valt.
- Tryck på **"Välj"** (Select) för att bekräfta.
- Tryck på upp- eller nedknappen  (15) /  (7) upprepade gånger tills **"Ton inställ"** (Tone Setup) är valt.
- Tryck på **"Välj"** (Select) för att bekräfta.
- Tryck på upp- eller nedknappen  (15) /  (7) upprepade gånger tills **"Knappton"** (Key Tone) är valt.
- Välj
 - **"På"** (On): för att aktivera knappljuden.
 - **"Av"** (Off): för att stänga av knappljuden.
- Tryck på **"Spara"** (Save) (13) för att bekräfta ditt val eller på **"Bakåt"** (5) (Back) om du vill lämna menyn utan att spara.





7.18 Räckviddslarm



En ljudsignal avges när handenheten är utom räckvidd för basenheten. Du kan slå på eller stänga av denna ljudvarning:

- Tryck på den vänstra knappen, **"Meny"** (Meny).
- Tryck på upp- eller nedknappen  (15) /  (7) upprepade gånger tills **"HS inställn."** (HS Settings) är valt.
- Tryck på **"Välj"** (Select) för att bekräfta.
- Tryck på upp- eller nedknappen  (15) /  (7) upprepade gånger tills **"Ton inställ"** (Tone Setup) är valt.
- Tryck på **"Välj"** (Select) för att bekräfta.
- Tryck på upp- eller nedknappen  (15) /  (7) upprepade gånger tills **"Räckv. larm"** (Range Alarm) är valt.
- Välj
 - **"På"** (On): för att slå på räckviddslarmet
 - **"Av"** (Off): för att stänga av räckviddslarmet
- Tryck på **"Spara"** (Save) (13) för att bekräfta ditt val eller på **"Bakåt"** (Back) (5) om du vill lämna menyn utan att spara.

7.19 Displaykontrast





För att ändra displaykontrasten:

- Tryck på den vänstra knappen, **"Meny"** (Menu).
- Tryck på upp- eller nedknappen  (15) /  (7) upprepade gånger tills **"HS inställn."** (HS Settings) är valt.
- Tryck på **"Välj"** (Select) för att bekräfta.
- Tryck på upp- eller nedknappen  (15) /  (7) upprepade gånger tills **"LCD kontrast"** (LCD Contrast) är valt.

- Tryck på **"Välj"** (Select) för att bekräfta.
- Tryck på upp- eller nedknappen  15 /  7 upprepade gånger för att ställa in kontrasten på ett värde mellan 0 (ljus) och 16 (mörk).
- Tryck på **"Spara"** (Save) 13 för att bekräfta ditt val eller på **"Bakåt"** (Back) 5 om du vill lämna menyn utan att spara.





7.20 Ändra handenhetens namn

Du kan ändra namnet som visas på handenheten i vänteläge.

- Tryck på den vänstra knappen, **"Meny"** (Menu).
- Tryck på upp- eller nedknappen  15 /  7 upprepade gånger tills **"HS inställn."** (HS Settings) är valt.
- Tryck på **"Välj"** (Select) för att bekräfta.
- Tryck på upp- eller nedknappen  15 /  7 upprepade gånger tills **"HS namn"** (HS Name) är valt.
- Tryck på **"Välj"** (Select) för att bekräfta.
- Ange det nya namnet för handenheten, och tryck på **"Radera"** (Erase) om du behöver radera tecken framför markören.
- Tryck på **"Spara"** 13 (Save) för att bekräfta ditt val eller på **"Bakåt"** (Back) 5 om du vill lämna menyn utan att spara.





7.21 Autosvar

När det kommer ett inkommande samtal och handenheten är i basenheten, går telefonen automatiskt ut på linjen när den lyfts. Den här funktionen kan slås på och av.

- Tryck på den vänstra knappen, **"Meny"** (Menu).
- Tryck på upp- eller nedknappen  15 /  7 upprepade gånger tills **"HS inställn."** (HS Settings) är valt.
- Tryck på **"Välj"** (Select) för att bekräfta.
- Tryck på upp- eller nedknappen  15 /  7 upprepade gånger tills **"Autosvar"** (Auto Answer) är valt.
- Tryck på **"Välj"** (Select) för att bekräfta.
- Välj
 - **'På'** (On): för att slå på autosvarsfunktionen
 - **'Av'** (Off): för att stänga av autosvarsfunktionen
- Tryck på **"Spara"** (Save) 13 för att bekräfta ditt val eller på **"Bakåt"** (Back) 5 om du vill lämna menyn utan att spara.

7.22 Slå på och av visuell ringsignal och vibrationssignal

Om du slår på den visuella ringsignalen och vibrationssignalen blinkar den visuella ringsignalen 1 och handenheten vibrerar vid inkommande samtal.





- Håll in knappen  9 tills ikonen  visas för att aktivera dem.
- Håll in knappen  9 tills ikonen  försvinner för att inaktivera dem.

8 Återställa handenheten

Du kan återställa handenheten till de inställningar som gällde från början, och radera all information som finns i telefonboken, samtalsloggen, inställda ringvolym/melodier,

ljudinställningar, larm, språk och återuppringningsposter. Det går inte att återställa kontrastinställningen för LCD-skärmen.

För att återställa standardinställningarna:

- Tryck på den vänstra knappen, "**Meny**" (Menu).
- Tryck på upp- eller nedknappen  (15) /  (7) upprepade gånger tills "**HS inställn.**" (HS Settings) är valt.
- Tryck på "**Välj**" (Select) för att bekräfta.
- Tryck på upp- eller nedknappen  (15) /  (7) upprepade gånger tills "**HS grundinst**" (HS Reset) är valt.
- Tryck på "**Välj**" (Select) för att bekräfta.
- Ange PIN-koden (0000).
- Tryck på "**Nollst**" (13) (Reset) för att bekräfta ditt val eller på "**Bakåt**" (5) (Back) om du vill lämna menyn utan att spara.

Standardinställningarna är:







Alarm:	Av
Ljud inst.:	3
INT/EXT melodi:	Melodi 3
INT/EXT ringvolym:	Volym 3
Knappton:	På
Räckviddslarm:	På
Handenhetens namn:	HS1
Tidsformat:	24 timmar
Datumformat:	DD-MM
Telefonbok:	Tom
Samtalslogg:	Tom
Återuppringningslista:	Tom
Autosvar:	Av
Tid och datum:	0:00 01-01





När du har återställt telefonen måste du slå på handenheten igen, se "7.1 Slå på/av handenheten".

9 Ställa in klocka och alarm

9.1 Format för datum och tid

- Tryck på den vänstra knappen, "**Meny**" (Menu).
- Tryck på upp- eller nedknappen  (15) /  (7) upprepade gånger tills "**HS inställn.**" (HS Settings) är valt.
- Tryck på "**Välj**" (Select) för att bekräfta.
- Tryck på upp- eller nedknappen  (15) /  (7) upprepade gånger tills "**Datum & tid**" (Date & Time) är valt.
- Tryck på "**Välj**" (Select) för att bekräfta.
- Tryck på upp- eller nedknappen  (15) /  (7) upprepade gånger tills "**Datumformat**" (Date Format) eller "**Tidsformat**" (Time Format) är valt.
- Tryck på "**Välj**" (Select) för att bekräfta.







- Tryck på upp- eller nedknappen  (15) /  (7) för att välja datumformatet "DD-MM" / "MM-DD" eller tidsformatet "12-tim" / "24-tim" (12-Hour / 24-Hour).
- Tryck på "**Spara**" (Save) (13) för att bekräfta ditt val eller på "**Bakåt**" (Back) (5) om du vill lämna menyn utan att spara.

9.2 Ställa in datum och tid

- Tryck på den vänstra knappen, "**Meny**" (Menu) (13).



Om du har nummerpresentation på telefonen och operatören sänder datum och tid, kommer din klocka att ställas in automatiskt vid ett inkommande samtal.









- Tryck på upp- eller nedknappen  (15) /  (7) upprepade gånger tills "**HS inställn.**" (HS Settings) är valt.
- Tryck på "**Välj**" (Select) för att bekräfta.
- Tryck på upp- eller nedknappen  (15) /  (7) upprepade gånger tills "**Datum & tid**" (Date & Time) är valt.
- Tryck på "**Välj**" (Select) för att bekräfta.
- Tryck på upp- eller nedknappen  (15) /  (7) upprepade gånger tills "**Set datum**" (Set Date) eller "**Set time**" (Set Time) är valt.
- Tryck på "**Välj**" för att bekräfta.
- Ange korrekt datum/tid med sifferknapparna.
- Tryck på "**Spara**" (Save) (13) för att bekräfta ditt val eller på "**Bakåt**" (Back) (5) om du vill lämna menyn utan att spara.

9.3 Använda alarmfunktionen

Ställ in datum och tid och använd din handenhet för att ge dig en påminnelse-signal. Du kan ha olika alarminställningar för varje handenhet som är kopplad till din basenhet. Alarmet ringer bara på den handenheten, inte på basenheten eller någon annan handenhet.

Om ett av alarmen är inställt, visas alarminställningsikonen  i standbyläget på displayen. Du kan stoppa larmet genom att trycka på valfri knapp.

9.3.1 Ställa in larm

- Tryck på den vänstra knappen, "**Meny**" (Menu).
- Tryck på upp- eller nedknappen  (15) /  (7) upprepade gånger tills "**HS inställn.**" (HS Settings) är valt.
- Tryck på "**Välj**" (Select) för att bekräfta.
- Tryck på upp- eller nedknappen  (15) /  (7) upprepade gånger tills "**Alarm**" (Alarm) är valt.
- Tryck på "**Välj**" (Select) för att bekräfta.
- Tryck på upp- eller nedknappen  (15) /  (7) upprepade gånger och välj "**På**" (On) eller "**Av**" (Off).
- Tryck på "**Välj**" (Select) för att bekräfta.
- Om du väljer "**På**" (On) kan du nu ange tiden för larmet i formatet TT:MM. Använd sifferknapparna för att ange tiden. Tryck på "**Nästa**" (Next), varpå texten "**Snooze på/av**" (Snooze On/Off) visas. Tryck på upp- eller nedknappen  (15) /  (7) för att slå på eller stänga av snoozefunktionen.

- Tryck på "**Spara**" (Save) (13) för att bekräfta ditt val eller på "**Bakåt**" (Back) (5) om du vill lämna menyn utan att spara.



Om du väljer "**Snooze på**" (Snooze On) kommer alarmet att ljuda med regelbundna intervall på 11 minuter. Om du trycker på knappen (6) när alarmet ljuder kommer inställningen att ändras till "**Snooze av**" (Snooze Off).

10 Telefonboken

Med telefonboken kan du lagra 50 telefonnummer och namn. Du kan ange namn som är upp till 12 tecken långa och nummer som innehåller upp till 20 siffror.

10.1 Lägga till ett nummer och ett namn i telefonboken







- Tryck på den vänstra knappen, "**Meny**" (Menu).
- Tryck på upp- eller nedknappen (15) / (7) upprepade gånger tills "**Telefonbok**" (Phonebook) är valt.
- Tryck på "**Välj**" (Select) för att bekräfta.
- Tryck på upp- eller nedknappen (15) / (7) upprepade gånger tills "**Lägg till**" (New) är valt.
- Tryck på "**Välj**" (Select) för att bekräfta.
- Tryck på upp- eller nedknappen (15) / (7) upprepade gånger och välj "**På**" (On) eller "**Av**" (Off).
- Tryck på "**Välj**" (Select) för att bekräfta.
- Ange namnet med hjälp av den alfanumeriska knappsatsen (se även "7.13 Använda den alfanumeriska knappsatsen på handenheten")
- Tryck på "**Nästa**" (Next) och ange telefonnumret (upp till 20 siffror).
- Tryck på "**Nästa**" (Next) och välj den ringmelodi du vill koppla till numret med upp- eller nedknappen (15) / (7).
- Tryck på "**Spara**" (Save) (13) för att bekräfta ditt val eller på "**Bakåt**" (Back) (5) om du vill lämna menyn utan att spara.

10.2 Slå upp ett nummer i telefonboken





- Tryck på telefonboksknappen (7).
- Ange den första bokstaven i det önskade namnet med den alfanumeriska knappsatsen.
- Det första namnet i listan med denna bokstav visas på displayen.
- Tryck på upp- eller nedknappen (15) / (7) för att söka efter andra nummer i telefonboken.
- Om önskat nummer visas på displayen, kommer detta nummer automatiskt att slås så snart du trycker på lur av-knappen (12).

10.3 Ändra ett namn eller nummer i telefonboken

- Tryck på den vänstra knappen, "**Meny**" (Menu).
- Tryck på upp- eller nedknappen (15) / (7) upprepade gånger tills "**Telefonbok**" (Phonebook) är valt.
- Tryck på "**Välj**" (Select) för att bekräfta.





- Tryck på upp- eller nedknappen  15 /  7 upprepade gånger tills "**Ändra**" (Edit) är valt.
- Tryck på "**Välj**" (Select) för att bekräfta.
- Ange den första bokstaven i det önskade namnet med den alfanumeriska knappsatsen.
- Det första namnet i listan med denna bokstav visas på displayen.
- Tryck på upp- eller nedknappen  15 /  7 för att söka efter andra nummer i telefonboken.
- Tryck på "**Välj**" (Select) när önskat nummer visas på displayen.
- Ändra namnet med hjälp sifferknapparna (se även "7.13 Använda den alfanumeriska knappsatsen på handenheten").
- Tryck på "**Nästa**" (Next) och ändra vid behov telefonnumret.
- Tryck på "**Nästa**" (Next) och välj den ringmelodi du vill koppla till numret med upp- eller nedknappen  15 / .
- Tryck på "**Spara**" (Save) 13 för att bekräfta ditt val eller på "**Bakåt**" (Back)? 5 om du vill lämna meny utan att spara.

10.4 Radera en eller alla poster från telefonboken

- Tryck på den vänstra knappen, "**Meny**" (Menu).
- Tryck på upp- eller nedknappen  15 /  7 upprepade gånger tills "**Telefonbok**" (Phonebook) är valt.
- Tryck på "**Välj**" (Select) för att bekräfta.
- Tryck på upp- eller nedknappen  15 /  7 upprepade gånger tills "**Radera**" (Delete) eller "**Radera alla**" (Delete All) är valt
- Tryck på "**Välj**" (Select) för att bekräfta.
- På skärmen visas nu texten "**Bekräfta?**" (Confirm) Du kan i detta läge trycka på "**Radera**" (Del) eller "**Radera alla**" (Del All) om du vill genomföra raderingen, eller på "**Avbryt**" (Cancel) om du vill ångra dig och avsluta.

10.5 Telefonboksstatus

Telefonboksstatus visar det antal poster som finns sparade i telefonboken.



- Tryck på den vänstra knappen, "**Meny**" (Menu).
- Tryck på upp- eller nedknappen  15 /  7 upprepade gånger tills "**Telefonbok**" (Phonebook) är valt.
- Tryck på "**Välj**" (Select) för att bekräfta.
- Tryck på upp- eller nedknappen  15 /  7 upprepade gånger tills "**Tel Bok stat**" (PB Status) är valt.
- Tryck på "**Välj**" (Select) för att bekräfta.

11 Snabbknapparna M1–M4

11.1 Spara ett nummer som ett kortnummer

Du kan spara upp till 4 telefonnummer i snabbknapparna (M1–M4). Alla nummer sparas även i telefonboken.

- Tryck en av de 4 minnesknapparna (M1–M4).
- Displayen kommer att visa "**Nummer?**" (Number?). Ange telefonnumret (upp till 20 siffror).
- Tryck på knappen "**Nästa**" (Next).

- Välj den ringmelodi du vill koppla till numret med upp- eller nedknappen  (15) /  (7).
- Tryck på "**Spara**" (Save) (13) för att bekräfta ditt val eller på "**Bakåt**" (Back) (5) om du vill lämna menyn utan att spara.

11.2 Visa telefonnumren lagrade i snabbknapparna

De nummer som hör till snabbknapparna är sparade på plats 1-4 i telefonboken.

- Tryck på telefonboksknappen  (7).
- Tryck på upp- eller nedknappen  (15) /  (7) för att söka efter andra nummer.

11.3 Ändra telefonnumren lagrade i snabbknapparna

Följ beskrivningen i "10.3 Ändra ett namn eller nummer i telefonboken".



De nummer som hör till snabbknapparna är sparade som M1, M2, M3 och M4 i telefonboken. När du ändrar namnet kan du bara göra tillägg, som exempelvis "M1: Hem", men däremot inte radera det förinställda namnet.





11.4 Visa ett telefonnummer som lagrats som snabbknapp

Följ beskrivningen i "10.4 Radera en eller alla poster från telefonboken"

12 Basenhetens funktion

12.1 Inställning av paustid



Du kan ställa in en kort (100 ms) eller lång (300 ms) paustid. 100 ms är inställt som standard! Du kan dock ändra detta om du önskar en längre paustid:



- Tryck på den vänstra knappen, "**Meny**" (Menu).
- Tryck på upp- eller nedknappen  (15) /  (7) upprepade gånger tills "**BS inställn.**" (BS Settings) är valt.
- Tryck på "**Välj**" (Select) för att bekräfta.
- Tryck på upp- eller nedknappen  (15) /  (7) upprepade gånger tills "**R knapp**" (Flash Time) är valt.
- Tryck på "**Välj**" (Select) för att bekräfta.
- Välj
 - "**R-1**": (kort) om du vill ha en paus på 100 ms
 - "**R-2**": (lång) om du vill ha en paus på 300 ms
- Tryck på "**Spara**" (Save) (13) för att bekräfta ditt val eller på "**Bakåt**" (Back) (5) om du vill lämna menyn utan att spara.

12.2 Ändra PIN-koden (systemkod)

Du kan endast nå vissa funktioner om du känner till basenhetens PIN-kod.

PIN-koden innehåller fyra tecken. Standardinställningen för PIN-koden är 0000. Gör på följande sätt om du vill ändra PIN-koden till en egen hemlig kod:

- Tryck på den vänstra knappen, "**Meny**" (Menu).
- Tryck på upp- eller nedknappen  (15) /  (7) upprepade gånger tills "**BS inställn.**" (BS Settings) är valt.
- Tryck på "**Välj**" (Select) för att bekräfta.







- Tryck på upp- eller nedknappen  (15) /  (7) upprepade gånger tills "**Ändra PIN**" (Modify PIN) är valt.
- Tryck på "**Välj**" (Select) för att bekräfta.
- Ange nuvarande PIN-kod och tryck på "**Nästa**" (Next).
- Ange ny PIN-kod och tryck på "**Nästa**" (Next).
- Ange den nya PIN-koden igen, och tryck på "**Spara**" (Save) (13) för att bekräfta den nya PIN-koden, eller på "**Bakåt**" (5) (Back) om du vill lämna menyn utan att spara.

12.3 Ställa in uppringningssättet

Två typer av uppringningslägen kan förekomma på en telefonlinje:

- DTMF/Tonuppringning (vanligast)
- Uppringning med pulsval (för äldre installationer)





Ändra uppringningssätt:

- Tryck på den vänstra knappen, "**Meny**" (Menu).
- Tryck på upp- eller nedknappen  (15) /  (7) upprepade gånger tills "**BS inställn.**" (BS Settings) är valt.
- Tryck på "**Välj**" (Select) för att bekräfta.
- Tryck på upp- eller nedknappen  (15) /  (7) upprepade gånger tills "**Puls/Ton**" (Dial Mode) är valt.
- Tryck på "**Välj**" (Select) för att bekräfta.
- Tryck på upp- eller nedknappen  (15) /  (7) upprepade gånger tills "**Ton**" (Tone) eller "**Puls**" (Pulse) är valt.
- Tryck på "**Spara**" (13) (Save) för att bekräfta ditt val eller på "**Bakåt**" (5) (Back) om du vill lämna menyn utan att spara.

12.4 Återställa basenheten

Du kan återställa basenheten till dess standardinställningar.

För att återställa standardinställningarna:

- Tryck på den vänstra knappen, "**Meny**" (Menu).
- Tryck på upp- eller nedknappen  (15) /  (7) upprepade gånger tills "**BS inställn.**" (BS Settings) är valt.
- Tryck på "**Välj**" (Select) för att bekräfta.
- Tryck på upp- eller nedknappen  (15) /  (7) upprepade gånger tills "**BS grundinst**" (BS Reset) är valt.
- Tryck på "**Välj**" för att bekräfta.
- Ange PIN-koden (0000).
- Tryck på "**Nollst**" (Reset) (13) för att bekräfta ditt val eller på "**Bakåt**" (Back) (5) om du vill lämna menyn utan att spara.

Standardinställningarna är:

Puls/Ton:	Ton
R knapp:	R-1
PIN-kod:	0000

12.5 Lagra ett nummer för en fotoknapp

Du kan lagra ett nummer på upp till 32 siffror för varje fotoknapp. För att lagra numret:

- Tryck på Memo-knappen (20).

- Displayen kommer att visa '- - - - -'.
- Ange telefonnumret (upp till 32 siffror).
- Tryck på Memo-knappen  igen.
- Tryck på fotoknappen.



Information om hur du ringer dessa nummer finns i "7.3.6 Ringa ett programmerat nummer med hjälp av fotoknapparna".

13 Ytterligare handenheter och basenheter

Du kan registrera upp till 5 handenheter på en basenhet. Varje handenhet kan registrera upp till 4 basenheter och användaren kan välja vilken basenhet som ska användas. Som standard är handenhet 1 registrerad på basenhet 1.

13.1 Lägga till en ny handenhet



Detta behövs bara när du har avregistrerat en handenhet eller när du har köpt en ny.

Håll in sökknappen    (17) på basenheten i 5 sekunder. Basenheten stannar i registreringsläge i 3 minuter. Gör följande för att registrera handenheten:

- Tryck på den vänstra knappen, "**Meny**" (Menu).
- Tryck på upp- eller nedknappen  (15) /  (7) upprepade gånger tills "**Registrering**" (Registration) är valt.
- Tryck på "**Välj**" (Select) för att bekräfta.
- Tryck på upp- eller nedknappen  (15) /  (7) för att välja en basenhet (1–4).
- Handenheten söker nu efter en basenhet, och när en basenhet har hittats blir du tillfrågad om systemets PIN-kod (basenhetens PIN-kod, som standard 0000).
- Ange PIN-koden och tryck på "**Välj**" (Select).
- Standbyskärmen visas när registreringen är genomförd, följt av handenhetens namn och nummer.







Varje handenhet kan kopplas till fyra olika DECT-basenheter. Varje basenhet tilldelas ett nummer från 1 till 4 i handenheten. När du kopplar in en ny handenhet, kan du tilldela denna ett nummer. Du bör använda nummer 1.



13.2 Ta bort en handenhet

Du kan koppla bort en handenhet från en basenhet. Du bör göra detta om en handenhet är skadad och måste bytas ut.



Du kan bara koppla bort en annan handenhet, inte den handenhet som du använder för bortkopplingen.

- Tryck på den vänstra knappen, "**Meny**" (Menu).
- Tryck på upp- eller nedknappen  (15) /  (7) upprepade gånger tills "**BS inställn.**" (BS Settings) är valt.
- Tryck på "**Välj**" (Select) för att bekräfta.
- Tryck på upp- eller nedknappen  (15) /  (7) upprepade gånger tills "**Avreg HS**" (Terminate HS) är valt.

- Tryck på "**Välj**" (Select) för att bekräfta.
- Ange PIN-koden och tryck på "**OK**".
- Tryck på upp- eller nedknappen  (15) /  (7) för att välja handenhet. Om du väljer den handenhet du använder, eller en handenhet som inte finns, hörs en varningssignal.
- Tryck på "**Välj**" (Select) (13) för att bekräfta ditt val eller på "**Bakåt**" (5) (Back) om du vill lämna menyn.

13.3 Välja en basenhet

Om din handenhet är kopplad till fler basenhetsstationer (max. 4) måste du välja en basenhet, detta eftersom handenheten bara kan kommunicera med en basenhet åt gången.

- Tryck på den vänstra knappen, "**Meny**" (Menu).
- Tryck på upp- eller nedknappen  (15) /  (7) upprepade gånger tills "**HS inställn.**" (HS Settings) är valt.
- Tryck på "**Välj**" (Select) för att bekräfta.
- Tryck på upp- eller nedknappen tills "**Välj bas**" (Select Base) är valt.
- Tryck på "**Välj**" (Select) för att bekräfta.
- Tryck på upp- eller nedknappen  (15) /  (7) för att välja basenhet. Om du väljer den nuvarande basenheten, eller en basenhet som inte finns, hörs en varningssignal.
- Displayen kommer att visa "**Vald BSx**" (Selected BSx). Tryck på "**Välj**" (Select) för att bekräfta.





Obs! Handenheten måste kopplas till basenheten innan du kan välja en basenhet.

13.4 Använda flera handenheter





Dessa funktioner kan bara användas när mer än en handenhet är kopplade till basenheten.

13.4.1 Ringa till en annan handenhet

- Tryck på knappen för internt samtal  (14).
- "**Intercom 1 2 3 4 5**" visas på skärmen.
- Slå numret till den handenhet du vill ringa till.
- Efter samtalet trycker du på lur på-knappen  (6) för att lägga på.

13.4.2 Ta emot ett internt samtal

- Ikonen för internsamtal  och numret på den handenhet som ringer upp anges på displayen.
- Tryck på lur av-knappen  (12) för att acceptera internsamtalet.



ELLER

- Lyft handenheten från basenheten (om autosvarsalternativet är aktiverat, se avsnitt "7.21 Autosvar")
- Numret på den uppringandes handenhet visas på displayen under samtalet.
- Efter samtalet trycker du på lur på-knappen  (6) för att lägga på.



13.4.3 Ta emot ett externt samtal under ett pågående internsamtal

Om du får ett externt samtal under ett internsamtal, kommer en signal om ett väntande samtal (dubbel signal) att ges på båda de handenheter som används för det interna samtalet.

- Tryck på lur på-knappen  (6) för att avsluta det interna samtalet.



- Tryck på lur av-knappen  (12) för att acceptera det externa samtalet.
- Efter samtalet trycker du på lur på-knappen  (6) för att lägga på.

13.4.4 Överföra ett samtal till en annan handenhet

- Du har ett externt samtal på linjen.
- Tryck på knappen för internsamtal  (14). "Intercom 1 2 3 4 5" visas på skärmen.
- Slå numret till den handenhet du vill överföra samtalet till.
- Du kan föra ett privat samtal om någon svarar på den handenhet som du ringer. Tryck på lur på-knappen  (6) för att överföra det externa samtalet.
- Om ingen svarar på den uppringda handenheten trycker du på knappen för internsamtal  (14) för att tala med den externa uppringaren igen.

13.4.5 Konferenssamtal (två interna handenheter och en extern uppringare)

Du kan ha en telefonkonversation med en intern och en extern uppringare samtidigt.



- Tryck på knappen för internsamtal  (14) medan du har en extern uppringare i luren. Det externa samtalet parkeras.
- Slå numret till den handenhet du vill inkludera i samtalet. Du kan växla mellan den interna och externa linjen genom att trycka på knappen för internsamtal  (14).
- När någon svarar på den uppringda handenheten trycker du på knappen  (11).
- Du är nu ansluten till den externa och den interna samtalspartnern och du kan prata med dem samtidigt (konferenssamtal).

14 Nummerpresentation/CLIP





Du kan endast använda den här tjänsten om du abonnerar på tjänsten nummerpresentation. Kontakta din telefonleverantör för mer information.

När du tar emot ett samtal, visas det uppringande telefonnumret, datumet och tiden på handenhetens display. Om namnet är inprogrammerat i telefonboken visas det namnet!

Telefonen kan lagra 40 samtal i en samtalslista som kan visas senare. När minnet är fullt ersätter nya samtal automatiskt de gamla i minnet. Ikonen  blinkar på displayen om det finns nya obesvarade samtal i samtalslistan. Om samtalslistan är tom och du trycker på samtalsloggknappen  (15) visas "Tom" (Empty).

Du kan visa information om ett inkommande samtal:



- Tryck på knappen samtalslista  (15). Telefonnumret visas på den första raden. Namnet på uppringaren (om sådan information överförs av telenätet, eller om namnet finns lagrat i telefonbokens minne) anges på den andra raden, och datum/tid på rad 3. Längst upp till höger på skärmen kan du se följande ikon, följt av placeringen i samtalslistan:
 -  : Oläst eller obesvarat samtal
 -  : Läst eller besvarat samtal

14.1 Samtalslistan



Mottagna samtal lagras i samtalslistan (max. 40 nummer).

- Tryck kort på samtalslisteknappen  (15) för att visa det senaste samtalet.





ELLER

- Tryck på den vänstra knappen, "**Meny**" (Menu).
- Tryck på "**Välj**" för att bekräfta.
- Namnet och telefonnumret för den senaste uppringaren visas på displayen.
- Det datum och den tidpunkt samtalet togs emot anges för varje samtal.
- Tryck på upp- eller nedknappen  (15) /  (7) om du vill bläddra bland övriga nummer i listan.



- Telefonen återgår till standbyläget om du inte trycker på upp- eller nedknappen  (15) /  (7) under 1 minut.
- När ett samtal har tagits emot, anges uppringarens nummer på displayen i 15 sekunder efter den sista signalen.

14.2 Ringa ett nummer i samtalslistan





- Tryck på samtalslisteknappen  (15) för att gå till samtalslistan.
- Tryck på upp- eller nedknappen  (15) /  (7) upprepade gånger för att välja nummer.
- När numret visas på displayen, kommer detta nummer automatiskt att slås så snart lur av-knappen  (12) trycks ned.

14.3 Spara ett nummer från samtalslistan i telefonboken

- Tryck på den vänstra knappen, "**Meny**" (Menu).
- Tryck på "**Välj**" (Select) för att bekräfta.
- Tryck på upp- eller nedknappen  (15) /  (7) upprepade gånger för att välja nummer.
- Tryck på "**Mer**" (More) (5).
- Tryck på upp- eller nedknappen  (15) /  (7) upprepade gånger tills "**Lägg till PB**" (Add to PB) är valt.
- Tryck på "**Välj**" (Select) för att bekräfta.
- '**Namn?**' (Name?) visas. Använd knappsatsen för att ange det nya namnet. Om namnet skickades över telefonnätet kan du redigera det innan du sparar det. Tryck på "**Nästa**" (5) för att bekräfta.
- Telefonnumret visas. Redigera numret vid behov och tryck på "**Next**" (Nästa) (5) igen för att spara posten i telefonboken.
- Välj den ringmelodi du vill koppla till numret med upp- eller nedknappen  (15) /  (7).
- Tryck på "**Spara**" (13) (Save) för att bekräfta ditt val eller på "**Bakåt**" (5) (Back) om du vill lämna menyn utan att spara.





14.4 Radera nummer från samtalslistan

14.4.1 Radera ett nummer

- Tryck på den vänstra knappen, "**Meny**" (Menu).
- Tryck på "**Välj**" (Select) för att bekräfta.
- Tryck på upp- eller nedknappen  (15) /  (7) upprepade gånger för att välja nummer.
- Tryck på "**Mer**" (5) (More).
- Tryck på upp- eller nedknappen  (15) /  (7) upprepade gånger tills "**Radera**" (Delete) är valt.
- Tryck på "**Välj**" (Select) för att bekräfta.





- Tryck på "**Radera**" (Del) (13) för att genomföra raderingen, eller på "**Ångra**" (5) (Cancel) om du vill lämna menyn utan att spara.

14.4.2 Radera alla nummer

- Tryck på den vänstra knappen, "**Meny**". (Menu)
- Tryck på "**Välj**" (Select) för att bekräfta.
- Tryck på upp- eller nedknappen  (15) /  (7) upprepade gånger för att välja nummer.
- Tryck på "**Mer**" (More) (5).
- Tryck på upp- eller nedknappen  (15) /  (7) upprepade gånger tills "**Radera alla**" (Delete All) är valt.
- Tryck på "**Välj**" (Select) för att bekräfta.
- Tryck på "**Radera alla**" (Del All) (13) för att genomföra raderingen, eller på "**Ångra**" (Cancel) (5) om du vill lämna menyn utan att spara.

15 Indikator för röstmeddelande

Den här funktionen fungerar enbart om du har en röstmeddelande- eller telefonsvarartjänst och om nätverket sänder denna information tillsammans med nummerpresentationen (CLIP)!

Ikonen  och texten "**MSG väntar**" (MSG WTG ON) visas på displayen när du får ett nytt meddelande i röstbrevlådan. Ikonen  försvinner så snart du har lyssnat på meddelandet. Om du vill ta bort ikonen  trycker du på knappen för samtalslistan,  (7), och håller sedan ned sifferknappen 4. Tryck sedan på lur på-knappen  (6) för att återgå till vänteläge.

16 Felsökning

Fel	Möjlig orsak	Lösning
Ingen visning, displayen är mörk	Batterierna är urladdade	Kontrollera isättningen av batterierna
		Ladda batterierna
	Handenheten är avstängd	Sätt på handenheten
Ingen ton	Telefonsladden är dåligt ansluten eller trasig	Kontrollera anslutningen av telefonsladden
	Linjen används av en annan handenhet	Vänta tills den andra handenheten lägger på
Ikonen  blinkar	Handenheten är utom räckvidd	Flytta handenheten närmare basen
	Basen har ingen strömförsörjning	Kontrollera att basen är ansluten till elnätet
	Handenheten är inte registrerad till basen	Koppla handenheten till basenheten
Basen eller handenheten ringer inte	Ringvolymen är noll eller låg	Justera ringvolymen

Tonen är bra men det går inte att ansluta	Uppringningssättet är fel	Byt uppringningssätt (puls/ton)
Det är inte möjligt att överföra ett samtal på PABX	Paustiden är för kort	Ändra paustiden
Telefonen reagerar inte när du trycker på knapparna	Fel användning	Ta bort batterierna i minst en minut och sätt tillbaka dem på sin plats

17 Tekniska data

Standard:	DECT (Digital Enhanced Cordless Telecommunications) GAP (Generic Access Profile)
Frekvensomfång:	1 880 till 1 900 MHz
Antal kanaler:	120 duplexkanaler
Modulering:	GFSK
Talkodning:	32 kbit/s
Utsläppsenergi:	10 mW (medelenergi per kanal)
Räckvidd:	300 m i öppen miljö/50 m max inomhus
Strömförsörjning:	In: 230 V AC / 50 Hz - Ut: 7,5 V DC/300 mA
Handenhetens batterier:	3 laddningsbara AAA-batterier, NiMh 600 mAh
Handenhetens standbytid:	100 timmar i standby
Handenhetens samtalstid:	10 timmar
Laddningstid:	16 timmar
Uppringningsläge	Ton/Puls
Normala användarförhållanden:	+5 till +45 °C
R knapp:	100 ms eller 300 ms

18 Topcoms garanti

18.1 Garantiperiod

Garantiperioden på Topcoms produkter omfattar 24 månader. Garantin börjar gälla på inköpsdagen. Standardbatterier och uppladdningsbara batterier (typ AA/AAA) omfattas inte av garantin.

Förbrukningsartiklar eller defekter som har en försumbar effekt på utrustningens funktion eller värde omfattas inte av garantin.

Garantianspråket måste styrkas genom uppvisande av inköpskvitto i original eller kopia, där inköpsdatumet och enhet/modell anges.

18.2 Handläggning av garantianspråk

En felaktig apparat måste returneras till något av Topcoms servicecenter tillsammans med ett giltigt inköpskvitto.

Om ett fel uppstår på enheten under garantiperioden åtgärdar Topcom eller dess officiellt förordnade servicecenter alla defekter orsakade av material- eller tillverkningsfel utan kostnad. Detta sker antingen genom reparation eller utbyte av den felaktiga enheten eller av

delar av den felaktiga enheten. Vid utbyte kan den nya produktens färg och modell skilja sig från den ursprungligen inköpta produktens.

Garantiperioden inleds på det ursprungliga inköpsdatumet, och perioden förlängs inte om enheten byts ut eller repareras av Topcom eller något av dess förordnade servicecenter.

18.3 Undantag från garantin

Skador eller defekter som har orsakats av felaktig behandling eller användning, och skador som har uppkommit till följd av användning av delar eller tillbehör som inte är original, omfattas inte av garantin.

Vidare omfattar inte garantin skador som orsakas av yttre faktorer, såsom blixtnedslag, vatten och brand och inte heller skador som uppkommer under transport.

Inga garantianspråk kan göras om serienumret på enheterna har ändrats, tagits bort eller gjorts oläsligt.

Alla garantikrav ogiltigförklaras om enheten har reparerats, ändrats eller modifierats av köparen.

Den här produkten får endast användas med uppladdningsbara batterier. Om du vill byta ut batterierna som medföljde produkten, kontrollera då att de batterier som du använder är lämpliga och uppladdningsbara. Alkaliska batterier får under INGA omständigheter användas i handenheter.

Om du använder alkaliska batterier och placerar handenheter på basenheten, kommer batterierna att hettas upp och de kan explodera. Eventuella skador som uppstår kommer inte att ersättas av tillverkaren, och de skador som uppstår på produkten omfattas inte av garantin. Du får själv betala eventuella reparationer.

1 Consigli di sicurezza

Adottare sempre i seguenti consigli di sicurezza prima di utilizzare apparecchiature elettroniche.

Leggere attentamente le seguenti informazioni relative alla sicurezza e al corretto utilizzo. Acquisire familiarità con tutte le funzioni dell'apparecchiatura. Conservare con cura questo libretto di avvertenze e, all'occorrenza, consegnarlo ad altri eventuali utenti dell'apparecchiatura.

Sicurezza e protezione elettrica

- Non azionare l'apparecchiatura se la spina di alimentazione, il cavo o l'apparecchiatura stessa presentano danni.
- Se l'apparecchiatura cade, farla verificare da un tecnico prima di utilizzarla ancora.
- All'interno del dispositivo sono presenti tensioni elettriche pericolose. Non aprire mai l'involucro e non inserire oggetti nei fori di ventilazione.
- Non versare liquidi sull'apparecchiatura. In caso di emergenza, estrarre la spina dalla presa.
- Analogamente, se si riscontra un difetto durante l'uso o prima dell'avvio mentre si pulisce l'apparecchio, estrarre la spina dalla presa.
- Non toccare il caricatore e i contatti della spina con oggetti appuntiti o di metallo.
- Non effettuare alcuna modifica o riparazione dell'apparecchiatura. Le riparazioni del dispositivo o dei cavi di alimentazione devono essere eseguite esclusivamente da un centro di assistenza specializzato. Una riparazione non eseguita a regola d'arte può comportare gravi danni all'utente.
- I bambini hanno la tendenza a sottovalutare i pericoli associati alle apparecchiature elettriche. Di conseguenza non lasciare mai i bambini da soli nei pressi di apparecchiature elettriche.
- Non utilizzare il dispositivo in una stanza umida (p. es. nel bagno) o in stanze particolarmente polverose.
- Le apparecchiature che rimangono collegate all'alimentazione durante un temporale possono venire danneggiate dai lampi. Estrarre quindi la spina dalla presa di corrente durante un temporale.
- Per scollegare completamente l'apparecchiatura dalla fonte di corrente, rimuovere la spina dalla presa. Per eseguire questa operazione, tirare la spina stessa e mai il cavo.
- Proteggere il cavo di alimentazione dalle superfici calde o da altre possibili fonti di danni ed evitare che assuma posizioni forzate.
- Controllare regolarmente il cavo di alimentazione per verificare che non sia danneggiato.
- Prima dell'uso, svolgere completamente il cavo.
- Assicurarsi che il cavo non rappresenti un pericolo per chi ci cammina sopra.
- Il funzionamento di alcuni dispositivi medici può subire interferenze.
- Il portatile potrebbe causare un ronzio sgradevole negli apparecchi acustici.

Sicurezza antincendio

- Il calore che si accumula all'interno del dispositivo può causare difetti e/o l'incendio dell'apparecchiatura. Non esporre quindi l'apparecchiatura a temperature estreme:
 - non esporre alla luce solare diretta e al calore di un apparecchio di riscaldamento.
 - Non coprire i fori di ventilazione.

Pericolo di esplosione

- Non buttare mai le batterie nel fuoco.

Rischio di avvelenamento

- Tenere le batterie fuori dalla portata dei bambini.

Nota

- Utilizzare esclusivamente lo spinotto per caricatore in dotazione. L'uso di altri caricatori può danneggiare le batterie.
- La presa a muro deve essere vicina e accessibile.
- Utilizzare esclusivamente batterie ricaricabili dello stesso tipo. Collocare le batterie con la polarità nella posizione corretta all'interno del vano batterie (la polarità è indicata all'interno del portatile). Non utilizzare mai batterie normali non ricaricabili.



Nel caso in cui si verificano interruzioni di corrente, non essendo possibile utilizzare questo telefono, per le eventuali chiamate d'emergenza utilizzare un telefono ad alimentazione indipendente, ad esempio un cellulare.

2 Smaltimento del dispositivo (ambiente)



Alla conclusione del suo ciclo di vita, il prodotto non deve essere gettato nel contenitore dei rifiuti domestici, ma deve essere depositato presso un apposito punto di raccolta per il riciclaggio di apparecchi elettrici ed elettronici. Il simbolo presente sul prodotto, nella guida per l'utente e/o sulla confezione specifica la modalità di smaltimento.

Alcuni materiali del prodotto possono essere riutilizzati se consegnati presso un centro di riciclaggio. Consentendo il riutilizzo di alcune parti o materie prime dei prodotti utilizzati, si contribuisce in modo significativo alla salvaguardia dell'ambiente.

Per ulteriori informazioni sui centri di raccolta presenti nella vostra zona, contattare le autorità locali.

3 Pulizia

Pulire il telefono con un panno leggermente umido o con un panno antistatico. Non utilizzare mai prodotti per la pulizia o solventi abrasivi.

4 Modalità ECO (bassa radiazione)

Questo telefono senza fili (conforme alla norma DECT) consente un funzionamento a bassa radiazione. L'intensità delle radiazioni del segnale radio tra la stazione base ed il portatile è ridotta al minimo quando il portatile si trova sulla stazione base. Solamente quando il portatile viene rimosso dalla stazione base o si riceve una chiamata, l'intensità delle radiazioni del segnale radio aumenta fino alla normale potenza.

Questo non significa che la normale radiazione DECT è nociva per la salute. La modalità bassa radiazione evita il carico inutile di radiazioni DECT quando non è richiesta alcuna comunicazione tra la stazione base ed il portatile.

Per motivi tecnici, non è possibile far funzionare portatili supplementari in modalità bassa radiazione (un portatile supplementare non posizionato nelle immediate vicinanze della stazione base continuerebbe sempre a cercare una stazione base a causa del segnale radio debole).

La modalità bassa radiazione è attivata nelle impostazioni di fabbrica. La modalità bassa radiazione è disattivata automaticamente se si collega un portatile supplementare.

5 Installazione



Prima di utilizzare il telefono per la prima volta, accertarsi che le batterie siano state caricate. In caso contrario, il telefono potrebbe non funzionare in modo ottimale.

5.1 Installazione della base

Per l'installazione, eseguire le operazioni descritte di seguito.

- Inserire nella presa a muro di 230V una delle estremità del cavo dell'adattatore e l'altra nella presa dell'adattatore nella parte inferiore della base.
- Collegare un'estremità del cavo telefonico alla presa telefonica a muro e l'altra estremità alla parte inferiore della base. Usare il cavo telefonico in dotazione.

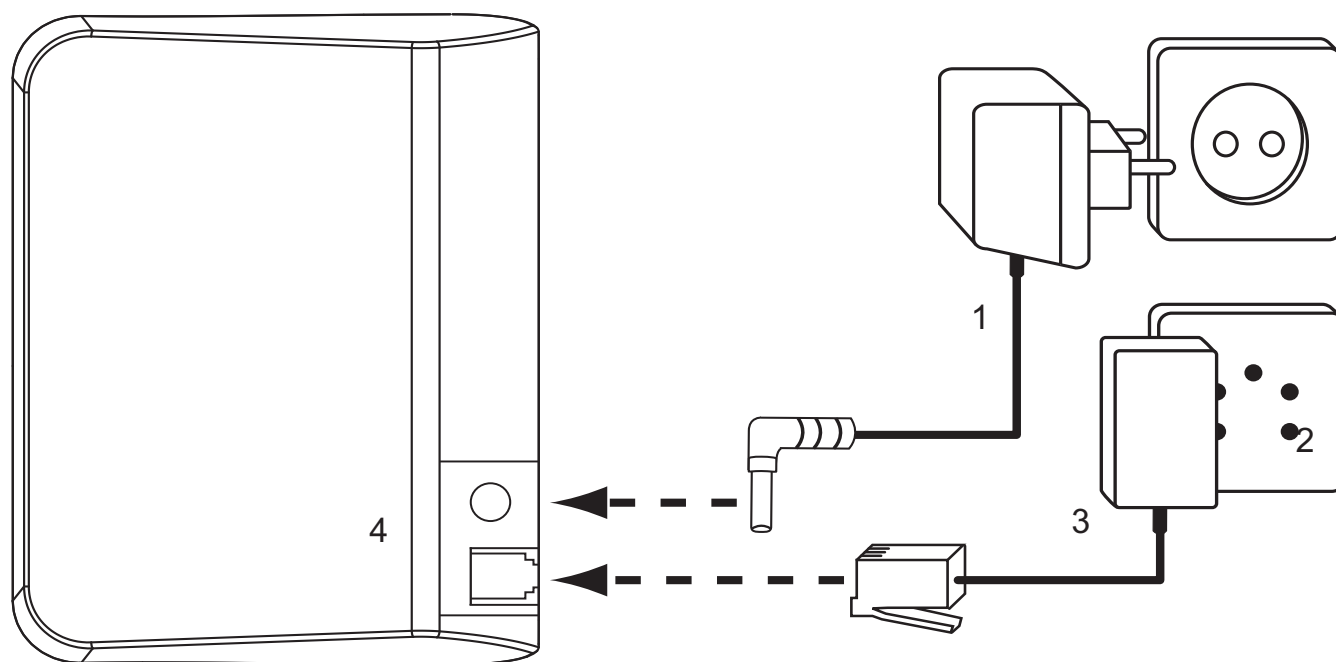

1. Cavo di alimentazione
2. Presa telefonica a parete
3. Cavo telefonico
4. Veduta della parte inferiore della base

5.2 Installazione delle batterie

- Aprire il vano batterie. (vedi sotto).
- Inserire le batterie **rispettando la polarità (+ e -)**.
- Chiudere il vano batterie.
- Lasciare il portatile sulla base per caricarlo per 16 ore. Indicatore di carica del portatile LED ⑰ si illumina quando posto sulla base.

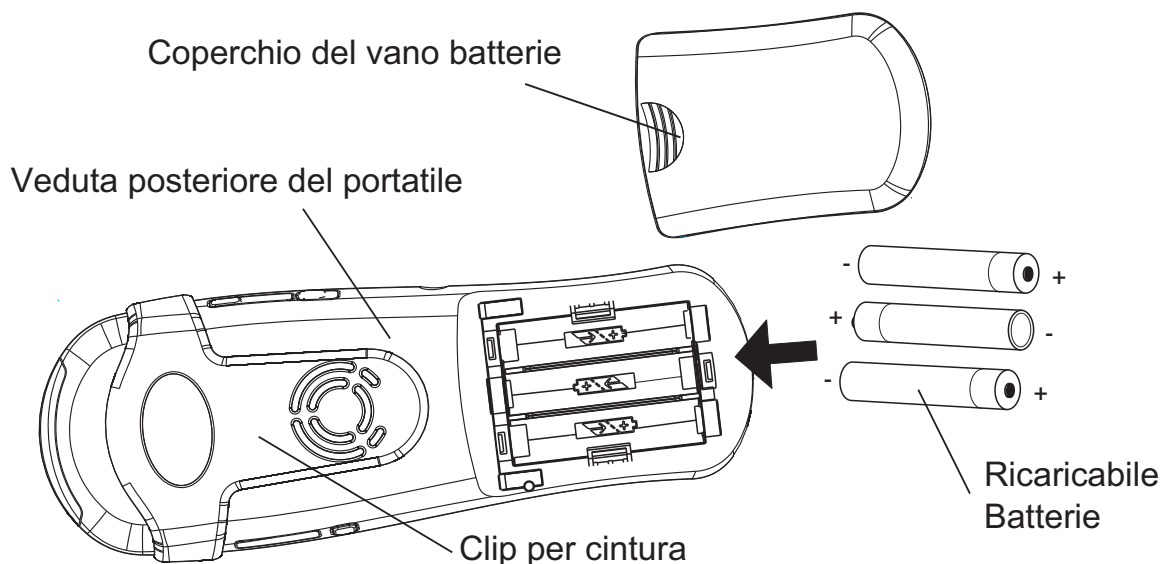

6 Conoscere il proprio telefono

6.1 Tasti / LED

Portatile

1. Suoneria visiva
2. Memorie a un solo tasto M1 - M4
3. Display
4. Tasto pausa / ripetizione/ destra
5. Tasto menu destro
6. Tasto di aggancio/di sgancio (spegnimento)
7. Tasto giù / rubrica
8. Tasti alfanumerici
9. Tasto di accensione vibrazione / Suoneria visiva
10. Microfono
11. Tasto Blocco tastiera
12. Tasto di sgancio/viva voce
13. Tasto menu sinistro
14. Tasto di sinistra / chiamata interna
15. Tasto Su / registro chiamate
16. Auricolare

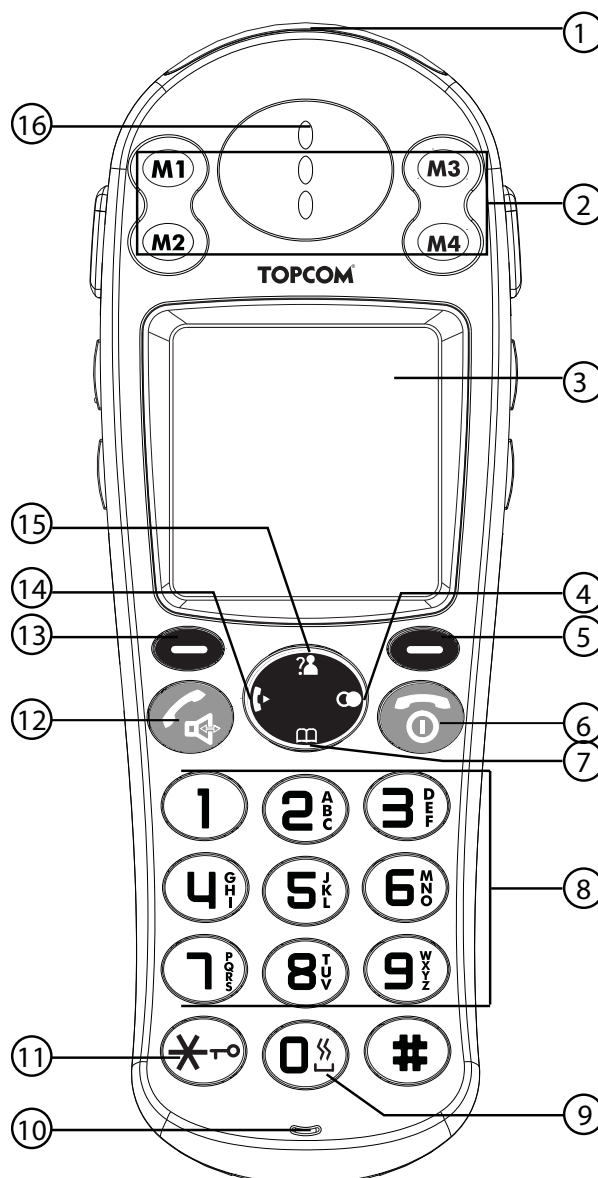

Base

- 17. Display
- 18. Tastierino di digitazione / Tasti foto
- 19. Tasto cercaportatile
- 20. Tasto Memoria
- 21. Contatti carica

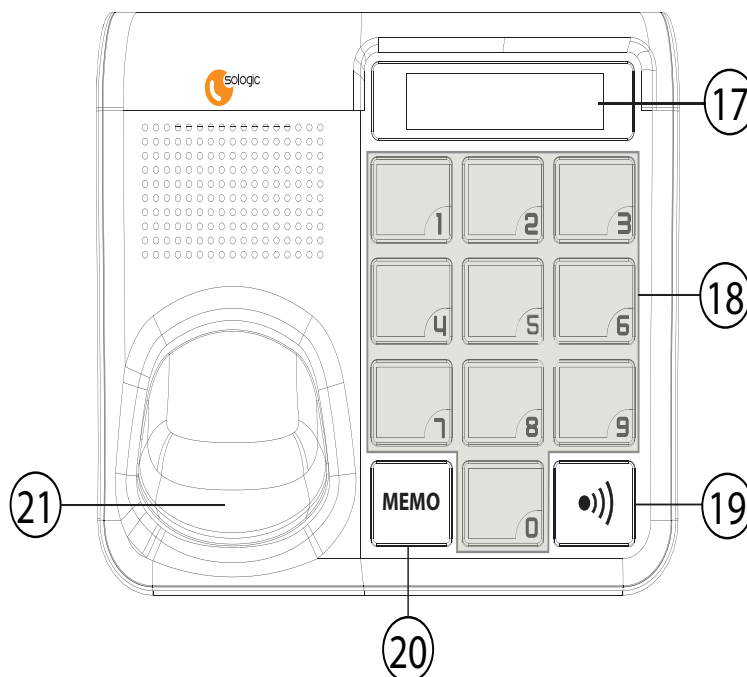

6.2 Display LCD

- Linea icona →
- Nome del portatile →
- Numero del portatile →
- Data ed ora →
- Menu funzione / Opzione menu linea →

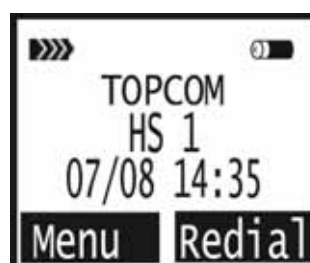

Indicatore batteria

- La batteria è completamente carica
- La batteria è scarica al 25%
- La batteria è semi scarica (50%)
- La batteria è scarica al 75%
- La batteria è scarica. Si avvertiranno segnali di avvertimento e il simbolo batteria sul display lampeggerà.

6.3 Icone

- Sgancio
- La vibrazione e l'allarme visivo sono attivati
- Altoparlante viva voce acceso
- Tastiera bloccata
- Chiamata interna
- Nuove chiamate non risposte*
- Messaggio nuova voicemail*
- Impostazione allarme
- Icona del segnale, lampeggia quando il ricevitore è troppo distante dalla base

* Solo quando il servizio di identificazione del chiamante (CALLER ID) è attivo sulla propria linea telefonica.

6.4 Cambiare i tasti foto sulla base

I tasti foto 0-9 sulla base possono essere sostituiti con foto o altri simboli:
Il formato della foto/simbolo deve essere 18 x 13 mm.

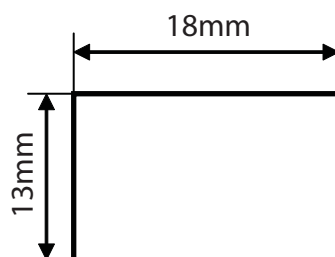

Per cambiare la foto:

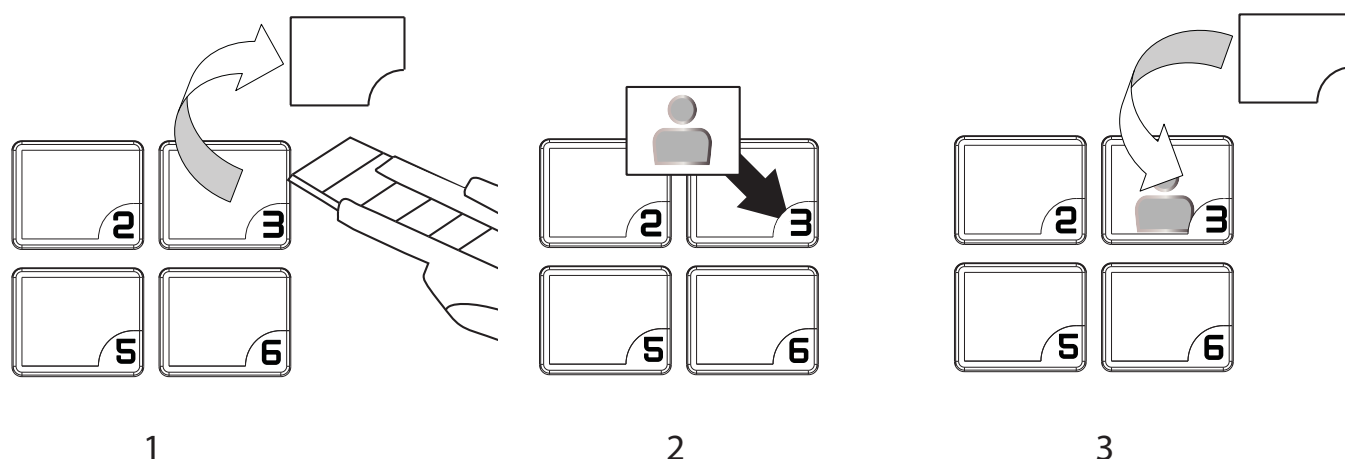

1. Rimuovere la pellicola di protezione trasparente con un attrezzo appuntito ed estrarre la foto esistente dal tasto.
2. Inserire la foto posizionando prima l'angolo a destra in basso come mostrato nella foto sopra.
3. Riposizionare la pellicola di protezione trasparente.

6.5 Tasti del display

I tasti del display (tasti funzione) sono situati direttamente sotto al display  (5)/(13). La funzione di questi due tasti cambia a seconda della modalità di funzionamento. La funzione effettiva viene visualizzata come testo direttamente al di sopra dei due tasti menu.

6.6 LED della base





Il LED di carica del portatile (17) indica i seguenti stati:

- Disattivato: la base non è collegata all'alimentazione o il portatile non è nella base in carica.
- Attivato: portatile in carica.

6.7 Navigazione dei menu

Il portatile dispone di un sistema di menu di facile utilizzo. Ciascun menu consente di accedere a un elenco di opzioni.

Quando il portatile è acceso e in standby, premere il tasto del menu funzione di sinistra (13) per aprire il menu principale.

Premere il tasto su  (15) o il tasto giù  (7) per scorrere fino all'opzione del menu desiderata. Poi premere  (5) o  (13) per selezionare altre opzioni o confermare l'impostazione visualizzata.

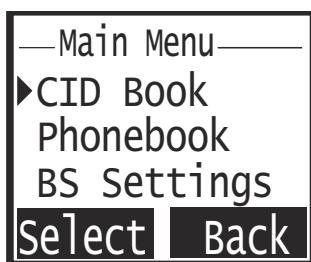

Uscire o tornare indietro di un livello nel menu:

Per tornare al livello precedente del menu, premere 'Indiet' (Back).

Per cancellare o tornare in standby in qualsiasi momento, premere il tasto on/off  (6).

Se non si preme alcun tasto per 15 secondi, il telefono torna automaticamente in modalità stand-by.

6.8 Panoramica dei menu

Menu	Elementi dei sottomenu
Lista Chiam (CID Book)	
Rubrica (Phonebook)	Aggiungi (New) Modifica (Edit) Cancella (Delete) Canc Tutto (Delete All) Memorie Rub. (PB Status)
Imposta base (BS Settings)	Elimina PT (Terminate HS) Modo selez. (Dial mode) Tasto R (Flash Time) Cambia PIN (Modify PIN) Reset Base (BS Reset)
Imposta PT (HS Settings)	Sveglia (Alarm) Audio (Audio Setup) Suoneria (Ring Setup) Toni (Tone Setup) Lingua (Language) Nome PT (HS Name) Risp. Auto (Auto Answer) ContrastoLCD (LCD Contrast) Data & ora (Data & ora) Seleziona BS (Select base) Reset PT (HS Reset)
Registrazione (Registration)	Base 1 - 4 (Base 1 - 4)

7 Funzionamento del telefono

7.1 Accensione/Spengimento del portatile







- Per accendere il portatile, premere il tasto on/off  (6) o riporre il portatile nella base.

- Per spegnere il portatile, tenere premuto il tasto on/off  (6), finché il cordless si spegne.

7.2 Impostazione della lingua



Il telefono ha 9 lingue di visualizzazione.

Per impostare la lingua, eseguire le operazioni descritte di seguito.



- Premere il pulsante menu sinistra sotto 'Menu' .
- Premere il tasto su o giù  (15)/ (7) ripetutamente finché viene visualizzato **Imposta PT**.
- Premere 'OK (Select)' (13) per confermare.
- Premere il tasto su o giù  (15)/ (7) ripetutamente finché si visualizza 'Lingua (Language)'.
- Premere 'OK (Select)' (13) per confermare.
- L'impostazione della lingua compare sul display.
- Premere il pulsante su o giù  (15)/ (7) ripetutamente per selezionare la lingua desiderata.
- Premere 'Salva (Save)' (13) per confermare la selezione prescelta o premere 'Indiet (Back)' (5) per uscire dal menu senza salvare.

7.3 Effettuare Chiamate



7.3.1 Chiamata esterna

- Premere il tasto di sgancio  (12).
- Il simbolo chiamata  compare sul display.
- Viene emesso il segnale di linea libera. Selezionare il numero da chiamare..
- Il numero compare sul display e viene composto.
- Al termine della chiamata, premere il tasto di sgancio  (6) per riagganciare.





7.3.2 Preparazione numero



- Selezionare il numero da chiamare. È possibile correggere il numero premendo il tasto 'Canc (Erase)'.
- Premere il tasto di sgancio  (12).
- Il simbolo chiamata  compare sul display.
- Il numero di telefono viene composto automaticamente.
- Al termine della chiamata, premere il tasto di sgancio  (6) o riporre il portatile nella base per agganciare.

7.3.3 Comporre l'ultimo numero chiamato

- Premere il tasto Canc Tutto  (4).
- Premere il tasto di sgancio  (12). Il numero dell'ultima chiamata effettuata viene composto automaticamente.











7.3.4 Ripetizione di uno degli ultimi 10 numeri composti

- Premere il tasto Canc Tutto  (4). Sul display appare il numero dell'ultima chiamata effettuata.
- Premere il tasto su o giù  (15)/ (7) ripetutamente finché il numero desiderato appare sul display..
- Premere il tasto di sgancio  (12).
- Il numero sul display viene composto automaticamente.



- Al termine della chiamata, premere il tasto di aggancio   o riporre il portatile nella base per agganciare.

7.3.5 Chiamare dalla rubrica un numero salvato

Il telefono ha una rubrica in cui puoi salvare il numero di telefono con il nome (Vedi anche § “10 Rubrica”). Per chiamare un numero nella rubrica:



- Premere il tasto rubrica  . Il primo numero della rubrica appare sul display.
- Premere il tasto su o giù   /   ripetutamente per selezionare il numero di telefono desiderato.
- Premere il tasto di sgancio  .
- Il numero sul display viene composto automaticamente.
- Al termine della chiamata, premere il tasto di aggancio   o riporre il portatile nella base per agganciare.



7.3.6 Segnale flash

Con il tasto ‘R’  è possibile usare certi servizi sulla vostra linea esterna quali "avviso di chiamata" (se il vostro operatore telefonico offre questo servizio) o per trasferire chiamate quando si utilizza un centralino telefonico (PABX). Il tasto R è una breve interruzione della linea. È possibile usare il tasto R durante una chiamata premendo il tasto menu sinistro ‘R (Flash)’ . È possibile impostare il tempo flash su breve o lungo (vedi “12.1 Impostazione del tempo flash”)





7.3.7 Chiamare un numero programmato dai tasti foto





Vedere “12.5 Memorizzare un numero in un tasto foto” come memorizzare un numero in ciascun tasto foto. Per chiamare un numero dai tasti foto:

- Premere il tasto di sgancio  .
- Premere uno dei tasti foto  che si vuole digitare.
- Il numero compare sul display della base e viene composto automaticamente.

Al termine della chiamata, premere il tasto di aggancio   o riporre il portatile nella base per agganciare.





7.4 Ricezione di una chiamata



Durante una chiamata interna o esterna, il telefono inizierà a suonare. È possibile cambiare il volume della suoneri premendo i tasti su e giù   /  .

- Tutti i cordless registrati suoneranno in caso di ricezione di una chiamata.
- Il numero di telefono del chiamante compare sul display se si ha attivo il servizio di Identificazione del chiamante (CLIP). Rivolgersi al proprio gestore telefonico. Comparirà anche il nome del chiamante se:
 - il numero è salvato nella rubrica con il nome.
 - la rete invia il nome unitamente al numero di telefono.
- Premere il tasto di sgancio   per accettare la chiamata esterna.
- **OPPURE** Sollevare l'apparecchio dalla base (se il dispositivo di risposta automatica è attivo, vedi § “7.21 Resp. Auto”).
- Nel corso della chiamata compare il  simbolo sul display ed il conteggio del timer inizia.
- Al termine della chiamata premere il tasto di sgancio   per riagganciare o riporre il portatile nella base.



7.5 Elenco opzioni chiamata

Scorrendo la lista dei numeri chiamati (vedi §“7.3.4 Ripetizione di uno degli ultimi 10 numeri composti”), si hanno le seguenti opzioni:

Quando il numero desiderato compare sul display premere **Altri (More)**  e selezionare, con i tasti su e giù,     le seguenti opzioni:

- **'Agg. Rubrica (Add to PB)'**: per memorizzare il numero nella rubrica. Premere **'OK (Select)'** per confermare. Inserire un nome (vedi §“10.1 Aggiunta di un numero ed un nome alla rubrica”) e premere **'Succes (Next)'** . Modificare il numero e premere **'Succes (Next)'**. Selezionare la melodia della suoneria e premere **'Salva (Save)'** .
- **'Canc tutto (Delete all)'**: per cancellare una voce nella lista delle chiamate. Premere **'OK'** per confermare.
- **'Canc Tutto (Delete All)'**: per cancellare tutte le voci nella lista delle chiamate. Premere **'OK (Del)'** per confermare.

7.6 Attivazione/disattivazione della funzione Viva voce.

Questa funzione consente di comunicare senza dover sollevare il portatile. Quando si sta parlando, premere il tasto vivavoce   per attivare la funzione vivavoce.

Premere nuovamente il   il pulsante per disattivare la funzione vivavoce.





Quando si parla in modalità 'vivavoce e si desidera modificare il volume, premere il tasto su e giù    ripetutamente.





Quando si utilizza la funzione vivavoce a lungo, le batterie si scaricheranno velocemente !

7.7 Avvertimento di 'Assenza di frequenza'

Se il portatile è fuori frequenza rispetto alla base, suonerà un segnale di avvertimento.

- **'RICERCA'** appare sul display ed il simbolo  lampeggerà sul display.
- Avvicinarsi alla base.
- Non appena si rientra nel raggio di frequenza della base, inizia a suonare un segnale ed il simbolo  smette di lampeggiare..

7.8 Impostazione del volume dell'altoparlante

Usare i tasti su e giù    nel corso della conversazione per impostare il volume dell'altoparlante. Si possono selezionare 5 livelli.



Si può impostare il volume del vivavoce nello stesso modo sopradescritto!



7.9 Indicatore della durata della chiamata sul Display

Durante una chiamata esterna, la durata della chiamata sarà visualizzata sul display:



Ad es. “01:10:40” per un'ora- 10 minuti e 40 secondi..

Al termine della chiamata la durata della chiamata stessa rimarrà visibile sul display per 5 secondi.

7.10 Disattivazione del microfono (mute)

Per disattivare il microfono durante una chiamata premere tasto del menu di destra '**Muto (Mute)**' . A questo punto, si può parlare liberamente senza essere uditi dal chiamante. Per riattivare il microfono, premere il tasto del menu di destra '**Muto (Mute)**'  nuovamente.

7.11 Tasto pausa

Se si digita un numero di telefono e si desidera aggiungere una pausa a questo numero, premere il tasto pausa/ripeti   (4) nel posto desiderato del numero.

Quando si digita o ridigita questo numero, la pausa (3 secondi) viene automaticamente inclusa.



7.12 Localizzare un portatile smarrito (Cercaportatile)

Se non si riesce a trovare un portatile, premere per breve tempo il tasto cercaportatile  (17) sulla base.

Tutti i portatili collegati alla base suoneranno e in questo modo sarà possibile localizzare il telefono smarrito. Per arrestare il segnale, premere un qualsiasi tasto su un qualsiasi portatile.

7.13 Uso del tastierino alfanumerico del portatile

Usare il tastierino alfanumerico per digitare del testo. Per selezionare una lettera, premere il tasto alfanumerico corrispondente  (8). Ad esempio, se si preme il tasto alfanumerico '5', viene visualizzata sul display la prima lettera, la 'j'. Premere ripetutamente per selezionare altre lettere da questo tasto.





Premere due volte il tasto '2' per selezionare la lettera 'a'. Se si desidera selezionare 'a' e 'b' l'uno di seguito all'altro, premere prima il tasto '2' una volta per selezionare 'a', aspettare 2 secondi finché il cursore si muove nella posizione successiva e premere il tasto '2' due volte per selezionare 'b'. È possibile cancellare le lettere erroneamente digitate usando il tasto '**Canc (Erase)**'. Verrà cancellata la lettera davanti al cursore. È possibile muovere il cursore premendo i tasti su e giù.  (15) /  (7).



7.14 Come impostare il volume della suoneria del portatile

È possibile cambiare il volume della suoneria di una telefonata in arrivo (interna ed esterna) scegliendo fra 6 tonalità (tonalità da '1' a '5' e 'Off').

Se si seleziona la tonalità '**Off (Off)**' il portatile non suonerà quando si riceve una telefonata. La tonalità '5' è quella più alta.

7.14.1 Impostare il volume della suoneria e la Melodia per le chiamate interne ed esterne

- Premere il tasto '**Menu**'.
- Premere il tasto su o giù  (15) /  (7) ripetutamente finché si visualizza **Imposta PT (HS Settings)**.
- Premere '**OK (Select)**' per confermare.
- Premere i tasti su o giù  (15) /  (7) ripetutamente finché si visualizza '**Suoneria (Ring Setup)**'.
- Premere '**OK (Select)**' per confermare.
- Selezionare '**Chiamate INT (INT Ring)**' o '**Chiamate EST (EXT Ring)**' e premere '**OK (Select)**'.







- Seleziona **'Melodia (Melody)'** o **'Volume (Volume)'** e premere **'OK (Select)'**.
- Il volume attualmente impostato viene visualizzato e lo si può sentire.
- Premere il tasto su o giù  ⑮ /  ⑦ ripetutamente per selezionare il volume / la melodia desiderato/a.
- Premere **'Salva (Save)'** ⑬ per confermare la selezione desiderata o premere **'Indiet (Back)'** ⑤ per uscire dal menù senza salvare.



É possibile cambiare anche il menu della suoneria durante una chiamata in arrivo, vedi "7.4 Ricezione di una chiamata".

7.15 Impostare il volume dell'auricolare/del viva voce



É anche possibile usare il menù per regolare il volume audio del vivavoce e dell'auricolare:

- Premere il tasto **'Menu'** .
- Premere il tasto su o giù  ⑮ /  ⑦ ripetutamente finché si visualizza **'Imposta PT (HS Settings)'**.
- Premere **'OK (Select)'** per confermare.
- Premere i tasti su o giù  ⑮ /  ⑦ ripetutamente finché si visualizza **'Audio (Audio Setup)'**.
- Premere **'OK (Select)'** per confermare.
- Selezionare **'Vivavoce (Speaker V.)'** o **'Auricolare (Earpiece V.)'** e premere **'OK (Select)'** ⑬.
- Premere il tasto su o giù  ⑮ /  ⑦ .ripetutamente per selezionare il volume desiderato.
- Premere **'Salva (Save)'** ⑬ per confermare la selezione desiderata o premere **'Indiet (Back)'** ⑤ per uscire dal menu senza salvare.

7.16 Blocco della tastiera

É possibile bloccare la tastiera affinché non si premano involontariamente dei tasti. Quando la tastiera è bloccata, è impossibile comporre un numero di telefono, si possono usare solo i tasti di memoria diretta M1 - M4. Si potrà anche rispondere alle chiamate in entrata.

Per attivare il blocco tastiera:





- Tenere premuto il tasto blocco tastiera   ⑪ per 5 secondi.
- **'Blocco Tasti (Blocco tasti)'** e l'icona  si visualizzeranno sul display.



Per disattivare il blocco tastiera:

- Premere di nuovo il tasto blocco tastiera   ⑪ per 5 secondi.

7.17 Attivazione/disattivazione click pulsanti







É possibile impostare il portatile in maniera tale che emetta un beep quando si preme un tasto.

- Premere il tasto menu **'di sinistra'**.
- Premere il tasto su o giù  ⑮ /  ⑦ ripetutamente finché si visualizza **'Imposta PT (HS Settings)'**.
- Premere **'OK (Select)'** per confermare.
- Premere i tasti su o giù  ⑮ /  ⑦ ripetutamente finché si visualizza **'Toni (Tone Setup)'**
- Premere **'OK (Select)'** per confermare.

- Premere i tasti su o giù  (15) /  (7) ripetutamente finché si visualizza 'Toni Tasti (Key Tone)'
- Selezionare
 - 'On': Attivazione click pulsanti
 - 'Off (Off)': disattivazione click pulsanti
- Premere 'Salva (Save)' (13) per confermare la selezione prescelta o premere 'Indiet (Back)' (5) per uscire dal menu senza salvare.







7.18 Allarme dist

Verrà emesso un segnale acustico quando il portatile è fuori dalla frequenza. Questo segnale acustico di segnalazione può essere attivato/disattivato:

- Premere il tasto 'Menu' di sinistra.
- Premere il tasto su o giù  (15) /  (7) ripetutamente finché si visualizza 'Imposta PT (HS Settings)'.
- Premere 'OK (Select)' per confermare.
- Premere i tasti su o giù  (15) /  (7) ripetutamente finché si visualizza 'Toni (Tone Setup)'
- Premere 'OK (Select)' per confermare.
- Premere il tasto su o giù  (15) /  (7) ripetutamente finché si visualizza 'Allarme Dist'.
- Selezionare
 - 'On': accendere l'allarme distanza
 - 'Off': spegnere l'allarme distanza
- Premere 'Salva (Save)' (13) per confermare la selezione desiderata o premere 'Indiet (Back)' (5) per uscire dal menu senza salvare.





7.19 Contrasto display

Per cambiare il contrasto display:

- Premere il tasto 'menu' di sinistra.
- Premere il tasto su o giù  (15) /  (7) ripetutamente finché si visualizza 'Imposta PT (HS Settings)'.
- Premere 'OK (Select)' per confermare.
- Premere il tasto su o giù  (15) /  (7) ripetutamente finché si visualizza 'ContrastoLCD (LCD Contrast)'.
- Premere 'OK (Select)' per confermare.
- Premere il tasto su o giù  (15) /  (7) ripetutamente per cambiare il contrasto fra 0 (luminoso) e 16 (scuro).
- Premere 'Salva (Save)' (13) per confermare la selezione desiderata o premere 'Indiet (Back)' (5) per uscire dal menu senza salvare.

7.20 Cambiare nome al portatile





È possibile modificare il nome visualizzato sul portatile in modalità stanby.

- Premere il tasto 'Menu' di sinistra.
- Premere il tasto su o giù  (15) /  (7) ripetutamente finché si visualizza 'Imposta PT (HS Settings)'.
- Premere 'OK (Select)' per confermare.
- Premere il tasto su o giù  (15) /  (7) ripetutamente finché si visualizza 'Nome PT (HS Name)'.

- Premere **'OK (Select)'** per confermare.
- Immettere il nuovo nome del portatile e premere **'Canc (Erase)'** per cancellare le lettere davanti al cursore.
- Premere **'Salva (Save)'** (13) per confermare la selezione prescelta o premere **'Indiet (Back)'** (5) per uscire dal menu senza salvare.





7.21 Risp. Auto

Quando si riceve una chiamata e il portatile è collocato sulla base, il telefono entra in comunicazione automaticamente non appena viene sollevata la cornetta. È possibile attivare o disattivare la funzione.

- Premere il tasto **'menu'** di sinistra.
- Premere il tasto su o giù  (15) /  (7) ripetutamente finché si visualizza **'Imposta PT (HS Settings)'**.
- Premere **'OK (Select)'** per confermare.
- Premere il tasto su o giù  (15) /  (7) ripetutamente finché si visualizza **'Risp. Auto (Auto Answer)'**.
- Premere **'OK (Select)'** per confermare.
- Selezionare
 - **'On'**: attivazione della risposta automatica
 - **'Off'**: disattivazione della risposta automatica
- Premere **'Salva (Save)'** (13) per confermare la selezione prescelta o premere **'Indiet (Back)'** (5) per uscire dal menu senza salvare.

7.22 Accendere o spegnere la suoneria visiva e la vibrazione





Se si accende la suoneria visiva e la vibrazione, l'allarme visivo (1) lampeggerà e il portatile emetterà vibrazioni durante una chiamata in entrata.

- Tenere premuto il tasto  (9) finché compare l'icona  per attivarla.
- Tenere premuto il tasto  (9) finché scompare l'icona  per disattivarla.

8 Ripristino del portatile

È possibile ripristinare tutte le impostazioni predefinite del portatile e cancellare l'intera rubrica, il registro chiamate, le melodie/volume della suoneria, i toni, la sveglia e gli ultimi numeri chiamati. Il contrasto del display LCD non può essere ripristinato.

Per ripristinare le impostazioni predefinite:

- Premere il tasto **'Menu'** di sinistra.
- Premere il tasto su e giù  (15) /  (7) ripetutamente finché si visualizza **'Imposta PT (HS Settings)'**.
- Premere **'OK (Select)'** per confermare.
- Premere il tasto su e giù  (15) /  (7) ripetutamente finché si visualizza **'Reset PT (HS Reset)'**.
- Premere **'OK (Select)'** per confermare.
- Inserire il codice pin (0000).
- Premere **'Reset'** (13) per confermare la selezione prescelta o premere **'Indiet (Back)'** (5) per uscire dal menu senza salvare.

Le impostazioni predefinite sono le seguenti:

Sveglia (Alarm):	Disattivata
Audio (Audio Setup):	3
Melodia chiamate ESTERNE/INTERNE:	Melodia 3
Volume della suoneria chiamate INTERNE/ESTERNE:	Volume 3
Toni tastiera:	Attivi
Allarme Dist (Range Alarm):	Attivo
Nome portatile:	Portatile 1
Formato ora:	24 ore
Formato data::	GG-MM
Rubrica:	Vuota
Storico chiamate:	Vuoto
Elenco ultimi numeri chiamati:	Vuoto
Risp. Auto (Auto Answer) :	Off
Ora e data:	0:00 01-01



Dopo un ripristino è necessario attivare nuovamente il portatile, vedi “7.1 Accensione/Spegnimento del portatile”.

9 Impostare la sveglia e l'allarme

9.1 Formato data e ora

- Premere il tasto ‘**menu**’ di sinistra.
- Premere il tasto su e giù (15) / (7) ripetutamente finché si visualizza ‘**Imposta PT (HS Settings)**’.
- Premere ‘**OK (Select)**’ per confermare.
- Premere i tasti su o giù (15) / (7) ripetutamente finché si visualizza ‘**Data & Ora (Date & Time)**’.
- Premere ‘**OK (Select)**’ per confermare.
- Premere il tasto su o giù (15) / (7) ripetutamente e selezionare ‘**Formato data (Date Format)**’ o ‘**Formato ora (Time Format)**’.
- Premere ‘**OK (Select)**’ per confermare.
- Usare il tasto su o giù (15) / (7) per selezionare il formato data ‘**GG-MM (DD-MM)**’ / ‘**MM-GG (MM-DD)**’ o formato ora ‘**12-Ore (12-Hour)**’ / ‘**24-Ore (24-Hour)**’.
- Premere ‘**Salva (Save)**’ (13) per confermare la selezione prescelta o premere ‘**Indiet (Back)**’ (5) per uscire dal menu senza salvare.





9.2 Impostazione di data e ora

- Premere il tasto ‘**Menu**’ di sinistra (13).



Se il servizio di Identificazione del chiamante è attivo sulla propria linea telefonica e il gestore telefonico invia data ed ora, l'orologio è automaticamente impostato sulla chiamata in arrivo.

- Premere il tasto su o giù (15) / (7) ripetutamente finché si visualizza ‘**Imposta PT (HS Settings)**’.
- Premere ‘**OK (Select)**’ per confermare.

- Premere i tasti su o giù  (15) /  (7) ripetutamente finché si visualizza 'Data & Ora (Date & Time)'
- Premere 'OK (Select)' per confermare.
- Premere il tasto su o giù  (15) /  (7) ripetutamente e selezionare 'Imposta data (Set Date)' o 'Imposta ora (Set Time)'.
- Premere 'OK (Select)' per confermare.
- Inserire l'ora/data attuale con il tastierino numerico.
- Premere 'Salva (Save)' (13) per confermare la selezione prescelta o premere 'Indiet (Back)' (5) per uscire dal menu senza salvare.









9.3 Uso della funzione sveglia

Impostare la data ed ora ed usare il proprio portatile per impostare un allarme da utilizzare come promemoria. È possibile avere diverse impostazioni di allarmi per ogni portatile registrato alla base. La sveglia suona soltanto nel portatile e non sulla base o sugli altri portatili.

Se si imposta una sveglia, l'icona di impostazione sveglia  apparirà sul display in modalità standby.

Quando suona la sveglia, premere qualsiasi tasto per spegnerla.

9.3.1 Impostazione della sveglia

- Premere il tasto 'Menu' di sinistra.
- Premere il tasto su o giù  (15) /  (7) ripetutamente finché si visualizza 'Imposta PT (HS Settings)'.
- Premere 'OK (Select)' per confermare.
- Premere il tasto su o giù  (15) /  (7) ripetutamente finché si visualizza 'Sveglia (Alarm)'.
- Premere 'OK (Select)' per confermare.
- Premere il tasto su o giù  (15) /  (7) ripetutamente e selezionare 'On' o 'Off'.
- Premere 'OK (Select)' per confermare.
- Se si seleziona 'On', il display indica di immettere l'ora in formato HH:MM. Usare il tastierino numerico per digitare. Premere 'Successo (Next)' e il display visualizzerà 'Sveglia Accesa/Spenta (Snooze On/Off)'. Premere il tasto su e giù  (15) /  (7) per attivare o disattivare le funzioni della sveglia.
- Premere 'Salva (Save)' (13) per confermare la selezione prescelta o premere 'Indiet (Back)' (5) per uscire dal menu senza salvare.









Se si seleziona "Accesa", la sveglia suonerà a intervalli regolari ogni 11 minuti. Se si preme il  (6) tasto quando l'allarme suona, l'opzione si commuterà in 'Sveglia spenta'.

10 Rubrica





La rubrica consente di memorizzare 50 nomi e numeri di telefono. È possibile inserire nomi fino a 12 caratteri di lunghezza e numeri fino a 20 cifre.

10.1 Aggiunta di un numero ed un nome alla rubrica

- Premere il tasto 'Menu' di sinistra.
- Premere il tasto su o giù  (15) /  (7) ripetutamente finché si visualizza 'Rubrica (Phonebook)'.

- Premere **'OK (Select)'** per confermare.
- Premere il tasto su o giù  (15) /  (7) ripetutamente finché si visualizza **'Aggiungi (Nuovo)'**.
- Premere **'OK (Select)'** per confermare.
- Premere il tasto su o giù  (15) /  (7) ripetutamente e selezionare **'On'** o **'Off'**.
- Premere **'OK (Select)'** per confermare.
- Immettere il nome usando i tasti numerici (vedi anche "7.13 Uso del tastierino alfanumerico del portatile").
- Premere **'Success (Next)'** ed inserire il numero desiderato (fino a 20 cifre).
- Premere **'Success (Next)'** e selezionare la suoneria desiderata associata a questo numero con il tasto su o giù  (15) /  (7).
- Premere **'Salva (Save)'** (13) per confermare la selezione desiderata o premere **'Indietro (Back)'** (5) per uscire dal menu senza salvare.

10.2 Ricerca di un numero nella rubrica



- Premere il tasto rubrica  (7).
- Immettere la prima lettera del nome desiderato tramite il tastierino alfanumerico.
- Il primo nome della lista con questa lettera apparirà sul display.
- Premere il tasto su o giù  (15) /  (7) per scorrere altri numeri nella rubrica.
- Se il numero desiderato appare sul display, il numero sarà digitato automaticamente premendo il tasto sgancio  (12).

10.3 Modificare un nome o un numero della rubrica

- Premere il tasto **'Menu di sinistra'**.
- Premere il tasto su o giù  (15) /  (7) ripetutamente finché si visualizza **'Rubrica'** (Phonebook).
- Premere **'OK (Select)'** to confirm.
- Premere il tasto su o giù  (15) /  (7) ripetutamente finché si visualizza **'Modifica (Edit)'**.
- Premere **'OK (Select)'** per confermare.
- Immettere la prima lettera del nome desiderato tramite il tastierino alfanumerico.
- Il primo nome della lista con questa lettera apparirà sul display.
- Premere il tasto su o giù  (15) /  (7) per scorrere altri numeri nella rubrica.
- Se il numero desiderato appare sul display, premere **'OK (Select)'** per confermare.
- Modificare il nome usando i tasti numerici (vedi anche "7.13 Uso del tastierino alfanumerico del portatile").
- Premere **'Success (Next)'** e inserire il numero.
- Premere **'Success (Next)'** e selezionare la suoneria desiderata associata a questo numero con il tasto su o giù  (15) /  (7).
- Premere **'Salva (Save)'** (13) per confermare la selezione desiderata o premere **'Indietro (Back)'** (5) per uscire dal menù senza salvare.





10.4 Cancellare o una o tutte le voci dalla rubrica

- Premere il tasto **'Menu'** di sinistra.
- Premere il tasto su o giù  (15) /  (7) ripetutamente finché si visualizza **'Rubrica (Phonebook)'**.
- Premere **'OK (Select)'** per confermare.

- Premere il tasto su o giù  (15) /  (7) ripetutamente finché si visualizza **'Cancella (Delete)'** o **'Canc Tutto (Delete All)'**.
- Premere **'OK (Select)'** per confermare.
- Il display visualizza **'Confermi? (Confirm?)'** È possibile premere **'OK (Del)'** o **'Canc tutto (Del All)'** per cancellare o **'Canc (Cancel)'** per uscire.

10.5 Stato rubrica



Lo stato della rubrica mostra i numeri delle voci della rubrica già memorizzate.

- Premere il tasto **'Menu'** di sinistra.
- Premere il tasto su o giù  (15) /  (7) ripetutamente finché si visualizza **'Rubrica (Phonebook)'**.
- Premere **'OK (Select)'** per confermare.
- Premere il tasto su o giù  (15) /  (7) ripetutamente finché compare **'Memorie Rub. (PB Status)'**.
- Premere **'OK (Select)'** per confermare.

11 Memorie a un solo tasto M1 - M4

11.1 Memorizzare un numero con la memoria a un solo tasto

È possibile salvare fino a 4 numeri nei tasti di memoria diretti M1 - M4. Tutti i numeri saranno memorizzati anche nella rubrica.

- Premere uno dei 4 tasti memoria (M1 - M4).
- Sul display si visualizzerà **'Numero? (Number?)'**. Inserire il numero desiderato (fino a 20 cifre).
- Premere il tasto funzione **'Success (Next)'**.
- Selezionare la melodia della suoneria che si desidera associare con il tasto su o giù  (15) /  (7).
- Premere **'Salva (Save)'** (13) per confermare la selezione desiderata o premere **'Indiet (Back)'** (5) per uscire dal menu senza salvare.

11.2 Visualizzazione dei numeri di memoria a un solo tasto

I numeri di memoria a un solo tasto sono memorizzati nella rubrica come le prime 4 voci.

- Premere il tasto rubrica  (7).
- Premere il tasto su o giù  (15) /  (7) per scorrere altri numeri.

11.3 Modificare i numeri della memoria a un solo tasto

Eeguire le stesse operazioni come descritte a "10.3 Modificare un nome o un numero della rubrica".



I nomi della memoria a un solo tasto sono memorizzati nella rubrica come M1, M2, M3 ed M4. Quando si modifica il nome, è possibile aggiungere solo qualcosa come 'M1: Home' ma non è possibile cancellare il nome predefinito.





11.4 Cancellare un numero della memoria a un solo tasto

Eeguire le stesse operazioni come descritte a "10.4 Cancellare o una o tutte le voci dalla rubrica"

12 Operazione base





12.1 Impostazione del tempo flash

È possibile impostare il tempo flash su breve (100ms) o lungo (300ms). Per impostazione predefinita, il tempo è impostato su 100ms! Tuttavia, se il sistema richiede un tempo flash maggiore, è possibile cambiarlo:

- Premere il tasto **'Menu'** di sinistra.
- Premere il tasto su e giù  (15) /  (7) ripetutamente finché si visualizza **'Imposta Base (BS Settings)'**.
- Premere **'OK (Select)'** per confermare.
- Premere il tasto su o giù  (15) /  (7) ripetutamente finché si visualizza **'Tasto R (Flash Time)'**.
- Premere **'OK (Select)'** per confermare.
- Selezionare
 - **'R-1 (Flash-1)'**: (breve) per avere un tempo flash di 100 ms
 - **'R-2 (Flash-2)'**: (lungo) per avere un tempo flash di 300 ms
- Premere **'Salva (Save)'** (13) per confermare la selezione prescelta o premere **'Indiet (Back)'** (5) per uscire dal menu senza salvare.

12.2 Modifica del codice PIN (sistema con codice PIN)

Alcune funzioni sono accessibili soltanto se si è in possesso del codice PIN della base. Il codice PIN è composto di 4 cifre. Per impostazione predefinita, il codice PIN è '0000'. Qualora si desideri modificare il codice PIN e impostare il proprio codice segreto, procedere come di seguito descritto:

- Premere il tasto **'Menu'** di sinistra.
- Premere il tasto su e giù  (15) /  (7) ripetutamente finché si visualizza **'Imposta Base (BS Settings)'**.
- Premere **'OK (Select)'** per confermare.
- Premere il tasto su o giù  (15) /  (7) ripetutamente finché si visualizza **'Cambia PIN (Modify PIN)'**.
- Premere **'OK (Select)'** per confermare.
- Immettere il pin corrente e premere **'Success (Next)'**.
- Immettere il nuovo pin e premere **'Success (Next)'**.
- Inserire nuovamente il pin e premere **'Salva (Save)'** (13) per memorizzare il nuovo pin o premere **'Indiet (Back)'** (5) per uscire dal menu senza salvare.



12.3 Impostare la modalità di digitazione

È possibile utilizzare due tipi di modalità di digitazione sulla linea telefonica:

- DTMF/Composizione a toni (più comunemente utilizzata)
- Composizione a impulsi (per gli impianti più vecchi)





Per cambiare la modalità di digitazione::

- Premere il tasto **'Menu'** di sinistra.
- Premere il tasto su o giù  (15) /  (7) ripetutamente finché si visualizza **'Imposta Base (BS Settings)'**.
- Premere **'OK (Select)'** per confermare.
- Premere il tasto su o giù  (15) /  (7) ripetutamente finché si visualizza **'Modo Selez. (Dial mode)'**.

- Premere **'OK (Select)'** per confermare.
- Premere il tasto su o giù  (15) /  (7) per selezionare **'DTMF (Tone)'** o **'Impulso (Pulse)'**.
- Premere **'Salva (Save)'** (13) per confermare o premere **'Indiet (Back)'** (5) per uscire dal menu senza salvare.

12.4 Ripristino base

È possibile riportare alle impostazioni predefinite tutte le impostazioni della base. Per ripristinare le impostazioni predefinite:

- Premere il tasto **'Menu'** di sinistra.
- Premere il tasto su o giù  (15) /  (7) ripetutamente finché si visualizza **'Imposta Base (BS Settings)'**.
- Premere **'OK (Select)'** per confermare.
- Premere il tasto su o giù  (15) /  (7) ripetutamente finché si visualizza **'Reset Base (BS Reset)'**.
- Premere **'OK (Select)'** per confermare.
- Inserire il codice pin (0000).
- Premere **'Reset'** (13) per confermare la selezione prescelta o premere **'Indiet (Back)'** (5) per uscire dal menu senza salvare.

Le impostazioni predefinite sono le seguenti:

Modalità di composizione:	Toni
Tasto R (Flash time):	R 1
Codice PIN:	0000

12.5 Memorizzare un numero in un tasto foto

È possibile memorizzare sotto ciascun tasto foto un numero di un massimo di 32 cifre. Per memorizzare un numero:

- Premere il tasto Memoria (20).
- Sul display appare '-----'.
- Inserire il numero (fino a 32 cifre).
- Premere nuovamente il tasto Memoria (20).
- Premere il tasto foto.



Vedere "7.3.7 Chiamare un numero programmato dai tasti foto" come chiamare questi numeri.

13 Portatili e basi aggiuntivi





È possibile sincronizzare fino a 5 portatili ad un'unica base. Ciascun portatile può sincronizzarsi fino a 4 basi e l'utente può selezionare la base che desidera utilizzare. Il portatile 1 è sincronizzato alla base 1 in maniera predefinita.

13.1 Aggiunta di un nuovo portatile



Ciò è necessario solo quando un portatile è stato uscito dalla sincronizzazione o dopo averne comprato uno nuovo .

Tenere premuto il tasto Cercaportatile  (17) sulla base per 5 secondi. La base rimarrà in modalità sincronizzazione per 3 minuti. Procedere nella seguente maniera per sincronizzare il portatile:

- Premere il tasto 'Menu' di sinistra.
- Premere il tasto su o giù  (15) /  (7) ripetutamente finché si visualizza 'Sincronizza (Registration)'.
- Premere 'OK (Select)' per confermare.
- Premere il tasto su o giù  (15) /  (7) per selezionare una base (1-4).
- Il portatile ora cercherà una nuova base ed al termine verrà richiesto il codice di sistema PIN (codice PIN della base; predefinito='0000')
- Immettere il codice PIN e premere 'OK (Select)'.
- Una volta completata la sincronizzazione, si visualizzerà il display in standby e comparirà il nome ed il numero del portatile.









Ogni portatile potrà essere sincronizzato a 4 diverse basi DECT. Ad ogni base è assegnato un numero da '1' a '4' nel portatile. Quando si sincronizza un nuovo portatile, è possibile assegnare un numero alla base. La cosa migliore è usare '1'.

13.2 Rimozione di un portatile

È possibile cancellare la sincronizzazione di un portatile alla base. Ciò va fatto nel caso in cui un portatile risulti danneggiato; sarà comunque necessario sostituire i portatili uno ad uno.







È possibile cancellare la sincronizzazione di un portatile che non si sta utilizzando, eseguendo la procedura di disinstallazione.

- Premere il tasto 'Menu' di sinistra.
- Premere il tasto su o giù  (15) /  (7) ripetutamente finché si visualizza 'Imposta Base (BS Settings)'.
- Premere 'OK (Select)' per confermare.
- Premere il tasto su o giù  (15) /  (7) ripetutamente finché si visualizza 'Elimina PT (Terminate HS)'.
- Premere 'OK (Select)' per confermare.
- Immettere il codice PIN e premere 'OK'.
- Usare il tasto su o giù  (15) /  (7) per selezionare il portatile. Se si seleziona il portatile in uso o un portatile inesistente, verrà emesso un suono di avvertimento.
- Premere 'OK (Select)' (13) per confermare la selezione prescelta o premere 'Indiet (Back)' (5) per uscire dal menu.

13.3 Selezionare una base

Se il proprio portatile è sincronizzato a diverse stazioni base(max. 4), si deve selezionare un'unica base in quanto il portatile può solo comunicare con un'unità di base alla volta.

- Premere il tasto 'Menu' di sinistra.
- Premere il tasto su o giù  (15) /  (7) ripetutamente finché si visualizza 'Imposta PT (HS Settings)'.
- Premere 'OK (Select)' per confermare.
- Premere il tasto su o giù ripetutamente finché compare 'Seleziona BS (Select Base)'.
- Premere 'OK (Select)' per confermare.

- Usare il tasto su o giù  (15)/ (7) per selezionare la base. Se si seleziona la base in uso o una inesistente, verrà emesso un suono di avvertimento.
- Sul display comparirà 'Sel. Base* (Selected BSx)'. Premere il tasto 'OK (Select)' per confermare.





Attenzione: Prima di selezionare una base, il portatile deve essere sincronizzato alla base stessa.

13.4 Usare diversi portatili





Queste funzioni sono possibili solo quando più di un portatile è sincronizzato alla base.

13.4.1 Chiamare un altro portatile

- Premere il tasto chiamata interna  (14).
- 'Intercom 1 2 3 4 5' comparirà sul display.
- Comporre il numero del portatile che si desidera chiamare.
- Al termine della chiamata, premere il tasto di aggancio  (6) per riagganciare.

13.4.2 Ricezione di una chiamata interna



- L'icona della chiamata interna  ed il numero del portatile che sta effettuando la chiamata appariranno sul display.
- Premere il tasto di sgancio  (12) per accettare la chiamata interna.

OPPURE



- Sollevare il portatile dalla sua base (se l'opzione di risposta automatica è attiva, vedi §"7.21 Resp. Auto")
- Durante una telefonata, il numero del portatile del chiamante appare sul display.
- Al termine della chiamata, premere il tasto di aggancio  (6) per riagganciare.

13.4.3 Ricezione di una chiamata esterna durante una chiamata interna

Se si riceve una chiamata esterna durante una chiamata interna, si avvertirà un tono di avviso di chiamata (doppio beep) su entrambi i portatili usati per la chiamata interna.

- Premere il tasto di aggancio  (6) per terminare la chiamata interna.
- Premere il tasto di sgancio  (12) per accettare la chiamata esterna.
- Al termine della chiamata, premere il tasto di aggancio  (6) per riagganciare.



13.4.4 Trasferire una chiamata ad un altro portatile

- C'è una chiamata esterna sulla linea.
- Premere il tasto chiamata interna  (14). 'Intercom 1 2 3 4 5' comparirà sul display.
- Comporre il numero del portatile a cui si desidera trasferire la chiamata.
- Se il portatile chiamato risponde, è possibile avere una conversazione interna. Premere il tasto di aggancio  (6) e la chiamata esterna verrà trasferita.
- Se il portatile chiamato non risponde, premere il tasto chiamata interna  (14) per parlare di nuovo con il chiamante esterno.

13.4.5 Chiamata in conferenza (due portatili interni ed un chiamante esterno)

È possibile fare una conversazione telefonica con un chiamante interno ed uno esterno contemporaneamente.

- Mentre si è in linea con un chiamante esterno, premere il tasto chiamata interna  (14). La linea esterna è messa in attesa.



- Comporre il numero del portatile che si desidera prenda parte alla telefonata. È possibile passare dalla linea Interna a quella Esterna premendo il tasto chiamata interna  (14).
- Una volta che il portatile digitato ha risposto, premere il tasto  (11).
- Ora si è collegati al chiamante interno ed a quello esterno e si può parlare con loro contemporaneamente (chiamata in conferenza).

14 Identificazione del chiamante /CLIP





È possibile usare questo servizio solo se si ha un abbonamento al servizio di identificazione del chiamante/CLIP. Per ulteriori informazioni, rivolgersi al proprio gestore telefonico.

Quando si riceve una chiamata, il numero di telefono del chiamante, la data e l'ora compaiono sul display del portatile. Se il nome è stato programmato nella rubrica, questo sarà sul display.



Il telefono può memorizzare fino a 40 chiamate nello storico delle chiamate, che potranno essere visualizzate in seguito. Quando la memoria è piena, le nuove chiamate sostituiscono automaticamente quelle più vecchie nella memoria. Comparirà l'icona  se ci sono nuove chiamate non risposte nello storico delle chiamate. Se lo storico delle chiamate è vuoto, premere il tasto dello storico delle chiamate  (15), 'Vuota (Empty)' comparirà sul display.

È possibile visualizzare l'informativa di una chiamata entrante:



- Premere il tasto lista chiamate  (15). Il numero di telefono sarà visualizzato sulla prima riga. Il nome (se inviato dalla rete o presente nella memoria della rubrica) del chiamante sarà mostrato sulla seconda riga e la data e l'ora sulla terza. Sull'angolo in alto a destra dello schermo si visualizzerà la seguente icona seguita dal numero di sequenza dello storico delle chiamate:
 -  : Chiamate non risposte o non lette
 -  : Chiamate lette o risposte

14.1 Elenco chiamate





Le chiamate ricevute vengono memorizzate nella lista delle chiamate (al massimo 40 numeri).

- Premere brevemente il tasto con lo storico delle chiamate  (15) per visualizzare la chiamata più recente.
OPPURE
- Premere il tasto 'Menu' di sinistra.
- Premere 'OK (Select)' per confermare.
- Il numero di telefono ed il nome del chiamante più recente compaiono sul display.
- La data e l'ora della chiamata ricevuta sono collegate ad ogni singola chiamata.
- Premere il tasto su o giù  (15) /  (7) per scorrere i numeri della lista.









- Se per almeno 1 minuto il tasto su o giù non viene premuto  (15) /  (7), il telefono tornerà in modalità standby.
- Dopo avere ricevuto una chiamata, il numero del chiamante rimane visualizzato sul display per 15 secondi dopo l'ultimo squillo.

14.2 Chiamata ad un numero dall'elenco chiamate





- Premere il tasto di storico delle chiamate  (15) per accedere all'elenco delle chiamate.
- Premere il tasto su o giù  (15) /  (7) per cercare il numero desiderato.
- Una volta che il numero è sul display, premere il tasto di sgancio  (12) ed il numero verrà digitato automaticamente.

14.3 Memorizzare nella rubrica un numero dall'elenco chiamate





- Premere il tasto 'Menu' di sinistra.
- Premere 'OK (Select)' per confermare.
- Premere il tasto su o giù  (15) /  (7) per cercare il numero desiderato.
- Premere 'Altri (More)' (5).
- Premere il tasto su o giù  (15) /  (7) ripetutamente finché compare 'Agg. Rubrica (Add to PB)'.
- Premere 'OK (Select)' per confermare.
- 'Nome ? (Name ?)' viene visualizzato. Usare il tasto alfanumerico per aggiungere un nome. O, se il nome è stato spedito dalla rete, lo si può modificare prima di salvarlo. Premere 'Success (Next)' (5) per confermare.
- Il numero di telefono viene visualizzato. Modificare il numero se necessario e premere nuovamente 'Success (Next)' (5) per salvare la voce nella rubrica.
- Selezionare la melodia della suoneria che si desidera associare con il tasto su o giù  (15) /  (7).
- Premere 'Salva (Save)' (13) per confermare la selezione desiderata o premere 'Indiet (Back)' (5) per uscire dal menu senza salvare.

14.4 Cancellare i numeri dall'elenco chiamate



14.4.1 Cancellare un numero



- Premere il tasto 'Menu' di sinistra.
- Premere 'OK (Select)' per confermare.
- Premere il tasto su o giù  (15) /  (7) per cercare il numero desiderato.
- Premere 'Altri (More)' (5).
- Premere il tasto su o giù  (15) /  (7) ripetutamente finché si visualizza 'Cancella' (Delete).
- Premere 'OK (Select)' per confermare.
- Press 'OK' (13) per cancellare o premere 'Canc' (5) per uscire dal menu senza salvare.

14.4.2 Cancellazione di tutti i numeri

- Premere il tasto 'Menu' di sinistra.
- Premere 'OK (Select)' per confermare.
- Premere il tasto su o giù  (15) /  (7) per cercare il numero desiderato.
- Premere 'Altri (More)' (5).
- Premere il tasto su o giù  (15) /  (7) ripetutamente finché si visualizza 'Canc Tutto (Delete All)'.
- Premere 'OK (Select)' per confermare.
- Premere 'Canc Tutto' (13) per cancellare o premere 'Canc' (5) per uscire dal menu senza salvare.

15 Indicatore di voice mail

Quest'opzione funziona solo se è attivato il servizio di voice mail o di phone mail e se la rete invia questa indicazione assieme all'informazione dell'identificativo del chiamante (CLIP)! Quando si riceve un nuovo messaggio nel vostro sistema di voice mail, l' icona + **'MSG WTG ON'** comparirà sul display. Quando sarà terminato l'ascolto dei propri messaggi, l' icona scomparirà..

Se si vuole rimuovere l' icona, premere il tasto di storico delle chiamate  (7), poi tenere premuto il tasto numerico '4'. Dopodiché premere il tasto di aggancio  (6) per ritornare in standby.

16 Identificazione dei guasti

Problema	Causa possibile	Soluzione
Display assente; il display rimane buio	Batterie scariche	Controllare la posizione delle batterie
		Ricaricare le batterie
	Portatile spento	Accendere il portatile
Nessun tono	Collegamento errato del cavo telefonico o difettoso	Controllare il collegamento del cavo telefonico
	La linea è occupata da un altro portatile	Attendere fino al riaggancio dell'altro portatile
L'icona  lampeggia	Portatile fuori frequenza	Avvicinare il portatile alla base
	La base non è alimentata elettricamente	Controllare il collegamento della base alla rete di alimentazione
	Il portatile non è sincronizzato alla base	Registrare il portatile alla base
La base o il portatile non squilla	Il volume della suoneria è disattivato o basso	Regolare il volume della suoneria
Il tono è buono, ma non c'è alcun collegamento	La modalità di composizione è errata	Regolare la modalità di composizione (impulso/tono)
Non è possibile trasferire una chiamata su PABX	Il tempo flash è troppo breve	Modifica del Tempo Flash
Il telefono non reagisce alla pressione dei tasti	Errore di manipolazione	Rimuovere le batterie per almeno 1 minuto e reinserire le batterie

17 Caratteristiche tecniche

Standard:

DECT(Digital Enhanced Cordless Telecommunications)
GAP (Generic Access Profile)

Banda di frequenza:	1880 MHz to 1900 MHz
Numero di canali:	120 canali duplex
Modulazione:	GFSK
Codifica della voce:	32 kbit/s
Potenza di trasmissione:	10 mW (potenza media per canale)
Frequenza:	300 m negli spazi aperti / 50 m massimo in interno
Alimentazione della base:	Entrata: 230 V CA / 50Hz - Uscita: 7,5V CC/300mA
Batterie del portatile:	3 batterie ricaricabili AAA, NiMh 600mAh
Autonomia del portatile in standby:	100 ore
Autonomia del portatile in conversazione:	10 ore
Tempo della ricarica:	16 ore
Modalità di composizione	Tono / Impulso
Normali condizioni d'uso: da	+5 °C a +45 °C
Tempo flash (Tasto R):	100ms o 300ms

18 Garanzia Topcom

18.1 Periodo di garanzia

Le unità Topcom sono coperte da una garanzia di 24 mesi. Il periodo di garanzia decorre dal giorno d'acquisto della nuova unità. Non esiste alcuna garanzia su batterie standard o ricaricabili (tipo AA/AAA). Le parti soggette a usura o i difetti che causano un effetto trascurabile sul funzionamento o sul valore del dispositivo non sono coperti da garanzia. La garanzia potrà ritenersi valida solo dietro presentazione della ricevuta originale di acquisto o di una copia di essa, a condizione che vi siano indicati la data di acquisto e il tipo di unità.

18.2 Utilizzo della garanzia

L'apparecchio difettoso dovrà essere restituito a un centro di assistenza Topcom insieme a un valido documento di acquisto e a un modulo di restituzione compilato.

Durante il periodo di validità della garanzia, Topcom o un centro di assistenza ufficiale autorizzato provvederà alla riparazione gratuita di ogni difetto imputabile ai materiali o a errori di produzione, riparando o sostituendo le unità difettose o i pezzi difettosi delle unità. In caso di sostituzione, il colore e il modello potrebbero differire dall'unità originariamente acquistata. La data d'acquisto iniziale determina l'inizio del periodo di garanzia. Il periodo di garanzia non sarà esteso se l'unità viene sostituita o riparata da Topcom o dai suoi centri di assistenza autorizzati.

18.3 Decadenza della garanzia

Si intendono esclusi dalla garanzia tutti i danni o i difetti provocati da un trattamento o un funzionamento scorretto e danni risultanti dall'impiego di componenti o accessori non originali. La presente garanzia non copre danni causati da fattori esterni come fulmini, acqua e incendi, né danni provocati durante il trasporto.

La garanzia non potrà essere applicata in caso di modifica, eliminazione o illeggibilità del numero di serie delle unità. Qualsiasi rivendicazione in garanzia sarà considerata priva di fondamento in caso di intervento da parte dell'acquirente.

Questo dispositivo è da usarsi solo con batterie ricaricabili. Se si desidera sostituire le batterie originali, verificare che le batterie che si vogliono usare siano ricaricabili e del tipo adatto. NON è permesso inserire batterie alcaline nel ricevitore.

Se si inserissero batterie alcaline e si riponesse il ricevitore sulla base, le batterie si scalderebbero e potrebbero esplodere. Qualsiasi danno provocato non potrà essere riparato dal fabbricante. Inoltre, il danno provocato al dispositivo non è coperto dalle condizioni di garanzia. Qualsiasi riparazione sarà a carico del cliente.

1 Aviso de segurança

Os seguintes avisos de segurança deverão ser sempre seguidos antes de utilizar o equipamento eléctrico.

Leia atentamente as seguintes informações acerca da segurança e da utilização correcta do dispositivo. Familiarize-se com todas as funções do equipamento. Guarde estes conselhos de utilização e, se necessário, transmita-os a terceiros.

Segurança eléctrica e protecção

- Não utilize o equipamento se a ficha eléctrica, o cabo ou o próprio equipamento estiverem danificados.
- No caso de deixar cair o equipamento, este deverá ser verificado por um electricista antes de o utilizar.
- Existem tensões perigosas no interior do equipamento. Nunca abra a caixa do equipamento nem insira objectos através dos orifícios de ventilação.
- Não permita a infiltração de líquidos no interior do equipamento. Em caso de emergência, retire a ficha da tomada.
- Retire igualmente a ficha da tomada no caso de ocorrer uma falha durante a utilização ou antes de iniciar a limpeza do equipamento.
- Não toque no carregador e nos contactos da ficha com objectos afiados ou metálicos.
- Não efectue pessoalmente modificações ou reparações no equipamento. As reparações do equipamento ou do cabo de alimentação apenas devem ser efectuadas por um centro de serviços especializado. Reparações inadequadas podem ser bastante perigosas para o utilizador.
- As crianças subestimam frequentemente os perigos associados ao equipamento eléctrico. Por esse motivo, nunca deve deixar as crianças sem supervisão nas proximidades de equipamento eléctrico.
- O equipamento não deve ser utilizado em locais húmidos (por exemplo, casas de banhos) ou salas com muito pó.
- O equipamento ligado à electricidade durante uma tempestade poderá ser danificado pelos relâmpagos. Por isso, deve desligar a ficha da tomada eléctrica durante uma tempestade.
- Para desligar totalmente o equipamento da fonte de alimentação, a ficha deve ser retirada da tomada. Para o fazer, puxe sempre a tomada e não o cabo.
- Proteja o cabo de alimentação de superfícies quentes ou de outros elementos que o possam danificar e mantenha-o desobstruído.
- Verifique regularmente a existência de danos no cabo de alimentação.
- Desenrole completamente o cabo de alimentação antes de o utilizar.
- Certifique-se de que o cabo de alimentação não representa um risco de queda.
- O funcionamento de alguns dispositivos médicos pode ser afectado.
- O telefone pode causar um ruído desagradável em aparelhos auditivos.

Segurança contra incêndios

- O calor acumulado no interior do equipamento pode provocar deformações e/ou fogo no equipamento. Por conseguinte, não exponha este equipamento a temperaturas extremas como:
 - exposição directa ao sol e a calor de aquecimentos.
 - os orifícios de ventilação não devem ser tapados.

Perigo de explosão

- Nunca deite pilhas no fogo.

Perigo de envenenamento

- Mantenha as pilhas afastadas de crianças pequenas.

Nota

- Utilize apenas a ficha de carregador fornecida. Não utilize outros carregadores, pois poderão danificar as pilhas.
- A tomada de parede destinada à alimentação deverá estar próxima e acessível.
- Utilize apenas pilhas recarregáveis do mesmo tipo. Coloque as pilhas no compartimento de pilhas mantendo a polaridade correcta (a polaridade está indicada no interior do telefone). Nunca utilize pilhas normais não recarregáveis!



Como este telefone não pode ser utilizado em caso de corte de corrente, deve utilizar um telefone independente da rede eléctrica para chamadas de emergência, por exemplo, um telemóvel.

2 Eliminação do dispositivo (ambiente)



Quando o ciclo de vida do produto chega ao fim, não deve eliminar este produto juntamente com os resíduos domésticos. Deve levá-lo a um ponto de recolha de equipamentos eléctricos e electrónicos. O símbolo presente no produto, no manual do utilizador e/ou na caixa dá essa indicação.

Alguns dos materiais do produto podem ser reutilizados se os colocar num ponto de reciclagem. Ao reutilizar algumas das partes ou das matérias-primas dos produtos utilizados, contribui de forma importante para a protecção do meio ambiente.

Contacte as autoridades locais se necessitar de mais informações sobre os pontos de recolha existentes na sua área.

3 Limpeza

Limpe o telefone com um pano ligeiramente humedecido ou com um pano anti-estático. Nunca utilize produtos de limpeza nem solventes abrasivos.

4 Modo ECO (baixo nível de radiação)

Este telefone sem fios (em conformidade com o padrão DECT) permite uma operação associada a um baixo nível de radiação. A intensidade da radiação do sinal de rádio entre a base e o telefone é reduzida ao mínimo quando o telefone se encontra na base. Só quando o telefone é retirado da base ou quando recebe uma chamada é que a intensidade da radiação do sinal de rádio aumenta para uma potência normal.

Isto não significa que uma radiação DECT normal seja perniciosa para a saúde. O modo de baixa radiação evita uma carga desnecessária de radiação DECT quando a comunicação entre a base e o telefone não é necessária.

Por razões técnicas, não é possível que mais telefones funcionem no modo de baixa radiação (um telefone adicional que não esteja localizado na vizinhança imediata da base estaria sempre a "procurar a base" devido ao fraco sinal de rádio).

O modo de baixo nível de radiação é activado na configuração de origem. O modo de baixo nível de radiação é automaticamente desligado quando é conectado um telefone adicional.

5 Instalação



Antes de utilizar o telefone pela primeira vez, deve certificar-se de que as pilhas estão carregadas. Caso não estejam, o telefone não funcionará correctamente.

5.1 Instalar a base

Efectue o seguinte procedimento para instalação:

- Ligue uma extremidade do adaptador à tomada eléctrica de 230V e a outra extremidade ao conector na parte de baixo da base.
- Ligue uma extremidade do fio do telefone à ficha do telefone na parede e a outra extremidade à entrada na parte inferior da base. Utilize o fio de telefone fornecido.

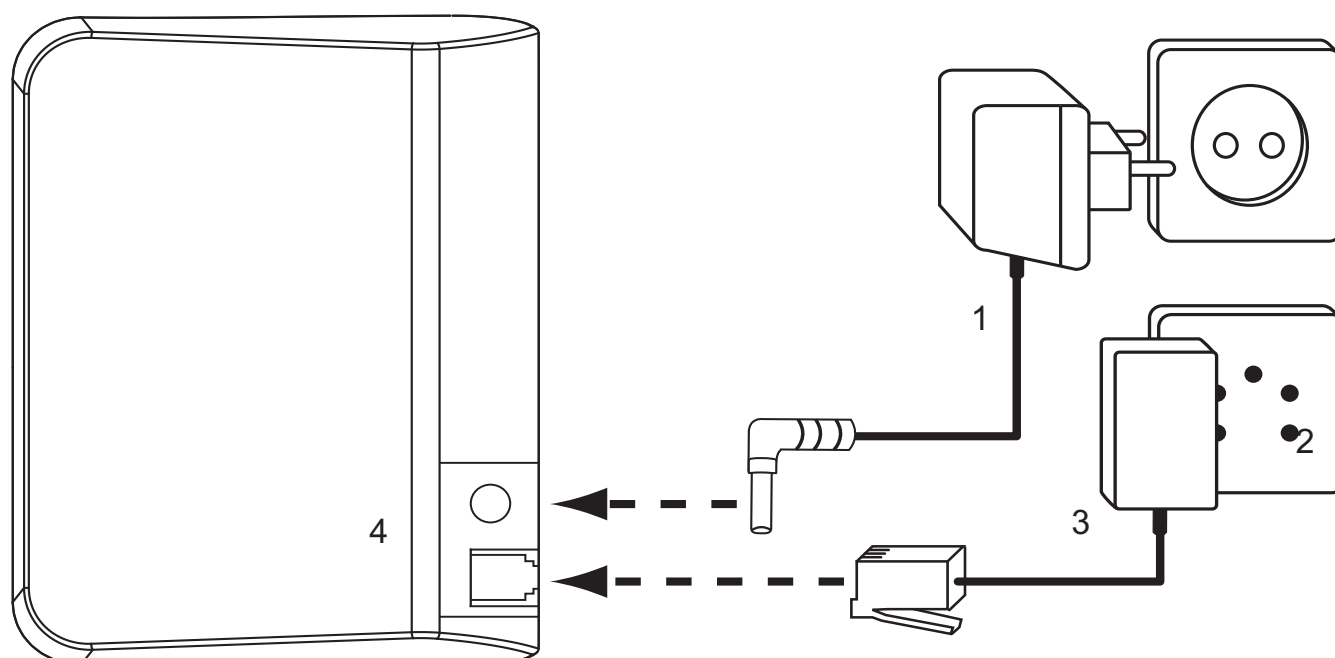

1. Fio eléctrico
2. Tomada telefónica de parede
3. Fio do telefone
4. Vista inferior da base

5.2 Instalar as pilhas

- Abra o compartimento das pilhas (ver abaixo).
- Introduza as pilhas **respeitando a polaridade (+ e -)**.
- Feche o compartimento das pilhas.
- Mantenha o telefone na unidade de base durante 16 horas. O indicador LED de telefone a carregar na unidade de base (17) acender-se-á.

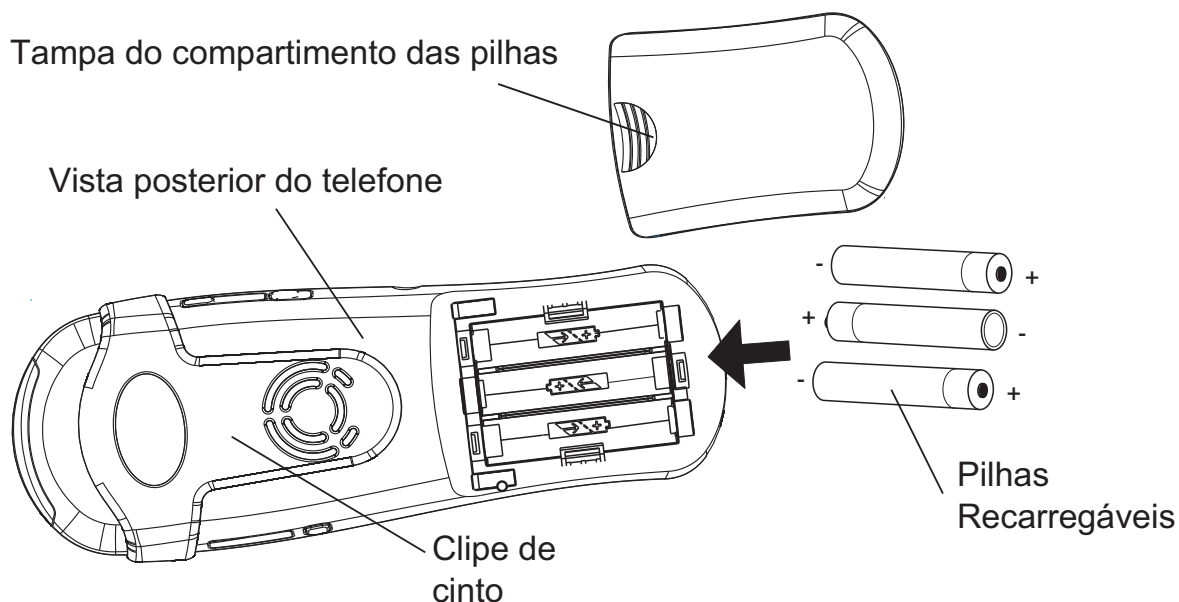

6 Conhecer o telefone

6.1 Teclas / LED

Telefone

1. Toque visual
2. Memórias "One-touch" M1 - M4
3. Visor
4. Tecla direita/ remarcação / pausa
5. Tecla de menu direita
6. Tecla Pousado / Ligar-Desligar
7. Tecla para baixo/agenda telefónica
8. Teclas alfanuméricas
9. Tecla vibração / toque visual
10. Microfone
11. Tecla de bloqueio do teclado
12. Tecla Levantado / mãos-livres
13. Tecla de menu esquerda
14. Tecla esquerda / chamada Interna
15. Tecla para cima / registo de chamadas
16. Auscultador

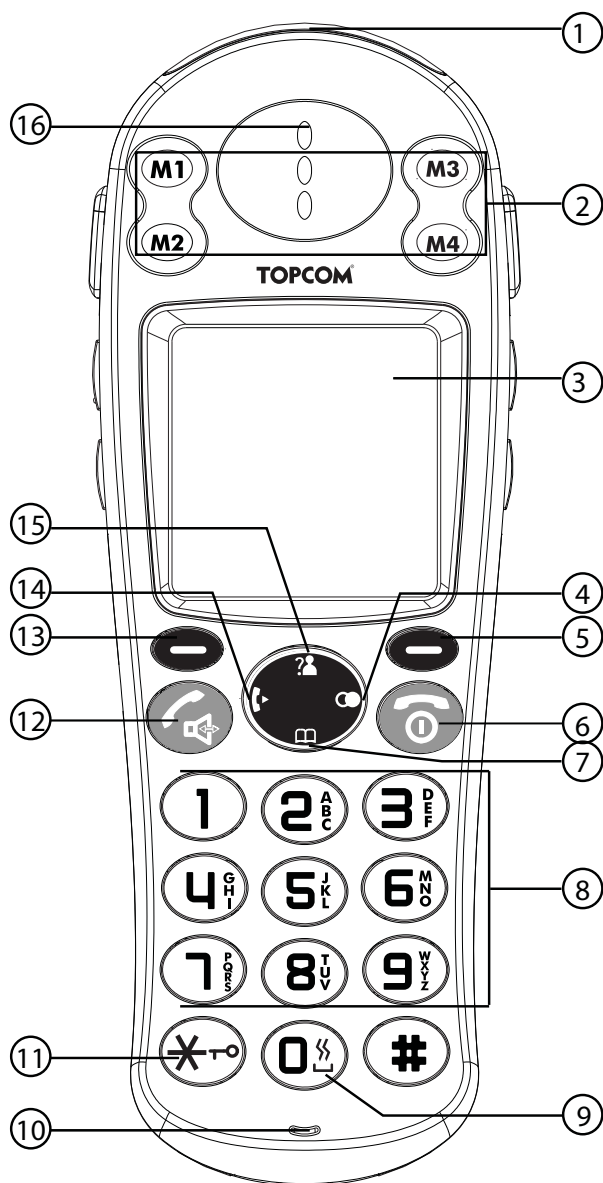

Base

- 17. Visor
- 18. Teclado / Teclas com fotografia
- 19. Tecla Paging
- 20. Tecla de Memória
- 21. Contactos do carregador

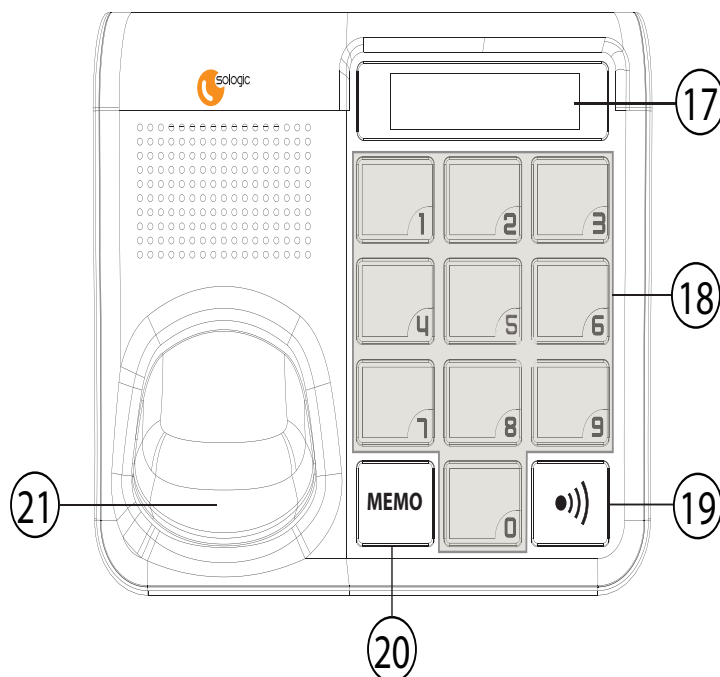

6.2 Visor (LCD)

- Linha de ícones →
- Nome do telefone →
- Número do telefone →
- Data e hora →
- Menu Virtual/Opção de menu →



Indicador de bateria:

- A bateria está completamente carregada
- A bateria está 25% gasta
- A bateria está meio gasta (50%)
- A bateria está 75% gasta
- A bateria está fraca. Vai ouvir os sinais de aviso e o símbolo da bateria no visor começa a piscar.

6.3 Ícones

- Levantado
- O modo de vibração e toque visual está ligados
- Altifalante mãos-livres ligado
- Teclado bloqueado
- Chamada interna
- Novas chamadas não atendidas*
- Nova mensagem de voz*
- Alarme ligado
- Ícone de sinal, pisca quando o telefone está muito afastado da base

* Só quando a identificação do autor da chamada estiver activa na sua linha telefónica.

6.4 Substituir as fotografias das teclas na base

É possível substituir as fotografias ou outras imagens das teclas com fotografia 0-9 na base: O formato da fotografia/símbolo tem de ser 18 x 13mm.

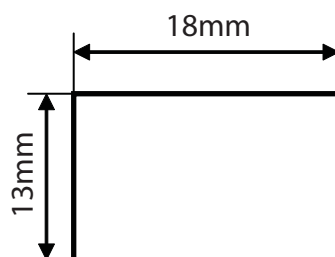

Para substituir a fotografia:

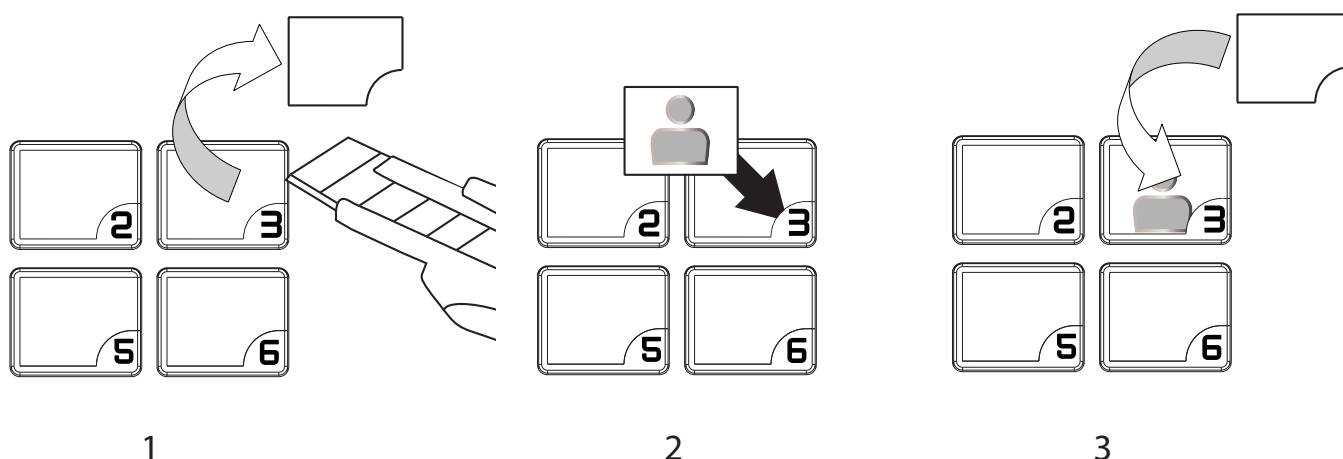

1. Retire a película de protecção transparente com um instrumento afiado e retire a fotografia que está na tecla.
2. Coloque a nova fotografia com o canto inferior direito primeiro, como mostrado na figura acima.
3. Reponha a película de protecção transparente.

6.5 Teclas do visor

As teclas do visor (teclas virtuais) estão localizadas directamente por baixo do visor **(5)** / **(13)**. A função destas duas teclas muda consoante o modo de operação. A função seleccionada é apresentada no formato de texto imediatamente acima das 2 teclas de menu.

6.6 LED da Base

O indicador LED de telefone a carregar **(17)** indica os seguintes estados:

- Desligado: a base não está ligada à corrente eléctrica ou o telefone não está na base a carregar.
- Ligado: o telefone está a carregar.

6.7 Navegar no menu

O telefone tem um sistema de menus fácil de utilizar. Cada menu conduz a uma lista de opções.

Quando o telefone está ligado e no modo de espera, prima a tecla de menu esquerda **(13)** para abrir o menu principal.

Prima a tecla para cima  (15) ou para baixo  (7) para ir até à opção de menu pretendida. Em seguida, prima  (5) ou  (13) seleccione outras opções ou confirme a configuração apresentada.

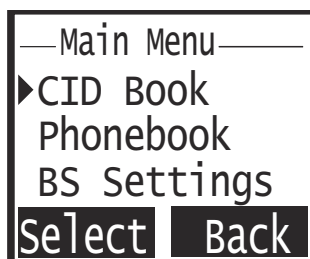

Sair ou retroceder um nível no menu:

Para ir para o nível anterior do menu, prima "Atrás" (Back).

Para cancelar e voltar ao modo de espera em qualquer altura, prima a tecla ligar/desligar  (6). Se não premir nenhum botão durante 15 segundos, o telefone volta ao modo de espera automaticamente.

6.8 Descrição do menu

Menu	Itens do submenu
Lista Chamad	
Agenda	Novo Alterar Apagar Apagar Tudo Estado
Base	Remover PT Modo Marc Tempo Flash Alterar PIN Reset Base
Portatil	Despertar Audio Toque Tons Idioma Nome Port Resp. Auto Contraste Data & Hora Eleger base Reset Port
Registrar	Base 1 - 4

7 Funcionamento do telefone

7.1 Ligar ou desligar o telefone







- Para ligar o telefone, prima a tecla ligar/desligar  (6) ou coloque o telefone na base.

- Para desligar o telefone, mantenha premida a tecla ligar/desligar  ⑥, até o telefone se desligar.

7.2 Configurar o idioma



O telefone tem 9 idiomas de visualização.

Proceda do seguinte modo para configurar o idioma:



- Prima o botão de menu à esquerda abaixo de "Menu".
- Prima a tecla para cima ou para baixo  ⑮ /  ⑦ repetidamente até 'Portatil' (HS Settings) estar seleccionado.
- Prima "Selec" (Select) ⑬ para confirmar.
- Prima a tecla para cima ou para baixo  ⑮ /  ⑦ repetidamente até "Idioma" (Language) estar seleccionado.
- Prima "Selec" (Select) ⑬ para confirmar.
- O idioma que se encontra definido aparece no visor.
- Prima a tecla para cima ou para baixo  ⑮ /  ⑦ repetidamente para seleccionar o idioma que gostaria de utilizar.
- Prima "Salvar" (Save) ⑬ para confirmar a selecção ou prima "Atrás" (Back) ⑤ para sair do menu sem guardar.

7.3 Efectuar chamadas



7.3.1 Chamada externa

- Prima a tecla Levantado  ⑫.
- O símbolo chamada  aparece no visor.
- Vai ouvir o sinal de linha. Marque o número de telefone que pretende ligar.
- O número aparece no visor e é marcado.
- Depois de terminar a chamada, prima a tecla Pousado  ⑥ para desligar.





7.3.2 Preparação do número

- Marque o número de telefone que pretende ligar. Pode corrigir o número premindo a tecla "Apagar" (Erase).
- Prima a tecla Levantado  ⑫.
- O símbolo chamada  aparece no visor.
- O número de telefone é marcado automaticamente.
- Depois de terminar a chamada, prima a tecla Pousado  ⑥ ou coloque o telefone de novo na unidade de base para desligar.

7.3.3 Remarcar o último número marcado

- Prima a tecla de remarcação  ④.
- Prima a tecla Levantado  ⑫. O último número para o qual telefonou é marcado automaticamente.





7.3.4 Remarcar um dos últimos 10 números marcados

- Prima a tecla de remarcação  ④. O último número de telefone utilizado aparece no visor.
- Prima a tecla para cima ou para baixo  ⑮ /  ⑦ repetidamente até o número pretendido aparecer no visor.
- Prima a tecla Levantado  ⑫.
- O número apresentado no visor é marcado automaticamente.

- Depois de terminar a chamada, prima a tecla Pousado  (6) ou coloque o telefone de novo na unidade de base para desligar.



7.3.5 Marcar um número programado a partir da agenda telefónica

O telefone tem uma agenda telefónica onde pode armazenar números de telefone associados a um nome (Ver também § “10 A agenda telefónica”). Ligar para um número da agenda telefónica:

- Prima a tecla da agenda telefónica  (7). O primeiro número da agenda telefónica aparece no visor.
- Prima a tecla para cima ou para baixo  (15) /  (7) repetidamente para seleccionar o número de telefone que quer ligar.
- Prima a tecla Levantado  (12).
- O número apresentado no visor é marcado automaticamente.
- Depois de terminar a chamada, prima a tecla Pousado  (6) ou coloque o telefone de novo na unidade de base para desligar.

7.3.6 Marcar um número programado a partir das teclas com fotografias



Consulte “12.5 Guardar um número para uma tecla com fotografia” para ver como guardar um número para cada tecla com fotografia. Para ligar para um número com as teclas com fotografias:



- Prima a tecla Levantado  (12).
- Prima a tecla com a fotografia (18) para a qual pretende ligar.
- O número apresentado no visor da base é marcado automaticamente.
- Depois de terminar a chamada, prima a tecla Pousado  (6) ou coloque o telefone de novo na unidade de base para desligar.

7.3.7 Sinal Flash

Com a tecla "R" (Flash) (13) pode utilizar determinados serviços na linha externa como, por exemplo, "chamada em espera" (se a empresa de telecomunicações fornecer esta funcionalidade); ou transferir chamadas se estiver a utilizar uma central telefónica (PABX). A tecla Flash efectua uma breve interrupção da linha. Pode utilizar a tecla Flash durante a chamada premindo a tecla de menu esquerda "R" (Flash) (13). Pode configurar o tempo flash para curto ou longo (ver “12.1 Definição do tempo flash”).

7.4 Receber uma Chamada

Quando uma chamada interna ou externa é recebida, o telefone começa a tocar. Pode mudar o volume de toque premindo as teclas para cima ou para baixo  (15) /  (7).

- Todos os telefone registados começam a tocar quando uma chamada é recebida.
- O número de telefone do autor da chamada aparece no visor se tiver o serviço de identificação do autor da chamada (CLIP). Consulte a empresa fornecedora de telecomunicações. O nome do autor da chamada também aparece no visor se:
 - o número estiver programado na agenda telefónica associado a um nome.
 - a rede enviar o nome em conjunto com o número de telefone.
- Prima a tecla Levantado  (12) para aceitar a chamada externa.
- **OU** Levante o telefone da unidade de base (se a opção de resposta automática estiver activa, ver §“7.21 Resposta automática”).
- Durante a conversação o  símbolo aparece no visor e o temporizador da chamada começa a contar.

- Depois de terminar a chamada, prima a tecla Pausado  ⑥ ou coloque o telefone de novo na unidade de base para desligar.

7.5 Opções de lista de remarcação

Ao percorrer a lista de remarcação (ver §“7.3.4 Remarcar um dos últimos 10 números marcados”) tem as seguintes opções:

Quando o número pretendido aparecer no visor prima **"Mais"** (More) ⑬ e seleccione com as teclas para cima e para baixo  ⑮ /  ⑦ as seguintes opções:



- **'Adic Agenda'** (Add to PB): para guardar o número na memória da agenda telefónica. Prima **"Selec"** (Select) para confirmar. Introduza um nome (Ver §“10.1 Adicionar um número e um nome na agenda telefónica”) e prima **"Prox"** (Next) ⑬. Edite o número e prima **"Prox"** (Next). Seleccione a melodia de toque pretendida e prima **"Salvar"** (Save) ⑬.
- **'Apagar chamada'** (Delete Call): para apagar uma entrada na lista de remarcação. Prima **"OK"** (Del) para confirmar.
- **'Apagar tudo'** (Delete All): para apagar todas as entradas na lista de remarcação. Prima **"OK"** (Del) para confirmar.

7.6 Activar/desactivar a função mãos-livres

Esta função permite-lhe falar sem ter de segurar no telefone. Quando estiver a falar, prima a tecla mãos-livres  ⑫ para activar a função mãos-livres.

Prima o botão  ⑫ novamente para desactivar a função mãos-livres.





Quando estiver a telefonar em modo mãos-livres e quiser alterar o volume, prima a tecla para cima ou para baixo  ⑮ /  ⑦ repetidamente.



Se utilizar a função mãos-livres durante muito tempo, as pilhas descarregam-se rapidamente!

7.7 Aviso de "Fora de cobertura"

Se o telefone estiver fora da cobertura da unidade de base, toca um sinal de aviso.

- **'EM BUSCA'** (Searching) aparece no visor e o símbolo  pisca no visor.
- Aproxime-se da unidade de base.
- Assim que estiver de novo dentro da cobertura da unidade de base, toca um sinal e o símbolo  pára de piscar

7.8 Configurar o volume do altifalante

Utilize as teclas para cima e para baixo  ⑮ /  ⑦ durante a conversação para configurar o volume do altifalante. Pode seleccionar entre 5 níveis.



O volume mãos-livres pode ser configurado da mesma forma que acima!

7.9 Indicador da duração da chamada no Visor

Durante uma chamada externa, a duração da chamada é mostrada no visor:

Por exemplo "01:10:40" para 1 hora, 10 minutos e 40 segundos.

A duração da chamada continua visível no visor durante 5 segundos após cada chamada.

7.10 Desactivar o microfone (sigilo)

Para desactivar o microfone durante a chamada prima a tecla de menu direita, tecla "Mute" (5). Agora pode falar livremente sem que o outro lado da linha o possa ouvir. Para activar novamente o microfone, prima a tecla de menu direita "Mute" (5) de novo.

7.11 Tecla Pausa

Se marcar um número de telefone e quiser adicionar uma pausa para este número, prima a tecla pausa/remarcação (4) no local pretendido no número.

Quando marcar ou remarcar o número, a pausa (3 segundos) é incluída automaticamente.

7.12 Localizar um telefone perdido (paging)

Se não conseguir encontrar o telefone, prima brevemente a tecla paging (17) na unidade de base.

Todos os telefones registados na unidade de base começam a tocar para que consiga localizar o telefone perdido. Para parar o sinal, prima brevemente qualquer tecla em qualquer telefone.

7.13 Utilizar o teclado do telefone alfanumérico

Utilize o teclado alfanumérico para digitar texto. Para seleccionar uma letra, prima a tecla alfanumérica correspondente (8). Por exemplo, se premir a tecla alfanumérica "5", o primeiro carácter "j" aparece no visor. Prima-a repetidamente para seleccionar outros caracteres nesta tecla.

Prima a tecla "2" uma vez para seleccionar a letra "a". Se quiser seleccionar tanto "a" como "b" um após o outro, prima primeiro a tecla "2" uma vez para seleccionar "a", espere 2 segundos até o cursor se mover para a localização seguinte e, em seguida, prima a tecla "2" duas vezes para seleccionar "b". Pode apagar caracteres escritos incorrectamente utilizando a tecla "Apagar" (Erase). O carácter em frente ao cursor será apagado. Pode mover o cursor premindo as teclas para cima e para baixo (15)/(7).



7.14 Configurar o nível de volume de toque no telefone

Pode mudar o volume de toque de uma chamada recebida (interna e externa) entre 6 níveis (níveis "1" a "5" e "Desligado" (Off)).

Se seleccionar o nível "Desligado" (Off) o telefone toca quando receber uma chamada. O nível "5" é o nível mais alto.

7.14.1 Configurar o volume de toque e a Melodia para chamadas internas e externas

- Prima a tecla "Menu".
- Prima a tecla para cima ou para baixo (15)/(7) repetidamente até "Portatil" (HS Settings) estar seleccionado.
- Prima "Selec" (Select) para confirmar.
- Prima a tecla para cima ou para baixo (15)/(7) repetidamente até "Toque" (Ring Setup) estar seleccionado.
- Prima "Selec" (Select) para confirmar.
- Selecciona "Interno" (INT Ring) ou "Externo" (EXT Ring) e prima "Selec" (Select).
- Selecciona "Melodia" (Melody) ou "Volume" e prima "Selec" (Select).
- O volume e melodia actual é apresentado e audível.







- Prima a tecla para cima ou para baixo  (15) /  (7) repetidamente até seleccionar o volume/melodia pretendido.
- Prima "**Salvar**" (Save) (13) para confirmar a selecção ou prima '**Atrás**' (Back) (5) para sair do menu sem guardar.



Pode também mudar o volume de toque durante uma chamada recebida, ver "7.4 Receber uma Chamada".

7.15 Configurar o volume do auscultador/mãos-livres



Pode também utilizar o menu para ajustar o volume do áudio do altifalante mãos-livres e auscultador:

- Prima a tecla "**Menu**".
- Prima a tecla para cima ou para baixo  (15) /  (7) repetidamente até "**Portatil**" (HS Settings) estar seleccionado.
- Prima "**Selec**" (Select) para confirmar.
- Prima a tecla para cima ou para baixo  (15) /  (7) repetidamente até "**Audio**" (Audio Setup) estar seleccionado.
- Prima "**Selec**" (Select) para confirmar.
- Selecciona "**Vol Altif**" (Speaker V.) ou "**Vol Auric.**" (Earpiece V.) e prima "**Selec**" (Select) (13).
- Prima a tecla para cima ou para baixo  (15) /  (7) repetidamente até seleccionar o volume pretendido.
- Prima "**Salvar**" (Save) (13) para confirmar a selecção ou prima "**Atrás**" (Back) (5) para sair do menu sem guardar.

7.16 Bloquear o teclado

Pode bloquear o teclado para evitar que as teclas sejam premidas involuntariamente. Quando o teclado estiver bloqueado é impossível marcar um número de telefone, apenas as teclas de memórias directas M1 - M4 podem ser utilizadas. As chamadas recebidas também podem ser atendidas.

Para activar o bloqueio do teclado:





- Prima e mantenha premido a tecla de bloqueio de teclado  (11) durante 5 segundos.
- '**Bloqueado**' (HS Locked) e o ícone  aparecem no visor.



Para desactivar o bloqueio do teclado:

- Prima a tecla de bloqueio do teclado  (11) novamente durante 5 segundos.

7.17 Ligar/desligar o tom de tecla







Pode configurar o telefone para emitir um sinal sonoro (bip) sempre que premir uma tecla.

- Prima a tecla esquerda do "**Menu**".
- Prima a tecla para cima ou para baixo  (15) /  (7) repetidamente até "**Portatil**" (HS Settings) estar seleccionado.
- Prima "**Selec**" (Select) para confirmar
- Prima a tecla para cima ou para baixo  (15) /  (7) repetidamente até "**Tons**" (Tone Setup) estar seleccionado.
- Prima "**Selec**" (Select) para confirmar.

- Prima a tecla para cima ou para baixo  ⑮ /  ⑦ repetidamente até "Tecla" (Key Tone) estar seleccionado.
- Selecciona
 - 'Ligado' (On): ligar tom de tecla
 - 'Desligado' (Off): desligar tom de tecla
- Prima "Salvar" (Save) ⑬ para confirmar a selecção ou prima "Atrás" (Back) ⑤ para sair do menu sem guardar.







7.18 Alarme de Cobertura

Soa um sinal sonoro (bip) quando o telefone estiver fora da cobertura da base. Pode ligar/desligar este aviso audível:

- Prima a tecla esquerda "Menu".
- Prima a tecla para cima ou para baixo  ⑮ /  ⑦ repetidamente até "Portatil" (HS Settings) estar seleccionado.
- Prima "Selec" (Select) para confirmar.
- Prima a tecla para cima ou para baixo  ⑮ /  ⑦ repetidamente até "Tons" (Tone Setup) estar seleccionado.
- Prima "Selec" (Select) para confirmar.
- Prima a tecla para cima ou para baixo  ⑮ /  ⑦ repetidamente até "Cobertura" (Range Alarm) estar seleccionado.
- Selecciona
 - 'Ligado' (On): ligar o alarme de cobertura
 - 'Desligado' (Off): desligar o alarme de cobertura
- Prima "Salvar" (Save) ⑬ para confirmar a selecção ou prima "Atrás" (Back) ⑤ para sair do menu sem guardar.



7.19 Contraste do visor



Para mudar o contraste do visor:

- Prima a tecla esquerda "Menu".
- Prima a tecla para cima ou para baixo  ⑮ /  ⑦ repetidamente até "Portatil" (HS Settings) estar seleccionado.
- Prima "Selec" (Select) para confirmar.
- Prima a tecla para cima ou para baixo  ⑮ /  ⑦ repetidamente até "Contraste" (LCD Contrast) estar seleccionado.
- Prima "Selec" (Select) para confirmar.
- Prima a tecla para cima ou para baixo  ⑮ /  ⑦ repetidamente para mudar o contraste entre 0 (claro) e 16 (escuro).
- Prima "Salvar" (Save) ⑬ para confirmar a selecção ou prima "Atrás" (Back) ⑤ para sair do menu sem guardar.

7.20 Mudar o nome do telefone





Pode mudar o nome que aparece no telefone enquanto está em modo de espera.

- Prima a tecla esquerda "Menu".
- Prima a tecla para cima ou para baixo  ⑮ /  ⑦ repetidamente até "Portatil" (HS Settings) estar seleccionado.
- Prima "Selec" (Select) para confirmar.

- Prima a tecla para cima ou para baixo  ⑮ /  ⑦ repetidamente até "**Nome Port**" (HS Name) estar seleccionado.
- Prima "**Selec**" (Select) para confirmar.
- Introduza o novo nome do telefone e prima "**Apagar**" (Erase) para apagar os caracteres à frente do cursor.
- Prima "**Salvar**" (Save) ⑬ para confirmar a selecção ou prima "**Atrás**" (Back) ⑤ para sair do menu sem guardar.



7.21 Resposta automática

Quando se recebe uma chamada e o telefone está na base, o telefone atende automaticamente quando é levantado. Esta função pode ser activada ou desactivada.

- Prima a tecla esquerda "**Menu**".
- Prima a tecla para cima ou para baixo  ⑮ /  ⑦ repetidamente até "**Portatil**" (HS Settings) estar seleccionado.
- Prima "**Selec**" (Select) para confirmar.
- Prima a tecla para cima ou para baixo  ⑮ /  ⑦ repetidamente até "**Resp. Auto**" (Auto Answer) estar seleccionado.
- Prima "**Selec**" (Select) para confirmar.
- Selecciona
 - '**Ligado**' (On): para ligar a resposta automática
 - '**Desligado**' (Off): para desligar a resposta automática
- Prima "**Salvar**" (Save) ⑬ para confirmar a selecção ou prima "**Atrás**" (Back) ⑤ para sair do menu sem guardar.

7.22 Ligar/Desligar o toque visual e vibratório





Ao ligar o toque visual e vibratório, o toque visual ① irá piscar e o telefone vibrará quando uma chamada é recebida.

- Prima e mantenha premida a tecla  ⑨ até aparecer o ícone  para o activar.
- Prima e mantenha premida a tecla  ⑨ até o ícone  desaparecer para o desactivar.

8 Reiniciar telefone

É possível repor todos os valores predefinidos do portátil e apagar a agenda telefónica completa, o registo de chamadas, volume/melodias de toque, áudio, tons, idioma e os registos de remarcação. O contraste do LCD não pode ser reposto.

Para repor as configurações predefinidas:

- Prima a tecla esquerda "**Menu**".
- Prima a tecla para cima ou para baixo  ⑮ /  ⑦ repetidamente até "**Portatil**" (HS Settings) estar seleccionado.
- Prima "**Selec**" (Select) para confirmar.
- Prima a tecla para cima ou para baixo  ⑮ /  ⑦ repetidamente até "**Reset Port**" (HS Reset) estar seleccionado.
- Prima "**Selec**" (Select) para confirmar.
- Introduza o código PIN (0000).
- Prima "**Reset**" (Reset) ⑬ para confirmar a selecção ou prima "**Atrás**" (Back) ⑤ para sair do menu sem guardar.

Os valores predefinidos são:

Alarme:	Desligado
Configuração de áudio:	3
Melodia INT/EXT :	Melodia 3
Volume de toque INT/EXT :	Volume 3
Tons de teclado:	Ligado
Alarme de Cobertura:	Ligado
Nome do telefone:	HS1
Formato de Hora:	24 horas
Formato de Data:	DD-MM
Agenda Telefónica:	Vazia
Registo de chamadas:	Vazio
Lista de remarcação:	Vazia
Resposta automática:	Desligada
Hora e Data:	0:00 01-01



Depois de reiniciar, tem de ligar o telefone de novo, ver “7.1 Ligar ou desligar o telefone”.

9 Configurar o relógio e alarme

9.1 Formato de data e hora

- Prima a tecla esquerda "**Menu**".
- Prima a tecla para cima ou para baixo (15) / (7) repetidamente até "**Portatil**" (HS Settings) estar seleccionado.
- Prima "**Selec**" (Select) para confirmar.
- Prima a tecla para cima ou para baixo (15) / (7) repetidamente até "**Data & Hora**" (Date & Time) estar seleccionado.
- Prima "**Selec**" (Select) para confirmar.
- Prima a tecla para cima ou para baixo (15) / (7) repetidamente e seleccione "**Formato de Data**" (Date Format) ou "**Formato de Hora**" (Time Format).
- Prima "**Selec**" (Select) para confirmar.
- Utilize a tecla para cima ou para baixo (15) / (7) para seleccionar o formato de data "**DD-MM**" / "**MM-DD**" ou formato de hora "**12-Horas**" / "**24-Horas**".
- Prima "**Salvar**" (Save) (13) para confirmar a selecção ou prima "**Atrás**" (Back) (5) para sair do menu sem guardar.





9.2 Configurar a data e a hora

- Prima a tecla esquerda '**Menu**' (13).



Se tiver a função de identificação do autor da chamada activa na linha telefónica e a operadora do serviço enviar a data e a hora, o seu relógio será configurado automaticamente quando receber uma chamada.

- Prima a tecla para cima ou para baixo (15) / (7) repetidamente até "**Portatil**" (HS Settings) estar seleccionado.
- Prima "**Selec**" (Select) para confirmar.

- Prima a tecla para cima ou para baixo  (15) /  (7) repetidamente até **"Data & Hora"** (Date & Time) estar seleccionado.
- Prima **"Selec"** (Select) para confirmar.
- Prima a tecla para cima ou para baixo  (15) /  (7) repetidamente e seleccione **"Acertar Data"** (Set Date) ou **"Acertar Hora"** (Set Time).
- Prima **"Selec"** (Select) para confirmar.
- Introduza a data/hora actual com o teclado numérico.
- Prima **"Salvar"** (Save) (13) para confirmar a selecção ou prima **"Back"** (Atrás) (5) para sair do menu sem guardar.









9.3 Utilizar a funcionalidade de alarme

Configure a data e a hora e utilize o telefone para emitir um sinal de alarme para o lembrar. Pode ter uma configuração de alarme diferente para cada telefone registado na base. O alarme só toca no telefone, não toca na base nem nos outros telefones.

Se um dos alarmes estiver configurado, o ícone de alarme ligado  aparece no modo de espera no visor do telefone.

Quando soar o alarme, prima qualquer tecla para o desligar.

9.3.1 Configurar o alarme

- Prima a tecla esquerda **"Menu"**.
- Prima a tecla para cima ou para baixo  (15) /  (7) repetidamente até **"Portatil"** (HS Settings) estar seleccionado.
- Prima **"Selec"** (Select) para confirmar.
- Prima a tecla para cima ou para baixo  (15) /  (7) repetidamente até **"Despertar"** (Alarm) estar seleccionado.
- Prima **"Selec"** (Select) para confirmar.
- Prima a tecla para cima ou para baixo  (15) /  (7) repetidamente e seleccione **"Ligado"** (On) ou **"Desligado"** (Off).
- Prima **"Selec"** (Select) para confirmar.
- Se seleccionar **"Ligado"** (On), o visor indica o formato HH:MM para introduzir a hora. Utilize o teclado numérico para introduzir. Prima **"Prox"** (Next) e o visor mostra **"Snooze Lig/Desl"** (Snooze On/Off). Prima a tecla para cima ou para baixo  (15) /  (7) para ligar ou desligar as funções snooze (descansar).
- Prima **"Salvar"** (Save) (13) para confirmar a selecção ou prima **"Atrás"** (Back) (5) para sair do menu sem guardar.











Se escolher "Snooze Lig", o alarme toca em intervalos regulares de 11 minutos. Se premir a tecla  (6) quando o alarme soar, a opção muda para "Snooze Desl".





10 A agenda telefónica

A agenda telefónica permite memorizar 50 números de telefone e nomes. É possível introduzir até 12 caracteres de comprimento e até 20 dígitos de comprimento.









10.1 Adicionar um número e um nome na agenda telefónica

- Prima a tecla esquerda "**Menu**".
- Prima a tecla para cima ou para baixo  (15) /  (7) repetidamente até "**Agenda**" (Phonebook) estar seleccionado.
- Prima "**Selec**" (Select) para confirmar.
- Prima a tecla para cima ou para baixo  (15) /  (7) repetidamente até "**Novo**" (New) estar seleccionado.
- Prima "**Selec**" (Select) para confirmar.
- Prima a tecla para cima ou para baixo  (15) /  (7) repetidamente e seleccione "**Ligado**" (On) ou "**Desligado**" (Off).
- Prima "**Selec**" (Select) para confirmar.
- Introduza o nome utilizando as teclas numéricas (ver também "7.13 Utilizar o teclado do telefone alfanumérico").
- Prima "**Prox**" (Next) e introduza o número pretendido (até 20 dígitos).
- Prima "**Prox**" (Next) e seleccione a melodia de toque pretendida associada a este número com a tecla para cima ou para baixo  (15) /  (7).
- Prima "**Salvar**" (Save) (13) para confirmar a selecção ou prima "**Atrás**" (Back) (5) para sair do menu sem guardar.

10.2 Procurar um número na agenda telefónica





- Prima a tecla da agenda telefónica  (7).
- Introduza a primeira letra do nome pretendido através do teclado alfanumérico.
- O primeiro nome na lista com esta letra aparece no visor.
- Prima a tecla para cima ou para baixo  (15) /  (7) para pesquisar outros números na agenda telefónica.
- Se o número pretendido aparecer no visor, o número será automaticamente marcado premindo a tecla Levantado  (12).

10.3 Mudar um nome ou número na agenda telefónica

- Prima a tecla esquerda "**Menu**".
- Prima a tecla para cima ou para baixo  (15) /  (7) repetidamente até "**Agenda**" (Phonebook) estar seleccionado.
- Prima "**Selec**" (Select) para confirmar.
- Prima a tecla para cima ou para baixo  (15) /  (7) repetidamente até "**Alterar**" (Edit) estar seleccionado.
- Prima "**Selec**" (Select) para confirmar.
- Introduza a primeira letra do nome pretendido através do teclado alfanumérico.
- O primeiro nome da lista com esta letra aparece no visor.
- Prima a tecla para cima ou para baixo  (15) /  (7) para pesquisar outros números na agenda telefónica.
- Se o número pretendido aparecer no visor, prima "**Select**" para confirmar.
- Altere o nome utilizando as teclas numéricas (ver também "7.13 Utilizar o teclado do telefone alfanumérico").
- Prima "**Prox**" (Next) e altere o número.
- Prima "**Prox**" (Next) e seleccione a melodia de toque pretendida associada a este número com a tecla para cima ou para baixo  (15) /  (7).





- Prima "**Salvar**" (Save) (13) para confirmar a selecção ou prima "**Atrás**" (Back) (5) para sair do menu sem guardar.

10.4 Apagar uma ou todas as entradas da agenda telefónica

- Prima a tecla esquerda "**Menu**".
- Prima a tecla para cima ou para baixo  (15) /  (7) repetidamente até "**Agenda**" (Phonebook) estar seleccionado.
- Prima "**Selec**" (Select) para confirmar.
- Prima a tecla para cima ou para baixo  (15) /  (7) repetidamente até "**Apagar**" (Delete) ou "**Apagar tudo**" (Delete All) estar seleccionado.
- Prima "**Selec**" (Select) para confirmar.
- O visor mostra "**Confirma?**" (Confirm) Pode premir "**OK**" (Del) ou "**Apagar tudo**" (Del All) para apagar ou "**Anula**" (Cancel) para sair.

10.5 Estado da agenda telefónica



O estado da agenda telefónica mostra os números de entradas da agenda telefónica já armazenados.

- Prima a tecla esquerda "**Menu**".
- Prima a tecla para cima ou para baixo  (15) /  (7) repetidamente até "**Agenda**" (Phonebook) estar seleccionado.
- Prima "**Selec**" (Select) para confirmar.
- Prima a tecla para cima ou para baixo  (15) /  (7) repetidamente até "**Estado**" (PB Status) estar seleccionado.
- Prima "**Selec**" (Select) para confirmar.

11 Memórias "One-touch" M1 - M4

11.1 Armazenar um número na memória one-touch

Pode armazenar até 4 números nas teclas M1 - M4 de memória directa. Todos os números são também guardados na agenda telefónica.

- Prima uma das 4 teclas de memória (M1 - M4).
- O visor mostra "**Numero?**" (Number?). Introduza o número pretendido (até 20 dígitos).
- Prima a tecla virtual "**Prox**" (Next).
- Seleccione a melodia de toque pretendida associada a este número com a tecla para cima ou para baixo  (15) /  (7).
- Prima "**Salvar**" (Save) (13) para confirmar a selecção ou prima "**Atrás**" (Back) (5) para sair do menu sem guardar.

11.2 Visualizar os números da memória one-touch

Os números da memória one-touch estão guardados na agenda telefónica como as primeiras 4 entradas.

- Prima a tecla da agenda telefónica  (7).
- Prima a tecla para cima ou para baixo  (15) /  (7) para pesquisar outros números.

11.3 Editar os números da memória one-touch

Realize os mesmos passos descritos em “10.3 Mudar um nome ou número na agenda telefónica”.



Os nomes da memória one-touch estão guardados na agenda telefónica como M1:, M2:, M3:, e M4:. Quando editar o nome só pode acrescentar algo como "M1: Casa" mas não pode apagar o nome predefinido.





11.4 Apagar um número da memória one-touch

Realize os mesmos passos descritos em “10.4 Apagar uma ou todas as entradas da agenda telefónica”

12 Funcionamento da Base

12.1 Definição do tempo flash





Pode configurar o tempo flash para curto (100ms) ou longo (300ms). Por defeito, o tempo está configurado para 100ms! Contudo, se o seu sistema necessitar de um tempo flash mais longo, pode modificá-lo:

- Prima a tecla esquerda "**Menu**".
- Prima a tecla para cima ou para baixo  (15) /  (7) repetidamente até "**Base**" (BS Settings) estar seleccionado.
- Prima "**Selec**" (Select) para confirmar.
- Prima a tecla para cima ou para baixo  (15) /  (7) repetidamente até "**Tempo Flash**" (Flash Time) estar seleccionado.
- Prima "**Selec**" (Select) para confirmar.
- Selecciona
 - '**Flash-1**': (curto) para obter um flash de 100ms
 - '**Flash-2**': (longo) para obter um flash de 300ms
- Prima "**Salvar**" (Save) (13) para confirmar a selecção ou prima "**Atrás**" (Back) (5) para sair do menu sem guardar.

12.2 Alterar o código PIN (código PIN do sistema)

Algumas funções só estão disponíveis se souber o código PIN da base.

O código PIN tem 4 dígitos. O código PIN predefinido é "0000". Para alterar o código PIN e definir o seu próprio código secreto, proceda do seguinte modo:







- Prima a tecla esquerda "**Menu**".
- Prima a tecla para cima ou para baixo  (15) /  (7) repetidamente até "**Base**" (BS Settings) estar seleccionado.
- Prima "**Selec**" (Select) para confirmar.
- Prima a tecla para cima ou para baixo  (15) /  (7) repetidamente até "**Alterar PIN**" (Modify PIN) estar seleccionado.
- Prima "**Selec**" (Select) para confirmar.
- Introduza o código PIN actual e prima "**Prox**" (Next).
- Introduza o código PIN novo e prima "**Prox**" (Next).
- Introduza o novo código PIN novamente e prima "**Salvar**" (13) (Save) para guardar o novo código PIN ou prima "**Atrás**" (Back) (5) para sair do menu sem guardar.

12.3 Definir o modo de marcação

Existem dois tipos de modos de marcação que podem ser utilizados numa linha telefónica:

- Marcação DTMF/por tons (a mais comum)
- Marcação por impulsos (para instalações mais antigas)





Para alterar o modo de marcação:

- Prima a tecla esquerda "**Menu**".
- Prima a tecla para cima ou para baixo  (15) /  (7) repetidamente até "**Base**" (BS Settings) estar seleccionado.
- Prima "**Selec**" (Select) para confirmar.
- Prima a tecla para cima ou para baixo  (15) /  (7) repetidamente até "**Modo Marc**" (Dial mode) estar seleccionado.
- Prima "**Selec**" (Select) para confirmar.
- Utilize a tecla para cima ou para baixo  (15) /  (7) para seleccionar "**Tons**" (Tone) ou "**Impulsos**" (Pulse).
- Prima "**Salvar**" (Save) (13) para confirmar ou prima "**Atrás**" (Back) (5) para sair do menu sem guardar.

12.4 Reiniciar a base

É possível repor todas as configurações predefinidas da Base.

Para repor as configurações predefinidas:

- Prima a tecla esquerda "**Menu**".
- Prima a tecla para cima ou para baixo  (15) /  (7) repetidamente até "**Base**" (BS Settings) estar seleccionado.
- Prima "**Selec**" (Select) para confirmar.
- Prima a tecla para cima ou para baixo  (15) /  (7) repetidamente até "**Reset Base**" (BS Reset) estar seleccionado.
- Prima "**Selec**" (Select) para confirmar.
- Introduza o código PIN (0000).
- Prima "**Reset**" (Reset) (13) para confirmar a selecção ou prima "**Atrás**" (Back) (5) para sair do menu sem guardar.

Os valores predefinidos são:

Modo de marcação:	Tons
Tempo Flash:	Flash-1
Código PIN:	0000

12.5 Guardar um número para uma tecla com fotografia

É possível guardar um número para cada tecla com fotografia com um máximo de 32 dígitos.

Para guardar um número:

- Prima a tecla de memória (20).
- O visor apresentará '-----'.
- Introduza o número (até 32 dígitos).
- Prima a tecla de memória (20) de novo.
- Prima a tecla com a fotografia.



Consulte "7.3.6 Marcar um número programado a partir das teclas com fotografias" para ver como ligar para estes números.

13 Telefones e bases adicionais





É possível registar até 5 telefones numa base. Cada telefone pode registar até 4 estações de base e o utilizador pode seleccionar a base que pretende utilizar. Por defeito, o telefone 1 está registado na unidade de base 1.

13.1 Adicionar um telefone novo



Isto só é necessário quando tiver anulado o registo de um telefone ou quando comprar um novo.

Mantenha premida a tecla paging  (17) na unidade de base por 5 segundos. A unidade de base vai permanecer no modo de registo durante 3 minutos. Proceda do seguinte modo para registar o telefone:

- Prima a tecla esquerda "**Menu**".
- Prima a tecla para cima ou para baixo  (15) /  (7) repetidamente até "**Registar**" (Registration) estar seleccionado.
- Prima "**Selec**" (Select) para confirmar.
- Prima a tecla para cima ou para baixo  (15) /  (7) para seleccionar uma base (1-4).
- O telefone vai agora procurar uma base e, quando a encontrar, pedirá o código PIN do sistema (código PIN da base; por defeito: "0000").
- Introduza o código PIN e prima "**Selec**" (Select) .
- O ecrã em modo de espera aparece quando tiver efectuado o registo com sucesso e o nome e número do telefone vão aparecer.









Cada telefone pode ser registado em 4 unidades de base DECT diferentes. É atribuído um número de "1" a "4" a cada unidade de base no telefone. Quando registar um novo telefone, pode atribuir um número de unidade de base. É melhor utilizar "1".



13.2 Remover um telefone

É possível cancelar o registo de um telefone a uma base. Este procedimento deve ser efectuado se um telefone se danificar e tiver de ser substituído por um novo.











Só é possível cancelar o registo a partir de outro telefone e não do telefone que estiver a utilizar para proceder à remoção.

- Prima a tecla esquerda "**Menu**".
- Prima a tecla para cima ou para baixo  (15) /  (7) repetidamente até "**Base**" (BS Settings) estar seleccionado.
- Prima "**Selec**" (Select) para confirmar.
- Prima a tecla para cima ou para baixo  (15) /  (7) repetidamente até "**Remover PT**" (Terminate HS) estar seleccionado.
- Prima "**Selec**" (Select) para confirmar.
- Introduza o código PIN e prima "**OK**".
- Utilize a tecla para cima ou para baixo  (15) /  (7) para seleccionar o telefone. Se seleccionar o telefone actual ou um que não exista, ouve-se um som de aviso.

- Prima "**Selec**" (Select)  para confirmar a selecção ou prima "**Atrás**" (Back)  para sair do menu.

13.3 Seleccionar uma unidade de base

Se o telefone estiver registado em várias estações de base (máx. 4), tem de seleccionar uma unidade de base, pois o telefone só consegue comunicar com uma unidade de base de cada vez.

- Prima a tecla esquerda "**Menu**".
- Prima a tecla para cima ou para baixo   /   repetidamente até "**Portatil**" (HS Settings) estar seleccionado.
- Prima "**Selec**" (Select) para confirmar.
- Prima a tecla para cima ou para baixo repetidamente até "**Eleger Base**" (Select Base) estar seleccionado.
- Prima "**Selec**" (Select) para confirmar.
- Utilize a tecla para cima ou para baixo   /   para seleccionar a base. Se seleccionar a base actual ou uma que não exista, ouve-se um som de aviso.
- O visor mostra "**Base Selec***" (Selected BSx). Prima "**Selec**" (Select) para confirmar.







Atenção: Antes de poder seleccionar uma unidade de base, o telefone tem de ser primeiro registado na base.

13.4 Utilizar vários telefones





Estas funções só são possíveis quando mais de um telefone estiver registado na base.



13.4.1 Ligar para outro telefone

- Prima a tecla de chamada interna  .
- 'Intercom 1 2 3 4 5' (Intercom 1 2 3 4 5) aparece no visor.
- Marque o número do telefone para onde quer ligar.
- Depois de terminar a chamada, prima a tecla Pausado   para desligar.

13.4.2 Receber uma chamada interna







- O ícone de chamada interna  e o número do telefone que está a ligar aparece no visor.
- Prima a tecla Levantado   para aceitar a chamada interna.

OU



- Levante o telefone da base (se a opção de resposta automática estiver activa, ver §"7.21 Resposta automática")
- No decorrer da chamada, o número de telefone do autor da chamada aparece no visor.
- Depois de terminar a chamada, prima a tecla Pausado   para desligar.

13.4.3 Receber uma chamada externa durante uma chamada interna

Se receber uma chamada externa durante uma interna, vai ouvir um sinal de chamada em espera (bip duplo) nos dois telefones que estão a ser utilizados na chamada interna.



- Prima a tecla Pausado   para terminar a chamada interna.
- Prima a tecla Levantado   para aceitar a chamada externa.
- Depois de terminar a chamada, prima a tecla Pausado   para desligar.

13.4.4 Transferir a chamada para outro telefone

- Tem um autor de chamada externo na linha.
- Prima a tecla chamada interna  (14). ‘Intercom 1 2 3 4 5’ aparece no visor.
- Marque o número do telefone para onde quer transferir a chamada.
- Se o telefone que marcou responder, pode ter uma conversa interna. Prima a tecla Pousado  (6) e a chamada externa é transferida.
- Se telefone para onde se ligou não responder, prima a tecla de chamada interna  (14) para falar de novo com o autor da chamada externa.

13.4.5 Chamada em conferência (dois telefones internos e um autor de chamada externo)

Pode ter uma conversa ao telefone com um autor de chamada interno e outro externo ao mesmo tempo.



- Enquanto estiver em linha com um autor de chamada externo, prima a tecla de chamada interna  (14). A linha externa é colocada em espera.
- Marque o número do telefone que quer incluir na chamada. É possível alternar entre a linha Interna e Externa premindo a tecla de chamada interna  (14).
- Assim que o telefone que marcou responder, prima a tecla  (11).
- Está agora ligado ao autor de chamada externo e interno e pode falar com eles ao mesmo tempo (chamada em conferência).

14 Identificação do Autor da Chamada / CLIP





Só é possível utilizar este serviço se tiver uma subscrição identificação do autor da chamada / CLIP. Contacte a empresa de telecomunicações que lhe fornece serviços para mais informações.

Ao receber uma chamada, o número do autor da chamada, a data e hora surgem no visor do telefone. Se o nome estiver programado na agenda telefónica, o nome que consta na agenda telefónica é apresentado!







O telefone pode armazenar até 40 chamadas numa lista de chamadas que poderão ser consultadas posteriormente. Quando a memória está cheia, as novas chamadas substituem automaticamente as chamadas antigas na memória. O ícone  mostra se existem chamadas não atendidas novas na lista de chamadas. Se a lista de chamadas estiver vazia e premir a tecla de registo de chamadas  (15), é apresentado "Vazio" (Empty).

É possível visualizar a informação de uma chamada a receber:





- Prima a tecla registo de chamadas  (15). O número de telefone aparece na primeira linha. O nome do autor da chamada (se enviado através da rede ou estiver presente na memória da agenda telefónica) aparece na 2ª linha e a data e a hora na 3ª linha. No canto superior direito do visor, é apresentado o seguinte ícone seguido do número de sequência do registo de chamadas:
 -  : Chamadas não lidas ou não atendidas
 -  : Chamadas lidas ou atendidas

14.1 A lista de chamadas







As chamadas recebidas são guardadas na lista de chamadas (máx. 40 números)

- Prima a tecla de registo de chamadas brevemente  (15) para visualizar a chamada mais recente.
 - OU
 - Prima a tecla esquerda "**Menu**".
 - Prima "**Selec**" (Select) para confirmar.
 - O número de telefone e nome do autor da chamada mais recente aparece no visor.
 - A data e hora a que a chamada foi recebida estão associados a cada chamada.
 - Prima a tecla para cima ou para baixo  (15) /  (7) para pesquisar outros números na lista.
-  • Se a tecla para cima ou para baixo  (15) /  (7) não for premida durante 1 minuto, o telefone regressa ao modo em espera.
- Depois de se receber uma chamada, o número do autor da chamada permanece no visor durante 15 segundos depois do último toque.

14.2 Marcar um número a partir da lista de chamadas



- Prima a tecla registo de chamadas  (15) para ir para a lista de chamadas.
- Prima a tecla para cima ou para baixo  (15) /  (7) para procurar o número pretendido.
- Assim que o número aparecer no visor, prima a tecla Levantado  (12) e o número é marcado automaticamente.



14.3 Guardar um número na agenda telefónica a partir da lista de chamadas

- Prima a tecla esquerda "**Menu**".
- Prima "**Selec**" (Select) para confirmar.
- Prima a tecla para cima ou para baixo  (15) /  (7) para procurar o número pretendido.
- Prima "**Mais**" (More) (5).
- Prima a tecla para cima ou para baixo  (15) /  (7) repetidamente até "**Adic Agenda**" (Add to PB) estar seleccionado.
- Prima "**Selec**" (Select) para confirmar.
- Aparece "**Nome ?**" (Name ?). Utilize as teclas alfanuméricas para adicionar um nome. Ou se o nome tiver sido enviado pela rede, pode editá-lo antes de o guardar. Prima "**Prox**" (Next) (5) para confirmar.
- Aparece o número de telefone. Edite o número, caso seja necessário, e prima "**Prox**" (Next) (5) de novo para guardar a entrada na agenda telefónica.
- Selecciona a melodia de toque pretendida associada a este número com a tecla para cima ou para baixo  (15) /  (7).
- Prima "**Salvar**" (Save) (13) para confirmar a selecção ou prima "**Atrás**" (Back) (5) para sair do menu sem guardar.





14.4 Apagar números da lista de chamadas

14.4.1 Apagar um número

- Prima a tecla esquerda "**Menu**".
- Prima "**Selec**" (Select) para confirmar.
- Prima a tecla para cima ou para baixo  (15) /  (7) para procurar o número pretendido.



- Prima "**Mais**" (More) ⑤.
- Prima a tecla para cima ou para baixo  ⑮ /  ⑦ repetidamente até "**Apagar**" (Delete) estar seleccionado.
- Prima "**Selec**" (Select) para confirmar.
- Prima "**OK**" (Del) ⑬ para apagar ou prima "**Anula**" (Cancel) ⑤ para sair do menu sem guardar.



14.4.2 Apagar todos os números

- Prima a tecla esquerda "**Menu**".
- Prima "**Selec**" (Select) para confirmar.
- Prima a tecla para cima ou para baixo  ⑮ /  ⑦ para procurar o número pretendido.
- Prima "**Mais**" (More) ⑤.
- Prima a tecla para cima ou para baixo  ⑮ /  ⑦ repetidamente até "**Apagar Tudo**" (Delete All) estar seleccionado.
- Prima "**Selec**" (Select) para confirmar.
- Prima "**Apagar Tudo**" (Del All) ⑬ para apagar ou prima "**Anula**" (Cancel) ⑤ para sair do menu sem guardar.

15 Indicador de correio de voz

Esta função só funciona se for subscritor do serviço de correio de voz ou de e-mail no telefone e se a rede enviar esta indicação juntamente com a informação da identificação do autor da chamada (CLIP)!

Quando receber uma nova mensagem no sistema de correio de voz, é apresentado o  ícone + "**MSG ESP LIG**" (MSG WTG ON) no visor. Assim que tiver ouvido as suas mensagens, o  ícone desaparece.

Se quiser remover o  ícone, prima a tecla de registo de chamadas  ⑦, em seguida mantenha premida a tecla numérica "4". Em seguida, prima a tecla Levantado  ⑥ para regressar ao modo em espera.

16 Diagnóstico de Avarias

Sintoma	Causa possível	Solução
O visor não funciona; o visor mantém-se escuro	As pilhas não estão carregadas	Verifique a posição das pilhas
		Recarregue as pilhas
	Telefone desligado	Ligue o telefone
Sem som	O fio do telefone está mal ligado ou com defeito	Verifique a ligação do fio do telefone
	A linha foi ocupada por outro telefone	Espere até que o outro telefone desligue
O ícone  está a piscar	Telefone fora de cobertura	Aproxime o telefone da base

	A base está sem alimentação eléctrica	Verifique a ligação da rede eléctrica à base
	O telefone não está registado na base	Registe o telefone na base
A base ou o telefone não toca	O volume de toque está configurado para zero ou baixo	Regule o volume de toque
O som está bom, mas não consegue fazer nenhuma ligação	O modo de marcação está mal	Ajuste o modo de marcação (impulsos/MF)
Não é possível transferir uma chamada da central telefónica	O tempo Flash é demasiado curto	Altere o tempo Flash
O telefone não reage quando se primem as teclas	Erro de manuseio	Retire as pilhas pelo menos durante 1 minuto e volte a colocá-las de novo no sítio

17 Características técnicas

Norma:	DECT (Digital Enhanced Cordless Telecommunications - Telecomunicações Sem Fios Digitais Melhoradas) GAP (Generic Access Profile - Perfil de Acesso Genérico)
Intervalo de frequências:	1880 MHz a 1900 MHz
Número de canais:	120 canais duplex
Modulação:	GFSK
Codificação de voz:	32 kbit/s
Potência de emissão:	10 mW (potência média por canal)
Cobertura:	300 m em espaço aberto / 50 m no máximo em interiores
Fonte de alimentação eléctrica da base:	Entrada: 230V AC / 50Hz - Saída: 7,5V CC / 300mA
Pilhas do telefone:	3 pilhas recarregáveis AAA, NiMh 600mAh
Tempo de espera do telefone:	100 horas em modo de espera
Tempo de conversação do telefone:	10 horas
Tempo de carregamento:	16 horas
Modo de marcação	MF / Impulsos
Condições normais de utilização:	+5 °C a +45 °C
Tempo Flash:	100ms ou 300ms

18 Garantia Topcom

18.1 Período de garantia

As unidades Topcom têm um período de garantia de 24 meses. O período de garantia entra em efeito a partir da data de compra da unidade. Não há nenhuma garantia em pilhas padrão ou recarregáveis (tipo AA/AAA).

Consumíveis e defeitos que causem um efeito negligenciável sobre o funcionamento ou o valor do equipamento não se encontram cobertos por esta garantia.

A prova de garantia terá de ser dada com a apresentação da respectiva confirmação de compra, ou uma cópia da mesma, na qual apareçam indicados a data de compra e o modelo da unidade.

18.2 Modo de funcionamento da garantia

Uma unidade defeituosa necessita de ser devolvida aos serviços centrais da Topcom juntamente com uma nota de compra válida.

Caso a unidade desenvolva um defeito durante o período de garantia, a Topcom ou um centro de serviços oficialmente por ela designado reparará qualquer defeito derivado de material ou falhas de fabrico, reparando ou substituindo as unidades ou as peças defeituosas, sem qualquer custo adicional. No caso de substituição, a cor e o modelo poderão ser diferentes dos da unidade adquirida originalmente.

A data inicial de compra determinará o início do período de garantia. O período de garantia não será prolongado no caso da unidade ser trocada ou reparada pela Topcom ou por qualquer um dos seus centros de reparação.

18.3 Exclusões de garantia

Danos ou defeitos causados pelo tratamento ou operação incorrectos e danos resultantes da utilização de peças ou acessórios não originais não são abrangidos pela garantia.

A garantia não cobre danos causados por factores externos, como relâmpagos, água e fogo, nem quaisquer danos causados durante o transporte.

Não se poderá reclamar os direitos de garantia se o número de série que se encontra na unidade tiver sido alterado, retirado ou tornado ilegível.

Qualquer reclamação de garantia não será válida se a unidade tiver sido reparada, alterada ou modificada pelo comprador.

Este dispositivo apenas deve ser utilizado com pilhas recarregáveis. Se pretende substituir as pilhas incluídas originalmente, verifique se as pilhas novas são adequadas e recarregáveis. NÃO devem utilizar-se pilhas alcalinas nos telefones, em quaisquer circunstâncias.

Se utilizar pilhas alcalinas nos telefones, estas irão aquecer quando colocar o telefone na base e poderão explodir. Qualquer dano causado não poderá ser recuperado pelo fabricante, e como tal não se encontra coberto pelas condições da garantia. Quaisquer despesas de reparação ser-lhe-ão facturadas.

TOPCOM[®]

SOLOGIC B935

visit our website
www.topcom.net
www.sologic.info