

CREATE

WARM SILENCE DC

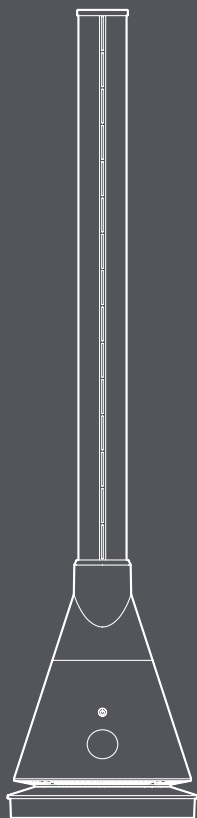

HEATER FAN

CALEFACTOR VENTILADOR

USER MANUAL

INDEX

ENGLISH

Security instructions	6
Parts list	7
Remote control	7
Functions	8
Operating instructions	9
Heating mode instructions	9
Host	10
Installation location and precautions	10
Maintenance and storage	11
Troubleshooting	11

PORTUGUÊS

Instruções de segurança	18
Lista de peças	19
Controle remoto	19
Funções	20
Instruções de uso	21
Instruções do modo de aquecimento	21
Unidade principal	22
Precauções de instalação e colocação	22
Manutenção e armazenagem	23
Resolução de problemas	23

ESPAÑOL

Instrucciones de seguridad	12
Listado de partes	13
Mando a distancia	13
Funciones	14
Instrucciones de uso	15
Instrucciones del modo calor	15
Unidad principal	16
Precauciones de instalación y colocación	16
Mantenimiento y almacenamiento	17
Resolución de problemas	17

FRANÇAIS

Instructions de sécurité	24
Liste des pièces	25
Télécommande	25
Fonctions	26
Mode d'emploi	27
Instructions du mode de chauffage	27
Unité principale	28
Précautions d'installation et de placement	28
Entretien et stockage	29
Résolution des problèmes	29

INDEX

ITALIANO

Istruzioni di sicurezza	30
Elenco delle parti	31
Telecomando	31
Funzioni	32
Istruzioni per l'uso	33
Istruzioni sulla modalità di riscaldamento	33
Unità principale	34
Precauzioni di installazione e posizionamento	34
Manutenzione e stoccaggio	35
Risoluzione del problema	35

NEDERLANDS

Beveiligingsinstructies	42
Onderdelen lijst	43
Afstandsbediening	43
Functies	44
Gebruiksaanwijzing	45
Instructies voor verwarmingsmodus	45
Hoofdeenheid	46
Voorzorgsmaatregelen bij installatie en plaatsing	46
Onderhoud en opslag	47
Probleem oplossing	47

DEUTSCH

Sicherheitshinweise	36
Liste der Einzelteile	37
Fernbedienung	37
Funktionen	38
Gebrauchsanweisung	39
Anweisungen für den Wärmemodus	39
Haupteinheit	40
Vorsichtsmassnahmen für die installation und platzierung	40
Wartung und lagerung	41
Problemlösung	41

POLSKI

Instrukcje bezpieczeństwa	48
Lista części	49
Pilot	49
Funkcje	50
Instrukcja użycia	51
Instrukcje trybu ogrzewania	51
Jednostka główna	52
Środki ostrożności dotyczące instalacji i ustawienia	52
Konserwacja i przechowywanie	53
Rozwiązanie problemu	53

ENGLISH

Thank you for choosing our fan and heater. Before using the appliance, and to ensure the best use, carefully read these instructions.

The safety precautions enclosed herein reduce the risk of death, injury and electrical shock when correctly adhered to. Keep the manual in a safe place for future reference, along with the completed warranty card, purchase receipt and package. If applicable, pass these instructions on to the next owner of the appliance. Always follow basic safety precautions and accident-prevention measures when using an electrical appliance. We assume no liability for customer failing to comply with these requirements.

SECURITY INSTRUCTIONS

When using any electrical appliance, basic safety precautions should always be observed.

- This product is only suitable for indoor use and should not be used outdoors.
- Non-professional personnel or unauthorized repair personnel may not repair or modify the machine by themselves.
- Before plugging in the power supply, please check if the rated voltage matches the voltage in your home.
- Keep at least 1.5 meters away from fire source or tinder, and avoid direct sunlight.
- It is forbidden to be used near objects that are flammable, explosive, subject to heat, deformation, discoloration or deterioration. It is forbidden to use in places with severe dust.
- To avoid overheating, it is forbidden to cover the heater.
- It is strictly forbidden to insert any wire or other foreign matter into any hole in the machine to avoid electric shock.
- Do not use the heater against the power outlet or under the power outlet; the power outlet should be placed behind when it is in use as a fan.
- Do not share the socket with other high-power appliances.
- Do not use this heater around the bathtub, shower or swimming pool.
- This product must be equipped with a CE-approved fixed socket that is consistent with the rated working current. Do not use a mobile multi-purpose socket.
- Fire risk when the heater is covered or incorrectly placed.
- Do not use a programmer or timer that can be automatically connected to the power supply.
- If the heater fails, please turn off the power and unplug the power cord immediately.
- Before use, check the power cord and the plug. If the power cord is damaged, in order to avoid danger, the user must not disassemble or replace the power cord. It must be replaced by the manufacturer's maintenance department or a similar professional.
- Children, elderly people or patients who have lost their ability to take care of themselves should use this appliance under the supervision of an adult to prevent accidents.

PARTS LIST

1. Cover
2. Air duct
3. Body
4. Power button
5. Base
6. Air duct
7. Display
8. Air inlet
9. Switch
10. Power cable

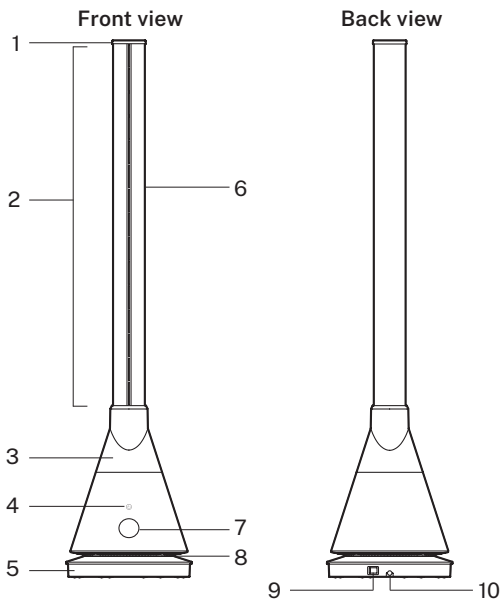

REMOTE CONTROL

1. Cool mode
2. Power button
3. Oscillation
4. Add air volume
5. Reduce air volume
6. Heat mode
7. Strong wind
8. Timer
9. Sleep
10. Add temperature
11. Mute button
12. Reduce temperature

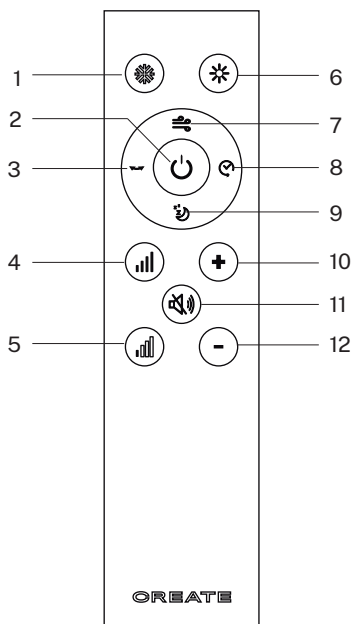

FUNCTIONS

You will hear a beep sound when you press the button on the fan / heater or remote control every time.

On / Off

The device can be switched on and off by pressing the On / Off button.

Sleep

- Press the Sleep mode button on the remote control. The display shows L and the wind speed becomes minimum.
- Press again to exit the Sleep mode.
- You can also exit the current mode by pressing the Wind Strength + button.

Strong wind mode

- Press Strong wind mode button on the remote control. The display shows H and the wind speed becomes maximum.
- Press again to exit the turbo mode.
- You can also exit the current mode by pressing the Wind Strength + button.

Oscillation

Press the Oscillation button to turn on the oscillation function. This fan can swing left and right 80°. Press this button again to stop oscillating.

Mute

Press this button to turn off the tone of the fan / heater. It will cancel the beep sound.

Cool mode

- In cooling mode, the LED lamp is blue.
- Press this button to activate the cooling mode.

Note: The default start mode is the cooling mode.

+ / -

- Press the "+" or the "-" button on the left side of the remote control to increase or decrease the airflow. Cool mode can be used for 9-level settings, warm mode can be set for 4 levels.
- In heat mode, press the temperature button on the right side of the remote control to set the temperature (1-30 °C).

Note: This button does not work in cool mode.

Heat mode

- The display number in heat mode is red.
 - Press this button to activate the heat mode.
- Note: In heat mode there is no strong mode and sleep mode.

Timer

Press the timer button on the remote control to set 1 to 8 hours of timing.

OPERATING INSTRUCTIONS

- The remote control should be pointing at the signal receiver on the display to maximize the remote control signal.
- Effective distance: 5 m.

Attention:

1. This bladeless heater and fan may react when using a remote device for other appliances.
 2. When using the remote control of this bladeless heater and fan, other electrical appliances may react.
- The switch on the remote will turn this fan to standby, not complete shutdown. Use the switch on the main unit to completely power off when this heater and fan not in use.
 - If this heater and fan is not in use for a long time, please unplug the power cord.

HEATING MODE INSTRUCTIONS

- Press the warm mode button and the display shows the ambient temperature.
- Press temperature button to set the temperature, and the display will flash digitally, which can be set from 1 to 30 °C.
- Set temperature should be higher than the ambient temperature, so that the heating function will be turned on.
- When the ambient temperature reaches the set temperature, the heating function will stop and turn into a cool breeze.
- The ambient temperature is lower than the set temperature and the heating function will automatically be activated.

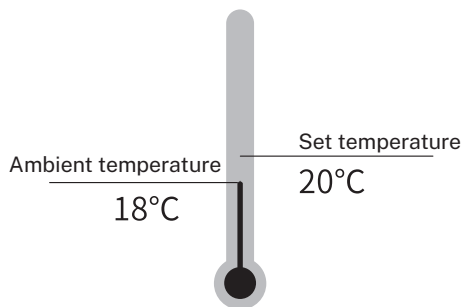

Note: The default setting temperature is 20 °C. In the warm mode, when the ambient temperature is below 0 °C, the display only shows 01, do not display negative temperature values. The warm air mode runs over 9 hours, the machine will automatically stop running. Restart by pressing the host power button or by using the remote control.

- Use the remote control to set heating mode temperature as the host does not support this operation.

- Insert the plug into a socket, turn on power switch and the machine enters the standby state.
- Click the power button of the host, the buzzer will prompt you to click, and the fan will start running. Press and hold the power button for 2 seconds, the buzzer will prompt you twice, and then stop running after you release the hand.

Air Volume Shift

- When the host is in operation: click the main power button to switch the air volume from 1 to 9.

Oscillating operation

- Press and hold the power button for 1 second, the buzzer will beep once and the fan will start oscillating.
- Press and hold the power button for 1 second again, the buzzer will beep once and the fan will stop oscillating.

INSTALLATION LOCATION AND PRECAUTIONS

Location

- Please place the heater and fan in a level surface. Please do not use in very hot and humid environments (bathroom and kitchen).

Safety System:

- This heater and fan includes an overheat protection sensor and an automatic fail-safe that cuts power to the unit if it's accidentally tipped over or overheat. If this sensor is triggered, unplug the machine and allow the fan to cool.
- Check and remove any obstructions before restarting the heater and fan and be sure to place it on a hard, level surface.

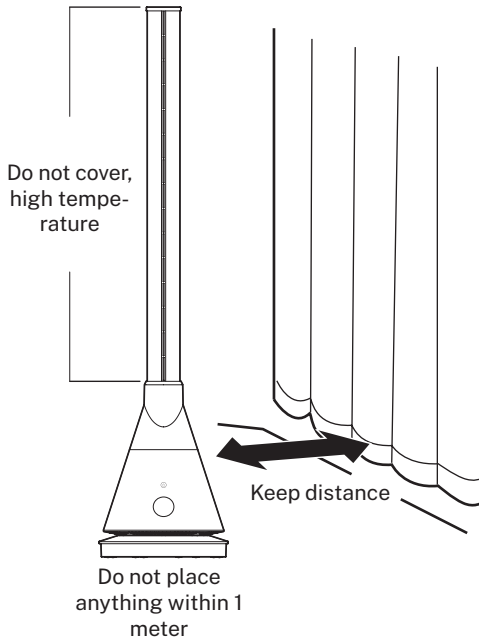

MAINTENANCE AND STORAGE

- Unplug the power supply before performing maintenance.
- Please do not put the fan on the water or splash it, which may cause the machine to be damaged.
- Do not use oil, benzene, alcohol, bleach or metal objects to wipe the surface of the fan, which may cause discoloration of the surface.

Surface cleaning

- Wipe the surface with a soft, dry cloth. If especially dirty, dilute with a mild detergent and wipe with a soft cloth. Then wipe with a dry soft cloth.

Air inlet/outlet

- Use a soft brush or a vacuum cleaner to clean the dust at the air inlet and outlet. Please clean it when there is less dust. Too much dust is not healthy and will reduce fan efficiency.

Remote control

- Gently wipe the surface of the remote with a soft, dry cloth. If you don't use it for a long time, avoid battery consumption. Please remove the battery inside the remote control.

Storage

- If it is not going to be used for a long time, it can be placed in a plastic bag after clean. Please avoid vibration places (car trunk, for example) and electrical appliances with cooling/heating functions. Please avoid placing it in direct sunlight, high temperature and humidity. Please keep out of reach of young children.

TROUBLESHOOTING

PROBLEM	CAUSE
The appliance is plugged but the heater and fan is not working.	Check if the plug is properly inserted into the socket.
The remote control does not work.	The batteries are over. Replace them. The batteries are incorrectly installed. The remote control is not properly aligned with the signal receiver.

- If the above methods can't solve the malfunction, please contact with customer service.
- Do not disassemble, repair and install it yourself.



In compliance with Directives: 2012/19/EU and 2015/863/EU on the restriction of the use of dangerous substances in electric and electronic equipment as well as their waste disposal. The symbol with the crossed dustbin shown on the package indicates that the product at the end of its service life shall be collected as separate waste. Therefore, any products that have reached the end of their useful life must be given to waste disposal centres specialising in separate collection of waste electrical and electronic equipment, or given back to the retailer at the time of purchasing new similar equipment, on a one for one basis. The adequate separate collection for the subsequent start-up of the equipment sent to be recycled, treated and disposed of in an environmentally compatible way contributes to preventing possible negative effects on the environment and health and optimises the recycling and reuse of components making up the apparatus. Abusive disposal of the product by the user involves application of the administrative sanctions according to the laws.

Gracias por elegir nuestro calefactor y ventilador. Antes de utilizar este electrodoméstico y para asegurar su mejor uso, por favor, lea detenidamente las instrucciones.

Las medidas de seguridad aquí indicadas reducen el riesgo de incendio, descarga eléctrica y lesiones cuando se siguen correctamente. Guarde el manual en un lugar seguro para futuras referencias, así como la garantía, el recibo de compra y la caja. Si procede, entregue estas instrucciones al futuro propietario del electrodoméstico. Siempre siga las instrucciones básicas de seguridad y las medidas de prevención de riesgos cuando utilice un electrodoméstico eléctrico. El fabricante no se responsabilizará de ningún daño derivado del incumplimiento de estas instrucciones por parte del usuario.

INSTRUCCIONES DE SEGURIDAD

Al utilizar cualquier aparato eléctrico, deben observarse siempre las siguientes precauciones básicas de seguridad.

- Este producto solo es adecuado para uso en interiores y no debe usarse en exteriores.
- El personal no profesional o el personal de reparación no autorizado no puede reparar o modificar la máquina por sí mismos.
- Antes de enchufar la fuente de alimentación, verifique si el voltaje nominal coincide con el voltaje en su hogar.
- Manténgase al menos a 1,5 metros de la fuente de calor, y evite la luz solar directa.
- Está prohibido su uso cerca de objetos inflamables, explosivos, sujetos a calor, deformación, decoloración o deterioro. Está prohibido su uso en lugares con mucho polvo.
- Para evitar el sobrecalentamiento, está prohibido cubrir el aparato.
- Está estrictamente prohibido insertar cualquier cable u otra materia extraña en cualquier orificio de la máquina para evitar descargas eléctricas.
- No use el calentador colocado contra la toma de corriente o debajo de la toma de corriente; la toma de corriente debe colocarse detrás cuando se usa como ventilador.
- No comparta el enchufe con otros electrodomésticos de alta potencia.
- No use este aparato cerca de la bañera, la ducha o una piscina.
- Este producto debe estar equipado con un enchufe fijo aprobado por la CE que sea consistente con la corriente de trabajo nominal. No utilice un enchufe multipropósito móvil.
- Existe riesgo de incendio cuando el calefactor está cubierto o colocado incorrectamente.
- No utilice un programador o temporizador que pueda conectarse automáticamente a la fuente de alimentación.
- Si el calentador falla, apague la alimentación y desenchufe el cable de alimentación inmediatamente.
- Antes de usar, verifique el cable de alimentación y el enchufe. Si el cable de alimentación está dañado, para evitar peligros, el usuario no debe desmontar ni reemplazar el cable de alimentación. Debe ser reemplazado por el departamento de mantenimiento del fabricante o un profesional similar.
- Los niños, los ancianos o los pacientes que han perdido la capacidad de cuidarse a sí mismos deben usar este aparato bajo la supervisión de un adulto para evitar accidentes.

LISTADO DE PARTES

1. Cubierta superior
2. Salida de aire
3. Cuerpo principal
4. Botón de encendido
5. Base
6. Conducto de aire
7. Pantalla
8. Entrada de aire
9. Interruptor
10. Cable de alimentación

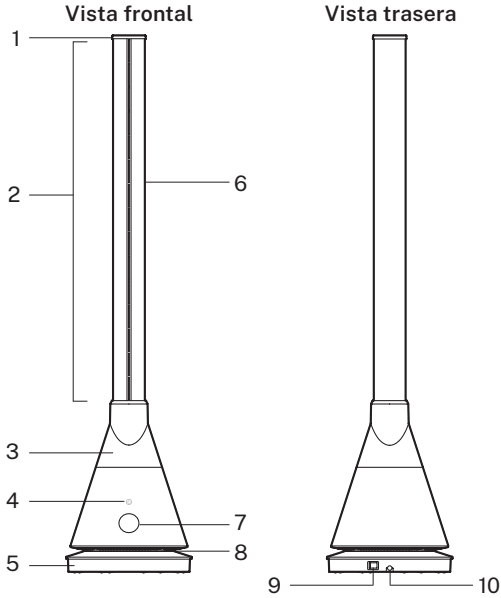

MANDO A DISTANCIA

1. Modo frío
2. Botón de encendido
3. Oscilación
4. Aumentar volumen de aire
5. Reducir el volumen de aire
6. Modo calor
7. Viento fuerte
8. Temporizador
9. Modo noche
10. Subir temperatura
11. Botón de silencio
12. Bajar temperatura

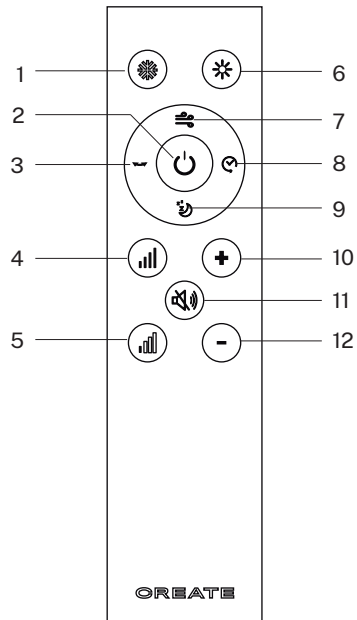

FUNCIONES

Escuchará un pitido cada vez que pulse el botón del ventilador / calentador o los del mando a distancia.

On / Off

El dispositivo se puede encender y apagar pulsando el botón On / Off.

Sleep

- Pulse el botón Modo noche en el mando a distancia. La pantalla muestra L y la velocidad del aire se vuelve mínima.
- Pulse nuevamente para salir del Modo noche.
- También puede salir del modo actual pulsando el botón de Aumento de volumen de aire.

Modo de viento fuerte

- Pulse el botón Modo de viento fuerte en el mando a distancia. La pantalla muestra H y la velocidad del viento se vuelve máxima.
- Pulse nuevamente para salir del Modo de viento fuerte.
- También puede salir del modo actual pulsando el botón de Aumento de volumen de aire.

Oscilación

Pulse el botón Oscilación para activar la función de oscilación. Este ventilador puede girar hacia la izquierda y hacia la derecha 80°. Pulse este botón nuevamente para detener la oscilación.

Botón de silencio

Pulse este botón para apagar el tono del ventilador / calefactor. Se cancelará el pitido.

Modo frío

- En modo frío, la luz LED es azul.
- Pulse este botón para activar el modo frío.

Nota: El modo de inicio predeterminado es el modo frío.

+ / -

- Pulse el botón "+" o el botón "-" en el lado izquierdo del mando a distancia para aumentar la potencia del flujo de aire. El modo frío cuenta con 9 niveles de flujo de aire mientras que el modo cálido tiene 4.
- En el modo de calor, pulse el botón de temperatura en el lado derecho del mando a distancia para configurar la temperatura (1-30 °C).

Nota: Este botón no funciona en modo frío.

Modo calor

- El número de la pantalla en modo calor es naranja.
- Pulse este botón para activar el modo de calor.

Nota: En el modo de calor no hay modo fuerte ni modo noche.

Temporizador

Pulse el botón del temporizador en el mando a distancia para configurar el tiempo de 1 a 8 horas.

INSTRUCCIONES DE USO

- El mando a distancia debe apuntar al receptor de señal en la pantalla para maximizar la señal del mando a distancia.
- Distancia efectiva: 5 m.

Atención:

1. Este calefactor y ventilador sin aspas pueden reaccionar cuando se usa un mando a distancia para otros electrodomésticos.
 2. Al usar el mando a distancia de este calefactor y ventilador sin aspas, pueden reaccionar otros aparatos eléctricos.
- El botón de apagado del mando a distancia pondrá este ventilador en espera, no se apagará por completo. Use el interruptor de la unidad principal para apagarlo completamente cuando este calefactor y ventilador no esté en uso.
 - Si no se usa durante mucho tiempo, desenchufe el cable de alimentación.

INSTRUCCIONES DEL MODO CALOR

- Pulse el botón de modo de calor y la pantalla mostrará la temperatura ambiente.
- Pulse el botón de temperatura para establecer la temperatura, y la pantalla parpadeará. Se puede configurar de 1 a 30 °C.
- La temperatura establecida debe ser más alta que la temperatura ambiente para que la función de calefacción se active.
- Cuando la temperatura ambiente alcanza la temperatura establecida, la función de calefacción se detendrá y se convertirá en una brisa.
- Si la temperatura ambiente es inferior a la temperatura establecida, la función de calor se activará automáticamente.

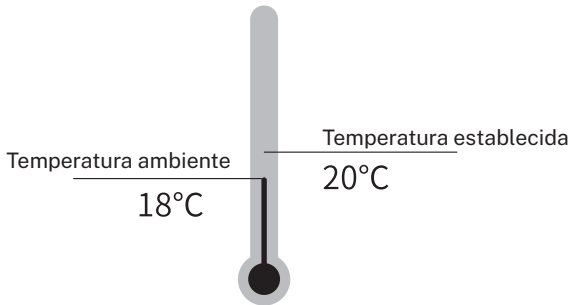

Nota: La temperatura predeterminada es 20 °C. En el modo de calor, cuando la temperatura ambiente es inferior a 0 °C, la pantalla solo muestra 01, no muestra valores de temperatura negativos. A las 9 horas de uso continuo del modo calor, la máquina dejará de funcionar automáticamente. Reinicie pulsando el botón de encendido de la unidad o usando el mando a distancia.

- Use el mando a distancia para configurar la temperatura del modo de calor, ya que no se puede hacer directamente desde la unidad.

UNIDAD PRINCIPAL

- Inserte el enchufe en una toma de corriente, encienda el interruptor y el aparato iniciará el estado de espera.
- Haga clic en el botón de encendido de la unidad. Tras el pitido, haga clic de nuevo y el ventilador comenzará a funcionar. Mantenga pulsado el botón de encendido durante 2 segundos, sonarán dos pitidos y dejará de funcionar tras soltar el botón.

Cambio de potencia de aire

- Cuando la unidad está en funcionamiento: haga clic en el botón de encendido principal de la unidad para cambiar la potencia del aire de 1 a 9.

Oscilación

- Mantenga pulsado el botón de encendido durante 1 segundo, sonará un pitido y el ventilador comenzará a oscilar.
- Mantenga pulsado el botón de encendido durante 1 segundo nuevamente, sonará un pitido y el ventilador dejará de oscilar.

PRECAUCIONES DE INSTALACIÓN Y COLOCACIÓN

Ubicación

- Coloque el calefactor y ventilador en una superficie plana y nivelada. No lo use en ambientes muy cálidos y húmedos (baño y cocina).

Sistema de seguridad

- Este calefactor y ventilador incluye un sensor de protección contra sobrecalentamiento y un sistema automático de seguridad que corta la energía de la unidad si se vuelca o sobrecalienta accidentalmente. Si se activa este sensor, desconecte la máquina y permita que el ventilador se enfríe.
- Verifique y elimine cualquier obstrucción antes de reiniciar el calefactor y ventilador y asegúrese de colocarlo en una superficie plana y nivelada.

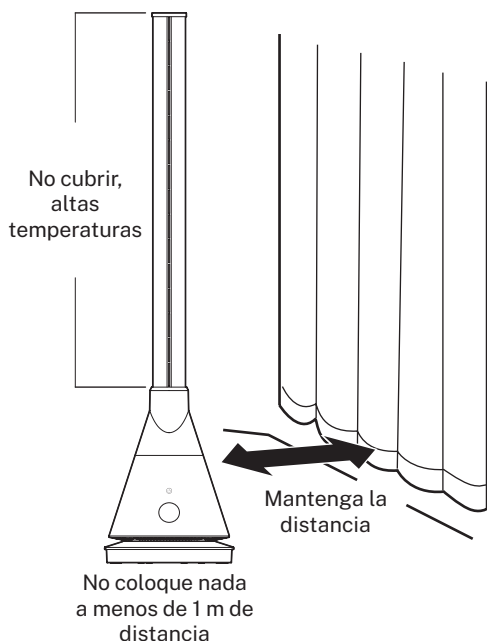

MANTENIMIENTO Y ALMACENAMIENTO

- Desenchufe la fuente de alimentación antes de realizar el mantenimiento.
- No coloque el ventilador sobre el agua ni lo salpique, ya que podría dañar la máquina.
- No use aceites, bencina, alcohol, blanqueador u objetos metálicos para limpiar la superficie del ventilador, ya que puede decolorar la superficie.

Limpieza de superficies

- Limpie la superficie con un paño suave y seco. Si está especialmente sucio, diluya un detergente suave en agua y limpie con un paño suave. Luego limpie con un paño suave y seco.

Entrada / salida de aire

- Use un cepillo suave o una aspiradora para limpiar el polvo en la entrada y salida de aire. Límpielo cuando haya menos polvo. Que haya demasiado polvo no es saludable y reducirá la eficiencia del ventilador.

Mando a distancia

- Limpie suavemente la superficie del mando a distancia con un paño suave y seco. Si no lo usa durante mucho tiempo, evite el consumo de las pilas. Retire las pilas del mando a distancia.

Almacenamiento

- Si no se va a utilizar durante mucho tiempo, se puede colocar en una bolsa de plástico después de limpiarlo. Evite los lugares con vibraciones (por ejemplo, el maletero del coche) y los electrodomésticos con funciones de enfriamiento / calefacción. Evite colocarlo a la luz solar directa, temperaturas altas y humedad. Manténgalo fuera del alcance de los niños pequeños.

RESOLUCIÓN DE PROBLEMAS

PROBLEMA	CAUSA
El aparato está enchufado pero ni el calefactor ni el ventilador funcionan.	Compruebe si el enchufe está insertado correctamente en la toma de corriente.
El mando a distancia no funciona.	Se acabaron las pilas. Sustitúyalas. Las pilas están instaladas incorrectamente. El mando a distancia no está alineado correctamente con el receptor de señal.

- Si los métodos anteriores no pueden resolver el problema de funcionamiento, póngase en contacto con el servicio al cliente.
- No lo desmonte ni repare usted mismo.



En cumplimiento de las directivas: 2012/19 / UE y 2015/863 / UE sobre la restricción del uso de sustancias peligrosas en equipos eléctricos y electrónicos, así como su eliminación de residuos. El símbolo con el cubo de basura cruzado que se muestra en el paquete indica que el producto al final de su vida útil se recogerá como residuo separado. Por lo tanto, cualquier producto que haya llegado al final de su vida útil debe entregarse a centros de eliminación de residuos especializados en la recogida selectiva de equipos eléctricos y electrónicos de desecho, o devolverse al minorista al momento de comprar equipos nuevos similares, en uno para Una base. La recolección separada adecuada para la posterior puesta en marcha de los equipos enviados para ser reciclados, tratados y eliminados de una manera compatible con el medio ambiente contribuye a prevenir posibles efectos negativos sobre el medio ambiente y la salud y optimiza el reciclaje y la reutilización de los componentes que componen el aparato. La eliminación abusiva del producto por parte del usuario implica la aplicación de las sanciones administrativas de acuerdo con las leyes.

Obrigado por escolher nosso aquecedor e ventilador. Antes de usar este aparelho e para garantir seu melhor uso, leia atentamente as instruções.

As medidas de segurança listadas aqui reduzem o risco de incêndio, choque elétrico e ferimentos quando seguidas adequadamente. Mantenha o manual em um local seguro para referência futura, bem como a garantia, recibo de compra e caixa. Se aplicável, passe essas instruções ao futuro proprietário do dispositivo. Siga sempre as instruções básicas de segurança e as medidas de prevenção de riscos ao usar um aparelho elétrico. O fabricante não será responsável por nenhum dano derivado da falha do usuário em cumprir estas instruções.

INSTRUÇÕES DE SEGURANÇA

Ao usar qualquer aparelho elétrico, as seguintes precauções básicas de segurança devem sempre ser observadas.

- Este produto é adequado apenas para uso interno e não deve ser usado ao ar livre.
- Pessoal não profissional ou pessoal de reparo não autorizado não pode reparar ou modificar a máquina por conta própria.
- Antes de conectar a fonte de alimentação, verifique se a tensão nominal corresponde à tensão em sua casa.
- Fique a pelo menos 1,5 metro da fonte de calor e evite a luz solar direta.
- É proibida a sua utilização perto de objetos inflamáveis e explosivos sujeitos a calor, deformação, descoloração ou deterioração. É proibida a sua utilização em locais com muita poeira.
- Para evitar superaquecimento, é proibido cobrir o aparelho.
- É estritamente proibido inserir qualquer cabo ou outro material estranho em qualquer orifício da máquina para evitar choque elétrico.
- Não use o aquecedor colocado contra a tomada ou embaixo da tomada; a tomada deve ser colocada atrás quando usada como ventilador.
- Não compartilhe o plugue com outros aparelhos de alta potência.
- Não use este aparelho perto de uma banheira, chuveiro ou piscina.
- Este produto deve estar equipado com um plugue fixo aprovado pela CE que seja consistente com a corrente operacional nominal. Não use um plugue multiuso móvel.
- Existe risco de incêndio quando o aquecedor é coberto ou posicionado incorretamente.
- Não use um timer ou programador que possa se conectar automaticamente à fonte de alimentação.
- Se o aquecedor falhar, desligue a energia e desconecte o cabo de alimentação imediatamente.
- Antes de usar, verifique o cabo de alimentação e o plugue. Se o cabo de alimentação estiver danificado, para evitar perigos, o usuário não deve desmontar ou substituir o cabo de alimentação. Ele deve ser substituído pelo departamento de manutenção do fabricante ou por um profissional similar.
- Crianças, idosos ou pacientes que perderam a capacidade de cuidar de si mesmos devem usar este dispositivo sob a supervisão de um adulto para evitar acidentes.

LISTA DE PEÇAS

1. Convés superior
2. Saída de ar
3. Corpo Principal
4. Botão de alimentação
5. Base
6. Ducto de ar
7. tela
8. Entrada de ar
9. interruptor
10. Cabo de alimentação

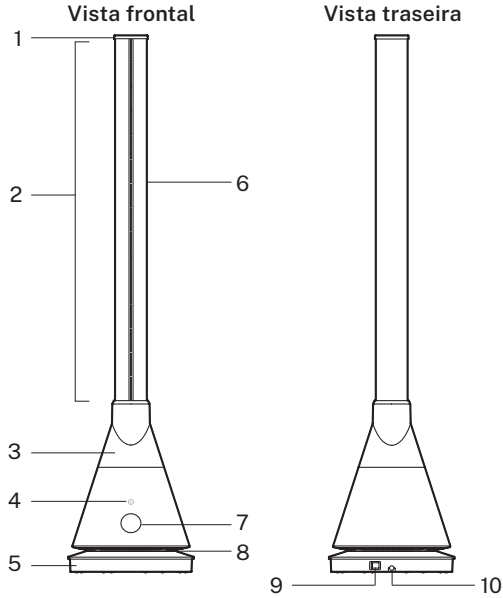

CONTROLE REMOTO

1. Modo frio
2. Botão de alimentação
3. Oscilação
4. Aumentar o volume de ar
5. Reduzir o volume de ar
6. Modo de aquecimento
7. Vento forte
8. Cronômetro
9. Modo noturno
10. Aumente a temperatura
11. Botão Mute
12. Temperatura mais baixa

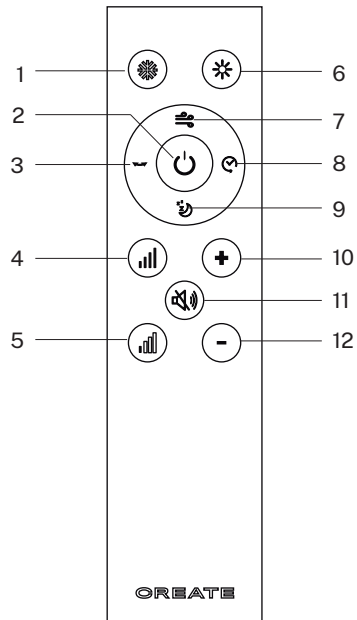

FUNÇÕES

Você ouvirá um bipe sempre que pressionar o botão do ventilador / aquecedor ou o botão do controle remoto.

On / Off

O dispositivo pode ser ligado e desligado pressionando o botão On / Off.

Modo noturno

- Pressione o botão Modo noturno no controle remoto. O visor mostra L e a velocidade do ar se torna mínima.
- Pressione novamente para sair do modo noturno.
- Você também pode sair do modo atual pressionando o botão Aumentar volume do ar.

Modo de vento forte

- Pressione o botão Modo vento forte no controle remoto. O visor mostra H e a velocidade do vento se torna máxima.
- Pressione novamente para sair do modo de vento forte.
- Você também pode sair do modo atual pressionando o botão Aumentar volume do ar.

Oscilação

Pressione o botão Oscilação para ativar a função de oscilação. Este ventilador pode girar para a esquerda e para a direita 80°. Pressione este botão novamente para interromper a oscilação.

Botão Mute

Pressione este botão para desligar o som do ventilador / aquecedor. O sinal sonoro será cancelado.

Modo frio

- No modo frio, a luz do LED é azul.
- Pressione este botão para ativar o modo frio.

Nota: O modo de inicialização padrão é o modo frio.

+ / -

Pressione o botão “+” ou o botão “-” no lado esquerdo do controle remoto para aumentar a potência do fluxo de ar. O modo frio possui 9 níveis de fluxo de ar, enquanto o modo quente possui 4.

No modo de aquecimento, pressione o botão de temperatura no lado direito do controle remoto para definir a temperatura (1-30 °C).

Nota: Este botão não funciona no modo frio.

Modo de aquecimento

- O número no visor no modo de aquecimento é laranja.
- Pressione este botão para ativar o modo de aquecimento.

Nota: No modo de aquecimento, não há modo forte ou noturno.

Cronômetro

Pressione o botão do timer no controle remoto para definir o tempo de 1 a 8 horas.

INSTRUÇÕES DE USO

- O controle remoto deve apontar para o receptor de sinal na tela para maximizar o sinal do controle remoto.
- Distância efetiva: 5m.

Atenção:

1. Esse aquecedor e ventilador sem lâminas podem reagir ao usar um controle remoto para outras pessoas eletrodomésticos.
 2. Usando o controle remoto deste ventilador e aquecedor sem ventilador, outros aparelhos elétricos podem reagir.
- O botão desligado no controle remoto colocará o ventilador em modo de espera e não desligará completamente. Use o interruptor na unidade principal para desligá-lo completamente quando este aquecedor e ventilador não estiverem em uso.
 - Se não for utilizado por um longo período, desconecte o cabo de alimentação.

INSTRUÇÕES DO MODO DE AQUECIMENTO

- Pressione o botão do modo de aquecimento e o visor mostra a temperatura ambiente.
- Pressione o botão de temperatura para definir a temperatura e o visor piscará. Pode ser configurado de 1 a 30 ° C.
- A temperatura definida deve ser superior à temperatura ambiente, para que a função de aquecimento seja ativada.
- Quando a temperatura ambiente atingir a temperatura definida, a função de aquecimento irá parar e se transformar em uma brisa fresca.
- Se a temperatura ambiente estiver abaixo da temperatura definida, a função de aquecimento será ativada automaticamente.

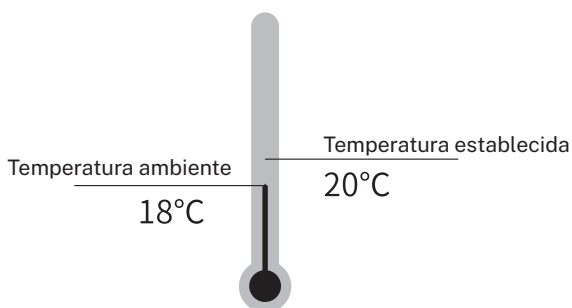

Nota: A temperatura padrão é 20 °C. No modo de aquecimento, quando a temperatura ambiente está abaixo de 0 °C, o display mostra apenas 01, não mostra valores negativos de temperatura. Após 9 horas de uso contínuo do modo de aquecimento, a máquina para de funcionar automaticamente. Reinicie pressionando o botão liga / desliga na unidade ou usando o controle remoto.

- Use o controle remoto para definir a temperatura do modo de aquecimento; isso não poderá mais ser feito diretamente da unidade.

UNIDADE PRINCIPAL

- Insira a ficha na tomada, ligue o interruptor e o aparelho iniciará o estado de espera.
- Clique no botão liga / desliga na unidade. Após o sinal sonoro, clique novamente e o ventilador começará a funcionar. Pressione e segure o botão liga / desliga por 2 segundos, dois bipes soarão e ele parará de funcionar após soltar o botão.

Mudança de volume de ar

- Quando a unidade estiver em funcionamento: Clique no botão liga / desliga principal da unidade para alterar o volume de ar de 1 para 9.

Oscilação

- Pressione e segure o botão liga / desliga por 1 segundo, um bipe será emitido e o ventilador começará a oscilar.
- Pressione e segure o botão liga / desliga por 1 segundo novamente, um bipe será emitido e o ventilador irá parar de oscilar.

PRECAUÇÕES DE INSTALAÇÃO E COLOCAÇÃO

Localização

- Coloque o aquecedor e o ventilador em uma superfície plana e nivelada. Não o utilize em ambientes muito quentes e úmidos (banheiro e cozinha).

Sistema de segurança

- Este aquecedor e ventilador incluem um sensor de proteção contra superaquecimento e um sistema de segurança automático que corta a energia da unidade se ela for derrubada ou superaquecida acidentalmente. Se esse sensor estiver ativado, desligue a máquina e deixe o ventilador esfriar.
- Verifique e limpe todas as obstruções antes de reiniciar o aquecedor e o ventilador e coloque-os em uma superfície plana e nivelada.

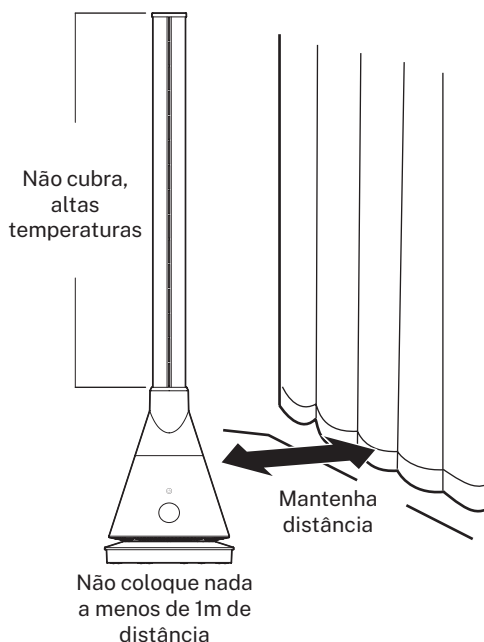

MANUTENÇÃO E ARMAZENAGEM

- Desconecte a fonte de alimentação antes de executar a manutenção.
- Não coloque o ventilador na água nem espirre, pois isso pode danificar a máquina.
- Não use óleos, benzina, álcool, alvejante ou objetos de metal para limpar a superfície do ventilador, pois isso pode descolorir a superfície.

Limpeza de superfícies

- Limpe a superfície com um pano macio e seco. Se estiver especialmente sujo, dilua um detergente neutro em água e limpe com um pano macio. Em seguida, limpe com um pano macio e seco.

Entrada / saída de ar

- Use uma escova macia ou um aspirador para limpar o pó na entrada e saída de ar. Limpe-o quando houver menos poeira. Muita poeira não é saudável e reduzirá a eficiência do ventilador.

Controle remoto

- Limpe cuidadosamente a superfície do controle remoto com um pano macio e seco. Se você não usá-lo por um longo tempo, evite consumir as baterias. Retire as pilhas dentro do controle remoto.

Armazenamento

- Se não for utilizado por muito tempo, pode ser colocado em um saco plástico após a limpeza. Evite locais com vibração (por exemplo, mala do carro) e aparelhos com funções de frio / calor. Evite colocá-lo sob luz solar direta, altas temperaturas e umidade. Por favor, mantenha-o fora do alcance de crianças pequenas.

RESOLUÇÃO DE PROBLEMAS

PROBLEMA	CAUSA
O aparelho está conectado, mas nem o aquecedor nem o ventilador estão funcionando.	Verifique se o plugue está inserido corretamente no soquete.
O controle remoto não funciona.	As pilhas acabaram. Substituí-los. As baterias estão instaladas incorretamente. O controle remoto não está alinhado corretamente com o receptor de sinal.

- Se os métodos acima não puderem resolver o problema de desempenho, entre em contato com o atendimento ao cliente.
- Não desmonte ou repare sozinho.



Em conformidade com as diretrizes: 2012/19 / UE e 2015/863 / UE sobre a restrição do uso de substâncias perigosas em equipamentos elétricos e eletrônicos, bem como a eliminação de resíduos. O símbolo com o caixote do lixo cruzado mostrado na embalagem indica que o produto ao final de sua vida útil será coletado como lixo separado. Portanto, qualquer produto que tenha atingido o fim de sua vida útil deve ser entregue a centros especializados de eliminação de resíduos para coleta seletiva de equipamentos elétricos e eletrônicos, ou devolvido ao varejista ao comprar equipamentos novos similares, em um para uma base. A coleta seletiva apropriada para o comissionamento subsequente do equipamento enviado para reciclagem, tratamento e descarte de maneira ecológica ajuda a evitar possíveis efeitos negativos no meio ambiente e na saúde e otimiza a reciclagem e reutilização de os componentes que compõem o dispositivo. A eliminação abusiva do produto pelo usuário implica a aplicação de sanções administrativas de acordo com as leis.

Merci d'avoir choisi notre radiateur et ventilateur. Avant d'utiliser cet appareil et pour assurer sa meilleure utilisation, veuillez lire attentivement les instructions.

Les mesures de sécurité énumérées ici réduisent le risque d'incendie, de choc électrique et de blessure si elles sont correctement suivies. Conservez le manuel dans un endroit sûr pour référence future, ainsi que la garantie, le reçu d'achat et la boîte. Le cas échéant, transmettez ces instructions au futur propriétaire de l'appareil. Suivez toujours les consignes de sécurité de base et les mesures de prévention des risques lorsque vous utilisez un appareil électrique. Le fabricant ne sera pas responsable des dommages résultant du non-respect par l'utilisateur de ces instructions.

INSTRUCTIONS DE SÉCURITÉ

Lorsque vous utilisez un appareil électrique, les précautions de sécurité de base suivantes doivent toujours être respectées.

- Ce produit ne convient qu'à une utilisation en intérieur et ne doit pas être utilisé à l'extérieur.
- Le personnel non professionnel ou le personnel de réparation non autorisé ne peut pas réparer ou modifier la machine par lui-même.
- Avant de brancher l'alimentation, vérifiez si la tension nominale correspond à la tension de votre maison.
- Restez à au moins 1,5 mètre de la source de chaleur et évitez la lumière directe du soleil.
- Son utilisation est interdite à proximité d'objets inflammables et explosifs soumis à la chaleur, à la déformation, à la décoloration ou à la détérioration. Son utilisation dans des endroits très poussiéreux est interdite.
- Pour éviter une surchauffe, il est interdit de couvrir l'appareil.
- Il est strictement interdit d'insérer des câbles ou autres corps étrangers dans les trous de la machine pour éviter les chocs électriques.
- N'utilisez pas le radiateur placé contre la sortie ou sous la sortie; la sortie doit être placée derrière lorsqu'elle est utilisée comme ventilateur.
- Ne partagez pas la fiche avec d'autres appareils à haute puissance.
- N'utilisez pas cet appareil près d'une baignoire, d'une douche ou d'une piscine.
- Ce produit doit être équipé d'une prise fixe approuvée CE qui est compatible avec le courant de fonctionnement nominal. N'utilisez pas de prise multifonction mobile.
- Il y a un risque d'incendie lorsque le radiateur n'est pas correctement couvert ou positionné.
- N'utilisez pas de minuterie ou de programmateur pouvant se connecter automatiquement à la source d'alimentation.
- Si le radiateur tombe en panne, coupez l'alimentation et débranchez immédiatement le cordon d'alimentation.
- Avant utilisation, vérifiez le cordon d'alimentation et la fiche. Si le cordon d'alimentation est endommagé, pour éviter tout danger, l'utilisateur ne doit pas démonter ni remplacer le cordon d'alimentation. Il doit être remplacé par le service de maintenance du fabricant ou un professionnel similaire.
- Les enfants, les personnes âgées ou les patients qui ont perdu la capacité de prendre soin d'eux-mêmes doivent utiliser cet appareil sous la surveillance d'un adulte pour éviter les accidents.

LISTE DES PIÈCES

1. Pont supérieur
2. Évent d'air
3. Corps principal
4. Bouton d'allumage
5. Base
6. Conduit d'air
7. écran
8. Entrée d'air
9. commutateur
10. Cable d'alimentation

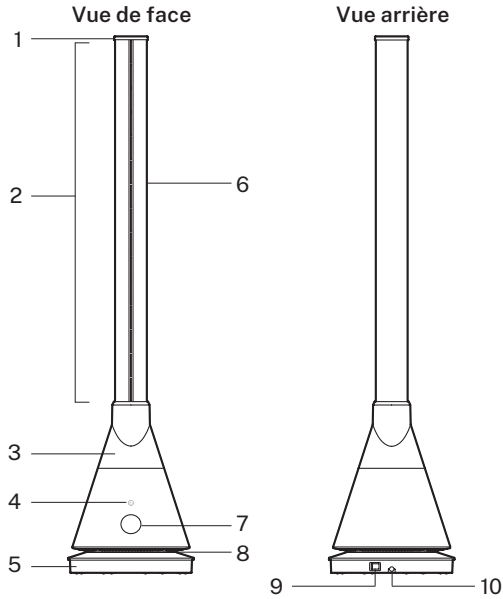

TÉLÉCOMMANDE

1. Mode froid
2. Bouton d'allumage
3. Oscillation
4. Augmentez le volume d'air
5. Réduisez le volume d'air
6. Mode de chauffage
7. Vent fort
8. Minuteur
9. Mode nuit
10. Augmenter la température
11. Bouton de sourdine
12. Température plus basse

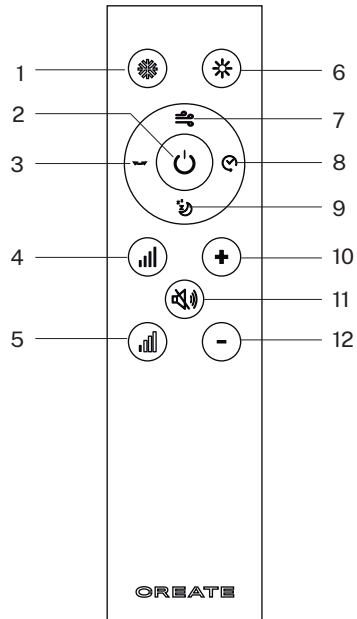

Vous entendrez un bip chaque fois que vous appuyez sur le bouton du ventilateur / chauffage ou sur le bouton de la télécommande.

On / Off

L'appareil peut être allumé et éteint en appuyant sur le bouton On / Off.

Mode nuit

- Appuyez sur le bouton Mode nuit de la télécommande. L'écran affiche L et la vitesse de l'air devient minimale.
- Appuyez à nouveau pour quitter le mode nuit.
- Vous pouvez également quitter le mode actuel en appuyant sur le bouton Augmenter le volume d'air.

Mode vent fort

- Appuyez sur le bouton Strong Wind Mode de la télécommande. L'écran affiche H et la vitesse du vent devient maximale.
- Appuyez à nouveau pour quitter le mode Vent fort.
- Vous pouvez également quitter le mode actuel en appuyant sur le bouton Augmenter le volume d'air.

Oscillation

Appuyez sur le bouton Oscillation pour activer la fonction d'oscillation. Ce ventilateur peut tourner à gauche et à droite à 80°. Appuyez à nouveau sur ce bouton pour arrêter l'oscillation.

Bouton de sourdine

Appuyez sur ce bouton pour désactiver la tonalité du ventilateur / chauffage. Le bip sera annulé.

Mode froid

- En mode froid, le voyant LED est bleu.
- Appuyez sur ce bouton pour activer le mode froid.

Remarque: Le mode de démarrage par défaut est le mode froid.

+ / -

- Appuyez sur le bouton "+" ou le bouton "-" sur le côté gauche de la télécommande pour augmenter la puissance du flux d'air. Le mode froid a 9 niveaux de flux d'air tandis que le mode chaud en a 4.
- En mode chauffage, appuyez sur le bouton de température sur le côté droit de la télécommande pour régler la température (1-30 °C).

Remarque: ce bouton ne fonctionne pas en mode froid.

Mode de chauffage

- Le nombre affiché sur l'écran en mode chauffage est orange.
- Appuyez sur ce bouton pour activer le mode chauffage.

Remarque: En mode chaud, il n'y a pas de mode fort ni de mode nuit.

Minuteur

Appuyez sur le bouton de la minuterie de la télécommande pour régler l'heure de 1 à 8 heures.

MODE D'EMPLOI

- La télécommande doit pointer vers le récepteur de signal sur l'écran pour maximiser le signal de la télécommande.
- Distance efficace: 5m.

Attention:

1. Ce radiateur et ventilateur sans lame peut réagir lors de l'utilisation d'une télécommande pour d'autres appareils.
 2. En utilisant la télécommande de ce ventilateur et radiateur sans ventilateur, d'autres appareils électriques peuvent réagir.
- Le bouton d'arrêt de la télécommande mettra ce ventilateur en veille, il ne s'éteindra pas complètement. Utilisez l'interrupteur de l'unité principale pour l'éteindre complètement lorsque ce radiateur et ce ventilateur ne sont pas utilisés.
 - S'il n'est pas utilisé pendant une longue période, débranchez le cordon d'alimentation.

INSTRUCTIONS DU MODE DE CHAUFFAGE

- Appuyez sur le bouton du mode de chauffage et l'écran affiche la température ambiante.
- Appuyez sur le bouton de température pour régler la température et l'affichage clignote. Il peut être configuré de 1 à 30 °C.
- La température réglée doit être supérieure à la température ambiante pour que la fonction de chauffage soit activée.
- Lorsque la température ambiante atteint la température réglée, la fonction de chauffage s'arrête et se transforme en une brise fraîche.
- Si la température ambiante est inférieure à la température réglée, la fonction de chauffage s'activera automatiquement.

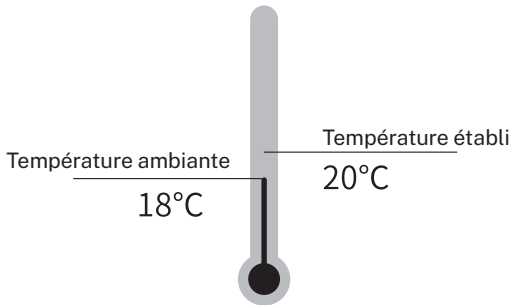

Remarque: La température par défaut est de 20 °C. En mode chauffage, lorsque la température ambiante est inférieure à 0 °C, l'écran affiche uniquement 01, il n'affiche pas de valeurs de température négatives. Après 9 heures d'utilisation continue du mode chaleur, la machine cesse de fonctionner automatiquement. Redémarrez en appuyant sur le bouton d'alimentation de l'appareil ou en utilisant la télécommande.

- Utilisez la télécommande pour régler la température du mode de chauffage, cela ne peut plus être fait directement à partir de l'unité.

UNITÉ PRINCIPALE

- Insérez la fiche dans une prise, allumez l'interrupteur et l'appareil se mettra en veille.
- Cliquez sur le bouton d'alimentation de l'unité. Après le bip, cliquez à nouveau et le ventilateur commencera à fonctionner. Appuyez sur le bouton d'alimentation et maintenez-le enfoncé pendant 2 secondes, deux bips retentiront et il cessera de fonctionner après avoir relâché le bouton.

Changement du volume d'air

- Lorsque l'unité fonctionne: Cliquez sur le bouton d'alimentation principal de l'unité pour changer le volume d'air de 1 à 9.

Oscillation

- Appuyez sur le bouton d'alimentation et maintenez-le enfoncé pendant 1 seconde, un bip retentit et le ventilateur commence à osciller.
- Appuyez à nouveau sur le bouton d'alimentation pendant 1 seconde, un bip retentit et le ventilateur cesse d'osciller.

PRÉCAUTIONS D'INSTALLATION ET DE PLACEMENT

Localização

- Coloque o aquecedor e o ventilador em uma superfície plana e nivelada. Não o utilize em ambientes muito quentes e úmidos (banheiro e cozinha).

Sistema de segurança

- Este aquecedor e ventilador incluem um sensor de proteção contra superaquecimento e um sistema de segurança automático que corta a energia da unidade se ela for derrubada ou superaquecida acidentalmente. Se esse sensor estiver ativado, desligue a máquina e deixe o ventilador esfriar.
- Verifique e limpe todas as obstruções antes de reiniciar o aquecedor e o ventilador e coloque-os em uma superfície plana e nivelada.

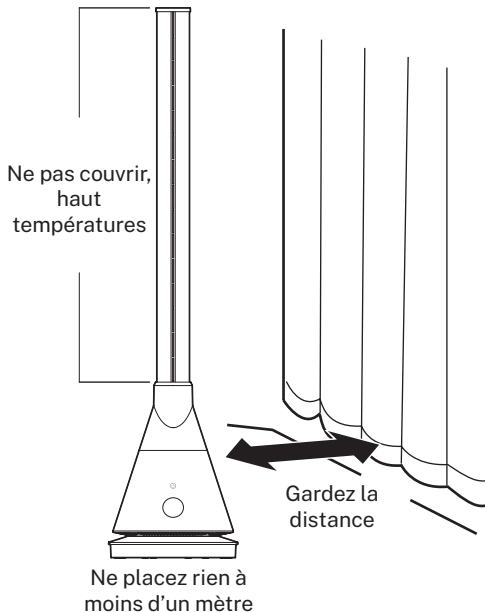

ENTRETIEN ET STOCKAGE

- Débranchez l'alimentation avant d'effectuer la maintenance.
- Ne placez pas le ventilateur dans l'eau et ne l'éclaboussez pas car cela pourrait endommager la machine.
- N'utilisez pas d'huile, de benzine, d'alcool, d'eau de Javel ou d'objets métalliques pour nettoyer la surface du ventilateur, car cela pourrait décolorer la surface.

Nettoyage de surface

- Nettoyez la surface avec un chiffon doux et sec. S'il est particulièrement sale, diluez un détergent doux dans de l'eau et essuyez avec un chiffon doux. Essuyez ensuite avec un chiffon doux et sec.

Entrée / sortie d'air

- Utilisez une brosse douce ou un aspirateur pour nettoyer la poussière à l'entrée et à la sortie d'air. Veuillez le nettoyer lorsqu'il y a moins de poussière. Trop de poussière est malsaine et réduira l'efficacité du ventilateur.

Télécommande

- Essuyez délicatement la surface de la télécommande avec un chiffon doux et sec. Si vous ne l'utilisez pas pendant une longue période, évitez de consommer les piles. Retirez les piles à l'intérieur de la télécommande.

Espace de rangement

- S'il ne doit pas être utilisé pendant une longue période, il peut être placé dans un sac en plastique après le nettoyage. Évitez les endroits vibrants (par exemple le coffre de la voiture) et les appareils dotés de fonctions de refroidissement / chauffage. Évitez de l'exposer à la lumière directe du soleil, à des températures élevées et à l'humidité. Veuillez le garder hors de portée des jeunes enfants.

RÉSOLUTION DES PROBLÈMES

PROBLÈME	CAUSE
L'appareil est branché mais ni le radiateur ni le ventilateur ne fonctionnent.	Vérifiez si la fiche est correctement insérée dans la prise.
La télécommande ne fonctionne pas.	Les piles sont épuisées. Remplacez les. Les piles sont mal installées. La télécommande n'est pas correctement alignée avec le récepteur de signal.

- Si les méthodes ci-dessus ne peuvent pas résoudre le problème de performances, veuillez contacter le service client.
- Ne le démontez pas et ne le réparez pas vous-même.



Conformément aux directives: 2012/19 / UE et 2015/863 / UE sur la limitation de l'utilisation de substances dangereuses dans les équipements électriques et électroniques, ainsi que leur élimination des déchets. Le symbole avec la poubelle croisée indiqué sur l'emballage indique que le produit à la fin de sa durée de vie sera collecté en tant que déchet séparé. Par conséquent, tout produit ayant atteint la fin de sa durée de vie doit être livré dans des centres d'élimination des déchets spécialisés pour la collecte sélective des déchets d'équipements électriques et électroniques, ou retourné au détaillant lors de l'achat de nouveaux équipements similaires, en un seul pour une base. Une collecte séparée appropriée pour la mise en service ultérieure des équipements expédiés pour être recyclés, traités et éliminés d'une manière respectueuse de l'environnement aide à prévenir les effets négatifs potentiels sur l'environnement et la santé et optimise le recyclage et la réutilisation des composants qui composent l'appareil. L'élimination abusive du produit par l'utilisateur implique l'application de sanctions administratives conformément aux lois.

Grazie per aver scelto il nostro riscaldatore e ventilatore. Prima di utilizzare questo apparecchio e per garantirne il miglior utilizzo, leggere attentamente le istruzioni.

Le misure di sicurezza elencate qui riducono il rischio di incendi, scosse elettriche e lesioni se seguite correttamente. Conservare il manuale in un luogo sicuro per riferimenti futuri, nonché la garanzia, la ricevuta di acquisto e la confezione. Se applicabile, passare queste istruzioni al futuro proprietario dell'apparecchio. Seguire sempre le istruzioni di sicurezza di base e le misure di prevenzione dei rischi quando si utilizza un apparecchio elettrico. Il produttore non sarà responsabile per eventuali danni derivanti dalla mancata osservanza da parte dell'utente delle presenti istruzioni.

ISTRUZIONI DI SICUREZZA

Quando si utilizza un apparecchio elettrico, è necessario osservare sempre le seguenti precauzioni di sicurezza di base.

- Questo prodotto è adatto solo per uso interno e non deve essere usato all'aperto.
- Il personale non professionale o il personale di riparazione non autorizzato non può riparare o modificare la macchina da soli.
- Prima di collegare l'alimentatore, verificare che la tensione nominale corrisponda alla tensione domestica.
- Stare ad almeno 1,5 metri dalla fonte di calore ed evitare la luce solare diretta.
- Il suo uso è vietato vicino a oggetti infiammabili ed esplosivi soggetti a calore, deformazione, scolorimento o deterioramento. È vietato l'uso in luoghi con molta polvere.
- Per evitare il surriscaldamento, è vietato coprire l'apparecchio.
- È severamente vietato inserire cavi o altri materiali estranei in qualsiasi foro della macchina per evitare scosse elettriche.
- Non utilizzare il riscaldatore posizionato contro la presa o sotto la presa; l'uscita deve essere posizionata dietro quando utilizzata come ventilatore.
- Non condividere la spina con altri apparecchi ad alta potenza.
- Non utilizzare questo apparecchio vicino a una vasca da bagno, doccia o piscina.
- Questo prodotto deve essere dotato di una spina fissa approvata CE conforme alla corrente di funzionamento nominale. Non utilizzare una spina multiuso mobile.
- Esiste il rischio di incendio se il riscaldatore è coperto o posizionato in modo improprio.
- Non utilizzare un timer o un programmatore che può connettersi automaticamente alla fonte di alimentazione.
- Se il riscaldatore si guasta, spegnere l'alimentazione e scollegare immediatamente il cavo di alimentazione.
- Prima dell'uso, controllare il cavo di alimentazione e la spina. Se il cavo di alimentazione è danneggiato, per evitare pericoli, l'utente non deve smontare o sostituire il cavo di alimentazione. Dovrebbe essere sostituito dal dipartimento di manutenzione del produttore o da un professionista simile.
- Bambini, anziani o pazienti che hanno perso la capacità di prendersi cura di se stessi devono utilizzare questo dispositivo sotto la supervisione di un adulto per evitare incidenti.

ELENCO DELLE PARTI

1. Mazzo superiore
2. Condotto di aerazione
3. Corpo principale
4. Tasto di accensione
5. Base
6. Condotto dell'aria
7. Schermo
8. Ingresso dell'aria
9. Interruttore
10. Cavo di alimentazione

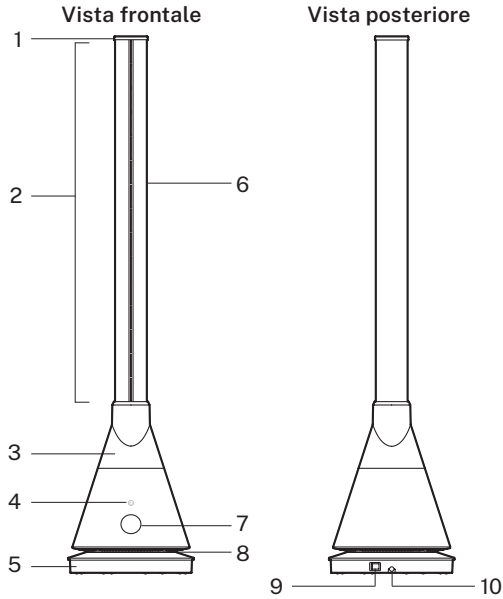

TELECOMANDO

1. Modalità fredda
2. Tasto di accensione
3. Oscillazione
4. Aumenta il volume dell'aria
5. Ridurre il volume dell'aria
6. Modalità di riscaldamento
7. Vento forte
8. Timer
9. Modalità notturna
10. Aumentare la temperatura
11. Tasto muto
12. Temperatura più bassa

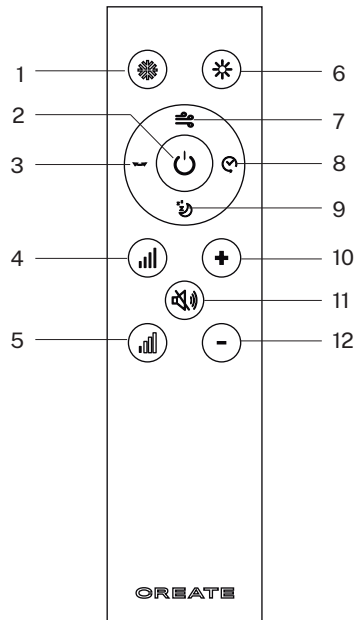

Si sentirà un segnale acustico ogni volta che si preme il pulsante ventilatore / riscaldatore o il pulsante del telecomando.

On / Off

Il dispositivo può essere acceso e spento premendo il pulsante On / Off.

Modalità notturna

- Premere il pulsante Modalità notturna sul telecomando. Il display mostra L e la velocità dell'aria diventa minima.
- Premere di nuovo per uscire dalla modalità notturna.
- È inoltre possibile uscire dalla modalità corrente premendo il pulsante Aumenta volume aria.

Modalità vento forte

- Premere il pulsante Modalità vento forte sul telecomando. Il display mostra H e la velocità del vento diventa massima.
- Premere di nuovo per uscire dalla modalità Vento forte.
- È inoltre possibile uscire dalla modalità corrente premendo il pulsante Aumenta volume aria.

Oscillazione

Premere il pulsante Oscillazione per attivare la funzione di oscillazione. Questa ventola può ruotare a sinistra e a destra di 80°. Premere di nuovo questo pulsante per interrompere l'oscillazione.

Tasto muto

Premere questo pulsante per disattivare il tono del ventilatore / riscaldatore. Il segnale acustico verrà annullato.

Modalità fredda

- In modalità fredda, la luce LED è blu.
- Premere questo pulsante per attivare la modalità fredda.

Nota: La modalità di avvio predefinita è la modalità fredda.

+ / -

- Premere il tasto "+" o il tasto "-" sul lato sinistro del telecomando per aumentare la potenza del flusso d'aria. La modalità fredda ha 9 livelli di flusso d'aria mentre la modalità calda ne ha 4.
- In modalità riscaldamento, premere il pulsante della temperatura sul lato destro del telecomando per impostare la temperatura (1-30 °C).

Nota: questo pulsante non funziona in modalità fredda.

Modalità di riscaldamento

- Il numero sul display in modalità riscaldamento è arancione.
- Premere questo pulsante per attivare la modalità di riscaldamento.

Nota: In modalità riscaldamento non esiste una modalità forte o notturna.

Timer

Premere il pulsante timer sul telecomando per impostare l'ora da 1 a 8 ore.

ISTRUZIONI PER L'USO

- Il telecomando dovrebbe puntare verso il ricevitore del segnale sullo schermo per massimizzare il segnale dal telecomando.
- Distanza effettiva: 5m.

Attenzione:

1. Questo riscaldatore e ventola senza lama possono reagire quando si utilizza un telecomando per gli altri elettrodomestici.
 2. Usando il telecomando di questo ventilatore e riscaldatore senza ventola, altri apparecchi elettrici possono reagire.
- Il pulsante di spegnimento sul telecomando metterà questa ventola in standby, non si spegnerà completamente. Utilizzare l'interruttore sull'unità principale per spegnerlo completamente quando questo riscaldatore e questa ventola non sono in uso.
 - Se non viene utilizzato per un lungo periodo, scollegare il cavo di alimentazione.

ISTRUZIONI SULLA MODALITÀ DI RISCALDAMENTO

- Premere il pulsante della modalità di riscaldamento e il display mostra la temperatura ambiente.
- Premere il pulsante della temperatura per impostare la temperatura e il display lampeggerà. Può essere configurato da 1 a 30 °C.
- La temperatura impostata deve essere superiore alla temperatura ambiente, in modo che la funzione di riscaldamento sia attivata.
- Quando la temperatura ambiente raggiunge la temperatura impostata, la funzione di riscaldamento si interrompe e si trasforma in una brezza fresca.
- Se la temperatura ambiente è inferiore alla temperatura impostata, la funzione di riscaldamento si attiverà automaticamente.

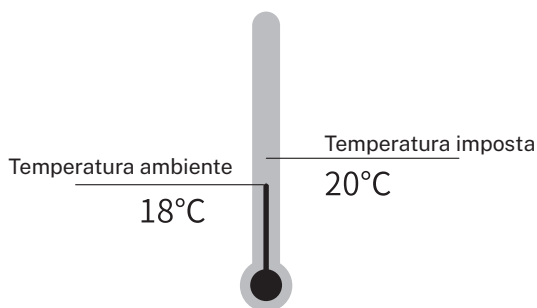

Remarque: La température par défaut est de 20 °C. En mode chauffage, lorsque la température ambiante est inférieure à 0 °C, l'écran affiche uniquement 01, il n'affiche pas de valeurs de température négatives. Après 9 heures d'utilisation continue du mode chaleur, la machine cesse de fonctionner automatiquement. Redémarrez en appuyant sur le bouton d'alimentation de l'appareil ou en utilisant la télécommande.

- Utilisez la télécommande pour régler la température du mode de chauffage, cela ne peut plus être fait directement à partir de l'unité.

UNITÀ PRINCIPALE

- Inserire la spina in una presa, accendere l'interruttore e l'apparecchio inizierà lo stato di standby.
- Fare clic sul pulsante di accensione sull'unità. Dopo il segnale acustico, fare di nuovo clic e la ventola inizierà a funzionare. Tenere premuto il pulsante di accensione per 2 secondi, verranno emessi due segnali acustici e smetterà di funzionare dopo aver rilasciato il pulsante.

Cambio del volume d'aria

- Quando l'unità è in funzione: fare clic sul pulsante di accensione principale sull'unità per modificare il volume dell'aria da 1 a 9.

Oscillazione

- Tenere premuto il pulsante di accensione per 1 secondo, verrà emesso un segnale acustico e la ventola inizierà a oscillare.
- Tieni premuto di nuovo il pulsante di accensione per 1 secondo, verrà emesso un segnale acustico e la ventola smetterà di oscillare.

PRECAUZIONI DI INSTALLAZIONE E POSIZIONAMENTO

Posizione

- Posizionare il riscaldatore e la ventola su una superficie piana e piana. Non utilizzarlo in ambienti molto caldi e umidi (bagno e cucina).

Sistema di sicurezza

- Questo riscaldatore e ventola include un sensore di protezione da surriscaldamento e un sistema di sicurezza automatico che interrompe l'alimentazione dell'unità se viene accidentalmente ribaltata surriscaldata o surriscaldata. Se questo sensore è attivato, spegnere la macchina e lasciar raffreddare la ventola.
- Controllare e rimuovere eventuali ostacoli prima di ripristinare il riscaldatore e la ventola e assicurarsi di posizionarlo su una superficie piana e piana.

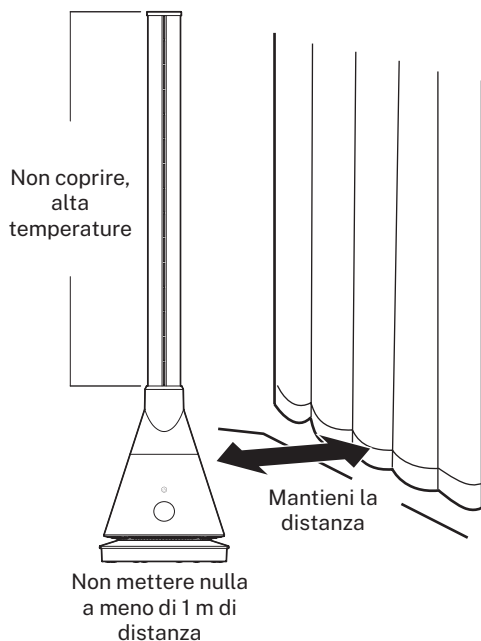

MANUTENZIONE E STOCCAGGIO

- Scollegare l'alimentazione prima di eseguire la manutenzione.
- Non posizionare la ventola in acqua o spruzzarla in quanto ciò potrebbe danneggiare la macchina.
- Non utilizzare oli, benzina, alcool, candeggina o oggetti metallici per pulire la superficie della ventola, poiché potrebbe scolorire la superficie.

Pulizia delle superfici

- Pulisci la superficie con un panno morbido e asciutto. Se è particolarmente sporco, diluire un detergente delicato in acqua e pulire con un panno morbido. Quindi pulire con un panno morbido e asciutto.

Ingresso / uscita dell'aria

- Utilizzare una spazzola morbida o un aspirapolvere per pulire la polvere all'ingresso e all'uscita dell'aria. Si prega di pulirlo quando c'è meno polvere. Troppa polvere non è salutare e ridurrà l'efficienza della ventola.

Telecomando

- Pulire delicatamente la superficie del telecomando con un panno morbido e asciutto. Se non lo si utilizza per molto tempo, evitare di consumare le batterie. Rimuovere le batterie all'interno del telecomando.

Conservazione

- Se non viene utilizzato per un lungo periodo, può essere riposto in un sacchetto di plastica dopo la pulizia. Evitare luoghi vibranti (ad es. Bagagliaio) e apparecchi con funzioni di raffreddamento / riscaldamento. Evitare di metterlo alla luce diretta del sole, alte temperature e umidità. Si prega di tenerlo fuori dalla portata dei bambini piccoli.

RISOLUZIONE DEL PROBLEMA

GUAIO	CAUSA
L'apparecchio è collegato ma né il riscaldamento né la ventola funzionano.	Verificare che la spina sia inserita correttamente nella presa.
Il telecomando non funziona.	Le batterie si sono esaurite. Sostituiscili. Le batterie non sono installate correttamente. Il telecomando non è allineato correttamente al ricevitore del segnale.

- Se i metodi sopra indicati non sono in grado di risolvere il problema di prestazioni, contattare l'assistenza clienti.
- Non disassemblare o ripararlo da soli.



In conformità con le direttive: 2012/19 / UE e 2015/863 / UE sulla restrizione dell'uso di sostanze pericolose nelle apparecchiature elettriche ed elettroniche, nonché sul loro smaltimento dei rifiuti. Il simbolo con la pattumiera incrociata mostrato sulla confezione indica che il prodotto al termine della sua vita utile verrà raccolto come rifiuto separato. Pertanto, qualsiasi prodotto che ha raggiunto la fine della sua vita utile deve essere consegnato a centri specializzati di smaltimento dei rifiuti per la raccolta selettiva di rifiuti di apparecchiature elettriche ed elettroniche o restituito al rivenditore al momento dell'acquisto di nuove apparecchiature simili, in un'unica per una base. Una corretta raccolta separata per la successiva messa in servizio di apparecchiature spedite per essere riciclate, trattate e smaltite in modo ecologico aiuta a prevenire potenziali effetti negativi sull'ambiente e sulla salute e ottimizza il riciclaggio e il riutilizzo di i componenti che compongono il dispositivo. L'eliminazione abusiva del prodotto da parte dell'utente implica l'applicazione di sanzioni amministrative in conformità con le leggi.

Vielen Dank, dass Sie sich für unsere Heizung und unseren Lüfter entschieden haben. Lesen Sie die Anweisungen sorgfältig durch, bevor Sie dieses Gerät verwenden und eine optimale Verwendung sicherstellen.

Die hier aufgeführten Sicherheitsmaßnahmen verringern das Risiko von Feuer, Stromschlag und Verletzungen, wenn sie ordnungsgemäß befolgt werden. Bewahren Sie das Handbuch sowie die Garantie, den Kaufbeleg und die Verpackung an einem sicheren Ort auf, damit Sie später darauf zurückgreifen können. Geben Sie diese Anweisungen gegebenenfalls an den zukünftigen Besitzer des Geräts weiter. Befolgen Sie bei der Verwendung eines Elektrogeräts immer die grundlegenden Sicherheitshinweise und Maßnahmen zur Risikoprävention. Der Hersteller haftet nicht für Schäden, die durch die Nichtbeachtung dieser Anweisungen durch den Benutzer entstehen.

SICHERHEITSHINWEISE

Bei der Verwendung von Elektrogeräten sollten immer die folgenden grundlegenden Sicherheitsvorkehrungen beachtet werden.

- Dieses Produkt ist nur für den Innenbereich geeignet und sollte nicht im Freien verwendet werden.
- Nicht professionelles Personal oder nicht autorisiertes Reparaturpersonal kann die Maschine nicht selbst reparieren oder modifizieren.
- Überprüfen Sie vor dem Anschließen des Netzteils, ob die Nennspannung mit der Spannung in Ihrem Haus übereinstimmt.
- Halten Sie sich mindestens 1,5 Meter von der Wärmequelle entfernt und vermeiden Sie direktes Sonnenlicht.
- Die Verwendung in der Nähe von brennbaren, explosiven Gegenständen, die Hitze, Verformung, Verfärbung oder Verschlechterung ausgesetzt sind, ist verboten. Die Verwendung an Orten mit viel Staub ist verboten.
- Um eine Überhitzung zu vermeiden, ist es verboten, das Gerät abzudecken.
- Es ist strengstens verboten, Kabel oder andere Fremdkörper in ein Loch der Maschine einzuführen, um einen elektrischen Schlag zu vermeiden.
- Verwenden Sie die Heizung nicht am Auslass oder unter dem Auslass. Bei Verwendung als Lüfter muss die Steckdose hinten platziert werden.
- Teilen Sie den Stecker nicht mit anderen Hochleistungsgeräten.
- Verwenden Sie dieses Gerät nicht in der Nähe einer Badewanne, Dusche oder eines Schwimmbades.
- Dieses Produkt muss mit einem CE-zugelassenen festen Stecker ausgestattet sein, der dem Nennbetriebsstrom entspricht. Verwenden Sie keinen mobilen Mehrzweckstecker.
- Es besteht Brandgefahr, wenn die Heizung nicht richtig abgedeckt oder positioniert ist.
- Verwenden Sie keinen Timer oder Programmierer, der automatisch eine Verbindung zur Stromquelle herstellen kann.
- Wenn die Heizung ausfällt, schalten Sie die Stromversorgung aus und ziehen Sie sofort das Netzkabel ab.
- Überprüfen Sie vor dem Gebrauch das Netzkabel und den Stecker. Wenn das Netzkabel beschädigt ist, sollte der Benutzer das Netzkabel nicht zerlegen oder ersetzen, um Gefahren zu vermeiden. Es sollte von der Wartungsabteilung des Herstellers oder einem ähnlichen Fachmann ersetzt werden.
- Kinder, ältere Menschen oder Patienten, die nicht mehr in der Lage sind, sich selbst zu versorgen, sollten dieses Gerät unter Aufsicht von Erwachsenen verwenden, um Unfälle zu vermeiden.

LISTE DER EINZELTEILE

1. Oberdeck
2. Entlüftung
3. Hauptkörper
4. Netzschalter
5. Base
6. Luftkanal
7. Bildschirm
8. Lufteintritt
9. Schalter
10. Netzkabel

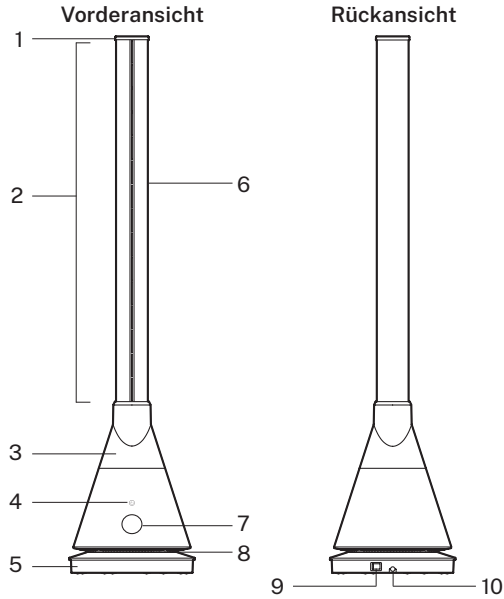

FERNBEDIENUNG

1. Kalter Modus
2. Netzschalter
3. Schwingung
4. Luftvolumen erhöhen
5. Luftvolumen reduzieren
6. Wärme-Modus
7. Starker Wind
8. Timer
9. Nacht-Modus
10. Temperatur erhöhen
11. Stummschalttaste
12. Niedrigere Temperatur

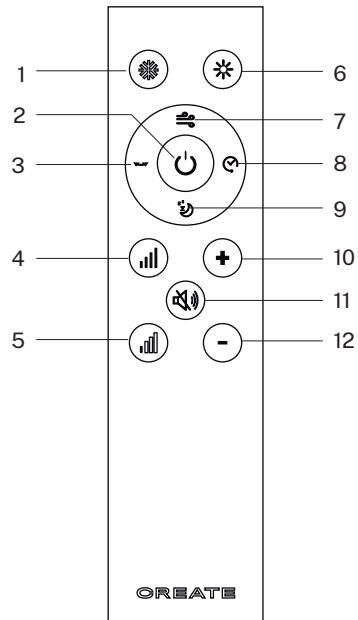

FUNKTIONEN

Sie hören jedes Mal einen Piepton, wenn Sie die Lüfter-/ Heiztaste oder die Fernbedienungstaste drücken.

On / Off

Das Gerät kann durch Drücken der Ein / Aus-Taste ein- und ausgeschaltet werden.

Nacht-Modus

- Drücken Sie die Nachtmodus-Taste auf der Fernbedienung. Das Display zeigt L an und die Luftgeschwindigkeit wird minimal.
- Drücken Sie erneut, um den Nachtmodus zu verlassen.
- Sie können den aktuellen Modus auch verlassen, indem Sie auf die Schaltfläche Luftvolumen erhöhen klicken.

Starker Windmodus

- Drücken Sie die Taste Strong Wind Mode auf der Fernbedienung. Das Display zeigt H an und die Windgeschwindigkeit wird maximal.
- Drücken Sie erneut, um den Starkwindmodus zu verlassen.
- Sie können den aktuellen Modus auch verlassen, indem Sie auf die Schaltfläche Luftvolumen erhöhen klicken.

Schwingung

Drücken Sie die Oszillationstaste, um die Oszillationsfunktion zu aktivieren. Dieser Lüfter kann um 80 ° nach links und rechts gedreht werden. Drücken Sie diese Taste erneut, um die Schwingung zu stoppen.

Stummschalttaste

Drücken Sie diese Taste, um den Lüfter- / Heizton auszuschalten. Der Piepton wird abgebrochen.

Kalter Modus

- Im kalten Modus leuchtet die LED blau.
- Drücken Sie diese Taste, um den Kaltmodus zu aktivieren.

Hinweis: Der Standardstartmodus ist der Kaltmodus.

+ / -

- Drücken Sie die Taste “+” oder die Taste “-” auf der linken Seite der Fernbedienung, um die Leistung des Luftstroms zu erhöhen. Der kalte Modus hat 9 Luftströmungsstufen, während der warme Modus 4 hat.
- Drücken Sie im Heizmodus die Temperaturtaste auf der rechten Seite der Fernbedienung, um die Temperatur (1-30 °C) einzustellen.

Hinweis: Diese Schaltfläche funktioniert nicht im kalten Modus.

Wärme-Modus

- Die Nummer auf dem Display im Heizmodus ist orange.
- Drücken Sie diese Taste, um den Heizmodus zu aktivieren.

Hinweis: Im Wärmemodus gibt es keinen starken Modus oder Nachtmodus.

Timer

Drücken Sie die Timer-Taste auf der Fernbedienung, um die Zeit zwischen 1 und 8 Stunden einzustellen.

GEBRAUCHSANWEISUNG

- Die Fernbedienung sollte auf den Signalempfänger auf dem Bildschirm zeigen, um das Signal von der Fernbedienung zu maximieren.
- Effektiver Abstand: 5m.

Beachtung:

1. Diese schaufellose Heizung und der Lüfter können reagieren, wenn Sie eine Fernbedienung für andere verwenden Haushaltsgeräte.
 2. Mit der Fernbedienung dieses Lüfterlosen Lüfters und Heizgeräts können andere Elektrogeräte reagieren.
- Die Aus-Taste auf der Fernbedienung versetzt diesen Lüfter in den Standby-Modus und schaltet sich nicht vollständig aus. Verwenden Sie den Schalter am Hauptgerät, um es vollständig auszuschalten, wenn diese Heizung und dieser Lüfter nicht verwendet werden.
 - Wenn es längere Zeit nicht benutzt wird, ziehen Sie das Netzkabel ab.

ANWEISUNGEN FÜR DEN WÄRMEMODUS

- Drücken Sie die Heizmodus-Taste und das Display zeigt die Umgebungstemperatur an.
- Drücken Sie die Temperaturtaste, um die Temperatur einzustellen, und die Anzeige blinkt. Es kann von 1 bis 30 °C konfiguriert werden.
- Die eingestellte Temperatur muss höher als die Umgebungstemperatur sein, damit die Heizfunktion aktiviert wird.
- Wenn die Raumtemperatur die eingestellte Temperatur erreicht, stoppt die Heizfunktion und wird zu einer kühlen Brise.
- Wenn die Umgebungstemperatur unter der eingestellten Temperatur liegt, wird die Wärmefunktion automatisch aktiviert.

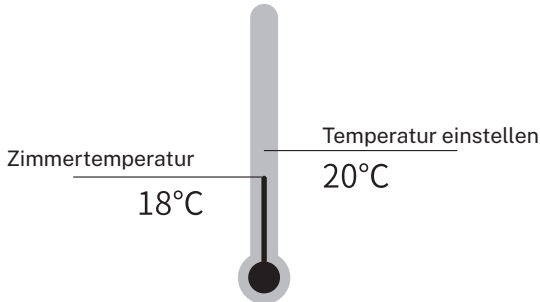

Hinweis: Die Standardtemperatur beträgt 20 °C. Im Wärmemodus, wenn die Umgebungstemperatur unter 0 °C liegt, zeigt das Display nur 01 an, keine negativen Temperaturwerte. Nach 9 Stunden ununterbrochener Nutzung des Heizmodus hört die Maschine automatisch auf zu arbeiten. Starten Sie den Computer neu, indem Sie den Netzschalter am Gerät drücken oder die Fernbedienung verwenden.

- Verwenden Sie die Fernbedienung, um die Temperatur im Heizmodus einzustellen. Dies kann nicht mehr direkt vom Gerät aus erfolgen.

HAUPT-EINHEIT

- Stecken Sie den Stecker in eine Steckdose, schalten Sie den Schalter ein und das Gerät startet den Standby-Zustand.
- Klicken Sie auf den Netzschalter am Gerät. Nach dem Piepton klicken Sie erneut und der Lüfter läuft an. Halten Sie die Ein- / Aus-Taste 2 Sekunden lang gedrückt. Es ertönen zwei Pieptöne und die Funktion funktioniert nach dem Loslassen der Taste nicht mehr.

Luftvolumenänderung

- Wenn das Gerät läuft: Klicken Sie auf den Hauptschalter am Gerät, um die Luftmenge von 1 auf 9 zu ändern.

Schwingung

- Halten Sie den Netzschalter 1 Sekunde lang gedrückt, es ertönt ein Piepton und der Lüfter beginnt zu schwingen.
- Halten Sie den Netzschalter erneut 1 Sekunde lang gedrückt, es ertönt ein Piepton und der Lüfter hört auf zu schwingen.

VORSICHTSMASSNAHMEN FÜR DIE INSTALLATION UND PLATZIERUNG

Standort

- Stellen Sie die Heizung und den Lüfter auf eine ebene Fläche. Verwenden Sie es nicht in sehr heißen und feuchten Umgebungen (Bad und Küche).

Sicherheitssystem

- Diese Heizung und dieser Lüfter verfügen über einen Überhitzungsschutzsensor und ein automatisches Sicherheitssystem, das die Stromversorgung des Geräts unterbricht, wenn es versehentlich überhitzt oder überhitzt wird. Wenn dieser Sensor aktiviert ist, schalten Sie die Maschine aus und lassen Sie den Lüfter abkühlen.
- Überprüfen und beseitigen Sie alle Hindernisse, bevor Sie die Heizung und den Lüfter zurücksetzen, und stellen Sie sie auf eine ebene Fläche.

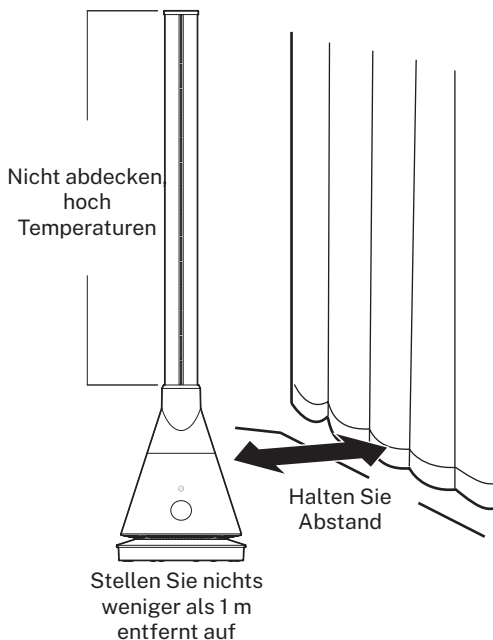

WARTUNG UND LAGERUNG

- Ziehen Sie den Netzstecker, bevor Sie Wartungsarbeiten durchführen.
- Stellen Sie den Lüfter nicht in Wasser und spritzen Sie ihn nicht, da dies die Maschine beschädigen könnte.
- Verwenden Sie keine Öle, Benzine, Alkohol, Bleichmittel oder Metallgegenstände, um die Oberfläche des Lüfters zu reinigen, da dies die Oberfläche verfärben kann.

Oberflächenreinigung

- Reinigen Sie die Oberfläche mit einem weichen, trockenen Tuch. Wenn es besonders schmutzig ist, verdünnen Sie ein mildes Reinigungsmittel in Wasser und wischen Sie es mit einem weichen Tuch ab. Dann mit einem weichen, trockenen Tuch abwischen.

Lufteinlass / -auslass

- Verwenden Sie eine weiche Bürste oder einen Staubsauger, um Staub am Lufteinlass und -auslass zu entfernen. Bitte reinigen Sie es, wenn weniger Staub vorhanden ist. Zu viel Staub ist ungesund und verringert den Wirkungsgrad des Lüfters.

Fernbedienung

- Wischen Sie die Oberfläche der Fernbedienung vorsichtig mit einem weichen, trockenen Tuch ab. Wenn Sie es längere Zeit nicht benutzen, sollten Sie die Batterien nicht verbrauchen. Entfernen Sie die Batterien in der Fernbedienung.

Lager

- Wenn es längere Zeit nicht verwendet wird, kann es nach der Reinigung in eine Plastiktüte gelegt werden. Vermeiden Sie vibrierende Stellen (z. B. Kofferraum) und Geräte mit Kühl-/Wärmefunktionen. Stellen Sie es nicht direktem Sonnenlicht, hohen Temperaturen und hoher Luftfeuchtigkeit aus. Bitte bewahren Sie es außerhalb der Reichweite kleiner Kinder auf.

PROBLEMLÖSUNG

ÄRGER	URSACHE
Das Gerät ist angeschlossen, aber weder die Heizung noch der Lüfter funktionieren.	Überprüfen Sie, ob der Stecker richtig in die Steckdose gesteckt ist.
Die Fernbedienung funktioniert nicht.	Die Batterien sind leer. Sie ersetzen. Die Batterien sind falsch eingelegt. Die Fernbedienung ist nicht richtig auf den Signalempfänger ausgerichtet.

- Wenn die oben genannten Methoden das Leistungsproblem nicht lösen können, wenden Sie sich an den Kundendienst.
- Zerlegen oder reparieren Sie es nicht selbst.



In Übereinstimmung mit den Richtlinien: 2012/19 / EU und 2015/863 / EU über die Beschränkung der Verwendung gefährlicher Stoffe in elektrischen und elektronischen Geräten sowie deren Abfallentsorgung. Das Symbol mit der gekreuzten Mülltonne auf der Verpackung zeigt an, dass das Produkt am Ende seiner Nutzungsdauer als separater Abfall gesammelt wird. Daher muss jedes Produkt, das das Ende seiner Nutzungsdauer erreicht hat, an spezialisierte Abfallentsorgungszentren zur selektiven Sammlung von elektrischen und elektronischen Abfallgeräten geliefert oder beim Kauf ähnlicher neuer Geräte an den Einzelhändler zurückgegeben werden für eine Basis. Die ordnungsgemäße getrennte Sammlung für die spätere Inbetriebnahme von Geräten, die zum umweltfreundlichen Recycling, zur Behandlung und Entsorgung versandt werden, trägt dazu bei, mögliche negative Auswirkungen auf Umwelt und Gesundheit zu vermeiden und das Recycling und die Wiederverwendung zu optimieren die Komponenten, aus denen das Gerät besteht. Die missbräuchliche Beseitigung des Produkts durch den Benutzer impliziert die Anwendung von Verwaltungsanktionen in Übereinstimmung mit den Gesetzen.

Bedankt voor het kiezen van onze verwarming en ventilator. Lees de instructies zorgvuldig door voordat u dit apparaat gebruikt en om het optimaal te gebruiken.

De hier vermelde veiligheidsmaatregelen verminderen het risico op brand, elektrische schokken en letsel als ze correct worden opgevolgd. Bewaar de handleiding op een veilige plaats voor toekomstige referentie, evenals de garantie, aankoopbon en doos. Geef deze instructies, indien van toepassing, door aan de toekomstige eigenaar van het apparaat. Volg altijd de basisveiligheidsinstructies en maatregelen ter voorkoming van risico's bij het gebruik van een elektrisch apparaat. De fabrikant is niet verantwoordelijk voor enige schade als gevolg van het niet naleven van deze instructies door de gebruiker.

BEVEILIGINGSINSTRUCTIES

Bij het gebruik van een elektrisch apparaat moeten altijd de volgende elementaire veiligheidsmaatregelen in acht worden genomen.

- Dit product is alleen geschikt voor gebruik binnenshuis en mag niet buitenshuis worden gebruikt.
- Niet-professioneel personeel of onbevoegd reparatiepersoneel kan de machine niet zelf repareren of wijzigen.
- Controleer voordat u de voeding aansluit of de nominale spanning overeenkomt met de spanning in uw huis.
- Blijf minimaal 1,5 meter van de warmtebron en vermijd direct zonlicht.
- Het gebruik ervan is verboden in de buurt van ontvlambare, explosieve voorwerpen die blootstaan aan hitte, vervorming, verkleuring of bederf. Gebruik op plaatsen met veel stof is verboden.
- Om oververhitting te voorkomen, is het verboden het apparaat af te dekken.
- Het is ten strengste verboden kabels of andere vreemde stoffen in een gat van de machine te steken om elektrische schokken te voorkomen.
- Gebruik de kachel niet tegen de uitlaat of onder de uitlaat; de uitlaat moet achter worden geplaatst bij gebruik als ventilator.
- Deel de stekker niet met andere krachtige apparaten.
- Gebruik dit apparaat niet in de buurt van een badkuip, douche of zwembad.
- Dit product moet zijn uitgerust met een CE-goedgekeurde vaste stekker die overeenkomt met de nominale bedrijfsstroom. Gebruik geen mobiele multifunctionele stekker.
- Er bestaat brandgevaar als de kachel niet goed bedekt of geplaatst is.
- Gebruik geen timer of programmeur die automatisch verbinding kan maken met de stroombron.
- Als de verwarming niet werkt, zet dan de stroom uit en trek onmiddellijk de stekker uit het stopcontact.
- Controleer voor gebruik het netsnoer en de stekker. Als de stroomkabel beschadigd is, mag de gebruiker, om gevaar te voorkomen, de stroomkabel niet uit elkaar halen of vervangen. Het moet worden vervangen door de onderhoudsafdeling van de fabrikant of een vergelijkbare professional.
- Kinderen, ouderen of patiënten die niet meer voor zichzelf kunnen zorgen, moeten dit apparaat onder toezicht van volwassenen gebruiken om ongelukken te voorkomen.

ONDERDELEN LIJST

1. Bovendek
2. Luchtschacht
3. Hoofdonderdeel
4. Aanknop
5. Baseren
6. Luchtkanaal
7. Scherm
8. Luchtingang
9. schakelaar
10. Stroomdraad

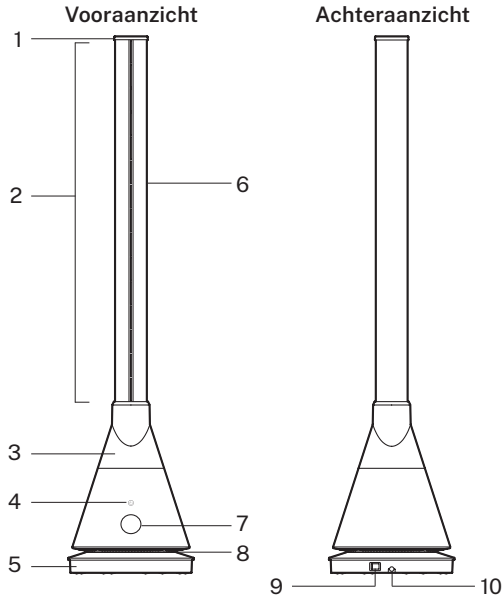

AFSTANDBEDIENING

1. Koude modus
2. Aanknop
3. Oscillatie
4. Verhoog het luchtvolume
5. Luchtvolume verminderen
6. Warmtemodus
7. Harde wind
8. Timer
9. Nachtstand
10. Verhoog de temperatuur
11. Stilteknop
12. Lagere temperatuur

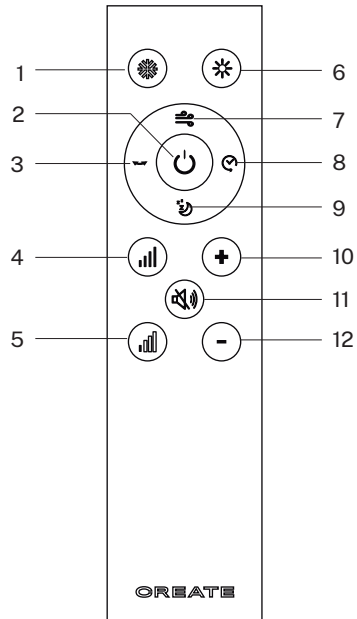

Elke keer dat u op de ventilator-/ verwarmingsknop of de afstandsbedieningsknop drukt, hoort u een pieptoon.

On / Off

Het apparaat kan worden in- en uitgeschakeld door op de aan / uit-knop te drukken.

Nachtstand

- Druk op de Nachtmodus-knop op de afstandsbediening. Het display toont L en de luchtsnelheid wordt minimaal.
- Druk nogmaals om de nachtmodus te verlaten.
- U kunt de huidige modus ook verlaten door op de knop Verhoog luchtvolume te drukken.

Sterke windmodus

- Druk op de knop Strong Wind Mode op de afstandsbediening. Het display toont H en de windsnelheid wordt maximaal.
- Druk nogmaals om de sterke windmodus te verlaten.
- U kunt de huidige modus ook verlaten door op de knop Verhoog luchtvolume te drukken.

Oscillatie

Druk op de oscillatieknop om de oscillatiefunctie te activeren. Deze ventilator kan 80 ° naar links en naar rechts draaien. Druk nogmaals op deze knop om de oscillatie te stoppen.

Stilteknop

Druk op deze knop om de toon van de ventilator / verwarming uit te schakelen. De pieptoon wordt geannuleerd.

Koude modus

- In koude modus is het LED-lampje blauw.
- Druk op deze knop om de koude modus te activeren.

Notitie: De standaard opstartmodus is de koude modus.

+ / -

- Druk op de “+” knop of de “-” knop aan de linkerkant van de afstandsbediening om de kracht van de luchtstroom te vergroten. De koude modus heeft 9 niveaus van luchtstroom, terwijl de warme modus er 4 heeft.
- Druk in de verwarmingsmodus op de temperatuurknop aan de rechterkant van de afstandsbediening om de temperatuur in te stellen (1-30 °C).

Opmerking: deze knop werkt niet in de koude modus.

Warmtemodus

- Het nummer op het display in verwarmingsmodus is oranje.
- Druk op deze knop om de verwarmingsmodus te activeren.

Notitie: In de verwarmingsmodus is er geen sterke modus of nachtmodus.

Timer

Druk op de timerknop op de afstandsbediening om de tijd in te stellen van 1 tot 8 uur.

GEBRUIKSAANWIJZING

- De afstandsbediening moet naar de signaalontvanger op het scherm wijzen om het signaal van de afstandsbediening te maximaliseren.
- Effectieve afstand: 5 m.

Aandacht:

1. Deze bladloze verwarming en ventilator kunnen reageren bij gebruik van een afstandsbediening voor anderen huishoudelijke apparaten.
 2. Door de afstandsbediening van deze ventilator en verwarming zonder ventilator te gebruiken, kunnen andere elektrische apparaten reageren.
- De uit-knop op de afstandsbediening zet deze ventilator in stand-by, hij gaat niet helemaal uit. Gebruik de schakelaar op het hoofdtoestel om het volledig uit te schakelen wanneer deze verwarming en ventilator niet in gebruik zijn.
 - Koppel het netsnoer los als het lange tijd niet wordt gebruikt.

INSTRUCTIES VOOR VERWARMINGSMODUS

- Druk op de verwarmingsmodusknop en het display toont de omgevingstemperatuur.
- Druk op de temperatuurknop om de temperatuur in te stellen en het display zal knipperen. Het kan worden geconfigureerd van 1 tot 30 °C.
- De ingestelde temperatuur moet hoger zijn dan de omgevingstemperatuur, zodat de verwarmingsfunctie wordt geactiveerd.
- Wanneer de kamertemperatuur de ingestelde temperatuur bereikt, stopt de verwarmingsfunctie en verandert in een koele bries.
- Als de omgevingstemperatuur lager is dan de ingestelde temperatuur, wordt de warmtefunctie automatisch geactiveerd.

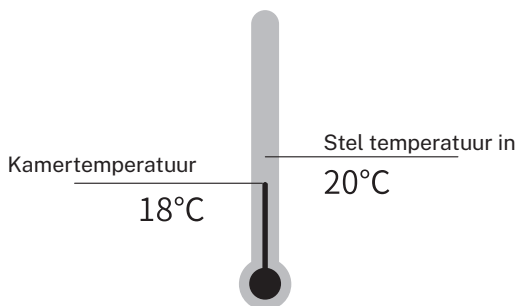

Notitie: De standaardtemperatuur is 20 °C. In de verwarmingsmodus, wanneer de omgevingstemperatuur lager is dan 0 °C, toont het display alleen 01, het toont geen negatieve temperatuurwaarden. Na 9 uur continu gebruik van de verwarmingsmodus stopt de machine automatisch met werken. Start opnieuw op door op de aan / uit-knop op het apparaat te drukken of door de afstandsbediening te gebruiken.

- Gebruik de afstandsbediening om de temperatuur van de verwarmingsmodus in te stellen, dit kan niet meer rechtstreeks vanaf de unit.

HOOFDEENHEID

- Steek de stekker in een stopcontact, zet de schakelaar aan en het apparaat start de stand-by-status.
- Klik op de aan / uit-knop op het apparaat. Klik na de piepton opnieuw en de ventilator begint te draaien. Houd de aan / uit-knop 2 seconden ingedrukt, er klinken twee pieptonen en deze stopt met werken nadat de knop is losgelaten.

Luchtvolumeverandering

- Wanneer het apparaat in werking is: klik op de hoofdoedingsknop op het apparaat om het luchtvolume te wijzigen van 1 in 9.

Oscillatie

- Houd de aan / uit-knop 1 seconde ingedrukt, er klinkt een piepton en de ventilator begint te oscilleren.
- Houd de aan / uit-knop opnieuw 1 seconde ingedrukt, er klinkt een piepton en de ventilator stopt met oscilleren.

VOORZORGSMAATREGELEN BIJ INSTALLATIE EN PLAATSING

Plaats

- Plaats de kachel en ventilator op een vlak, horizontaal oppervlak. Gebruik het niet in zeer warme en vochtige omgevingen (badkamer en keuken).

Beveiligingssysteem

- Deze verwarming en ventilator zijn voorzien van een oververhittingsbeveiligingssensor en een automatisch veiligheidssysteem dat de stroom naar de unit uitschakelt als deze per ongeluk wordt omgedraaid of oververhit. Als deze sensor is geactiveerd, zet u de machine uit en laat u de ventilator afkoelen.
- Controleer en verwijder eventuele obstructies voordat u de kachel en ventilator reset en zorg ervoor dat u deze op een vlak, horizontaal oppervlak plaatst.

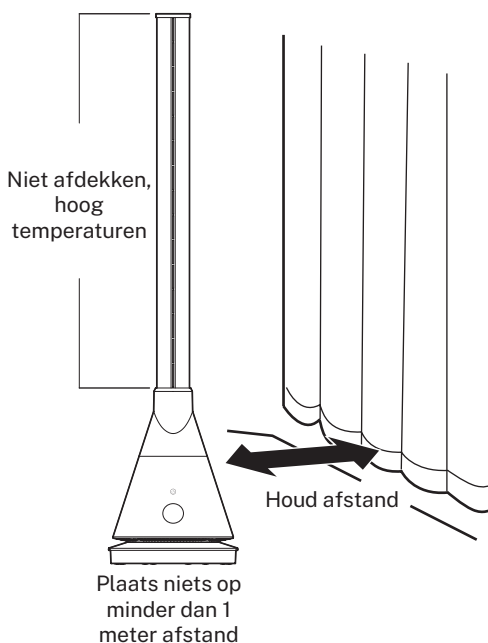

ONDERHOUD EN OPSLAG

- Ziehen Sie den Netzstecker, bevor Sie Wartungsarbeiten durchführen.
- Stellen Sie den Lüfter nicht in Wasser und spritzen Sie ihn nicht, da dies die Maschine beschädigen könnte.
- Verwenden Sie keine Öle, Benzine, Alkohol, Bleichmittel oder Metallgegenstände, um die Oberfläche des Lüfters zu reinigen, da dies die Oberfläche verfärben kann.

Oberflächenreinigung

- Reinigen Sie die Oberfläche mit einem weichen, trockenen Tuch. Wenn es besonders schmutzig ist, verdünnen Sie ein mildes Reinigungsmittel in Wasser und wischen Sie es mit einem weichen Tuch ab. Dann mit einem weichen, trockenen Tuch abwischen.

Lufteinlass / -auslass

- Verwenden Sie eine weiche Bürste oder einen Staubsauger, um Staub am Lufteinlass und -auslass zu entfernen. Bitte reinigen Sie es, wenn weniger Staub vorhanden ist. Zu viel Staub ist ungesund und verringert den Wirkungsgrad des Lüfters.

Fernbediening

- Wischen Sie die Oberfläche der Fernbediening vorsichtig mit einem weichen, trockenen Tuch ab. Wenn Sie es längere Zeit nicht benutzen, sollten Sie die Batterien nicht verbruuchen. Entfernen Sie die Batterien in der Fernbediening.

Lager

- Wenn es längere Zeit nicht verwendet wird, kann es nach der Reinigung in eine Plastiktüte gelegt werden. Vermeiden Sie vibrierende Stellen (z. B. Kofferraum) und Geräte mit Kühl-/Wärmefunktionen. Stellen Sie es nicht direktem Sonnenlicht, hohen Temperaturen und hoher Luftfeuchtigkeit aus. Bitte bewahren Sie es außerhalb der Reichweite kleiner Kinder auf.

PROBLEEM OPLOSSING

PROBLEEM	OORZAAK
Het apparaat is aangesloten, maar de verwarming en de ventilator werken niet.	Controleer of de stekker correct in het stopcontact zit.
De afstandsbediening werkt niet.	De batterijen waren leeg. Vervang ze. De batterijen zijn verkeerd geplaatst. De afstandsbediening is niet correct uitgelijnd met de signaalontvanger.

- Neem contact op met de klantenservice als de bovenstaande methoden het prestatieprobleem niet kunnen oplossen.
- Demonteer of repareer het niet zelf.



In overeenstemming met de richtlijnen: 2012/19 / EU en 2015/863 / EU betreffende de beperking van het gebruik van gevaarlijke stoffen in elektrische en elektronische apparatuur, evenals hun afvalverwerking. Het symbool met de gekruiste vuilnisbak op de verpakking geeft aan dat het product aan het einde van zijn levensduur als gescheiden afval wordt ingezameld. Daarom moet elk product dat het einde van zijn levensduur heeft bereikt, worden afgeleverd bij gespecialiseerde afvalverwijderingscentra voor de selectieve inzameling van afgedankte elektrische en elektronische apparatuur, of bij de aankoop van soortgelijke nieuwe apparatuur in één keer aan de detailhandelaar worden geretourneerd. Voor één basis. Een juiste gescheiden inzameling voor latere inbedrijfstelling van apparatuur die wordt verzonden om te worden gerecycled, behandeld en op milieuvriendelijke wijze afgevoerd, helpt mogelijke negatieve effecten op het milieu en de gezondheid te voorkomen en optimaliseert recycling en hergebruik van de componenten waaruit het apparaat bestaat. De onrechtmatige eliminatie van het product door de gebruiker impliceert de toepassing van administratieve sancties in overeenstemming met de wetten.

Dziękujemy za wybranie naszego grzejnika i wentylatora. Przed użyciem tego urządzenia i aby zapewnić jego jak najlepsze wykorzystanie, należy uważnie przeczytać instrukcję. Wymienione tutaj środki bezpieczeństwa zmniejszają ryzyko pożaru, porażenia prądem i obrażeń, jeśli są odpowiednio przestrzegane. Przechowuj instrukcję w bezpiecznym miejscu do wykorzystania w przyszłości, a także gwarancji, dowodu zakupu i pudełka. W razie potrzeby przekaż te instrukcje przyszłemu właścicielowi urządzenia. Podczas korzystania z urządzenia elektrycznego należy zawsze przestrzegać podstawowych instrukcji bezpieczeństwa i środków zapobiegania ryzyku. Producent nie ponosi odpowiedzialności za jakiegokolwiek szkody wynikające z nieprzestrzegania przez użytkownika instrukcji.

INSTRUKCJE BEZPIECZEŃSTWA

Podczas korzystania z dowolnego urządzenia elektrycznego należy zawsze przestrzegać następujących podstawowych zasad bezpieczeństwa.

- Ten produkt jest odpowiedni tylko do użytku w pomieszczeniach i nie powinien być używany na zewnątrz.
- Personel nieprofesjonalny lub nieuprawniony personel naprawczy nie może samodzielnie naprawić ani zmodyfikować urządzenia.
- Przed podłączeniem zasilania sprawdź, czy napięcie nominalne odpowiada napięciu w twoim domu.
- Trzymaj się co najmniej 1,5 metra od źródła ciepła i unikaj bezpośredniego światła słonecznego.
- Jego użycie jest zabronione w pobliżu łatwopalnych, wybuchowych przedmiotów narażonych na ciepło, deformację, odbarwienie lub pogorszenie. Jego stosowanie w miejscach o dużej ilości pyłu jest zabronione.
- Aby uniknąć przegrzania, nie wolno przykrywać urządzenia.
- Surowo zabrania się wkładania kabli lub innych ciał obcych do dowolnego otworu w maszynie, aby uniknąć porażenia prądem.
- Nie używaj grzejnika umieszczonego przy wylocie lub pod wylotem; wylot musi być umieszczony z tyłu, gdy jest używany jako wentylator.
- Nie należy udostępniać wtyczki innym urządzeniom dużej mocy.
- Nie używaj tego urządzenia w pobliżu wanny, prysznicza lub basenu.
- Ten produkt musi być wyposażony w zatwierdzoną CE wtyczkę, która jest zgodna z prądem znamionowym. Nie używaj mobilnej wtyczki uniwersalnej.
- Istnieje ryzyko pożaru, gdy grzejnik zostanie niewłaściwie przykryty lub ustawiony.
- Nie używaj timera ani programatora, który może automatycznie podłączyć się do źródła zasilania.
- Jeśli grzejnik ulegnie awarii, wyłącz zasilanie i natychmiast odłącz przewód zasilający.
- Przed użyciem sprawdź przewód zasilający i wtyczkę. Jeśli kabel zasilający jest uszkodzony, aby uniknąć niebezpieczeństwa, użytkownik nie powinien rozmontowywać ani wymieniać kabla zasilającego. Powinien go wymienić dział konserwacyjny producenta lub podobny specjalista.
- Dzieci, osoby starsze lub pacjenci, którzy utracili zdolność do samodzielnej opieki, powinni używać tego urządzenia pod nadzorem osoby dorosłej, aby uniknąć wypadków.

LISTA CZĘŚCI

1. Górny pokład
2. Odpowietrznik
3. Główny korpus
4. Przycisk zasilania
5. Baza
6. Kanał powietrzny
7. Ekran
8. Wejście powietrza
9. Przełącznik
10. Kabel zasilający

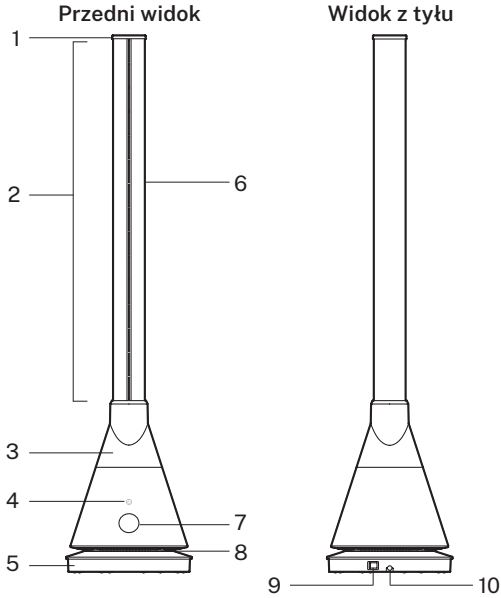

PILOT

1. Tryb zimny
2. Przycisk zasilania
3. Oscylacja
4. Zwiększ objętość powietrza
5. Zmniejszyć objętość powietrza
6. Tryb ogrzewania
7. Silny wiatr
8. Regulator czasowy
9. Tryb nocny
10. Podnieś temperaturę
11. Przycisk wyciszenia
12. Niższa temperatura

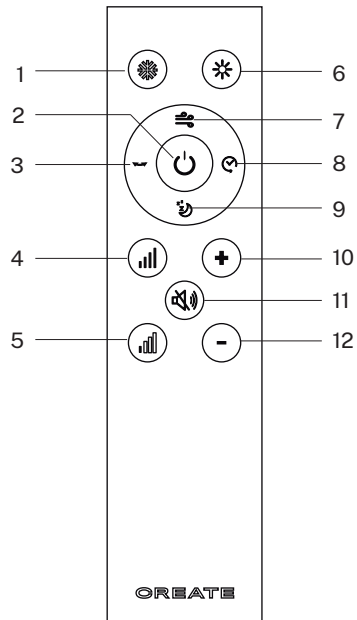

FUNKCJE

Za każdym razem, gdy naciśniesz przycisk wentylatora / grzejnika lub pilota, usłyszysz sygnał dźwiękowy.

On / Off

Urządzenie można włączać i wyłączać, naciskając przycisk Wł. / Wył.

Tryb nocny

- Naciśnij przycisk trybu nocnego na pilocie zdalnego sterowania. Wyświetlacz pokazuje L, a prędkość powietrza staje się minimalna.
- Naciśnij ponownie, aby wyjść z trybu nocnego.
- Możesz także wyjść z bieżącego trybu, naciskając przycisk Zwiększ objętość powietrza.

Tryb silnego wiatru

- Naciśnij przycisk trybu silnego wiatru na pilocie. Wyświetlacz pokazuje H, a prędkość wiatru staje się maksymalna.
- Naciśnij ponownie, aby wyjść z trybu silnego wiatru.
- Możesz także wyjść z bieżącego trybu, naciskając przycisk Zwiększ objętość powietrza.

Oscylacja

Naciśnij przycisk oscylacji, aby włączyć funkcję oscylacji. Ten wentylator można obracać w lewo i w prawo o 80°. Naciśnij ten przycisk ponownie, aby zatrzymać oscylację.

Przycisk wyciszenia

Naciśnij ten przycisk, aby wyłączyć dźwięk wentylatora / nagrzewnicy. Sygnał dźwiękowy zostanie anulowany.

Tryb zimny

- W trybie zimnym dioda LED świeci na niebiesko.
- Naciśnij ten przycisk, aby włączyć tryb zimny.

Uwaga: Domyślny tryb uruchamiania to tryb zimny.

+ / -

- Naciśnij przycisk „+” lub przycisk „-” po lewej stronie pilota, aby zwiększyć moc przepływu powietrza. Tryb zimny ma 9 poziomów przepływu powietrza, a tryb ciepły 4.
- W trybie ogrzewania naciśnij przycisk temperatury po prawej stronie pilota, aby ustawić temperaturę (1-30 °C).

Uwaga: ten przycisk nie działa w trybie zimnym.

Tryb ogrzewania

- Liczba na wyświetlaczu w trybie ogrzewania jest pomarańczowa.
- Naciśnij ten przycisk, aby włączyć tryb ogrzewania.

Uwaga: W trybie ogrzewania nie ma trybu silnego ani trybu nocnego.

Regulator czasowy

Naciśnij przycisk timera na pilocie, aby ustawić czas od 1 do 8 godzin.

INSTRUKCJA UŻYCIA

- Pilot powinien wskazywać odbiornik sygnału na ekranie, aby zmaksymalizować sygnał z pilota.
- Efektywna odległość: 5 m.

Uwaga:

1. Grzejnik bez wentylatora i wentylator mogą reagować, gdy używasz pilota do innych osób urządzenia domowe.
 2. Używając pilota do tego bez wentylatora i wentylatora, inne urządzenia elektryczne mogą zareagować.
- Przycisk wyłączania na pilocie przełącza wentylator w tryb gotowości, nie wyłącza się całkowicie. Użyj przełącznika na jednostce głównej, aby całkowicie ją wyłączyć, gdy grzejnik i wentylator nie są używane.
 - Jeśli nie będzie używany przez dłuższy czas, odłącz przewód zasilający.

INSTRUKCJE TRYBU OGRZEWANIA

- Naciśnij przycisk trybu ogrzewania, a na wyświetlaczu pojawi się temperatura otoczenia.
- Naciśnij przycisk temperatury, aby ustawić temperaturę, a wyświetlacz zacznie migać. Można go skonfigurować w zakresie od 1 do 30 °C.
- Ustawiona temperatura musi być wyższa niż temperatura otoczenia, aby funkcja ogrzewania była aktywna.
- Gdy temperatura w pomieszczeniu osiągnie ustawioną temperaturę, funkcja grzania zostanie zatrzymana i zamieni się w chłodny powiew.
- Jeśli temperatura otoczenia jest niższa od ustawionej temperatury, funkcja ogrzewania aktywuje się automatycznie.

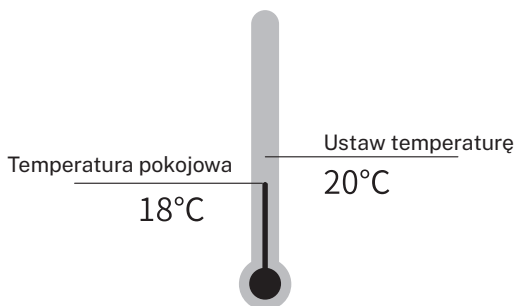

Uwaga: Domyślna temperatura wynosi 20 °C. W trybie ogrzewania, gdy temperatura otoczenia jest niższa niż 0 °C, wyświetlacz pokazuje tylko 01, nie pokazuje ujemnych wartości temperatury. Po 9 godzinach ciągłego używania trybu ogrzewania urządzenie przestanie działać automatycznie. Uruchom ponownie, naciskając przycisk zasilania na urządzeniu lub za pomocą pilota.

- Użyj pilota, aby ustawić temperaturę trybu grzania, nie można tego zrobić bezpośrednio z urządzenia.

JEDNOSTKA GŁÓWNA

- Włóż wtyczkę do gniazdka, włącz przełącznik, a urządzenie przejdzie w tryb gotowości.
- Kliknij przycisk zasilania na urządzeniu. Po usłyszeniu sygnału kliknij ponownie, a wentylator zacznie działać. Naciśnij i przytrzymaj przycisk zasilania przez 2 sekundy, rozlegną się dwa sygnały dźwiękowe i przestanie działać po zwolnieniu przycisku.

Zmiana ilości powietrza

- Gdy urządzenie działa: Kliknij główny przycisk zasilania na urządzeniu, aby zmienić ilość powietrza z 1 na 9.

Oscylacja

- Naciśnij i przytrzymaj przycisk zasilania przez 1 sekundę, rozlegnie się sygnał dźwiękowy, a wentylator zacznie oscylować.
- Ponownie naciśnij i przytrzymaj przycisk zasilania przez 1 sekundę, rozlegnie się sygnał dźwiękowy, a wentylator przestanie oscylować.

ŚRODKI OSTROŻNOŚCI DOTYCZĄCE INSTALACJI I USTAWIENIA

Lokalizacja

- Ustaw grzejnik i wentylator na płaskiej, poziomej powierzchni. Nie używaj go w bardzo gorących i wilgotnych warunkach (łazienka i kuchnia).

System bezpieczeństwa

- Ta nagrzewnica i wentylator zawierają czujnik ochrony przed przegrzaniem i automatyczny system bezpieczeństwa, który odcina zasilanie urządzenia, jeśli zostanie przypadkowo przewrócone lub przegrzane. Jeśli ten czujnik jest włączony, wyłącz maszynę i pozwól, aby wentylator ostygł.
- Sprawdź i usuń wszelkie przeszkody przed zresetowaniem grzejnika i wentylatora i upewnij się, że umieściłeś je na płaskiej, poziomej powierzchni.

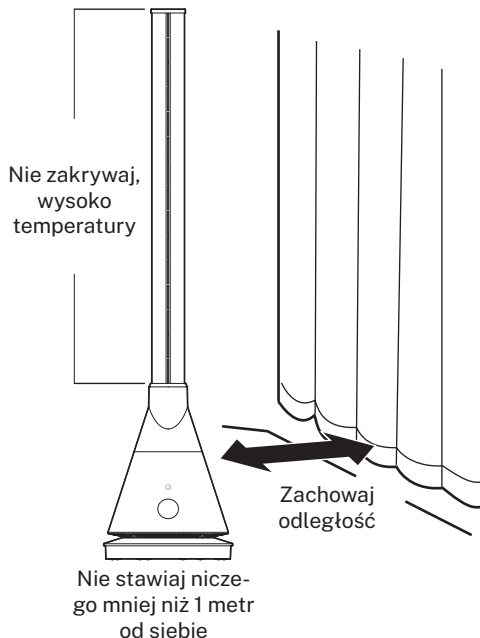

KONSERWACJA I PRZECHOWYWANIE

- Odłącz zasilanie przed wykonaniem konserwacji.
- Nie należy umieszczać wentylatora w wodzie ani rozpryskiwać go, ponieważ może to spowodować uszkodzenie urządzenia.
- Nie używaj olejów, benzyny, alkoholu, wybielaczy ani metalowych przedmiotów do czyszczenia powierzchni wentylatora, ponieważ może to spowodować odbarwienie powierzchni.

Czyszczenie powierzchni

- Oczyszczyć powierzchnię miękką suchą ściereczką. Jeśli jest szczególnie brudny, rozcieńczyć łagodny detergent w wodzie i wytrzeć miękką ściereczką. Następnie wytrzyj miękką suchą ściereczką.

Wlot / wylot powietrza

- Za pomocą miękkiej szczotki lub odkurzacza wyczyść kurz na wlocie i wylocie powietrza. Wyczyść go, gdy będzie mniej kurzu. Zbyt dużo pyłu jest niezdrowe i obniży wydajność wentylatora.

Pilot

- Delikatnie wytrzyj powierzchnię pilota za pomocą suchej, miękkiej szmatki. Jeśli nie będziesz go używać przez długi czas, unikaj zużycia baterii. Wyjmij baterie z pilota.

Przechowywanie

- Jeśli nie będzie używany przez dłuższy czas, po czyszczeniu można go umieścić w plastikowej torbie. Unikaj miejsc wibrujących (np. Bagażnika samochodu) i urządzeń z funkcjami chłodzenia / ogrzewania. Unikaj wystawiania go na bezpośrednie działanie promieni słonecznych, wysokich temperatur i wilgotności. Proszę trzymać go poza zasięgiem małych dzieci.

ROZWIĄZANIE PROBLEMU

KŁOPOT	PRZYCZYNA
Urządzenie jest podłączone, ale ani grzejnik, ani wentylator nie działają.	Sprawdź, czy wtyczka jest prawidłowo włożona do gniazdka.
Pilot nie działa.	Baterie się skończyły. Wymień je. Baterie są nieprawidłowo zainstalowane. Pilot zdalnego sterowania nie jest prawidłowo ustawiony w linii z odbiornikiem sygnału.

- Jeśli powyższe metody nie mogą rozwiązać problemu z wydajnością, skontaktuj się z obsługą klienta.
- Nie należy go samodzielnie demontować ani naprawiać.



Zgodnie z dyrektywami: 2012/19 / UE i 2015/863 / UE w sprawie ograniczenia stosowania niebezpiecznych substancji w sprzęcie elektrycznym i elektronicznym, a także ich usuwania. Symbol z przekreślonym pojemnikiem na śmieci pokazany na opakowaniu oznacza, że produkt pod koniec okresu użytkowania będzie zbierany jako osobny odpad. Dlatego każdy produkt, który osiągnął koniec okresu użytkowania, musi zostać dostarczony do wyspecjalizowanych centrów usuwania odpadów w celu selektywnej zbiórki zużytego sprzętu elektrycznego i elektronicznego lub zwrócony do sprzedawcy przy zakupie podobnego nowego sprzętu, w jednym dla jednej bazy. Właściwa selektywna zbiórka w celu późniejszego uruchomienia sprzętu przeznaczonego do recyklingu, obróbki i utylizacji w sposób przyjazny dla środowiska pomaga zapobiegać potencjalnym negatywnym skutkom dla środowiska i zdrowia oraz optymalizuje recykling i ponowne użycie elementy składające się na urządzenie. Niewłaściwe usunięcie produktu przez użytkownika oznacza nałożenie sankcji administracyjnych zgodnie z prawem.

CREATE



FR

Cet appareil
se recycle

À DÉPOSER
EN MAGASIN



OU

À DÉPOSER
EN DÉCHÈTERIE



Points de collecte sur www.quefairedemesdechets.fr
Privilégiez la réparation ou le don de votre appareil !



RoHS



Made in P.R.C.